



UDK: 37.02

*Fotima ABDIKARIMOVA,*  
*Urganch davlat universiteti tayanch doktoranti*  
*E-mail: fotimaabdikarimova3@gmail.com*

*UrDPI magistratura bo'lim boshlig'i p.f.f.d. (PhD) E.Yu. Davletov taqrizi asosida*

#### O'QUVCHI YOSHLARGA MANTIQIY VA TANQIDIY FIKRLASH ORASIDAGI FARQNI O'RGATISH MASALASI

Annotatsiya

Ushbu maqolada tanqidiy va mantiqiy fikrlash nima ekanligi tushuntirib berilgan. Mantiqiy va tanqidiy fikrlashga doir misollar keltirilgan. Shuningdek ushbu ikki fikrlashning bir-biridan farqi tahlil qilingan.

**Kalit so'zlar:** Fikrlash, o'ylash, mantiqiy fikrlash, deduktiv fikrlash, induktiv fikrlash, abduktiv fikrlash, analiz, sintez, tanqidiy fikrlash.

#### THE ISSUE OF TEACHING STUDENTS THE DIFFERENCE BETWEEN LOGICAL AND CRITICAL THINKING

Annotation

Critical and logical thinking is explained in this article. Examples of logical and critical thinking are given. The difference between these two ways of thinking is also analyzed.

**Key words:** Thinking, logical thinking, deductive thinking, inductive thinking, abductive thinking, analysis, synthesis, critical thinking.

#### ПРОБЛЕМА ОБУЧЕНИЯ СТУДЕНТОВ РАЗНИЦЕ МЕЖДУ ЛОГИЧЕСКИМ И КРИТИЧЕСКИМ МЫШЛЕНИЕМ

Аннотация

В этой статье изучена и педагогические особенности критического и логического мышления. Приведены примеры логического и критического мышления. Также анализируется разница между этими двумя способами мышления.

**Ключевые слова:** Мышление, логическое мышление, дедуктивное мышление, индуктивное мышление, абдуктивное мышление, анализ, синтез, критическое мышление.

**Kirish.** Inson fikrlash jarayoni o'ta murakkab jarayonlardan biri hisoblanadi. Bu jarayonni o'rganish, uni analiz qilish yanada murakkabdirdi. Chunki inson ijtimoiy sharoiti, yoshi, turli xil psixologik jarayonlar ta'sirida turli xil fikrlash qobiliyatiga ega bo'ladi. Fikrlash jarayoni - bu atrofimizdagi dunyoni anglash va unga qanday munosabatda bo'lishni hal qilish uchun ongli ravishda miyamizdan foydalanadigan kognitiv faoliyatdir. Bizning miyamiz ongsiz ravishda ham "o'ylaydi" va bu kognitiv jarayonning bir qismidir, lekin biz buni "fikrlash" deb atay olmaymiz. "o'ylash" okeandagi to'lqinga o'xshaydi. Inson miyasiga turli xildagi o'ylar istalgan paytda keladi. Fikrlash - bu bizning o'ylarimizni ma'lum bir yo'nalishga maqsadli yo'naltirishdir. Agar ongimizga tasodifiy o'ylar kelsa, bu fikrlash emas. Ammo biz fikrlaymiz desak, bu bizning o'ylarimizni aniq maqsad yoki vazifaga jamlaganimizni anglatadi. Halperning so'zlariga ko'ra, biz o'ylashni boshlaganimizda, biz bilimlarimizni qandaydir maqsadga erishish uchun ishlatamiz. Shu ma'noda fikrlash qobiliyati hayotimizning asosiy holatidir, chunki har birimiz maqsadga erishishimiz kerak; boshqa tomondan, odamlar jamiyatda munosabatlarga ega va hech kim yolg'iz emas. Bu o'ylarni boshqarishda turli xildagi fikrlashdan foydalaniladi [1]. Ana shunday fikrlash turlaridan mantiqiy va tanqidiy fikrlashga diqqat e'tiborni qarataylik. Ko'p davrlardan beri odamlarni ularning orasidagi farq qiziqtirib kelgan.

**Tadqiqot metodologiyasi.** Mantiqiy fikrlash - bu qoidalar to'plami bilan ishlashni o'z ichiga olgan muammoni hal qilishning bir turi. Ushbu qoidalar yoki qadamlar to'plami algoritmi deb ataladi. Mantiqiy mulohazalar qaysi qoidalar ketma-ketligi to'g'ri yechimga olib kelishini aniqlash uchun turli bosqichlar to'plamini yoki algoritmlarni sinab ko'rishni

o'z ichiga oladi. Amalda, u boshqa faktlarni aniqlash yoki chiqarish uchun berilgan ma'lumotlardan foydalanishni o'z ichiga oladi. Mantiqiy fikr yuritish uchun aniqlangan ma'lumotlarga asoslanib aniq xulosalar chiqarish kerak bo'ladi. Mantiqiy fikrlash qobiliyati deganda shaxsning aqliy operatsiyalar foydalangan holda muammoni hal qilish qobiliyati yoki muayyan umumlashtirish yoki abstraksiya qilish orqali tamoyillar yoki qoidalarga erishish (Yaman, 2005)[2]. Mantiqiy fikrlash deduktiv, induktiv va abduktiv fikrlash turlarini o'z ichiga oladi.

Deduktiv fikrlash asoslar va munosabatlarni taqdim etishdan boshlanadi va ular orqali qat'iy xulosaga kelish mumkin. Deduktiv fikrlashda kafolatlangan aniqlik mavjud. U umumiy qoidani (yoki qoidalarni) oladi va ulardan har doim to'g'ri bo'lgan aniq xulosaga kelish uchun foydalanadi.

Misol: Barcha itlar to'rt oyoqli. Akita- it. Akitaning to'rt oyog'i bor.

Induktiv fikrlashning boshlang'ich nuqtasi bor. Bu muayyan kuzatishdan boshlanib, umumiy xulosaga kelishni o'z ichiga oladi. Bu xulosa deduktiv mulohazaga qaraganda kamroq aniqlikka ega.

Misol: Akita- it. Akita to'rt oyoqli. Barcha itlarning to'rt oyog'i bor.

Abduktiv fikrlash eng yaxshi bashoratni aniqlash uchun foydalaniladigan to'liq bo'lmagan kuzatishni (yoki kuzatishlar to'plamini) o'z ichiga oladi. Bu to'g'ri bo'lishi mumkin, lekin oxir-oqibat bu eng yaxshi taxmin noaniq tarzda namoyon bo'ladi.

Misol: Barcha itlarning to'rt oyog'i bor. Akita to'rt oyog'i bor. Akita- it.

Samarali mantiqiy fikrlash ma'lumotlarni so'zlar yoki diagrammalar shaklida tez tushunish va tahlil qilishni o'z

ichiga oladi. Muammoni hal qilish uchun qaysi ma'lumotlar muhim va qaysi biri ortiqcha ekanligini tezda aniqlay olish kerak.

Misol sifatida mantiqiy fikrlashga doir masalalarga misol keltirib o'tamiz:

Tanya Erikdan kattaroq.

Cliff Tanyadan kattaroq.

Erik Cliffdan kattaroq.

Agar birinchi ikkita fikr to'g'ri bo'lsa, uchinchi haqida nima deyish mumkin?

A, B, C, D, E, F va G kabi yetti nafar professor-o'qituvchilar yettita fan Tarix, Geografiya, Fizika, Kimyo, Matematika, Biologiya va ingliz tilidan dushanbadan jumagacha dars berishadi. Har bir professor har xil fanni o'rgatadi va kunning istalgan birida ikkita fan o'qitiladi.

Seshanba kuni kimyodan professor B o'qitadi.

Professor D juma kuni dars beradi, lekin u na geografiya, na fizika o'qitadi.

Professor F na payshanba kuni, na juma kuni tarixdan dars beradi.

Professor A ingliz tilidan tarix o'rgatilgan kuni dars beradi.

Professor C dushanba kuni matematikadan dars beradi. Geografiya va kimyo bir kunda o'qitiladi.

Professor G payshanba kuni dars beradi.

Har bir o'qituvchi qaysi fanni o'qitadi?

Tanqidiy fikrlash - bu fikrlash yoki muloqot natijasida to'plangan yoki hosil qilingan ma'lumotlarni faol va mohirona kontseptsiyalash, qo'llash, tahlil qilish, sintez qilish yoki baholashning intellektual intizomli jarayoni[3]. Tanqidiy fikrlash jarayoni odatda ma'lumotlarni to'plash, o'z-o'ziga o'ylangan savollarni berish va mumkin bo'lgan yechimlarni tahlil qilish kabi bosqichlarni o'z ichiga oladi. Tanqidiy fikrlash jarayoni ongimizni to'g'ridan-to'g'ri xulosa chiqarishga to'sqinlik qiladi. Buning o'rniga, u ongni mantiqiy qadamlar orqali boshqaradi, ular nuqtai nazar doirasini kengaytiradi, topilmalarni qabul qiladi, shaxsiy noto'g'ri fikrlarni chetga surib qo'yadi va oqilona imkoniyatlarni ko'rib chiqadi. Bunga quyidagi oltita bosqich orqali erishish mumkin: bilish, tushunish, qo'llash, tahlil qilish, sintez qilish va qaror qabul qilish. Quyida har bir bosqichning qisqacha tavsifi va ularni amalga oshirish usullari keltirib o'tamiz:

**Bilish.** Har bir muammo uchun sinchkov nigoh bizni uni hal qilish uchun to'g'ri yo'lga boshlaydi. Ushbu qadam argument yoki hal qilinishi kerak bo'lgan muammoni aniqlaydi. Muammoni chuqur tushunish uchun savollar berish kerak. Ushbu bosqichdagi savollar ochiq bo'lishi kerak, bu asosiy sabablarni muhokama qilish va o'rganish imkoniyatini beradi. Ushbu bosqichda ikkita asosiy savolni hal qilish kerak: Muammo nima? Qanday qilib biz buni hal qilishimiz kerak?

**Tushunish.** Muammo aniqlangandan so'ng, keyingi qadam vaziyatni va unga mos keladigan faktlarni tushunishdir. Muammo haqida ma'lumotlar mavjud ma'lumotlarning turiga va uni hal qilish uchun zarur bo'lgan muddatga qarab qabul qilinishi mumkin bo'lgan har qanday tadqiqot usullaridan foydalangan holda to'planadi.

**Qo'llash.** Ushbu qadam axborot va resurslar o'rtasidagi aloqani o'rnatish orqali muammoni hal qilish uchun zarur bo'lgan turli faktlar va resurslarni tushunishni yakunlash uchun oldingi bosqichni davom ettiradi. Aql xaritalari yordamida vaziyatni tahlil qilish, u bilan asosiy muammo o'rtasidagi munosabatni o'rnatish va oldinga siljishning eng yaxshi yo'lini aniqlash mumkin.

**Tahlil qilish.** Ma'lumotlar yig'ilgandan va ular o'rtasida asosiy muammolar o'rnatilgandan so'ng, vaziyatni, kuchli tomonlarini, zaif tomonlarini va muammoni hal qilishda duch keladigan muammolarni aniqlash uchun vaziyat tahlil qilinadi. Asosiy sabablar uchun ustuvorliklar belgilanadi va ularni qanday hal qilish mumkinligini aniqlaydi.

Sintez. Ushbu bosqichda muammo to'liq tahlil qilingandan va barcha tegishli ma'lumotlar ko'rib chiqilgandan so'ng, muammoni qanday hal qilish va ushbu qarorni amalga oshirish uchun amal qilish kerak bo'lgan dastlabki yo'nalishlar haqida qaror qabul qilish kerak. Agar bir nechta yechimlar mavjud bo'lsa, eng foydali yechimni topish uchun ularni baholash va qaysi biri ustuvor bo'lishini aniqlash kerak.

**Qaror qabul qilish.** Yakuniy bosqich - bu muammo haqida baholashni yaratishdir. Natijada xulosa chiqariladi va qaror qabul qilinadi.

Endi tanqidiy fikrlashga doir masalalarni qaraylik:

1. Hayvonlarning dunyoda yashab qolishlari uchun ularning gavdasining kata bo'lishi asosiy omil hisoblanadi. Masalan, kiyik va filni qaraylik. Sher, yolbars, bo'ri kabi yirtqichlar kiyikni bir hamla bilan o'ldirishi mumkin, lekin filga kamdan kam hollardagina hujum qilishadi. Va ba'zi vaqtlardagina fillar mag'lub bo'lishi mumkin. Ammo, dinazavrlar juda bahaybad bo'lishlariga qaramasdan qirilib ketishgan. Yuqoridagi fikrlardan qanday xulosa chiqarish mumkin?

Dinazavrlar ham fillar kabi o'txo'r bo'lganlarida yashab qolishardi.

Qachondir fillar ham qirilib ketishi mumkin.

Hayvonlar yashab qolishlari uchun bahaybad bo'lishlari yetarli emas.

Dinazavrlar qirilib ketmagan. Yashirin joylarda yashab kelishmoqda.

2. Noqonuniy kontrabanda bilan bog'liq katta foyda tufayli yuzlab odamlar ushbu millatga qarshi harakatga jalb qilingan. Ulardan ba'zilari birdaniga millioner bo'lib ketgan. Hindiston Sharqiy va G'arbiy qirg'oq bo'ylab keng sohilga ega. U yer katta jazodan qochib faoliyatini bilan olib yurgan kontrabandistlar uchun jannat bo'lgan. Shubhasiz, vaqti-vaqti bilan huquq-tartibot idoralari tomonidan bosqinchilik va pistirmada ma'lum ta'qiblar bo'lgan, lekin hatto bu yo'qotishlar uchun kontrabandachilar katta foyda keltirgan. Berilgan parcha tasdiqlaydigan eng to'g'ri fikr:

A) noqonuniy yo'llar mamlakatning iqtisodiy rivojlanishiga to'sqinlik qiladi.

B) noqonuniy olib kirishni taqiqlash kerak

C) noqonuniy olib o'tishni to'xtatish uchun hukumat choralar ko'rmoqda.

D) tezkor foyda tufayli mamlakatda noqonuniy olib kirish tez sur'atlar bilan o'smoqda

**Tahlil va natijalar.** Endi mantiqiy va tanqidiy fikrlash orasidagi asosiy farqlarni tahlil qilsak. Mantiqiy fikrlash va tanqidiy fikrlash bir xil tanganing ikki tomonidir, lekin bir xil narsa emas. Ular orasidagi asosiy farqlar quyidagilardan iboratdir:

Mantiqiy fikrlash boshlang'ich bir narsani boshqa narsa bilan bog'lash va oxir oqibatga yechimga erishishdir. Tanqidiy fikrlash - bu narsalar o'rtasidagi aloqalarning to'g'ri ekanligiga ishonch hosil qilish va agar unday bo'lmasa, ularni uzishdir.

Mantiqiy fikrlash - bu deduktiv mantiq qoidalari tomonidan belgilab qo'yilgan barcha taxminlar yoki zaruriy xulosalar to'plamidan boshlanadigan fikrlash yoki mulohaza yuritish poezdiga ergashishdir. Tanqidiy fikrlash - bu taxminlar to'plamini, ularning ko'lamini, haqiqatga aniqlash uchun ishlarning haqiqiy holati nima ekanligini va shuning uchun ham taxminlarning haqiqiylik to'plamini aniqlash.

Mantiqiy fikrlash - qat'iy asoslilik tamoyillari asosida olib boriladigan yoki baholanadigan fikrlashdir. Ma'lumotlar to'plamini olib, mantiqiy mulohaza yuritish orqali ikki kishi har doim bir xil natijaga erishadi. Hech qanday hukm yoki talqin mavjud emas. Tanqidiy fikrlash - bu bildirilgan nuqtai nazar yoki e'tirof etilgan haqiqatni shubha ostiga olish masalasi. Agar tanqidiy fikrlashdan foydalanilmasa, kimdir

haqiqatni gapiryaptimi yoki yo'qmi, hech qachon bilib bo'lmaydi.

Mantiqiy fikrlash yechimlarni izlash uchun oldingi bilimlardan foydalanishni o'z ichiga oladi. Tanqidiy fikrlashda esa fikrlarning kuchli va zaif tomonlarini ko'rib chiqib keyin ularni sinab ko'rish orqali bir nechta yechimlarni taklif qilinadi.

Fizikaviy nuqtaiy nazardan oladigan bo'lsak, mantiqiy fikrlash bu "Potensial energiya" ga to'g'ri keladi. Bilamizki potensial energiya bu jismning vaziyati, joylashgan o'rni bilan bog'liq bo'lgan energiya turi. Huddi shu energiya kabi mantiqiy fikrlashda har bir qadamning o'zining vaziyati va

qatiy o'rni bor. Shu fikrlarning belgilangan o'rni yordamida yechimga erishiladi. Tanqidiy fikrlash esa "Kinetik energiya" ga to'g'ri keladi. Kinetik energiya bu jismning harakati bilan bog'liq energiya turi. Tanqidiy fikrlashda ham holat emas balki harakat muhimdir.

**Xulosa va takliflar.** Xulosa qilib aytganda, inson fikrlash jarayoni o'ziga xos jarayondir. Inson kundalik hayoti davomida turli tuman muammolarga duch keladi. Ayrim muammolarni o'zining mantiqiy fikrlashiga tayanib yechsa, yana ayrim vaziyatlarda undan tanqidiy fikrlash talab qilinadi. Har bir vaziyatda insondan oqilona fikr yuritib muammoni to'g'ri yechish talab qilinadi.

#### ADABIYOTLAR

1. Critical Thinking and its Importance in Education. Lenin Iyer. Conference: Cognitive, Psychological and Behavioural Perspectives in Education. 2019
2. A scale on logical thinking abilities. Nazan Sezen, Ali Bülbül. Procedia Social and Behavioral Sciences 15. 2011
3. Ennis, Robert H. (2015), "Critical Thinking", The Palgrave Handbook of Critical Thinking in Higher Education, Palgrave Macmillan
4. Oswaal GATE 13 Years' Solved Papers Chapterwise & Topicwise 2010-2022 (For 2023 Exam) General Aptitude. Oswaal Editorial Board. 2022
5. NMAT 2022 : NMIMS Management Aptitude Test | 8 Full-length Mock Tests + 12 Sectional Tests (1200+ Solved Questions). EduGorilla Prep Experts. 2022
6. Thinking Skills. Critical Thinking and Problem Solving. John Butterworth, Geoff Thwaites. Cambridge University Press. 2013
7. The Power of Logical Thinking. Marilyn vos Savant. St. Martin's Publishing Group. 1997



UDK: 378.091.12:811.111'25

*Jamilya ABDUGANIEVA,*  
*O'zbekiston davlat jahon tillari universiteti, p.f.d*  
*E-mail: jamilya.valiewa@yandex.ru*

*O'zMU dotsenti I.O'sarov taqrizi asosida*

## CONSECUTIVE INTERPRETATION QUALITY ASSESSMENT WITHIN TRAINING PROCESS

Annotation

The article provides an overview of the existing methods for assessing the quality of interpretation, among which two main methodologies stand out – holistic or analytical. It is concluded that at the present stage, when translating a speech of any genre, including interpretation, it is necessary to take into account not only the linguistic characteristics of the speech, but also the purpose of the interpretation, the personality of the author of the speech, the translator and the customer of the interpretation, as well as other extra-linguistic factors that can determine the strategy for translating a speech.

**Key words:** Interpretation quality, communicative-functional approach to interpretation, translation error, evaluation criteria, educational interpretation.

## ОЦЕНКА КАЧЕСТВА ПОСЛЕДОВАТЕЛЬНОГО ПЕРЕВОДА В ОБРАЗОВАТЕЛЬНОМ ПРОЦЕССЕ

Аннотация

В статье представлен обзор существующих методов оценки качества устного перевода, среди которых выделяются две основные методологии – целостная или аналитическая. Делается вывод о том, что на современном этапе при переводе текста любого жанра, в том числе и интерпретации, необходимо учитывать не только языковые особенности текста, но и цель перевода, личность автора перевода, текст, переводчик и заказчик устного перевода, а также другие экстралингвистические факторы, которые могут определять стратегию перевода речи.

**Ключевые слова:** Качество перевода, коммуникативно-функциональный подход к переводу, переводческая ошибка, критерии оценки, учебный перевод.

## TA'LIM JARAYONIDA KETMA-KET TARJIMA SIFATINI BAHOLASH

Annotatsiya

Maqolada tarjima sifatini baholashning mavjud usullari haqida umumiy ma'lumot berilgan, ular orasida ikkita asosiy metodologiya ajralib turadi – yaxlit yoki analitik. Xulosa qilinadiki, hozirgi bosqichda har qanday janrdagi nutqni, shu jumladan talqinni tarjima qilishda nutqning nafaqat lingvistik xususiyatlarini, balki talqin qilish maqsadini, muallifning shaxsiyatini ham hisobga olish kerak, nutq, tarjimon va talqin buyurtmachisi, shuningdek, nutqni tarjima qilish strategiyasini belgilay oladigan boshqa tildan tashqari omillar.

**Kalit so'zlar:** Tarjima sifati, tarjimaga kommunikativ-funksional yondashuv, tarjima xatosi, baholash mezonlari, ta'lim-tarbiyaviy talqin.

**Introduction.** At the moment, the field of assessing the quality of training of translators is being studied quite actively. Researchers tend to conclude that for speeches of different styles, functions, and communicative orientation, it is necessary to single out their own criteria and systems for assessing the quality of translations [3]. Interest in this problem has increased significantly in recent decades in various areas of professional activity, including the methodological aspects of teaching interpretation.

Despite a sufficient number of studies devoted to the problem of determining the criteria for the quality of educational interpretation, and the creation of a regulatory framework for applied translation studies, which determines the quality of oral and written translation, there are still a number of problems that need to be addressed from the standpoint of training professional personnel for the translation services market.

Thus, one of the existing problems today is that more attention is paid to the issues of assessing the quality of written translation [2].

This is quite understandable, since the result of a written translation can be recorded as a material product, which can be subject to comprehensive quantitative and qualitative analysis. As for the evaluation of the quality of interpretation, there are problems associated with the fact that

the results of interpretation are mainly evaluated empirically, therefore, in higher education institutions there are problems regarding the development and conduct of certification exams, test events, criteria for their evaluation, as well as a clearer definitions and descriptions of the examination procedure.

The purpose of this article is to study the procedure for evaluating translators during international certification exams in interpretation and, based on an analysis of existing procedures, to develop recommendations for conducting an exam in consecutive interpretation at specialized departments of higher educational institutions.

The evaluation of the quality of interpretation is usually carried out using holistic or analytical methodologies. A holistic methodology evaluates the quality of the speech received during interpretation as interpretation product in terms of maintaining its communicative function.

It should be emphasized that one of the requirements for the level of professional competence of a translator is the ability to objectively analyze interpretation activities in order to improve its quality. In this regard, in the course of training, the future translator should get an idea of the criteria for the quality of interpretation, allowing him/her to evaluate his/her own work and the work of his/her colleagues.

**Literature review.** The category of quality refers to the basic concepts of modern translation studies [9]. At the

same time, the problem of assessing the quality of interpretation has both pragmatic and didactic significance. On the one hand, the consumer of translation services expects their requirements to be met at an acceptable price, i.e. quality, the assessment of which should be carried out according to certain standards [7]. On the other hand, interpretation, both in a real situation and in an educational situation, is a process during which the comprehension of the professional competence of a translator takes place. The quality of this process allows you to determine the level of competence formation and outline ways to improve it.

Among the methods for evaluating the quality of a completed educational interpretation, comparison with the source language, reversed interpretation and a system of tests aimed at checking the perception of the translated speech by the recipient are used. These methods are based on the fundamental criteria of adequacy and equivalence in assessing the quality of interpretation [8].

One of the main goals of comparison with the source language is to check for the equivalence of information content [4]. As a rule, the comparison is performed by a teacher or any person who knows both languages well and is familiar with the principles of interpretation. The comparison can be performed by the student-translator him/herself as a self-test, comparing speeches in the source language and looking for problems.

**Research methodology.** Here it is necessary to discuss the phenomenon of error in consecutive interpretation. Traditionally, interpretation errors are divided into proper language errors and errors of a meaningful nature. Language errors are made in relation to the expression plan of the target language and are divided into lexical errors, grammatical errors (morphological, syntactic and punctuation errors), errors in unit agreement, stylistic, usageal errors, etc. This type of error has been studied quite well and does not represent any special difficulties either in terms of identification or in terms of typology.

As for errors of a meaningful nature, they include errors that are exclusively related to interpretation, that is, semantic errors, incomplete transmission of information, violation of the pragmatic setting of the speech, etc. But in this case, a certain problem arises in the classification of errors, since interpretation, as a product, is essentially formalized by means of language: both concepts (language, as a system and speech product, as an interpretation product) are inextricably linked, which entails the following pattern – a form error can at the same time be a mistake of meaning, and that a mistake of language can prevent the reader from understanding the interpretation [10, 13].

Thus, in assessing the quality of interpretation, two quality indicators can be distinguished: the first is motivated by the fact that the speech is a linguistic work that must be formatted in accordance with the system, norms and usage of the translating language. The second factor is determined by the communicative-functional approach to interpretation mentioned above, according to which the quality of interpretation is determined from the standpoint of preserving both the completeness of its informative component and the pragmatic characteristics of the source speech.

Based on the foregoing, it seems possible to propose the following scale for assessing the quality of consecutive interpretation during the exam for linguists-translators at the university.

Classification of consecutive interpreting errors:

a) group I – gross errors (the largest number of points is deducted):

- complete distortion of meaning;
- partial distortion of meaning;

- omission of information – a part of the interpretation of the original speech is unjustifiably missing in the interpretation;

- under-interpretation – fragments of the original are left in the interpretation;

b) group II – significant errors:

- additions – the interpretation contains unjustifiably added fragments that are not in the original;

- lexical error – an error in the transfer of the main or contextual meaning of a word, a violation of the rules of word compatibility;

- grammatical error – the interpretation has morphological and/or syntactical errors;

- repetition of the same language means (lack of variety of language means);

c) group III – minor errors:

- self-corrections, repetitions;

- unfinished phrases;

d) group IV – additional errors:

- stylistic errors – the wrong register is selected in the interpretation, which does not correspond to the direction of the speech; non-standard, unaccepted expressions are used in the interpretation;

- lack of response to a change in the pace of speech, questions, remarks;

- excessively loud / quiet voice;

- the rate of interpretation – long pauses, hesitations, too hasty pronunciation, too slow pace.

**Analysis and results.** The reverse interpretation method consists in checking the adequacy of the interpretation by instructing another person who speaks two languages, the source and the recipient language, to make a reverse interpretation of the speech into the source language, while not relying on the speech originally used by the translator. Reversed interpretation allows the translator to find out how adequately the information transmitted by him/her is perceived in the interpretation [5]. In the system of tests aimed at checking the adequacy and equivalence of the interpretation, we offer consecutive tests for understanding, naturalness, readability and consistency.

The purpose of comprehension testing is to check whether the interpretation is correctly understood by native speakers of the receptor language or fluent people who have not previously seen interpretation of the proposed text of the speech. Respondents are asked to retell or give a summary of the material they read. The volume of this material should not be large and difficult to remember. Ideally, such recipients should be representatives of different strata of society, age and level of education. In the educational process, the selection of recipients may not always meet the criteria, but must meet their conditions as much as possible.

The next step in testing comprehension is questions about the translated speech. Questions should be prepared in advance and take into account the expected results and specific units of verification. There are several types of questions, each with a different purpose. These are questions that require information about the style of discourse, the topic of the speech, as well as those related to specific details of information, genre and style of interpretation. Questions designed to evaluate the interpretation of a topic may also be asked. These questions focus on the most significant points of the content and are intended to determine whether the main points of meaning are clear in the interpretation. Detailed questions include questions about words, phrases, and other things that the tester does not ask as long as (s)he concentrates on the main points of the speech. Detailed questions often lead to difficult discussions, and the respondent may miss the main points if they are asked during a discussion of a genre or topic.

The answers to the most detailed questions should be clearly found in the speech.

As an example of system of quality control during interpretation, we can consider the categorization of

similarities and differences between consecutive and simultaneous interpretation at micro-, meso- and macrolevels (Fig.1) [1].

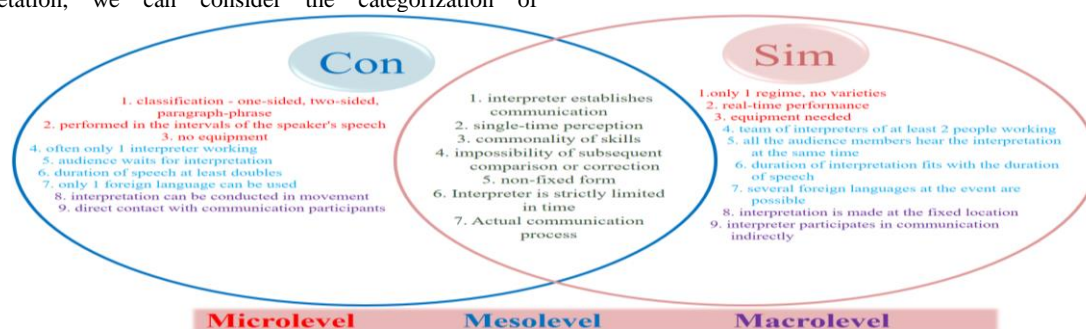

Fig.1. Differences and similarities between the two types of interpretation across the micro-, meso- and macrolevels

An adequate interpretation should be natural, that is, it should have a form and an appropriate style corresponding to the receptor language [6]. Such testing is possible with the involvement of reviewers who have a good command of the target language and know the principles of interpretation well enough to understand the translator's intent. Reviewers read the interpretation looking for ways to improve the clarity, naturalness, and fluency of the presentation, as well as the emotional impact on readers. The process used by the reviewer is to first read the entire section of the interpretation in one go. This is important to check the smoothness of the interpretation and the overall meaning of the speech.

Next, the interpretation is checked for the accuracy of the presentation of information by comparing with the source

speech, looking for omissions, additions, or any changes in meaning. Naturally, the comparison is performed by a reviewer who has a good command of the source language.

**Conclusion.** Quality assessment based on erratological material plays a conceptual role in teaching interpretation, since it is in the course of a collective and at the same time introspective analysis of errors that professional interpretation skills are attained. At the same time, interpretation teacher should act as a guarantor of the constructiveness, goodwill, and objectivity of this process, which requires addressing not only interpretation errors, but also translational discoveries and successes.

#### REFERENCES

1. Abduganieva J.R. Linguodidactic features of teaching consecutive interpreting to students of linguistic universities // PhD Thesis. 2020. P. 21.
2. Kasatkina K.A. Mastering translation strategies as a factor in improving the professional competence of a linguist-translator // In the collection: Actual problems of theoretical and applied linguistics and optimization of teaching foreign languages collection of materials of the V International Scientific Correspondence Conference. Togliatti State University, Humanitarian and Pedagogical Institute. 2016. P.96-101.
3. Kunnan A.J. Fairness and Validation in Language Assessment: Selected Papers from the 19th Language Testing Research Colloquium, Orlando, Florida / A.J. Kunnan // Cambridge University Press. – 2000. – 320 p.
4. Latyshev L. K. *Perevod: teorija, praktika i metodika prepodavaniya* [Translation: theory, practice and teaching methods] / L. K. Latyshev, A. L. Semenov. M.: Publishing Center "Academy", 2003. – 192 p. [in Russian]
5. Maksyutina O. V. *Perevodcheskaja oshibka v metodike obuchenija perevodu* [Translation error in the methodology of teaching translation] / O. V. Maksyutina // Vestnik TGPU [Bulletin of TSPU], issue 1(91). Tomsk, 2010. – p. 49-52. [in Russian]
6. Pham Wu Phi Ho. The model of teaching translation / Pham Wu Phi Ho // Education, International Journal Tesol. [Electronic resource]. URL: <https://clck.ru/etWnA> (accessed: 12.12.2022)
7. Pöschker F. Quality assessment in conference and community interpreting // Meta. 2001. № 46 (2). P. 410–425.
8. Romanova L. G. *Adekvatnost' i jekvivalentnost' kak perevodcheskie kategorii* [Adequacy and equivalence as translation categories] / L. G. Romanova. Dissertation for the degree. step. Candidate of Philological Sciences. Orenburg, 2001. - 259 p. [in Russian]
9. Shevnin A.B. Category of translation quality and erratology // REMA: problems of translation and intercultural communication: scientific and methodological bulletin. Perm: Publishing House of PSTU, 2006. No. 2, pp. 60–63.
10. Tsgari Dina, Roelof van Deemter Assessment Issues in Language Translation and Interpreting. Peter Lang GmbH, Internationaler Verlag der Wissenschaften, 2013. 198 p
11. Verbitskaya M. V. *Kriterii ocenki professional'nogo urovnja perevodchika* [Criteria for assessing the professional level of a translator] / M. V. Verbitskaya, I. A. Muratova // "The World of Translation", No.2 (16). M., 2006. – pp. 26-29. [in Russian]
12. Vopiyashina S.M., Murduskina O.V. Training in translation editing as a way to improve the quality of training of linguists-translators // Baltic Humanitarian Journal. 2016. V. 5. No. 4 (17). pp. 176-179.
13. Williams M. The Assessment of Professional Translation Quality: Creating Credibility out of Chaos. TTR: traduction, terminologie, rédaction, 2(2), 13–33. 2019, access mode // <https://www.erudit.org/fr/revues/ttr/1989-v2-n2-ttr1471/037044ar.pdf>



UDK:23.00.04.

*Xushvaqt ABDULLAYEV,*  
*JIDU mustaqil tadqiqotchisi*  
*E-mail:abdullaevkhushvaqt@gmail.com*

*O'zbekiston Respublikasi STIBOM dotsenti, siyos.f.n B.A.Xo'janov taqrizi asosida*

**MARKAZIY OSIYODAGI MUAMMOLI MASALALARDAN BIRI SANALGAN ANKLAV/ESKLAV VA CHEGARA  
HAMDA CHEGARAOLDI MUNOSABATLARINI MO'TADILLASHTIRISHDA XALQARO MAQOMGA EGA  
BO'LGAN DAVLATLARARO TASHKILOTLARNING ROLI HAQIDA TAHLILY YONDASHUV (TDT MISOLIDA)**

Аннотация

Mazkur maqolada mintaqadagi chegaralar muammolari bilan bog'liq masalalarni ijobiy hal etishda regiondagi aksariyat mamlakatlar ishtirok etayotgan xalqaro maqomdagi tashkilotlar siyosiy maydonidan unumli foydalanish haqida fikr yuritaman. Bu maqolada aynan Turkiy davlatlar tashkiloti haqida so'z yuritib, hozirda ushbu tashkilotga a'zo bo'lmagan mintaqadagi davlatlarning u yoki bu formatda ishtirokini tashkil etish orqali mintaqa davlatlari munosabatlariga yanada ijobiy tus berish mumkinligi to'g'risida fikrlar bayon qilingan.

**Kalit so'zlar:** Mintaqa davlatlari, siyosiy-iqtisodiy jarayonlar, chegaralar daxlsizligi, anklav/eksklav va chegara muammolari, mintaqaviy xavfsizlik, mintaqaviy hamkorlik, istiqbolga mo'ljallangan hamkorlik, konstruktiv yoki dekonstruktiv siyosiy harakatlar.

**АНАЛИТИЧЕСКИЙ ПОДХОД К ВОПРОСУ О РОЛИ МЕЖДУНАРОДНЫХ ОРГАНИЗАЦИЙ В  
РЕГУЛИРОВАНИИ АНКЛАВНЫХ/РАБО- И ПРИГРАНИЧНЫХ И ТРАНСГРАНИЧНЫХ ОТНОШЕНИЙ В  
ЦЕНТРАЛЬНОЙ АЗИИ (НА ПРИМЕРЕ ТДТ)**

Аннотация

В данной статье, говоря об организации тюркских государств, высказывается мнение, что придать более позитивный тон отношениям государств региона можно путем организации участия государств региона, которые в настоящее время не членов этой организации в том или ином формате.

**Ключевые слова:** Региональные государства, политико-экономические процессы, нерушимость границы, анклав/эксклав и пограничная проблема, региональная безопасность, региональное сотрудничество, страны региона, конструктивные или деконструктивные политические действия.

**ANALYTICAL APPROACH TO THE ROLE OF INTERNATIONAL ORGANIZATIONS IN THE REGULATION OF  
ENCLAVEL/WORK AND BORDER AND CROSS-BORDER RELATIONS IN CENTRAL ASIA (BY THE EXAMPLE  
OF TDT)**

Annotation

In this article, I will discuss the effective use of the political space of international organizations in which most of the countries in the region participate in positively solving issues related to border problems in the region. In this article, talking about the Organization of Turkic States, it is stated that it is possible to give a more positive tone to the relations of the regional states by organizing the participation of the states of the region that are not currently members of this organization in one or another format.

**Key words:** Regional states, political and economic processes, inviolability of the border, enclave / exclave and border problem. Regional security, regional cooperation, countries of the region, constructive or deconstructive political actions.

**Kirish.** Turkiy davlatlar tashkiloti Samarqand sammiti o'z ishini ijobiy yakunlaganiga ham mana hademay bir yil bo'ladi. Ushbu pozitiv ruhda o'tgan sammit yakuniga ko'ra o'nga yaqin hujjatlar ham imzolandi. Mazkur qarorlarning barchasi ijtimoiy-iqtisodiy integratsiya bugungi kunda nechog'li zarur ekanligini eslatibgina qolmay va balkim unga amalda kirishilganligidan darak bermoqda. Bu ayniqsa O'zbekiston tomonining tashkilotni institutsional isloh qilishga chaqirganida ham namoyon bo'lmoqda. Mamlakatimiz yetakchisi Sh.M. Mirziyoyevning aynan ushbu masalaga doir fikrlariga maqolamiz debochasida e'tiboringizni qaratsak:

«Turkiy davlatlar tashkiloti faoliyatini yangi sifat bosqichiga ko'tarish, uning nufuzini yanada oshirish, hamkorligimiz salohiyatini to'liq ishlatish, qabul qilinayotgan qarorlarimiz va kelishuvlarimiz ijrosini ta'minlash eng dolzarb vazifamizdir.

Tashkilotimiz doirasida juda ko'p tuzilmalar va turli mexanizmlar tashkil etilgan bo'lib, vazirlar darajasida

yig'ilishlar, boshqa tadbirlar o'tkazib kelinmoqda. Lekin, ochiq tan olishimiz kerak, bularni tizimli muvofiqlashtirish va ijobiy natijadorligini ta'minlash borasida hali ancha ish qilishimiz kerak. Tashkilotimiz kelgusida mutlaqo yangi, samarali tizim asosida ishlashi uchun umumiy sa'y-harakatlarimizni birlashtirishimiz zarur, deb o'ylayman»[1].

Barcha manfaatdor hamkorlarning global madaniyatlararo muloqoti uchun asos yaratishga yo'naltirilgan «Umumiy xavfsizlik va farovonlik yo'lida Samarqand birdamligi tashabbusi» ning ilgari surilishi sammitning asosiy natijalaridan biri bo'ldi. Mazkur hujjatlarida, xususan, Turkiy davlatlar tashkilotining transport bog'liqligi dasturi va soddalashtirilgan bo'xona yo'laklarini shakllantirish to'g'risidagi bitim, savdo strategiyasi bo'yicha muhim kelishuvlar imzolandi. Shu o'rinda TDT ga a'zo mamlakatlarning bugungi iqtisodiy ko'rsatkichlariga bir e'tibor bersak:

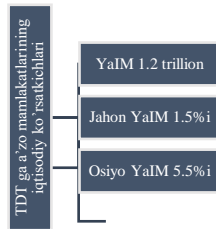

1-jadval

Ushbu davlatlar yalpi ichki mahsuloti (YaIM) 1,2 trillion dollardan ko'p. Bu jahon YaIMining salkam 1,5 foizini yoki Osiyo YaIMining 5,5 foizini tashkil etmoqda. Biz yuqorida ta'kidlagan bu faktlar bir qarashda kishida yomon taassurot qoldirmaydi. Bu ko'rsatkichlarni oshirish borasida yana qanday istiqbolli yo'nalishlarda faollik ko'rsatish kerakki, bu TDT ning bir-birini inkor etmaydigan ikki asosiy printsiplari ijtimoiy-iqtisodiy hamkorlikni kengaytirish va yagona, umumiy, bo'linmas xavfsizlik kontsepsiyaga zid o'laroq deya tavsiflanmasligi lozim. Mening nazarimda, Tashkilot doirasida erishilgan natijalarni xaspo'shlamasdan, yutuqlarni inkor etmagan holda yanada yuksalish uchun ba'zi bir real imkoniyatlar aniqlik aytsak mavjud tarixiy-jug'rofiy sharoitdan foydalanilsa yaxshi natijalarga erishilgan bo'lar edi.

Biz bu o'rinda bo'linmas umumiy xavfsizlik va yagona xavfsiz transport koridorini mustahkamlash doirasida g'arb bilan sharqni bog'lovchi umumiy transport logistikasini yanada rivojlantirish zaruriyatiga e'tiborni qaratmoqchimiz. Mantiqan qaraladigan bo'lsa ayni pallada dunyo bozoriga chiqariladigan mahsulotlar uchun xavfsiz yo'laklar tashkil etish jahon geostrategiyasida birlamchi masalalaridan, deya e'tirof etilmoqda. Bejizga TDT transport va logistika sohasidagi hamkorlikni rivojlantirishga ustuvor ahamiyat berayotgani yo'q. Ushbu masala mamlakatlarning transport o'zaro bog'liqligini ta'minlash barcha sa'y-harakatlarining markazida turadi. Shu sabab, Trans-Kaspiy yoki Trans-Kavkaz deb atyiladigan xalqaro yo'lakni Sharq va G'arb o'rtasidagi eng qisqa, xavfsiz va raqobatbardosh transport aloqasiga aylantirish masalasi tashkilot kun tartibida turibdi. TDT ayni jarayonda faolligini oshirish va yanada keng imkoniyatlarga ega bo'lish uchun keyingi Sammitda ushbu integratsion arealga MO mintaqasidagi rasman forsiy tilli davlat-Tojikistonni hamda dunyoning yetakchi g'arb davlatlari va qudratli AQSh ta'rificha, MO ning ajralmas bir bo'lgi deya ataladigan Afg'onistonni kuzatuvchi maqomida taklif qilsa, umummaqсадga xilof ish tutmagan bo'lar edi.

#### Mavzuga oid adabiyotlar va ma'lumotlar tahlili.

Albatta, ushbu taklif qo'shimcha bir necha savollarni o'rtaga chiqarishi mumkin. Bulardan birinchisi etnolingvistik jihatdir. Biroq qiziq bir jihat borki, bugunga kelib bu tashkilot o'z printsiplini mafkuraviy (xususan, ko'pchilik iddao qilayotganidek panturkizm g'oyalaridan) qarashlardan ko'ra ko'proq integratsion loyihalarga moslayotganini ko'rishimiz mumkin. Albatta, umumiy tarix, madaniyat bu yo'nalishda muhim poydevor ekanligidan ko'z yumib bo'lmaydi. Lekin a'zolar yaxshi anglashyaptiki, bugungi global dunyoda faoliyat istiqbolini jo'n bir g'oyalar atrofiga qurib bo'lmaydi. Endi turkiy integratsiyaning xaritada joylashuviga nazar solsak, turkiy dunyo va turkiy mamlakatlar Yevroosiyaning o'rta zonasida joylashganini ko'ramiz. Ajdodlarimiz butun tarix mobaynida xalqlar va mamlakatlarni bir-biri bilan bog'lashdek missiyani bajarib kelgan. Hech shubhasizki, ushbu tavsifga Tojikiston va Afg'onistonning shimolida doimo istiqomat qilib kelgan xalqlar ham daxldordir. Bu ikki mamlakat umumiy tarix va madaniyat nuqtai nazaridan mintaqa xalqlarining ajralmas bir qismi. Qolaversa, ular nafaqat tarix, balki madaniy-ma'rifiy mozaika, qadriyatlar silsilasi jihatdan ham bizga yaqindir. Va yana agar a'zolik faqat tilga asoslanadigan bo'lsa, bugun tashkilotning faol

kuzatuvchisi bo'lmish Venger do'stlarimiz tili ham turkiy emas, fin-ugor tillari oilasiga mansubligini hisobga olish kerak bo'ladi. Albatta, ularning etnogenezi asosini buyuk ajdodlarimiz xunlar tashkil qilishlaridan biz hamisha faxrlanamiz. Qolaversa, qo'shni ikki mamlakat etnik qatlamida hozirda ham turkiy tillarda so'zlashuvchilar talaygina. Bir so'z bilan ifodalasak, Tojikiston va Afg'oniston ushbu tashkilotga taklif etilsa, birinchidan mintaqada tinchlikni asrash masalasida TDT ning ta'sir doirasi kengayishi ehtimoli oshar edi. Inchinun, Markaziy Osiyoda ayni pallada chegara va chegaraoldi hamda anklav/esklav masalalari borasida ziddiyatlar kuchaygan bir paytda. Ayniqsa, so'nggi yillarda avj olayotgan tojik-qirg'iz hamda tojik-afg'on munosabatlarining keskinlashuvi fonida bu nihoyatda muhimdir. Ushbu masalalarga doir quyidagi fikrga e'tiboringizni qaratmoqni ta'bir joiz deb o'ylayman. TDT ning Samarqand sammitida ekspert sifatida ishtirok etgan M.O mintaqasi bo'yicha taniqli mutaxassis sifatida tanilgan s.f.n. dotsent B.Xo'janov «O'za» va «Ozodlik» muxbirlari bilan bo'lgan suhbatda bu holatni quyidagicha izohlaydi: «Nazarimda, TDT ning yadrosini MO davlatlari tashkil etadi desak ham bo'ladi. Mana shu Markaziy Osiyo davlatlarisiz bu tashkilotning istiqbolli yo'nalishlarini belgilab olish juda ham qiyin bo'ladi. Hozirgi paytda Markaziy Osiyoda chegaralarni delimitatsiya va demarkatsiya qilish masalasi kundalik hayotdagi eng muhim masalalardan biri hisoblanadi. Shu joyda bir masalaga e'tibor berish lozimki, TDT ga aynan shu chegaralar muammolari kabi masalalarda davlatlararo muloqotga yana bir imkoniyat beruvchi omil sifatida qarashimiz kerak.»

**Tadqiqot metodologiyasi.** Mintaqadagi Tojikiston va Afg'onistonning tashkilot ishida ishtirokini tashkil etish yo'li bilan yaxshi qo'shnihilikka asoslangan tinchlikni ta'minlashda yana bir muhim ijobiy qadam qo'yish orqali hozirda va istiqbolda ham mintaqamiz va ushbu tashkilotga a'zo barcha mamlakatlar uchun birdek foydali Trans-Kavkaz yoki Trans-Kaspiy va Termiz- Mozori Sharif -Qobul – Peshovar transport yo'lagidan unumli foydalanish imkoniyatini yanada oshirish mumkin. Ushbu xalqaro transport yo'laklari borasida O'zbekiston prezidenti Sh.M. Mirziyoyev tomonidan aytilgan mana bu izohga bir e'tibor qarataylik: «Biz Transkaspiy xalqaro koridor haqida ko'p gapiryapmiz, ammo sezilarli natijalarga erishish uchun ancha ishlar qilishimiz kerak. Misol uchun: O'zbekiston ushbu transport yo'lagi orqali 10 foiz tashqi savdo yuklarini tashimoqda.»

Agarda prezidentimiz ta'kidlaganidek transport logistikasi yuzasidan sezilarli natijalarga erishilsa, hech bir ortiqcha izohsiz ma'lumki, TDT da ishlab chiqarilgan turli segmentlarga taalluqli mahsulotlar, eng asosiysi esa yoqilg'i-energetika resurslarining jahon iste'mol bozoriga yangi muqobil yo'llar bilan yetkazishni yengillashtirish ehtimoli yuqori. Bu esa o'z navbatida eksport va import mahsulotlarining naxlari shakllanishida ijobiy ahamiyat kasb etadi. Vaholanki, ushbu transport logistikasidan to'liq foydalanish yo'lga qo'yilsa, TDT a'zolari rivojlangan Yevropa mamlakatlari mahsulotlarini aylanma yo'llarsiz tez fursatlarda yetkazib bera olish imkoniyati bilan cheklanib qolmay, ayni chog'da katta iste'mol bozoriga, ya'ni ba'zi raqamlarga qaralsa, bir yarim milliard kishilik (1mlrd. 500mln. deganda biz Pokiston va Hindistonni ko'proq nazarda tutmoqdamiz) Janubiy Osiyo mintaqasiga qisqa yo'l orqali chiqish imkoniyatiga ega bo'ladi.

Yangi a'zo davlatlar hisobiga kengayish esa mohiyatan yangilikka, bunyodkorlikka yo'g'rilgan, «Samarqand ruhi» ni mujassamlashtirgan, amaliy hamkorlik va o'zaro tushunish g'oyalarini ifodalovchi xalqaro hamkorlikning mutlaqo yangi shaklini ilgari surish deya ta'riflandi. Holbuki, o'tgan yilgi Istanbul sammitida ham

---

yangi istiqbolli ratsional loyihalar doimo yoqlanishi e'tirof etilgan edi.

#### ADABIYOTLAR

1. O'zbekiston Prezidenti SH.M.Mirziyoyevning 2022-yil 10-noyabrda TDTning Samarqand sammitida so'zlagan nutqi
2. Karimov I.A. O'zbekiston XXI asr bo'sag'asida: xavfsizlikka tahdid, barqarorlik shartlari va taraqqiyot kafolatlari. – Toshkent, “O'zbekiston” nashriyoti. 1997 yil.
3. Mirziyoyev Sh.M. Markaziy va Janubiy Osiyo mintaqaviy o'zaro bog'liqlik masalalariga bag'ishlangan xalqaro koferentsiyasidagi nutqi. –Toshkent, 2021 yil.
4. Mirziyoyev Sh.M. “Yangi O'zbekiston strategiyasi” - Toshkent, 2021 yil.
5. Xavfsizlik, millatlararo totuvlik va diniy bag'rikenglikni ta'minlash hamda chuqur o'ylangan, o'zaro manfaatli va amaliy tashqi siyosatini amalga oshirish sohasidagi ustuvor yo'nalishlar. 17 avgust, 2020 yil “Taraqqiyot strategiyasi” markazi.
6. Markaziy Osiyo tarixi- Toshkent, 2016 yil.(Qadimgi hamda ilk o'rta asrlar yozma manbaalari yuzasidan o'tkazilgan tadqiqotlar).
7. Turkiy davlatlar tashkiloti faoliyatini yoritgan jahon va O'zbekiston OAV hamda ilmiy-tahliliy nashrlar manbaalaridan foydalanildi.



УДК:101.

*Азизбек АБДУЛХАЕВ,*  
Преподаватель, Наманганского государственного университета  
E-mail: [Abdulhayev12@gmail.com](mailto:Abdulhayev12@gmail.com)

*Д.п.н., доцент Замилова Р. на основании отзыва*

## ФИЛОСОФСКО-ТЕОРЕТИЧЕСКИЕ ОСНОВЫ ФОРМИРОВАНИЯ ГОТОВНОСТИ СЛУЖЕНИЯ ОТЕЧЕСТВУ И ПАТРИОТИЗМА

Аннотация

В статье рассматриваются процесс формирования готовности к самоотверженному служению Отечеству и патриотизма у военнослужащих, уровня развития их национального самосознания. Анализируются философско-теоретические основы воспитания патриотизма, любовь к Отечеству и готовность пожертвовать своими личными интересами во благо. Патриотическое сознание и поведение – это снова формирования воинского долга по защите Отечества, готовность к любым жертвам и подвигам во имя интересов своей Родины, готовности выполнять свой гражданский долг и конституционные обязанности по защите интересов своей страны.

**Ключевые слова:** Патриотизм, патриотическое сознание, патриотический идеал, долг, подвиг, национальное самосознание, герой, героическое, самоотверженность.

## VATANGA XIZMAT VA VATANSEVARLIKGA TAYYORLIKNI SHAKLLANTIRISHNING FALSAFIY-NAZARIY ASOSLARI

Annotatsiya

Maqolada harbiy xizmatchilarda Vatanga fidokorona xizmat qilishga shaylik va vatanparvarlik tuyg'ularini shakllantirish jarayoni, ularning milliy o'zligini anglash darajasi muhokama qilinadi. Vatanparvarlik, Vatanga muhabbat, o'z shaxsiy manfaatlarini ezgulik yo'lida qurbon qilishga tayyorlik tuyg'ularini tarbiyalashning falsafiy-nazariy asoslari tahlil qilinadi. Vatanparvarlik ong va xulq-atvori yana Vatanni himoya qilish uchun harbiy burchni shakllantirish, o'z Vatani manfaatlari yo'lida har qanday fidoyilik va ishlarga tayyor bo'lish, o'z yurti manfaatlarini himoya qilish bo'yicha o'z fuqarolik burchi va konstitutsiyaviy burchlarini bajarishga tayyor bo'lishdir.

**Kalit so'zlar:** Vatanparvarlik, vatanparvarlik ong, vatanparvarlik ideali, burch, jasorat, milliy o'zlik, qahramon, qahramonlik, fidoyilik.

## PHILOSOPHICAL AND THEORETICAL FOUNDATIONS FOR FORMING READINESS TO SERVE THE HOMETLAND AND PATRIOTISM

Annotation

The article discusses the process of formation of readiness for selfless service to the Fatherland and patriotism among military personnel, the level of development of their national identity. The philosophical and theoretical foundations of the education of patriotism, love for the Fatherland and the willingness to sacrifice one's personal interests for the good are analyzed. Patriotic consciousness and behavior are again the formation of a military duty to defend the Fatherland, readiness for any sacrifices and deeds in the name of the interests of one's Motherland, readiness to fulfill one's civic duty and constitutional duties to protect the interests of one's country.

**Key words:** Patriotism, patriotic consciousness, patriotic ideal, duty, feat, national identity, hero, heroic, selflessness.

**Введение.** Процессы глобализации, вхождение Узбекистана в глобальное социальное пространство делают вопросы патриотического воспитания особенно актуальными. Наша задача - не утрачиваться в космополитических настроениях, а патриотическими установками нацелить каждого человека, особенно молодое поколение, на служение своей Родины, активное деятельное творчество во имя Родины.

**Анализ литературы.** В эффективном осуществлении в стране демократических реформ и динамичных процессов модернизации общества и патриотического воспитания значима роль молодежи. Как отметил в своем выступлении Ш.Мирзиёев, «Молодежь – наша надежда, наше будущее. Поэтому в центре внимания государства и общества и впредь будут находиться вопросы предоставления молодым широкими возможностями, обеспечения их потребностей и интересов, реализации способностей и таланта, содействия в обретении своего места в жизни, выдвижения на ответственные должности» [1].

Воспитание высокопрофессиональных, преданных воинскому и патриотическому долгу, самоотверженных и храбрых военнослужащих является одним из важнейших условий защиты независимости и территориальной целостности Республики Узбекистан.

**Методология исследования.** Концепция военно-патриотического воспитания молодежи и повышения эффективности духовно-просветительской работы в системе Вооруженных Сил Республики Узбекистан осуществляется широкомасштабная работа по воспитанию всесторонне развитой, эрудированной, преданной народу и делу служения Родине молодежи; воспитания всесторонне развитого, физически здорового и духовно зрелого молодого поколения, обладающего высоким интеллектуальным потенциалом с современным мышлением и мировоззрением, готового самоотверженно защищать интересы и суверенитет государства [2].

Для того чтобы достичь цели, необходимо осмыслить современное состояние социально-гуманитарного познания по проблемам патриотизма,

дифференцировать исследовательские подходы и выработать понимание патриотизма, актуальное для современного Узбекистана. Установлено, что для успешного развития страны необходима идеология государственного патриотизма, поддержка традиционных ценностей, национально-религиозных и светских патриотических настроений. На идеалах и ценностях патриотизма реально выстроить социальное согласие и готовности служения Отечеству.

Формирование идеала добросовестного служения Отечеству не просто отображают жизнь людей, их подвиги в установлении социальной справедливости, в торжестве добра и порядочности, но и воздействуют на эстетические чувства личности, формируют у нее человеколюбие, чувство ответственности, нравственного идеала.

В основе патриотизма лежит направленность социального поступка, которая проявляется в повседневных практических делах личности. Патриот хорошо знает, куда и ради чего направляет свои действия, поступки. Некоторые исследователи направленность рассматривают как духовно-нравственную характеристику социально-исторической деятельности личности, ее мировоззрения [3]. Поэтому патриотизм не может быть результатом мгновенных мотивов, побуждений и эмоций, он является выражением социального бытия человека, свободно выбранной им видом и формой активности. Патриотизм проявляется не только в исключительных, героических поступках, в повседневном труде, в отношении своему народу, в военной жизни, в процессе педагогической работы или возведения дорог, домов, общественных зданий.

Патриотизм как социально-философская категория выполняет мировоззренческую, методологическую, воспитательную, ценностную функции. В структуре патриотизма как социального феномена необходимо выделить патриотическое сознание, как часть общественного сознания, отражающего отношения к Отечеству, патриотическое идеи; патриотическая деятельность – все виды материального и интеллектуального труда на благо Родины. Патриотизм и патриотическая устремленность основная черта узбекского национального характера. Патриотизм представляется как национальная ценность отечественной культуры. Любить Родину, понимать ее жизнь можно только при условии глубокого уважения к ее истории. Принципы историзма, диалектики позволили бы изучить феномен патриотизма в единстве и многообразии его проявлений в истории Узбекистана.

Необходимо формирование ценностных отношений к военной службе на основе исторических примеров и традиций верного и добросовестного служения Отечеству. Патриотизм Сохибкирана Амира Темура может служить идеалом самоотверженного служения отчизне, образцом патриотического воспитания молодежи. Особенно сейчас, когда идет интенсивная созидательная деятельность по укреплению независимости Республики Узбекистан и построению демократического общества с одной стороны, необходимость формирования национальной идеи в сознании и образе жизни людей - с другой, требуется целенаправленная работа по патриотическому воспитанию молодежи [4]. В этих условиях особенно необходимо умение - патриотически решать возникшие проблемы в сфере воспитания молодежи, работать творчески, демократично и целеустремленно и вести за собой молодежь. Успех здесь неразрывно связан с упрочнением политического сознания молодежи, с активным вовлечением ее в общественную и

государственную жизнь, воспитанием у нее непримиримости к проявлениям несправедливости, стяжательства, коррупции и всему тому, что мешает нам строить гражданское общество и правовое государство.

Глубокая идейная убежденность, высочайшая гражданская ответственность за судьбу и будущее страны, моральная чистота – эти требования сегодня с особой остротой предъявляются каждому человеку, особенно молодежи. Таким образом, без преувеличения можно сказать, что формирование патриотизма и гражданской культуры есть залог построения гражданского общества и правового государства в Узбекистане.

Реформы, проводимые в Узбекистане, требуют действительного участия личности в делах государства и общества, умения брать на себя ответственность, проявлять самоотверженность. Жить и работать для блага народа, людей – это жизненное кредо креативной личности. Экстравертивно-альтруистические качества включают в себя самоотверженность, подвиг, энтузиазм, мобилизации своих сил и возможностей для улучшения жизни людей. Жизнь полна тревог, забот, несовершенства, даже зла и подлости. Деструктивность, девиантные явления встречаются на каждом шагу, плохо то, что они иногда совершаются разумными людьми. Поэтому только экстравертивно настроенные, альтруистические личности, готовы совершать подвиги и могут искоренить все плохое, злое и девиантное.

**Анализ и результаты.** Феномен героизма различается по роду социальной деятельности личности, профессиональной направленности ее поведения, выполнения ею своего общественного долга. Жизнедеятельность сотрудников МЧС, органов внутренних дел, военных ведомств и противопожарных учреждений, медиков, по сути, является экстравертивно-альтруистической. Можно вспомнить героизм старшего лейтенанта отдела внутренних дел Кибрайского района Азизжона Турсунова смело вступившего в бой с террористами, старшины Кадыра Рахмонова, сотрудника отдела внутренних дел Шайхнтаурского района, Эркина Саидова и Мухитдина Омонова из ОВД Мирзо Улугбекского района города Ташкента, прикрывших своим телом безвинных людей от нападения преступников, предателей Родины [5].

Действительно, военная служба связана с риском, самоотверженностью и самопожертвованием. Люди, которые работают в этой сфере, почти ежедневно сталкиваются с опасностью, с несправедливостью и, рискуя своей жизнью, вступают в схватку с преступниками. Предотвратить опасность, несправедливость, обезоружить и поймать преступников – это патриотизм и героизм.

Значит, экстравертивно-альтруистические мотивы являются непременным условием, атрибутом подвига, поступков героических личностей. Их помыслы и намерения направлены на улучшение жизни других людей, на то, чтобы сделать их жизнь эстетичной, привлекательной и радостной. Служа другим, обществу они служат себе, своей семье.

**Выводы и предложения.** Обеспечение территориальной целостности страны и неприкосновенности границ, сохранение мира и стабильности в обществе, гарантия спокойной жизни каждого человека - основные задачи Вооруженных Сил Узбекистана. Правительством нашей страны разработана и внедрена в практику концепция военно-патриотического воспитания молодежи. В качестве основного ее содержания определено воспитание граждан Узбекистана истинными патриотами, привития важнейших понятий, жизненных и профессиональных навыков, связанных с

сохранением Родины. Это многоуровневая, системная, целенаправленная и скоординированная деятельность государственных органов, общественных объединений и других организаций, направленная на формирование у молодежи чувства преданности Отчизне, воспитание юношей и девушек личностями, способными выполнять свой гражданский долг и конституционные обязанности, защищать интересы общества и государства [6].

Глубокая идейная убежденность, высочайшая гражданская ответственность за судьбу и будущее страны, моральная чистота – эти требования сегодня с особой остротой предъявляются каждому человеку, особенно молодежи. Таким образом, без преувеличения можно сказать, что формирование патриотизма и гражданской культуры есть залог построения гражданского общества и правового государства в Узбекистане.

#### ЛИТЕРАТУРА

1. Выступление Шавката Мирзиёева на торжественном собрании, посвященном 28-й годовщине государственной независимости Республики Узбекистан, 31 августа 2019 года <http://uza.uz/ru/politics/vystuplenie-prezidenta-shavkata-mirziyeeva-na-torzhestvennom-31-08-2019>.
2. Постановление Президента Республики Узбекистан, от 28.06.2019 г. № ПП-4375.
3. Жўраев Н. Тарих фалсафасининг назарий асослари. – Тошкент: Маънавият, 2008. – 125-б.
4. Азизхонов А.Т., Ефимова Л.П. Теория и практика строительства демократического общества в Узбекистане. – Ташкент: НУУ им. М. Улугбека, 2005.
5. Жизнь на основе высокой духовности и верховенства закона, формировать преданность Родине и народу, чувство справедливости, честность и высокую культуру общения. – Ташкент: Академия МВД Уз., 2015. – 496 с.
6. Толибжон Мадумаров (заместитель председателя Комитета Сената Олий Мажлиса по вопросам обороны и безопасности). Истоки преданности Отчизне. Народное слово, 2022.



УДК: 37.043.2:811.111

**Шахида АБДУРАЗАКОВА,**  
Гулистанский государственный университет, PhD  
**Насиба АБДУКАДИРОВА,**  
Гулистанский государственный университет, PhD  
E-mail: abdukadirova2@gmail.com

Рецензент PhD А.Пазилов

### ГУМАНИСТИЧЕСКИЙ И ГЕРМЕНЕВТИЧЕСКИЙ ПОДХОДЫ В КОНТЕКСТЕ ПОВЫШЕНИЯ КАЧЕСТВА ВЫСШЕГО ЛИНГВОКУЛЬТУРНОГО ОБРАЗОВАНИЯ

Аннотация

Данная статья посвящается герменевтической философии иноязычного образования, нацеленная на обучение пониманию смыслов и обмену смыслами, органически обеспечивает гуманизацию, гуманитаризацию и личностно-ориентированную направленность лингвокультурного образования.

**Ключевые слова:** Гуманизацию, герменевтический, лингвокультурный образования, иноязычного образования.

### HUMANISTIC AND HERMENEUTIC APPROACHES IN THE CONTEXT OF IMPROVING THE QUALITY OF HIGHER LINGUISTIC AND CULTURAL EDUCATION

Annotation

This article is devoted to the hermeneutic philosophy of foreign language education, aimed teaching the understanding of meanings and the exchange of meanings, organically provides humanization, humanitarization and student-oriented orientation of linguocultural education

**Key words:** Hermeneutic, humanization, linguocultural education, orientation.

### LINGVISTIK OLIV TA'LIM SIFATINI OSHIRISH KONTEKSTIDA GUMANISTIK VA GERMENEVTIK YONDASHUVLAR

Annotatsiya

Ushbu maqola chet tili ta'limining germeneytik falsafasiga bag'ishlangan bo'lib, ma'nolarni tushunish va ma'no almashishni o'rgatishga qaratilgan bo'lib, lingvomadaniy ta'limni insonparvarlashtirish va talabalarga yo'naltirilganligini organik ravishda ta'minlaydi.

**Kalit so'zlar:** Gumanizatsiya, germeneytik, lingvistik va madaniy ta'lim, chet tili ta'limi.

Усиление роли антропоцентрической и межкультурной парадигм образования в мире заставило посмотреть на изучение языка сквозь призму носителя культурно-языковых и культурно-деятельностных ценностных установок, знаний и норм поведения. Благодаря культурологически-ориентированным подходам (межкультурному, кросс-культурному, лингвокультурологическому) к изучению лингвистических единиц получены данные о своеобразии этнокультурной картины мира носителя языка, что должно быть сформировано в процессе обучения языку. Поэтому межкультурный подход особенно важен при изучении без эквивалентных языковых и поведенческих единиц (социокультурных лакун), которые являются особым пластом вербально-семантического и когнитивного тезаурусов картины мира языковой личности.

XXI век характеризуется научно-техническим прогрессом, поэтому все больше дискусируется вопрос о необходимости сдвига от технократической модели развития общества к антропоцентрическому, где акцент делается на исследование личности. Особую значимость в этом плане приобретают гуманитарные науки. Недаром В.А. Маслова подчеркивает мысль о том, что, «Если естественные науки существуют, чтобы человечество не погибло от голода, то гуманитарные – чтобы оно не погибло от самоистребления, одичания». Объективна также точка зрения И.Н.Лима о том, что одной из

основных причин кризиса образования выступает рост «технократии вследствие избытка информации, системой образования, формами обучения, а также ограниченность миропонимания, стремление все объяснить с помощью науки, порождающее кризис духа и разрушение эмоционально-ценностной сфер».

В энциклопедическом словаре слово «гуманитарный» означает человеческую природу, в частности, отношение к человечеству, общественному бытию и сознанию. Гуманитарные дисциплины по Т.В.Зыряновой направлены на духовное совершенствование и самопознание человека, а предметом изучения в рамках гуманитарных наук является человек как социальное существо, обусловленное, в первую очередь, социальными и культурными факторами. Человек находится в непрерывной интеракции с окружающим его миром, в диалоге с миром. А в ходе такой интеракции язык выступает средством познания, благодаря семиотическим знакам, поскольку «познаваема только личность и только личностью», что свидетельствует об актуальности использования антропоцентрического подхода к исследованию и образованию.

Следовательно, качественное обновление высшего образования видится в гуманитаризации, гуманизации образования и ориентированности на развитие личности во всех планах (документы ЮНЕСКО; Национальная программа по подготовке кадров, 1997), где

- гуманитаризация образования предполагает формирование у обучаемых эстетически богатого мировоззрения, высокой духовности, культуры и творческого мышления;

- гуманизация образования понимается как раскрытие способностей человека и удовлетворение его разнообразных потребностей, обеспечение приоритетности национальных и общечеловеческих ценностей, гармонизация отношений личности, общества и окружающей среды;

- личностно-ориентированная направленность образования подразумевает, что в обучении студент выполняет активную роль, его интересы и потребности учитывают, приоритетное положение в обучении занимает развитие личности во всех планах.

Таким образом, происходит смена модели образовательно-педагогической трансляции готовых знаний на модель приобретение самим знаний, а также перехода от "знания фактов" к "метазнаниям" (знания о знаниях), к знаниям, синтезирующимся в научные картины мира. При этом важнейшая регулятивная функция «картины мира» как синтезаторов фундаментального знания – это универсальность системы знаний, их направленность на комплексное восприятие мира.

Исходя из этого, более совершенной формой образования все еще считается развивающее обучение, возникшего на основе классической педагогики Яна Амос Каменского. В развивающем обучении использовались специальные дидактические приемы активизации деятельности обучающихся, где центр тяжести переносился на самостоятельную работу. Этот тип обучения предусматривает добывание знаний, но, в то же время, учитель также занимает центрическую позицию. Поэтому на смену развивающего образования пришло креативное обучение, предусматривающее личностно-ориентированную направленность в образовании. Представители этого направления рассматривают образование как гуманистическое, в рамках которого необходимо создать условия для самопознания и развития творческих способностей, свободы выбора и реализации личности.

Вследствие поисков путей для развития критического мышления, меняется вектор обучения. Так продуктивному в противовес репродуктивному появилось интерактивное и проблемное обучение через деятельность (doing по Д.Дьюи) и через «исследование». Данный вид обучения нацелен на использование проблемных ситуаций для решения (problem-solving, case-study, experiment teaching).

Как видим представленные теории соотносятся с современным толкованием гуманизации, гуманитаризации образования и личностно-ориентированного подхода к обучению. По утверждению Т.В.Зыряновой, образовательная парадигма в контексте гуманитаризации образования охватывает словесно-языковой, креативный и культурно-центристский аспекты, где последний рассматривается сквозь призму культуры и преемственности гуманистических национальных традиций, артефактов, а также гуманистического наследия мировой культуры.

Опираясь на понятие "корневой человек" как человек созидатель, ученые развивают идеи об эко-образовании, целью которого, по мнению А.И.Субетто, является воспроизводство национально-культурных и национально-исторических корней личности и общества в контексте социально-культурных, этногенетических связей личности и общества.

Необходимо также обратиться к осознанию классической триады "знания, навыки и умения", которая

в отечественной педагогической науке имеет функциональный характер.

Основным лозунгом Болонского процесса является создание «Европы знаний», которая строится, по мнению Вал. Лукова и Вл.Лукова, лишь формально – через установление единых показателей освоения образовательных программ. Дискуссия по поводу указанных элементов триады, А.И. Субетто называет их "инструментальным" наполнением специальностей в высшем образовании, где знания представляют собой "субстанцию", а навыки и умения выступают «операционализированными» знаниями, перешедшие через деятельностную практику в обучении в инструментальную. Считаем важным принять это во внимание, поскольку студенты должны не только знать, но понимать и применять эти знания на практике.

Продолжая свою мысль, А.И.Субетто утверждает, что наряду с профессиональными организационно-технологическими умениями особое место занимают "интеллектуальные умения", которые преломляются к самообучению и самообразованию и к умениям, связанных с поиском и пониманием информации. При этом навыки предстают как умения, доведенные до автоматизма, перешедшие на операциональный уровень, регулируемый подсознанием. А системо-деятельностный аспект, при этом, реализуется посредством формирования и развития этих констант. Не смотря на эффективность этих категориальных положений, И.М. Ильинский предлагает другую триаду «знания – понимание – умения», где знание неотделимо от понимания и умения. С позиции И.М.Ильинского, знание – это способность человека усвоить и воспроизвести сумму сведений, понимание - способность постичь смысл, а умение, при этом выступает обменом смыслов. Именно поэтому знание, понимание и умение выступают в качестве результата лингвокультурного образования, где достижение понимания и умения – высший критерий качества обучения, поскольку общение - это искусство оперирования языковыми единицами и обмена смыслами.

Свидетельством методической целесообразности этой модели служат утверждения И.Н.Лима о непонимании материала как главной причины кризиса образования, т.е. обучаемые часто не могут применить полученные знания на практике. Для решения этой проблемы И.Н.Лима предлагает современную парадигму образования направить в русло герменевтики как образовательной философии. Основанием ее утверждений, на наш взгляд, служат постулаты антропологической модели образования и воспитания, а также близость герменевтики к сущности учебно-воспитательного процесса в онтологическом и гносеологическом планах. Онтологическая перспектива видится рядом ученых в изучении основ и особенностей бытия, в то время как гносеологическая перспектива позволяет изучить языковой феномен личности и понимание в познавательной деятельности. Вот почему дидактический статус герменевтики особо актуален при процессах глобализации и интеграции, где имеет место нивелирование или унификация национально-культурной составляющей системы образования. На наш взгляд, использование идей герменевтики необходимо в контексте лингвокультурного образования, результатом которого становится многоязычие людей, осознающих свою принадлежность не только к определенному этносу, но и государству, а также способность самоидентифицироваться в мировом пространстве, в ходе межкультурного общения.

Думается, что здесь необходимо интерпретировать термин «герменевтика». Нами выявлено, что

герменевтическими методы толкования текста стали основой учения, нацеленного на выработку способов выражения мысли, а также способов понимания текстов.

Слово «герменевтика» обычно связывают с именем мифологического древнегреческого бога Гермеса, в функции которого входило толкование и доведение до сознания людей воли богов. Вероятно, в честь этого бога методы толкования текста названы герменевтическими, но для нас важно, что благодаря этим методам мы можем научить студентов понимать и толковать смыслы.

Для нашего исследования также представляют особую ценность герменевтические принципы организации учебного процесса, предложенные И.Н. Лима, которые интерпретируются нами следующим образом:

- принцип языковой доминанты и диалогичности в образовательном процессе;

- принцип психологизации учебно-воспитательного процесса за счет привлечения концептов и диалектики герменевтики, вследствие чего образование может носить эвристический и проблемный характер;

- фундаментальные знания и метазнания о понимании текстов и смыслов приобретает структурообразующую роль;

- гуманистический принцип к структуре понимающего образования как целостность, завершенность и устойчивость;

- принцип системности видится в единой методологии, а не в разрозненном наборе методов, которые должны быть не рядоположены, а органически взаимосвязаны;

- принцип моделирования философии образования в терминах герменевтики, помогает понять, что образование длится всю жизнь и требует ее герменевтической реконструкции от одного этапа к другому.

Мы солидарны с И.Н.Лима, что эти принципы

- соответствуют природе познавательной деятельности;

- нацелены на самопонимание и создают основу в виде предпонимания;

- позволяют модифицировать традиционное образование.

Следовательно, герменевтический подход позволяет успешно организовать работу по декодированию и интерпретации смыслов.

Обобщая все изложенное, мы можем сказать, что отмеченные теории органически сопрягаются с моделью

«знания – понимание – умения», а также с рефлексивным подходом.

Все это, безусловно, позволит обеспечить гуманитаризацию, гуманизацию и личностно-ориентированную направленность образования. Учебный процесс представляет собой познавательный процесс, результатом которого является рефлексия как акт осознания, осмысливания. Здесь можно сослаться на книгу «Сто советов учителю» В.А.Сухомлинского, где особо подчеркивается мысль о том, что для того чтобы иметь твердые знания, необходимо их осмысливание. Недаром Р.М.Фрумкина пишет: «Речь мы наблюдаем, а о языке мы умозаключаем».

Известно, что рефлексия соотносится с логическими методами познания или исследования, а именно с анализом, сравнением, сопоставлением, синтезом, аналогией, оценкой и т.д. В ходе обучения ИЯ особое место занимает различение и сравнение как «основа всякого понимания и всякого мышления». Благодаря этим операциям развивается речь и образное восприятие речи (по Ушинскому). Если два объекта/факта/явления не имеют общие признаки, то они не могут подвергаться сопоставлению. Сопоставлению предшествует сравнение: мы сначала сравниваем и выявляем схожие и несхожие признаки/факты, а затем несхожие элементы сопоставляем и определяем по каким именно признакам/параметрам они не схожи. При этом «Чем больше сходства...», подчеркивал Ю.М.Лотман, «тем обнаженнее различие».

Сходство элементов называют аналогией, где крайним его проявлением по В.М. Савицкому, выступает изоморфизм (греч. тождество форм), но если они тождественны лишь в абстрактном контуре (в основных его чертах) и различаются в деталях, то их называют гомоморфными (греч. подобие форм). Именно гомоморфные элементы являются источниками интерференции или ошибок в восприятии, понимании и производстве иноязычной речи. Многие исследования свидетельствуют о наличии универсальных, несхожих или частично схожих элементах при сравнении и сопоставлении как родственных, так и неродственных языков.

Следовательно, в современной дидактике в качестве концептуальных основ образования выступают установки гуманистической и герменевтической философии, последний из которых требует более детального рассмотрения.

#### ЛИТЕРАТУРА

1. Артамонова Ю.Д., Кузнецова В.Г. Герменевтический аспект языка СМИ. //В кн.: Язык СМИ как объект междисциплинарного исследования. Под ред. М.Н.Володина – М.: МГУ, 2003. – С.68-85.
2. Богин Г.И. Типология понимания текста. – Калинин: КГУ, 1986. – 86 с.
3. Брудный А.А. Психологическая герменевтика. – М., 1992.
4. Верещагин Е. М., Костомаров В. Г. Язык и культура. – М.: Русский язык, 1990. – 246 с.
5. Елизарова Г.В. Культура и обучение иностранным языкам. – СПб.: Каро, 2005. – 352 с.
6. Караулов Ю.Н. Русский язык и языковая личность. – М.: Наука, 1987.
7. Кузнецов В.Г. Герменевтика и гуманитарное познание. – М.: МГУ, 1991. – 192 с.
8. Степанов Ю.С. Методы и принципы современной лингвистики. –М.: ЛКИ, 2007. –312 с.
9. Сухомлинский В. А. Сто советов учителю. – Ереван: Луйс, 1981. Ч. 2. – 174 с.
10. Аллаярова С. Бадий иждо герменевтикаси. Услубий кўлланма. –Т.: Университет, 2011.
11. Зырянова Т.В. Герменевтический метод как способ повышения качества филологического образования (на примере художественной литературы): Дисс. ... канд. пед. наук. – Москва, 1998. - 302 с. РГБ ОД, 61:98-13/942-4.
12. Лима И.Н. Герменевтика и понимающие подходы в гуманизации образования: Автореферат дисс... канд. фил. наук. –Нижний Новгород: Нижегородская Государственная Архитектурно-строительная Академия, 1996.



UDK:101.

*Dilbarxon ABDURAXMANOVA,*  
*NamDU tadqiqotchisi*  
*E-mail:dilbarxon@mail.ru*

*P.f.d. dots. R.Zamilova taqrizi asosida*

### QO'SHIQLARNI KOMMUNIKATIV ASOSLAR BO'YICHA TASNIFLASH

Аннотация

Maqolada turli davr va uslubdagi qo'shiqlarning ularda aks ettirilgan muloqot holatlariga va muayyan kommunikativ maqsadlarga erishish uchun foydalaniladigan lingvistik vositalarga muvofiq metodik jihatdan ahamiyatli va qulay tasnifni yaratishdan iborat.

**Kalit so'zlar:** Kommunikativ, asos, qo'shiq, institut, qo'shiq, monolog, til, funksiya, xulq-axloq, muloqot.

### КЛАССИФИКАЦИЯ ПЕСЕН ПО КОММУНИКАТИВНОЙ ОСНОВЕ

Аннотация

Цель статьи - создать методологически значимую и удобную классификацию песен разных периодов и стилей по отраженным в них ситуациям общения и языковым средствам, используемым для достижения тех или иных коммуникативных целей.

**Ключевые слова:** Коммуникативная, основа, песня, институт, песня, монолог, язык, функция, поведение, общение.

### CLASSIFICATION OF SONGS ACCORDING TO COMMUNICATIVE BASIS

Annotation

The purpose of the article is to create a methodologically significant and convenient classification of songs of different periods and styles according to the situations of communication reflected in them and the linguistic tools used to achieve certain communicative goals.

**Key words:** communicative, basis, song, institution, song, monologue, language, function, behavior, communication.

**Kirish.** Bizning tadqiqotimiz maqsadlaridan biri turli davr va uslubdagi qo'shiqlarning ularda aks ettirilgan muloqot holatlariga va muayyan kommunikativ maqsadlarga erishish uchun foydalaniladigan lingvistik vositalarga muvofiq metodik jihatdan ahamiyatli va qulay tasnifni yaratishdan iborat.

**Asosiy qism.** Biz I.A.Sterninning rus qo'shig'i deyarli rus muloqoti kabi kommunikativ funksiyalar to'plamiga ega, bu bizga uni kommunikativ janr sifatida ko'rib chiqishga imkon beradi, degan fikriga qo'shilamiz [Sternin 2004: 6].

Shuning uchun, biz izlanishlarimizda, birinchi navbatda, A.A.Akishina va N.I.Formanskayalar tomonidan aniqlangan muloqot maqsadlari va ular bajaradigan funksiyalarga muvofiq nutq odob-axloq shakllarining 15 guruhiga tayanamiz. Bularga quyidagilar kiradi:

- 1) murojaat qilish va e'tiborni jalb qilish;
- 2) salomlashish;
- 3) tanishish;
- 4) taklifnoma;
- 5) iltimos, maslahat, taklif;
- 6) so'rov va taklifga javoban rozilik va rad etish;
- 7) suhbatdoshning fikriga rozilik va norozilik;
- 8) kechirim so'rash;
- 9) shikoyat;
- 10) tasalli, hamdardlik, hamdardlik bildirish;
- 11) iltifot, ma'qullash;
- 12) norozilik, qoralash;
- 13) tabriklar, tilaklar;
- 14) minnatdorchilik;
- 15) vidolashuv [Akishina, Formanovskaya 1983].

Bundan tashqari, biz o'quv maqsadlarida mavjud qo'shiq tasniflarini hisobga oldik.

Masalan, ingliz metodistlari Hubbard, Jones, Thornton, Wheeler quyidagilarni ko'rsatadilar: 1) alohida

sanalar va bayramlarga to'g'ri keladigan qo'shiqlar; 2) o'quvchilarning o'yin faoliyatini kuzatib borish va ta'minlash uchun mo'ljallangan vokal asarlar; 3) raqslar va ochiq o'yinlar bilan birga keladigan qo'shiqlar; 4) "hikoya" qo'shiqlari, tarix qo'shiqlari; 5) chet tilini o'rganishda materialni o'zlashtirishni osonlashtirish uchun maxsus yaratilgan o'quv qo'shiqlari [Hubbard, Jones, Thornton, Wheeler 1991: 93].

**Metodlar va o'rganilish darajasi.** G'oyasi Ye.B.Patrakeyeva qo'shiqlarning janr xususiyatlarini ularning mazmuni va lingvostilistik xususiyatlari bilan yagona tasnifda birlashtirdi. U quyidagilarni alohida ko'rsatadi: 1) voqeahodisalarga boy bo'lgan qo'shiq-hikoya, til jihatidan esa neytral va so'zlashuv lug'ati, birinchi shaxs bayoni, monolog va dialog birikmasi; 2) sehrli va mifologik syujetlar va personajlar, shuningdek, so'zlashuv va stilistik turdagi lug'atni o'z ichiga olgan qo'shiq-ertak; 3) tegishli janrning asosiy belgilari: salomlashish, xayrlashish, adresatga to'g'ridan-to'g'ri murojaat qilish, mulohazalar va baholarga taqlid qiluvchi qo'shiq-maktub; 4) dialoglar va to'g'ridan-to'g'ri nutq orqali ifodalangan hikoya va falsafiylikni o'zida mujassamlashgan qo'shiq-ballada; 5) mulohaza va she'riy lug'at ustunlik qiladigan qo'shiq-romans; 6) lirik, xayoliy kayfiyat va yuksak uslubdagi emosional lug'at bilan ajralib turadigan qo'shiq-elegiya; 7) alohida muhim voqealar bilan mazmunli bog'langan, yuqori uslubdagi til vositalarini o'z ichiga olgan yoki aksincha, satirik xarakterga ega qo'shiq-madhiya [Patrakeyeva 2014].

Shubhasiz, bu tasnif ona tilida so'zlashuvchilar bilan ishlash uchun ko'proq mos keladi. Chet tillarni o'rgatish uchun uni nutq vaziyati va muloqot maqsadini hisobga olgan holda o'zgartirish kerak.

M.A.Yerykina Ye.B.Patrakeyevaning g'oyasini rivojlantirdi va uchlik "Qo'shiq matmlarining janr tipologiyasi"ni yaratdi [M.A.Yerykina 2017: 104-105].

Birinchisi, umumiy darajada, haqiqiy vokal asarlar matnning funksional turiga ko'ra tasniflanadi: narrativ (rivoyat), deskriptiv (tavsiflovchi), argumentli-insitativ (buyruq, ko'rsatma), eksplikativ (tushuntirish), impressiv (his-tuyg'ularni uyg'otishga qaratilgan), ekspressiv (his-tuyg'ularni ifodalashga qaratilgan).

Ikkinchi bosqichda qo'shiq matnining janrlari ajratiladi: narrativ turi doirasida - qo'shiq-hikoya, qo'shiq-maktub, qo'shiq-ballada, qo'shiq-ertak, qo'shiq-suhbat, qo'shiq-hazil; insitativ turda - qo'zg'atuvchi qo'shiq va qo'shiq-madhiya; deskriptiv turga qo'shiq-elegiya, argumentativga qo'shiq-mulohaza, eksplikativga qo'shiq-izoh mos keladi. Bundan tashqari, parodiya qo'shiq janri matnning barcha funksional turlariga mos keladi va M.A.Yerʻykinaning fikriga ko'ra, axborot turi qo'shiq nutqida yo'q.

Uchinchi, o'ziga xos daraja, har bir qo'shiq janri uchun xarakterli mazmun va lingvostilistik xususiyatlarni ajralib turadi. Masalan, salomlashish yoki xayrlashish, adresatga murojaat qilish, har qanday xatti-harakat, ishlarga chaqiruvning mavjudligi, vatanparvarlik tuyg'ularini uyg'otish va boshqalar.

Bizning fikrimizcha, M.A.Yerʻykinaning tasnifi ma'lumotli va lingvistik. Biroq, rus tilini chet tili sifatida o'qitish nuqtai nazaridan, tasniflash kommunikativ vaziyatni, shuningdek, niyatni ham aks ettirishi kerak. Bu qo'shiq materialini muayyan didaktik maqsadlar uchun qulay tarzda tarqatishga yordam beradi.

Ushbu tadqiqot vazifalarini hal qilish uchun qo'llash orqali biz rus tilini chet tili sifatida o'qitishda foydalanish uchun qo'shiqlarning bunday tasnifini ishlab chiqdik. U vokal asarida yoki uning video jo'rligida aks ettirilgan nutqiy vaziyatni, kommunikativ niyatni, aniq til vositalari va o'rganish maqsadlariga nisbatan qo'shiqning pragmatik salohiyatini hisobga olishga qaratiladi.

Ushbu xususiyatlardan kelib chiqib, qo'shiqlarning 8 ta asosiy kommunikativ turi aniqlandi:

- 1) manzilli murojaat qilingan monolog;
- 2) tavsiflovchi monolog;
- 3) appelyativ monolog;
- 4) baholovchi monolog;
- 5) hikoya qiluvchi monolog;
- 6) aniq dialog;
- 7) yashirin dialog;
- 8) ichki dialog.

**Tahlil va natijalar.** Ko'rgazmalilik uchun tasnifning har bir bo'limida ushbu turga tegishli bo'lgan bir nechta eng xarakterli qo'shiqlarning nomlari berilgan.

1. Manzilli murojaat qilingan monolog ("e'tirof qo'shig'i").

Vaziyat: "Men o'z his-tuyg'ularim, hissiyotlarim, kayfiyatim, kechinmalarim haqida to'g'risini aytaman". Muloqotning maqsadi: o'z holatini, qabul qiluvchiga shaxsiy munosabatini bildirish, "so'zlash". Til vositalari: umumiy foydalaniladigan qismli lug'at, eng muhimi - shaxs olmoshlari, sifat, miqdor qo'shimchalari, holat toifasidagi so'zlar, his-tuyg'ular va hislar fe'llari, sabab va shartlarning ergash gaplar qo'shilgan murakkab jumlar. Oddiy namunalar: «Starsiy klyon» (musiqa Aleksandra Paxmutova, she'r Mixail Matusovskiy), «Yesli ty udydosh» (musiqa Vyacheslav Dobrynin, she'r Leonid Derbenyov), «Tri goda ty mne snilas» (musiqa Nikita Bogoslovskiy, she'r Aleksey Fatyanov), «Ya prosto srazu ot tebya uydu» (musiqa Igor Matviyenko, she'r Olga Rovna), «Ya fotografiyu beru» (shahar folklori) va boshqalar. Pragmatik salohiyat: talabalar orasida ko'pchilikni tashkil etuvchi yoshlar uchun shaxsiy munosabatlar mavzusining alohida ahamiyati tufayli yuqori motivatsiya va o'zlashtirish darajasi.

2. Tavsiflovchi monolog ("qo'shiq-ekskursiya, qo'shiq-taqdimot").

Vaziyat: "Men sizga ko'rganlarimni aytib beraman". Muloqotning maqsadi: qabul qiluvchi hozirda ko'ra olmaydigan muhim voqealarning tasviri va taassurotini so'z bilan yetkazish. Til vositalari: barcha shakllardagi ot va sifatlar, geografik ob'ektlarning nomlari, ko'rsatish olmoshlari, baholovchi iboralar, nominativ gaplar va qo'shma kesimlar. Oddiy namunalar: «Videli noch» (musiqa va she'r Viktor Soya), «Luchshiy gorod Zemli» (musiqa Arno Babadjanian, she'r Leonid Derbenyov), «A na mensheye ya ne soglasen» (Nikolay Noskov), «Kak prekrasen etot mir, posmotri» (musiqa David Tuxmanov, she'r Vladimir Xaritonov), «U morya, u sinego morya» (musiqa Ya.Miyagav, she'r Leonid Derbenyov), «Nikuda ne nado» (gruppa «Zveri»). Pragmatik salohiyat: bunday qo'shiq materiallari tavsifga asoslangan turli nutq janrlarini rivojlantirishga yordam beradi.

3. Appelyativ monolog ("qo'shiq -chaqiruv, qo'shiq -so'rov").

Vaziyat: "Sizdan iltimos qilaman". Muloqotning maqsadi: qabul qiluvchini so'zlash faoliyatiga undash. Til vositalari: shaxs olmoshlari, buyruq fe'llari, bilvosita kelishdagi otlar, kuchaytiruv yuklamalari, kesimlar, to'g'ridan-to'g'ri va bilvosita so'rovlarning nutq formulalari, undov gaplar, ritorik savollar. Oddiy namunalar: «Prosnis i poy» (musiqa Gennadiy Gladkov, she'r Vladimir Lugovoy), «Pozvoni mne, pozvoni» (musiqa Maksim Dunayevskiy, she'r Robert Rojdestvenskiy), «Kto tebe skazal?» (musiqa Vyacheslav Dobrynin, she'r Leonid Derbenyov), «Davayte vosklisat» (Bulat Okudjava), «Yesli drug okazalsya vdrug» (Vladimir Vysoskiy), «Vozvratsaysya» (musiqa Igor Kornelyuk, she'r Reginy Lisis), «Smaylik» (Verka Serdyuchka). Pragmatik salohiyat: ushbu qo'shiq materiallari tegishli chastotali muloqot holatlarida samarali muloqot qilish uchun zarur bo'lgan bilim va ko'nikmalarni egallashga yordam beradi.

4. Baholovchi monolog ("Nima yaxshi, nima yomon").

Vaziyat: "Men o'z didim va afzalliklarim haqida gapirib beraman". Muloqotning maqsadi: muayyan shaxsga, ob'yektga, joyga sub'yektiv munosabat bildirish. Til vositalari: shaxs olmoshlari, baholovchi lug'at, nutq va ruhiy holat fe'llari, bir bo'lakli gaplarning barcha turlari. Oddiy namunalar: «Eto znayet vsyakiy» (musiqa Yevgeniy Krgylatov, she'r Yuriy Entin), «Koroleva krasoty» (musiqa Arno Babadjanian, she'r Anatoliy Goroxov), «Yesli dobryy ty» (musiqa Boris Savelyev, she'r Mixail Plyaskovskiy), «A on mne nravitsya» (musiqa Vladimir Shainskiy, she'r Aleksandr Jigarev). Pragmatik salohiyat: bahoni va shaxsiy fikrni ifoda etishning turli usullarini o'zlashtirish.

5. Hikoya qiluvchi monolog ("hayotdan olingan qo'shiq").

Vaziyat: "Men sizga hayotimdagi qiziqarli voqeani aytib beraman". Muloqotning maqsadi: qabul qiluvchi guvoh bo'lmagan voqealar haqida xabar berish. Til vositalari: otlar, fe'llar, qo'shimchalar, har xil turdagi sodda va murakkab gaplar. Oddiy namunalar: «Ryjiy kloun» (musiqa Vyacheslav Dobrynin, she'r Simon Osiashvili), «Moya lyubov na pyatom etaje» (bit-kvartet «Sekret»), «Den rojdeniya» (musiqa Denisa Klyavera, she'r Stanislava Kostyushkina), «Rozovyye rozy» (musiqa Petra Slobodkina, she'r Natalii Prostorovoy), «Krasivo» (musiqa va she'r Konstantin Meladze). Pragmatik salohiyat: nutqning bayon turini o'zlashtirish.

6. Aniq dialog ("Qo'shiq-dialog, qo'shiq-suhbat, qo'shiq-munozara").

Vaziyat: "To'g'ridan-to'g'ri ma'lumotlar, fikrlar almashinuvi". Muloqotning maqsadi: o'zini ifoda etish va qabul qiluvchining javobini eshitish. Til vositalari: so'zlashuv

lug'ati, olmosh, ot, fe'l, ergash gap, murojaat, har xil turdagi bir bo'lakli gaplar. Oddiy namunalar: «Rasskaji, Snegurochka, gde byla» (musiqa Gennadiy Gladkov, she'r Yuriy Entin), «Dialog u novogodney yolki» (musiqa Sergey Nikitin, she'r Yuriy Levitanskiy), «Milenkiy ty moy» (xalq qo'shig'i), «Milyu, mne ochen grustno bylo» (musiqa Igor Kornelyuk, she'r Regina Lisis). Pragmatik salohiyat: dialogik konstruksiyalar va intonasiyalarni rivojlantirish.

7. Yashirin dialog ("qo'shiq-yarim dialog", "ko'rinmas suhbatdosh bilan qo'shiq-dialog").

Vaziyat: "Bunday qo'shiqlarda biz undash, muloqot qilish uchun turtki, takroriy savollar, audio qabuldan tashqarida bo'lgan suhbatdoshning so'zlariga javoblar hisoblanuvchi muloqot mavzusining iboralarini eshitamiz" [Potapenko 2008b: 4]. Muloqot maqsadi va til vositasi: aniq dialogga o'xshash. Oddiy namunalar: «Privet» (musiqa Maksim Leonidov, she'r Dmitriy Rubin), «Telefon» (musiqa va she'r Yuriy Vizbor), «Skaji mne pravdu» (musiqa Vyacheslav Dobrynin, she'r Igor Koxanovskiy), «Rasskaji mne, mama» (musiqa Viktor Drobyshev, she'r Anastasiya Slanetskaya). Pragmatik salohiyat: dialogik konstruksiyalar va intonasiyalarning rivojlanishi nutq va ijodiy qobiliyatlarni rivojlantirish bo'yicha ishlar bilan to'ldiriladi, chunki matnni tushunish uchun matnda rasman ifodalangan muloqotning ikkinchi ishtirokchisining nusxalarini ixtiro qilish va og'zakilashtirish kerak.

8. Ichki dialog ("qo'shiq-mulohaza").

Vaziyat: "O'zingiz bilan yurakdan suhbat". Muloqotning maqsadi: muhim muammoning yechimi, undan chiqish haqida o'ylash va topish. Til vositalari: turli uslubdagi lug'at, bahsli konstruksiyalar, so'roq gaplar. Oddiy misollar: «Kak na svete bez lyubvi projit?» (musiqa Mark Fradkin, she'r Nikolay Dorizo), «Kogda molchim vdvoyom» (musiqa Petr Slobodkin, she'r Leonid Derbenyov), «Serdse, tebe ne xochetsya pokoya» (musiqa Isaak Dunayevskiy, she'r Vasiliy Lebedev-Kumach), «Mojet, net, a mojet, da» (musiqa Eddi Rozner, she'r Vladimir Mass va Mixail Chervinskiy), «Zachem i o chyom govorit?» (musiqa Aleksandr Suxanov, she'r Ivan Bunin). Pragmatik salohiyat: fikrlash va argumentasiya bilan bog'liq nutq janrlarining rivojlanishi.

**Xulosa va tavsiyalar.** Qo'shiqlarni kommunikativ asoslarga ko'ra tasniflash shuni ko'rsatadiki, qo'shiq materiallari yordamida nutqning barcha turlarini monolog va dialog shaklida samarali o'zlashtirishni tashkil etish mumkin. Biz bilamizki, u faqat asosiy, eng tipik va uslubiy jihatdan ahamiyatli qo'shiq guruhlarini aks ettiradi. Bundan tashqari, sinkretik asarlar juda tez-tez uchraydi, ular turli guruhlariga kiritilishi mumkin. Bizning fikrimizcha, bu holat qo'shiq materiallari ijodiy mehnat qilayotgan o'qituvchiga qo'shimcha imkoniyatlarning ko'pligidan dalolat beradi.

Bizning kuzatishlarimizga ko'ra, qo'shiqlarni kommunikativ asosda tasniflash vokal asarlarning o'quv matnlari sifatidagi imkoniyatlarini aniqlashtiradi va o'qituvchiga didaktik materiallarni tanlashda yordam beradi, bu esa talabalarning kommunikativ kompetentligini fonetik va leksik-grammatik mavzularni o'rganish, faollashtirish va takrorlashni rivojlantirish bilan uyg'unlashtirishga imkon beradi. Bizning tasnifimizga murojaat qilish o'qituvchiga qo'shiq matnini o'qimay turib, u haqida vokal asarida aks etgan kommunikativ vaziyatning asosiy xususiyatlari va lingvo-stilistik tavsif ma'lumotlarini tezda olish imkoniyatini beradi.

1-ilovada (3-jadval) biz dissertasiyamiz natijalarini amaliyotchi o'qituvchilarga qanday taqdim etish mumkinligini ko'rsatishga harakat qildik. Vokal asarining asosiy metodik tavsiflari berilgan. Shu bilan birga, bizning kommunikativ tasnif ma'lumotlari matnda aniqlangan nutq etikasi funksional shakllarining nomlari bilan to'ldirilgan (A.A.Akishina va N.I.Formanovskayaga ko'ra). Ammo, bu shakllar hamma qo'shiqlarda ham uchramaydi. To'rtinchi ustunda asarlarning tez-tez uchraydigan yoki aniq ifodalangan fonetik, leksik va grammatik xususiyatlar misollar bilan keltirilgan. Oxirgi, beshinchisi, ularning asosiy lingvokommunikativ dominantlari - turli xil muloqot holatlarida o'xshash funksiyalarda ishlatilishi mumkin bo'lgan nisbatan avtosemantik qismlar berilgan (2.2-bo'limga qarang).

Bizning fikrimizcha, bunday metodik izohlar o'qituvchiga qo'shiqni to'g'ri tanlab, darsga tayyorlanishini osonlashtirish uchun yaratilgan.

#### ADABIYOTLAR

1. [Sternin 2004: 6].
2. Hubbard, Jones, Thornton, Wheeler 1991: 93



*Alisher ABDUSAMATOV,*

*Termiz iqtisodiyot va servis universiteti v.b.dots, pedagogika fanlari falsafa doktori (PhD) Termiz*

*E-mail: rustamkhurramov@mail.ru*

*TISUning pedagogika fanlari bo'yicha falsafa doktori, PhD N. Saloxitdinova taqrizi asosida*

## BEGINNER TRAINING MODELING METHODOLOGY TOURS AND EXHIBITIONS

### Annotation

This article considers the peculiarities of modeling the learning activities of primary school students, the essence of methodological innovations in education, organizational and purposeful implementation. The theoretical and practical aspects of primary education that meet the qualification requirements of the State Education Standard and are necessary for systematic updating are also analyzed in detail.

**Key words:** Elementary school, modeling, innovation, state educational standard, qualification requirements, innovation.

## ОБУЧЕНИЕ НАЧИНАЮЩИХ МЕТОДОЛОГИЯ МОДЕЛИРОВАНИЯ ТУРЫ И ВЫСТАВКИ

### Аннотация

В статье рассмотрены особенности моделирования учебной деятельности младших школьников, сущность методических нововведений в образовании, организационная и целенаправленная реализация. Подробно анализируются теоретические и практические аспекты начального образования, отвечающие квалификационным требованиям Госстандарта и необходимые для систематического обновления.

**Ключевые слова:** Начальная школа, моделирование, инновации, государственный образовательный стандарт, квалификационные требования, инновации.

## BOSHLANG'ICH TA'LIMDA MODELLASHTIRISH METODLARINING TURLARI VA KO'RINISHLARI

### Аннотация

Mazkur maqolada boshlang'ich sinf o'quvchilarini o'quv-bilish faoliyatini modellashtirishning o'ziga xos xususiyatlari, ta'limda metodik innovatsiyalarning mohiyati, tashkiliy-faoliyatli va maqsadli joriy etilishi haqida fikr yuritilgan. Shuningdek, boshlang'ich ta'limning Davlat ta'lim standarti malaka talablariga javob beradigan, tizimli yangilash uchun zarur bo'lgan nazariy va amaliy aspektlari atroflicha tahlil qilingan.

**Kalit so'zlar:** Boshlang'ich sinf, modellashtirish, innovatsiya, Davlat ta'lim standarti, malaka talablari, yangilanish.

**Kirish.** Boshlang'ich matematik ta'lim uchun modellashtirish metodlarini amaliyotga tatbiq etish g'oyasining navbatdagi bosqichi modellashtirish metodlarining asosiy manbalarini o'rganib chiqish va ularni ta'lim tizimiga qo'yilayotgan zamonaviy talablar asosida ishlab chiqishdan iboratdir. Bunda quyidagilar hisobga olinishi lozim:

-Boshlang'ich ta'limning o'ziga xos jihatlari;

-Boshlang'ich ta'lim uslubiy tizimining asosiy komponentlari;

-Zamonaviy boshlang'ich ta'limda amalga oshirilishi shart bo'lgan o'zgarishlar.

Zamonaviy boshlang'ich ta'limda:

- Takomillashtirilgan Standartlarda maqsad tamoyili;

-O'quvchilarning qobiliyatini maqsad sari yo'naltirish;

-“Bilim” omilidan “fikrlash”, “izlash”, “topish”

omilining muhimroq ekanligini anglata borish;

-Ta'lim amaliyotida tasavvur va amaliy tasavvur omillarining ustuvorligini ta'minlash;

-Ta'lim oluvchilarning ochilmagan qirralarini, yangi imkoniyatlarini yuzaga chiqarib borish;

-O'qituvchi va o'quvchining hamkorlikda “o'ylash, mulohaza qilish, yaratish va mavzuning yangi ufqlarini kashf etish” muhitini yaratish;

-Ta'lim jarayonida har bir darsni yondashuv, texnologiya, uslub, usul jihatdan yangilab borish kabi omillarga alohida e'tibor qilish talab etiladi.

Boshlang'ich ta'limda metodikalarning turini qabul qilishdan oldin uslubiyot fanining asosiy savollarini aniqlab olish lozim bo'ladi. Zamonaviy ta'limda eng ko'p

foydalanilayotgan innovatsiyalarni asosan ikkiga bo'lish mumkin:

1. Maqsad omiliga asoslangan metodika. Maqsad omiliga asoslangan metodika boshlang'ich ta'limda keng foydalaniladigan metodikalar tizimining eng asosiy komponentidir. Dars davomida o'qituvchi o'tilayotgan mavzuning maqsad va vazifalarini chuqur singdirishi kerak. Har bir atamaning, qo'llanilayotgan har bir amalning hayotda qo'llanilish sohasini, ahamiyatini o'quvchilar muhokamasiga havola etib, ular bilan hamkorlikda to'g'ri xulosaga kelinishini ta'minlash kerak. O'qituvchiga “maqsad aniq bo'lmay turib harakat strategiyasi va dars o'tish usulini aniqlashtirib bo'lmaydi” degan qoida asosida dars jarayonini tashkillashtiri tavsiya etiladi.

2. Mohiyat va tashkiliy faoliyat faktoriga asoslangan metodika. Metodikaning mazkur turini “mohiyat va tashkiliy faoliyat metodikalari” deb nomlash o'rinli bo'ladi. Boshlang'ich ta'limda, har bir fanga bog'liq tushuncha o'z mohiyatiga ega. O'sha mohiyatni to'liq anglamasdan aniq bir mavzuni o'zlashtirish mumkin emas. Boshlang'ich ta'limda mohiyat va tashkiliy faoliyat omiliga asoslangan metodikalarning samarasi shundan iboratki, o'qituvchi mavzuning mohiyati, fanning asosi va negizi haqidagi boshlang'ich tushunchalarni yetkaza olish imkoniyatiga ega bo'ladi. Masalan, turli tushunchalarning asl mohiyatini bilib olishni o'quvchilarning o'zlariga havola qilish, ayni o'rinda so'zlarning mohiyatiga e'tibor qaratishni tavsiya qilib, o'quvchilarning o'zaro bahsu munozaralari uchun mavzu topib berib, bu bahsni boshqarib borishi yaxshi natija beradi. Toki sinfdagi har bir o'quvchi boshlang'ich tushunchaning asl

mohiyatini bilmaguncha bahs va muhokamani davom ettiraverish kerak.

Modellashtirish metodlarini turlarga bo'lishdan maqsad ularning qo'llanilish tartibini va ketma-ketligini aniqlashtirib olish uchun foydali deb hisoblanadi. Ammo shuni aytish kerakki, metodlar turlarga faqat shartli ravishda bo'linadi. Negaki, aksar modellashtirish metodlari ko'pqirralidir. Shuningdek, modellashtirish metodlari tizimi tushunchasi ta'limga qo'yiladigan davriy talablar asosida rivojlanishda, takomillashishda davom etmoqda hamda bu rivojlanish va takomillashuv shaxsiy va shaxsga yo'naltirilganlik sharoitida sodir bo'lmoqda. YA'ni, boshlang'ich ta'limda asosiy uslubiy savol shunday qo'yiladi: "Kimni o'qitish?", "Kim o'qitishi?" katta ahamiyat kasb etadi.

Tahlillar natijasida yana shunday xulosaga kelindiki, boshlang'ich ta'limning zamonaviy bosqichida modellashtirish metodlarini quyidagi tamoyillar asosida joriy qilish maqsadga muvofiq bo'ladi:

- Ta'lim sohasi negizi fanning mazmun-mohiyatini qamrab olishi;

- Didaktik metodikalarni ana-analarini amaliy metodikalarga tatbiq etish.

Shunday qilib, UO'A boshlang'ich ta'lim uchun ishlab chiqiladigan modellashtirish metodlari tizimidagi har qanday ko'rinishdagi metodikaning tarkibiy qismi bo'la oladi. Boshlang'ich ta'limga joriy etiladigan modellashtirish metodlarining tarkibiy qismida UO'A bo'lishi uchun quyidagilarga amal qilinishi lozim:

-Maqsadli metodikalarning tarkibiy qismi bo'lganda – UO'A boshlang'ich ta'limning o'ziga xos jihatlari va fanlararo bog'liqliklardan kelib chiqiladi;

-Mohiyatli metodikalarning tarkibiy qismi bo'lganda – UO'A vazifalarni boshqa o'quv fanlari bilan uyg'unlashgan ko'rinishi sifatida talqin qilinadi; bunda topshiriq didaktik nuqtai nazaridan ham hal qilinishi ko'zda tutiladi;

-Tashkiliy faoliyat metodikalarning tarkibiy qismi bo'lganda –UO'A modellashtiriladigan va ishlab chiqiladigan metodikalar (usul, uslub, shakl, dars vositalari, resurslar bilan ta'minlanish kabi omillar) ning milliy ta'lim tizimida joriy qilingan ta'lim standartlari, birinchi navbatda DTS talablariga muvofiqligini aniqlash mezonini bo'lib xizmat qilishi ko'zda tutiladi.

Universal o'quv amaliyoti "maqsad" tamoyilining birlamchiligi bilan tavsiflidir. Bunda ta'lim oluvchi nuqtai nazaridan o'qituvchining "kim ekanligi", "nimani o'rgatayotgani" va "qanday o'rgatayotgani" muhim sanaladi. Ta'lim beruvchi nuqtai nazaridan "kimga o'rgatayotgani", "nima o'rgatayotgani" hamda "qanday qabul qilinayotganlik omillari asosiy sanaladi.

Uslubiy innovatsiyalarning sanab o'tilgan turlaridan qaysi biri birlamchiligini aniqlashda UO'Aning samaradorligidan, o'quvchining shaxs sifatidagi o'rnidan, o'qituvchining qaysi usul, uslub, shakldan foydalanayotganligidan kelib chiqiladi. Amaliyotda boshlang'ich ta'limda modellashtirish metodlarini quyidagi tartibda qo'llanilgan hollari ham tatbiq qilingan:

1. Mohiyatli. 2. Tashkiliy faoliyatli. 3. Maqsadli.

Modellashtirish metodlari tizimining bu xil tartibda joriy etilishi "maqsad" omilining so'nggi planga tushib qolishini anglatmaydi. Maqsad dars davomida anglashilib boradi. Shu jihatdan ushbu sxematik tartibda didaktik metodlarning qo'llanilishi samaraliroq va osonroq bo'ladi. Boshlang'ich ta'limda modellashtirish metodlarini turlarga ajratishning asosiy maqsadi tizimda didaktik metodikalarni qo'llash imkoniyatlarini kengaytirish va shu yo'l bilan joriy etilgan metodikalarning DTS hamda milliy ta'lim tizimining

zamonaviy andozalariga muvofiq kelishini ta'minlashdir. Didaktik metodikalarning keng qo'llanilgan hollarida ham fanlararo bog'liqligiga alohida e'tibor qaratgan holda, asosiy tushunchalar, fikrlash, borliqni anglashning usullari mazkur metodikalarning fundamental negizini tashkil etishini ta'minlash talab qilinadi. Boshlang'ich ta'limda qo'llanilayotgan modellashtirish metodlarini turining mohiyatini belgilash uchun asos sifatida quyidagi mezonlarni keltirish mumkin:

- Fan bo'yicha rejalashtirilgan yangi natijalar;

- Fanlar bo'yicha yangi darsliklar yaratish tajribalari;

-Amalda qo'llanilayotgan modellashtirish metodlarining samaradorlik darajasi;

-Boshlang'ich ta'limda muvaffaqiyat bilan qo'llanilayotgan modellashtirish metodlarining yangi joriy etilgan metodikalardan farqlanish darajasi;

- Boshlang'ich ta'limda fanlarning asosiy komponentlari.

Har bir fan bo'yicha rejalashtirilgan yangi natijalarda "bilim" omilidan ko'ra "topish", "kashf etish" omili muhimroq sanaladi. Tadqiqotlarning ko'rsatishicha, "yuqori bilim olish" o'quvchining "o'zi anglab yetgan" tushunchalarga nisbatan samarasi kamroq bo'ladi. Termiz shahridagi 10-maktabning boshlang'ich sinflarida asosiy arifmetik amallarning ahamiyatini tushuntirib, amaliy harakatlar bilan ya'ni modellashtirish ko'rsatib berilganda o'quvchilar 84 foizlik natija bilan o'rganganlarini qayd etilgan.

Mazmun va uning hajmini qurish mantig'ining o'zgarishi. Bu ko'rinishdagi metodikalar mavzularni boshqacharoq tarzda qayta guruhlash, "oldinga intiluvchi ta'lim", muayyan mavzu bo'yicha o'quv materiallarining kengaytirib borilishi, muayyan mavzu bo'yicha o'quv materiallarining qisqartirib borilishi, Namunaviy dasturning yangi bo'lim bilan to'ldirilishi, yangi mavzularning qo'shib borilishi, mualliflik dasturlarining to'ldirib borilishi, o'quv fanlarini yangiliklari bilan to'ldirib boriladigan qo'llanmalardan foydalanib borish, o'quv dasturiga putur yetkazmagan holda ayrim mavzulardan voz kechish kabi DTS talablari asosidagi amaliy tadbirlar qo'llaniladi.

Boshlang'ich ta'lim mazmunidagi tarkibiy qismiga bo'ladigan yondashuvlarni umumlashtirish va universalashtirish. Modellashtirish metodlarini mohiyatli turining ushbu ko'rinishi asosan, amaliy ko'rinish kasb etadi. Bunda tushunchaning o'quvchi tomonidan qabul qilinishiga e'tibor qaratiladi. Tushuncha to'liq o'zlashtirilgandan so'ng mazkur tushuncha ishtirokidagi misol va masalalar yechish amaliyoti mazkur metodikaning asosiy qismini tashkil qiladi. O'qituvchi kichik yoshdagi o'quvchilarning tasavvurlariga mos tahlil talab vazifalar tizimini ishlab chiqishi kerak. bajarilishi lozim bo'lgan vazifaning matni shunday tuzilishi kerakki, unda kichik yoshli o'quvchilarga notanish so'zlar yoki tushunchalardan bitta ham bo'lmasligi lozim. O'quvchilar faoliyatini baholash mezonida vazifalarning to'g'ri hal qilinishi qatorida o'quvchining fikrlash tarzi, tahlil miqyoslari ham to'liq hisobga olinishi lozim.

**Xulosa** qilib aytganda, boshlang'ich ta'lim uchun modellashtirish metodlarini loyihalashtirish va tatbiq etish g'oyasi boshlang'ich sinflarda o'qitish tizimini tubdan yangilaydi va ta'limda qo'llash tavsiya qilinadigan barcha metodikalarning turlari, ushbu turlarni hosil qiladigan tarkibiy qismlarning yutuq va kamchiliklarini, qo'llanilish sohalarini aniqlashtirib beradi. Shuningdek, dars jarayonini tashkil etishning har bir usul, uslub, texnologiya, shakl va ko'rinishlari uchun alohida ishlab chiqilgan tavsiyalarni o'z ichiga oladi.

## ADABIYOTLAR

1. Александрова Э.И. Психолого-педагогические основы построения современного курса математики // Начальная школа.-2013.-№ 1.-С. 56.
2. Авлиякулов Н.Х. Замонавий ўқитиш технологиялари. Ўқув қўлланма. -Т.: 2001.-68-б.
3. Абдусаматов А.С. Универсал ўқув ҳаракатларидан фойдаланиб бошланғич синфларда технология фанини ўқитиш. Pedagogical sciences and teaching methods international conference.10.10.2021.-P.165-170.
4. Абдусаматов А.С. Бошланғич синф она тили дарсларида моделлаштириш усулларидан фойдаланиш. Models and methods for increasing the efficiency of innovative research International scientific-online onference 2021-Germanya.- P.147-153.
5. Абдусаматов А.С. Aspects of primary mathematical education different from other disciplines of education.//Актуальные вопросы современной науки 2020 г.-P.111-115.
6. Беспалько В.П. Педагогика и прогрессивные технологии обучения. -М.: ИПРО,1995.



**Tolib AVLIYAQULOV,**  
*Termiz iqtisodiyot va servis universiteti dots v.b., PhD*

*Pedagogika fanlari doktori, professor I.Choriev taqrizi asosida*

### O‘QUVCHILARNI KASB–HUNARGA YO‘NALTIRISHNING HOZIRGI HOLATI VA MUAMMOLARI

Аннотация

Maqolada mamlakatimizda o‘quvchilarni kasb-hunarga yo‘naltirishning mavjud holati va muammolari haqida fikr yuritiladi. O‘quvchi shaxsini shakllantirish, uning kelajak hayotida tutgan o‘rni va raqobatbardosh mutaxassis sifatida tayyorlashga bo‘lgan talab ijtimoiy buyurtma sifatida yuzaga chiqmoqda. Ishlab chiqarishda munosabatlarning kasblar doirasining murakkablashib borishi hamda o‘quvchi shaxsiga ta‘lim berishda innovatsion dunyoqarashni shakllantirish, kasb tanlashga yo‘naltirish hamda ishlab chiqarish jarayonidagi faol ishtirokining kafolati bo‘lgan kasbiy malakalarini shakllantirish jarayoniga nisbatan yangicha, samarali yondashuvlarni ishlab chiqishga bo‘lgan ehtiyojini yuzaga keltiradi.

**Kalit so‘zlar:** Maktab, kasb-hunar, mehnat, kasbiy axborot, kasb tanlash, mehnat taqsimoti, millat, elat, kasbiy tayyorgarlik, tashkilot, hududiy markaz.

### СОВРЕМЕННОЕ СОСТОЯНИЕ И ПРОБЛЕМЫ НАПРАВЛЕНИЯ СТУДЕНТОВ НА ПРОФЕССИИ

Аннотация

В статье рассматриваются современное состояние и проблемы профориентации учащихся в нашей стране. Запрос на формирование личности студента, его роль в дальнейшей жизни и подготовку как конкурентоспособного специалиста вырисовывается как социальный заказ. Необходимость разработки новых, эффективных подходов к процессу формирования профессиональных навыков, являющихся залогом активного участия в производственном процессе, формирования инновационного мировоззрения в воспитании студента, ориентации на выбор профессии, а усложнение отношений в сфере профессий в производственном процессе вызывает.

**Ключевые слова:** Школа, профессия, работа, профессиональная информация, выбор профессии, разделение труда, нация, население, профессиональная подготовка, организация, областной центр.

### CURRENT STATE AND PROBLEMS OF DIRECTING STUDENTS TO PROFESSIONS

Annotation

The article discusses the current situation and problems of vocational guidance of students in our country. The demand for the formation of the student's personality, his role in the future life and preparation as a competitive specialist is emerging as a social order. The need for the development of new, effective approaches to the process of formation of professional skills, which are the guarantee of active participation in the production process, the formation of an innovative worldview in the education of the student, orientation to the choice of a profession, and the increasing complexity of relations in the sphere of professions in the production process. brings about.

**Key words:** School, profession, work, professional information, career choice, division of labor, nation, population, professional training, organization, regional center.

**Kirish.** Mamlakatimizda amalga oshirilayotgan ma‘naviy va ijtimoiy–iqtisodiy islohotlarning hozirgi bosqichi talaba shaxsini shakllantirishda erkinlikni ta‘minlashning yangi qirralari kashf etilishi bilan tavsiflanadi. Shu nuqtai nazardan, Prezidentimiz tomonidan 2020 yilni “Ilm–ma‘rifat va raqamli iqtisodiyot yili”, 2021 yilni “Yoshlarni qo‘llab–quvvatlash va aholi salomatligi yili”, 2022 yilni “Inson qadrini ulug‘lash va faol mahalla yili”, 2023 yilni “Insonga e‘tibor va sifatli ta‘lim yili” deb e‘lon qilish dolzarb masalalardan biridir. O‘quvchining kasb–hunar ta‘limi yo‘nalishini ixtiyoriy tanlashi uchun shart–sharoit yaratishda, eng avvalo, uni erkin fikrlovchi shaxs sifatida shakllantirish masalasiga e‘tibor qaratish lozim.

**Asosiy qism.** Mamlakatimizda izchil ravishda amalga oshirilayotgan kadrlar tayyorlashning asosiy g‘oyasi barkamol kasb egasini tarbiyalashdan iboratdir. Islohotlar natijasi sifatida shakllantiriladigan barkamol shaxsning mustaqil va ijodiy fikrlash sifatlarini tarbiyalash umumiy o‘rta ta‘lim muassasalarining muhim vazifalaridan biri hisoblanadi. Bu borada o‘quvchilarning darsdan tashqari mashg‘ulotlarini samarali tashkil qilish alohida ahamiyat kasb etadi.

Respublikamiz ta‘lim tizimida amalga oshirilayotgan islohotlardan kelib chiqqan holda qo‘yilgan talablar yosh

avlodni kasbga yo‘naltirish – bu o‘quvchilarning kasb–hunar bilan bog‘liq rejalarini tuzish, kasb–hunar va mehnat faoliyati sohasini tanlash jarayoniga rahbarlik qilish demakdir. Bundan kelib chiqadiki, kasb–hunarga yo‘naltirish, nafaqat, maktab faoliyatining ajralmas qismi, balki ijtimoiy institutlar, davlat tashkilotlari, “Yoshlar ishlari agentligi” tashkilotlarining asosiy vazifalaridan hisoblanadi.

Bu boradagi tadqiqotlarning yosh avlodni kasb tanlashga qiziqtirishning amaliy yechimini topishga qaratilgan quyidagi asosiy yo‘nalishlarini qayd etish mumkin:

o‘quvchilarning kasblar olamida yo‘nalish olishiga yordam beruvchi hamda o‘z individual imkoniyatlarini haqqoniy baholay olish ko‘nikmalari zarur darajasini ta‘minlovchi kasbiy axborotlar tizimini yaratish;

o‘quvchilarga kasb–hunar tanlashda yordam beradigan mustaqil ta‘lim usullarini ishlab chiqish;

o‘quvchi yoshlarga kasb–hunarga oid maslahatlar berishni nazariy va uslubiy asoslarini ishlab chiqish;

kasb–hunar tanlashning ijtimoiy–iqtisodiy ahamiyatli sabablarini tasdiqlash;

chekka qishloq maktablarida o‘quvchilarni kasb–hunar tanlashga yo‘naltirish vositalari va usullarini aniqlash;

bitiruvchilarni ishchi kasblariga yo'naltirishning mazmuni, shakli va usullari;

alohida olingan hududiy markazlarda yoshlarni kasb tanlashga yo'llash ishini boshqarish xususiyatlari. Shunday ekan, o'quvchilarning bo'sh vaqtlarini hayotida muhim o'rin tutadigan darslardan unumli foydalanishga yordam berish uchun uni to'g'ri tashkil etish zarur. Barcha sinfdan tashqari mashg'ulotlarning mohiyati o'quvchilarning ijtimoiy foydali mashg'ulotlarda faol ishtiroki, tashabbuskorligi, mutaqqilligi, qiziqishi va qobiliyatlarini rivojlantirishdan iborat.

Kasb-hunar maktablarining asosiy maqsadi, xalqimizning boy milliy, ma'naviy, tarixiy an'analari va umuminsoniy qadriyatlariga asoslangan holda yosh avlodni har tomonlama tarbiyalashda samarali pedagogik-psixologik shakl va vositalarni ishlab chiqishda qo'llashdan iborat.

Buning uchun: o'quvchi yoshlarni erkin fikrlashga tayyorlash, ularda hayot mazmunini anglashga ko'maklashish, o'z-o'zini nazorat qilish qobiliyatini shaxsiy hayotiga maqsadli yondashish tuyg'usini shakllantirish;

o'quvchilarni milliy qadriyatlar, yurtimizning boy ma'naviy meroslari bilan tanishtirish, madaniy va dunyoviy bilim, ko'nikmalarini ehtiyojga qarab yanada boyitish, rivojlantirish va estetik tushunchalarni shakllantirish;

o'quvchilarning bilim ijodiy salohiyatini aniqlash, rivojlantirish va turli sohalarga targ'ib qilish, iste'dodini rivojlantirish va yanada qo'llab-quvvatlash uchun shart-sharoitlar yaratish;

insoniy odob-axloq me'yorlari va qoidalarini hamda ta'lim vositalarini o'rnatish;

vatanparvarlik, dunyoviy fikrlash, jamiyatimizda yashovchi insonlar bilan o'zaro munosabatda bo'lish, o'z xalqiga, davlatiga sadoqat, uni himoya qilishga doim tayyor bo'lish;

odob-axloq va qonun ustuvorligini hurmat qilishni targ'ib qilish, shaxsning o'ziga xos tomonlarini belgilovchi fuqarolik va ijtimoiy mas'uliyat tuyg'usini rivojlantirish, o'zi yashayotgan mamlakat taraqqiyotiga fidoyilik, barqaror inson taraqqiyoti, ekologik ta'lim;

mustaqil davlatimizning ichki va tashqi siyosatiga to'g'ri va xolis baho berish, uning boshqa davlatlarning ichki ishlariga tinchliksevar, ochiq va aralashmaslik tamoyillarini to'g'ri talqin etish, fuqarolarning turmush darajasini oshirishga qaratilgan ochiq tashqi siyosat va ijtimoiy himoyani ta'minlash;

mehnatga ijodiy yondashishi hayotdagi eng oliy qadriyat hisoblanishi to'g'risidagi fazilatlarini shakllantirish;

sog'lom turmush tarzi va yaxshi oilaga ega bo'lish istagini rivojlantirish hamda shakllantirish;

o'quvchi yoshlarimizni erkin va mustaqil fikr yuritishga o'rgatish zarur.

Darsdan va maktabdan tashqari kasb-hunar ta'limi faoliyati o'quvchilarning qiziqishlari, istaklari va ehtiyojlaridan kelib chiqqan holda ularning darsdan bo'sh vaqtda ta'lim jarayonini yakunlaydi. Bu o'quvchilarning ijodiy qobiliyatini, tashabbuskorligini oshirish imkonini beradi. Sinfdan tashqari mashg'ulotlarning o'ziga xosligi shundaki, to'garaklar dasturlarining xilma-xilligi, mazmunidagi yangiliklar o'smirlarning shaxs sifatida shakllanishida yangi imkoniyatlar yaratadi.

Biz bir qator adabiyotlarni ko'rib chiqish orqali kasbga yo'naltirish tushunchasiga berilgan ta'riflarni ko'rib chiqdik. Bildirilgan fikr-mulohazalarni umumlashtirib, kasb tanlash texnologiyasiga quyidagicha ta'rif berishni lozim deb topdik: "Kasb texnologiyasi-o'quvchilarning intilishlari, qobiliyatlarini va iste'dodlaridan kelib chiqib, mehnat faoliyatini optimallashtirishga qaratilgan pedagogik tizim loyihasi amalga oshirish".

Uzluksiz ta'lim tizimi pedagogik texnologiyalarning asosi bo'lib, maqsad, mazmun, ma'no, mohiyat, shakl, usul, vositalardan tashkil topganligi bilan namoyon bo'ladi. Tarkibiy elementlar o'zaro birlik va bog'liqlikda ta'lim jarayonining umumiy mohiyatini yoritishga xizmat qiladi.

Hozirgi yangi turmush sharoitida asrlar davomida o'z kuchini yo'qotmagan ilg'or mehnat an'alaridan maktab o'quvchilarning kasb-hunarga qiziqishini tarbiyalashda foydalanilmoqda. Bunga ko'ra o'qituvchidan bir qator quyidagi ijtimoiy-pedagogik mezonli sifatlar talab etiladi:

1. Ochiq ko'ngillilik, xushmuomalalik, mehribonlik, bola qanday bo'lsa shundayligicha seva olish;

2. Bolaning bilimdonlik his-tuyg'ularini qadrlash, ruhiy holatini, ichki dunyosini tushuna bilish;

3. Bolalarni ruhlantirish, qiziqtirish, o'zini tuta bilish, kechirimli bo'lish, shirinsuxanlik;

4. Ezgu sifatleri bilan namuna bo'la olish, oliyanobligi, odamiyligi bilan o'quvchilar idealiga aylanish;

5. So'z va ish birligi bilan bolalar talabiga javob bera olish, yoshlarda shakllantirmoqchi bo'lgan ma'naviy sifatlarining egasi bo'lish;

6. Muomala-munosabatda bola xohish-istagi, qiziqishi, yosh xususiyati, ruhiyati bilan hisoblashish, bolalarning har birini alohida va hammasini birgalikda tushunish;

7. Bolalardan har qanday yordamni ayamaslik, o'quvchilarning oilaviy sharoiti, ijtimoiy ahvoli bilan tanishish;

8. O'quvchilarni diqqat bilan tinglay olish, yutug'idan quvonish, hayratlanish, quvonchiga sheriklik;

9. Toza va ozoda kiyinish, madaniyatlilik, jozibadorlik, sergaklik, topqirlik, kamtarlik, pokizalilik.

10. Adolatlilik, quvnoqlik, intizomlilik va axloqlilik kabi fazilatlar bolalar muhabbatiga sazovor bo'lishning zarur omillaridir.

Maktab o'quvchilarning texnologiya (mehnat) ta'lim-tarbiyasida kasb-hunarga qiziqishini tarbiyalashda quyidagilarni hisobga olish kerak:

mehnatkashlar o'z mehnatiga munosabati an'analari-o'zining kasbiga, xalqiga, topshirilgan vazifasiga davlat ehtiyojini o'ylab yondashish; jamoa ehtiyojini o'z ehtiyojidan baland qo'yish;

o'quvchilar bir-biri bilan munosabatlarda - do'stlik, o'rtoqlik, o'zaro yordam va mehnatda to'g'ri munosabatda yondashish;

yangi mehnat marosimlari, an'analari, kasbiy bayramlarni tashkil etish;

o'zbek xalq ijodi namunalaridan dars va darsdan tashqari vaqtlarda unumli foydalanish.

Ayrim darsliklar va maktab dasturlari tahlili shuni ko'rsatadiki, maktab kursi va o'qitishda mehnat ta'limi o'z hayot yo'lini, kasb tanlashini o'ylayotgan yosh maktab o'quvchilarning mayli, qobiliyat va qiziqishlariga mos emas.

Bizningcha, maktablar, bog'cha, bolalar oromgohlari, mahallalarda xalq ijodiy to'garaklari ochishga ko'proq e'tibor berish maqsadga muvofiqdir. 10-11-sinf o'quvchilarini kasb-hunarga qiziqtirish uchun maktab, oila, mahalla hamda jamoatchilik hamkorligi zarur. Buning uchun muassasalar birlashgan holda ish olib borishlari bugungi kunda juda ham kerak, chunki jamiyatimizga komil insonni tarbiyalab yetishtirish barchamizning ishimiz.

**Xulosa.** O'zbek xalq pedagogikasini o'rganish, o'qitish va murabbiylik an'alarini o'rganish, o'quvchilarni mehnat an'analari asosida tarbiyalash, jumladan, o'quvchilarning kasb-hunarga bo'lgan qiziqishini tarbiyalash xalq pedagogikasining zamonaviy usullarini pedagogik amaliyotga tatbiq etishdir, deb bilamiz.

1. O'zbekiston Respublikasi Prezidentining "2022–2026 yillarga mo'ljallangan Yangi O'zbekistonning taraqqiyot strategiyasi to'g'risida"gi 2022 yil 28 yanvardagi PF–60–son Farmoni.
2. O'zbekiston Respublikasi Ppezidentining "Malakali pedagog kadrlar tayyorlash hamda o'rta maxsus, kasb–hunar ta'limi muassasalarini shunday kadrlar bilan ta'minlash tizimini yanada takomillashtirishga oid chopa–tadbirlar to'g'risida" gi PQ–1761–son qarori.
3. O'zbekiston Respublikasi Ppezidentining 2017 yil 20 appeldagi "Oliy ta'lim tizimini yanada pivojlantirish chora–tadbirlari to'g'risida"gi PQ–2909–son qarori.
4. Asamova R.Z. Kasb tanlash motivatsiyasi va uning dinamikasi. Psix. fan. nomz... diss. avtoref. –T., 2002. –28 b.
5. Asamova R.Z., G'oziev E. Kasb psixologiyasi. –T., 2000. – 36 b.
6. Ashurova C.Yu. Engil sanoat yo'nalishlari bo'yicha kichik mutaxassislar tayyorlashda maxsus fanlarni modulli o'qitishning ilmiy–uslubiy asoslari // Tikuvchilik ishlab chiqarish yo'nalishi misolida/: Avtoref. dis. ... ped. fan. nom.. –T., 2005. –22 b.
7. Boltaboev S.A. Tolipov U. Umumiy o'rta ta'lim maktablari kasbga yo'naltirish o'quv–metodika kabineti faoliyatini tashkil qilish bo'yicha metodik tavsiyanoma. – Toshkent 2000.
8. Bo'latov S.S. Yoshlarga hunar o'rgatishni milliy – an'anaviy asoslari (metodik tavsiyanoma) –T.; 1999. 20–bet.



*Ra'no ALIMARDANOVA,*  
*Termiz iqtisodiyot va servis universiteti katta o'qituvchisi, PhD*  
*E-mail: rustamkhurramov@mail.ru*

*TDPIning p.f.n, dotsenti M.A.Norbosheva taqrizi asosida*

### SOSIO-RSYSHOLOGISAL PROBLEMS OF CRISIS FORMATION OF FAMILY RELATIONS IN UZBEK ETHNOPSYSHOLOGISAL SHARASTERISTISS

Annotation

This article is written about socio-psychological problems of crisis formation in family relations in Uzbek ethnopsychological characteristics. At the current stage of the development of society, crisis is a very understandable situation for the social realist and its expression in practice. The social, economic, cultural, legal and ethnic differences in the life of the people have led to a sudden change in the family communication system during the last hundred years.

**Key words:** Values, interpersonal relationships in the family, sexual compatibility, an indicator of economic functions in the family, external attractiveness.

### СОЦИАЛЬНО-ПСИХОЛОГИЧЕСКИЕ ПРОБЛЕМЫ КРИЗИСНОГО ФОРМИРОВАНИЯ СЕМЕЙНЫХ ОТНОШЕНИЙ В ЭТНОПСИХОЛОГИЧЕСКИХ ХАРАКТЕРИСТИКАХ УЗБЕКОВ

Аннотация

В данной статье написаны социально-психологические проблемы формирования кризиса семейных отношений в узбекских этнопсихологических особенностях. На современном этапе развития общества кризис представляет собой вполне понятную для концептуалиста ситуацию и её выражение на практике. Социальные, экономические, культурные, правовые и этнические различия в жизни инконтрапов привели к внезапному изменению системы семейного общения за последние сто лет.

**Ключевые слова:** Ценности, межличностные отношения в семье, сексуальная совместимость, показатель экономических функций в семье, внешняя привлекательность

### O'ZBEK ETNOPSIXOLOGIK XUSUSIYATLARIDA OILA MUNOSABATLARIGA HOS INQIROZ SHAKLLANISHINING IJTIMOY-PSIXOLOGIK MUAMMOLARI

Annotatsiya

Ushbu maqola o'zbek etnopsixologik xususiyatlarida oila munosabatlariga hos inqiroz shakllanishining ijtimoiy-psixologik muammolari haqida yozilgan. Jamiyat taraqqiyotining hozirgi bosqichida inqiroz tushunshasi va uning amaliyotdagi ifodasi odamlar uchun ancha tushunarli hol. Insonlar hayotidagi ijtimoiy, iqtisodiy, madaniy, huquqiy va etnik o'zgarishlar, o'tgan yuz yillik davomida oilaviy munosabatlar tizimida keskin o'zgarishlarga olib keldi.

**Kalit so'zlar:** Qadriyatlar, oilada shaxslararo munosabatlar, jinsiy moslik, oilada iqtisodiy funktsiyalarning ko'rsatkichi, tashqi jozibadorlik.

**Kirish.** Inson hayotining turli davrlarida muqarrar ravishda boshqa odamlar bilan shaxslararo muloqotga kirishadi. Kundalik ijtimoiy sharoitlarga qarab mavjud ijtimoiy normalar, ijtimoiy sanksiyalar, ijtimoiy ahloq va urf-odatlar, jamiyat tomondan insonga qo'yilgan talablar inson holatiga bevosita ta'sir qiladi va bu talab normalarni yetarli darajada bajara olmay qolishlik inson hayotida ma'lum bir inqirozni vujudga kelishiga sabab bo'ladi. Bunday vaziyatlarda inson nafaqat ko'chadagi qurshab turgan muhitdagi shaxslararo munosabatda balki oilaviy munosabatlarda ham inqirozga uchray boshlaydi.

Bu esa zamonaviy oilaning tarkibiy tuzilmasi va undagi shaxslararo munosabatlarda ancha chigal muammolarni shakllanishiga sabab bo'ldi. Hozirgi paytda oila muammolari bilan shug'ullanadigan ijtimoiy fan soha mutaxassislari bilan birga psixologlar asosan, quyidagi ikkita talab-ehlijahni tadqiq qilyaptilar: 1) Jamiyatning bazaviy unsuri bo'lgan oila saqlanib qolishini va uni zamon bilan hamohang takomillashib borishini ta'minlash. 2) Oilaning jamiyat madaniyatini va qadriyatlarini insonlarning bir avlodidan boshqa avlodiga etkazishdek muhim funktsiyalarini tadqiq qilishdir. Shu bilan birga tadqiqotlarda va amaliyotda aynan shu ikkita ehtiyogga urg'u berilishi zamonaviy oila

o'zining bu ikki eng muhim vazifasini muayyan darajada bajara olmay qolayotganligidan guvohlik bermoqda.

**Tahlil va natijalar.** Bunday holatni xalqaro miqyosda ko'rish imkoniyati tug'iladigan bo'lsa, quyidagicha tasvirlashning o'zi kifoya qiladi. Bir qator izlanishlarning ko'rsatishicha, Evropa xususan Rossiyada quyidagi sabablar oilalar notinchligining bevosita va bilvosita ko'rsatkichlari hisoblanadi: tug'ilishning halokatli ravishda kamayib borayotganligi, abortlar soni jihatidan dunyoda eng yuqori ko'rsatkich, nikhsiz tug'ilishlarning oshib borayotganligi, bolalar va onalar o'limining g'oyat yuqoriligi, buzilayotgan oilalar sonining ko'pligi, muqobil nikoh va oila turlarining o'zgaruvchanligi (onalar oilalari, birga yashash, er-xotinning alohida yashashiga asoslangan oilalar, asrandi farzandli oilalar va hokazo), oilalarda bolalar bilan shavqatsiz munosabatda bo'lish hollarining ko'payishi.

Zamonaviy oilani o'rganuvchi mutaxassislari (faylasuflar, sosiologlar, psixologlar, iqtisodchilar, huquqshunoslar va boshq.) ning aksariyat ko'pchiligi "hozir oila haqiqiy tanazzulni boshidan kechirmoqda, bu hali noma'lum muddatgacha davom etishi mumkin" degan xulosaga kelishmoqda. Jamiyat ijtimoiy-iqtisodiy taraqqiyotining umumiy (o'rtacha) darajasi yuksalgan, kishilarning turmush va moddiy farovonlik darajasi oshgan

sari bu tanazzul yanada yorqinroq namoyon bo'layotganligi sir emas[1].

An'anaviy jamiyatlarda va an'anaviy oilalarda vujudga kelayotgan vaziyatlardan farqli o'laroq, hozirgi dunyoda, inson, odatda "Men o'zim kimman va kimga yo'ldoshman?", "Mening uchun nima ahamiyatliroq va nima ahamiyatsizroq, nimaga intilishim kerak va nimaga ahamiyat bermasligim lozim?" degan savollarga tayyor javob ola bilmaydi. Bu savollarga javobni uning o'zi topishi darkor. Bunday savollarga javob topish imkoniyati faqat sog'lom tarbiyaviy psixologik muhit barqaror oilalarda bo'ladi. Zamonaviy insonning ijtimoiy tajribasi, uning dunyo haqidagi bilimlari tobora xilma-xil, ziddiyatli, "uzuq-yuluq" bo'lib borar ekan, shaxsning o'z o'rnini erkin topish maydoni, binobarin, uning hayotiy muammolari maydoni ham kengaya boradi[2].

Shu tariqa, jamiyatning quyi va eng muhim yacheykalaridan bo'lgan oilaning rivojlanishiga turli omillar ta'siri har xil oilaviy muammolar ko'payishiga va oqibat natijada zamonaviy oilaning umumiy tanazzuliga olib keladi.

Yosh oilaning sog'lom turmush tarzi, shaxslararo munosabatning maqsadga muvofiq kechishi uning a'zolari, xususan yosh kelin-kuyovlarning oilaviy qadriyatlarini qay darajada kundalik turmushda namoyon qilishlariga bog'liq. Shu bois biz A.N.Volkovaning "Oiladagi rollar va nikohga da'vogarlikni aniqlash" metodikasidan foydalanishni lozim tordik. Izlanishlar natijasiga murojaat qilaylik. Yosh oila a'zolarining qadriyatlariga ta'g'risidagi tasavvurlari yuzasidan olingan natijalar quyidagi.

Qadriyatlarini o'rganishga qaratilgan metodikaning birinchi shkalasi jinsiy munosabatlarni aniqlashga yo'naltirilgan bo'lib, yosh kelin-kuyovlarning jinsiy munosabatlardagi muvofiqligi, yosh oilaning keyingi tinch-totuvligida uning ahamiyatini izohlash imkonini beradi.

Metodika natijalariga e'tibor qiladigan bo'lsak, ushbu shkala yuzasidan erlar 7,43±0,86, ayollar 6,92±0,77 (p-farqlar ishonchligi sezilarli bo'lsa-da, aniq kuzatilmadi) ballni namoyon qilganliklarini guvohi bo'ldik.

Jinsiy nomoslik yosh er-xotinlar o'rtasidagi nafaqat fiziologik jarayonning me'yorida bo'lmasligini, balki psixologik va ijtimoiy psixologik omillarning ham etarlicha tartibga keltirilmaganligi yoki etishmasligi oqibatidir. Ruhiiy taranglik er-xotin o'rtasidagi jinsiy nomutanosiblik, ko'nglini topa olmaslik, emosional qo'zg'alishning yetarlicha hosil bo'lmasligi, oilaviy shart-sharoitlarning yetishmasligi va ayolning qo'ni-qo'shni ayollar orasidagi mavqeining shakllanganligi bilan ham bog'lash mumkin. Ayol yoki erda ruhiy taranglik, asabning buzilishi, kayfiyatning yo'qolishi, depressiya, asteniklik, g'azablanish va norozilik hislarining raydo bo'lishi kabilarni er-xotinlar o'rtasidagi jinsiy nomutanosiblikning ta'siri ham deb qarash o'rindir.

Er-xotinlarning shaxs sifatida muvofiqligi. Hamkorlik psixologiyasi, o'ziga sherik tanlash va birgalikda faoliyat ko'rsatish kundalik turmushda ushraydigan real zaruriy hodisalardir. Oilada er-xotin o'rtasidagi kelishmovchilik, nizolar oqibatida esa yuqoridagi tarzda ish tutib bo'lmaydi. Shunki, har qanday muammo oila manfaatlarini doirasida hal etiladi. Shunday ekan, natijalarga murojaat etib ko'raylik, erlar 6,30±0,66 va ayollar 8,73±0,89 ball ( $t=2,43$ ,  $r<0,05$  ga teng bo'ldi) bilan qanoatlanganlar. Olingan miqdoriy ko'rsatkishlar, erlarni turmush o'rtog'iga muvofiq kelishi ta'g'risida o'rtacha ko'rsatkishdan yuqori ekanligidan dalolat bermoqda.

Yosh ayollarning natijalari erlariga nisbatan ansha yuqori ekanligi ularni umumiy qiziqishga ega ekanligi, ehtiyojlar, qadriyatlar yo'nalishi, vaqtni o'tkazish usullariga ega bo'lishi lozim deb hisoblaydilar. Metodikaning ushbu shkalasidagi xususiyatlarga ayollar ancha ijobiy qarar ekanlar.

Maishiy-xo'jalik yuritish. Mazkur shkaladagi natijalarga ko'ra, erlar 6,30±0,53, xotinlar 7,10±0,81 ballni (r-farqlar ishonchligi kuzatildi) namoyon qildilar. Milliy an'analarimiz hamda islom dini tamoyillariga ko'ra, nikoh o'qitilayotgan vaqtda yigit kishiga (kuyov bolaga) ijtimoiy buyurtma sifatida xotinni yolg'iz va rulsiz qoldirmaslik, asosiy xo'jalik ta'minotini ta'minlash talablarini qo'yadilar.

Yosh er-xotinlarning javoblari tahlili, maishiy-xo'jalik yuritish faoliyatida hali biroq nomutanosiblik hukmronlik qilayotganligini ko'rsatdi. Shu sababli, o'zbek etnosidagi "avlodlar estafetasi" tamoyiliga asoslanib o'g'il-qizlarning oiladagi maishiy-xo'jalik faoliyatini yuritish ustanovkalarini shakllantirish, shuningdek, mahalliy xususiyatlardan kelib chiqib zamonaviy tadbirkorlikka muayyan darajada amal qilish ma'quldir.

Ota-ona tarbiyachilik funksiyasi. Ushbu shkala er-xotinlarning ota-onalik majburiyatlariga munosabati, farzandlar shakllanishidagi shaxsiy pozitsiyalari, ota-onalik funksiyalariga taalluqli tasavvurlarini ifodalaydi.

Er-xotinlarning ota-onalik hamda tarbiyashilik funksiyalari ta'g'risidagi tasavvurlari, ularning shaxslilik pozitsiyalari, ijtimoiy talablarga mas'uliyati, jamiyat va oila munosabatlaridagi o'rinarini belgilaydi. Bu shkala bo'yicha yosh er-xotinlar nisbatan yuqori ko'rsatkichlarni, ya'ni 7,05±0,80 ball (erlar) va 7,70±0,92 ball (xotinlar) bilan qanoatlanganliklari guvohlik bermoqda. Ota-onalik va tarbiyachilik funksiyasiga ularning ijobiy tasavvurga egaligi o'zbek xalqining azaldan "bolajon"ligi natijasidir.

Yosh er-xotinlarning ota-onalik, tarbiyachilik ustanovkalari bo'yicha tasavvurlari ijobiy bo'lsa-da, lekin real muhitda bu majburiyatlar "begonalashayotgan"ligi sezilmoqda.

Er-xotinlarning ushbu doiradagi tasavvurlari dastlabki uchala shkala bilan navbatdagi uchta shkalani birlashtiruvchi bo'lib hisoblanadi. Shu bois, shkala er-xotinlarning ota-onalik rollari oilaning bir butun jips tuzim sifatida o'z atrofida birlashtiruvchi qadriyat ekanligini unutmazlik kerak. Oilaning tanazzuli va undagi shaxslararo munosabatlarning keskinlashuvi ham mazkur rollarning o'zgarishi bilan uzviy bog'liqdir.

Ijtimoiy faollik. Ushbu shkala er-xotinlarning tashqi ijtimoiy faolligini, ya'ni kasbiy va jamiyat hayotidagi oilaviy munosabatlar barqarorligini belgilovchi ustanovkalarni aks ettiradi.

Ijtimoiy faollik shkalasi er-xotinlarning maishiy-xo'jalik va tarbiyachilik funksiyalarini sifat ko'rsatkichi hisoblanadi. Albatta, oiladagi sog'lom psixologik munosabat er-xotinning savodxonlik va ma'naviy-axloqiy me'yorlarga amal qilish darajasi, kasbiy faoliyati hamda mahalla-kuy orasidagi hurmat-e'tiboriga bog'liqdir.

Natijalarda esa quyidagicha manzara kuzatildi, ya'ni erlar 6,50±0,57 ball, ayollar 7,10±0,59 ball to'rladi. Bu esa ayollarda turmush o'rtoqlarining kasb-kori, mavqei, ularning qiziqishlari va uzoqni ko'ra bilishi muayyan ahamiyat kasb etishini ko'rsatmoqda. Eraklarga ayollarini qanday faoliyat mazmuniga ega bo'lishi (so'zsiz o'zgarishlarga olib keladi) unchalik ahamiyat kasb etmas ekan.

Emosional-psixoterarevtik munosabat. Mazkur shkala er-xotinlarning oiladagi emosional-psixoterarevtik funksiyalari ahamiyatini belgilovchi hisoblanadi. Shkala mazmuniga ko'ra, ikki xil jihatli ma'noga ega. Birinchidan, er-xotinlarning oiladagi emosional liderlikni, sog'lom psixologik muhitni, axloqiy va hissiy qo'llab-quvvatlash hamda "psixoterarevtik imkoniyatni" shakllantirish masalasini aks ettirsa, ikkinchidan, er-xotinlarning oila "psixoterarevti" rolini bajarishga intilishini belgilaydi. Natijalarning umumiy mazmuni er-xotinlarning o'zaro ma'naviy-axloqiy va hissiy jihatdan oila a'zolarini qo'llab-quvvatlashi, uni ardoqlashi,

unda psixologik xotirjamlik va sog'lom psixologik munosabatlar zarurligini talab etmoqda.

Tadqiqot natijalarida "emotsional-psixoterapevtik munosabat" shkalasi bo'yicha tekshiriluvchilar quyidagi ko'rinishdagi ma'lumotlarni namoyon qildilar. Erkaklar  $5,60 \pm 0,41$  ball, ayollar  $7,30 \pm 0,57$  ball ( $t=1,70$ .  $r < 0,05$  ga teng bo'ldi). Natijalar bir tomondan ajoyib ma'lumotlar berishga, ikkinshidan, ancha taajjubli holatga olib kelmoqda. Shunki erkaklarda natijaning o'rtacha miqdori namoyon bo'lganligi, oiladagi liderlik funksiyasini ayollarga berib qo'ymayotganmikanlar degan mulohazaga imkon yaratmoqda. "Ijtimoiy-faollik" shkalasidagi natijalar ham buni tasdiqlamoqda. Bugungi oilalardagi inqirozli holatlarda erkaklarning undagi etakchilik funksiyasi o'zgarganligi ancha sezilib qolmoqda. Ammo oilaning mustahkamligi, sog'lom-psixologik muhit, er-xotinning hamda undagi ma'naviy-hissiy qo'llab-quvvatlashda erkakning rolini oshirish bugungi kunning asosiy muammolaridan biri hisoblanadi.

Tashqi jozibadorlik. Bu shkala er-xotinlarning tashqi qiyofalari va ularning kiyinishlarini zamon talablari darajasiga mosligi ahamiyatini belgilovchi ustanovka hisoblanadi.

Shkaladan ko'rinib turganidek, er-xotinlarning eng yoqimtoy juftlik bo'lishi tashqi jozibadorlikka egalik, bejirim va qadriyatlariga amal qilgan holda zamonaviy kiyinishga intilishi oilaviy munosabatlarning muhim shartidir.

Xulosa. Umumiy olganda, har ikki jins vakillari shkala bo'yicha yuqoriroq natijani namoyon qilishgan, chunonchi, erlar  $8,10 \pm 0,70$  ball, ayollar esa  $8,65 \pm 0,82$  ( $t=0,55$ ) ball to'plashgan. Natijalarning bunday yuqori darajada bo'lishi yosh kelin-kuyovlarning turmush tarzida hamma narsa yangi, zamonaviy ko'rinishdaligi hamda milliy qadriyatlar asosida shakllangan tasavvur timsollari mahsuli hamdir. Tasavvur va xohish istaklarni ro'yobga chiqarish esa ijtimoiy-iqtisodiy shart-sharoit, madaniy muhit, shaxsning dunyoqarashi va his-tuyg'ulariga bog'liqdir. Ammo qanday bo'lishidan qat'i nazar er-xotinlar "tashqi jozibadorlikka" da'vogar ekanlar. O'ylaymizki, er-xotinlar "tashqi jozibadorlikka" erishish uchun o'zlarini hurmatlashlari va unga erishishga intilishlari lozim. Buning uchun oilaning moddiy ta'minotini yaxshilash, shaxs sifatida identifikasiyalashgan, ijtimoiy faollikka egalik va me'yoriy- qadriyatlariga amal qilish shart ekanligi ma'lum bo'ldi.

#### ADABIYOTLAR

1. Алимарданова Р.Н //Диссертация// "Ёш келин-куёвлар ўртасидаги соғлом психологик муносабатларни таъминлашнинг ижтимоий-этник асослари" 2022. 01.11. УДК: 317.018.1
2. Дилигентский Г.Г. Социально-политическая психология. -М.: 1994. -308
3. Алимарданова Р. "Проблема поддержания здоровых психологических отношений между молодоженами в семье" вестник интегративной психологии 2020 выпуск 20 10-12с



*Gulparshin ALIMBETOVA,*  
*Qoraqalpoq davlat universiteti mustaqil izlanuvchisi*  
*E-mail: alimbetovagulparshin@mail.com*

*NDPI dotsenti, f.f.n Z.Seytova taqrizi asosida*

### ZAMONAVIY SIYOSIY JARAYONLARDA SIYOSIY G‘OYA VA MAFKURA OMILI

Annotatsiya

Mafkuralarni hayotda va dunyoda o‘z yo‘limizni topishga, o‘z o‘rnimizni tushunishga, atrofimizda sodir bo‘layotgan siyosiy va ijtimoiy voqealarni tahlil qilishga yordam beradigan intellektual "xarita" sifatida ham ko‘rish mumkin. Xaritalar aniqlik darajasi bilan o‘zaro farqlanadi. Ularning qiymatini obyektiv voqelik bilan taqqoslash va boshqalar bilan bahslashish orqali baholash mumkin. Mafkuralar hokimiyat tuzilmalari bilan bog‘liq. Siyosatchilar hokimiyatga intilishadi. Ularning mafkurasini va o‘sha davrdagi ijtimoiy, iqtisodiy va siyosiy sharoitlari, hokimiyatga erishgandan so‘ng qanday tadbirlarni amalga oshirishiga bevosita ta‘sir ko‘rsatadi. Darhaqiqat, ikkalasini bir biridan ajratib bo‘lmaydi. Bu hatto qandaydir mafkura egaligini inkor etuvchilarga ham tegishli. Hokimiyatdan foydalanish har doim va hamma vaqt mafkura doirasida amalga oshadi.

**Kalit so‘zlar:** Mafkura, g‘oya, siyosiy mafkura, siyosiy falsafa

### ФАКТОР ПОЛИТИЧЕСКОЙ ИДЕИ И ИДЕОЛОГИИ В СОВРЕМЕННЫХ ПОЛИТИЧЕСКИХ ПРОЦЕССАХ

Аннотация

Идеологии также можно рассматривать как интеллектуальную «карту», которая помогает нам найти свой путь в жизни и мире, понять свое место и проанализировать политические и социальные события, происходящие вокруг нас. Карты различаются по уровню разрешения. Их ценность можно оценить, сравнив их с объективной реальностью и поспорив с другими. Идеологии связаны со структурами власти. Политики стремятся к власти. Их идеология и социальные, экономические и политические условия того времени напрямую влияют на то, что они делают после прихода к власти. Действительно, эти двое неразлучны. Это относится даже к тем, кто отрицает наличие какой-либо идеологии. Применение силы всегда и всегда находится в рамках идеологии.

**Ключевые слова:** Идеология, идея, политическая идеология, политическая философия.

### FACTOR OF POLITICAL IDEAS AND IDEOLOGIES IN MODERN PROCESSES

Annotation

Ideologies can also be seen as an intellectual "map" that helps us find our way in life and the world, understand our place, and analyze the political and social events taking place around us. Maps vary in resolution level. Their value can be assessed by comparing them with objective reality and arguing with others. Ideologies are linked to power structures. Politicians seek power. Their ideology and the social, economic and political conditions of the time directly influence what they do after coming to power. Indeed, the two are inseparable. This applies even to those who deny the existence of any ideology. The use of force is always and always within the framework of ideology.

**Key words:** Ideology, idea, political ideology, political philosophy.

**Kirish.** Bugungi kunda jamiyatda siyosiy munozaralar keng tarqalgan. Biz siyosatni tushunamizmi, yo‘qmi, siyosiy bilimlarni bilimimizni yoki yo‘qmi, ko‘pchiligimiz juda oddiy darajada siyosiy faylasuflarmiz. Nisbatan demokratik jamiyatlarda fuqarolardan bevosita shaxs sifatida yoki fuqarolar sifatida birgalikda ularning hayotiga ta‘sir qiladigan keng ko‘lamli masalalar bo‘yicha fikr bildirishlari kutiladi. Hatto oddiy, murakkab bo‘lmagan darajada ham bizda boshqaruvning "to‘g‘ri" shakli, erkinlik, tenglik va teng huquqlar, hukumatning jamiyatdagi "adolatli" roli, siyosiy tizimi qanchalik "demokratik" ekanligi, davlat xarajatlari va boshqalar to‘g‘risida o‘z fikrimiz bor. Bu va boshqa ko‘plab mavzular haqida qanday fikr yuritishimizga bizning shuurimizda mavjud bo‘lgan mafkuraviy e‘tiqod turlari, ijtimoiy sharoitimiz, hayotiy tajribalarimiz va ular haqidagi fikrimiz, biz yashayotgan millat, ta‘lim darajasi va bizning ijtimoiy sinfimiz ta‘sir qiladi. Biz dunyoni tushunishga harakat qilganimizda, muntazam ravishda ushbu mafkuraviy e‘tiqodlarimizdan foydalanamiz.

**Mavzuga oid adabiyotlar tahlili.** Bugun butun dunyoda nima sodir bo‘layotganini tushunish uchun siyosatchilarning ham, oddiy fuqarolarning ham fikri va xatti-harakatlarini bildiradigan mafkuralarni tushunish muhimdir.

Agar mafkura "dunyoga tutilgan oyna" bo‘lsa, u ko‘rishni buzadigan oynali oynadir. Tomoshabin bu buzilishlar ortidan haqiqatni topishda qiynaladi va o‘zi ishongan narsani "haqiqat" deb hisoblaydi. Mafkura ko‘pincha asl "haqiqat"ni buzadi va ziddiyatni rag‘batlantiradi: "Bir odamning mafkurasini boshqa odamning yolg‘onidir"[1]. Shuningdek, inson o‘zining mafkuraviy e‘tiqodini tekshirishga, mafkuraning siyosat va jamiyatdagi rolini yaxshiroq tushunishga harakat qilishi kerak. E‘tiqodni mafkuraviy deb ataganimizda, biz u haqida kamida uchta narsani aytamiz: u tasdiqlangan yoki tasdiqlanmagan bo‘lsada, ma‘lum bir guruh tomonidan tasdiqlangan deb qabul qilinadi, chunki u ushbu guruh uchun ijtimoiy funksiyalarni bajaradi. [2] Siyosat va siyosiy falsafada "mafkura" har doim hokimiyat uchun kurashni "ta‘minlaydi", degan keng tarqalgan fikr mavjud. Hukmdorlar o‘z kuchini oqlash, xalqni ularga bo‘ysunishga, ularga ergashishga va qo‘llab-quvvatlashga undash uchun turli xil mafkuralardan foydalanadilar. Makiavelli [3] "Shahzoda" asarida din hukmdor uchun juda foydali vosita ekanligini maslahat bergan. Makiavelli uchun siyosatning asl maqsadi hokimiyatni qo‘lga kiritish va ushlab turish edi. Nihoyat, 1929 yilda Karl Mangeym o‘zining "Ideologiya va utopiya" asarining birinchi versiyasini nashr etganidan beri mafkura va

utopiya ikki xil fikrlash tarzi sifatida ko'rib chiqildi. Lekin har bir mafkuraning zamirida yoki mohiyatida utopiya borligi aniq. Mafkuraviy fikr siyosatning doimiy xususiyati ekanligi haqidagi fikrimizdan kelib chiqib, mafkura tanazzulga yuz tutgan yoki hatto "o'lik" bo'lgan deb da'vo qilish g'alati tuyulishi mumkin. Shunga qaramay, bir qancha yozuvchilar, xususan, Daniyel Bell va Frensis Fukuyama bu haqda bahslashdi. Daniyel Bell "Mafkuraning oxiri" (1960) asarida va keyinroq "Hukumat va muxolifat" (1988) [4] maqolasida mafkuraviy munozara jamiyatni tushunish vositasi sifatida tanazzulga yuz tutganini ta'kidlagan. Jamiyatlar shunchalik o'zgardiki, bu jamiyatlarni tahlil qilishning "eski mafkuraviy" shakllari deyarli foydasiz. Bellning tahliliga ko'ra, Sovuq urush kurashi va marksizm konseptual vosita sifatida, siyosiy harakatlar uchun ham bekor qilinganligini ko'rsatdi.

**Tadqiqot metodologiyasi.** Frensis Fukuyama "Tarixning oxiri va oxirgi odam"[5] (1992) asarida Sovuq urushning tugashi bilan liberalizm va liberal demokratiyaning g'alaba qozonishini zamonaviy ilmiy va texnologik jamiyatlarning mafkurasini ekanligini ko'rsatish uchun ilgari e'lon qilgan g'oyalarni ishlab chiqdi. Liberal demokratiya umumbashariy qo'llanilgan va insoniyatning yakuniy maqsadini ifodalagan. Manfred B. Steger (1961 yilda tug'ilgan) globallashuvni "dunyo miqyosida ijtimoiy o'zaro bog'liqlik va almashinuvlarni yaratuvchi, ko'paytiruvchi, cho'zuvchi va faollashtiruvchi, shu bilan birga odamlar ongini uyg'otadigan ko'p qirrali ijtimoiy jarayonlar majmui" sifatida tavsiflaydi"[6]. Uning ta'rifi shuni ko'rsatadiki, globallashuvning negizida iqtisodiy munosabatlar tursa ham, eng muhimi bu jarayonning manzillar o'rtasidagi aloqalarga ta'siridir.

Shu ma'noda, bizda mafkura emas, balki e'tiqodlar bor, deyish to'g'riroq bo'ladi, chunki bu e'tiqodlar qisman mafkuralardan kelib chiqadi. Ushbu e'tiqodlar ko'pincha bir nechta mafkuralardan kelib chiqqanligi sababli, e'tiqodlar o'rtasida ziddiyat yuzaga kelishi mumkin.

Elitistik yondashuv shuni ta'kidlaydiki, demokratiya "ma'muriyat va siyosatni ishlab chiqishda samaradorlikni ta'minlaydigan qarorlar qabul qilish usulidir va shu bilan birga hukmron elita tomonidan ommaviy fikrga ma'lum darajada munosabatda bo'lishni talab qiladi"[7]. Shu nuqtai nazardan, fuqarolarning ishtiroki birinchi navbatda raqobatchi elitalar o'rtasidagi raqobatni saqlab qolgan holda siyosiy liderlarni tekshirish vazifasini bajaradi. Elitistik nazariyalar uchun argumentlar samaradorlikka va saylovchilarning ongli qarorlar qabul qila olmasligiga asoslangan. O'z ovozi bergan fuqaro, bu nuqtai nazardan, raqobatchi elitalar orasida qaror qabul qilish mexanizmidir. Zamonaviy dunyoning murakkabligini va unga bog'liq muammolarni hisobga olsak, oddiy fuqaro qaror qabul qilishda oqilona ishtirok etish uchun yetarli ma'lumotga ega bo'lishi mumkin emas. Ammo raqobat hali ham ma'qul deb hisoblanadi, shuning uchun ovoz berish vaqtinchalik hokimiyat beriladigan guruhni tanlash uchun ishlatiladi.

**Tahlil va natijalar.** Mafkura odamlarni ajratib turadigan yoki birlashtiradigan yagona narsa emas: irqi, etnik kelib chiqishi, dini, jinsi, sinfi, milliy va mintaqaviy identifikatsiyasi va boshqa ko'p narsalar odamlarni birlashtiradi yoki ularni bir-biridan uzoqlashtiradi. Lekin mafkura ana shunday mezonlardan biri bo'lib, bu jarayonda mafkura qanday ishlashini va mafkuralarning mazmunini to'g'ri tushunish muhimdir. Qolaversa, biz mafkuralardan xabardor bo'lamizmi yoki yo'qmi, uning ta'sirida bo'lganligimiz sababli, bu mafkuralarni tushunish, avvalo, o'zimizning, qolaversa, do'stlarimiz va hamkorlarimizning e'tiqodlarini tushunishimizga yordam beradi. Shu boisdan bugungi kunda zamonaviy siyosiy jarayonlarda siyosiy mafkuraning o'ziga xos xususiyatlari bo'yicha ilmiy tadqiqotlarni olib borish dolzarb masala bo'lib qolmoqda.

**Xulosa va takliflar.** Bizni mafkuraga xos jihatlardan har tomonlama qurshab olgan. Ota-onalarimiz, do'stlarimiz, o'qituvchilarimiz, dindorlar va siyosatchilar bizning fikrlashimizga ta'sir o'tkazishga harakat qiladilar. Biz gazeta yoki jurnallarni o'qiyotganimizda, radio tinglaganimizda, televizor ko'rganimizda yoki internetga kirganimizda, ongli ravishda yoki ongsiz ravishda turli qarashlarga ega bo'lamiz. Ushbu ma'lumot manbalari ko'pincha bir-biriga mos kelmasligi sababli, biz turli xil mafkuralarga duchor bo'lamiz. O'z e'tiqodlarimizni mustahkamlashda bizga turli mafkuralar ta'sir ko'rsatishi mumkin, bu ba'zi hukumatlarning aholini turli xil ma'lumot manbalariga kirishini cheklashining sabablaridan biridir. Mafkuralar siyosiy institutlar va siyosatlarida o'z aksini topadi va ko'pincha siyosiy ishtirokchilar tomonidan ongli va ongsiz ravishda qurol sifatida qo'llaniladi. Mafkuralar vaqt o'tishi bilan o'zgarib turadi, bu mafkuralarda mavjud bo'lgan tamoyillar yoki asosiy e'tiqodlarning qayta ko'rib chiqilishini hamda amaliy siyosiy masalalar ushbu e'tiqodlarga qanday ta'sir qilishini aks ettiradi;

Elitistik nazariyalar uchun argumentlar samaradorlikka va saylovchilarning ongli qarorlar qabul qila olmasligiga asoslangan. O'z ovozi bergan fuqaro, bu nuqtai nazardan, raqobatchi elitalar orasida qaror qabul qilish mexanizmidir. Zamonaviy dunyoning murakkabligini va unga bog'liq muammolarni hisobga olsak, oddiy fuqaro qaror qabul qilishda oqilona ishtirok etish uchun yetarli ma'lumotga ega bo'lishi mumkin emas. Ammo raqobat hali ham ma'qul deb hisoblanadi, shuning uchun ovoz berish vaqtinchalik hokimiyat beriladigan guruhni tanlash uchun ishlatiladi;

Turli darajada, siyosiy kampaniyalarda har bir tomon iqtisodiy va ijtimoiy muammolarga yagona to'g'ri javobga ega ekanligini ta'kidlaydi va ular o'z pozitsiyalarini qo'llab-quvvatlash uchun mafkuraviy tildan foydalanadilar. Bugungi dunyoni tushunish uchun – ko'plab to'qnashuvlar va juda ko'p siyosiy munozaralarning markazida bo'lgan mafkuralar ziddiyatini tushunish juda muhimdir.

#### ADABIYOTLAR

1. Goodwin B. 'Ideology', in B. Goodwin, *Using Political Ideas* (John Wiley and Sons, 2001), pp. 17–31.
2. Joravsk D. 'Soviet Ideology', *Soviet Studies*, 18 (1966).
3. Разуваев В. В. Комментарии к «Государю» Макиавелли. М.;СПб: Центр гуманитарных инициатив, 2014.
4. Daniel Bell, Harvard U. *Sociologist, Is Dead at 91*, *The Chronicle of Higher Education*, January 26, 2011
5. Francis Fukuyama. *The Origins of Political Order: From Prehuman Times to the French Revolution* (Farrar, Straus and Giroux, 2012)
6. Manfred B. Steger, *Globalization: A Very Short Introduction* (Oxford, England: Oxford University Press, 2003), 13.
7. Jack L. Walker, "A Critique of the Elitist Theory of Democracy," *American Political Science Review* Vol. 60 (June 1966): 286.



UDK: 811.1.2

Noila ALLAYAROVA,  
TDTU Chet tillar kafedrasida katta o'qituvchisi  
E-mail: shaxnoza90.90@mail.ru

TDPU p.f.n. dotsent M.B.Ganixanova taqrizi asosida

### DUNYO HAMJAMIYATIDA XOTIN-QIZLARNING INSONIYAT TARAQQIYOTIDA O'RNI

Annotatsiya

Maqola xotin-qizlar va erkaklarning amaldagi tengligiga erishish, ya'ni gender tenglikni ta'minlash, xotin-qizlar tomonidan o'z huquqlaridan amalda foydalanish masalalariga bog'liq bo'lgan muammolarni aniq-ravshan belgilagan konvensiyaga bag'ishlangan.

**Kalit so'zlar:** Gender tadqiqotlari, gender tenglik, ayollar huquqlari, huquqiy meyorlar, stereotip, ayollar tadbirkorligi, xotin-qizlar huquqlari, BMT, BMT Inson huquqlari bo'yicha Oliy komissari boshqarmasi, vakillik hokimiyati, Xalqaro migratsiya tashkiloti.

### РОЛЬ ЖЕНЩИН И ДЕВУШЕК В РАЗВИТИИ ЧЕЛОВЕЧЕСТВА В МИРОВОМ СООБЩЕСТВЕ

Аннотация

Статья посвящена конвенции, четко определяющей проблемы, связанные с достижением практического равноправия женщин и мужчин, то есть обеспечением гендерного равенства, и практического использования женщинами своих прав.

**Ключевые слова:** Гендерные исследования, гендерное равенство, права женщин, правовые нормы, стереотип, женское предпринимательство, права женщин, ООН, Управление Верховного комиссара ООН по правам человека, представительная власть, Международная организация по миграции.

### THE ROLE OF WOMEN AND GIRLS IN THE DEVELOPMENT OF HUMANITY IN THE WORLD COMMUNITY

Annotation

The article is dedicated to the convention, which clearly defines the problems related to achieving the practical equality of women and men, that is, ensuring gender equality, and the practical use of their rights by women.

**Key words:** Gender studies, gender equality, women's rights, legal norms, stereotype, women's entrepreneurship, women's rights, UN, Office of the UN High Commissioner for Human Rights, representative authority, International Organization for Migration.

**Kirish.** Bugungi kunda dunyo hamjamiyati xotin-qizlarning insoniyat taraqqiyotida o'rini to'g'ri anglagan holda xalqaro mexanizmlarni yaratishga ham harakat qilmoqda. BMT Bosh Assambleyasi tomonidan 1979 yil 18 dekabrda "Xotin-qizlar huquqlari kamsitilishining barcha shakllariga barham berish to'g'risida"gi konvensiyaning qabul qilingani fikrimizning dalilidir. Mazkur konvensiya xotin-qizlar va erkaklarning amaldagi tengligiga erishish, ya'ni gender tenglikni ta'minlash, xotin-qizlar tomonidan o'z huquqlaridan amalda foydalanish masalalariga bog'liq bo'lgan muammolarni aniq-ravshan belgilagan asosiy hujjatdir. Konvensiyada belgilangan muammolar ko'p qirraliligi bilan ajralib turadi. Unda turli shaklda namoyon bo'ladigan kamsitishlarga barham berish muammolarining dolzarbligi aniqlab berilishi bilan birga, xotin-qizlarning teng huquqli inson sifatida mavqegini oshirish, uning siyosiy, ijtimoiy-iqtisodiy va madaniy huquqlari, erkak bilan teng huquqligi, onalik layoqati bilan bog'liq muhim qoidalar aks ettirilgan. Xalqaro majburiyatlarni bajarish barcha pog'onalarda qonunlar va normativ-huquqiy hujjatlarni takomillashtirish, ularning amalga oshirilishini aniq monitoring qilish va xalqaro-huquqiy aktlarning implementatsiyasini nazorat qilishni talab etadi. Mamlakatimizda gender tenglikni ta'minlashga oid xalqaro-huquqiy hujjatlarni milliy qonunchilikka uyg'unlashtirish orqali ta'lim sohasida ham mustahkam huquqiy asoslar yaratilmoqda.

**Mavzuga oid adabiyotlar tahlili.** Xotin-qizlarning erkaklar bilan bir xil huquq va erkinliklarga ega bo'lishining, onalik va bolalik bilan bog'liq davlat siyosati yuritilayotgani, xotin-qizlarning ijtimoiy hayotdagi mavqegini kuchaytirish, siyosiy faolligini oshirish, davlat va jamiyat boshqaruvidagi

ishtirokini kengaytirish bilan bog'liq olib borilayotgan ishlar alohida e'tiborga loyiq.

Xotin-qizlar huquqlarini himoya qilishning ta'sirchan institutsional tizimi bu vakillik hokimiyatidir. Vakillik hokimiyatining barcha darajadagi deputatlari vazifasi iqtisodiy o'sishni inson taraqqiyoti bilan bog'lash, ularning uzviylikini ta'minlashdan iborat. Prezidentimiz tomonidan xotin-qizlarning parlamentdagi a'zoligi keyingi yillarda 2 barobarga ortgani xalqaro minbardan ta'kidlangani ham bejizga emas.

**Tadqiqot metodologiyasi.** Bugungi kunda mamalakatimizda gender tenglik bo'yicha institutsional asoslar ham kengaytirilmoqda. Ayni paytda, O'zbekiston Respublikasi Oliy Majlisining Senati tarkibida ayollar huquqlarini ta'minlash va kamsitishning har qanday shakliga barham berish bo'yicha milliy qonunchilikda xalqaro standartlarni uyg'unlashtirish bilan shug'ullanuvchi yangi Xotin-qizlar va gender tenglik masalalari qo'mitasi tashkil qilindi.

Hozirda dunyorivojlanish tendensiyasi ko'z ilg'amas darajada tezlashayotgan bir davrda muhim masalalardan biri bu gender masalasidir. Sotsial hayotda xotin-qizlarning roli deganda birinchi navbatda gender masalalari e'tiborga olinadi. Gender tenglik muammosi nafaqat biror mamlakatlar miqyosida balki dunyo mamlakatlari bo'yicha ham ahamiyatli masalalardan biridir. Gender tenglik nima? Gender tenglik bu ayol va erkaklar orasidagi teng huquqlarga erishishni nazoratda tutadigan tushuncha va qonuniy munosabatlardir. Gendertenglikning asosiy maqsadi ayolning ayol sifatida, erkaklarning esa erkak sifatida rivojlanish imkoniyatini yaratishdir. Postindustrial davlatlarda xotin-qizlarning davlat tashkilotlaridagi sotsial hayotdagi barcha sohalardagi faolligini

ko'rishimiz mumkin. Mashhur misrlik feminist yozuvchi, psixiatr Naval al Saddaviyning "Ayollar o'rtasidagi birdamlik kuchli o'zgarishlar asosi bo'lishi mumkin va kelajakdagi rivojlanish nafaqat ayollar, balki erkaklar uchun ham foydali bo'lishi mumkin". Haqiqatan ham, mamlakatimizning 49 foizini xotin-qizlar, ularning qariyb 64 foizini 30 yoshgacha bo'lgan xotin-qizlar tashkil etar ekan, albatta bu yo'nalishda alohida davlat siyosati olib borishga to'g'ri kelmoqda. Mamlakatimizda gender tenglikni ta'minlash va ayollarning ijtimoiy turmush sharoitlarini yaxshilash, oila institutini har tomonlama qo'llab-quvvatlash va rivojlantirish, ayollar huquqlari kamsitilishining barcha shakllariga barham berish bo'yicha umumiy turof etilgan xalqaro normalarni milliy qonun hujjatlariga implementatsiya qilish, shuningdek, ayollar huquqiy madaniyatini oshirish kabi yo'nalishlarda qator amaliy ishlar olib borildi.

Xalqaro doirada gender masalalariga qanday e'tibor qaratilayotganiga nazar tashlasak, dunyoda gender tengligini ta'minlashda haligacha qator muammolar borligi ko'zga tashlanadi. Masalan, Xalqaro mehnat tashkilotining ma'lumotiga ko'ra har 10 ishlovchi erkak kishiga 6 ta ishlovchi ayol to'g'ri kelar ekan. 2019 yilning 24 sentabri kuni o'z ishini boshlagan BMT Bosh Assambleyasining 74-sessiyasida ham tashkilotning ayollar qanoti gender tenglik, mamlakatlarning barqaror taraqqiyotiga erishish yo'lida ayollar uchun ham munosib huquq va erkinliklar ta'minlanishi masalalarini bejizga yoritmadi. Bosh Assambleya sessiyasi davomida 192 nafar nutq so'zlagan arboblarning atigi 17 tasi xotin-qizlar ekanligi ham alohida tanqid ostiga olindi.

O'zbekiston xotin-qizlar masalalariga oid xalqaro majburiyatlarini vijdonan bajarishga harakat qilmoqda. Davlatimiz tomonidan "Xotin-qizlar huquqlari kamsitilishining barcha shakllariga barham berish to'g'risida"gi konvensiyaning a'zosi sifatida milliy qonunchilikka uning normalarini uyg'unlashtirish masalasiga alohida e'tibor qaratilmoqda. Xususan, mamlakatimizda bu borada muhim qadamlar qo'yildi. 2019 yil sentabr oyida O'zbekiston Respublikasining "Xotin-qizlar va erkaklar uchun teng huquq hamda imkoniyatlar kafolatlari to'g'risida"gi hamda "Xotin-qizlarni tazyiq va zo'ravonlikdan himoya qilish to'g'risida"gi qonunlar qabul qilindi.

"Xotin-qizlar va erkaklar uchun teng huquq hamda imkoniyatlar kafolatlari to'g'risida"gi qonunda ayollarni jinsi bo'yicha bevosita va bilvosita kamsitishni taqiqlanishiga alohida urg'u berilgan. Mazkur qonun davlatimiz rahbarining 2019 yil 7 martdagi "Xotin-qizlarning mehnat huquqlari kafolatlarini yanada kuchaytirish va tadbirkorlik faoliyatini qo'llab-quvvatlashga oid chora-tadbirlar to'g'risida"gi qaroriga muvofiq ishlab chiqildi. Ushbu qonunning maqsadi xotin-qizlarni turmushda, ish joylarida, ta'lim muassasalarida hamda boshqa joylarda tazyiqlar va zo'ravonlikning barcha shakllaridan himoya qilishga qaratilgan. Ushbu sohadagi munosabatlarni tartibga solish, shuningdek, tazyiqlar va zo'ravonlikdan jabrlanganlarni huquqiy hamda ijtimoiy himoya qilish kafolatlarini ta'minlash ham qonunning muhim maqsadlaridan biri hisoblanadi.

**Tahlil va natijalar.** "Xotin-qizlarni tazyiq va zo'ravonlikdan himoya qilish to'g'risida"gi qonunda esa oiladagi zo'ravonlik qurbonlariga yordam berish, ularga boshpanalar ajratish, ishonch telefonlari va nafaqat jismoniy zo'ravonlik, balki psixologik yoki iqtisodiy jinoyatlar bo'yicha majburiy javobgarlikka tortish orqali ayollarni himoya qilish uchun asosdir. Bunday choralar, xususan, BMTning inson huquqlari bo'yicha idoralari tomonidan uzoq vaqt davomida tavsiya qilib kelingan edi.

Faqatgina 2019 yilda joylarda 197 ta Zo'rlik ishlatishdan jabr ko'rgan shaxslarni reabilitatsiya qilish va moslashtirish markazi tashkil etildi. Bundan tashqari, mehnatga oid huquqlarning kafolatlari va qo'llab-quvvatlashni

yanada kuchaytirish, uydagi zo'ravonlik qurbonlariga yordam berish maqsadida Zo'rlik ishlatishdan jabr ko'rgan shaxslarni reabilitatsiya qilish va moslashtirish hamda o'z joniga qasd qilishning oldini olish respublika markazi va Xotin-qizlar tadbirkorligi markazi faoliyati yo'lga qo'yildi.

O'zbekistonda qisqa vaqt ichida xotin-qizlarning hukumat va jamiyatdagi rolini oshirishga, ularning bandligini ta'minlashga, ayollar tadbirkorligini rivojlantirishga va muhtoj ayollarni qo'llab-quvvatlashga qaratilgan 15 ta normativ-huquqiy hujjat qabul qilingan. Bu bilan xotin-qizlar huquqini himoya qilishning tegishli mexanizmlari yaratildi.

Har qanday jamiyatning madaniy darajasi ayolga bo'lgan munosabati bilan belgilanadi. Mamlakatimizda faol gender siyosati doirasida xotin-qizlarning ijtimoiy-siyosiy mavqei mustahkamlash bo'yicha jadal ish olib borilmoqda. O'zbekiston Prezidenti BMT Bosh Assambleyasi 75-yubiley sessiyasida qayd etganidek, "Biz uchun gender tenglik siyosati ustuvor masalaga aylandi. Xotin-qizlarning davlat boshqaruvidagi o'rni tobora kuchaymoqda. Yangi Parlamentimizda ayol deputatlar soni ikki barobarga ko'paydi".

Haqiqatan ham, Oliy Majlisga bo'lib o'tgan oxirgi saylovlar natijasida birinchi marotaba O'zbekiston parlamentida ayollar soni bo'yicha BMT tavsiyalari (kamida 30 foiz) to'liq bajarildi. Qonunchilik palatasiga 32 foiz, ya'ni 48 nafar ayol-deputatlar saylangani, o'z navbatida, dunyodagi 190 parlament ichida O'zbekiston parlamentining 37-o'ringa ko'tarilishini ta'minladi.

Harakatlar strategiyasi doirasida Oliy Majlis Senatida xotin-qizlar va gender tengligi masalalari qo'mitasi hamda Oliy Majlis Senati raisi boshchiligida Gender tenglikni ta'minlash masalalari bo'yicha komissiya tuzildi. Xotin-qizlarning jamiyatdagi o'rni va mavqei oshirish maqsadida O'zbekistonda birinchi marta ayol kishi parlament yuqori palatasi raisi etib saylandi.

O'zbekiston Prezidentining 2020 yil 22 iyundagi Farmoni bilan Inson huquqlari bo'yicha O'zbekiston Respublikasi Milliy strategiyasi tasdiqlandi. Yana bir muhim natija: Yurtboshimiz parlamentga taqdim etgan Murojaatnomasi ijrosi doirasida Senat Raisi rahbarligida Respublika Xotin-qizlar jamoatchilik kengashi tashkil etildi.

Birgina shu dalil va raqamlarning o'zi ham yurtimiz ayollarining jamiyatda haqiqiy o'rni egallab borayotganidan dalolat beradi. Binobarin, xotin-qizlar va yoshlarning huquqlari, erkinliklari hamda qonuniy manfaatlarini har tomonlama ta'minlash O'zbekiston Prezidenti olib borayotgan adolatli siyosatning ustuvor yo'nalishlaridandir.

2021-yilda O'zbekistonda 2030 yilgacha mo'ljallangan Gender tenglikka erishish strategiyasi tasdiqlandi. Gender strategiyasida BMTning 2030 yilgacha mo'ljallangan Barqaror rivojlanish maqsadlariga muvofiq holda barcha sohalarida xotin-qizlar va erkaklar o'rtasida tenglik tamoyilini tatbiq etishga hamda iqtisodiy, siyosiy va ijtimoiy hayotda gender tenglik targ'ib qilinishini ta'minlashga qaratilgan kompleks chora-tadbirlarni amalga oshirish nazarda tutilgan.

Mazkur Strategiyada barcha uchun teng huquqli va sifatli ta'limni ta'minlash, qishloq joylarida qizlarning oliy ma'lumotga ega bo'lishi, xotin-qizlar gender tengligiga erishish, zo'ravonlikka yo'l qo'yimaslik, odam savdosining oldini olish kabi masalalar qamrab olingan. BMT Barqaror rivojlanish maqsadlari bajarilishini aniqlashga qaratilgan 32 ta gender indikatorini qabul qilganimiz ham bu borada muhim ahamiyat kasb etmoqda.

Og'ir turmush sharoitida yashayotgan 1454 nafar xotin-qizning uy-joy uchun boshlang'ich badali Xotin-qizlarni va oilani qo'llab-quvvatlash jamoat fondi hisobidan to'lab berildi hamda ushbu maqsadlarga 25 mlrd. 194 mln. so'm mablag' yo'naltirildi. Shuningdek, bunday toifadagi 13

mingdan ziyod ayollarning ishga joylashtirilishi ta'minlandi. 2 mingdan ziyod talaba-qizlarning o'qish joylarida ijtimoiy himoya qilish mexanizmlari o'zining samarali ekanligini ko'rsatdi. Bandlik dasturiga muvofiq 250 mingdan ortiq xotin-qizlar, shu jumladan talaba-qizlar ish bilan ta'minlandi. Siyosiy va huquqiy bilimli, innovatsion g'oyalarga va tashkilotchilik qobiliyatiga ega bo'lgan xotin-qizlardan iborat 6 ming nafardan ortiq kadrlar zaxirasi shakllantirildi.

**Xulosa va takliflar.** Xulosa qilib aytadigan bo'lsak, mamlakatimizda gender tenglikka erishishda xotin-qizlarning jamiyatdagi mavqeini yanada kuchaytirish, shu orqali oilani mustahkamlash, yuqori intellektual darajadagi yosh avlodni

voyaga yetkazish, jamiyat barqarorligini ta'minlashning garovi hisoblanadi.

Shunday qilib, gender farqlanishlar va tenglik asosida tashkil etilgan ta'lim jarayoni jamiyat taraqqiyotiga muhim hissa qo'shadi. O'z navbatida, O'zbekistondagi BMTning jamoasi ayni paytda barcha milliy hamkorlar va boshqa manfaatdor tomonlarning keng maslahatlashuvlari bilan ishlab chiqilayotgan "2021-2025 yillarga mo'ljallangan Barqaror rivojlanish hamkorlik dasturi" doirasida gender tenglikni ta'minlash uchun mamlakatga har tomonlama yordam berishda davom etadi va bu albatta, ta'lim sohasida ham o'z aksini topadi.

#### ADABIYOTLAR

1. Mirziyoyev Sh.M. Milliy taraqqiyot yo'limizni qat'iyat bilan davom ettirib, yangi bosqichga ko'taramiz. 1-jild. – T.: "O'zbekiston", 2017. – 592 b.
2. Belogurov A.Y. Modernizatsiya protsessi podgotovki pedagog v kontekste innovatsionnogo razvitiya obshestva: Monografiya. — M.: MAKS Press, 2016. - 116 s.
3. Gulobod Qudratulloh qizi, R.Ishmuhammedov, M.Normuhammedova. An'anaviy va noan'anaviy ta'lim. – Samarqand: "Imom Buxoriy xalqaro ilmiy-tadqiqot markazi" nashriyoti, 2019. 312 b.
4. Yejak YE.V. Psixologicheskoye obespecheniye professionalnogo razvitiya pedagoga v usloviyax riskov sovremennogo obrazovaniya. diss... dok.psixol. nauk. – Rostov-na-Donu.: 2017. - 315 s.
5. Inoyatov U.I. va boshq. Pedagogika: nopedagogik oliy ta'lim muassasalari uchun mo'ljallangan darslik.-T.: TDPU – 2013. – 256 b.
6. Ishmuhammedov R.J., Yuldashev M. Ta'lim va tarbiyada innovatsion pedagogik texnologiyalar (ta'lim tizimi xodimlari, metodistalar, o'qituvchilar. tarbiyachi va murabbiylar uchu o'quv qo'llanma)-T.:2013.-279 b



UDK:52+517.11

Dibar ARIPOVA,

Toshkent viloyati pedagoglarni yangi metodikalarga o'rgatish milliy markazi  
"Pedagogika, psixologiya va ta'lim texnologiyalari" kafedra katta o'qituvchisi

O'quvchilarni kasb-hunarga yo'naltirish Psixologik-pedagogik respublika tashxis markazi rahbari, p.f.n., dotsent X.E.Usmonova taqrizi asosida

## IMPLEMENTATION OF INCLUSIVE EDUCATION IN THE NEW UZBEKISTAN AS A REQUIREMENT OF THE TIME

Annotation

The issue of education of children with special needs is becoming one of the most urgent issues today. Special education has developed as an educational system for children with disabilities. This education is built on the assumption that the needs of children with disabilities cannot be met in general education institutions. Special education operates all over the world in the form of schools or boarding schools, as well as small parts of general schools. The issue of education of children with disabilities is becoming one of the most pressing issues today.

**Key words:** Education, philosophy children, disabilities, special education, general difference education, inclusive education, social segregation, school, disabled people, integrated, gender, general education institutions. social segregation

## ВНЕДРЕНИЕ ИНКЛЮЗИВНОГО ОБРАЗОВАНИЯ В НОВОМ УЗБЕКИСТАНЕ КАК ТРЕБОВАНИЕ ВРЕМЕНИ

Аннотация

Вопрос воспитания детей с особыми потребностями становится сегодня одним из самых актуальных. Специальное образование развивалось как образовательная система для детей с ограниченными возможностями. Это образование строится на предположении, что потребности детей с ОБЗ не могут быть удовлетворены в общеобразовательных учреждениях. Специальное образование действует во всем мире в виде школ или школ-интернатов, а также небольших частей общеобразовательных школ. Вопрос обучения детей с ограниченными возможностями здоровья становится сегодня одним из самых актуальных.

**Ключевые слова:** Образование, философия, дети, инвалиды, специальное образование, общедифференциальное образование, инклюзивное образование, социальная сегрегация, школа, инвалиды, интегрированные, гендерные, общеобразовательные учреждения. социальная сегрегация

## YANGI O'ZBEKISTONDA INKLYUZIV TALIMNI JORIY QILISH DAVR TALABI SIFATIDA

Annotatsiya

Maxsus ehtiyojli bolalar ta'lim tarbiyasi masalasi bugungi kunda eng dolzarb masalalar sirasiga aylanib bormoqda. Maxsus ta'lim imkoniyati cheklangan bolalar uchun ta'lim tizimi sifatida rivojlangan. Ushbu ta'lim imkoniyati cheklangan bolalarning ehtiyojlarini umumta'lim muassasalarida qondirib bo'lmaydi degan taxminlar asosida qurilgan. Maxsus ta'lim butun dunyoda maktab yoki internat shaklida, shuningdek umumta'lim maktablarining katta bo'lmagan qismlari sifatida faoliyat yuritadi. Imkoniyati cheklangan bolalarni tarbiyalash masalasi bugungi kunda eng dolzarb masalalardan biriga aylanib bormoqda.

**Kalit so'zlar:** Ta'lim, bolalar, nogironlar, maxsus ta'lim, umumiy ta'lim, inklyuziv ta'lim, ijtimoiy ajratish, maktab, nogironlar, yaxlit, jins, umumiy ta'lim muassasalari.

**Kirish.** 2001 yilda YuNESKO tashabbusi bilan Respublika ta'lim markazi qoshida inklyuziv ta'lim yo'nalishi bo'yicha Resurs Markazi tashkil etildi. Markazning maqsad va vazifalari imkoniyati cheklangan bolalarga davlat va nodavlat tashkilotlar, ota-onalar, ko'ngillilar tomonidan ko'rsatilayotgan yordam va tashabbuslarni umumlashtirish va jamlashtirishdan iboratdir. Maxsus ehtiyojli bolalarning maxsus ta'lim tizimida o'qitilishi ularning maktabni tugatgach ijtimoiy jamiyatga moslashib ketishlarini qiyinlashtiradi. Shuningdek ularning o'z oilasidan uzokda bo'lishlariga majbur qiladi. Bu toifa bolalar boqimandalikka o'rganib qoladilar, o'z-o'ziga xizmat qilishlarida qiyinchiliklarga duch keladilar. Bundan tashqari juda ko'plab maxsus ehtiyojli bolalar ta'limdan chetda qolib ketmokdalar. Hozirgi kunda Respublikamizda alohida yordamga muhtoj bolalarni rivojlanish darajasi, imkoniyati nuqson xususiyatlari va qobiliyatlariga ko'ra maxsus yoki umumta'lim tizimida ta'lim olishini amalga oshirish maqsadida inklyuziv ta'lim siyosati amalga oshirilmokda. Biroq inklyuziv ta'limning mazmun mohiyati to'g'risidagi bilim va ma'lumotlar hali jamiyatda yetarli emas. "Inklyuziv" va "integratsiyalashgan" atamallari

ko'pincha bir xil ma'noda ishlatiladi. Shunga qaramasdan falsafada ushbu tushunchalar orasida juda katta farq bor. Nogiron bolani oddiy sharoitga joylashtirish integratsiyaga qarab qo'yilgan birinchi qadamdir. Integratsiyalashgan ta'lim bu-diqqat markazida bolaning aynan maktabga kelib ketish muammosi turgan, maxsus ehtiyojli bolaning maktabga qatnash jarayonidir. Integratsiyalashgan ta'limda bolaga muammo sifatida qaraladi. Bu ta'lim tizimining quyidagicha shakllari mavjud: A) Jismoniy integratsiya. Integratsiyaning bu shakli nogiron va nogiron bo'lmagan bolalar o'rtasidagi jismoniy farqni kamaytirishga qaratilgan. Oddiy maktab bilan yonma-yon joyda nogiron bolalar uchun maxsus bo'lim yoki sinf tashkil qilish mumkin. B) Funktsional integratsiya. Bu shakl nogiron va nogiron bo'lmagan bolalar o'rtasidagi funktsional muammolarni kamaytirishga qaratilgan. V) Ijtimoiy integratsiya. Integratsiyaning bu shakli ijtimoiy muammolarni kamaytirishga qaratilgan va u nogiron hamda nogiron bo'lmagan bolalar o'rtasidagi o'zaro aloqani qo'llab - quvvatlaydi. G) Jamiyatga integratsiya qilish kabilar. Integratsiyalashgan talim tizimining bir qator quyidagicha chegaralangan tomonlari mavjud: Umumta'lim muassasalarda

kompleks tibbiy-pedagogik yordam olish imkoniyati bo'lmaydi. Umumta'lim maktab pedagogi maxsus mayetodikani bilmaganligi sababli imkoniyati cheklangan bolalarning maxsus ehtiyojlarini qondirmaydi. Umumta'lim maktablarda tiflo, surdotexnik vositalar, maxsus tibbiyot uskunalar bo'lmaydi. Sinfda o'quvchilar soni 25 tadan-35 gacha yetadi va oqibatda ularning barchasiga ko'p vaqt ajrata olmaydi. Umumta'lim maktablarda o'quvchilarda maxsus malaka va ko'nikmalarni shakllantirish uchun mutaxassislar bo'lmaganligi sababli, imkoniyat topish qiyin. Umumta'lim maktablarda alohida dastur va darsliklardan foydalanish imkoniyati bo'lmaydi. Inklyuziv ta'lim tizimi integraslashgan ta'lim tizimidan uzining mazmun – mohiyati, maqsadi, vazifalari va harakat dasturi bilan farqlanadi. Inklyuziv ta'lim bu - davlat siyosati bo'lib, nogiron va sog'lom bolalar o'rtasidagi to'siqlarni bartaraf etish, maxsus ta'limga muhtoj bolalar, o'smirlar rivojlanishda uchraydigan nuqsonlar yoki iqtisodiy qiyinchiliklardan qat'iy nazar ijtimoiy hayotga moslashtirishga yo'naltirilgan umumta'lim jarayoniga qo'shishni ifodalovchi ta'lim tizimidir. Inklyuziv ta'lim alohida yordamga muhtoj bolalarni normal rivojlanishdagi bolalar bilan teng xuquqlilik asosida ta'lim tarbiya olishlarini taminlaydi. Shuning uchun ham ahamiyatlidir.

**Mavzuga oid adabiyotlarning tahlili.** Mazkur maqolani nazariy-metodologik tahlil qilish jarayonida ilmiy bilishning mantiqiylik, tarixiylik, izchillik va obyektivlik usullaridan keng foydalanildi. Shuningdek, bir qator olimlarning inklyuziv ta'lim tizimini o'rganishga qaratilgan tadqiqot ishlari mazmuniga murojaat qilingan.

Umumta'lim maktablarda alohida dastur va darsliklardan foydalanish imkoniyati bo'lmaydi. Inklyuziv ta'lim tizimi integratsiyalashgan ta'lim tizimidan uzining mazmun – mohiyati, maqsadi, vazifalari va xarakter dasturi bilan farqlanadi. Bolaning tarbiya va o'quv faoliyatida orqada qolishi psixik funksiyalarni o'zlashtirmaganligi natijasidir. Masalan, bolaning kiyim kiyishida ketma-ketlikning buzilishi uning xotirasi zaifligidan emas, balki ushbu jarayonni amalga oshirish uchun zarur bo'lgan malakalarni egallamaganligi tufayli ro'y beradi. Bunday psixik muammoni psixoreksiyalash usullari bilan birga bolaga kiyimlarni to'g'ri ketma-ketlikda kiyish tasvirlangan rasmlar taqdim etilishi mumkin. L.S.Vigotskiy ijtimoiy muhit sog'ligi imkoniyatlari cheklangan bolalar uchun birinchi darajali ahamiyatga egadir, degan g'oyani ilgari suradi. Xuddi shuningdek, u imkoniyati cheklangan bolalarning rivojlanishini ildizi yomon o'simlikka o'xshatadi. «Uning ingichkagina ildizlari oziqlantiruvchi tuproqning qatlamlari va shakliga mos kelmaydi. Ular o'z-o'zicha tuproqning oziqa beruvchi qatlamlariga yetib borolmay, quruq va zaharli qatlamga kirib qoladi. Bunday o'simlik muvofiq sharoitlarda gullashi mumkin edi, biroq odatdagi sharoitda taraqqiyotning cho'qqisiga yetmasdan, bujmayib so'lib qoldi», deydi. Psixolog olimi L.M.Krijanovskaya imkoniyati cheklangan bolalarning inklyuziv ta'lim tizimida ta'lim-tarbiya berishda psixologik korreksiyalash metodlari orqali tarbiyalash yo'llarini keng yoritib bergan.

**Tadqiqot metodologiyasi.** Alohida ehtiyojli bolalar uchun tashkil etilgan segregasion-maxsus, yopiq turdagi muassasalarda bolalardagi mavjud nuqsonlar ancha-muncha yuqori darajada korreksiyalansada, ammo bolalarning maktab jamoasidagi tor doiraga tushib qolishlari natijasida ijtimoiy jamiyatga moslashishi, kelajakda normal rivojlanishdagi boalar qatori faoliyat yuritishlarida juda katta qiyinchiliklarga duch keladilar. Maxsus maktablar mana shu jihatlari bilan juda kata kamchiliklarga ega. Bundan tashqari maxsus ehtiyojli bolalarni barcha qatori keng jamoatchilik davrasidan ajratgan holda yashashlari ham demokratiya nuqtai nazariga to'g'ri kelmaydi. Chunki maxsus ehtiyojli bolalar

ham barcha qatori haququqlarga ega. Shuning uchun ham 1990 yilda Djonpiyeyen (Tailand)da juda muhim konferensiya o'tkazildi. Bu konferensiya "Ta'lim hamma uchun" maqsadini shakllantirishga qaratilgan bo'lib, unga 155 ta davlat vakillari va 150dan ortiq nodavlat tashkilotlari qo'shildilar. Tahlil shuni ko'rsatadiki, taxminan 10-15% bolalar maxsus ta'limga muhtoj ekanligi aniqlandi. Djomtiyen (Tailand)da o'tkazilgan konferensiya asosida "Ta'lim hamma uchun" shiorini qo'llab-quvvatlash va amaliyotga tadbiq qilishni tahlil etish maqsadida 1994 yilda YuNESKO tashkiloti va Ispaniya davlati bilan hamkorlikda Salamanka - Ispaniya umumjahon konferensiyasi o'tkazildi. Ushbu konferensiya ishtirokchilarining maqsadi va vazifasi butun dunyodagi imkoniyati cheklangan bolalarning umumta'lim muassasalarida ta'lim olishlari uchun qulayliklar yaratish, maktabda o'qitish vazifasini amalga oshirish uchun maktab islohotlarini o'tkazish zarurligi to'g'risida fikr-muloxazalar yuritishga qaratilgan edi.

Inklyuziv ta'lim masalasi 90-yillarning diqqat markaziga bo'lib qoldi. Janubiy Afrika va Janubiy Sharqiy Osiyodagi integratsiyalashgan ta'lim dasturlari asosida yakuniy ish hujjatlari o'rganilib chiqildi. Natijada barcha davlatlarning Ta'lim Vazirliklarida maxsus maktablar qoshidagi maxsus bo'limlarga muqobil sifatida inklyuziv ishlash uslublari qabul qilindi. O'zbekiston Respublikasida nogiron bolalar bilan bog'liq tahlil va dastlabki baholash ishlari 1966 yilda boshlangan. Hozirgi kunda O'zbekistonda 250000 ga yaqin turli ko'rinishdagi nogiron bolalar (16 yoshgacha) ta'lim olish ehtiyojiga ega. Nogiron bolalar uchun ta'lim bilan birgalikda maxsus xizmatlar tashkil etish lozim. Ko'zi ojizlar, kar va eshitish nuqsoniga ega bo'lgan bolalar, poliyemiyelit bilan kasallanganlar, aqli zaif bolalar, nutqida nuqsoni bor va soqov bolalarga mo'ljallangan 86 ta maxsus ta'lim va aralash maxsus muassasalar, 982 ta maxsus bolalar bog'chalari mavjud.

**Tahlil va natijalar.** Ko'plab davlatlarda inklyuziv ta'limni joriy etish bo'yicha davlat normativ hujjatlarida qayd qilinmaganligi; Nogiron bolalarga nisbattan salbiy munosabat; Imkoniyati cheklangan bolalarning hamjamiyatda ko'rinmaslik muammosi; Imkoniyati cheklangan bolalarning maktabda ko'rinmaslik muammosi; Moddiy mablag' muammolari; Ta'lim muassasalarini moslashtirish; Sinfda o'quvchilar sonining ko'pligi; Kambag'allik; Jinsiy tafovutlarga qarab kamsitish; Imkoniyati cheklangan bolalarning boshqalarga qaramligi; Favqulodda vaziyatlar, mojarolar, qochoqlar; Kadrlar masalasidagi muammolar. Haqli savol tug'iladi, nima uchun imkoniyati cheklangan bolalarni inklyuziv ta'lim tizimiga jalb etish kerak? Yuqorida keltirilgan dalillarni hal etib inklyuziv ta'lim tizimiga o'tishga qanday zaruriyat bor? Darhaqiqat, bu ta'lim tizimi oldidagi muammolarni hal etish oson kechmaydi. Ammo bu ta'lim tizimining nafl jixati juda ko'p ular sirasiga qo'yidagilar kiradi: Inklyuziv ta'lim qashshoqlik iskanjasidan qutilishga imkon beradi; Inklyuziv ta'lim barcha uchun ta'lim sifatini yaxshilaydi; Kamsitishlarni oldini oladi; Inklyuziv ta'lim yanada inklyuzivlikka olib keladi. Natijada inklyuziv ta'lim tizimida quyidagi maqsad va vazifalarning hal etilishi talabi davlat siyosati darajasida bartaraf etiladi. Bular:

- ta'lim muassasasida imkoniyati cheklangan bolalar va usmirlarning ta'lim olishlari uchun zaruriy psixologik-pedagogik, korreksion sharoitlarni yaratish, ularning imkoniyatiga yunaltirilgan umumta'lim dasturlari va korreksion ishlarni amalga oshirish orqali ruxiy rivojlanishi, ijtimoiy moslashtirishni amalga oshirish;

- o'quvchilarning ta'limdagi tenglik xuquqini kafolatlash;

- jamiyatning va oilaning faol ishtirokida nogiron va saglom bolalarning ehtiyojlarini qondirish, ijtimoiy xayotga erta moslashtirish;

- imkoniyati cheklangan bolalar va usmirlarni oilalardan ajramagan holda yashash xuquqini ro'yobga chiqarish;

- jamiyatda imkoniyatti cheklangan bolalar va usmirlarga nisbatan dustona va mexr-muhabbatli munosabatni shakllantirishdir.

Inklyuziv ta'lim tizimi maktabgacha umumta'lim, umumiy o'rta ta'lim, o'rta maxsus kasb-xunar va oliy ta'lim muassasalarni o'z ichiga olib, quyidagi prinsiplarda amalga oshiriladi.

1. Insonning qadr qimmatini, uning qobiliyati va yutug'iga bog'liq emas.

2. Har bir inson o'ylash va xis qilish qobiliyatiga ega.

3. Har bir kishi eshitish va muloqot qilish qobiliyatiga ega.

4. Har bir kishi bir-biriga muxtoj.

5. Shaxsning to'liq va haqiqiy ta'lim olishi faqat real hamkorlikda amalga oshadi.

6. Hamma kishilar o'z tengdoshlarini qo'llab quvvatlashga muxtoj.

7. Hamma ta'lim oluvchilarni yutuqga erishishiga ularning nimadir qila olmasligi emas, balki nimanidir qila olishidir.

8. Hamkorlik qilish kishi hayotini har tomonlama ko'chaytiradi. Bu ta'lim muassasalarning maqsadi bolalarning ta'lim olishi va kasb-xunarga tayyorlashda ularning o'rtasidagi to'siqlikni bartaraf etib ochiq ta'lim muxitini yaratishdan iborat.

Binobarin, ta'lim-tarbiya tizimini har bir millat va elatning o'ziga xos tomonlari, milliy an'analari, urf-odatlarini, davlatning maqsad-vazifalari hamda tarbiyalanuvchilarning ruhiy va jismoniy rivojlanishidagi xususiyatlarini hisobga olgan holda ishlab chiqish maqsadga muvofiqdir. Imkoniyati

cheklangan bolalarda kattalar bolaning rayiga, mustaqil bo'lishiga qarshi turmasdan, mumkin qadar istagi, intilishiga yordam bersalar, uning shaxsini shakllantirish jarayonidagi qiyinchiliklar o'z-o'zidan barham topadi. Imkoniyati cheklangan bolada o'jarlik, qaysarlik, itoatsizlik xususiyatlari paydo bo'lishi bu kattalarning haddan tashqari paypaslaganliklari oqibatida vujudga keladi.

**Xulosa va takliflar.** Inklyuziv ta'limni amaliyotga joriy etish ustida olib borilgan tajribalardan shu narsa o'z isbotini topdiki, har qanday imkoniyati cheklangan bolalarni nuqsonini ilk yoshdan o'z vaqtida aniqlab mutaxassislariga murojaat qilinsa va maktabga tayyorgarlik ishi o'z vaqtida olib borilsa abatta ko'zlangan maqsadga erishish mumkin. Ya'ni inklyuziv ta'limning samarasi yuqori darajada bo'ladi. Inklyuziv ta'limni amaliyotga joriy etish ustida olib borilgan tajribalardan shu narsa o'z isbotini topdiki, har qanday imkoniyati cheklangan bolalarni nuqsonini ilk yoshdan o'z vaqtida aniqlab mutaxassislariga murojaat qilinsa va maktabga tayyorgarlik ishi o'z vaqtida olib borilsa abatta ko'zlangan maqsadga erishish mumkin. Ya'ni inklyuziv ta'limning samarasi yuqori darajada bo'ladi. Inklyuziv ta'lim tizimida ta'lim-tarbiya ishlarining samarali bo'lishi, yaxshi yutuqlarga erishishda maktab psixologi, pedagog, tarbiyachi va ota-onalar hamkorligi uzviy bog'langan bo'lishi lozim.

#### ADABIYOTLAR

1. Ture Yonson "Inklyuziv ta'lim"- "Opereyshen Mersiy" Toshkent-2003 yil. O'qituvchilar uchun qo'llanma.
2. Fayziyeva U.Yu., Abdurazakova D.Do'stona munosabat muxitidagi maktab. O'XTV Avloniy nomidagi XTRXMOMI, BMT Yunisyef.XBJ. T., 2005.
3. Fayziyeva U., Nazarova D., Kolbayeva X.J.Eshitishida muammolari bo'lgan bolalar inklyuziv ta'limi. O'XTV Avloniy nomidagi XTRXMOMI, BMT Yunisyef. XBJ. T., 2005.
4. Выготский Л.С. Дефект и сверхкомпенсация. // «Проблема дефектологии». М., 1996. –С. 42.
5. Крыжановская Л.М. Психологическая коррекция в условиях инклюзивного образования. Пособие для психологов и педагогов. – М.: «Владос», 2013. 83-6.
6. Maktablar hamma uchun – Save the children – 2002y. 20\23 bet
7. Pulatov Sh.N.Sankhya-ancient Indian philosophical school. //PUSTAK BHARATI RESEARCH JOURNAL// JAN-June. ISSUE Toronto, Canada. No: 1-2, 2020.
8. PULATOV SH.N. XIX asr oxiri - XX asr boshlarida Hindistondagi ijtimoiy-siyosiy vaziyat. Academic Research In Educational Sciences. Volume 1. 2020 468-474 P.
9. Po'latov, Sh.N., Rabindranat Tagorning Hindiston ilm-ma'rifatga qo'shgan xissasi.// "SCIENCE AND EDUCATION" Scientific journal Volume 1, Special issue 2020 136-144 P.
10. Po'latov, Sh.N., Hindistonda pedagogik ta'limning rivojlanish bosqichlari.//"SCIENCE AND EDUCATION" Scientific journal Volume 1, Special issue 2020 21-27 P.
11. Jurayev SH.S., Abu Ali ibn Sinoning falsafiy qarashlarida baxt-saodat masalasi // Academic Research in Educational Sciences, 2 (Special Issue 1), 395-401 P



UDK: 37.012.85

**Rafail BAXTIYOROV,**  
*Toshkent davlat sharqshunoslik universiteti o'qituvchisi*

*P.f.f.d., dotsent N.Ashurov taqrizi asosida*

### TALABALARDA O‘QUV MOTIVATSIYASINI SHAKLLANTIRISHNING IJTIMOIIY-PSIXOLOGIK OMILLARI

Аннотация

Maqolada talabalarining o'quv motivatsiyasining psixologik-pedagogik xususiyatlari nazariy jihatdan asoslanadi, o'quv motivatsiyasi va o'quv motivlari nazariyasining asosiy masalalari muhokama qilinadi. Ijoby ta'lim motivlarini rivojlantirish talaba shaxsini tarbiyalashning ajralmas qismi sifatida uning ta'lim yutuqlariga erishish va akademik ko'rsatkichlarini yuksaltirishga imkon qoldiradi.

**Kalit so'z:** Talaba, o'quv motivatsiya, shaxs tarbiyasi, ta'lim yutuqlari, akademik ko'rsatkich, tashabbuskorlik, mas'uliyat, innovatsion harakat.

### СОЦИАЛЬНО-ПСИХОЛОГИЧЕСКИЕ ФАКТОРЫ ФОРМИРОВАНИЯ УЧЕБНОЙ МОТИВАЦИИ У СТУДЕНТОВ

Аннотация

В статье теоретически обосновываются психолого-педагогические особенности учебной мотивации ее студентов, рассматриваются основные вопросы теории учебной мотивации и воспитательных мотивов. Развитие позитивных учебных мотивов как неотъемлемой части воспитания личности учащегося позволяет добиться его образовательных достижений и повысить успеваемость.

**Ключевые слова:** Студент, образовательная мотивация, личностное развитие, образовательные достижения, академическая успеваемость, инициатива, ответственность, инновационное движение.

### SOCIO-PSYCHOLOGICAL FACTORS OF FORMATION OF EDUCATIONAL MOTIVATION AMONG STUDENTS

Annotation

The article theoretically substantiates the psychological and pedagogical features of the educational motivation of its students, discusses the main issues of the theory of educational motivation and educational motives. The development of positive educational motives as an integral part of the education of a student's personality makes it possible to achieve his educational achievements and improve academic performance.

**Key words:** Student, educational motivation, personal development, educational achievements, academic performance, initiative, responsibility, innovative movement.

**Kirish.** Oliy ta'lim fan-texnika, iqtisodiy va ijtimoiy-madaniy taraqqiyotning sur'ati va darajasini belgilovchi mutaxassislarining fundamental ilmiy, umumiy madaniy va amaliy tayyorgarligini ta'minlashga qaratilgan. Millatning intellektual salohiyatini shakllantirish, shaxsni jamiyatning oliy qadriyati sifatida har tomonlama kamol toptirish birinchi darajali ahamiyatga ega. Zamonaviy oliy ta'limning eng dolzarb muammolaridan biri talabalar uchun motivatsiyaga asoslangan o'quv jarayonini tashkil etishdir[1]. Shu munosabat bilan universitet talabalari o'rtasida o'qishga bo'lgan motivatsiyaning mavjud holati va ularning ta'lim faoliyatiga qo'yiladigan zamonaviy talablar o'rtasida qarama-qarshiliklar yuzaga keladi.

Universitetda o'qiyotganda talaba, birinchi navbatda, yangi didaktik vaziyatga moslashish bilan bog'liq bo'lgan bir qator muammolarga duch keladi, bu maktab ta'limidan tubdan farq qiladigan o'quv jarayonini tashkil etish shakllari va usullaridir. Ushbu yondashuv va u bilan bog'liq qiyinchiliklar o'ziga xos didaktik to'siqni yaratadi, uni engib o'tish kerak. Bundan kelib chiqadiki, ijoby motivlar va asosli maqsadlarni shakllantirish bo'lajak mutaxassis shaxsini rivojlantirishda muhim ahamiyatga ega, chunki motivlar va maqsadlar faoliyatning muhim belgilovchilari hisoblanadi.

O'qitish jarayonida shakllangan talaba motivlarining tuzilishi bo'lajak mutaxassis shaxsining tayanchiga aylanadi. Shuning uchun ijoby ta'lim motivlarini rivojlantirish o'quvchi shaxsini tarbiyalashning ajralmas qismidir.

So'nggi yillarda psixologik va ilmiy adabiyotlarda o'quv faoliyatini rag'batlantirish masalasiga alohida e'tibor qaratilmoqda[2]. Zero o'quvchiga nisbatan salbiy yoki befarq munosabat uning muvaffaqiyatsizligi yoki omadsizligiga sabab bo'lishi mumkin.

**Mavzuga oid adabiyotlar tahlili.** Motivatsiya tushunchasiga ko'plab xorijiy olimlar A.Bandur, S.Zanyuk, G.Ayzenk, V.Aseyev, D.Braun G.Myurey, A.Rean, V.Stolina, X.Xekxauzen, F.Xoppe va boshqalar o'zlarining ilmiy ishlarini bag'ishlagan. R.R.Bibrich, I.O.Vasilev, I.I.Vartanova, V.V.Davydov, N.V.Yelfimova, E.P. Ilyin, A.K.Markova., M.V.Matyuxina, V.F.Morgun, A.B.Orlov, L.M.Fridman, O.M.Arestova, A.A.Verbytskiy, E.I.Savonko va boshqa psixologlar o'quvchilarning o'quv faoliyati motivatsiyasini rivojlantirishning o'ziga xos xususiyatlariga katta e'tibor berganlar[3]. Talabalarining o'quv faoliyati motivatsiyasini o'rganish masalasi kam o'rganilgan.

Ko'p miqdorda olib borilgan fundamental tadqiqotlarga qaramay, motivatsiya fenomeniga nazariy aniqlik va qarashlarning bir xilligi hanuzgacha mavjud emas, bu muammoga mavjud qarama qarshi yondashuvlar bilan mazkur tushunchaning ko'p qirrali ekanligi bog'liq. Bir tomondan, motivatsiya xulq-atvoriga yo'naltirilgan va uni qo'llab-quvvatlovchi omillar majmui singari ko'rib chiqilsa, boshqa tomondan – organizm faolligini chaqiruvchi va uning yo'nalishini aniqlovchi uyg'onish yoki motivlar singari majmua, ya'ni inson xulq atvorini uyg'otuvchi va

yo'naltiruvchi omillar majmui sifatidagi ko'rib chiqiladi. Undan tashqari, motivatsiya insonning aniq faoliyatini boshqaruvchi jarayon sifatida o'rganadi.

**Tahlil va natijalar.** Ta'lim faoliyatini rag'batlantirish muammosini hal ahamiyati nuqtai nazaridan ta'lim motivatsiya, deb aslida bilan belgilanadi [4] o'quv jarayonini samarali amalga oshirish uchun muhim ahamiyatga ega. Ma'lumki, bu o'qishga salbiy yoki befarq munosabat bo'lib, talabning past akademik ko'rsatkichlari yoki kam erishishiga sabab bo'lishi mumkin.

Motiv (Lat. moveo, movere—harakat qilish, faollashtirish, surish) inson harakatlari va amallarining rag'batlantiruvchi kuchidir [5]. Motiv, shuningdek, insonning faoliyatini keltirib chiqaradigan va ushbu faoliyat yo'nalishini belgilaydigan ongli ehtiyoj sifatida tushuniladi. Shunga ko'ra, motivatsiya—bu harakatni amalga oshirishga turtki bo'lgan aqliy hodisalar, shaxsning faoliyatini va uning rejalashtirilgan natijaga erishishga yo'naltirilganligini belgilaydigan harakat.

Faoliyatning muhim regulyatorlari bo'lgan yetakchi shaxsiy xususiyatlardan biri sifatida motivlar talaba faoliyatining yo'nalishini, uning xulq-atvori va axloqiy tamoyillarining barqarorligini belgilaydi. O'z o'quvchilarining motivlarining o'ziga xos xususiyatlarini hisobga olmagan holda, o'qituvchi prognozlash, o'z faoliyatining vazifalari, vositalari va usullarini aniqlash uchun muhim asoslarni yo'qotadi.

E.P.Ilyin[6] ta'kidlashicha, motiv faqat tashqi yoki ichki sharoitlardan kelib chiqadigan tananing ehtiyojlarini psixikada aks ettirish natijasidir. Shuning uchun ular motiv ongli ehtiyoj, deb aytishadi va faqat ma'lum bir holatda u shaxsning maqsadli harakatlarining asosiga aylanadi.

Talabning shaxs sifatida rivojlanishi bilan uning potensial imkoniyatlari kengayadi, o'z-o'zini takomillashtirishga bo'lgan ehtiyoj hech qachon to'liq qondirilmaydi. Shuning uchun motivatsiyani rivojlantirish jarayoni cheklanmagan.

Qoniqish darajasi kelajakka yo'naltirilgan ta'lim samaradorligining ko'rsatkichi sifatida qaraladi. Hozirgi qoniqish kelajakda o'rganish uchun motivatsiyani oshiradi. O'qishdan norozilik o'rganishga majburiy harakat sifatida qarash mexanizmini keltirib chiqaradi va motivatsiyani pasaytiradi. E.P.Ilyin [6] motivatsion jarayonlarni rivojlantirishda ehtiyojlarni qondirishning hal qiluvchi roliga e'tibor qaratadi.

Motiv nafaqat muvofiq ehtiyojni aniqlaydi, balki talabani ehtiyoj qondiriladigan o'rganish obyektlariga yo'naltiradi. Bunda motivlarning kuchi ayniqsa muhim rol o'ynaydi. Zaif motivatsiya bilan talaba o'qish natijalari haqida gapirmasa ham, sinfda faol ishlash olmaydi. YA'ni, ehtiyojlar va motivlar shaxsning manfaatlarini, e'tiqodlari va ideallari bilan chambarchas bog'liq. Shuni ta'kidlash kerakki, tadqiqotchilar o'rtasida ta'lim faoliyatining muvaffaqiyati uchun motivlarning ayrim turlarining ustuvorligi to'g'risida turli xil fikrlar mavjud. Ba'zi tadqiqotchilar kognitiv motivlarni (o'quv—kognitiv, o'z-o'zini tarbiyalash motivlari) eng zarur ta'lim faoliyati deb hisoblashadi [7].

Psixologiyada berilgan ta'lim motivlari (motivatsiyasi) ta'riflariga asoslanib, N.Norkulova [8] tomonidan taklif qilingan tarkib bo'yicha ularning tasnifini ko'rib chiqamiz. U kognitiv va ijtimoiy motivlarga bo'linadi.

Kognitiv motivatsiyaga quyidagilar kiradi:

kognitiv motivlar (yangi bilimlarni o'zlashtirishga yo'naltirish faktlar, hodisalar, naqshlar);

o'quv va kognitiv motivlar (bilim olish usullarini o'zlashtirishga yo'naltirish, bilimlarni mustaqil egallash usullari);

o'z-o'zini tarbiyalash motivlari (qo'shimcha bilimlarni egallashga yo'naltirish, ya'ni o'z-o'zini takomillashtirishning maxsus dasturini qurish).

Tegishli darajalarga ega bo'lgan ijtimoiy motivlar: ijtimoiy motivlar (burch va mas'uliyat, ta'limning ijtimoiy ahamiyatini tushunish);

tor yoki pozitsion motivlar (boshqalar bilan munosabatlarda ma'lum bir pozitsiyani egallash, ulardan rozilik olish istagi);

ijtimoiy hamkorlik motivlari (boshqa odamlar bilan o'zaro munosabatlarning turli usullariga yo'naltirish).

L.Bojovich [9] ta'limning ijtimoiy va kognitiv motivlari nisbati normasini belgilab, kognitiv motivlar iyerarxiyada ijtimoiy motivlar ta'minlanishi kerak, deb hisoblaydi.

Muallif motivlarni mazmuniga ko'ra quyidagi guruhlariga ajratadi:

mazmuni ijtimoiy ehtiyojlar, qiziqishlar, oliy ta'limning yuqori ijtimoiy ahamiyatidan xabardor bo'lgan keng ijtimoiy motivlar;

ta'lim faoliyati bilan bevosita bog'liq bo'lgan jarayonning o'zi, o'rganilayotgan narsalarning mazmuniga talabalar, ta'limga munosabat bildiruvchi ilmiy va kognitiv motivlar;

kasbiy motivlar; oliy ma'lumot kasb egallash uchun asos sifatida qaraladi;

utilitar motivlar, uning asosini bitirgandan keyin shaxsiy imtiyozlar olish, o'z farovonligi motivlari;

ijtimoiy identifikatsiya motivlari — talabning o'ta-onasi, do'stlarining uning xulq-atvoriga ta'siri.

Ta'lim faoliyati motivatsiyasini o'rgangan F.Haydarov va boshqalarning ta'kidlaganidek, "o'rganish motivatsiyasi doimiy ravishda o'zgarib turadigan va bir-biri bilan yangi avlodlarga kiradigan bir qator motivlardan iborat. Shuning uchun motivatsiyani shakllantirish—bu o'rganishga ijobiy yoki salbiy munosabatni kuchaytirishning oddiy o'sishi emas, balki uning ortidagi motivatsion soha tuzilishining murakkablashishi" [5].

Ta'lim faoliyati motivatsiyasini tahlil qilish jarayonida asosiy narsa nafaqat dominant motivatorni (motivni), balki insonning motivatsion sohasining tashqi va ichki mazmunini aniqlashdir. Tashqi motivatsiya inson xatti—harakatlarini boshqaradigan yoki bostiradigan mukofotlar, jazolar va boshqa rag'batlantirish turlariga asoslanadi. Tashqi motivatsiya holatida xatti—harakatni tartibga soluvchi omillar shaxsning ichki o'ziga bog'liq emas. Ichki motivatsiya ishdan (o'qishdan) zavqlanishga hissa qo'shadi, qiziqish, hayajon uyg'otadi, shaxsning o'ziga bo'lgan hurmatini oshiradi. Ta'lim motivatsiyasi, boshqa motivatsiya turlari singari, barqarorlik va dinamizm bilan ajralib turadi.

Psixologik barqarorlik ular tomonidan insonga ta'sir qiluvchi omillarning keng o'zgarishi bilan aqliy faoliyatning zarur darajasini saqlab turish qobiliyati sifatida belgilanadi.

Barqarorlikning haqiqiy ifodasiga asoslanib, mualliflar uni ta'lim motivatsiyasining kuch, xabardorlik, samaradorlik, faoliyatning ma'no shakllantiruvchi motivini shakllantirish, jarayonga yo'naltirish va boshqalar kabi xususiyatlari bilan birgalikda ko'rib chiqadilar.

E. Savonko va I. P. Imenitova [11] talabalar motivatsiyasining turlari bo'yicha quyidagi shartli tasnifga e'tibor qaratadi:

talabning psixologik xususiyatlari va o'quv jarayoni bilan bog'liq bo'lgan birinchi, dominant tip motivatsiyaning o'ziga xos ichki turi sifatida talabning ma'lum bir fanga qiziqishini belgilaydi;

ikkinchi tur—situatsion motivatsiya, bu turni o'quv jarayoniga tashqi deb hisoblash mumkin;

uchinchi tur—konformist yoki taklif qiluvchi motivatsiya. Bu qiymat yo'nalishlari va shaxsning haqiqiy xatti—harakatlari o'rtasidagi tafovutlar bilan bog'liq. Masalan, vaziyat yuzaga kelganda muayyan mavzuni o'rganishga qiziqishi bo'lmagan talaba oldida, tanlangan kasb doirasida

muvaffaqiyatli faoliyat uchun zarur bo'lgan ushbu mavzu bo'yicha bilimlarni olish zarurati tug'iladi – bu konformistik motivatsiyaning namunasidir. Bunday motivatsiyani rag'batlantiradigan imtiyozlar, masalan, oshirilgan stipendiya olish, davlat budjeti hisobidan o'qishni davom ettirish istagi, bakalavrning malaka darajasini olgandan keyin magistr darajasida o'qish istagi.

Motivatsiyaning uchinchi turi majburiy ekanligini ko'rish oson va bu psixologik noqulaylik bilan bog'liq. O'quv jarayonini tashkil etish va qurishga an'anaviy yondashuv ushbu turdagi rag'batlantirishni shakllantirishga katta e'tibor berishga qaramay, tegishli motivlar ma'lum bir toifadagi talabalar uchun samarasiz bo'lishi mumkin. Ammo motivatsiya qanday bo'lishidan qat'i nazar, hatto eng ijobiy bo'lsa ham, u talabaning rivojlanishi uchun faqat potensial imkoniyat yaratadi, chunki motivlarni amalga oshirish maqsadlarni aniqlash jarayonlariga bog'liq.

N.Norqulova [8] tadqiqotida talabalar shaxsan muhim ma'no shakllantiruvchi motivni shakllantirishi mumkinligi va bu jarayonning xususiyatlarini shakllantirishning ma'lum bir ketma-ketligida amalga oshirilishi ta'kidlangan. Muallif ta'kidlaganidek, dastlab o'quv-kognitiv motiv harakat qila boshlaydi, keyin u hukmronlik qiladi va mustaqillikka erishadi va shundan keyingina u amalga oshiriladi, ya'ni birinchi shart–bu o'quv faoliyatining o'zi tashkil etilishi.

A.Chuvalov ko'rsatganidek, motivatsiya faoliyat natijasiga emas, balki usullarga qaratilgan bo'lsa, samaraliroq ta'sir o'tkazadi[9].

Olimlar motivatsiya muvaffaqiyatli o'rganishning yetakchi omillaridan biri ekanligini isbotladilar. Ammo uning xususiyatlari va samaradorligi talaba o'tadigan o'quv jarayonining turli bosqichlarida farq qiladi. Birinchi kursdan oxirgi kursgacha ta'lim va kasbiy faoliyatning o'zi va uning motivatsiyasi o'zgaradi. Ularning umuman yangi vaziyatga va xususan ta'lim faoliyatiga moslashish jarayoni birinchi kurs talabalar uchun o'ziga xos hisoblanadi. Shuning uchun, mualliflarning fikriga ko'ra [6], motivatsiyani to'g'ri tushunish talabalar va o'qituvchilarning samarali ishlashi uchun zaruriy shart hisoblanib, ular ta'limning innovatsion usullari va yondashuvlaridan foydalangan holda o'z intizomiga kognitiv qiziqishni faollashtiradi, maqsadli rivojlantiradi va chuqurlashtiradi. Shu bilan birga, u faol ta'lim shakllari va usullaridan (muammoli va boshqa turlardan) foydalangan holda talabalarni o'quv faoliyatiga jalb qiladi.

Talabalar bilim qiziqishlarini rivojlantirishda mustaqil ish usullari muhim o'rin tutadi. Bularga darslik, ma'lumotnomalar bilan ishlash, algoritm bo'yicha vazifalarni bajarish, tajribalar o'tkazish, talabalarga notanish vaziyatlarni tahlil qilish, subyektiv ravishda yangi ma'lumotlar yaratish, kurs ishlari va tezislarni yozish usullari kiradi.

Muvaffaqiyatli ta'limning sharti motivatsiya bo'lib, u o'quvchini o'z bilimlarini kengaytirish va chuqurlashtirish, tashqi omillardan ishonch va mustaqillikni oshirish maqsadida muayyan faoliyatga undaydi.

Universitetlardagi talabalar faoliyatini ishonch bilan ta'lim va kasbiy deb atash mumkin. O'rta maktab o'quvchilari maktabni tugatib, universitetlarga kirgandan so'ng, ular kasbiy o'zini o'zi tasdiqlash bilan bog'liq motivlarning o'zgarishi bilan ajralib turadi. Bu shuni anglatadiki, kasbiy motivlar nafaqat o'quv motivatsiyasi tarkibiga kiritiladi, balki uning ajralmas tarkibiy qismiga aylanadi, o'qitish motivlari bilan o'zaro ta'sir qiladi va ta'lim va kasbiy motivatsiyani shakllantiradi.

Olimlar motivatsiya muvaffaqiyatli o'rganishning yetakchi omillaridan biri ekanligini isbotladilar. Ammo bu omilning xususiyatlari va uning samaradorligi, ya'ni talaba o'tadigan o'quv jarayonining turli bosqichlarida farqlanadi. Birinchi kursdan oxirgi kursgacha ta'lim va kasbiy faoliyatning o'zi va uning motivatsiyasi o'zgaradi. Masalan, ularning umuman yangi vaziyatga, xususan, ta'lim faoliyatiga moslashish jarayoni birinchi kurs talabalar uchun o'ziga xos hisoblanadi.

Har qanday kasbiy ta'limning asosiy muammosi talabaning haqiqiy o'quv faoliyatidan uning kasbiy faoliyatini o'zlashtirishga o'tishdir. Faoliyatning umumiy nazariyasi pozitsiyasidan bunday o'tish birinchi navbatda motivlarni o'zgartirish chizig'i bo'ylab o'tadi, chunki bu faoliyatning konstruktiv belgisi bo'lgan motivdir. Ammo, agar kognitiv motivlar o'quv faoliyatiga xos bo'lsa, unda kasbiy motivlar amaliy faoliyatga xosdir. Shunday qilib, talabaning o'quv va kognitiv faoliyatidan mutaxassisning kasbiy faoliyatiga o'tish asosan kognitiv motivlarni kasbiy motivlarga aylantirish muammosidir. Shu sababli motivatsiya talabalarga shaxsiy hayotida yoki o'qishida, kelajakdagi faoliyatida yoki martabasida nimani yoqtirishlarini bilib olish va o'z-o'zini anglash uchun olgan bilimlaridan foydalanishni ta'minlashi zarur.

**Xulosa va takliflar.** Ilmiy adabiyotlarni tahlil qilish talabalar kasbiy o'sishi motivatsiyasini ularning doimiy motivlari va intilishlari to'plami sifatida aniqlashga imkon berdi, bu esa shaxsiy ehtiyojning o'sishining dinamik, uzluksiz va gumanistik yo'naltirilgan jarayonining mazmuni va yo'nalishini belgilaydi. Ichki potentsialni amalga oshirish qobiliyati va shaxsiy kasbiy va shaxsiy strategiyani va hayot davomida ta'lim yo'nalishini ongli ravishda tanlash, buning natijasi bo'lajak mutaxassisning kasbiy malakasini shakllantirishning yuqori darajasidir. Bu jarayonda innovatsion texnologiyalardan (psixologik treninglar, o'yin texnologiyalari, pedagogik muammoli vaziyatlar, guruhlarda ishlash, juflikda ishlash va boshqalar) oqilona foydalanish samarali bo'ldi, bu esa, o'quvchilarning ta'lim motivatsiyasini shakllantirishni sezilarli darajada yaxshiladi.

#### ADABIYOTLAR

1. Баклицкий И. О. Психологические особенности учебной мотивации студентов. / И. О. Баклицкий. //Научный вестник Львовского государственного университета внутренних дел. Серия психологическая: сборник. / Львовский гос.ун-т внутр. дел. – Львов, 2008. – Вып. 2. – С. 16–27.
2. Бахтина И. А. Мотивация учебной деятельности студентов ССУЗ: дис. ... канд. психол. наук: спец.19.00.05. / Ирина Анатольевна Бахтина. – Казань, Ин-т среднего специального образования РАО, 1997. – 180 с.
3. Педагогика ва психология: ўқув кўлланма / Ю.Ф. Махмудов (ва бошқ.); масъул муҳаррир Ю.Ф. Махмудов. - Т.: DIZAYNPRESS, 2011. 236 б.
4. Бибрых Р. Р. Особенности мотивации и целеобразования в учебной деятельности студентов младших курсов. / Р. Р. Бибрых, И. А. Васильев. // Вестник МГУ. Серия 14.Психология. – 1987. – №2. – С. 20–30
5. Хайдаров Ф., Абдукаримов Х., Алимова Ф., Ботиров Б. Талабаларнинг ўқув мотивларини шакллантириш. –Т.:2009-131 б.
6. Ильин Е. П. Мотивация и мотивы. / Е. П. Ильин. – СПб.: Питер, 2011. – 512 с
7. Вершинская О. Б. проблемы формирования учебной мотивации студентов вузов. [Электронный ресурс]/ А. Б. Вершинская. – Режим доступа. tme.uuo.edu.ua/dodatok.htm.

8. Норкулова Н.Т. Ёшлар маънавиятида аффилиация мотивацияси психологияси. – Т.: «Fan va Texnologiya», 2015. 107-б.
9. Витенко И. С. Общая и медицинская психология. / И. С. Витенко. – К.: здоровье, 1994 –– 296 С.
10. Агасиева Н.М. Касбий мотивация талаба шахсияти ва профессионализми ривожланишининг ҳаракатлантирувчи омили сифатида // Замонавий фан ва таълим ривожланишининг долзарб муаммолари– 2018. – 97– 98 бетлар.
11. Иванова Т. А. Мотивация учебной деятельности студентов. / Т. А. Иванова, А. Я. Левин.// Психологические механизмы регулирования поведения и оптимизации трудовой и учебной деятельности: Межвуз.сб. / Под ред. Г. С. Шляхтина. – Горький: Горьк. гос. ун–т, 1987. – с. 77–84.
12. Изучение мотивации поведения детей и подростков. / Под ред. Л. И. Божович и Л. В. Благоннадежиной. –М.: Педагогика, 1972. – 352 с.



**Hamid BOTIROV,**

*A.Avloniy nomidagi pedagoglarning kasbiy rivojlantirish va yangi metodikalarga o'rgatish milliy-tadqiqot instituti, PhD*  
*E-mail: hamidbotirov@inbox.ru*

*P.f.b.f.d (PhD), dotsent B.Haqberdiyev taqrizi ostida*

### MAKTABLARDA RAQOBAT MUHITINI YARATISHDAGI OBYEKTIV SABABLAR

Аннотация

Maktablarda raqobat muhitini yaratishdagi obyektiv sabablari sifatida sinflarni ixtisoslashtirilgan holda tashkil etish tashkil etish bilan bog'liq masalalar tahlil etilgan. Shuningdek, hamda qo'shimcha ta'lim berishga qaratilgan pullik ta'lim xizmatlarining raqobatda ahamiyati yoritib berilgan.

**Kalit so'zlar:** Maktab, sinf, ixtisoslashtirish, qo'shimcha mablag'lar, pullik ta'lim xizmatlari.

### ОБЪЕКТИВНЫЕ ПРИЧИНЫ СОЗДАНИЯ КОНКУРЕНТНОЙ СРЕДЫ В ШКОЛАХ

Аннотация

Анализируются вопросы, связанные с организацией профильных занятий, как объективные причины создания конкурентной среды в школах. Также выделена конкурентная значимость платных образовательных услуг, направленных на предоставление дополнительного образования.

**Ключевые слова:** Школа, класс, специализация, дополнительные средства, платные образовательные услуги.

### OBJECTIVE REASONS FOR CREATING A COMPETITIVE ENVIRONMENT IN SCHOOLS

Annotation

The issues related to the organization of specialized classes are analyzed as objective reasons for creating a competitive environment in schools. The competitive importance of paid educational services aimed at providing additional education is also highlighted.

**Key words:** School, class, specialization, additional funds, paid educational services.

**Kirish.** Maktab ta'limini samarali tashkil etish va boshqarish yuzasidan raqobat muhitini yaratishda o'ziga xos muammolar va to'siqlar mavjud. Maktablardagi raqobat muhitini yaratishning obyektiv sabablarini aniqlash muhim ahamiyatga ega.

Maktablarda raqobat muhitini yaratishda mavjud muammolarni ta'lim sifatiga ta'sirlarini aniqlash zarur. Maktablarda raqobat muhitini yaratishda muammolar bir paytning o'zida obyektiv sabablar bilan bir vaqtda aralash jarayon sifatida raqobat muhitiga ta'sir etishi mumkin.

Demak buning uchun maktablarda raqobat muhitini yaratishga xizmat qiladigan raqobat obyektlarini aniqlash va ularning vazifalarni samarali amalga oshirishga ta'sir etuvchi ichki va tashqi omillarni va to'siqlarni aniqlash muhim ahamiyat kasb etadi. Maktablarda raqobat kurashi obyektlari esa raqobatni amalga oshirish jarayonlar, vositalardir.

**Mavzuga oid adabiyotlarning tahlili.** E.I.Skripak ta'lim xizmatlari to'g'risidagi tushunchaga iqtisodiy tus bergan. "Ta'lim xizmatlari iqtisodiy kategoriya bo'lib, xo'jalik yurituvchi subyektlar (firmalar, davlat) tomonidan ularni ishlab chiqarish va iste'mol qilish sharti, istagi, asoslari va javobgarligi o'z ichiga pullik ta'lim xizmatlari tushunchasini olgan"[2.] deb hisoblaydi. U ushbu vaziyatni zamonaviy shart-sharoitlarining o'ziga xos talablari bilan izohlaydi. Masalan, inson kapitaliga sarmoya kiritish uchun xususiy sektorga ehtiyojning oshganligini va ular o'rtasidagi raqobatning shakllanishi lozimligini bildiradi. Shu bilan birga davlatning ijtimoiy majburiyatini amalga oshirishda xususiy sektorni ko'magidan foydalanishni va maktablar uchun qo'shimcha daromad qilish imkoniyatini yaratish, ta'limga budjet xarajatlarini kamaytirish maqsadida ta'lim xizmatlari iqtisodiy mazmunni qamrab oladi.

Bunda aniq, tabiiy, gumanitar va boshqa yo'nalishlarga sinflar ixtisoslashtirilgan holda o'quv jarayoni

tashkil etiladi. Mazkur holatda o'quvchilarga tanlash imkoniyati beriladi. Bu o'quvchilar uchun raqobatning alohida yo'nalishi bo'lib, maktabda o'quvchilarni qobiliyatlari va qiziqishlari bilan jalb qilishda raqobat kurashiga olib keladi.

**Tadqiqot metodologiyasi.** Maktab direktoridan boshqaruv faoliyatida o'quv reja va dasturlarni variativ shakllarni ishlab chiqish yuzasidan alohida malakaga ega bo'lish talab etiladi.

Maktab direktorlari o'rtasida olib borilgan so'rovnomalar natijalariga ko'ra 70 foiz variativ o'quv reja va dasturlar to'g'risida tushunchaga emasligi, atigi 20 foizi bilishsada, variativ o'quv reja va dasturlarni ishlab chiqish bo'yicha tajribaga ega emasligi bildirdi. Ular asosan Maktabgacha va maktab ta'limi vazirligi tomonidan tasdiqlangan o'quv rejalarni to'g'ridan to'g'ri qo'llaydi, vaholanki ularga o'quv rejalarni tuzishda tayanch o'quv rejadagi umumiy soatlar hajmidan oshmagan holda ma'lum bir fanlarni chuqurlashtirib o'qitish maqsadida 15 foizgacha o'zgartirish huquqi berilgan. Shunga qaramay ularga berilgan huquqdan foydalanishmaydi. Natijada ular maktablarda o'quvchilarning qiziqishlari va qobiyatlari qarab ular o'rtasida raqobat muhitini tashkil eta olishmagan. Bu bevosita maktab rahbarining o'quv jarayoni boshqarishda innovatsion usullarni qo'llash yuzasidan kompetensiyalari yetishmasligidan dalolat beradi.

Bundan tashqari pullik ta'lim xizmatlari uchun tegishli mutaxassislarni jalb etish va ularning jozibadorligi oshirish maktablarda sifatli yo'lga qo'yilmagan. Chunki maktab direktorlari pullik ta'lim xizmatlariga maktabdagi pedagoglar jalb etadi, so'rovnomalar natijalariga kshra 517 ta maktab direktoridan 95 foizi faqatgina maktabdagi pedagoglarni pullik ta'lim xizmatlariga jalb etishini bildirishadi, shuning uchun ular tashqaridan mutaxassislarni jalb etishni va pedagoglarni bilan raqobatlashishini istashmaydi.

**Tahlil va natijalar.** Respublika bo'yicha Toshkent shahridan 4 ta, Navoiy viloyatidan 6 ta reytingi past maktablar faoliyati o'rganilganda, maktablarda:

o'quvchilarning qiziqishlari psixolog va fan o'qituvchilari tomonidan o'rganilmaydi;

doimiy ravishda o'zlashtirishi past o'quvchilar to'g'risida tahliliy monitoring ishlari olib borilmaydi;

pedagoglarni kasbiy rivojlanishi yuzasidan monitoring olib borilmaydi yoki ularga o'z ustida ishlashi uchun shart-sharoitlar yaratilmaydi;

bir necha o'quv yilidan beri ayrim zarur o'quv metarilari yangilanmagan.[1.]

Vaholanki, yuqoridagi muammolarni bartaraf etishda yuqori turuvchi tashkilotning ko'rsatmasi shart emas, bu bevosita maktab rahbarining vakolati doirasida amalga oshirishi mumkin bo'lgan vazifalardir. Aynan ushbu muammolar bilan maktab direktorining boshqaruv faoliyatining samrasizligini va raqobat muhitini yaratish borasida tajribasizligidan dalolat beradi.

Demak maktablarda raqobat muhitini yaratishda yana muhim sabablardan biri bu qo'shimcha ta'lim berishga qaratilgan pullik ta'lim xizmatlarini tashkil etish bilan bog'liqdir.

Masalan maktablar quyidagi xizmatlarini ko'rsatishlari mumkin:

davlat standartidan tashqari o'quvchilar bilimini tekshirish;

ayrim fanlarni chuqur o'rganish (o'quv dasturidan tashqari);

ijodiy to'garaklar va robototexnika va axborot texnologiyalarga o'qitish;

sog'lomlashtirish bo'yicha turli seksiya va guruhlar tashkil etish (umumiy jismoniy tayyorgarlik, aqliy va jismoniy sport turlari);

maktabgacha tayyorgarlik kurslari;

chet tillarini o'rganish;

rivojlanishida nuqsoni bo'lgan bolalar uchun qo'shimcha ravishda maxsus ta'lim olish uchun o'quv guruhlarini tashkil etish;

bolalarni maktab hayoti sharoitlariga moslashtirish uchun guruhlarni tashkil etish (maktabga kirishdan oldin, agar bola maktabgacha ta'lim muassasasiga bormagan bo'lsa);

kasb-hunar ta'limi, shu jumladan, o'quvchilarni tadbirkorlikka yo'naltirish bo'yicha ustachilik sexlarini tashkil etish.

O'quv dasturlari, o'quv-metodik qo'llanmalar va materiallarni (risolalar, savollar bazasi) ishlab chiqish va nashr etish orqali maktab daromad qilishi mumkin. Maktabda pullik xizmatlar asosida madaniy, sport, turizm va boshqa dam olish tadbirlari tashkil etilishi mumkin. Iste'molchilarni maktabning kutubxona xizmatlari, sport zali, kompyuter sinflari, texnika va aloqa vositalaridagi imkoniyatlar bilan qiziqtirish mumkin.

Bugungi kunda o'quvchilar uchun raqobat sharoitida bo'lgan maktablar tomonidan ta'lim xizmatini o'z vaqtida va sifatli taqdim etish muhimligi ta'lim xizmatlari bozorida talabni yuzaga keltirmoqda. Buning uchun maktablar ta'lim bozori rivojlanishi xususiyatlari va tendensiyalarini o'rganish asosida ta'lim xizmatlari uchun quyidagi vazifalarni amalga oshiradi:

ota-onalarga iste'mol madaniyatini o'rgatish, ota-onalarning huquqlari, maktab imkoniyatlari va buyurtma berish usullarini tushuntirish bo'yicha turli shakllarda seminarlar o'tkazish;

tegishli o'quv materiallarini ishlab chiqish;

maktab hamkorlari va uning bitiruvchilari ishtirokida maxsus tadbirlarni (bilimlar kuni, ochiq eshiklar kuni, bitiruvchilar yig'ilishi, sinf soatlarida ota-onalar va o'quvchilar bilan uchrashuvlar, sinf va maktab ota-onalar yig'ilishlari) tashkil etish va o'tkazish;

maktabning yil yakunlari bo'yicha ochiq hisobotlarni e'lon qilish;

barcha kerakli ma'lumotlarni ijtimoiy tarmoqlar orqali e'lon berish va maktabning ta'lim xizmatlarini reklama qilish.

Bugungi kunda raqobat sharoitida maktablar tomonidan ta'lim xizmatini o'z vaqtida va sifatli taqdim etish muhimligi ta'lim xizmatlari bozorida talabni yuzaga keltirmoqda. Buning uchun maktablar ta'lim bozori rivojlanishi xususiyatlari va tendensiyalarini o'rganish asosida ta'lim xizmatlari uchun quyidagi vazifalarni amalga oshiradi:

ota-onalarga iste'mol madaniyatini o'rgatish, ota-onalarning huquqlari, maktab imkoniyatlari va buyurtma berish usullarini tushuntirish bo'yicha turli shakllarda seminarlar o'tkazish;

tegishli o'quv materiallarini ishlab chiqish;

maktab hamkorlari va uning bitiruvchilari ishtirokida maxsus tadbirlarni (bilimlar kuni, ochiq eshiklar kuni, bitiruvchilar yig'ilishi, sinf soatlarida ota-onalar va o'quvchilar bilan uchrashuvlar, sinf va maktab ota-onalar yig'ilishlari) tashkil etish va o'tkazish;

maktabning yil yakunlari bo'yicha ochiq hisobotlarni e'lon qilish;

barcha kerakli ma'lumotlarni ijtimoiy tarmoqlar orqali e'lon berish va maktabning ta'lim xizmatlarini reklama qilish.

Umumta'lim muassasasida o'quvchilarga davlat ta'lim standartlari doirasida bepul umumiy o'rta ta'lim berilishidan tashqari, qo'shimcha (shu jumladan pulli) ta'lim xizmatlari ko'rsatilishi mumkin. [3.]

Bundan tashqari maktablarda pullik ta'lim xizmatlarni tashkil etish orqali pedagoglarga qo'shimcha daromad olishga sharoit yaratiladi hamda qo'shimcha ta'lim bozorini rivojlantirishda ular o'rtasida raqobat muhiti yaratiladi.

Afsuski, maktablarda qo'shimcha ta'limga bo'lgan talab va taklif belgilangan darajada shakllanmagan, chunki pullik ta'lim xizmatlariga raqobatbardosh pedagoglar jalb etilmaydi va ular tomonidan ko'rsatiladigan ta'lim xizmatlari iste'molchilarning (o'quvchilarning) talabini qondira olmayapti, buning natijasida maktablarda qo'shimcha ta'limga talab yuqori darajada emas, bu esa raqobat muhiti yetarlicha shakllanmaganligidan bildiradi.

Shu bilan birga pullik ta'lim xizmatlariga talabni oshirish maqsadida ayrim fanlarni amaliy shaklda o'qitish uchun zarur moddiy-texnika baza talab etadi. Xususan aniq va tabiiy fanlarni o'qitishda zamonaviy laboratoriya xonalari bo'lishi yoki professional sport mashg'ulotlarini olib borish uchun sport zallari zamonaviy sport anjomlari jihozlanishi lozim. Shuning uchun pullik ta'lim xizmatlari sifatli va bozor talabi darajasida olib borilishiga va ta'lim bozorida raqobatlashishga imkon bermaydi.

Pullik ta'lim xizmatlarini ko'rsatish o'quvchining maktablarda o'quv dasturi bo'yicha olib boriladigan ta'lim-tarbiya jarayoniga xalaqit bermasligi kerak.[4.]

Mazkur bandeda vaziyatga bir tomonlama yondoshilgan, bunda o'quv dasturi bo'yicha olib boriladigan ta'lim-tarbiya jarayonidan tashqari ta'lim nazarda tutilgan. Pullik ta'lim xizmatlarini ko'rsatishdan maqsad maktablarda o'quv dasturi bo'yicha olib boriladigan ta'limni yana chuqurlashtirgan holda o'qitish, ta'lim sifatini oshirishga xizmat qilishi kerak.

**Xulosa va takliflar.** Pullik ta'lim xizmatlarini ko'rsatishning samaradorligi yuzasidan maktablarning faoliyati baholanmaydi va pullik ta'lim xizmatlarini ko'rsatishdan eng ko'p daromad ko'rgan maktablarning faoliyati boshqa maktablar uchun ommalashtirilmaydi. Ularning faoliyatini yana rivojlantirish maqsadida ularning yutuqlari amaliy nuqtai nazardan o'rganilmaydi va ularning faoliyati yanada rivojlanishi uchun shart-sharoitlar (masalan reklamalar qilish bo'yicha) yaratib berilmaydi. Shu bilan birga pullik ta'lim xizmatlarini ko'rsatishning samaradorligi oshirish

va ular o'rtasida raqobat munosabatlarini shakllantirish maqsadida maktablar reytingini belgilashda ushbu faoliyat alohida ko'rsatkich sifatida belgilanmagan. Bu ham raqobat obyektini sifatida nazarda tutilmaganligidan dalolat beradi.

Demak, maktablarda va ular o'rtasida pullik ta'lim xizmatlari bo'yicha raqobat muhitining shakllanmaganligini ko'rsatmoqda.

Xulosa qilib aytganda, maktablarda raqobat muhitini yaratishdagi obyektiv sabablardan bu sinflarni ixtisoslashtirilgan tashkil etish hamda qo'shimcha ta'lim berishga qaratilgan pullik ta'lim xizmatlarini tashkil etish bilan bog'liqdir. Ushbu muammolarning yechimi qundamental darajada maktablarda raqobat muhitini yaratishga xizmat qiladi.

#### ADABIYOTLAR

1. Xalq ta'lim vazirligining 2021 йил 26 августдаги 272-сон "Халқ таълими тизимини ривожлантиришга қаратилган лойиҳаларни молиялаштириш тўғрисида" буйруғи билан тасдиқланган Аниқ ва табиий фан ўқитувчиларига сертификат беришнинг миллий тизимини яратиш ва педагогларни биринчи, олий малака тоифасини олишга тайёрлаш "Qualification" лойиҳаси доирасида тайёрланган материаллар.
2. Скрипак Е.И. К вопросу о понятии «образовательная услуга». Интернет-сайт Кемеровского государственного университета [www.history.kemsu.ru](http://www.history.kemsu.ru).
3. Вазирлар Маҳкамасининг 2017 йил 15 мартдаги 140-сон қарори билан тасдиқланган Умумий ўрта таълим тўғрисидаги низомнинг 75-банди.
4. Вазирлар Маҳкамасининг 2019 йил 22 апрелдаги 343-сон қарори билан тасдиқланган Ўзбекистон Республикаси Халқ таълими вазирлиги тизимидаги умумий ўрта таълим муассасаларида пуллик таълим хизматларини кўрсатиш тартиби тўғрисидаги низомнинг 1-банди.



UDK:370;1;51(007)

*Olimjon DUSHABOEV,*  
*Guliston davlat universiteti o'qituvchisi, PhD*  
*E-mail: odushaboev@mail.ru*

*GDPI dotsenti, p.f.n. S.Qulmamatov taqrizi asosida*

### THE ROLE OF PEDAGOGICAL COOPERATION IN IMPROVING THE QUALITY OF TEACHING ON THE BASIS OF A SYNERGETIC APPROACH

Annotation

This article is devoted to a new approach to the cooperation of a teacher and a student in improving the quality of education, that is, based on a synergistic approach. The factors of cooperative learning based on a synergistic approach, that is, pedagogical cooperation between a teacher (teacher) and a student (student), are presented.

**Key words:** Synergetics, cooperative learning, psychological factors, pedagogical approach.

### РОЛЬ ПЕДАГОГИЧЕСКОГО СОТРУДНИЧЕСТВА В ПОВЕШЕНИИ КАЧЕСТВА ПРЕПОДАВАНИЯ НА ОСНОВЕ СИНЕРГЕТИЧЕСКОГО ПОДХОДА

Аннотация

Данная статья посвящена рассмотрению синергетики как основы нового подхода к функционированию современной образовательной системы. Рассматриваются различные точки зрения на синергетику как методологию современных научных исследований. Предложены примеры действия синергетических принципов в гуманитарных науках. Рассматривается синергетика образования, в образовании и для образования.

**Ключевые слова:** Синергетика, современная образовательная система, методология научных исследований, гуманитарные науки.

### SINERGETIK YONDASHUV ASOSIDA O'QITISH SIFATINI OSHIRISHDA PEDAGOGIK HAMKORLIKNING O'RNI

Аннотация

Ushbu maqola o'qitish sifatini oshirishda o'qituvchi va o'quvchi orasidagi hamkorlikka yangicha yondashuv, ya'ni sinergetik yondashuv asosida qarashga bag'ishlangan. Unda sinergetik yondashuv asosida hamkorlikda ta'lim olish ya'ni o'qituvchi (pedagog) va o'quvchi (talaba) orasidagi pedagogik hamkorlik omillari keltirilgan.

**Kalit so'zlar:** Sinergetika, hamkorlikda ta'lim olish, psixologik omillar, pedagogik munosabat.

**Kirish.** Bugungi kunda davr talabiga javob beruvchi yosh avlodni tarbiyalash va ularning ilmiy dunyoqarashini rivojlantirish masalasi davlat siyosati darajaga ko'tarilgan. Fan va texnikaning zamonaviy rivojlanish jarayoni ta'lim tizimida mehnat qilayotgan barcha pedagoglarning o'quv-tarbiyaviy faoliyatiga yangicha talablar qo'ydi. Shu bilan birga barcha davrlarda bo'lgani singari bugungi kunda ham yuksak malakali kadrlar tayyorlashda ta'lim samaradorligini oshirish masalasi dolzarb ahamiyatga ega bo'lib qolmoqda. Har bir mamlakatning ijtimoiy-iqtisodiy taraqqiyotning bosh asosi ta'lim tizimi bo'lib, uning ustuvor va xarakterlantiruvchi kuchi yangi bilimlarni o'zlashtirish motivatsiyasi rivojlangan, mustakil va ijodiy fikrlaydigan hamda ijtimoiy-kasbiy faoliyat yuritishga qodir bo'lgan shaxslardir. Shuning uchun xam XXI asr shaxsini shakllantirish jarayonini jadallashtirish asri bo'lib, Respublikamizda kadrlar tayyorlashni rivojlantirish strategiyasi jamiyat va davlatning malakali raqobatbardosh mutaxassislariga bo'lgan ehtiyojini ta'minlashni ko'zda tutadi.

O'zbekistonning oliy ta'lim muassasalari mamlakatda amalga oshirilayotgan demokratik va bozor iktisodiyoti tub o'zgartirish jarayonlariga bahamjihat bog'langan, halqaro ta'lim makoniga birlashishga intilmoqda va so'zsiz o'zida dunyo oliy ta'limining umume'tirof etilgan tendentsiyalari ta'sirini xis etmoqda.

Fan va texnikaning zamonaviy rivojlanish jarayoni ta'lim tizimida mehnat qilayotgan barcha pedagoglarning o'quv-tarbiyaviy faoliyatiga yangicha talablar qo'ydi. Ta'lim tizimi barcha bosqichlarida, jumladan, maktab, litsey, kollej, oliy o'quv yurtlarida davlat ta'lim standartlari asosida

o'quvchi(talaba)larga bilim berish «Ta'lim qonuni» va «Kadrlar tayyorlash milliy dasturi»ga mos zamonaviy pedagogik texnologiyalarga asoslangan o'quv tarbiyaviy ishlar olib borish ishlari ancha murakkablashib ketishi sabablariga qisqacha to'xtalgan.

**Mavzuga oid adabiyotlar tahlili.** Hamkorlikda ta'lim olish texnologiyasida ommaviy maktablarda sinf-dars sistemasi mos keladi. Ta'lim mazmuni bunda o'zgaraydi. Natijani oldindan aytish(tashxis)ga imkoniyat yaratiladi. Natijani olish har bir o'quvchining bilim olishini faollashtirish uchun etarli sharoitlar yaratuvchi texnologiyalar topiladi. Olingan bilimlarni chuqurlashtirish, ma'lum darajada amaliy ko'nikma hamda malaka hosil qilish mumkin. Hamkorlikda ta'lim olishni amerikalik pedagog R.Slavin, R.Djonson, tomonidan ishlab chiqilgan. Bu texnologiyaning asosiy g'oyasi: turli o'quv holatlarida o'quvchilarning birgalikda faol o'quv faoliyatlarini uchun sharoit yaratishdir [1].

O'quv fanga yunaltirilgan texnologiyalar jumlasiga: «Tabaqalashgirilgan ta'lim texnologiyasi», «O'qitishga yunaltirilgan ta'lim nazariyasi» (P.Blonskiy, G.Ibragimov, A.Tubelskiy va boshqalar), «Yangi pedagogik texnologiyalar» (N.Saidaxmedov, M.Tojiev, Ch.Mirzaev, J.G.Yo'ldoshev), «O'quvchilarning hamkorlikda ta'lim olish xususiyatlari» va boshqalar. Makolani tayyorlashda ilmiy- metodik taxlil va umumlashtirish metodidan foydalanilgan.

**Tadqiqot metodologiyasi.** Sinergetikaga pedagogik jihatdan yondashib, unga quyidagicha ta'rif berish mumkin, ya'ni - Sinergetika deyilganda, birorta sohani rivojlantirish yoki samaradorligini oshirish maqsadida alohida-alohida

sub'ektlar kuchlarini bir joyga jamlagan holda harakat qilish yoki bir kuch bilan uzluksiz holda belgilangan maqsadga erishish yo'lida tizimli ravishda ta'sir qilish tushuniladi. Ushbu yondashuvda sinergetikaning hamkorlik, o'zaro ta'sir printsiplariga alohida e'tibor qaratilgan bo'lib, ta'limni rivojlantirishda ushbu printsiplar ulkan amaliy va nazariy ahamiyat kasb etadi[5].

Xozirgi kunda sinergetikani ta'lim soxasiga targ'ib qilish natijasi ta'lim jarayonining sinergetikligi xisoblangan tayanch nuqtasining g'oyalari bo'ldi, pedagogik sinergetika deganda esa, dunyoqarashi pedagogik tizimni o'z-o'zini tashkillashtirish nazariyasi, tamoyillari va qonuniyatlarida aks etgan, pedagogik bilim soxasidagi pozitsiyaga endigina mustaxkam o'rnashayotgan soha tushuniladi[8].

Ta'limda o'quvchi(talaba)larni individual shaxsiy xususiyatlarini e'tiborga olmaslik, ta'lim oluvchi shaxs rivojlanishiga ta'lim muassasasidan tashqari atrof muhitning (shu jumladan, ta'limda ishtirok etuvchi o'qituvchi, o'quvchi, ota-ona, jamoa, o'quvchi yashab turgan ijtimoiy sharoit va hokazo) ta'sir etishi, o'quv tarbiya jarayonining amaliy va motivatsiya tomonlarini uzviy bog'lanishini ta'minlamaslik, ta'lim jarayonlarini turlicha va turli variantda bo'lishini (ya'ni ta'lim mazmunining turlicha bo'lishi) inobatga olmaslik kabi muammolar majmuasi ta'lim maqsadlari, mazmuni, metodlari, vosita, shakl va jarayonlari orasida ta'lim maqsadlariga erishishga asosiy to'siq bo'lmoqda.

Sinergetik ta'limda o'quv motiv(ta'lim oluvchining istagi, qiziqishi, ehtiyoji, didi)lari, ta'lim mazmunini o'zlashtirishda ta'lim oluvchi shaxsning xususiyatlari, ta'lim-tarbiya metodlariga munosabat o'zgarimoqda. Ta'limda barcha ishtirok etuvchilarning o'zaro munosabatlariga asoslangan motivlarga ijtimoiy motivlar deyiladi[6].

Ta'lim jarayonida o'quvchi, talaba, o'qituvchi va ta'limda ishtirok etuvchi boshqa shaxslar orasidagi o'zaro aloqa (munosabat) ta'lim jarayoniga ta'sir etadi. O'zaro aloqaning ta'limga ijobiy va salbiy ta'sir etuvchi omillarini o'rganish maqsadga muvofiqdir. An'anaviy o'qitish metodikasida bu muammo etarlicha o'rganilmagan.

Munosabat (ta'lim va tarbiyada ishtirok etuvchi ikki yoki bir necha shaxslar orasidagi aloqa, munozara, muloqot, o'zaro fikr almashuv, o'zaro ta'sir) insonning barcha ko'rinishidagi kundalik faoliyatida mavjud. Pedagogik jarayonda (ta'lim-tarbiyada) munosabat o'qituvchi va o'quvchi, o'qituvchi va talaba, o'quvchi va o'quvchi, talaba va talaba, o'qituvchi va ta'limda ishtirok etuvchi boshqa shaxslar, o'quvchi va ta'limda ishtirok etuvchi boshqa shaxslar orasidagi o'zaro aloqa, o'zaro ta'sir sifatida doimo ro'y beradi. Pedagogik jarayonda munosabat ma'lum darajada vazifa bajaruvchi, ya'ni funksional xususiyatga ega. O'qitish metodikasi uchun ta'limda barcha ishtirok etuvchilar orasida o'zaro aloqa(o'zaro ta'sir, munosabat, muloqot)ni o'rganish va ularga asoslanish orqali ta'limning ijobiy motivlarini topish hamda ta'lim nazariyalarini yaratish muhim muammolardan hisoblanadi. Ta'limda ishtirok etuvchilar orasidagi munosabatlarni o'rganuvchi pedagogikani hamkorlik pedagogikasi yoki munosabatlar pedagogikasi deb ataladi. Sinergetik ta'limda hamkorlik pedagogikasiga kuchli ehtiyoj sezilmoqda[3]. Hamkorlik pedagogikasi esa endi shakllanmoqda. Ushbu mavzudagi fikrlar hamkorlik pedagogikasi shakllanishi uchun xizmat qilishi mumkin. An'anaviy o'qitish pedagogikasida bu muammo echilmagan. Respublikamizda yangi pedagogika endi shakllanmoqda. Sinergetik ta'lim tizimida hamkorlik pedagogikasi shakllanishi uchun xizmat qiluvchi o'quvchi (talaba)lar bilan ta'limda boshqa ishtirok etuvchilar orasidagi o'zaro munosabatlariga doir izlanish va tajribalaridan keltiramiz.

Pedagogik hamkorlik deganda, ta'lim va tarbiyada ishtirok etuvchilar orasida o'zaro munosabatlar o'rnatish orqali ta'lim-tarbiya maqsadlariga erishish uchun birgalikda

maqsadga yo'naltirilgan o'zaro ko'maklashishlari tushuniladi. Bu pedagogik nazariya ta'limda o'rnatilgan pedagogik munosabatlar majmuasi sifatida namoyon bo'ladi. Pedagogik munosabatlar jarayonida insonlar orasida o'zaro ta'sir bosh funksional kategoriyaga aylanadi. Buning oqibatida ta'lim oluvchining umuminsoniy jihatlarini shakllanishi, kasb tanlashda va uni egallashda ijodiy yondashuv kabi fazilatlariga aylanishiga keng imkoniyat yaratiladi. Ta'limda o'zaro muloqot qilish oqibatida ta'limning ta'limiy, tarbiyaviy va rivojlantiruvchi maqsadlari o'quvchi (talaba) ongida oydinlashadi. Belgilangan umumiy maqsadlariga mos ta'lim oluvchining o'z o'quv maqsadlarini belgilashi va ta'lim jarayonidagi ta'lim-tarbiya muammolarini ilg'ashi osonlashadi. Bu an'anaviy o'qitish metodikasi ta'limda etishmagan hol va echilmagan muammodir. Ta'limda bunday pedagogik munosabatlar o'rnatishga qanday to'siqlar bor? Ta'limning maqsadlari, mazmuni, metodi, shakl, vosita va jarayonlari orasida ziddiyatlar pedagogik va psixologik omillarni keltirib chiqaradi[4].

**Tahlil va natijalar.** O'qituvchi (pedagog) va o'quvchi (talaba) orasidagi pedagogik hamkorlik omillari quyidagilaradan iborat:

1. O'quvchi(talaba) o'quv mashg'ulotlarida berilayotgan axborotlar hajmining 80% ga yaqin qismini o'quv muassasidan, auditoriya, sinf yoki ta'lim jarayonlaridan tashqaridagi manbalar orqali to'ldiradi. Ko'pchilik hollarda berilayotgan axborotlarning ma'lum qismi o'qituvchi axborotidan avval, ya'ni darsdan avval o'quvchiga boshqa manbalar (radio, televidenie, gazeta, jurnal, og'zaki boshqa shaxslardan) ma'lum bo'ladi. Bu axborotlarning o'quvchi ongida qanday singanligi muhim pedagogik omil hisoblanadi. Ular o'qituvchi bergan axborot bilan mos kelib bir-birini to'ldirsa va boyitsa, ta'lim maqsadiga muvofiq bo'ladi. Aks holda bu ta'lim va tarbiyada yangi muammolar yaratadi. O'quvchi bir-biriga qarama-qarshi fikr tug'diruvchi axborotlarni hal qilishi qiyin bo'lib, o'qituvchi o'z fikriga uni ishontirishi muammoga aylanadi. O'qituvchi o'quvchini o'z fikriga ishontira olishi o'quv mashg'ulotlarining samarali yakunlanishining asosiy jihatlaridan biri hisoblanadi. O'qituvchining fikri o'quvchi uchun o'quv materialini o'zlashtirishdagi asosiy xulosa hisoblanadi.

2. Ta'lim va tarbiya jarayoniga salbiy ta'sir etuvchi ya'ni sinergetik ta'limda zamonaviy pedagogik texnologiyalarni qo'llashga asosiy qiyinchiliklar yaratuvchi psixologik omillar etarlicha o'rganilmagan. Jumladan:

O'qituvchi (pedagog)larning o'quvchi(talaba) bilan o'zaro aloqa o'rnatilmasligi;

O'quvchi(talaba)ning ichki ruhiy holatini tushunmaslik va o'quvchining fikrini vaqtida inobatga olmaslik;

O'quv mashg'ulotlari (darsda) o'quvchi (talaba) bilan o'zaro aloqa qilish va boshqarishning murakkabligi;

O'qituvchining o'quvchi(talaba)lar bilan o'zaro aloqani o'zaro fikr almashuv yoki o'quv tarbiya mazmun va mohiyatidan kelib chiquvchi pedagogik masalalar (situatsiyadan, vaziyatdan kelib chiquvchi) bilan bog'lab qayta tuza olmaslik;

O'qituvchining o'quvchi(talaba)lar bilan o'zaro aloqa o'rnatish uchun zarur bo'ladigan ta'lim va tarbiya maqsadlarini o'quvchining o'quv maqsadlariga (identiv, oydinlashtirilgan o'quv maqsadlari) aylantirishda bilim va malakasining etarli emasligi;

O'qituvchining so'z (og'zaki, suhbat) yordamida o'quvchi (talaba) bilan munosabat (o'zaro aloqa) o'rnatilmasligi. Ya'ni o'z xususiy fikrini o'quvchi(talaba)ga tushuntira olmasligi, anglata olmasligi va etkaza olmasligi;

O'quvchi(talaba) bilan munosabatda o'qituvchining o'z ruhiy holatini boshqara olishining murakkabligi yoki boshqara olmasligi;

O'quvchi(talaba)larning o'qituvchi bilan bo'ladigan munosabatlarini bevosita o'rganilayotgan fanga o'tkazishlari (singdirishlari);

O'qituvchining ilmiy metodik saviyasining zamonaviy emasligi. Ta'limda ilg'or pedagogik tajriba va zamonaviy pedagogik texnologiyalarni qo'llay olmasligi. Ta'limda differentsial va individual yondashuvga asoslana olmasligi;

O'qituvchining o'quvchi(talaba)ni ta'lim jarayonlarini rivoj-lantirish, mustaqil ishlarni tashkillashtirish, erkin ta'lim olish shaklini (to'garaklar, seksiyalar, klublar, individual reja bilan ishlash va boshqa soha yoki ixtisoslik bilan shug'ullanish) tanlashi va ta'lim olishiga yordamlashishni tashkillashtira olishi;

O'qituvchi o'z fanini o'quvchi(talaba)ga etarli darajada ta'lim olishi uchun ta'lim motivlarini yaratishi. O'quv adabiyotlari, o'quv-uslubiy majmualarni yarata olishi;

O'qituvchi o'quv ishlarini shaxsiy xususiyatlarini o'rgana olmaganligi. O'quvchi(talaba)larning xususiyatlarini o'rganuvchi texnologiya yaratilmaganligi;

O'quv mashg'ulotlari(dars jarayoni)ning turli shakl va turli metodlarga asoslanishi. Ta'limning tarkibiy qismi bo'lgan maqsadlari, mazmuni, vosita, metod, shakl va jarayonlarining o'zgaruvchanligi. Darsning bir necha epizod(qism)larga bo'linishi va uning har bir bo'lagida o'quvchi(talaba)ning faoliyatini nazorat qila olishi va hokazo.

**Xulosa va takliflar.** Keltirilgan omillarning ijobiy echilishi o'qituvchi va o'quvchi(talaba) orasidagi o'zaro aloqa va fikr almashuv jarayonini maqsadli tizim sifatida ifodalash orqali o'quvchining maqsadlariga ongli va faol erishishga imkoniyat yaratiladi.

#### ADABIYOTLAR

1. Avliyoqulov N.X. O'qitishning modul tizimi va pedagogik texnologiyasi amaliy asoslari. BuxOO va ESTI, 2000, 32-bet.
2. Mirzaev Ch.E. O'quvchi(talaba)larning hamkorlikda ta'lim olish xususiyatlari. O'quv qo'llanma. Guliston 2004, 64-bet.
3. Yo'ldoshev J.G'., Usmonov S.A. Pedagogik texnologiya asoslari. T. O'qituvchi 2004, 121-bet.
4. Tojiev M., Gaymnazarov O.G., Dushaboev O.D. Ta'lim tizimi sifatini yangilash istiqbollari. Global Oliy talim tizimida ilmiy tatqiqotlarning zamonaviy uslublari mavzusidagi Halqaro ilmiy konferentsiyasi.T 2014, 297-bet.
5. Dushaboev O.N. Sinergetika va uning ta'lim tizimidaga o'rni. Ta'lim, fan va innovatsiya. T – 2018, 49-bet.
6. Umarov A., Ashurov N., Tojiev M., Dushaboev O. Zamonaviy ta'lim-tarbiya texnologiyalari. Monografiya. T – 2017.
7. Turdiboev D., Dushaboev O. Methods of Proving Theorems Training. Eastern European Scientific Journal” Germaniya-2016. 43-bet.
8. Dushaboev O.N. Sinergetika va uning ta'lim tizimiga tatbiqi. Oliy ta'lim muassasalaridagi o'quv fanlarining modulli o'qitish metodikasi va amaliyoti, mavzusidagi Respublika ilmiy amaliy konferentsiyasi T-2017. 15-bet.
9. Dushaboev O.N. O'qitishning sifatini oshirishda sinergetik yondashuv va o'qituvchi faoliyatini modellashtirish. Ilm-fan va ta'limda innovatsion yondashuvlar, muammolar, taklif va echimlar, mavzusidagi Respublika ilmiy-amaliy anjumani. Farg'ona-2022. 48-bet.



UDK:372.881.1

Laylo JUMABOYEVA,  
O'zbekiston davlat jahon tillari universiteti FING-2030 guruh talabasi  
E-mail: laylojumaboeva02@gmail.com

O'zDJTU dotsenti, Pedagogika fanlari doktori S.A.Ziyayeva taqrizi asosida

### OLIV TA'LIM MUASSASALARI TALABALRINI INGLIZ TILINI O'QITISHDA RAQAMLI TEKNOLOGIYALAR ORQALI KASBIY BILIMLARINI SIFATLARINI OSHIRISH

Annotatsiya

Zamonaviy ta'lim tizimi axborot texnologiyalari va kompyuter telekommunikatsiyalaridan tobora ko'proq foydalanmoqda. Axborot texnologiyalarining rivojlanishi darslarni o'tkazish uchun yangi, noyob imkoniyat - masofaviy o'qitish shaklini joriy etish imkonini berdi. Bu ba'zi ijobiy tomonlarni beradi: rahbarlar o'quv jarayonida faol ishtirok etadilar, mustaqil fikrlashga, o'z nuqtai nazarlarini ilgari surishga, haqiqiy vaziyatlarni modellashtirishga o'rganadilar.

**Kalit so'zlar:** Internet, axborot texnologiyalari, zamonaviy metod, usullar, qulaylik.

### IMPROVING PROFESSIONAL KNOWLEDGE OF STUDENTS OF HIGHER EDUCATION INSTITUTIONS IN ENGLISH LANGUAGE TEACHING THROUGH DIGITAL TECHNOLOGIES

Annotation

The modern educational system is increasingly using information technology and computer telecommunications. The development of Information Technology made it possible to introduce a new, unique opportunity for conducting classes - a form of distance learning. This gives some positive sides: leaders actively participate in the educational process, learn to think independently, to put forward their point of view, to model real situations.

**Key words:** Internet, Information Technology, Modern Method, methods, convenience.

### ПОВЫШЕНИЕ ПРОФЕССИОНАЛЬНЫХ ЗНАНИЙ СТУДЕНТОВ ВУЗОВ В ОБЛАСТИ ПРЕПОДАВАНИЯ АНГЛИЙСКОГО ЯЗЫКА С ПОМОЩЬЮ ЦИФРОВЫХ ТЕХНОЛОГИЙ

Аннотация

Современная система образования все больше использует информационные технологии и компьютерные телекоммуникации. Развитие информационных технологий позволило внедрить новую, уникальную возможность проведения занятий – форму дистанционного обучения. Это дает некоторые положительные стороны: лидеры активно участвуют в образовательном процессе, учатся самостоятельно мыслить, выдвигать свою точку зрения, моделировать реальные ситуации.

**Ключевые слова:** Интернет, информационные технологии, современный метод, методы, удобство.

**Kirish.** O'qituvchining vazifasi har bir talaba uchun tilni amaliy o'zlashtirish uchun sharoit yaratish, har bir o'quvchiga o'z faoliyatini, ijodini namoyish etishga imkon beradigan o'qitish usullarini tanlash; chet tillarini o'qitish jarayonida talabaning bilim faoliyatini faollashtirish. Hamkorlikda o'qitish, dizayn metodikasi, yangi axborot texnologiyalaridan foydalanish, Internet - resurslar kabi zamonaviy pedagogik texnologiyalar o'qitishda shaxsga yo'naltirilgan yondashuvni amalga oshirishga yordam beradi, o'quvchilarning qobiliyatlari, moyilliklari va boshqalarni hisobga olgan holda ta'limni individuallashtirish va farqlashni ta'minlaydi.

Chet tili darslarida kompyuter o'quv dasturlari bilan ishlash shakllariga quyidagilar kiradi:

- lug'atni o'rganish;
- talaffuzni mashq qilish;
- dialogik va monologik nutqni o'rgatish;
- yo'zishni o'rgatish;
- grammatik hodisalarni ishlab chiqish.

Internet resurslaridan foydalanish imkoniyatlari juda katta. Global Internet dunyoning istalgan nuqtasida joylashgan rahbarlar va o'qituvchilar uchun zarur bo'lgan har qanday ma'lumotni olish uchun sharoit yaratadi: mamlakatshunoslik materiallari, yoshlar hayotidagi yangiliklar, gazeta va jurnallardagi maqolalar, zarur adabiyotlar va boshqalar.[4]

Ingliz va nemis tillari darslarida Internet yordamida siz bir qator didaktik muammolarni hal qilishingiz mumkin:

global tarmoq materiallaridan foydalangan holda o'qish ko'nikmalarini shakllantirish; maktab o'quvchilarining yozma nutq ko'nikmalarini takomillashtirish; rahbarlarning so'z boyligini to'ldirish; maktab o'quvchilarida ingliz tilini o'rganish uchun barqaror motivatsiyani shakllantirish. Bundan tashqari, ish rahbarlarning dunyoqarashini kengaytirish, chet eldagi tengdoshlari bilan ishbilarmonlik aloqalari va aloqalarni o'rnatish va qo'llab-quvvatlash uchun Internet texnologiyalarining imkoniyatlarini o'rganishga qaratilgan.

Rahbarlar test sinovlarida, viktorinalarda, tanlovlarda, Internet orqali o'tkaziladigan olimpiadalarda qatnashishlari, boshqa mamlakatlarning tengdoshlari bilan yozishmalar olib borishlari, suhbatlarda, videokonferensiyalarda va hokozalarda qatnashishlari mumkin.

So'nggi o'n yilliklarda butun dunyo bo'ylab ta'lim jarayoniga sezilarli ta'sir ko'rsatgan eng inqilobiy yutuqlardan biri bu Internet deb nomlangan butun dunyo bo'ylab kompyuter tarmog'ining yaratilishi bo'lib, u so'zma-so'z "xalqaro tarmoq" (inglizcha, international net) degan ma'noni anglatadi. O'quv maqsadlarida kibernetik makondan (syberspace) foydalanish umumiy didaktika va xususiy metodologiyaning mutlaqo yangi yo'nalishi hisoblanadi, chunki sodir bo'layotgan o'zgarishlar o'quv jarayonining barcha jabhalariga ta'sir qiladi, ish uslublari va uslublarini tanlashdan tortib, rahbarlarning akademik darajasiga bo'lgan talablarning o'zgarishiga qadar.

Ta'limni ommaviy kompyuterlashtirishning mazmunli asosi, shubhasiz, zamonaviy kompyuter umuman aqliy mehnat sharoitlarini har qanday ko'rinishda optimallashtirishning samarali vositasi ekanligi bilan bog'liq.

**Adabiyotlar tahlili va metodologiyasi.** R. Villame va K. Makli o'zlarining "maktabdagi kompyuterlar" maqolalarida shunday yozadilar: "kompyuterni boshqalarga ta'lim berish uchun qurilma sifatida ishlatganda va bilimlarni egallashda yordamchi sifatida uning jonsizligi namoyon bo'ladi. Mashina foydalanuvchi bilan "do'stona" muloqot qilishi va biron bir vaqtda uni "qo'llab-quvvatlashi" mumkin, ammo u hech qachon asabiylashish alomatlarini ko'rsatmaydi va zerikkanini his qilmaydi. Shu ma'noda, kompyuterlarni qo'llash, ehtimol o'qitishning ayrim jihatlarni individuallashtirishda eng foydali hisoblanadi." [5]

Ta'lim muassasalarida chet tilini o'rganishning asosiy maqsadi kommunikativ kompetensiyani shakllantirishdir, boshqa barcha maqsadlar (ta'lim, ta'lim, rivojlanish) ushbu asosiy maqsadni amalga oshirish jarayonida amalga oshiriladi. Kommunikativ yondashuv muloqotni o'rgatish va Internet faoliyatining asosi bo'lgan madaniyatlararo o'zaro ta'sir o'tkazish qobiliyatini shakllantirishni o'z ichiga oladi. Muloqotdan tashqari, Internet mantiqiy emas-bu xalqaro ko'p millatli, madaniyatlararo jamiyat bo'lib, uning hayoti butun dunyo bo'ylab millionlab odamlarning elektron muloqotiga asoslangan bo'lib, bir vaqtning o'zida gapiradi - hajmi va ishtirokchilari soni bo'yicha eng ulkan suhbat bo'lib o'tdi. Chet tili darslarida unga qo'shilish orqali biz haqiqiy aloqa modelini yaratamiz. [6]

Ushbu maqsadga xizmat qiladigan chet tilining tuzilishi va lug'atini o'rganishga turtki beradigan tarkibni tushunish, etkazish va ma'noni ifodalashga katta ahamiyat beriladi. Shunday qilib, o'quvchilarning e'tiborlari o'zlariga emas, balki shakllardan foydalanishga qaratiladi va grammatikani o'qitish bilvosita, to'g'ridan-to'g'ri muloqotda, grammatik qoidalarni aniq o'rganishni istisno qiladi.

Tadqiqot jarayonida raqamli texnologiyalar sharoitida ingliz tilini o'rgatish va o'rganishning mashhur usullaridan, internet manbalaridan foydalanildi. Maqolani yozish davomida nazariy deduktiv xulosa chiqarish, analiz va sintez, mantiqiylik tamoyillardan foydalanildi. Rahbarning vazifasi har bir talaba uchun tilni amaliy o'zlashtirish uchun sharoit yaratish, har bir o'quvchiga o'z faolligini, ijodkorligini namoyish etishiga imkon beradigan shunday o'qitish usullarini tanlashdir. O'qituvchining vazifasi chet tillarini o'qitish jarayonida talabaning bilish faoliyatini faollashtirishdir. Hamkorlikda o'rganish, loyiha metodikasi, yangi axborot texnologiyalaridan foydalanish, Internetresurslar kabi zamonaviy pedagogik texnologiyalar o'quv jarayonida shaxsga yo'naltirilgan yondashuvni amalga oshirishga yordam beradi, bolalarning qobiliyatlari, ularning o'rganish darajasini hisobga olgan holda o'qitishning individualizatsiyasi va farqlanishini ta'minlaydi. Chet tili darslarida kompyuterni o'qitish dasturlari bilan ishlash shakllariga quyidagilar kiradi: so'z boyligini o'rganish; talaffuz qilishni mashq qilish; dialogik va monologik nutqni o'rgatish; yozishni o'rgatish; grammatik hodisalarni ishlab chiqish. Internet-resurslardan foydalanish imkoniyatlari juda katta. Global Internet dunyoning istalgan nuqtasida joylashgan talabalar va o'qituvchilar uchun zarur bo'lgan har qanday ma'lumotni olish uchun sharoit yaratadi: mintaqaviy geografik materiallar, yoshlar hayotidagi yangiliklar, gazeta va jurnallardan maqolalar va boshqalar. Darslarda ingliz tilida Internet yordamida bir qator didaktik muammolarni hal qilish mumkin: global tarmoq materiallaridan foydalanib o'qish ko'nikma va malakalarini shakllantirish; maktab o'quvchilarining yozish qobiliyatini oshirish; talabalarning so'z boyligini to'ldirish; talabalarning ingliz tilini o'rganish motivatsiyasini

shakllantirish. Bundan tashqari, bu ish maktab o'quvchilarining ufqini kengaytirish, ingliz tilida so'zlashadigan mamlakatlarda tengdoshlari bilan ishbilarmonlik munosabatlari va aloqalarini o'rnatish va qo'llab-quvvatlash uchun Internet-texnologiyalar imkoniyatlarini o'rganishga qaratilgan. Talabalar Internetda o'tkaziladigan testlar, viktorinalar, tanlovlar, olimpiadalarda ishtirok etishlari, boshqa mamlakatlardagi tengdoshlari bilan yozishmalar, suhbatlar, videokonferensiyalar va h.k.larda qatnashishlari mumkin. Talabalar hozirda loyihada ishlayotgan muammo haqida ma'lumot olishlari mumkin. Ommaviy kompyuterlashtirishning mazmunli asoslari zamonaviy kompyuter aqliy mehnat sharoitlarini, umuman, uning har qanday ko'rinishini optimallashtirishning samarali vositasi ekanligi bilan bog'liq. Kompyuterning bir o'ziga xos xususiyati bor, uni boshqalarga o'rgatish uchun vosita sifatida va bilimlarni egallashda yordamchi sifatida ishlatishda aniqlanadi, bu uning jonsizligi. Mashina foydalanuvchi bilan "do'stona" aloqada bo'lishi mumkin va ba'zi paytlarda uni "qo'llab-quvvatlaydi", ammo u hech qachon g'azablanish alomatlarini ko'rsatmaydi va sizni zerikkan deb his qilishigizga imkon bermaydi. Shu ma'noda, kompyuterlardan foydalanish, ehtimol o'qitishning ayrim jihatlarni individualizatsiya qilishda eng foydalidir. Muassasada chet tilini o'rganishning asosiy maqsadi kommunikativ kompetensiyani shakllantirishdir, boshqa barcha maqsadlar (tarbiyalash, o'qitish, rivojlantirish) ushbu asosiy maqsadni amalga oshirish jarayonida amalga oshiriladi. Kommunikativ yondashuv muloqotni o'rgatish va Internet faoliyatining asosi bo'lgan madaniyatlararo ta'sir o'tkazish qobiliyatini shakllantirishni o'z ichiga oladi. Aloqa tashqarisida Internetning ma'nosi yo'q - bu xalqaro ko'p millatli, madaniyatlararo jamiyatdir, uning hayoti dunyodagi millionlab odamlarning elektron aloqasiga asoslangan bo'lib, bir vaqtning o'zida gaplashmoqda - bu sodir bo'lgan ishtirokchilar soni va hajmi bo'yicha eng katta suhbat. Unga darsda qatnashish xorijiy til, biz haqiqiy aloqa modelini yaratamiz. Hozirgi vaqtda aloqa, interaktivlik, muloqotning haqiqiyliigi, madaniy sharoitda tilni o'rganish, ta'limning avtonomligi va insonparvarligi masalalariga ustuvor ahamiyat berilmoqda. Ushbu tamoyillar madaniyatlararo kompetensiyani kommunikativ qobiliyatning tarkibiy qismi sifatida rivojlantirishga imkon beradi.

**Muhokama.** Kompyuter rahbarlarning turli xil javoblariga sodiqdir: u rahbarlarning ishiga maqtoqli yoki salbiy sharhlar bilan hamroh bo'lmaydi, bu ularning mustaqilligini rivojlantiradi va darsda qulay ijtimoiy-psixologik muhit yaratadi, bu ularga o'ziga bo'lgan ishonchni beradi, bu ularning individualligini rivojlantirishda muhim omil hisoblanadi. [3]

Bugungi kunda ta'limning rivojlanishi uning axborot salohiyati darajasining oshishi bilan uzviy bog'liqdir. Ushbu xarakterli xususiyat asosan ta'limning o'zi evolyutsiyasi yo'nalishini ham, butun jamiyatning kelajagini ham belgilaydi. Jahon axborot makonida eng muvaffaqiyatli yo'naltirish uchun rahbarlar axborot madaniyatini, shuningdek kompyuter-ekran madaniyatini o'zlashtirishlari kerak, chunki Internet tobora ko'proq ma'lumot qidirishda ustuvor ahamiyat kasb etmoqda.

Axborot tizimi sifatida Internet o'z foydalanuvchilariga turli xil ma'lumotlar va manbalarni taklif etadi. Xizmatlarning asosiy to'plami quyidagilarni o'z ichiga olishi mumkin:

- elektron pochta (elektron pochta);
- telekonferensiyalar (usenet);
- videokonferensiyalar;

o'z ma'lumotlaringizni nashr etish, o'zingizning uy sahifangizni (homepage) yaratish va uni veb-serverga joylashtirish imkoniyati; axborot resurslariga kirish:

ma'lumot kataloglari (Yahoo!, InfoSeyek/UltraSmart, LookSmart, Galaxy);  
qidiruv tizimlari (Alta Vista, HotBob, Open Text, WebCrawler, Excite);  
onlayn suhbat (Chat).

**Xulosa.** Aloqa amaliyotisiz kommunikativ va madaniyatlararo kompetensiyani o'zlashtirish mumkin emas va shu ma'noda chet tili darsida Internet resurslaridan

foydalanish shunchaki o'rmini bosa olmaydi: Internetning virtual muhiti vaqtinchalik va fazoviy doiradan tashqariga chiqishga imkon beradi, bu foydalanuvchilarga haqiqiy suhbatdoshlar bilan haqiqiy muloqot qilish imkoniyatini beradi. ikkala tomon uchun ham dolzarb mavzular. Biroq, Internet faqat yordamchi ekanligini unutmashimiz kerak texnik vosita o'qitish va maqbul natijalarga erishish uchun undan foydalanishni dars jarayoniga to'g'ri kiritish kerak.

#### ADABIYOTLAR

1. Polat E. S. chet tili darslarida Internet // IYASH № 2.3 2009 yil
2. Polat E. S. chet tili darslarida loyihalar usuli // IYASH № 2, 3 2010 yil
3. Passov E. I. chet el nutqini o'qitishning kommunikativ usuli. - M: Ma'rifat, 1991 Yil,
4. Polat E. S. hamkorlikda o'qitish // IYASH №1 2006 yil.
5. Milrud R. P. chet tili darsidagi hamkorlik, // IYASH.-1991. -№6.



UDK:373.2:378.091

*Olim ZIYOYEV,*

*Denov tadbirkorlik va pedagogika instituti o'qituvchisi*

*O'zMU pedagogik fanlari doktori, professor X.Xudoyqulov taqrizi asosida*

## MAKTABGACHA TA'LIM TASHKILOTLARIDA KOMPETENSIYAVIY YONDASHUV ASOSIDA 6–7 YOSHLI BOLALARNI JISMONIY RIVOJLANISHI VA SOG'LOM TURMUSH TARZINI SHAKLLANTIRISH TEKNOLOGIYASI

Annotatsiya

Maqolada maktabgacha ta'lim tashkilotlarida kompetensiyaviy yondashuv asosida 6-7 yoshli bolalarni jismoniy rivojlanishi va sog'lom turmush tarzini shakllantirish texnologiyasi haqida so'z yuritilgan, "Jismoniy rivojlanish" va "sog'liqni saqlash kompetensiyasi" maktabgacha ta'lim tizimini mazmunining tarkibiy qismi sifatida baholangan. "Ilk va maktabgacha yoshdagi bolalar rivojlanishiga qo'yiladigan Davlat talablari" hamda "Ilk qadam" davlat o'quv dasturi asosida kompetensiyaviy yondashuv asosida bolalarni jismoniy rivojlanishi va sog'lom turmush tarzini shakllantirish ham muhim masaladir.

**Kalit so'z:** Maktabgacha ta'lim, kompetensiyaviy yondashuv, 6-7 yoshli bolalar, "Jismoniy rivojlanish kompetensiyasi", "sog'liqni saqlash kompetensiyasi", "Ilk qadam", davlat talablari.

## ТЕХНОЛОГИЯ ФИЗИЧЕСКОГО РАЗВИТИЯ И ФОРМИРОВАНИЯ ЗДОРОВОГО ОБРАЗА ЖИЗНИ ДЕТЕЙ 6-7 ЛЕТ НА ОСНОВЕ КОМПЕТЕНТНОСТНОГО ПОДХОДА В ДОШКОЛЬНЫХ ОБРАЗОВАТЕЛЬНЫХ ОРГАНИЗАЦИЯХ

Аннотация

В статье рассказывается о технологии физического развития и формирования здорового образа жизни детей 6-7 лет на основе компетентностного подхода в дошкольных образовательных организациях, «Физическое развитие» и «оздоровительная компетентность» входят в содержание дошкольной системы образования. Также важным вопросом является формирование у детей физического развития и здорового образа жизни на основе компетентностного подхода на основе «Государственных требований к развитию детей младшего и дошкольного возраста» и государственной учебной программы «Первый шаг».

**Ключевые слова:** Дошкольное образование, компетентностный подход, дети 6-7 лет, «компетенция физического развития», «компетенция здравоохранения», «Первая ступень», государственные требования.

## TECHNOLOGY OF PHYSICAL DEVELOPMENT AND HEALTHY LIFESTYLE FORMATION OF 6–7-YEAR-OLD CHILDREN BASED ON THE COMPETENCE APPROACH IN PRE-SCHOOL EDUCATIONAL ORGANIZATIONS

Annotation

The article talks about the technology of physical development and healthy lifestyle formation of 6–7-year-old children based on the competency approach in preschool educational organizations, "Physical development" and "health care competence" are part of the content of the preschool education system. It is also an important issue to form children's physical development and healthy lifestyle on the basis of competence approach based on "State requirements for the development of children of primary and preschool age" and "First Step" State curriculum.

**Key words:** Preschool education, competence approach, 6-7 year old children, "Physical development competence", "health care competence", "First step", state requirements.

**Kirish.** Yangi O'zbekistonning taraqqiyotini ta'minlashi uchun ham jismoniy va ma'naviy sog'lom, intellektual salohiyatli shaxslarga bo'lgan ehtiyoj tobora ortib bormoqda. Maktabgacha yoshdagi bolalarga ta'lim berishda kompetensiyaviy yondashuv o'sib borayotgan bola shaxsini hayotga tayyorlash, unda hayotiy muhim masalalarni hal qilish uchun zarur bo'lgan, ahloqiy me'yor va qadriyatlarini o'zlashtirish, boshqa insonlar bilan muloqot qilish, unda "men" obrazini qurish bilan bog'liq bo'lgan faoliyat usullarini shakllantirishga tayyorgarlikni ko'zda tutadi.

"Ilk va maktabgacha yoshdagi bolalar rivojlanishiga qo'yiladigan Davlat talablari" hamda "Ilk qadam" Davlat o'quv dasturi asosida kompetensiyaviy yondashuv hayotga qobiliyatli bo'lish, turli hayotiy vaziyatlarda o'zini adekvat tuta olish, hayotning faol sub'ekti sifatida harakat qilish va hayotning turli sohalarida o'z "men"ni namoyon qila olish tushuniladi[1]. Shu o'rinda maktabgacha ta'lim tashkilotlarida kompetensiyaviy yondashuv asosida 6–7 yoshli bolalarni jismoniy rivojlanishi va sog'lom turmush tarzini shakllantirish

mazmini va uning texnologiyasini takomillashtirish ustuvor vazifalardanidir.

**Mavzuga oid adabiyotlar tahlili.** Mamlakatimizda maktabgacha ta'lim tashkilotlarida kompetensiyaviy yondashuv asosida bolalarni jismoniy rivojlanishi va sog'lom turmush tarzini shakllantirish mazmini I.V. Grosheva, L.G. Evstafeva, D.T. Maxmudova, Sh.B. Nabixanova, S.V. Pak, G.E. Djanpeisova, M.R. Isxakova[2] tadqiqotlarida ilmiy-uslubiy yondoshilgan.

MDH olimlaridan kattaroq maktabgacha yoshdagi bolalarda salomatlikni shakllantirish muammosining turli jihatlarini, jumladan, bolalarga salomatlik asoslari haqida bilim berish J. Лохвйтска, С.Юрочкина, o'z salomatligiga qimmatli munosabatni shakllantirish, Т. Андрюшченко, Х. Беленка, М. Машоветс, jismoniy salomatlikni shakllantirish xususiyatlari О. Бохинич, Э. Вилчковский, Л. Волков, Н. Денйсенко, О.Дубогаи, М. Уефименко, sog'lom turmush tarzi asoslarini ta'minlash Н. Андреева, Т. Бабюк, Н. Быкова, Т. Овчинникова, А. Ошкина tadqiqotlarida o'z aksini topgan[3].

Maktabgacha ta'limning asosiy komponentining "Bola shaxsi" ta'lim dasturlari mazmunida "sog'liqni saqlash kompetensiyasi – o'z tanasining tuzilishini bilish, unga g'amxo'rlik qilishning gigienik ko'nikmalari; ma'lum bir jinsga tegishli, oziq-ovqat mahsulotlari, o'z sog'lig'ining asosiy ko'rsatkichlari, inson uchun salomatlik qiymati, mahorat asosiy harakatlar va gimnastika mashqlarini bajarish, o'z sog'lig'iga va boshqalarning sog'lig'iga zarar etkazmasdan, sog'lig'ini saqlash uchun olingan bilim, ko'nikma va ko'nikmalarni qo'llash" [4, 11–6er].

Bizning fikrimizcha, maktabgacha ta'limning katta yoshdagi bolalar bilan ishlash jarayonida ularning sog'lig'ini saqlash kompetensiyasini rivojlantirish asosida jismoniy, ijtimoiy, aqliy va ma'naviy salomatlikni saqlashga yordam beradigan hayotiy ko'nikmalar va ularni hayotiy vaziyatlarga muvofiq qo'llash layoqati shakllanadi.

Tadqiqot kontekstida "kompetentlik" tushunchasining mohiyatini ta'lim faoliyatining sifat jihatidan yangi istiqbollarni ochib beradi. Kompetensiyani fanlararo tushuncha deb hisoblash mumkin, chunki u psixologlar, pedagoglar, sotsiologlar va tilshunoslarning tadqiqot ob'ekti hisoblanadi. Olimlar ta'limda kompetensiya yondashuvini aktualashtirishning tarixiy, ijtimoiy–madaniy va kasbiy jihatlarini, uning afzalliklari va boshqa uslubiy yondashuvlar bilan bog'liqligini muhokama qiladilar.

O.Pometunning fikricha, kompetensiya yondashuvini amalga oshirish "istalgan yakuniy natijadan mazmuni shakllantirish va shundan so'ng ushbu natijaga erishishni ta'minlay oladigan tarkibni tanlash va tuzish zarur" [5, 18–6er].

V. Bolotov va V. Serikovlar ta'kidlaganidek, kompetensiya yondashuviga ustuvorlik bolaning ongliligi emas, balki uning hayotiy o'zini o'zi belgilash, turmush tarzini tanlash, nizolarni hal qilish usullari va boshqalarning shaxsiy muammolarini hal qilish qobiliyatidir [6].

I.Beh va L.Zaytsevalarning maktabgacha yoshdagi bolalarga oid tadqiqotlariga ko'ra, "kompetentlik yondashuvi bolada hayotning ma'lum bir sohasida tajriba sifatida kompetensiyani shakllantirishga qaratilgan. Yaqin–yaqinlarga eski tuzum bo'yicha tarbiyalangan va o'qitilgan shaxs maktabgacha yoshdan to o'smirlik davrigacha bilish jarayoniga sho'ng'ib, ilmiy dunyoqarashni egallagan. U dunyoni o'zgartirish jarayonida ishtirok etmadi, undan begonalashdi. Amaliyotdan bunday uzilish bugungi kunning yuksak talablariga to'g'ri kelmaydi, chunki u zamonaviy insonlar jadal hayotda duch keladigan keng ko'lamli vazifalarni hal qilishga tayyor bo'lmagan shaxsni shakllantiradi. Aynan mana shu tsivilizatsiya sharoiti yoshligidan talimga kompetensiyaga asoslangan yondashuvning joriy etilishiga sabab bo'ldi" [7, 4–6er].

Maktabgacha yoshdagi bolaning kompetensiyasi – bu intellektual operatsiyalarni shakllantirish, faoliyatning o'zboshimchalik bilan belgilangan yo'nalishi, xabardorlik va sezilarli motivatsion to'yinganlikdir. Ta'lim kompetensiyasi – bu shaxsga yo'naltirilgan ta'limning natijasidir, chunki u bolaning shaxsiyati bilan bog'liq bo'lib, uning ma'lum harakatlar majmuini bajarish jarayonida shakllanadi [8].

Zamonaviyda mahalliy pedagogikada "kompetentlik" tushunchasi ta'limning yakuniy natijasini tavsiflovchi atama sifatida faqat 20–asrning oxirgi choragida qo'llanila boshlandi. Biroq, hozirda "kompetentlik" tushunchasining umume'tirof etilgan ta'rifi, umuman olganda, kompetensiya konstruksiyalarining boshqa atamalari mavjud emas.

**Tadqiqot metodologiyasi.** Maktabgacha ta'lim tashkilotlarida kompetensiyaviy yondashuv asosida 6–7 yoshli bolalarni jismoniy rivojlanishi va sog'lom turmush tarzini shakllantirish texnologiyasini tahlil qilish va "jismoniy rivojlanish" va "sog'liqni saqlash kompetensiyasi"

maktabgacha ta'lim tizimini mazmunining tarkibiy qismi sifatida ko'rib chiqish.

**Tahlil va natijalar.** Salomatlikning murakkab tuzilishini, ya'ni jismoniy, ijtimoiy, aqliy va ma'naviy komponentlarning mavjudligini hisobga olgan holda, biz olimlar tomonidan o'rganilayotgan ijtimoiy kompetensiyani tadqiqotga jalb qilishni maqsadga muvofiq deb hisoblaymiz. Ushbu tadqiqotlar natijalari maktabgacha yoshdagi bolalarda salomatlikni saqlash hayotiy ko'nikmalarini shakllantirishda dolzarb bo'ladi. Maktabgacha yoshdagi bolalarda ijtimoiy salomatlikka hissa qo'shadigan hayotiy ko'nikmalarni shakllantirish kontekstida ijtimoiy kompetensiyasiga oid olimlarning fikrlari muhim ahamiyatga ega.

I.Rogalskaning fikricha, ijtimoiy kompetensiya bolaga kattalar va tengdoshlarining unga bo'lgan munosabatining turlicha xarakterini tushunishga, ijtimoiy vaziyatga adekvat bo'lgan xulq-atvor yo'nalishini tanlashga, yordam berish va uni o'zi ta'minlash, boshqa odamlarning xohish–istaklarini hisobga olish, o'zini tutib turish, ijtimoiy ma'qullangan usullardan foydalangan holda so'rovlar, takliflar, kelishmovchiliklarni bildirish, kerak bo'lsa, so'rashga imkon beradi. [9].

V.Kuzmenko maktabgacha yoshdagi bolalarning sog'lig'ini saqlash kompetensiyasini shakllantirish metodologiyasini ishlab chiqishda biz tomonidan hisobga olinadigan maktabgacha yoshdagi bolalarning ijtimoiy kompetensiyasining quyidagi ko'rsatkichlarini ko'rib chiqadi:

yangi turmush sharoitlariga moslashish,

ijtimoiylashuv,

guruhdagi o'zaro munosabatlar, maqom, hokimiyatga munosabat,

boshqa nuqtai nazarni tushunish,

umumiy faoliyatni tartibga solish,

munozarali masalalarni hal qilish [8].

Barkamol bola o'zining shaxsiy rivojlanishi uchun turli xil va ayni paytda bir xil darajada muhim tendentsiyalarning tegishli kombinatsiyasiga ega: o'zini o'zi saqlash va o'zini rivojlantirish, xavfsizlik va xavf, ixtiro va qarshilik, tiplashtirish va individuallashtirish; o'ziga qaramlik va yaqinlar uchun g'amxo'rlik, o'zini cheklash va "men" makonini kengaytirish, tanish tajribani yangi vaziyatlarga o'tkazish, ularni hal qilishning yangi optimal usullarini ishlab chiqarish.

Kompetensiya shaxsiy mexanizmlarning rivojlanish darajasini, xususan, bolaning yoshi va individual hayotiy tarixiga mos keladigan taqlid, identifikatsiya, empatiya, aks ettirish, o'zini o'zi tasavvur qilish, vijdon kabilarni o'z ichiga oladi. Shunday qilib, olimlarning fikrlarini umumlashtirgan holda shuni ta'kidlashimiz kerakki, olimlar o'z ta'riflarida turli xil urg'u berishlariga qaramay, kompetensiya faqat bilim, qobiliyat va ko'nikmalarning mavjudligi bilan cheklanmasligini tushunish kerak.

Hayotda ko'pincha bilimga ega bo'lgan odam uni vaziyatga mos ravishda ishlatmaydigan paytlar bo'ladi. Shuning uchun biz kompetensiyaning o'zagini bilim, ko'nikma, hayotiy ko'nikmalarni birlashtirish, faoliyatning ahamiyatini baholash qobiliyati, harakatga undash va ko'rsatilgan kompleksni harakatlarga aylantirish, deb hisoblaymiz. Ishonamizki, ma'lum bir kompetensiyalarni shakllantirgan shaxs ushbu vakolat doirasidagi vazifalarni bajarish uchun eng mos bo'lgan strategiyalarni qurishga qodir. Shunday qilib, kompetensiya – bu bilim, qobiliyat, ko'nikma, o'tmish tajribasi, qadriyat munosabati va ulardan hayotiy vaziyatlarda adekvat foydalanish qobiliyatiga asoslangan shaxsning sub'ektiv sifati.

N.Polishchukning fikricha, "sog'liqni saqlash kompetensiyasi" shaxsning ajralmas sifati bo'lib, uning sog'liqni saqlash faoliyatiga umumiy qobiliyatida namoyon bo'ladi, jismoniy, ijtimoiy, aqliy va ma'naviy salomatlikni

saqlashga shaxsning bilimlari, qobiliyatlari, ko'nikmalari, qadriyatli munosabatlarining birlashuviga asoslanadi [11].

N. Tamarskaning ta'kidlashicha, "Salomatlikni saqlash kompetensiyasi" tushunchasining mohiyati salomatlikni saqlash jarayoni qonuniyatlarini biladigan kishilar tomonidan profilaktika chora-tadbirlarini amalga oshirish va salomatlikni saqlash texnologiyalarini qo'llashda namoyon bo'ladi [7].

V. Uspenskayaning fikricha, salomatlikni saqlash kompetensiyasi jismoniy, ijtimoiy, ma'naviy va ruhiy salomatlikni – o'zining va atrof-muhitni saqlashga qaratilgan xususiyatlarni belgilaydi [8].

Salomatlikni saqlash kompetensiyasini shakllantirish bo'yicha tadbirlar maktabgacha ta'limning asosiy komponentida sifatida maktabgacha yoshidagi bolalar bilan chuqurlashtirilgan ishlarni o'z ichiga oladi:

bolalarda salomatlikni saqlash uchun ijobiy motivatsiyani shakllantirish;

salomatlik va uni saqlash omillari haqidagi bilimlar tizimi;

jismoniy, ijtimoiy, aqliy va ma'naviy salomatlikni saqlashga yordam beradigan hayotiy ko'nikmalar.

Ish bolalarning yoshi va psixologik xususiyatlarini, shuningdek, hayotiy tajribasini hisobga olgan holda amalga oshirilishi kerak. "Sog'liqni saqlash kompetensiyasi" hodisasining mohiyatini o'rganib chiqib, uning tarkibiy tuzilishini tavsiflashni maqsadga muvofiq.

Kompetensiyalar bilim, qobiliyat, ko'nikmaga zid emas, ulardan mazmunli foydalanish qobiliyatini anglatadi.

Kompetensiya yondashuvini hisobga olgan holda ta'lim jarayonini takomillashtirish – bu bolalarni olingan bilim va ko'nikmalarni muayyan ta'lim va hayotiy vaziyatlarda qo'llashga o'rgatishdir.

Bu salomatlikni saqlash kompetensiyasini shakllantirishning asosiy vazifalarini aniqlash imkonini beradi: bolalarda sog'lom turmush tarziga ijobiy motivatsiyani shakllantirish;

salomatlik va uni saqlash omillari haqidagi bilimlar tizimini shakllantirish;

jismoniy, ijtimoiy, aqliy va ma'naviy salomatlikni saqlashga yordam beradigan hayotiy ko'nikmalarni shakllantirish;

sog'liqni saqlash sohasidagi bilim, ko'nikma va ko'nikmalarni, o'z sog'lig'iga qadri munosabatni amalga oshirish uchun shart-sharoitlar yaratish.

**Xulosa va takliflar.** Biz ilmiy adabiyotlarni tahlil qilish maktabgacha yoshdagi bolalarda sog'liqni saqlash kompetensiyasini shakllantirishning dolzarbligini tasdiqlaganligini ta'kidlaymiz. Aynan sog'liqni saqlash muammosiga malakali yondashish boshqalarning salomatligi asosiy hayotiy qadriyatlardan biri sifatida olingan bilim, qobiliyat va ko'nikmalarni hayotda qo'llash, uni saqlash va mustahkamlash shartlari, o'z sog'lig'iga va sog'lig'iga qimmatli munosabatni shakllantirish haqida bilim berish imkoniyatini beradi.

#### ADABIYOTLAR

1. O'zbekiston Respublikasi Maktabgacha ta'lim tashkilotlari uchun Davlat o'quv dasturi (takomillashtirilgan ikkinchi nashr) Toshkent–2022
2. Бабаева Д.Р. Теварак атрофни о'рганишда мактабгача катта ёшдаги болаларнинг бог'ланишли нутқини ривожлантириш: Пед.фан.ном. ... дисс. автореф. – Т., 2001. – 25 б
3. Непомняшчая Н.И. 6–7 yoshli bolaning shaxsiyatini shakllantirish. – M., 1992 yil
4. Kornilova G.O. Maktabgacha yoshdagi (5–6 yosh) bolalarga ekologik tarbiya berishda xalq topishmoqlaridan foydalanishning pedagogik imkoniyatlari / Ped. fan. nomz. ... dis. avtoreferati. – T., O'zPFITI, 2005. – 22 b.
5. Методические рекомендации по реализации компетентного подхода в содержании образования и учебно–воспитательном процессе общеобразовательных учебных заведений. Аналитический отчет по результатам исследования/науч. ред. Бибик Н. М. – К., 2010. – 128 с.
6. Митяева А. М. Психолого–педагогические условия становления валеологической культуры младших подростков : автореф. дис. ... канд. пед. наук. – Орел, 1999.–20 с
7. Петров А. Основные концепты компетентного подхода как методологической категории / А. Петров // Alma mater (Вестник высшей школы). – 2005. – № 2. – С. 54–58.
8. Абдурахимова Д. А. Халқ оғ'заки ижоди намуналари воситасида мактабгача ёшдаги болаларни ма'навий–ахлоқий тарбиялаш тизимини такомиллаштириш: автореф. дис.доктора пед. наук: 13.00.08 / ТГПУ. – Тошкент, 2019 – 20 с,
9. Azizova Z. Maktabgacha katta yoshdagi bolalarda qo'g'irchoq teatri vositasida ahloqiy–estetik sifatlarini shakllantirish. – T., 2010. – 90 b.
10. Полищук Н. М. Подготовка учителя в последипломной системе педагогического образования к развитию здоровесберегающей компетентности учащихся основной школы : дис. ... канд. пед. наук : 13.00.04 – теория и методика профессионального образования / Полищук Наталья Николаевна. – Житомир, 2013. –273 с.
11. Семенова Н. И. Формирование здоровой личности ребенка 6-го года жизни в процессе взаимодействия дошкольного учебного заведения и семи : дис. ...канд. пед. наук : 13.00.08 / Семенова Наталья Ивановна. – К., 2011. – 281 с.



Aziz **IBRAGIMOV**,  
TDPU professori v.b.

*TVChDPI Jismoniy tarbiya va sport kafedrası mudiri dotsent A.Abdulaxatov taqrizi asosida*

### BO'LAJAK JISMONIY TARBIYA O'QITUVCHILARINING KOMPETENSIYAGA ASOSLANGAN YONDASHUV ASOSIDA KASBIY TAYYORGARLIKNI SHAKLLANTIRISH

Аннотация

Ushbu maqola bo'lajak o'qituvchilarda fuqarolik va vatanparvarlik kompetensiyasini rivojlantirish mezonlari va ko'rsatkichlaridan "Uzluksiz ma'naviy tarbiya konsepsiyasi"ni joriy etishda tarbiyalanganlikni baholash indikatorlari sifatida foydalanilgan. Natijada bo'lajak pedagoglarni talabalarda Vatanga sadoqat kompetensiyasini shakllantirishga tayyorgarligini tashxis etish imkoniyati oshgan.

**Kalit so'zlar:** Vatanparvarlik ongi, vatanparvarlik dunyoqarashi, ma'naviy-axloqiy, fuqarolik-vatanparvarlik, harbiy-vatanparvarlik, sport va vatanparvarlik, pedagogika, bo'lajak o'qituvchilar, tarbiyaviy faoliyat, ta'lim, tarbiya, kompetensiya, modernizatsiya.

### ФОРМИРОВАНИЕ ПРОФЕССИОНАЛЬНОЙ ПОДГОТОВКИ БУДУЩИХ УЧИТЕЛЕЙ ФИЗИЧЕСКОЙ КУЛЬТУРЫ НА ОСНОВЕ КОМПЕТЕНТНОСТНОГО ПОДХОДА

Аннотация

Данная статья была использована в качестве показателя оценки воспитанности при введении "концепции непрерывного духовного образования" из критериев и показателей развития гражданско-патриотической компетентности будущих педагогов. В результате возросла возможность диагностики готовности будущих педагогов к формированию у студентов компенсации лояльности к Родине.

**Ключевые слова:** Патриотическое сознание, патриотическое мировоззрение, нравственно-нравственный, гражданско-патриотический, военно-патриотический, спортивно-патриотический, педагогика, будущие учителя, воспитательная деятельность, образование, воспитание, компетентность, модернизация.

### THEORETICAL BASES OF DEVELOPING A SENSE OF PATRIOTISM IN FUTURE TEACHERS BASED ON THE COMPETENCE APPROACH

Аннотация

This article was used as an indicator of the assessment of upbringing when introducing the "concept of continuous spiritual education" from the criteria and indicators of the development of civil and Patriotic competence of future teachers. As a result, the ability to diagnose the readiness of future teachers to form students' loyalty to the Motherland has increased.

**Keywords:** Patriotic consciousness, Patriotic Outlook, moral, civil-Patriotic, military-Patriotic, sports-Patriotic, pedagogy, future teachers, educational activities, education, upbringing, competence, modernization.

**Кирриш.** Zamonaviy sharoitda kompetensiyaviy ilmiy yondashuv kasbiy-pedagogik ta'limning zamonaviy talablariga javob beruvchi innovatsion tavsifga ega bo'lib, yangi avlod fuqarolarini shakllantirishda tarbiyaning rolini oshirishga xizmat qiladi. Kompetensiyaviy yondashuvni amalga oshirishning mohiyati ta'limni modernizatsiyalashda (ta'lim va tarbiyaning o'zaro uyg'unligi), uning sifat jihatidan o'zgarishi, tarbiyaning ustuvor yo'nalishi sifatida yangi insonparvar qadriyatlar tizimini yaratishda yaqqol namoyon bo'ladi.

Oliy ta'lim tizimida tarbiyaga kompetensiyaviy yondashuvni joriy etishning yangiligi quyidagi jihatlar bilan belgilanadi: kasbiy tarbiyaning o'ziga xosligi; tarbiya nazariyasi va amaliyotida stereotiplardan voz kechish; oliy ta'limning o'quv, auditoriyadan tashqari, ijtimoiy faoliyati tizimli tarbiyaning xilma-xil ob'ekt va sub'ektlarini yaratish; tarbiyaning an'anaviy shakllari va innovatsion loyihaviy texnologiyalarni uyg'unlashtirish; media vositalari va texnologiyalardan maksimal darajada foydalanish; natijaviylik ko'rsatkichlari (kompetensiyalar) majmuini ishlab chiqish va ularni har bir ta'lim oluvchining amaliy faoliyatiga tatbiq etish.

Vatanparvarlikning umuminsoniyligi va uning ijtimoiy vazifalari uning ko'p darajaliligidan kelib chiqadi. Shaxsiy darajadagi vatanparvarlik – Vatanga muhabbat,

Vatanga sadoqat, uning manfaatlariga xizmat qilish, hatto fidokorlikka, uni himoya qilishga intilishdir. Vatanparvarlik insonning dunyoqarashi, axloqiy ideallari, xulq-atvor normalarida ifodalangan eng muhim, barqaror xususiyati vazifasini bajaradi. So'l darajada vatanparvarlik jamoatchilik ongining muhim qismi bo'lib, jamoaviy kayfiyatlarda, his-tuyg'ularda, ularning o'z xalqiga, turmush tarziga, tarixiga, madaniyatiga, davlatiga bo'lgan munosabatiga baho berishda va fundamental qadriyatlar tizimida namoyon bo'ladi.

**Ishning maqsadi.** Vatanparvarlik integrativ va murakkab shaxsiy xususiyatlar yig'indisi sifatida, quyidagi real vatanparvarlik komponentlarini o'z ichiga oladi: vatanparvarlik ongi; milliy o'zlik; vatanparvarlikka yo'naltirilgan dunyoqarash; vatanparvarlik bilimi; vatanparvarlik e'tiqodi; vatanparvarlik munosabati; vatanparvarlik qadriyat yo'nalishlari; vatanparvarlik pozitsiyalari; vatanparvarlik ideallari; shaxsning ijtimoiy-ijobiy (vatanparvarlik) xulq-atvori; ijtimoiy-ijobiy (vatanparvarlik) faoliyati va boshqalar. Bu ko'rinishlarning ayrimlarini xarakterlaylik.

**Vatanparvarlik ongi** – ongning ajralmas qismi, xususiyatlari:

a) rivojlanayotgan insonning ijtimoiy makoniga o'z hayoti (ontologik jihat) sohasida ta'sir

ko'rsatadigan jamiyatda sodir bo'ladigan jarayonlar haqiqatlarini ongda aks yettirish);

b) milliy taraqqiyotning madaniy-tarixiy jarayoni natijalarini madaniy mahsulotlar haqidagi g'oyalari majmui (epistemologik jihat) vazifasini bajaruvchi ideallar, ma'naviy hodisalar, ramzlar shaklida bilish);

v) jamiyat tomonidan ishlab chiqilgan qadriyatlarga yo'nalganlik, shaxsning ma'naviy qiyofasida sinishi tanlab olinadi va ular hayotining ijtimoiy kontinuumida (aksiologik jihat) inson o'z-o'zini anglashni rivojlantirishga qaratilgan. Vatandarparvarlik ongi-bu o'z genetik ildizlari, atrofdagi ijtimoiy voqelikni, uning rivojlanish tendensiyalari va istiqbollari tushunish, ijodiy faoliyat va himoya qilish uchun tayyorgarlik ko'rish haqidagi bilimlar majmuini birlashtiradigan murakkab integral ta'limdir. Vatan o'z hayotining istiqbollari nuqtai nazaridan hayot faoliyatining ustuvor sababi sifatida;

**Vatandarparvarlik dunyoqarashi** – dunyo va undagi insonning o'rni, atrofdagilarning dunyoga va o'ziga bo'lgan munosabatiga oid vatandarparvarlik qarashlari (e'tiqodi, ideallari, bilim va faoliyat tamoyillari) tizimi.

Vatandarparvarlik integrativ shaxsiy tarbiya sifatida bilvosita, ta'limning boshqa (vatandarparvarlikdan tashqari) turlari bilan shakllangan boshqa sifatlar bilan integrativ bog'lanishlar orqali shaxsning yaxlit ifodalangan umumiy tarbiyasini tavsiflaydi shaxsning dunyoqarashi, ma'naviyati, axloqiy ideallari, xulq normalari. Yuqorida aytib o'tilganidek, u insonning Vatanga va Ona yurtga bo'lgan qadriyat munosabatini ifodalovchi va uni vatandarparvarlik faoliyatiga da'vat yetuvchi ijtimoiy-axloqiy imperativ vazifasini bajaradi. Haqiqiy vatandarparvarlik komponenti bilan birga bilvosita shakldagi vatandarparvarlik boshqa tarkibiy qismlar bilan tavsiflanadi:

**ma'naviy-axloqiy** (ma'naviy va vatandarparvarlik) komponent: yuqori ma'naviyat yuksak ma'naviy, axloqiy va aqliy yehtiyolarning past kishilar ustidan hukmronligidan iborat qalb mulki sifatida va kundalik; axloqiy sifat sifatida qonunga bo'ysunish; qattiq ish; ma'naviy o'z-o'zini rivojlantirish uchun doimiy ehtiyoj va boshqalar.;

**fuqarolik-vatandarparvarlik:** fuqarolik o'sib borayotgan shaxsning qonuniy his qilishiga imkon beruvchi integrativ sifat sifatida, ijtimoiy, ma'naviy va siyosiy jihatdan qobiliyatli, jamiyatni boshqarishda, muayyan ijtimoiy qimmatli ishlarda, davlatning siyosiy, ijtimoiy va iqtisodiy hayotida, madaniyatni saqlash va rivojlantirishda, qonun va tartibni saqlash, mamlakatning mudofaa qobiliyatini, mamlakat manfaatlari uchun mustaqil tashabbuskor harakatlarga tayyor bo'lish vakolati va qiziqishini nazarda tutadi; demokratik o'z-o'zini boshqarish, mehnatga faol munosabat, siyosiy, axloqiy va huquqiy qarorlar va boshqalar.;

**harbiy-vatandarparvarlik:** mamlakatimiz harbiy tarixi va zamonaviy Qurolli kuchlariga mas'uliyatli va ijobiy munosabat; mamlakat mudofaa qobiliyatini va milliy xavfsizlikni mustahkamlash uchun ijtimoiy mas'uliyat; Qurolli kuchlarning qahramonlik an'analari sodiqlik hissi, ularni davom ettirish istagi va boshqalar;

**sport va vatandarparvarlik:** jismoniy madaniyat, kuch, qobiliyat, chidamlilik, g'alabaga erishish uchun iroda; sog'lom turmush tarzi turmush tarzi va inson salomatligi o'rtasidagi munosabatlarning jamlangan ifodasi sifatida sog'liq va rivojlanish uchun optimal sharoitlarda professional, ijtimoiy va maishiy funksiyalarni bajarishga hissa qo'shadigan barcha narsalarni birlashtiradi; bolalar va yoshlarda salbiy va zararli odatlarning yo'qligi.

**Tadqiqot natijalari va ularning tahlili.** Dissertatsiyaning "Bo'lajak pedagoglarda vatandarparvarlik tuyg'usini rivojlantirishning ijtimoiy-pedagogik tizimi" deb nomlangan ikkinchi bobida kompetensiyaviy yondashuv asosida bo'lajak pedagoglarda vatandarparvarlik tuyg'usini

rivojlantirish mazmuni, modeli va pedagogik shart-sharoitlari yoritib berilgan.

Vatandarparvarlik shaxsiy fazilatlar tizimi sifatida uch asosiy komponentni o'z ichiga oladi:

1. Hissiy-emotsional:

Vatanga muhabbat;

xalqning kuch va imkoniyatlariga ishonish;

milliy g'urur;

tarixiy jihatdan Vatanning buyukligi va o'rni haqida tushuncha;

Vatanni himoya qilishga tayyorlik;

davlat va xalq manfaatlari haqida qayg'uri;

etnik yoki ijtimoiy guruhga mansublik.

2. Ma'naviy va qadriyatlarga asoslangan, shu jumladan shaxsiy qadriyatlar tizimlarining quyidagi ko'rsatkichlari:

Vatan manfaati uchun jonini fido qilish;

Vatan manfaatlarini shaxsiy ehtiyojlaridan ustun qo'yish qobiliyati;

xalqning ma'naviy-axloqiy merosiga chuqur hurmat;

aksiologik yo'nalganlik tizimida milliy qadriyatlar ustuvorlik kasb etishi;

milliy va konfessiyaviy ma'naviy qadriyatlar tizimiga sodiqlik.

3. Amaliy-faoliyat, shu jumladan shaxsning amaliy harakatlari, uning vatandarparvarlik ongini aks etishi:

hayot xavfi ostida Vatan manfaatlarini chinakam himoya qilishga tayyorlik;

saylov, so'rov, referendumlar jarayonida

vatandarparvarlik pozitsiyasining aniq ifodasi;

jamiyat, ijtimoiy guruh va shaxsning qadriyat yo'nalishlari ro'yxatida milliy darajadagi qadriyatlar ustunligi;

amaliy harakatlarning e'lon qilingan qadriyatlar va his-tuyg'ularga muvofiqligi;

muayyan etnik guruh va milliy birdamlikning yuqori darajasiga ega bo'lgan shaxsni o'z-o'zini aniqlash;

milliy va davlat manfaatlaridan xabardorlik va ularning jamiyatdagi ommaviy ijtimoiy harakatlarga mosligi.

**Xulosa:** Vatandarparvarlik tarbiyasi o'z navbatida integrativ asoslangan vatandarparvarlik tuzilmasi, yana maqsad qo'yish, mazmun va olingan natijalar darajalarida integratsiyalashgan shaklda ta'limning boshqa ko'pgina turlari elementlarini o'z ichiga oladi: ma'naviy-axloqiy, fuqarolik, huquqiy, ekologik, jismoniy va boshqalar. Bu umuminsoniylik tavsifiga egalik o'z navbatida vatandarparvarlik tarbiyasini ma'naviy-vatandarparvarlik, fuqarolik-vatandarparvarlik, tarixiy-o'lakshunoslik ta'limiga, harbiy-vatandarparvarlik, qahramonlik-vatandarparvarlik, sport-vatandarparvarlik kabi yo'nalishlarga ajratish orqali ko'rib chiqishni taqozo etadi.

**Ma'naviy-axloqiy (ma'naviy va vatandarparvarlik) tarbiya** yosh avlod tomonidan eng yuqori qadriyatlar, ideallar va ko'rsatmalar, ijtimoiy ahamiyatga ega jarayonlar va real hayotning hodisalari haqida xabardorlik, ular tomonidan amalda va xatti-harakatlarda prinsiplar, pozitsiyalarni belgilashga qaratilgan. Eng oliy asosiy qadriyatlariga Vatanga fidokorona muhabbat va sadoqat, buyuk millatga daxldorlik tuyg'usi, uning yutuqlari, sinov va muammolari, milliy qadamjolar va ramzlarga ehtirom, jamiyat va davlatga munosib va fidokorona xizmat qilishga tayyorlik kiradi. Ma'naviy-vatandarparvarlik tarbiyasi Vatanga muhabbat, vatandarparvarlik ongi, ilmiy dunyoqarashi, ijtimoiy ahamiyatga molik g'oyaviy-axloqiy qarashlari, e'tiqod va e'tiqodlarini shakllantirish va rivojlantirishga, ularning hayoti o'z-o'zini belgilashga qaratilgan.

*Ma'naviy-axloqiy rivojlanishning asosiy yo'llari (ma'naviy va vatandarparvarlik) bolalar va yoshlar tarbiyasi:*

1) ta'lim-tarbiya jarayonining salohiyatidan foydalanib, bolalar va yoshlarga jamiyatning ma'naviy, axloqiy va vatanparvarlik ko'rinishiga bo'lgan talablarini;

2) talaba va talabalarning vatanparvarlik bilimlarini egallash uchun o'quv-tarbiya jarayonini yuqori sifatli tashkil etish;

3) axloqiy o'z-o'zini takomillashtirish, yosh avlodning ijobiy axloqiy va vatanparvarlik idealiga bo'lgan intilishlarini rag'batlantirish;

4) bolalar va yoshlarning Vatan taqdiri, uning o'tmishi, buguni va kelajagiga axloqiy qadriyat sifatida jalb etilishi haqida xabardorlikka e'erishish; bolalar va yoshlarning

ijtimoiy-axloqiy jihatdan ahamiyatli faoliyatini maqsadli tashkil etish, bu jarayonda axloqiy tamoyillar va normalarning shaxsiy mazmuni shakllanadi, amalga oshadi;

5) ta'lim va xulq-atvor natijalari uchun axloqiy his-tuyg'ular va mas'uliyatni rag'batlantiruvchi ta'lim usullari, shakllari va axloqiy me'yorlardan foydalanish;

6) mehnatga ijobiy munosabatni shakllantirish, atrofdagi ijtimoiy va tabiiy muhitga hurmat va g'amxo'rlik;

7) san'at buyumlariga, xalqning tarixiy qadriyatlariga estetik munosabat uyg'otish; bolalar va yoshlarni tabiat muhofazasi uchun amaliy faoliyatga jalb etish va boshqalar.

#### АДАБИЁТЛАР

1. Атаджанова Ш. Оилада ўспирин-ёшларни ватанпарварлик руҳида тарбиялашда миллий кадрлардан фойдаланишнинг педагогик асослари: Педагогика фанлари номзоди. ... дисс. – Т., 2001. – 136 б.
2. Балагланов А.Р. Патриотическое воспитание младших школьников средствами изобразительного искусства: Автореф. дис. ... канд.пед.наук. – Кострома, 2000. – 27 с.
3. Бейсембаева А.А. Патриотическое воспитание старшеклассников средствами казахского героического эпоса. Канд.пед.наук.....автореф. –Алматы: 2004. – 23 с.
4. Галиахметов И.Р. Патриотическое воспитания школьников и пути его совершенствования. – Казан, 2001. – С.61-62.
5. Горбова М.А. Воспитания патриотизма у старших классников игровыми формами турстко-краеведческой деятельности: Автореф. дис. ... канд.пед.наук. – М., 1999. – 24 с.
6. Ильин И.И. Формирование патриотическое отношений у студентов: Автореф. дис. ... канд.пед.наук. – Тамбов, 2003. – 24 с.
7. Иброхимов А., Султонов Х., Жўраев Н. Ватан туйғуси. – Тошкент, Ўзбекистон, 1996. – 139 б.
8. Каган М.С. Гражданское общество как культурная форма социальной системы // Социально-гуманитарные знания. – М., 2000. - №6. – С.49-50.
9. Калдыбекова А.С. Интернациональное воспитание учащихся в старших классов казахской школе в процессе изучения родной литературы (На меатериале казахских школ Республики Узбекистан): Дисс. ... канд.пед.наук. – Т., 1993. – 136 с.
10. Караковский В.А. Стать человеком. Общечеловеческие ценности – основа целостного учебно-воспитательного процесса. – М., 1993. – 80 с.
11. Каримбеков С. Военно-патриотическое воспитание учащихся старших классов в процессе преподавания литературы (на материале русской литературы): Дисс.канд.пе.наук. – Т., 1991. – 137 с.
12. Кирьякова А.В. Теория ориентации личности в мире ценностей. – Оренбург: Изд-во «Южный Урал», 1996. – 188 с.
13. Клименко И.М. Формирование патриотизма в процессе обучения истории и внеучебной работы: Автореф. дис. ... канд.пед.наук. – Екатеринбург, 1999. – 22 с.
14. Кривых С.В. Педагогические основы патриотического воспитания младших шакольников. – Новокузнецк: Изд. ИПК, 2002. – С.8; С.16.
15. Левина Н.А. Типологические особенности развития чувств патриотизма у младших школьников: Автореф. дис. ...канд.псих.наук. – Тамбов, 2004. – 22 с.
16. Магушкин С.Е., Ипполитова Н.В. Сущность и особенности патриотического воспитания в современных условиях. – Курган, 2001. - №1(7). – С.6.
17. Новые ценности образования: Тезаурус для учителей и школьных психологов. / Под.ред. Н.Б.Крылова. – М., 1995. – 20 с.
18. Педагогические технологии: понятия, принципы и методы внедрения: Сборник материалов из Интернета. / Сост. С.Махкамова. – Ташкент, 2003. – с.65.
19. Педагогический энциклопедический словарь / Гл.ред. Б.М. Бм-Бад. – М.: Большая Российская энциклопедия, 2002. – 528 с.
20. Рожков М.И. Организация воспитательного процесса в школе. – М.: Гуманит. Изд.центр ВЛАДОС, 2001. – 256 с.
21. Рындак В.Г. Методологические основы образования. – Оренбург, ОГАУ, 2000. – 192 с.
22. Селевко Г.К. Современные образовательные технологии. – М.: Народное образование, 1998. – 256 с.
23. Степанов Е.Н. Педагогу о современных подходах и концепциях воспитания. – М.: ТЦ Сфера, 2002. – 160 с.



UDK: 502.10:159.955.000.93

*Kamol ISLAMOV,*  
Termiz davlat universiteti, mustaqil izlanuvchi  
E-mail: [islamovkamol777@gmail.com](mailto:islamovkamol777@gmail.com)

F.f.d., prof. G.K.Masharipova tahriri ostida

## THE IMPACT OF CENTRAL ASIAN REVIVAL ON THE DEVELOPMENT OF EUROPEAN SCIENCE AND THINKING

Annotation

The article scientifically substantiates the influence of the heritage of Central Asian scientists on the development of European science and thinking. Since the 12th century, European scientists have been interested in the exact sciences, including mathematics and physics. In the realization of these interests, Eastern mathematics and physics were considered an important source. The scientific works of Abu Ali ibn Sina, Abu Rayhan Beruni, Imam Ghazali and other scientists were studied with interest by European scientists. Due to its location at the crossroads of the Great Silk Road of the East, trade was established. It is of great importance in European science and the development of the Central Asian Renaissance.

**Key words:** Central Asia, Europe, mathematics, physics, social sciences, religious views, secularism, man, nature, natural sciences, philosophical views.

## ВЛИЯНИЕ ВОЗРОЖДЕНИЯ ЦЕНТРАЛЬНОЙ АЗИИ НА РАЗВИТИЕ ЕВРОПЕЙСКОЙ НАУКИ И МЫШЛЕНИЯ

Аннотация

В статье научно обосновано влияние наследия среднеазиатских ученых на развитие европейской науки и мышления. С XII века европейские ученые интересовались точными науками, в том числе математикой и физикой. В реализации этих интересов важным источником считалась восточная математика и физика. Научные труды Абу Али ибн Сина, Абу Райхан Беруни, Имама Газали и других ученых с интересом изучались европейскими учеными. Благодаря своему расположению на перекрестке Великого Шелкового Пути Востока была налажена торговля. Имеет важное значение в европейской науке и развитии Среднеазиатского Возрождения.

**Ключевые слова:** Средняя Азия, Европа, математика, физика, общественные науки, религиозные взгляды, секуляризм, человек, природа, естественнонаучные, философские взгляды.

## MARKAZIY OSIYO RENESSANSINGEVROPA ILM-FANI VA TAFAKKURI TARAQQIYOTIGA TA'SIRI

Annotatsiya

Maqolada Markaziy Osiyolik olimlar merosining Evropa ilm-fani va tafakkur taraqqiyotiga ta'siri ilmiy jihatdan asoslab berildi. XII asrlardan boshlab Evropa olimlari tomonidan aniq fanlarga, jumladan matematika va fizikaga qiziqish katta bo'lgan. Ushbu qiziqishlarni amalga oshirishda Sharq riyoziyoti va falakiyoti muhim manba hisoblangan. Abu Ali ibn Sino, Abu Rayhon Beruniy. Imom G'azzoliy va boshqa allomalarning asarlari Evropa olimlari tomonidan qiziqish bilan o'rganilgan. Sharqning Buyuk Ipak Yo'li chorrahasida joylashganligi orqali savdo-sotiq yo'lga qo'yilgan. Markaziy Osiyo Renessansining Evropa ilm-fani va taraqqiyotida muhim ahamiyat kasb etadi.

**Kalit so'zlar:** Markaziy Osiyo, Evropa, matematika, fizika, ijtimoiy fanlar, diniy qarashlar, dunyoviylik, inson, tabiat, tabiiy-ilmiy, falsafay qarashlar.

**Kirish.** Dunyo tamadduniga salmoqli hissa qo'shgan mutafakkirlar ilmiy merosidagi olamning yaralishi, yaratuvchi va inson, koinot, tabiat, ijtimoiy hayot haqidagi ta'limotning ilmiy jihatlarini tadqiq etish, diniy va dunyoviy bilimlarning inson va tabiat munosabatlari mohiyatini ochib berishdagi tabiiy-ilmiy qarashlarning ijtimoiy-falsafiy tafakkur rivojidadagi o'rnini asoslash bugungi kunda dolzarb ahamiyat kasb etmoqda.

**Mavzuga oid adabiyotlar tahlili.** X-XII asrlarda SHarqdagi, xususan, Markaziy Osiyodagi ilmiy va madaniy jarayonlar nafaqat mamlakatimiz olimlarining ham doimo diqqat markazida bo'lib kelmoqda, balki rossiyalik sharqshunoslarda Sharq xalqlarining o'sha davrdagi siyosiy, iqtisodiy va ilmiy-madaniy hayotidagi yuksalish bilan bog'liq masalalar, asosan I.Krachkovskiy [1], E.Bertels [2], A.Yushkevich [3], V.Bartold [4], O.Bolshakov [5] va A.Xalidov [6]larning tadqiqotlarida muhokama etilgan.

Shveysariyalik mashhur olim Genrix Zuterning «Arab matematiklari va astronomlari va ularning asarlari» [7] nomli kitobi barchaga ma'lum. Unda 750 yildan 1600 yilgacha

yashab o'tgan 528 nafar musulmon matematik va astronomlarning qisqacha hayoti, asarlari va ularning qo'lyozmalari saqlanish joyi haqida ma'lumotlar berilgan. Mazkur asar keyinchalik boshqa mualliflar tomonidan uning o'z uslubiga mos ravishda to'ldirilganiga qaramasdan hozirgi kunda ham Sharq riyoziyoti va falakiyoti bo'yicha muhim manba hisoblanadi.

XII asrga kelib Evropa mamlakatlarida ilmi nujumga ham qiziqish boshlanadi. YAhudiy Pedro Alfons arab tili, sharq ilm-fani bilan yaxshigina tanish, ayniqsa, astronomiya bilan uncha-muncha shug'ullangan edi. Alfons 1110 yil Angliyada korol Genrix I ning shifokori sifatida xizmat qiladi va fanlarning boshqa sohalaridagi bilimlarini ham tarqatadi. Alfonsning Angliya va Fransiyada SHarq astronomiyasini tarqatishdagi roli katta. Uning ta'siri ostida Angliyada astronomiya shakllanadi va rivojlanadi (Uolcher, batlik Adelyard, Robert Grosseteste). Ayniqsa, Grosseteste (vafoti 1253 yil) tabiat hodisalarini izchil kuzatib borib, borliqning asosini matematik prinsiplar tashkil etadi, degan xulosaga keladi. XII asrgacha Evropada din arboblari tomonidan mantiq

va falsafa fanlari, Aristotel va Platonning ba'zi asarlari lotin tiliga ag'darilgan bo'lsa-da, faqat SHarq falsafasi ta'siri ostida bu fanlarga qiziqish uyg'onadi. Ispaniyalik Gundisalvo (XII asr) tarjimon sifatida Sharq falsafasi bilan yaxshigina tanish edi. U «Inson ruhining manguligi», «Falsafaning bo'linishi» asarlarida Allohni «Harakatsiz harakatlantiruvchi» sifatida talqin etib, Abu Ali ibn Sinoning «Kitob ash-shifo» va Imom al-G'azzoliyning «Maqosid al-falsafa» asarlarining ta'siri ostida din ilmiga fizikani olib kiradi.

**Tadqiqot metodologiyasi.** Tadqiqotda mantiqiylik, tarixiylik tamoyillari, induksiya va deduksiya, tizimli va komparativ yondoshuv usullaridan foydalanilgan.

**Tahlil va natijalar.** Germaniyada trubadurlar kuylagan ishqni «saroy muhabbati» deb ataganlar. Ishq tushunchasining o'zi Ibn Sinoning «Ishq risolasi» ta'siri ostida shakllangan. Falsafa tarixida Ibn Sino birinchi bo'lib jismoniy va ruhiy ishq tushunchasini ishlab chiqqan. Sharq falsafasi, ayniqsa, Ibn Sino ta'limoti Ispaniya orqali hatto korol va aslzodalar saroylariga ham o'tgan. Bu ta'sir aniqligi va qanday bo'lganligini Kanadalik olim A.Denomi quyidagicha xarakterlaydi: «Bu o'rinda lotin averroizmida bo'lganidek ta'sirning bo'lishi muqarrardir. Ong hukmronligini tan olgan dunyoqarash, ongni imondan ayrim tushunish, janubiy Fransiya odatdagi aloqalar va munosabatlar - savdogarlar, dengizda suzuvchilar, darveshlar bilan musulmon Ispaniyasidan o'tgan» [8, 50-b]. Yirik aslzodalarning saroylarida bek xizmatini ritsar, shoir, musiqachi, ashulachilar bajo keltirganlar. Ular bek va bekaning ko'ngil ochishiga xizmat qilganlar. Saroy ahli ana shu shaxslar tomonidan uy bekasiga izhor qilingan.

Ispaniyada, ayniqsa, Kastiliya kansleri Raymundo tomonidan Toledoda XII asrda tashkil etilgan tarjimonlar maktabida Sharq olimlarining yuzlab asarlarini lotin tiliga o'girdilar. Bulardan tashqari Sitsiliya qirollari saroyida ko'plab olimlarning asarlari tarjima qilingan. Tabiiyki, bu tarjimalar barcha Evropa davlatlariga tarqalgan. Ulardan evropaliklar o'zlariga moslashtirib, qisqartirib ishlangan nusxalari ham bor. SHarq olimlarining asarlari Brabantlik Siger, Angliyalik Rojer Bekon (1214-1291), Batlik Adelyard, Shartlik Terri, Solsberiylik Ioann, Klarenbald, Benlik Amalriklarning ijodi va dunyoqarashiga ta'sir etdi. Abu Ali ibn Sinoning falsafaga oid asarlari Rojer Bekonning stoli ustida doimiy turgan. Buyuk alloma asarlari unga shunchalik ta'sir etganki, mazkur asarlar haqidagi mulohazalarini bayon etib, bir qancha xatlar ham yozib qo'ygan [9, 9-b].

Ispaniyada arab tili ilm-fan, she'riyat tili bo'ldi. Bu til millionlarning jonli tili, xalifalikni tashkil etgan o'nlab xalqlar bir-biri bilan aloqa vositasiga aylangan tildir. Xristian dunyosini lotin tili birlashtirgan bo'lsada, o'rta asrlarda lotin tili o'lik til holida edi. Til mustarakligi jarayoni xalqlarning iqtisodiy-madaniy aloqalarini osonlashtirish, taraqqiyotni tezlashtirishga olib keldi. Evropa xalqlari orasida, xususan ispanlarda maqol va matallar ko'plab ishlatilgan. Masalan, 1549 yili yozilgan asarlarda 4 300 ta maqol va matallar borligi qayd qilingan. Ispan tilida maqol-matallarning ko'pligini olimlar arab tilining ta'siri deb biladilar [10, 183-b].

Bu jarayon XIV-XV asrlarda ham davom etdi. Masalan, harbiy, davlat idoralari ishlari, qurilish, qishloq xo'jaligi, irrigatsiya atamalariga oid so'zlarning ko'pchiligi arab so'zlaridir. Ba'zi o'rinda kiyimlar, poyafzal, ayollar bezaklari, gilamlar, uy jihozlari nomlari o'rta sharq xalqlaridan arablarga o'tib, ulardan ispanlarga ham o'tgan so'z, iboralar hali ham ishlatiladi. Ko'p so'zlar ispanlar orqali fransuz tiliga, Ispaniya va Sitsiliya orqali fransuz, ingliz, nemis, italyan tiliga, ulardan rus tiliga ham o'tgan (abrikos, persik va boshqalar). Fikrimizcha, Sharq xalqlari madaniyatining Evropa xalqlariga ta'sirining eng zo'r isboti til faktidir [11, 267-b].

Abu Ali ibn Sinoning «Hay ibn YAhzon» asarida faol aql timsolini nihoyatda yaxshi ochib beradi [12, 127-b.]. Ibn Sino fikricha, shaytonning ikkita shoxi bo'lib, bir shoxi osmonga ko'tariladi, ikkinchisi esa erga qaratilgan. Bu shoxlarning o'rtasida esa quyosh porlab turadi. SHaytonning erga qaratilgan shoxi insonning hissiy bilishidir. SHayton inson tabiatida yashiringan nopoklik kuchidir. Bu ong osti hissiy va aqliy bilishni boshqaradi. SHoxlar o'rtasidagi quyosh esa, insonning ilohiy ongi, qalbi timsolidir. Aynan mana shu ilohiy ongni Ibn Sino faol aql deb atadi va qalb bilan bog'ladi.

Hind falsafasida ham insonning ongi qalbi bilan bog'lanib, quyosh obrazida ifodalanadi va bu quyoshning markazida joylashgan ko'z, qalb ko'zi deb ataladi. Bunday obrazlarni biz hindlarning mashhur asari «Bxagavadgita»da ham uchratishimiz mumkin. Bu asarda ichki bilim inson qalbida yashiringan ilohiy bilim deb ataladi. Bu bilim inson aql orqali etisha olmaydi, aksincha, faqat aqlni to'xtatib faqat zikr holatida ilohiy eshitish va ilohiy ko'rish orqali etishishi mumkin. Ichki bilim bu ruhiy bilimdir va inson ruhining intilishi, hayotiy jo'shqinligi natijasida yuzaga chiqadi. Ichki bilim inson aqlining rivojlanishi, fan va madaniyat tarixi davomida yuzaga kelgan bilimlardan tubdan farq qiladi. Lekin, ularni inkor etmaydi. Bu masalada Abu Ali ibn Sino asarlaridagi aqliy va ruhiy bilish o'rtasidagi munosabat haqidagi fikrlari G'arbiy Evropaning irratsionalizm falsafasining mashhur vakili Anri Bergson fikrlariga o'xshab ketadi.

Anri Bergson ham bilish jarayonida intellektual va intuitiv bilimni bir-biridan ajratadi. Intellektual bilim bu, moddiy hayotni aks ettiruvchi ong bo'lib bu ong qotib qolgan ondir. Intuitsiya esa, ruhiy hayotning holati bo'lgan hayotiy jo'shqinlik natijasida paydo bo'ladi. Bu hayotiy jo'shqinlik inson qalbida ichki hissiyot, intuitsiyaga aylanadi. Inson intuitsiya orqali o'z ichki olamiga kirishi mumkin va bu ichki olamda ichki bilimlarga ega bo'ladi. Ular esa insonga tasavvurlar, obrazlar orqali beriladi. Demak, Bergsonning fikricha, ichki bilim tasavvurlarga asoslangan obrazlardir. Biz bu obrazlarni qalb ko'zi orqali ko'rishimiz mumkin. Bergson ijodidagi bu g'oyalar SHarq falsafasi bilan hamohangdir.

IX-XI asrlarga kelib Ispaniyada ham Eron, Markaziy Osiyo xalqlari madaniyati, adabiyotiga qiziqish jarayoni boshlanadi. Movarounnahrardan chiqqan olim, faylasuflar asarlarini axtarib topish, ularni o'rganish, sharhlar yozish keng ko'lamda olib borilgan. Bu borada, ayniqsa, Muhammad ibn Muso al-Xorazmiy, Abu Nasr Forobiy, Abu Ali ibn Sino asarlariga qiziqish katta bo'lgan.

Fransuz Uyg'onishining asosiy namoyandasi gumanist-yozuvchi, monax, botanik va shifokor Fracua Rable (1494-1553)dir. Uning asosiy merosi «Gorgantyua va Pantragryuel» nomli sarguzasht bo'lib, bu fantastik romandir. Ma'lum darajada utopik g'oyalarni o'zida mujassamlashtirgan bu roman tarbiya, urush va monastir hayoti mavzulariga bag'ishlangan bo'lib, unda Rablening jamiyat, uni rivojlantirish, inson huquqlari, jamiyatdagi ayollarning o'rni, kishilar o'rtasidagi munosabatlarga doir qarashlari aks ettirilgan.

Gumanizm yana bir yorqin namoyandasi fransuz faylasufi Mishel Monten (1533-1592) edi. U o'zining «Tajribalar» asarida sxolastikani tanqid qilib, insonni eng buyuk qadriyat deb e'lon qiladi. Monten inson shaxsining mustaqilligi va erkinligi g'oyasini ilgari suradi. Monten g'oyalari ham naturalistik ruhi bilan ajralib turadi: inson tabiatning bir qismi bo'lib, u o'z hayotida ona-tabiat nimani o'rgatsa, shunga amal qilish kerak bo'ladi, degan fikrni bildiradi. U odamlarni to'g'ri, tabiiy ravishda hayotga yo'naltirishi kerakligini uqtiradi.

Monten g'oyalari falsafaning keyingi rivojiga, xususan Bekon, Dekart, Gassendi ta'limotiga, fransuz

ma'rifatparvarlari – Volter, Lanetrilar ta'limoti shakllanishiga sezilardi ta'sir ko'rsatadi.

Ingliz yozuvchisi va siyosatchisi Tomas Mor (1519-1577), italiyalik faylasuf va shoir Tomazo Kamponellarning «Utopiya», «Quyosh shahri» asarlarida ham gumanistik utopik sotsializm g'oya-konsepsiyalari aks ettirilgan edi.

Gumanizmdan farqli ravishda insonning azaliy gunohkorligi haqidagi g'oyani saqlab qoldi. Italiyada reformatorlik harakati etakchisi Djon Sovnarola (1442-1498) edi. U cherkov tomonidan ta'qib qilinib, gulxanda yoqib o'ldirilgan.

Reformatorlikning asosiy namoyandalari – nemis ruhoniysi Martin Lyuter (1483-1546), fransuz ruhoniysi Djon Kalvin (1509-1564) va Tomas Myunser (1490-1525)lardir. Tomas Myunser reformatsiyaning xalqchil qanotiga boshchilik qildi. Uning hatti-harakatlari dehqon urushiga aylandi.

Reformatsiyaning aniq boshlangan sanasi Lyuter tomonidan Vittenburgdagi cherkov eshigiga indulgensiylarni sotishga qarshi qaratilgan 95 ta tezis ilib qo'yilgan kun –1517 yil 31 oktyabr hisoblanadi. Martin Lyuter hukmdorlarga murojaat qilib, ularni zambaraklar tayyorlash, yo'llar qurish, ko'priklar bunyod etish va boshqa ishlarga sarflanayotgan xarajatlarning ma'lum qismini yoshlar ta'lim-tarbiyasiga sarflashga ham chaqirdi.

Uyg'onish davridagi madaniyat, ilm-fan, savdo-sotiqning yanada yuksalishini ta'minlagan omillardan biri, bu shu davrda amalga oshirilgan buyuk geografik kashfiyotlar bo'ldi. Savdo-sotiq, ishlab chiqarish rivojlanib borayotgan Evropa shaharlari bozorlariga SHarq mollari betinim etkazilib turilgan va bu munosabatlar savdo ahliga katta daromadlar keltirgan. Ammo turklar Vizantiyani zabt etgach, Sharq mamlakatlari bilan savdo-sotiq aloqalari qiyinlashdi, narx-navo ko'tarildi. Natijada Hindiston, arab mamlakatlari, Xitoy kabi mamlakatlarga olib boradigan dengiz yo'llarini qidirish avj oldi.

Olimlarning Er shar shaklida bo'lishi haqidagi taxminlari XV asrda sayyohlarning qiziqishini yanada oshirdi. Italiyalik olim, astronom Polo Toskanelli bu g'oyadan kelib chiqib dunyo xaritasini tuzdi. Kartada Osiyo qit'asi Atlantika okeanining g'arbiy qirg'oqlarida tasvirlangan bo'lib, olimning fikricha, Evropa qirg'oqlaridan doimo g'arbg'a suzib, Hindistonga borish mumkin bo'lardi. Olim Er ekvatori uzunligini xato tasavvur qilib, 12 ming km.ga yanglishgan. Keyinchalik bu xato - buyuk kashfiyotlarga olib keldi.

XV asr oxirida Ispaniyada ham yangi savdo yo'llarini qidirish kuchayadi. Ispaniya qiroli Verdinand Hindistonga tomon G'arbiy dengiz yo'lini ochishni Xristofor Kolumbga (1451-1506) topshiradi. Palos portidan 1492 yili yozda Kolumb o'zining 90 kishilik komandasi bilan uchta kemada dengizga chiqadi. SHundan so'ng ham Kolumb g'arbg'a yana 3 marta sayohat qiladi va Kuba, Gaitidan tashqari Karib dengizidagi ko'plab orollarni kashf etadi. Lekin omad unga kulib boqmaydi. U o'zi izlagan Hindistonning oltin-boyliklarini topa olmadi.

Yangi qit'a kashf qilinganini Kolumb umrining oxiriga qadar bilmagan. O'zi kashf qilgan joylarni Hindiston, u erlarning aholisini esa «hindular» deb ataydi. SHu sababdan Amerikaning ko'plab tillarda so'zlashuvchi turli xalqlari va qabilalarini adabiyotlarda «indeetslar» deb atash rasm bo'lib ketgan. Kolumbdan keyin 1498 yili g'arbiy tomonlarda sayohatda bo'lgan Amerigo Vispuchchi Kolumb kashf qilgan erlarning «yangi qit'a» ekanligi haqidagi fikrlarini o'z do'sti, nemis kosmografi Voldemyullerga yozib yuborgan. Huddi shu nemis olimning taklifi bilan yangi qit'a Amerika deb atala boshlandi. Kolumbning nomi Kolumbiya davlatiga, Amerika Qo'shma shtatlari okruglaridan biriga, ko'plab shaharlar, universitetlarga, shuningdek, tog', daryo va hatto fazoni tadqiq etish loyihalariga ham qo'yilgan.

Ispaniyaliklar tomonidan Amerikaning kashf qilinishi va uni g'arbiy Hindiston deb atalishi ovozi portugaliyaliklarni ham harakatga solib qo'yadi. Portugaliya qiroli Hindistonga boriladigan dengiz yo'lini topish uchun Vasko da Gama boshchiligidagi (1497-1498) ekspeditsiya jo'natadi. Ekspeditsiya juda puxta tayyorgarlik ko'radi. Vasko da Gama eng yaxshi kemalar, asboblari va xaritalar bilan ta'minlanadi, ekspeditsiya tarkibidagi dengizchilar ham tajribali bo'lganlar.

Safar boshlangandan to'rt yarim oy o'tganch, sayohatchilar Afrikaning sharqiy sohiliga chiqadilar. Shundan keyin Hind okeani bo'ylab shimolga suzgan ekspeditsiya Mozambikning Molinda portiga keladi. Arab locmani Ahmad ibn Majid yordamida portugaliyaliklar 1498 yilning may oyida 10 oylik sayohatdan so'ng Kalkutta shahriga etib keldilar. Vasko da Gama hind rojasi qabul qiladi. Portugallar kemalarga zirovorlarni yuklab orqaga qaytadilar. Ikki yilga cho'zilgan safar paytida dengizchilarning 2/3 qismi halok bo'ladi. Keltirilgan zirovorlardan ekspeditsiyani uyushtirishga sarflangan mablag'ga nisbatan ham 60 marta ortiq foyda olinadi.

### Xulosa va takliflar.

1. XII asr oxiriga kelib Evropada qog'ozning paydo bo'lishi va yning keyingi acplapda ko'payishi algopizmning g'alabacini oconlashtirdi va XVI asr boshiga kelib algopizm, ya'ni al-Xopazmiy kipitgan to'qqizta paqam va nolga acoclangan o'nlik pozitsion hicoblash citemaci G'arbiy Evropaning hamma eplapida keng tapqaladi. Pocciyada by hicob citemaci XVII asr oxirida Pyotp I zamonidan boshlab ommaviy tyeda yoyildi.

Evropa mamlakatlarida odamlar yashash uchun pul topishning yangi yo'llarini izlashga tushdi. Ko'plab oilalar endi ilgari gidek natural xo'jalik yurita olmasdan, mahsulotning bir qismini bozorda sotishga majbur bo'ldi. Natijada, Evropada tovar ishlab chiqaruvchi xo'jaliklar, ya'ni bozorda sotishga mo'ljallangan mahsulot ishlab chiqaruvchi xo'jaliklar soni ko'payib bordi.

Fridrix Nitssheda ham Ibn Sinonikiga o'xshash jonning tanaga qaytish g'oyasi bor bo'lib, u bu g'oyani abadiy qaytish deb ataydi. Fridrix Nitsshe tasavvuridagi abadiy qaytish materiyani ham ruhning doira shaklidagi o'zgarishlarini anglatadi. Fridrix Nitsshening fikricha, inson koinotdagi barcha kuchlarni o'zida mujassam etadi. U mikrokosmosdir. Koinotda barcha narsalar aylanama harakatda bo'lganidek, insonning ruhi ham xuddi shunday harakatdadir.

Renessansga qadar inson chinakam sub'ekt bo'lmagan. Narsalar ham shunday osonlik bilan asosda yotishi (substansiya bo'lishi) mumkin. Shuning uchun insonning sub'ektga, rang-barang narsalarning esa ob'ektlarga - biluvchi sub'ektga qarama-qarshi narsalarga aylanishi chindan ham yangi va inqilob bo'ldi. Natijada, inson ko'p jihatdan fundamental (subjectum singari) narsa sifatida tushunila boshlandi, narsalar esa turli usullar bilan biluvchi sub'ektning bilish ob'ektlari sifatida talqin qilindi, ya'ni narsalar ob'ekt sifatida tushunila boshlandi.

XI-XII asrlarda Fransiyaning janubidagi Ispaniyaga chegaradosh bo'lgan Provansda Evropada ilk bora savdo-sotiq, hunarmandchilik, madaniyat, ilm-fan, san'at, adabiyot shakllanib, rivoj topadi, shaharlar obod bo'lib rivojlandi. Ispaniyadan taklif etilgan arxitektorlar hashamatli binolar qurdilar, haqiqiy ritsarlar ham avvalo Provansda shakllandi.

Sharq ilmlari bilan tanishish asnosida Evropa davlat rahbarlarining ilm-fanga homiyiligiga guvoh bo'lishadi. Endilikda ritsarlarning bilim darajasi kengayadi, qahramonlik, botirlik idealiga madaniyatlilik, saxiylik, olijanoblik, nazokatlilik, bilimdonlik, oshiqlik tushunchalari ham qo'shildi.

## ADABIYOTLAR

1. Крачковский И. Арабская географическая литература// И.Крачковский. Избр. соч.-я. Т. IV. – Москва-Ленинград, 1957.
2. Бертельс Е. История персидско-таджикской литературы// Е.Бертельс. Избр. труды. – Москва, 1960.
3. Юшкевич А. История математики в средние века. – Москва, 1961.
4. Бартольд В. Культура мусульманства// Бартольд В. Сочинения. Т. IV. - Москва, 1966. – С. 143-204;
5. Большаков О. Очерки истории арабской культуры. – Москва, 1982.
6. Халидов А. Арабские рукописи и арабская рукописная традиция. – Москва, 1985.
7. Suter H. Die Mathematiker und Astronomen der Araber und ihre Werke.– Leipzig, 1900.
8. Denomy A.J. The Heresy of Courtly love, Boston College, Candlemas lectures ou Christian litterature, New-York., 1947, p.50.
9. Masharipova G.K. Abu ali ibn Sino ilmiy-falsafiy va ma'naviy merosining jamiyat hayotidagi o'rni. Monografiya. – Toshkent, Navro`z, 2019. – 146 b.
10. Тикнор. История Испанской литературы, т.III. - Москва, 1891. - С. 183.
11. Sulaymonova F. Sharq va G'arb (Qadimiy davr va o'rta asrlar madaniy aloqalari). – Toshkent: O'zbekiston, 1997. – B.267.



UDK: 316 (4)

*Saydulla ISOQOV,*  
*Namangan Muhandislik-texnologiya instituti katta o‘qituvchisi*  
*E-mail: saydulla.isoqov@mail.ru*

*Namangan davlat universiteti dotsenti, f.f.n O.A.Mamatov taqrizi asosida*

## EDUCATIONAL OPPORTUNITIES AND SOCIAL MOBILITY

Annotation

The issues of connection between educational opportunities and social mobility are partially studied, and it is emphasized that the opportunities given to education in modern society are becoming more and more important as the most optimal and effective factor for social mobility.

**Key words:** Education, social mobility, society, educational reform.

## ОБРАЗОВАТЕЛЬНЫЕ ВОЗМОЖНОСТИ И СОЦИАЛЬНАЯ МОБИЛЬНОСТЬ

Аннотация

Частично рассматривается взаимосвязь между образовательными возможностями и социальной мобильностью и подчеркивается, что в современном обществе все большее значение приобретают возможности, предоставляемые образованием, как наиболее желательный и действенный фактор социальной мобильности.

**Ключевые слова:** Образование, социальная мобильность, общество, реформы образования.

## TA'LIM IMKONIYATLARI VA SOSIAL MOBILLIK

Annotatsiya

Ta'lim imkoniyatlari va sotsial mobillik o'rtasidagi aloqadorlik masalalari qisman o'rganilgan bo'lib, zamoanaviy jamiyatda ta'limga berilgan imkoniyatlarni sotsial xarakatchanlik uchun eng maqbul va samarali omil sifatida borgan sari ahamiyatli bo'lib borayotganligi ta'kidlangan.

**Kalit so'zlar:** Ta'lim, sotsial mobillik, jamiyat, ta'lim ishlolari.

**Kirish.** Insonning jamiyatdagi obro'si va martabasini hamda iqtisodiy darajasini oshirishda ta'limning ahamiyati va o'rni beqiyos bo'lib kelgan. Bu jarayon hozirgi zamonda axamiyatli, sermaxsul xarakat turiga aylanib bormoqda. Darxaqiqat mobillikning ta'lim bilan birga xarakatlanish pozitsiyasi bo'yicha o'ziga hos mexanzimlar sarasiga kiruvchi ta'lim yoki oilaviy mobillikning yuqoriga harakatlanish uchun bir qator mulohazalar va tavsiyalar bo'yicha ko'plab ilmiy ishlarda tahlil qilinganligini ko'rishimiz mumkun.

**Mavzuga oid adabiyotlar tahlili.** A.Vinson va A.Robinson tadqiqotlarida insonlarning hayot tarzida yuqoriga harakatlanishda ta'limning o'rni va axamiyati haqida bir qator izlanishlarni olib borganlar. Jumladan: insonlarning ziyoli qatlami, savodsiz qatlamidan ko'ra ancha ziyarak, ish faoliyatida uddabiron shuningdek kasbiy yuqorilashish tendensiyalariga egaligini ko'rsatib o'tgan[2]. Shunday ekan tadqiqotlarga muvofiq mobillikning, muvofaqqiyat uchun harakatlanishida insonlarning ish faoliyatidan qoniqish hosil qilish va undan unimli foydalanish imkoniyatlari ta'lim olmagan insonlarga nisbatan yuqori ekanligini bilishimiz mumkun. Bu esa boshlang'ich va o'rta maktab o'quvchilarining mobilligi, keyingi ta'lim hamda kelajakdagi ish joylari uchun muayyan kasbni tanlashga hamda uni egallash uchun qilgan intilishi xisoblanadi. Bu ko'pincha oilaviy sharoit va shahsning fazilati hamda qobiliyati yoki idroki emas, balki uning intilishi yoki intilmaslik harakatiga asos bo'ladi. Bu borada ikkita asosiy masala, yani keng jamoatchilik tomonidan ta'limning foydaliligini baholash va jamiyat a'zolarining oliy ta'limga bo'lgan ehtiyojini aniqlashga urinamiz. Mavzu yuzasidan tadqiqot ma'lumotlari Respublika axolisining 200 dan ortiq respondentlar bilan o'tkazilgan so'rovlar va suhbatlar natijasida olingan tadqiqot materialalari asosida maqola yoritildi. Tadqiqot materiallarini tadbiiq etishda hamda uni yoritishda "Educational

Opportunities and Social Mobility" mavzusidagi A.Vinson va A.Robinson [2] tadqiqotlarining bir qismidan foydalanilgan. O'tkazilgan tadqiqot natijalaridan kelib chiqib mavzuning ikki xususiyati yani ta'lim imkoniyatlari va sotsial mobillik o'rtasidagi bog'liqlikni ochishga harakat qilindi.

**Tadqiqot metodologiyasi.** Tadqiqot natijalarini taqdim etishdan oldin quyidagi ikki masalaning har biriga qisqacha to'htalib o'tsak.

Birinchi dan ta'lim "bu bilimlarni uzatish yoki ko'nikma va xarakter xususiyatlarini tarbiyalash kabi ma'lum maqsadlarga erishishga qaratilgan maqsadli faoliyat[16]". Demak ta'lim bilimlar yig'ish va uni bir meyorda sarflash uchun yo'nalish berish jarayoni hisoblanadi. Shu o'rinda bolaning maktabga qabul qilinishi qisman ota-onalarning maktabni qabul qilishiga bog'liq[3] bo'lib, bu borada oilada ota-onalar bolaning ta'limni mukammal egallashi uchun bolaning maktab ta'limga qiziqishini ortirishda ota-onalar o'z farzandlariga ta'lim bilan jismoniy mexnat faoliyatini bir meyorda olib borishlari lozim. Avvaliga o'lkamizda yangi usul maktablari dastlab Samarqandda 1893 yilda tashkil etildi[5]. 1911 yilada 63 ta maktabda 4106 ta bola, 1917 yilda 100 ga yaqin maktabda 5 ming dan ziyod bolalar ta'lim oldi, 1940-1941 yillarda esa 5448ta umumta'lim maktabida 1 milion 651 ming o'quvchi bo'lgan[6]. 1990 yilga kelib 8333 ta umumta'lim maktabida 365536 nafar o'quvchi taxsil olgan[18]. Natijada 2012 yilda mamlakatda savodxonlik darajasi 64 foizga ortdi[7]. Bu harakatlar davom etib 2022 yilda 10289 ta umumta'lim maktablari faoliyatida 529116 nafar o'quvchilar taxsil olmoqda. Shu o'rinda etibor berish lozim intellektual sayi-harakatlar hech qachon yuqori baxolanmagan mamlakatda hamma narsa intellektual sayi-harakatlarni to'htatadi[2]. Intellektual salohiyat o'stirishda ziyoli qatlamning ko'pligi va ularning axoliga ta'sirini oshirish borasidagi harakatlar mustamlaka davrida juda kam

bo'lganligi takidlanadi. Darhaqiqat ko'pchilikning o'sha davr ta'lim olish uchun intilishlarga juda kam harakat bo'lganligini, axoli o'rtasida harakat bo'lsada qo'rquv ularni harakatini amalga oshirishda to'sqinlik qilganini bilamiz. Bu esa jamiyatning savodsiz qismini ko'payishiga va ularning ta'limga bo'lgan hususiyatini mutloqo kamayishiga olib kelgan. Bu boradagi harakatlar ta'sirida oliy ta'limga kirish va uni davom ettirish bo'yicha intilishlar 2017 yilga qadar juda kam bo'lgan bo'lib, 2018 yildan oliy ta'limga kirish va davom ettirish bo'yicha yoshlarda sotsial mobillik hususiyati keskin oshdi. Bu o'sish natijasida oliy ta'lim muassasalari soni ko'paydi. Darhaqiqat oliy ta'lim tashkilotlari 2000 yilda 61ta bo'lsa, 2018 yilda 98ta, 2022 yilda 154tani tashkil etdi[18]. Vaholanki OTMlarning soni ko'payishiga talabalarining keskin oshishi va OTM kvotalarini ko'payishi uchun belgilangan yangi qaror va farmonlarning ijrosi ekanligini kuzatmoqdamiz. Shu o'rinda axolining 55 foizi[1] yoshlar bo'lganligini hisobga olib barcha yoshlarni intellektual salohiyatini oshirish ko'zda tutilganligini ifodalamoqda. Ammo bu sayi harakatning ikkinchi tomoni vujudga kelishi ehtimoli yuqori yani yoshlarni ish bilan ta'minlash muammo bo'lib qoladi. Biroq malakali istedadlar ko'payishi oqibatida yangi sohalar tashkil etilib o'z faoliyatini kengaytirayotgani, haqida bir qator yurtimizda amalga oshirilayotgan ishlar ko'lamidan ko'rishimiz mumkun. Bu esa yoshlarda oliy ta'limni yuqoriga ko'tariladigan sotsial mobillik uchun narvon vazifasini o'taydi. Oliy ta'lim yahshiroq ish turiga, katta ijtimoiy xurmat va professional maqomga kirish eshigidir. Oliy ma'lumot uchun harakat tasodifiy bo'lmaydi, bu bexuda fikrlash asosida ifodalangan yoki noaniq g'oyalardan kelib chiqadigan narsa emas balki, bu bizning isloxotga, kelajakda yahshiroq ishlashga intilishimiz bilan bog'liq jarayondir. Bu biz yashayotgan muhit va makonga xosdir, shuning uchun jamiyatda oliy ta'lim bo'lishi kerak. Chunonchi yoshlarni birinchi tomondan rasmiy ta'lim tizimida samarali ishtirok etish talablari, ikkinchi tomondan sotsial mobillik ta'siri oqibatida turli qatlamlar qadaryatlari va odatlarining mos kelishi hisobiga ta'limning o'rni va axamiyatini ochish lozimligini ko'rsatadi. Bu esa O'zbekistonda oliy ta'limni rivojlanishi yurtimiz axolisi o'rtasida ta'limining axamiyatiga bo'lgan katta hurmatni oshirdi. Bu borada O'zbekiston prezidenti Sh.M.Mirziyoyevning Oliy ta'lim tizimini yanada rivojlantirish chora tadbirlari to'g'risidagi PQ-2909-sonli[13] qarori joriy etilishi shu o'rinda Oliy ta'lim to'g'risidagi bir qator farmon va qarorlari hozirgi kunda o'z ifodasini topayotganligi misol bo'ladi. Bu borada eng muhim harakat 2020 yildan xar bir abituriyent 5 ta yoki 6 ta gacha oliy ta'lim muassasasini (ta'lim yo'nalishini) tanlashi mumkunligi bo'yicha Davlat test markazi qarori[17] e'lon qilingandan so'ng OTMga kirish xajmi keskin oshganligini ko'rishimiz mumkun. Jumladan: 2009/2010 o'quv yilida OTMda 286222 nafar talabalar bo'lgan, 2021/2022 o'quv yilida 808439 nafarni tashkil etdi [17]. Ushbu kuzatilgan OTMga kirish uni tamomlash, tamomlagan mutaxassislar uchun ish o'rmini yaratish kabi bir qator masalalar bo'yicha O'zbekiston Respublikasi xukumatini tomonidan sayi harakatlari amalga oshirilayotganini ko'ramiz.

Ikkinchidan sotsial mobillik nima o'zi? Bu tushuncha ta'limning axamiyatiga qanday ta'siri bor? Degan savollarga javobni oydinlashtirib olsak. Dastlab sotsial mobillik tushunchasiga amerika-polyak olimi Pitirim Aleksandrovich Sorokin tomonidan xam atroflicha baho berilgan. U o'zining "Social Mobility, Its Forms and Fluctuation" (1927 y) asarida sotsial mobillik - shahsning yoki ijtimoiy ob'ektning har qanday xarakatlanligini nazarda tutadi[8] deb belgiladi. Shuningdek, Sotsial mobillik borasida izlanishlar olib borgan klassik sotsiologlarda T.Parsons struktural-funksionalizm nazariyasi doirasida sotsial mobillikni status-rol tizimi deb hisoblagan[9]. Shu o'rinda sotsial mobillik borasidagi

izlanishlar to'xtab qolgan yo'q. U boshqa olimlar tomonidan xam tadqiq etib kelinmoda. Jumladan: tadqiqotchi N.Axmedov o'zining Sotsial mobillik – O'zbekistonda kichik biznes va xususiy tadbirkorlikni rivojlantirish omili sifatida (sotsiologik tahlil). Dessertatsiya ishida sotsial mobillikka quyidagicha ta'rif bermoqda. "Jamiyat taraqqiyoti davomida ijtimoiy o'zgarishlar bilan chambarchas bog'liq kechuvchi jarayon sanaladi"[10]. Yuqoridagi fikr va mulohazalardan kelib chiqib insonlar xarakati orqali o'z fazilat va darajalarini belgilashda mobillikning axamiyati beqiyos ekanligini ko'ramiz. Sotsial mobillik inson xarakatida ko'tarilib, tushuvchi va uni belgilovchi har qanday xatti-xarakat boshlanishiga turtki beruvchi sifatida olamiz. Inson potentsialidan tashqari turli xil holatlar uning ta'lim jarayonida davom etishi va uni yuksalishiga mobillik turtki bersa. Bu jamiyatda insonlar tomonidan ta'limning qiymatini real baholash va bu hozirgi yoshlarning intilishlari haqida ushbu maqoladan ma'lumot olish mumkin.

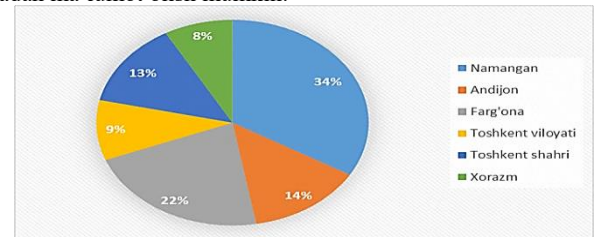

**Tahlil va natijalar.** Maqolaning ushbu qismida keltirilgan ma'lumotlar Respublika axolisi tomonidan olingan so'rovlar natijalarining bir qismini aks ettiradi. 233 nafar respondentlarning (1-rasm) Namangan, Andijon, Farg'ona, Toshkent shahri va viloyati hamda Xorazm viloyati axolisi sanaladi. Viloyatlardagi namunalar suxbat va docs.google.com orqali olingan so'rovlarga asoslangan. So'rov xar bir respondentning ma'lumotlari aniqlashtirilib yoshi va jinsi hamda ish faoliyatini o'rganish bilan aniqlandi. Shuningdek, So'rovnomada bir yuzi yigirma to'rt nafari (53,2 foizi) erkaklar; bir yuzi to'qqiz nafari (46,8 foizi) ayollar tashkil etganligini ma'lum qilamiz.

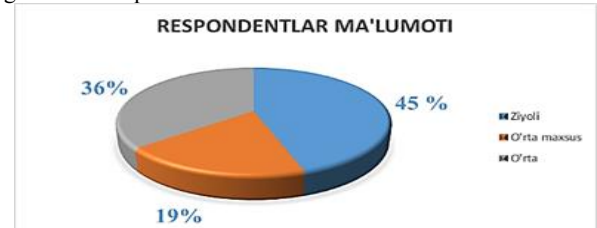

Natijalar kasbiy obro'-e'tibor nuqtai nazaridan taxlil qilish zarurati asosida aniqlangan. Quyidagi (2-rasm) natijalar keltirilgan foizlar uchun munosab raqamlar bazasi orqali taxlil olinib, yoshiga muvofiq 45 foizi ziyoli ekanligini qolgan 19 foizi o'rta maxsus hamda 36 foizi o'rta ma'lumotga ega ekanligi so'rovnomalarda aniqlangan.

Ijtimoiy tadqiqotlarning nisbiy axamiyatini baxolashning o'rnatilgan usullaridan biri bu ota-onalar farzandlarini tarbiyalashda takidlangan maqsadlarni o'rganishdir. Ushbu maqolaning ota-onalarning ma'lumotidan qat'iy nazar o'z farzandlarini kelajakdagi kasblarga tayyorlash uchun o'z fikr muloxazalarini bayon etilishi muhim o'rin egalladi. So'rovda berilgan savollarning birida O'zbekistonlik ota-onalarning farzandlarining kelajakdagi kasbi uchun ta'limga bo'lgan e'tiborni baholash hisoblanib. Ota-onalar mavqiyedan qat'iy nazar kelajakda farzandlarini berilgan savoldagi 5 javobdan qaysi biri muximroq ekanligini bilish bo'yicha so'ralganda ota-onalarning aksariyati ta'limni muhimligini belgilanganligi o'rinni. Bu borada berilgan savol va javoblar xaqida qisqacha to'xtalib o'tsak.

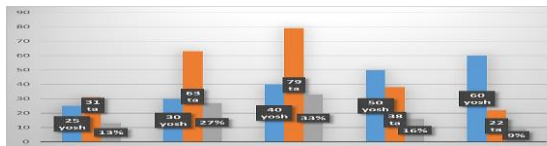

“Siz farzandingizni kelajakdagi kasbi haqida o'ylashga yordam berishni istasangiz, quyidagi berilganlardan qaysi birini eng muhim deb bilgan bo'ladingiz?”

Tanish bilishni ko'paytirish.

Yahshi mexnat qilish.

Ta'limga e'tibor berish.

Bu xaqda o'ylamadim.

Bilmayman.

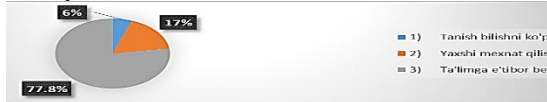

Ushbu javoblardan kelib chiqib har bir respondentning o'z fikri muloxazasiga asosan 77,8 foiz respondentlar ta'limga e'tibor berish xaqida ko'rsatma berganlar (4-rasm). Ta'lim qiymatini umumiy respondentlardan 77 foizidan ortig'i "ta'limga e'tibor berish"ni ustivor deb xisoblaganliklari namoyon bo'ldi. Bu borada qolgan javoblardan biri bo'lgan "Tanish bilishni ko'paytirish" taklifi bo'yicha respondentlarning aksariyati unga kam e'tibor qaratganligi shundaki hozirgi jamiyatda muhimi insonlarning obro-etibori emas balki ularning keljakda o'z o'rnini va mavqiy uchun kurashishda ta'limning o'rnini beqiyos ekanligini ko'rsatib o'tmoqda. Shuningdek, keltirilgan takliflardan respondentlar tomonidan "Bu xaqda o'ylamadim" va "Bilmayman" degan jumalarga to'xtalishlar kuzatilmaganligini ko'rsatib o'tmoqchimiz. Vaxolanki kuzatishlar natijasida ota-onalarning farzandlari kelajagi uchun befarq emasligi e'tirofqa sazovor albatta. Binobarin ushbu so'rovda odamlarning turli maqsadlarga e'tiborini aniq o'lchashga imkon bermasada, o'z farzandlari uchun yahshi ta'lim olish ota-onalarning asosiy maqsadi ekanligini aniqlashda ko'mak beradi. Bu borada ikkinchi ochiq savol bilan respondentlarning fikr mulohazalari yaqqol ifodalandi.

Inson ish faoliyatida yuqori martabalariga ko'tarilishi uchun quyidagilardan qaysi birini ma'qul ko'rasiz? Ushbu savolda 8ta javoblar orasidan ta'lim boshqa javoblarga qaragandan ko'p e'tibor qaratilganini ifodalangan. Quyida keltirilgan rasmda ko'rsatilgan javoblarning barchasi ta'limning ahamiyatini ochib berdi. Respondentlar o'z fikrlaridan kelib chiqib berilgan alternativlardan farqli o'laroq bir qator yangi qo'shimchalar keltirishga harakat qildilar. Ular oldingi savollarni taxlil

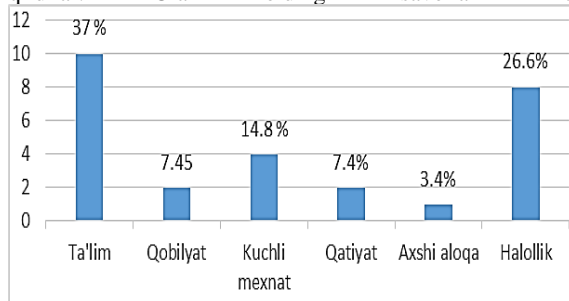

qilishda va uni bir-biriga muvozanatlashtirishda farqli o'laroq ta'limga aniq yondoshuvlar, odamlar sotsial mobilikka erishish foydaliligi asnosida berilgan atributlardan ta'limning markaziyiligi ifodalanganini ko'rishimiz mumkun. Javoblarning uchta asosiy to'plami, yani "ta'lim", "xalollik" va "kuchli mexnat" har biri bo'yicha yig'ilgan javoblarning barchasi respondentlarning ish faoliyati bo'yicha taxlil qilinib, 30 foizdan ortiq qismi ta'lim sohasiga e'tibor qaratganligini kuzatamiz.

Birinchi asosiy ikkita savollar to'plamidagi javoblardan taxlil qilinishicha "ta'lim"ning respondentlar tomonidan muhimligi e'tirof etildi. Bu borada respondentlar farzandlarining kelajakdagi ta'limga nisbatan xayoti afzalliklarini bildirish kerak edi bu masala oydinlashtirildi.



Keyingi savollarda respondentlardan kunduzgi ta'lim turlariga e'tibor qaratishni so'raldi. Bunda "Farzandingizni O'zbekiston Respublikasi Oliy ta'lim tizimida o'qitish istagi bo'lsa quyidagilardan qaysi birida o'qitgan bo'ladingiz?" degan savolga javoblar ushbu rasmda ko'rsatib o'tildi.

Tahlil natijalarida kuzatishimiz mumkunki respondentlarning aksariyat qismi o'z farzandlarini magistratura mutaxassisligi asosida o'qitish istagini bildirishda 55,6 foizi e'tirof etmoqda. E'tibor berish o'rinli albatta statistik ma'lumotlarga qaraganda O'zbekistonda ta'lim olish tizimi davomiyligi 2021 yil ko'rsatkichlarida THSTga asosan aholining ta'lim darajasi ko'rsatkichi har bir darajada olingan ta'limning nazariy muddatlariga asosan ta'lim olingan yillar soniga 25 yosh va undan katta yoshdagi shaxslarning hayoti davomida ta'lim olgan o'rtacha yillar miqdori sifatida 12,5 yil deb belgilangan bejiz emas albatta[17]. Bu borada respondentlarning javoblaridan xam kuzatishimiz mumkun. Bunga misol tariqasida "O'zbekiston Respublikasi Oliy ta'lim tizimida bo'lgan o'zgarish va yangiliklar sizni qoniqtiradimi?" degan savolga respondentlar tomonidan 96 foiz qismi qoniqish xosil qilayotganligini bo'ldirib o'tganlar. Yuqoridagi savollar taxlilij javoblari materiallaridan kelib chiqib respondentlarning aksariyati yahshi xayot kechirish uchun o'z kelajaklarida farzandlarini o'qimishli qilishga urinishlar barcha narsalardan ustunligini ko'rsatmoqda.

**Xulosa va takliflar.** O'zbekistonda ta'limga e'tibor berilishi oqibatida yoshlarni ta'lim tizimida o'z faoliyatini jadal davom ettirishda muxim omilligini inobatga olinishi bu borada axolining jamiyat rivojlanishida o'z ongi va shuurini o'zgarishida ta'limning beqiyosligi kuzatdik. Bu boradagi sayi harakatlar oliy ta'lim dargohlarida taxsil beruvchi o'qituvchilarning oylik maoshlarini oshirilishidan so'ng ta'limning sifati va darajasi o'sdi. Shu o'rinda mobilikning ta'siri natijasida oliy ta'limga qiziqishning ish bilan ta'minlanish tendensiyalarini yuqoriga harakatlanishini kuzatmoqdamiz. Binobarin ta'lim dargoxlarida taxsil olish uchun talabalarining aksariyati magistratura mutaxassisligini davom ettirish ilinji ortib borayotganligi aniqlandi. Xulosa o'rnida O'zbekiston Respublikasi ta'lim tizimida olib borilayotgan keng ko'lamli islohotlar natijasida yoshlarning oliy ta'limga taxsil olish uchun intilishi oqibatida sermaxsul natija kun sayin sifat ko'rsatkichini ifodalashini ko'rsatmoqda. Bu esa kadrlar ko'payishi va ish o'rniga bo'lgan talabning ortishiga olib kelib, sifatli kadrlarning ish bilan ta'minlanishida olgan bilim va ko'nikmalarini hozirgi jamiyat harakatida ifodalangan.

**Takliflar.** Jamiyatda oliy ta'lim bitiruvchilari ko'payishi oqibatida kadrlar soni ortadi bu borada ish bilan ta'minlanishida ish o'rinlariga raqobat hosil bo'ladi, buning uchun kadrlar salohiyatini sinov tariqasida o'lchov dinamikasini yaratish orqali eng sifatli kadrlarni tanlab olish ish beruvchilar tomonidan qiyinchilikni tug'diradi. Bunda ish beruvchilarga talabgor kadrlarning xanuzgacha diplom va ilovasini ko'rishi va ta'limga qanday natijalarga erishganligi haqida o'rganish oqibatida ish bilan ta'minlanishga imkon beruvchi xujjat deb bilib kelingan. Bu esa yangi kadrlarning ishga kirishi va ish ko'lamini o'rganish uchun vaqt ketishini

olganda ishning sifatiga ta'siri oshadi. Bunday xolda o'rganish jarayonida tadqiqotimizdan kelib chiqib ish beruvchi tomonidan talabgoring bilimni sinovdan o'tkazish va tajribali kadrga birlashtirish oqibatida munosib natijaga erishish o'rinli deb xisoblaymiz. Shuningdek ta'limda o'quv

jarayonida 4+2 tizimiga o'tishni tavsiya beramiz. Bu 4 kun nazariy ta'lim olish, 2 kun amaliyotga bog'lash. Shu o'rinda ta'kidlash kerakki, ota-onalarning ta'lim dargoxida farzandlarini tahsil olishlarini ham kuzatishni yo'lga qo'yish lozimligi haqida ham taklif beramiz.

#### ADABIYOTLAR

1. Mirziyoyev Sh.M. Yangi O'zbekiston strategiyasi. Toshkent 2021.
2. Educational Opportunities and Social Mobility The Australian Quarterly, Vol. 40, No. 4 (Dec., 2013)
3. Профессиональная педагогика. Учебник для студентов. – М.: Педагогика, 2002.
4. Education and Professional Socialization. J. S. WESTERN and D. S. ANDERSON. (<https://journals.sagepub.com/>) 2015.
5. O'zbekiston tarixi o'quv qo'llanma Andijon 2011 yil.
6. Shamsuddinov R. va boshqalar. Vatan tarixi. (Uchinchi kitob); R.Shamsuddinov, Sh.Karimov – T.: Sharq, 2010.
7. O'zbekiston Oliy t'lim muassalarida xalqaro standartlarni joriy qilishdagi mavjud muammolar va yechimlar. E.Elmuurodov. Multidisciplinary Scientific Journal. Academic Research in Educational Sciences. Volume 4 | Issue 1 | 2023.
8. Сорокин П.А. Социальная мобильность / пер. с англ. М.В.Соколовой. – М.:Academia:, 2005.
9. Ijtimoiy transformatsiya jarayonida mobillikning sotsial jihatlari. C.D. Isaqov, B.T.Tojibayev ilmiy maqola. [https://elar.rsvpu.ru/bitstream/123456789/40307/1/avrso\\_2021\\_03\\_027.pdf](https://elar.rsvpu.ru/bitstream/123456789/40307/1/avrso_2021_03_027.pdf).
10. Sotsial mobillik – O'zbekistonda kichik biznes va xususiy tadbirkorlikni rivojlantirish omili sifatida (sotsiologik tahlil). N.Axmedov. Sotsiologiya fanlari bo'yicha falsafa doktori (PhD) dissertatsiyasi. Toshkent 2021 yil.
11. Social mobility – past, present and future. Andrew Eyles, Lee Elliot Major and Stephen Machin June 2022.
12. Social Mobility and Role of Education in Promoting Social Mobility. International Journal of Scientific Engineering and Research (IJSER). [www.ijser.in](http://www.ijser.in) ISSN (Online): 2347-3878, Impact Factor (2014).
13. <https://lex.uz/docs/3171590>
14. <http://www.jstor.org/stable/20634239?origin=JSTOR-pdf>
15. <http://marifat.uz/marifat/ruknlar/olii-talim/4075.htm>
16. <https://en.wikipedia.org/wiki/Education>
17. <https://stat.uz/uz/rasmiy-statistika/social-protection-2>



*Yo'ldosh ISOMIDDINOV,*  
*Toshkent davlat iqtisodiyot universiteti Samarqand filiali assistenti*

*Tabiiy, ijtimoiy fanlar va jismoniy madaniyat kafedrasida PhD dotsenti v.b L.Eshonqulov taqrizi asosida*

### ABDURAUUF FITRAT MA'NAVIIY-FALSAFIY MEROSINING YANGI O'ZBEKISTON YOSHLARI TARBIYASIDAGI O'RNINI

Аннотация

Mazkur maqolada Abdurauf Fitrat ma'naviy merosining ijtimoiy falsafiy mohiyati aks ettirilgan. Abdurauf Fitratning o'zbek tilshunosligiga o'zining benazir qo'shgan hissasini qo'shgan alloma sifatida e'tirof etiladi. Fitrat asarlarida millat ozodligi, mustaqillik nashidasi, hurriyat, erkinlik mavzulari ilgari surilgan. Fitrat o'z dramalari bilan o'zbek dramaturgiyasi rivojiga ham katta hissa qo'shgan.

**Kalit so'zlar:** "Sarf" va "Nahv", "Munozara", "Bayonoti sayyohi Hindiy", "Oila" asari, dramaturgiya, ma'rifatparvarlik.

### РОЛЬ ДУХОВНО-ФИЛОСОФСКОГО НАСЛЕДИЯ АБДУРАУФА ФИТРАТА В ВОСПИТАНИИ МОЛОДЕЖИ НОВОГО УЗБЕКИСТАНА

Аннотация

В данной статье отражается социально-философской сущности духовное наследие Абдурауфа Фитрата. Абдурауф Фитрат признан ученым, внесшим уникальный вклад в узбекское языкознание. В произведениях Фитрата выдвигаются темы национальной свободы, радости независимости и свободы страны. Фитрат также внес значительный вклад в развитие узбекской драматургии.

**Ключевые слова:** «Сарф» и «Нахв», «Мунозара», «Высказывание индийского путешественника», произведение «Семья», драматургия, просветительство.

### THE ROLE OF THE SPIRITUAL AND PHILOSOPHICAL HERITAGE OF ABDURAUUF FITRAT IN THE EDUCATION OF YOUNG PEOPLE OF NEW UZBEKISTAN

Annotation

This article reflects the socio-philosophical essence of the spiritual heritage of Abdurauf Fitrat. Abdurauf Fitrat is recognized as a scientist who made a unique contribution to Uzbek linguistics. The themes of national freedom, the joy of independence and the freedom of the country are put forward in Fitrat's works. Fitrat also made a significant contribution to the development of Uzbek drama.

**Key words:** "Sarf" and "Nakhv", the work "Munozara", "The Statement of an Indian Traveler", the work "Family", dramaturgy, enlightenment.

Insoniyat tarixida shunday daho mutafakkirlar o'tganki, ular o'z hayoti va ijodini, fikru xayolu aqli zakovatini o'z xalqining turmushini yaxshilashga, ertangi kunini charog'on etishga bag'ishlaganlar. Shunday fidoiy ma'rifatparvar mutafakkirlardan biri Abdurauf Fitratdir. Abdurauf Fitrat XX asr birinchi choragidagi Markaziy Osiyo ziyolilarining eng ko'zgan ko'ringan vakili sanaladi.

Abdurauf Fitrat istiqloq adabiyotining yetuk vakili sifatida adabiyot va san'atning mavjud barcha turlarida qalam tebratgan mutafakkirdir. Fitrat o'zbek va fors-tojik tillaridagi o'zining go'zal she'rlari bilan barmoq vazniga asos solgan.

1886 yilda Buxoroda tavallud topgan Abduraufning taxallusi Fitrat bo'lib, bu so'zning lug'aviy ma'nosi "yaratmoqlikdir" [1]. Abdurauf Fitrat yoshlik chog'larida ayrim asarlarida "Mijmar" (Cho'g'don, xushbo'y narsalar solib tutatiladigan idish) taxallusni qo'llagan bo'lsada, keyinchalik doimiy "Fitrat" taxallusiga sodiq qolgan. Shuni ham alohida qayd etish kerakki, davr taqozzosi bilan Fitratning zamondoshlari o'z asarlariga bir necha taxallus va laqablarni qo'llashi yoki taxalluslarini o'zgartirishga majbur bo'lishganda ham adib o'zining ushbu taxallusidan voz kechmagan. Hattoki rasmiy hujjatlarda, davlat idoralardagi xizmatida va hibsga olingan vaqtidagi hujjatlarda ham Fitrat nomi qo'llanilgan.

Boshlang'ich tarbiyani diniy maktabda olgan Abdurauf Fitrat keyinchalik mashhur Buxorodagi "Mirarab" madrasasida tahsil olgan. Fors va o'zbek tillarida mukammal

ijod qilish bilan birga, arab tilini ham chuqur egallagan Abdurauf Fitrat jadidchilik harakati vakillari faoliyatiga qiziqib, uning ashaddiy targ'ibotchilaridan biriga aylangan.

Abdurauf Fitrat, dastlab jadidlar faoliyatiga qarshi bo'lganligini keyinchalik esa unda yangi usul maktablari va jadidchilikka qiziqish paydo bo'lganligini o'z asarlarida e'tirof etgan. Ko'pincha, Fitratning hayot va ijodi turli manbalarda turlicha yoritilgan bo'lib, ko'proq uning 1909 yilgacha bo'lgan hayot yo'li chalkashtirib yuboriladi.

Fitrat ijodi bilan shug'ullangan tadqiqotchilarning e'tirof etishicha, Fitrat yosh bo'lishiga qaramasdan Buxoroning o'sha davr adabiy yo'nalishida yetarli darajada mashhur bo'lgan. Abdurauf Fitrat to'g'risidagi bizgacha yetib kelgan ilk ishonchli ma'lumotlar mutafakkirning o'zining asarlaridan tashqari uning zamondoshlari bo'lmish Ne'matulloh Muhtaram, Sadridin Ayniy hamda XX asr boshlarida Turkistonda yashagan olim va davlat arbobi Zaki Validi To'g'onning xotiralari va ilmiy asarlarida qayd etilgan [2]. Jumladan, Ne'matulloh Muhtaram o'z asarlarida Fitratni Hoji Mulla Abdurauf, deb tilga olgan. Chunki, Abdurauf Fitrat yoshlik chog'ida haj amalini bajarish uchun sayohatga chiqib, Hindiston, Turkiya va Arabiston hamda Rossiyaning Moskva va Peterburg kabi shaharlari bo'yab sayohat qilgan.

Yosh buxoroliklar tarkibida Turkiyada tahsil olgan Fitrat Turkistonga mashhur shaxs sifatida qaytib kelgan. Fitratning 1911-1912 yillarda Istanbulda nashr qilingan "Munozara" va "Bayonoti sayyohi Hindiy" kabi ilk nasriy

asarlari hamda "Sayha" nomli she'riy to'plami nafaqat Buxoro, balki butun Turkiston jadidlarini shijoatga otlatirgan. Sadridin Ayniy Fitratning birgina "Munozara" asari o'z davrining taraqqiyotiga g'oyat kuchli va samarali ta'sir ko'rsatganligini qayd etgan.

Jadidchilik harakatining faol vakili sifatida 1909-1913 yillarda Turkiyaning Istanbul shahrida tahsil olgan Abdurauf Fitrat Turkiston xalqi hayotini ham o'zgartirishga harakat qilgan. Fitrat o'zining "Hindistonda bir farangi ila buxorolik bir mudarrisning bir necha masalalar ham usuli jadida xususida qilgan munozarasi" nomli ilk kitobini Buxoro amiri Buxoroda nashr etishga ruxsat bermagach 1909 yilda Istanbulda nashr ettiradi. Mazkur asar Istanbulda nashr etilganligiga qaramay fors tilida yozilgan va atoqli fan namoyondalaridan sanalgan Hoji Muin tomonidan o'zbek tiliga tarjima qilingan. 1911-1913 yillarda mazkur asar "Turkiston viloyatining gazetasi"da nashr etilgan.

O'zbek adabiyotining namoyondasi, fan va madaniyatning yirik vakili, shoir va qomusiy bilimga ega olim, o'qituvchi, tilshunos va betakror dramaturg, jurnalist va ma'rifatparvar shaxs sifatida shuhrat qozongan Abdurauf Fitrat 1925 yilda eski o'zbek alifbosida "O'zbek tili qoidalari bo'yicha tajriba" darsligini yaratgan. Abdurauf Fitratning ilmiy merosi boy va rang-barang bo'lib, uning asarlari XX asrning 30-yillariga qadar bir necha marotaba qayta nashr etilgan. Fitratning o'zbek tili grammatikasini yanada boyitishga bo'lgan hissasi beqiyos bo'lib uning asarlari o'zbek tilini mukammal o'rganish uchun asos bo'lib xizmat qilgan.

Bundan tashqari, Abdurauf Fitrat musiqashunos olim sifatida "Shashmaqom", "O'zbek klassik musiqasi hamda uning tarixi", "Sharq musiqasi" kabi tadqiqotlarni ham yaratgan [2].

1913 yillarda Istanbulda tahsil olgan Abdurauf Fitrat 1921-1922 yillarda bir qator yuqori lavozimlarda faoliyat yuritgan. Taqdir taqozosi bilan 1923-1924 yillarda Moskva va Leningradda yashab, Sharq tillari institutida faoliyat yuritgan Abdurauf Fitrat turk, arab, fors tillari va adabiyotidan tahsil bergan. Abdurauf Fitrat o'zbek tilshunoslari orasida ilk bora Leningrad dorilfununi professorligiga saylangach, tilshunos olim sifatida o'zbek tilining qoidalari to'g'risidagi o'zining "Sarf" va "Nahv" asarlarini yaratgan. Fitrat asarlarning joziba kuchi, teran ma'nosi, keng qamrovli bo'lib, tarixshunoslik va sharqshunoslik sohalariga oid fors tilida bir necha maqola va risolalar ham yaratgan. Shuningdek, Abdurauf Fitratning o'zbek tilshunosligiga qo'shgan hissasi shundaki, u arab, fors va turkiy tillardan foydalanib, o'zbek tilshunosligidagi ot, sifat, fe'llarning yordamchi so'zlarni aniqlash muammolarini yoritgan. Tadqiqotlarda Abdurauf Fitratning ijodi "XX asr 20-yillari o'zbek tilshunosligining noyob namunalari, o'tmishning sohalari o'lmas manbalari va zamonaviy tilshunoslik o'rtasida mustahkam ko'priki sifatida" e'tirof etilgan.

XX asr boshlaridayoq o'zining she'rlari bilan ijod ahliga tanilgan Abdurauf Fitrat haj safarini amalga oshirib, Sharq mamlakatlari bo'ylab sayohat ham qilgan. O'zining asosiy tahsili va ijodini Turkiyada davom ettirgan Abdurauf Fitrat "Munozara" nomli ilk asarini ham Istanbulda nashr ettirib, uni turli yo'llar bilan Buxoroga olib keltirgan [3].

Yapon olimi Hisao Komatsuning e'tirof etishicha "Munozara" dastlab 1911 yilda Istanbulda fors tilida nashr etilgan so'ngra esa Toshkentda o'zbek va rus tillarida qayta nashr etilgan [4]. "Munozara"da asosan yosh buxorliklar tashkil etgan birinchi fors tilidagi "usuli jadid" maktabining faoliyati va uning atrofida yuzaga kelayotgan nizoli holatlar aks ettirilgan.

Abdurauf Fitratning "Munozara" nomli asari yangi usul maktablariga bag'ishlangan bo'lib, mazkur asar Buxoroda yangi usul maktablarining qayta ochilishiga zamin yaratgan. "Munozara" asarining mazmun mohiyatini yosh buxorliklar

tashkil etgan birinchi "usuli jadid" maktablarining faoliyati va atrofida nizoli voqealar qamrab olgan. Abdurauf Fitrat o'zining mazkur asari xususida 20 yildan so'ng o'zining bir maqolasida quyidagicha ma'lumot qoldirgan:

"1908 yilda yozgan bir asarimda Buxoro xonligida hukm surgan diniy taassubni va shunga tayangan idora usuli, hibs qilish, o'ldirish, toshbo'ron qilish kabi kundagi odatlarni yozgan edim. U zamonlarda kitob yozishning o'zi "kofirlik" edi. Men shu vaqtlarda birinchi asarimni yozdim. Buxoroning idora usulini, ta'lim-tarbiya usulini, ko'plab rasmiy idoralarni tanqid qildim", deb qayd etadi [5].

"Munozara" asari Istanbulda chop etilib, turli yashirincha yo'llar Buxoroga olib kelingan. "Munozara" asari shunchalik darajada mashhur bo'lganki, asarning asl forsa matnini hatto 1914 yilda Rossiya impriyasi hududiga olib kirish ham ta'qiqlab qo'yilgan.

"Munozara" asari Mahmudxo'ja Behbudiyning yaqin izdoshlaridan bo'lgan Hoji Muin ibn Shukrulloh tomondan o'zbekchaga tarjima qilinib, 1913 yili kitob shaklida Toshkentda chop etilgan. Bu haqida Abdurauf Fitratning o'zi bir maqolasida shunday iqtibos keltirgan. "Munozara"ni Hoji Muin (1883-1942) o'zbek tiliga tarjima qildi va asar dastlab 1912 yili Turkiston viloyatining gazetida, 1913 yili kitobcha shaklida Toshkentda bosilib chiqdi" deb qayd etadi [6]. Mazkur maqola "Munozara" nashr etilgandan so'ng yigirma yil o'tib yozilgan. Shuni ham alohida qayd etish kerakki, Fitrat asarining mazkur tarjimasida muallifning asosiy islomchilik fikrlari, Rossiya va Buxoro hukumatlari va ulamolarning tanqidlari deyarli chiqarib tashlanib, Hoji Muin asosan Chor Rossiyasi siyosatiga mos keladigan fikrlarni kiritgan. Shu sabadan general N.Ostroumov o'z gazetasida ushbu tarjimani bosishga ruxsat bergan.

Abdurauf Fitrat ijodi benihoya serqirradir. U xalq dardi bilan yashab, istiqlolni orzu qilgan va milliy mustaqillik tomon intilib qatag'on qurboni bo'lgan o'zbek adiblarining eng namunalisidir. Fitrat ijodining xilma-xilligi uning tafakkur doirasi kengligi serqirra ijodkor ekanligi va chinakam bilim sohibi ekanligini yana bir bor namoyon etadi. Abdurauf Fitratning o'zbek va fors-tojik tillaridagi asarlari o'ziga xos uslubda yozilgan bo'lib, hikoya va qissalari XX asr adabiyotining yangicha yo'nalishlarini ochib bergan desak mulbolag'a bo'lmaydi.

Turkiyadan tahsil olib qaytgan Abdurauf Fitratning 1915-1916 yillarda maorifga doir bir qator dolzarb asarlari nashr etilgan bo'lib, bular "Oila", "Rahbari najot", "Qisqacha islom tarixi" kabi asrlar shular jumlasidandir. Shuningdek, Abdurauf Fitratning 1920 yillarda "Chin sevish", "Abo Muslim" dramalari sahnaga olib chiqilgan.

Fitrat asarlarning barchasida bir maqsad ya'ni, millat ozodligi, mustaqillik nashidasi, hurriyat, erkinlik mavzulari ilgari surilgan. Tez orada maorif ishlaridan shuhrat qozongan Fitrat 1916 yillarda Samarqandda nashr etiladigan "Hurriya" gazetasining bosh muharriri sifatida faoliyat yuritgan. Fitrat ko'proq tenglik va hurriyatni orzu qilgan lekin, bu orzuligicha qolib ketgan.

XX asrdagi ko'plab hujjat va arxiv materiallaridagi ma'lumotlarga ko'ra, Abdurauf Fitrat 1914 yil Turkiya safaridan qaytgach, yangi usuli jadid maktabi va madrasalarni tashkil etib, ushbu ilm dargohlarida asosan o'zi turk va fors tili adabiyotlari tarixi, islomshunoslik ilmi va sharq tillaridan saboq bera boshlagan. Shu bilan birga, bir necha yangi tadqiqotlar bilan shug'ullanib bir necha yangi asarlar yaratishga ham muvaffaq bo'lgan. Xuddi shunday asarlardan biri Abdurauf Fitratning "Muxtasar Islom tarixi" asaridir.

Mazkur asar madrasa talabalari uchun qo'llanma tarzida yozilgan bo'lib, asar uslubining soddaligi matn jihatdan tarixiy va diniy jarayonlarning uyg'unlashtirilgan holda yoritilganligi, asarning mukammal yozilganligidan dalolat beradi. Asarda bayon etilgan voqea-hodisalarning

tugallanmay qolganligi mazkur asarning to'liq matni bizga yetib kelmagan degan xulosani beradi. Chunki, asar ham mantiqiy va ham tarixiy xronologik jihatdan nihoyalanmagan holatda yozilgan. Ba'zi bir tadqiqotlarda mazkur asarning tugallangan nusxasi shu ekanligi va asar tarjimasi 1915 yilda "Gazarov" matbaa nashriyotida chop etilib, "Imperatorskiy istoricheskiy Moskovskiy muzey" (Moskva imperatorlik tarix muzeyi)da XY 28411 raqami ostida saqlanayotganligi e'tirof etilgan.

Abdurauf Fitratning "Muxtasar Islom tarixi" asari o'z zamonasining boshqa adiblari tomonidan yozilgan islom tarixiga oid asarlardan voqealarning aniq, jonli ifodada tasvirlanib, millatparvarlik ruhi singdirilganligi hamda diniy voqea-hodisalarni yoritishda ilohiylik yoki sun'iy iltifotlarni qo'llanish bilan farqlanadi. Aynan ushbu jihatlar Fitrat ijodidagi mukammallikni yaqqol namoyon etadi.

1918 yilda Toshkentga kelgan Fitrat o'z atrofiga yoshlarni yig'ib "Chig'atoy gurg'ini"ni tashkil qilgan. Ushbu jamiyat uch yil faoliyat olib borganligiga qaramay, o'zbek tili va adabiyotini rivojlantirish borasida yangi yo'nalishga asos solgan. Zamonaviy tadqiqotlarda mazkur jamiyat faoliyati O'zbekiston tarixidagi mahalliy ziyolilar tomonidan tuzilgan birinchi ilmiy tadqiqot jamiyati sifatida e'tirof etilib, hozirgi kundagi O'zbekiston Yozuvchilar uyushmasi, O'zbekiston Respublikasi Fanlar Akademiyasi O'zbek tili, adabiyoti va folklori institutining tamal toshi bo'lganligi ta'kidlanadi. 1920-1923 yillar davomida yangi tuzilgan Buxoro hukumati tarkibida turli yuqori lavozimlarda faoliyat yuritgan Abdurauf Fitrat turli siyosiy ayblovlar bilan lavozimidan chetlashtirilgan. Shundan so'ng mutafakkir umrining oxiriga qadar faqat ilmiy faoliyat bilan shug'ullangan.

Abdurauf Fitrat Moskvadan qaytib kelgach, Buxoro, Samarqand va Toshkent universitetlarida tahsil berib, O'zbekiston Davlat ilmiy-tadqiqot instituti, Til va adabiyot instituti hamda O'zbekiston Fanlar qo'mitasida beminnat faoliyat yuritadi. Mazkur yillar orlig'ida Fitrat ko'plab she'rlar, p'yesalar va birqancha teran ilmiy asarlar yozishib qoldirgan.

1920 yillarning 2-yarmidan boshlab Sho'ro hukumatida siyosatida erkin fikrning torayib borishi va jadidchilarga bo'lgan xusumatning kuchayishi hamda ziyolilarni qoralash boshlangach bu holat Fitratni ham chetlab o'tmagan. Har bir hodisaga sinfiy-partiyaviy yondashish kuchayib, uzoq vaqtlik qiynoqlardan so'ng Fitrat ham "millatchi", "xalq dushmani" va "vatan xoini" singari to'qima ayblovlar bilan ayblangan. Bu to'g'risida Fitratning o'zi "Men o'zbek millatchisi bo'lgan zamonlarda har vaqt Sho'ro hukumatining kommunistik firqasiga xayrixoh bo'lib turdim", deb qayd etgan. Shunga qaramay 1937 yil aprelda hibsga olingan Abdurauf Fitrat 1938 yilning 4 oktyabrda boshqa ma'rifatparvarlar qatori vahshiyarlarcha otib tashlangan. Eng achinarlisi ushbu ma'rifatparvarlarni otish haqidagi hukm bir kun keyin, ya'ni 1938 yil 5 oktyabrda chiqqan bo'lib, 1957 yilda Sobiq Ittifoq Oliy sudining harbiy kollegiyasi 1938 yil 5 oktyabrdagi hukmni bekor qilgan va Fitratni aybsiz deb e'lon qilgan.

Fitratning she'riy to'plamida Vatanga muhabbat, xalqning g'am-g'ussasiga achinish va zulmdan qutulishga undash g'oyalari ilgari surilgan. Masalan:

Bayt:

Ham mohi mangu osoyishi, izzatu sharafi man,  
Ham Ka'bai man, qiblai man, chamani man.

Tarjimasi

U mening osmondagi oyim, izzatu, sharafim  
Ka'bam, sajdagohim, jonu tanimdir.

Fitratning bir qancha asarlari bizgacha yetib kelmagan.

Jumladan, "Uchqun" degan to'plamining 1923 yilda nashrdan chiqqanligi to'g'risida xabarlar tarqalgan, lekin mazkur to'plam topilmagan. Fitrat fors, arab tillarini yaxshi bilsa-da, o'z she'rlarini asosan sodda o'zbek tilida yozishga harakat qilgan. Bundan tashqari, Fitratning bir necha pyesalari va yozgan asarlari o'z vaqtida nashryotda bosilmay yo'qolib ketgan.

Fitrat o'z dramalari bilan o'zbek dramaturgiyasi rivojiga ham katta hissa qo'shgan. Ayniqsa uning "Chin sevish" va "Hind ixtilolchilari" nomli dramalarida xalqlarining ozodlik va mustaqillikka intilishlari, mustamlakachilariga qarshi olib borgan murosasiz kurashlari ifoda etilgan. Mustamlakachilarga qarshi mardonavor kurashini tasvirlash orqali ona Vatani Turkistonning bitmas tuganmas dardlarini ifoda etgan. Shuningdek, Fitrat o'zbek prozasi rivojiga sezilarli ta'sir ko'rsatib Turkiston milliy uyg'onishiga turtki bera oladigan asarlari bilan shuhrat qazaongan. Fitrat o'nlab hikoyalar yozgan, uning Vatan va millat ozodligi, istiqloq borasidagi fikrlari mustaqillikka erish uchun bosib o'tilgan suronli yillar to'g'risida ma'lumot beruvchi qimmatli manbadir.

**Xulosa.** Abdurauf Fitratning hayoti va ijodi eng og'ir damlarda millat va Vatanga xizmat qilishga yo'naltirilgan. Har qanday holatda ham xalq bilan birga bo'lish, uning manfaatini har narsadan ustun qo'yish Fitrat shaxsiyatining eng muhim xususiyatlaridan biri edi. Abdurauf Fitrat ijodkor sifatida o'zbek adabiyotini birinchilardan bo'lib jahonga tarannum etdi. Uni yangi hayotbaxsh g'oyalari bilan boyitib, o'z iste'dodi bilan o'zbek tilining boy imkoniyatlarini, eta olgan mutafakkir edi. Abdurauf Fitrat o'zbek dramaturgiyasini yuksak pog'onaga olib chiqqan, zamonaviy adabiyotshunoslik ilmining asoschisi sifatida tarixga kirgan.

Shuningdek, Fitratning falsafiy-tanqidiy qarashlari o'z zamonasi uchun har bir masalada qanchalik dolzarb hisoblansa, bugungi falsafiy tafakkurning yuksak rivojlangan pallasi uchun ham o'zining juda ko'p jihatlari bilan namuna bo'la oladi. Mutafakkirning badiiy va ilmiy merosi o'zbek adabiyoti va davlatchiligining taraqqiyotiga salmoqli hissa bo'lib qo'shiladi.

O'zbekiston mustaqillikka erishgach, 1991 yil 25 sentyabrda Abdurauf Fitratga Alisher Navoiy nomidagi O'zbekiston Respublikasi davlat mukofoti berildi. Buxoro shahrida Fitrat bog'i va uy-muzeyi tashkil etilib, Buxoroda Abdurauf Fitrat haykali o'rnatildi. Respublikamizdagi bir necha maktablar va ko'chalarga Abdurauf Fitrat nomi berildi.

O'zbek tilini yanada rivojlantirish va boyitishda Abdurauf Fitratning faoliyati bugungi kunda ham o'z ahamiyatini yo'qotmagan va zamonaviy yoshlar bilimlarini boyitishga xizmat qilib kelmoqda.

#### ADABIYOTLAR

1. Абдурауф Фитрат. Танланган асарлар. I-Жилд. Шеърлар, насрий асарлар ва драмалар. Нашрга тайёрловчи Ҳ.Болтабоев. Т.: "Маънавият", 2002.
2. Абдурауф Фитрат. Танланган асарлар. Сўз боши ва изоҳлар муаллифи Ҳ.Болтабоев. Тошкент: Маънавият, 2000. – Б. 7.
3. Айни С. Таърихи инкилоби Бухоро. — Душанбе: Адиб, 1987.
4. Komatsu H. 20. Yüzyil Başlarında Orta Asya'da Türkçülük ve Devrim Hareketleri. Ankara, 1993.
5. Фитрат. Шеърлар, драмалар, мақолалар. Т.: Ғ.Ғулом номидаги адабиёт ва санъат нашриёти, 1996. – Б. 242.

6. Абдурашидов З. Фитрат ижоди ва фаолиятига бир назар: “Мунозара” ва Истанбул Бухоро жамияти хайрияси. Scientific-methodological electronic journal “Foreign Languages in Uzbekistan”, 2020, No 2 (31)



UDK: 811.1.2

**Bekzod KARIMOV,**

*Qarshi davlat universiteti Jismoniy madaniyat fakulteti o'qituvchisi*  
E-mail: [azamat.eralov.95@mail.ru](mailto:azamat.eralov.95@mail.ru)

*Qarshi DU p.f.f.d., dots. N.Oripova taqrizi asosida*

### JISMONIY TARBIIYA FANINI O'QITISHDA ZAMONAVIY TEXNOLOGIYALARIDAN FOYDALANISH

Аннотация

Ushbu maqolada jismoniy tarbiya fanini o'qitishda zamonaviy texnologiyalaridan foydalanish haqida so'z boradi. Muallif pedagogik ma'lumotlarga tayanib, mavjud ilmiy adabiyotlar asosida jismoniy tarbiya fanini o'qitishda zamonaviy texnologiyalaridan foydalanish bo'yicha o'ziga xos jihatlarni o'rgangan va tahlil qilgan.

**Kalit so'zlar:** Jismoniy tarbiya, zamonaviy texnologiya, pedagogik ta'lim, jismoniy mashqlar, sog'lom tarbiya.

### ИСПОЛЬЗОВАНИЕ СОВРЕМЕННЫХ ТЕХНОЛОГИЙ В ПРЕПОДАВАНИИ ФИЗИЧЕСКОЙ ВОСПИТАНИЯ

Аннотация

В данной статье рассказывается об использовании современных технологий в обучении физической культуре. На основе педагогических данных автор изучил и проанализировал особенности использования современных технологий в обучении физической культуре на основе доступной научной литературы.

**Ключевые слова:** Физическое воспитание, современные технологии, педагогическое образование, физические упражнения, здоровое воспитание.

### USE OF MODERN TECHNOLOGIES IN TEACHING PHYSICAL EDUCATION

Annotation

This article talks about the use of modern technologies in teaching physical education. Based on the pedagogical data, the author studied and analyzed the specific aspects of the use of modern technologies in the teaching of physical education based on the existing scientific literature.

**Key words:** Physical education, modern technology, pedagogical education, physical exercises, healthy education.

**Kirish.** Ilmiy taraqqiyotga ulkan hissa qo'shgan buyuk allomalar asos solgan va olamga mashhur bo'lgan ilmiy maktablar bilimlari zamonaviy shaklda istiqbolli yo'nalishlar belgilanib, jahon andozalari darajasiga etkazilmoqda.

Kishilarning umumta'lim va kasbiy bilim darajasini oshirish, yangi talablar asosida yoshlar savodxonligini o'stirish, uzluksiz ta'lim tizimini joriy etish davomiy, dolzarb zamonimiz talabi bo'lib qolmoqda. Mavjud ta'lim-tarbiya tizimini tubdan isloh qilish, uni zamon talablari darajasiga ko'tarish, yangi tizimni barpo etish, kelajak uchun barkamol, salohiyatli avlodni tarbiyalash hozirgi kunda pedagogik uslublarni takomillashtirish ustuvor vazifalar sifatida belgilandi. Ushbu talablar pedagog - olimlardan yuksak bilimdonlikni, shaxsni har tomonlama qobiliyatli, barkamol rivojlantirishni talab etadi[2].

**Mavzuga oid adabiyotlar tahlili.** O'qitish maqsadlarini insonparvarlashtirilishi oliy o'quv muassasalarida innovatsion texnologiyalar asosida fan va uning maqsadlariga, ta'lim uslublari va mazmuniga yangi yondoshish zarurligini innovatsion texnologiyalar orqali tashkil etish ayni muddaodir.

Yuqorida ta'kilab o'tilgan muammolar ta'lim standartida belgilangan talablar darajasida, hozirgi zamon ilm - fanida uchraydigan integrativ jarayon va bir tomonlama tizimli yondoshuv, ta'lim tizimidagi o'quv fanlarining o'zaro bog'lanishi qonuniyatlaridan paydo bo'layotgan turli pedagogik texnologiyalarning qo'llanilishi asosida amaga oshiriladi.

**Asosiy qism.** Ta'lim jarayonida interfaol jarayonlar albatta qo'llanilishi lozim, u xox nazariy, xox amaliy jarayon bo'lsin, zero fanlarning bir-biri bilan bog'lanishi, bir-birini to'ldirishi hamisha muhim va dolzarb muammo bo'lib qolaveradi.

«Tarbiyachi pedagog o'zini shunday tutishi kerakki, uning har bir harakati tarbiyalasin va har doim u o'zining nimani xoxlaganligini va nimani xoxlamasligini bilishi zarur. Agar tarbiyachi buni bilmasa, u kimni tarbiyalay oladi», - deydi A.S. Makarenko.

O'qituvchining maxorati, har qanday sharoitlarda ham, kerakli darajadagi tarbiyalanganlik, rivojlanganlik va bilimdonlarni tarbiya qiluvchi o'quv jarayonini tashkil qila olishidan iborat.

Pedagogik texnologiya ijtimoiy zaruriyat bo'lganligidan dastavval AQSHda 70-yillarda falsafaning bixiviorizm oqimi zaminida yuzaga kelib, boshqa rivojlangan mamlakatlarga tez tarqalib ketdi[3].

XX asrning 90-yillari boshida sotsializm nurab, unga a'zo bo'lgan davlatlar birin-ketin mustaqil bo'lganidan keyin, har jihatdan taraqqiy etgan xorijiy mamlakatlar, shu jumladan O'zbekiston Respublikasi uchun xam keng yo'l ochildi.

Mustakillikka erishgan O'zbekiston olimlari xorijiy mamlakatlar bilan iktisodiy, ijtimoiy, siyosiy va ilmiy-ma'rifiy alokalar o'rnatib boshladilar. Natijada yurtimizga ilg'or va samarali texnologiyalar kirib kela boshladi. Shular qatori jaxondagi progressiv pedagogik texnologiya degan tushuncha Rossiya olimlaridan V.M.Monaxov: «PT-avvaldan rejalashtirilgan natijalarga olib boruvchi va bajarilishi shart bo'lgan tartibli amallar tizimidir», - degan qisqacha ta'rifni bera turib, uning asosiy xususiyatlariga e'tiborni qaratadi. «PT - o'quv jarayonini texnologiyalashtirib, uning qayta tiklanuvchanligini hamda pedagogik jarayon turgunligini oshirib, bu jarayon ijrochisining sub'ektiv xususiyatlaridan uni ozod kiladi», - deydi.

Bu ta'riflarni uzoq xoriyda berilgan ta'riflar bilan solishtirib kurish uchun yapon pedagog olimi T.Sakomoto bergan ta'rifni keltiramiz. «PT,-deydi Sakomoto, - bu tizimli -

majmuli fikr yuritish usulini pedagogikaga singdirish, boshqacha kilib aytganda, pedagogik jarayonni muayyan bir majmuga keltirishdir»[4].

So'nggi yillar tadqiqotlarida pedagogik texnologiyalarning tarbiyaviy ahamiyatiga alohida e'tibor qaratilmoqda.

Innovatsion usullar faqat talabalar bilimlari tizimi emas, balki ularning idrok etish qobiliyatlarini, faolliklarini, qiziqishlarini, aqliy faoliyatlarini rivojlanishini ham ta'minlovchi didaktik shart sifatida tushunish keng tarqalgan.

Texnologiyalar turli fanlar bo'yicha o'quv dasturlari va darsliklari muvofiqligini ta'minlovchi vosita sifatida tor uslubiy tushunish ham mavjuddir. Shu bilan birga, pedagogik texnologiyalarda mustaqil didaktik materialga ajralib chiqishi mustahkam tendensiyasi kuzatilmoqda.

Yuqorida ta'kidlab o'tganimizdek, hozirgi kungacha Oliy o'quv yurtlarida innovatsion texnologiyaning mukammal tizimi ishlab chiqilmagan. Shu bilan birga ushbu tizimning zaruriyati davr taqozosidir, zero innovatsion texnologiya talabalarining bilimini, ko'nikma va malakalarini ma'lum bir tizim asosida o'zlashtirish samaradorligini oshiruvchi jarayondir. Innovatsion texnologiyalar orqali o'qishning vazifalari, mazmuni, uslublari, vositalari, tashkil etilishi shakllari va natijalarida o'z aksini topishi kerak. Talabalarda jismoniy tarbiya fanini o'qishda innovatsion texnologiyalar orqali nazariy va amaliy bilimlarni oshirish muhim ilmiy, pedagogik muammo hisoblanadi. Buning uchun, yangi o'qitish metodlari, jumladan innovatsion texnologiyalardan foydalanish zarur bo'ladi[5].

**Natijalar va muhokamalar.** Bizlar Urganch davlat universiteti, Jismoniy madaniyat fakulteti talabalar bilan olib borilayotgan ishlar, ya'ni o'z tajribamizga suyangan xolda klaster metodi misolida xavola etmoqchimiz. Klasterlarga ajratish - bu talabalarga biror bir mavzu yuzasidan erkin va ochiq o'ylashga yordam beruvchi pedagogik strategiya. U g'oyalar o'rtasidagi bog'liqliklar haqida o'ylashni, rag'batlantirish imkonini beruvchi jarayonni talab qiladi. Bu turli yo'nalishlarda fikrlash, u miyamizning qanday ishlashi bilan uzviy bog'liq bo'ladi.

Ushbu strategiya ma'lum bir mavzu puxta o'rganilishiga qadar fikrlash faoliyatini rag'batlantirish uchun foydalaniladi. Klasterlarga ajratish talabalar bilimlari o'zlashtirganlariga yakun yasash va yangi tasavvurlari yoki ushbu tasavvurlari grafik tasviri paydo bo'lishini rag'batlantirish vositasi sifatida ham qo'llanilishi mumkin[6]. Shuningdek ushbu strategiya ma'lum bir mavzu bo'yicha o'z bilimlari, tushunchalari yoki tasavvuridan foydalanishga imkon beradi.

Klasterlarga ajratish quyidagicha amalga oshiriladi: xayolga kelgan barcha fikrlar yozib olinadi. Ushbu fikrlar sifati haqida o'ylamang, shunchaki ularni yozib oling. yozishga xalaqit qiluvchi xatolar va boshqa omillarga e'tibor qilmang.

vaqt tugamaguncha yozishni to'xtatmang. Agarda xayolingizga g'oyalar kelmay qolsa unda yangi g'oyalar paydo bo'lmaguncha qog'ozga rasm chizing.

iloji boricha ko'proq bog'liqliklar qurishga harakat qiling.

G'oyalar sifatini, ularning kengligini va ular orasidagi bog'liqlikni chegaralamang.

Stil va Stil ta'rif bo'yicha klasterlarga ajratish - bu moslashuvchan strategiya. Uni individual hamda guruhda amalga oshirish mumkin. Guruhli faoliyatda u guruh g'oyalari uchun asos sifatida xizmat qiladi, bu esa talabalarga tasavvurlar va o'zaro aloqalar o'rganishga imkon beradi, ularni talabalarining har biri tahlil qiladi (klasterga misolni keyingi betdan qarang).

Talabalarga tasavvurlari va o'zaro aloqadorliklar bo'yicha yuzaga kelgan so'zlardan foydalanib tematik so'z

tushunchasini tuzishni tavsiya etiladi yoki amaliy mashq uchun qatnashadigan tana qismlari uchun mashqlarni bir qanchasini aytadi. Bir necha gaplar ushbu mavzuning batafsil ta'rifini beradi hamda bevosita talabalarining bilimlarini aniqlab mavzuga munosabatlarini ifoda etadi. Ushbu strategiya fikrlash faoliyati yordamida shaxsiy bilimlaridan foydalanish, ma'lum mavzu yoki mashqni tushunish va tasavvur qilishga imkon beradi.

Jismoniy tarbiya darslarida ushbu metod barcha talabalarga nisbatan foydalanilishi mumkin, mashg'ulotlardan ozod qilinganlar, maxsus guruhlarda va amaliy darslarga qatnashayotgan talabalarga topshiriqlar berish mumkin.

Bosqich oxirida o'z fikrini yozib olish, keyin topshiriqni davom ettirish kerak bo'ladigan, estafetalarda klasterdan foydalanish mumkin. Ma'lum mavzu bo'yicha har bir jamoa tomonidan tuzilgan so'zlar soni bo'yicha ochkolar hisoblanadi, misol uchun: yugurishda: tirgak, xushtak, falstart, gavda, nafas, masofa, finish; sakrashda: dastlabki xolat, yugirish, depsinish, sakrash, uchish, qo'nish; sport anjomlari: koptok, arkon, narvon, chang'i, to'plar (voleybol, basketbol, gandbol, futbol) va xokazolar.

Klaster usulida (klasterlarga ajratish) - talabalarga engil atletika mavzuda erkin va ochiq tarzda fikr yuritishga imkoniyat yaratildi va fikrlarni qog'oz betiga sxema tarzda tushirishni tavsiya etildi. Belgilangan vaqtdan so'ng barchalaridan uz qullari bilan yaratgan ishlarni yig'ib olindi va baxolandi. Bu usul ko'p variantli fikrlashni o'rganilayotgan, ya'ni engil atletika turlarini ta'riflash, tavsif berish tushunchalarini bayon etish shuningdek, hodisa, voqealar, jarayonlar: amaliy mashg'ulotda yurish, yugirish, sakrash, irg'itishda tana a'zolariga beriladigan mashqlar boshga, bo'yinga, elkaga, qo'lga, belga, songa, tizzalarga, bilaklarga to'piq, barmoqlarga va xokazolar o'rtasida aloqa o'rnatish ko'nikma va malakalarini rivojlantiradi[7].

«Klaster» so'zi g'ujm, bog'lam ma'nosini anglatadi.

Klasterlarga ajratishga da'vat, anglash va mulohaza qilish bosqichlaridagi fikrlashni rag'batlantirish uchun qo'llash mumkin. U asosan yangi fikrlarni uyg'otishga, mavjud bilimlarga etib borish strategiyasi bo'lib, muayyan mavzu bo'yicha yangicha fikr yuritishga chorlaydi[8].

Klaster usulida ishlash uchun talabalarga tavsiyalar:

1. Katta varog' (vatman 80x60, 100x60) qog'ozning o'rtasiga yoki sinf doskasiga yoxud yozish uchun foydalanish mumkin bo'lgan sathga «kalit» so'z yoki gap yoziladi;

2. Shu mavzuga tegishli deb hisoblangan va xayolga kelgan so'z va gaplar yoziladi;

3. Fikrlar paydo bo'lganda va ularni yozganda fikrlar o'rtasida mumkin bo'lgan bog'lanishlarni belgilash;

4. Fikrlar tugamaguncha yoki vaqt tamom bo'lguncha xayolga kelgan barcha fikrlar yozilaveradi;

5. Keltirilgan so'z va fikrlar mazmuni va yaqinligiga qarab toifalarga ajratib chiqiladi.

Klaster tuzishda guruhdagi barcha talabalarining ishtirok etishi, shu guruh uchun g'oyalar o'zagi bo'lib xizmat qiladi.

Xulosa o'rnida shuni aytish kerakki yuqorida ta'kidlab o'tganimizdek, hozirgi kungacha Oliy o'quv yurtlarida innovatsion texnologiyaning mukammal tizimi ishlab chiqilmagan. Shu bilan birga ushbu tizimning zaruriyati davr taqozosidir, zero innovatsion texnologiya talabalarining bilimini, ko'nikma va malakalarini ma'lum bir tizim asosida o'zlashtirish samaradorligini oshiruvchi jarayondir.

**Xulosa.** Innovatsion texnologiyalar orqali o'qishning vazifalari, mazmuni, uslublari, vositalari, tashkil etilishi shakllari va natijalarida o'z aksini topishi kerak.

Talabalarda jismoniy tarbiya fanini o'qishda innovatsion texnologiyalar orqali nazariy va amaliy bilimlarni oshirish muhim ilmiy, pedagogik muammo hisoblanadi.

---

Buning uchun, yangi o'qitish metodlari, jumladan innovatsion texnologiyalardan foydalanish zarur bo'ladi.

#### ADABIYOTLAR

1. Mirziyoyev Sh. M. "Tadqiqiy tahlil qat'iy – tartib intizom va shaxsiy javobgarlik- har bir rahbar faoliyatining kundalik qoidasi bo'lishi kerak" "O'zbekiston" MNIU Toshkent, 2017.
2. Azixadjaeva N.N. Pedagogik texnologiya va pedagogik mahorat.-Toshkent:TDFU, 2003. 175-bet.
3. Buriboev A. «Pedagogik texnologiya» T., 2004.
4. Шуркова Н.Е. Педагогическая технология. - Москва: Педагогическое общество России. 2002.
5. Arkhipova L.A. Umumiy o'rta ta'lim sinflarda jismoniy madaniyatni o'qitish metodikasi. O'quv qo'llanma. M.: TGU, 2013. 264 b.
6. Matveev L.P. Jismoniy madaniyat nazariyasi va metodikasi. Jismoniy tarbiya institutlari uchun darslik. M. Jismoniy tarbiya va sport, 1991.544 b.
7. Tsaturova K.A. Xorijiy mamlakatlar jismoniy madaniyati tarixi: Darslik.-uslubiy. Sankt-Peterburg: GAFC im. P.F.Lesgafta,1999. 187 b.
8. Chalenko I.A. Umumiy o'rta ta'lim maktabda zamonaviy jismoniy tarbiya darslari. Rostov na Don.,2003. 255 p.



*Xulkar KASIMOVA,*  
*UrDU mustaqil tadqiqotchisi*  
*E mail: x.a.kasimova@gmail.com*

*QarDU dotsenti B.Jo'rayev taqrizi asosida*

## PSYCHOLOGICAL DESCRIPTION OF THE DIAGNOSTIC METHODOLOGY OF SELF-ASSESSMENT IN STUDENTS WITH DISABILITIES

Annotation

This article presents the results of the psychological description of the self-assessment methodology of students with disabilities. At the same time, healthy students and students with disabilities analyzed their qualities and levels of self-assessment in the self-assessment methodology. The personal indicators and level of participation of healthy students and students with disabilities were compared.

**Key words:** Self-esteem, self-awareness, intelligence, character, reputation among peers, skillful hands, self-employment.

## ПСИХОЛОГИЧЕСКОЕ ОПИСАНИЕ ДИАГНОСТИЧЕСКОЙ МЕТОДОЛОГИИ САМООЦЕНКИ СТУДЕНТОВ С ИНВАЛИДНОСТЬЮ

Аннотация

В данной статье представлены результаты психологического описания методики самооценки студентов с ОБЗ. При этом здоровые студенты и студенты с ОБЗ анализировали свои качества и уровень самооценки по методике самооценки. Сравнивались личностные показатели и уровень участия здоровых студентов и студентов с ОБЗ.

**Ключевое слово:** Самооценка, самосознание, интеллект, характер, репутация среди сверстников, умелые руки, уверенность в себе.

## NOGIRONLIGI BO'LGAN TALABALARDA O'Z-O'ZINI BAHOLASHNI DIAGNOSTIKA QILISH METODIKASINING PSIXOLOGIK TAVSIFI

Аннотация

Mazkur maqolada nogironligi bo'lgan talabalarining o'z-o'zini baholash metodikasining psixologik tavsifi natijalari keltirilgan. Shu bilan birgalikda sog'lom talabalar va nogironligi bo'lgan talabalarining o'z-o'zini baholash metodikasida o'zlarining sifatleri va davogarlik darajalaritaxlil qilingan. Sog'lom talabalar va nogironligi bo'lgan talabalarining shaxsiy ko'rsatkichlari va davogarlik darajasi solishtirilgan.

**Kalit so'zlar:** O'z-o'zini baholash, o'zini anglash, aql-qobiliyat, xarakter, tehgoshlar o'rtasidagi obro', mohir qo'llar, o'ziga ishsh.

**Kirish.** Psixologik ta'limotga ko'ra har bir shaxs o'zi mansub bo'lgan ijtimoiy muxit va siyosiy sharoitning mahsulidir. SHU jumladan nogironligi bo'lgan insonlar ham. Nogironligi bo'lgan shaxslarning ta'lim olishi ularning muvaffaqiyatli ijtimoiylashuvini, jamiyatda faol ishtirok etishini, kasbiy va ijtimoiy faoliyatning turli sohalarida samarali ishtirok etishini ta'minlab beradi deyish mumkin. SHuning uchun bizning tadqiqotimiz oliy ta'limda tahsil olayotgan nogironligi bo'lgan shaxslarni ta'lim, kasbiy va ijtimoiy faoliyatning turli sohalarida samarali ishtirok etishini ta'minlash maksadida ulardagi sub'ektiv faraovonlikka erishish omillarini tadqiq qilish va o'zlarini real baholashlariga ko'maklashishdan iborat.

2022-2026 yillarga mo'ljallangan yangi O'zbekistonning taraqqiyot strategiyasida jahon miqyosidagi murakkab jarayonlarni va mamlakatimiz bosib o'tgan taraqqiyot natijalarini chuqur tahlil qilgan holda keyingi yillarda «Inson qadri uchun» tamoyili asosida xalqimizning farovonligini yanada oshirish, iqtisodiyot tarmoqlarini transformatsiya qilish va tadbirkorlikni jadal rivojlantirish, inson huquqlari va manfaatlarini so'zsiz ta'minlash hamda faol fuqarolik jamiyatini shakllantirishga qaratilgan islohotlarning ustuvor yo'nalishlarini belgilash maqsadida bir qancha ishlarni amalga oshirish nazarda tutilgan[1].

O'z-o'ziga nisbatan baho turli sifatlar va shaxsning orttirilgan tajribasi, shu tajriba asosida yotgan yutuqlariga bog'liq xolda turlicha bo'lishi mumkin. Yani, ayni biror ish,

yutuq yuzasidan ortib ketsa, boshqasi ta'sirida – aksincha, pastlab ketishi mumkin. Bu baho aslida shaxsga boshkalarining real munosabatlariga bog'liq bo'lsada, aslida u shaxs ongi tizimidagi mezonlarga, ya'ni, uning o'zi sub'ektiv tarzda shu munosabatlarni qanchalik qadrlashiga bog'liq tarzda shakllanadi. O'z-o'ziga baho nafaqat xaqiqatga yaqin (adekvat), tug'ri bo'lishi, balki u o'ta past yoki yuqori ham bo'lishi mumkin[2].

**Mavzuga oid adabiyotlarning tahlili.** O'z-o'zini hurmat qilishning va baho berishni nazariy muammolari I.S.Alekseev, B.G.Ananiev, L.I.Bojovich, I.A.Volodarskiy, M.I.Lisina, N.A.Polovnikova, V.G.Razumovskiy va boshqalar tomonidan o'rganilgan.

Shu bilan birgalikda psixologik lug'atlarda o'z-o'zini hurmat qilish - bu insonning o'zin va imkoniyatlarini, fazilatlarini baholashidir deb yozilgan. Shaxsning o'zagi bog'liq holda, o'z-o'zini hurmat qilishi uning xulq-atvorini muhim tartibga soluvchisidir. Insonning boshqalar bilan munosabatlari, uning tanqidiyligi, o'ziga nisbatan talabchanlik, muvaffaqiyatga munosabat va muvaffaqiyatsizliklari o'z-o'zini hurmat qilish samaradorligiga ta'sir qiladi [3].

O'ziga umumiy baho berish atamasi G'arb psixologiyasida XIX asrning 60-yillaridan XX asrgacha keng qo'llanilgan, keyinchalik esa o'zini hurmat qilish atamasi bilan siqib chiqarilgan. Rossiya psixologiyasida insonning o'z-o'ziga bo'lgan munosabatini fundamental jihatdan o'rganish

A.N.Leontev, S.L.Rubinshteyn, A.G.Spirkin, E.V.Shoroxova, I.S.Kon hamda I.I.Chesnokovadan boshlangan. "O'z-o'ziga bo'lgan munosabat" atamasi gruziyalik psixolog N.I.Sardjveladze tomonidan kiritilgan.

Psixologiyada eng ko'p qo'llaniladigan atama bu "O'ziga global baho berishdir". "O'ziga baho berish" so'zi lug'aviy jihatdan insonning kimgadir nisbatan qadrini belgilovchi munosabatni bildiradi. "O'ziga global baho berish" psixologik tahlil predmeti sifatida XIX asrning oxiridan boshlab U.Djeysning ishlari nashr qilingandan beri ishlatilib kelinmoqda.

V.B.Abdraxmonovanning fikricha, o'z-o'zini hurmat qilish o'z-o'zini anglash rivojlanishining alohida bosqichi bo'lib, bunda o'ziga, o'z qobiliyatiga, faoliyat mahsuliga va hokazolarga ma'lum baholovchi munosabat vujudga keladi [4].

I.S.Konning fikriga ko'ra, o'z-o'zimizni baholashimiz insonning o'tmishdagi tajribasini umumlashtiruvchi va "men" ning ushbu jihati bo'yicha yangi ma'lumotlarni tartibga soluvchi o'ziga xos kognitiv sxemalardir[5].

A.I.Lipkinaning fikricha, o'z-o'zini hurmat qilish - bu shaxsning o'z qobiliyati, imkoniyatlari, shaxsiy fazilatlarini hamda tashqi ko'rinishiga munosabatidir[6].

L.V.Borozdina yozganidek, zamonaviy psixologiyada o'z-o'zini hurmat qilish muammosi eng rivojlangan muammolardan biridir. Biroq, na mahalliy, na xorijiy adabiyotlarda o'z-o'zini hurmat qilish tushunchasining umumiy qabul qilingan ta'rifi mavjud emas[7].

O'z-o'zini hurmat qilishni o'rganish muammolariga bag'ishlangan adabiyotlarda o'z-o'zini hurmat qilish tavsifining quyidagi darajalari nomlanadi: ortiqcha baholangan; kamaytirilgan; adekvat (T.L.Ivanova)[8].

Tadqiqot metodologiyasi. Zamonaviy psixologiyada insonning o'ziga bo'lgan munosabatini aniqlash bo'yicha umumiy bir yondashuv mavjud emas. Insonning o'ziga bo'lgan munosabatiga bag'ishlangan ishlarning tahlili shuni ko'rsatadiki, uning mazmunini ta'riflash uchun qo'llaniladigan psixologik kategoriyalar turlichadir. Shu o'rinda o'ziga baho berish, o'zini hurmat qilish, o'zini qabul qilish, o'ziga emotsional-qadriyatli munosabat, o'ziga ishonish, o'zidan qoniqish hissi va boshqa tushunchalarni keltirish mumkin. Ularning mazmuni ustanovka (D.N.Uznadze), shaxsiy mazmun (A.N.Leontev), munosabatlar (V.N.Myasimov), attityud (M.Rozenberg, R.Uayli, S.Kopersmit), ijtimoiy ustanovka (I.S.Kon, N.I.Sardjveladze), hissiyot kabi kategoriyalar orqali yoritib beriladi.

Aniq bir terminologiyaning mavjud bo'lmagan sabab ko'plab mualliflar tomonidan qo'llaniladigan atamalar bir-biridan farqlanmaydi, balki sinonimlar sifatida ishlatiladi.

Insonning o'z jismoniy, ruhiy, ma'naviy imkoniyatlari va sifatleri, boshqa kishilar orasidagi o'z o'rnini bilishga intilishi o'z-o'zini anglashining mohiyatini tashkil etadi. O'z-o'zini anglash, birinchidan, o'z faoliyati natijalarini, o'z fe'l-atvori natijalarini tahlil qilish, ushbu natijalarni ilgarida mavjud bo'lgan me'yorlar bilan qiyoslash vositasida boshqalar bilan muloqot va o'zaro munosabatlar tahlili bilan amalga oshiriladi.

Psixologik lug'atlarda o'z-o'zini hurmat qilish quyidagi parametrlar bilan tavsiflanadi:

1) daraja (qiymat) - yuqori, o'rta va past;

2) realizm - adekvat va noadekvat (ortiqcha baholangan va kam baholangan);

3) tuzilmaviy xususiyatlar - konflikt va konfliktsez;

4) vaqtinchalik ma'lumotnoma - prognostik, dolzarb, retrospektiv;

5) barqarorlik va boshqalar[9].

O'z-o'zini hurmat qilish vazifasini bajaradi degan an'anaviy tushunchaga asoslanish odatiy holdir o'z-o'zini anglashning bir qismi. Chet el adabiyotida shaxsning o'zi haqidagi barcha g'oyalari yig'indisini bildiruvchi "Men-kontsepsiya" atamasi qabul qilinadi. (L.V. Borozdina)[10].

**Tahlil va natijalar.** "Nogironligi bo'lgan talabalarining o'z-o'zini baholashini diagnostika qilish metodikasining psixologik tavsifi" mavzusidagi ilmiy tadqiqotlarimiz Urganch davlat universiteti, Buxoro davlat universiteti, Nizomiy nomidagi Toshkent davlat pedagogika universiteti, Urganch davlat pedagogika institutida jami 97 nafar respondent bilan o'tkazildi. Tadqiqotimiz obekti sifatida nogironligi bo'lgan talabalar tanlab olindi. Nogironligi bo'lgan talabalarda o'z-o'zini baholashini diagnostika qilish metodikasi o'tkazildi. Jumladan Dembo-Rubinshteynning "O'z-o'zini baholash" (A.M.Prioxan tomonidan modifikatsiya qilingan) metodikasidan foydalanildi. Ushbu metodika talabalarining bir qator shaxsiy sifatlarini, yani sog'liq, xarakter, aql va o'ziga ishonch kabi xususiyatlarini bevosita baholash (shkalalarda ifodalash)ga asoslangan. Tekshiriluvchilarda ushbu sifatlar qay darajada rivojlanganligini (o'z-o'zini baholash ko'rsatgichi) va ushbu sifatlar qay darajada rivojlangan bo'lishini istashlari, ularni qoniqtirishi (davogarlik darajasi)ni vertikal chiziqlarda ma'lum bir belgilar bilan ko'rsatishlari so'raladi. Har bir sinaluvchiga metodika bo'yicha ko'rsatma va vazifa yozilgan blank beriladi.

Sinaluvchiga 7 ta chiziqtaklif etiladi.

Sog'liq.

Aql, qobiliyatlar

Xarakter.

Tengdoshlari orasida obro'-etibor

O'z qo'li bilan ko'p narsa qila olish, mohir qo'llar

Tashqi qiyofa.

O'ziga-o'zi ishonch.

O'zingizdagi ushbu sifatlarining shaxs xususiyatingizning rivojlanishini qanday baholashingiz har bir to'g'ri chiziqda chiziqcha (-) bilan ko'rsating. Shundan so'ng, ushbu sifat, xususiyatlaringizni rivojlanish darajasidan siz o'zingiz qanchalik qoniqqan yoki faxrlanganingizda, qanchalik bo'lishini iks (X) bilan belgilang.

Blankda har birining balandligi 100 mm (10 sm) ga teng 7 ta vertical chiziq bo'lib, ushbu chiziqning yuqori va pastki nuqtalari chegaralovchi chiziq bilan, shkala o'rtasi esa bilinear bilinmas nuqta bilan belgilangan bo'ladi. Metodikani butun sinfdan yoppasiga (frontal) yoki individual ravishda o'tkazish mumkin. Metodika frontal o'tkazilganida har bir o'quvchi 1-shkalani qanday belgilaganligini tekshirish kerak.

Bunda (-) va (X) belgilarini to'g'ri ishlatilayotganiga etibor berish lozim. Ushbu metodikani o'tkazishga, ko'rsatma o'qish bilan birga ajratilgan vaqt 10-12 daqiqani tashkil etadi.

Talabalarining o'zlarining sifatlarini baholashi bo'yicha chiqqan natijalar quyidagicha

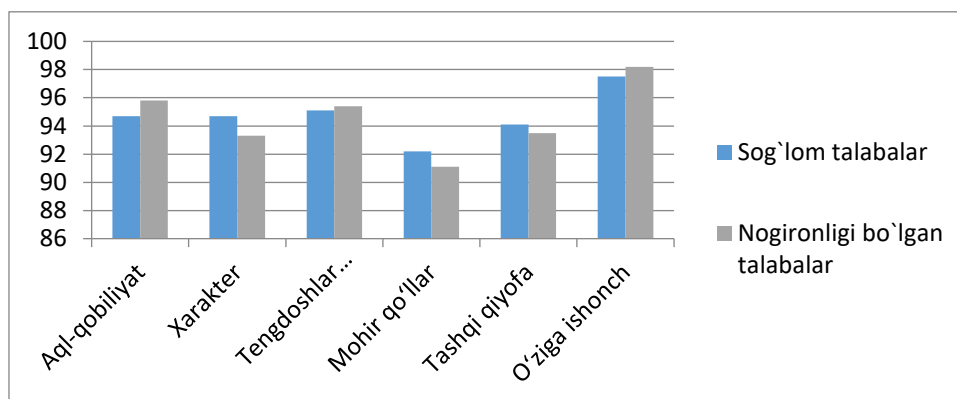

Diagrammadan ko'rinib turibdiki metodika shkalalari bo'yicha nogironligi bo'lgan talabalarda o'zlarining shaxsiy sifatlarini baholash ko'rsatkichi sog'lom talabalarga nisbatan past ko'rsatkichdadir.

Talabalarning intilish darajasini baholashi bo'yicha chiqqan natijalar quyidagicha

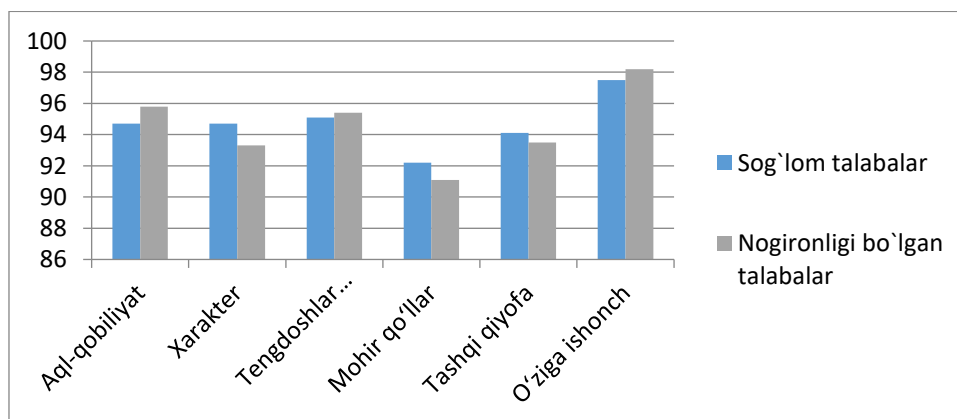

Talabalarning intilish darajasi bo'yicha natijalar quyidagicha:

Aql-qobiliyat ko'rsatkichi bo'yicha nogiron talabalarni intilishi ustunroq

Xarakter shkalasi bo'yicha sog'lom talabalarda intilish ustun

Tengdoshlar o'rtasidagi obro' skalasi bo'yicha qisman farq aniqlangan yani nogironligi bo'lgan talabalardaintilishda biroz ustunlik bor.

Mohir qo'llar skalasi bo'yicha davogarlik darajasi sog'lom talabalarda ustunroq.

Tashqi qiyofada sog'lom talabalarning davogarlik darajasi ustun

O'ziga ishonch skalasi bo'yicha davogarlik darajasi nogironligi bo'lgan talabalarda ustun.

**Xulosa va takliflar.** Shunday qilib, o'z-o'ziga baho sof ijtimoiy xodisa bo'lib, uning mazmuni va mohiyati shaxsni o'rab turgan jamiyat talablariga, shu jamiyatda qabul qilingan va e'zozlanadigan qadriyatlarga bogliqdir. O'z-o'zini baholash — o'z-o'zini tarbiyalashning muxim mezonidir. O'z-o'zini tarbiyalash omillari va mexanizmlariga esa, quyidagilar kiradi:

-o'z-o'zibilan muloqot

-o'z-o'zini ishontirish

-o'z-o'ziga buyruq berish

-o'z-o'ziga ta'sir yoki autosuggestiya

-ichki intizom — o'z-o'zini boshkarishning muxim

mezoni, har doim har erda uzining barcha xarakterlarini muntazam ravishda korreksiya qilish va boshkarish uchun zarur sifat.

#### ADABIYOTLAR

1. O'zbekiston Respublikasi Prezidentining 2022 yil 28 yanvardagi PF-60 sonli Farmoni.
2. Чудновский В.Э. Психологические составляющие оптимального смысла жизни // Вопросы психологии. 2003. - №3. - С.3-14
3. Психология. Словарь / Под общ. ред. Петровского А.В., Ярошевского М.Г. – М.: 1990.
4. Абдрахманова В.Б. Зависимость самооценки от интраличностного и интерличностного сравнения детей // Вопросы психологии. – 1975. – № 5. – С. 138 – 141.
5. Кон И.С. Открытие «Я». – М.: 1978.
6. Липкина А.И. Самооценка школьника. – М.: 1976.
7. Бороздина Л.В. Что такое самооценка? // Психологический журнал. – Т.13. – 1992. – № 4. – С. 99 – 100.
8. Иванова Т.Л. Стиль общения педагога и его взаимосвязь с самооценками учащихся (на примере младших школьников): Дис...канд.психолог. наук. – Казань: 2003.
9. Большой психологический словарь / Под ред. Мещерякова Б.Г., Зинченко В.П.– СПб.: 2004.
10. Бороздина Л.В. Что такое самооценка? // Психологический журнал Т.13. – 1992. – № 4. – С. 99 – 100.



UDK:316.334.56 (575.1)

**Kaxramon KAYUMOV,**  
*O‘zMU «Ijtimoiy ish» kafedrasida dotsenti vazifasini bajaruvchisi, (PhD)*  
**Furqat OLIMOV,**  
*O‘zMU «Sotsiologiya» kafedrasida katta o‘qituvchisi*  
*E-mail: nqayumov@inbox.ru*

*Sos.fan.dok., professor T.B. Matibaev taqrizi asosida*

## THE IMPORTANCE OF LANGUAGE KNOWLEDGE IN CONDUCTING SCIENTIFIC RESEARCH

Annotation

This article focuses on the importance of mastering foreign languages. On this occasion, the thoughts of the thinker, scientist, poets were studied, and the author summarized their thoughts. At the same time, the article analyzes the results of the conducted sociological research. Today, the issue of learning foreign languages has been raised to the level of state policy. Because, while doing scientific research, it is important to speak foreign languages directly. From this point of view, the issue raised in this article becomes relevant.

**Key words:** Foreign language, sociolinguistics, respondent, sociological research, education, language learning courses, strategy, scientific research.

## ВАЖНОСТЬ ЗНАНИЯ ЯЗЫКА ПРИ ПРОВЕДЕНИИ НАУЧНЫХ ИССЛЕДОВАНИЙ

Аннотация

В данной статье основное внимание уделяется важности овладения иностранными языками. По этому поводу изучались мысли мыслителя, ученого, поэтов, и автор обобщал их мысли. При этом в статье проанализированы результаты проведенного социологического исследования. Сегодня вопрос изучения иностранных языков поднят на уровень государственной политики. Потому что, занимаясь научными исследованиями, важно владеть непосредственно иностранными языками. С этой точки зрения вопрос, поднимаемый в данной статье, приобретает актуальность.

**Ключевые слова:** Иностранный язык, социолингвистика, респондент, социологическое исследование, образование, курсы изучения языка, стратегия, научное исследование.

## ILMIY TADQIQOTLARNI OLIB BORISHDA TIL BILISHNING AHAMIYATI

Аннотасија

Mazkur maqolada xorijiy tillarni o‘zlashtirishning ahamiyatiga e‘tibor qaratilgan. Bu borada mutafakkir, olim, shoirlarni fikrlari o‘rganilgan va muallif ularni fikrlarini umumlashtirgan. Shu bilan birga maqolada o‘tkazilgan sotsiologik tadqiqot natijalari tahlil qilingan. Bugungi kunda xorijiy tillarni o‘rganish masalasi davlat siyosati darajasiga ko‘tarilgan. Chunki, ilmiy tadqiqotlar bilan shug‘ullanishda bevosita xorijiy tillarni eganliganlik muhim ahamiyat kasb etadi. Shu nuqtai nazardan olib qaraganda ushbu maqolada ko‘tarilayotgan masala dolzarblik kasb etadi.

**Kalit so‘zlar:** Xorijiy til, sotsiolingvistika, respondent, sotsiologik tadqiqot, ta‘lim, til o‘rganish kurslari, strategiya, ilmiy tadqiqot.

**Kirish.** O‘zbekiston Respublikasi Prezidentining 2021-yil 19-maydagi “O‘zbekiston Respublikasida xorijiy tillarni o‘rganishni ommalashtirish faoliyatini sifat jihatidan yangi bosqichga olib chiqish chora-tadbirlari to‘g‘risida”gi [1] PQ-5117-son Qarori O‘zbekistonda xorijiy tillarni o‘zlashtirish hamda o‘rganishni rivojlantirish uchun huquqiy asos vazifasini bajaradi. Albatta bu huquqiy asos inson manfaatlarini, uning jamiyatga, xalqaro hamjamiyatga integratsiyalashuvi va axborot bazasidagi ma‘lumotlarni erkin o‘zlashtirish imkonini beradi.

Bugungi kunda jamiyatimizning turli sohalarida amalga oshirilayotgan islohotlar zamirida inson qadri va uning manfaatlarini himoya qilish, ular uchun zarur shart sharoitlarni yaratish masalasi muhim ahamiyat kasb etadi. O‘zbekiston Respublikasi Prezidentining 2022-yil 28-yanvardagi PF-60-son «2022-2026-yillarga mo‘ljallangan yangi O‘zbekistonning taraqqiyot strategiyasi to‘g‘risida»gi [2]. Farmonlari ijrosini ta‘minlash borasida amalga oshirilayotgan islohotlar shular jumlasidandir. Ushbu Farmonning 50-maqasidida: Xorijiy davlatlarning eng nufuzli universitetlarida bakalavriat, magistratura va doktoranturada ta‘lim olish uchun ochiq saralash tanlovlari o‘tkazish, xorijiy oliy ta‘lim muassasalarining bakalavriat, magistratura va doktorantura

ta‘lim dasturlarida qatnashish maqsadida Umid jamg‘armasi tomonidan ochiq tanlov e‘lon qilish va o‘tkazish masalalari belgilangan. Demak, bundan ko‘zlangan maqsad nufuzli oliy ta‘lim muassasalarida ta‘lim olish, mamlakatimizni xar tomonlama rivojlantirishga o‘z hissasini qo‘shish muhim ahamiyat kasb etadi. Shu nuqtai nazardan olib qaraganda bugungi kun yoshlarining bir qancha tillarni o‘rganishi muhim omillardan sanaladi.

**Mavzuga oid adabiyotlar tahlili.** Mavzuga doir bir qancha mutafakkir, olimlar o‘zlarning fikr va mulohazalarini bayon qilgan. Jumladan, milodiy 873-950-yillarda yashab ijod qilgan faylasuf olim Abu Nasr Forobiy o‘zining “Fozil odamlar shahri” asarida ilmlar strukturasi to‘xtalar ekan, u ilmlarni besh qismga bo‘lib, birinchi o‘ringa “Til haqidagi ilm”ni qo‘yadi va uni qismlarga bo‘ladi. Grammatika, poetika, to‘g‘ri yozuv va boshqalar. Demak, Forobiy til o‘rganish masalasi etakchi o‘ringa qo‘yadi va unga albatta jiddiy e‘tibor qaratish kerakligini ta‘kidlaydi [3].

Ko‘hna Xorazmning Kat shahrida 973-1048-yillarda yashab ijod qilgan mutafakkir Abu Rayhon Beruniy o‘zining “Qadimgi xalqlardan qolgan yodgorliklar” asarida hindlarni ikkita asarini arab tiliga va bir qancha arab tilidagi asarlarni sanskrit tiliga tarjima qilganligini qayd etadi. Bu o‘z navbatida

hind madaniy yodgorliklarini o'rganish bilan birga ularni ma'naviy merosidan boshqa xalqlarni ham bahramand bo'lishini ta'minlagan. Demak, Abu Rayhon Beruniyni ham boshqa tillarni bilish uning ilmiy faoliyatida muhim rol o'ynagan. Hamda til bilish xususida u ijobiy qarashlarini ilgari surgan [4].

X asrda yashab ijod qilgan olim Mahmud Qoshg'ariy mashhur arab tilshunosi Sibavayhning tilga doir asarlarini mukammal o'rgangan. Tarixiy manbalarda keltirilishicha Qoshg'ariy turkiy tillarga bag'ishlangan ikkita yirik asar yozgan. Mazkur asarlardan biri "Javohirun nahvi fi lug'atit turk" ("Turkiy tillar sintaksisi javohirlari") nomi bilan, ikkinchisi esa "Devonu lug'otit turk" ("Turkiy tillar so'zlari lug'ati") deb atalgan. Birinchi asari bizgacha etib kelmagan va topilmagan. Ikkinchi "Devonu lug'otit turk" asari taxminan 1068-1074-yillar oralig'ida yozilgan. Mahmud Qoshg'ariy tilni kishilar o'rtasida aloqa vositasi, jamiyat ijtimoiy hayotini aks ettiruvchi ko'zgu sifatida tushuntiradi. Mahmud Qoshg'ariy o'zining mashhur "Devon"ida aynan bir davrga oid bo'lgan turlicha turkiy tillar hodisalarini, faktlarini sinxron – qiyosiy metod asosida solishtiradi, taqqoslaydi. Demak, u tillarni o'rganish masalasiga muhim omil sifatida qaraydi [5].

O'zbek ma'rifatparvar shoirlaridan biri 1884-1919-yillarda yashab ijod qilgan Avaz O'tar o'zining til she'rida til o'rganish masalasiga o'z e'tiborini qaratgan. Jumladan:

Har tilni biluv endi bani odama jondur, Til vositayi robitayi olami yondur.

G'ayri tilni sa'y qiling bilgali yoshlar, Kim ilmu hunarlar bilanki ondin ayondur.

Lozim siza har tilni biluv ona tilidek, Bilmakka oni g'ayrat eting foydali kondur [6].

Demak, shoir tilni o'rganishning foydali ekanligini ta'kidlab o'tmoqda. U qaysi til bo'lishidan qat'iy nazar albatta inson uchun foyda keltirishini tushuntirib o'tadi.

Shu o'rinda sotsiologik nuqtayi nazardan e'tibor qaratadigan bo'lsak, sotsiologiyada sotsiologiyavistika muhim ahamiyat kasb etadi. Sotsiologiyavistika tilshunoslik yo'nalishidagi fan bo'lib, ijtimoiy munosabatlarda tilning tutgan o'rini, til taraqqiyotini va tilning funksional jihatlarini hamda jamiyat til uchun, til esa jamiyat uchun xizmat qilishini o'rganadi. Sotsiologiyavistika termini tilshunoslikda birinchi bor 1952-yilda amerikalik tadqiqotchi X.Karri tomonidan tatbiq etilgan. B.Golovin nazariyasiga ko'ra, sotsiologiyavistikani

birlashtiruvchi ma'nodagi sohalari bo'lib, tilning umumjamiyat taraqqiyotidagi xizmatini, til a'zolari va uning jamiyat uchun xizmat qilishini alohida ta'kidlaydi [7]. Jumladan, ijtimoiy til hammaga baravar, ya'ni ishchi, dehqon, xizmatchi, ziyolilarga ham xizmat qiladi. Golovindan keyin taniqli tilshunos olim F.Filin ham «til jamiyat» uchun xizmat qiluvchi ijtimoiy hodisadir deb ta'kidlaydi [8]. Jamiyat hayotida kishilarni ko'p tillarni o'zlashtirishi bu muhim manbalarni o'qish, tushunish, tahlil qilish imkoniyatini beradi. Demak, bevosita ushbu tilda muloqot qilish, o'rgangan tilida so'zlashuvchi xalqlarni tarixi, madaniyati, turmush tarzini, ilmiy tadqiqotlarni tahlil qilish, qiyosiy taqqoslash va xulosa qilish imkoniyatiga ega bo'ladi. Bugungi kunda dunyo miqyosida eng yirik tillar mavjud bo'lib, aynan o'sha tillarda axborot bazasi keng miqyoslidir. Shu nuqtayi nazardan olib qaraganda bugun mamlakatimizda til o'rganishga bo'lgan e'tibor zamirida aynan mana shunday ezuq maqsadlar yotadi.

**Tadqiqot metodologiyasi.** Bugungi kunda ilmiy tadqiqot ishlarini olib borish va davom ettirish uchun xorijiy tillarni o'rganish talab qilinmoqda. Jumladan, magistratura va doktoranturada o'qishni davom ettirish jarayonida. Ushbu masalani o'rganish va ushbu jarayonga tayyor bo'lish uchun O'zbekiston Milliy universiteti sotsiolog mutaxassislar tomonidan o'tkazilgan tadqiqotni tahlil qilishni o'rinni deb hisoblaymiz. Shu nuqtayi nazardan olib qaraganda quyidagi o'tkazilgan tadqiqotning maqsad va vazifalari ham aynan yuqorida keltirilgan Prezident Farmonida belgilangan vazifalarni qisman bo'lsada amalga oshirishga xizmat qiladi.

Ushbu tadqiqot O'zbekiston Milliy universiteti Ijtimoiy fanlar fakultetida sotsial eksperiment sifatida o'tkazilgan. Tadqiqotda ishtirok etganlarni eng ko'pi 26%ni 23 yoshlilar, eng kam 3 % ini 32-33 yoshlilar tashkil qilgan. Demak, ishtirokchilarni asosiy qismi 30 yoshgacha bo'lgan yoshlardan iborat. Tadqiqot ishtirokchilarining jins bo'yicha taqsimoti 50% xotin-qizlar va 50 % erkaklardan iborat. Demak, jins taqsimoti bo'yicha ishtirokchilar teng taqsimlangan.

Ushbu tadqiqot ishtirokchilari sakkizta ta'lim yo'nalishi bitiruvchi talabalaridan iborat. Bunda ishtirokchilarning eng ko'p 22,9%i "Amaliy psixologiya" ta'lim yo'nalishi talabalari bo'lib, talabalar kontingentiga muvofiq maqsadli tanlov asosida taqsimlangan. Eng kam 3,9%i yoshlar psixologiyasi talabalari ishtirok etgan (1-rasm).

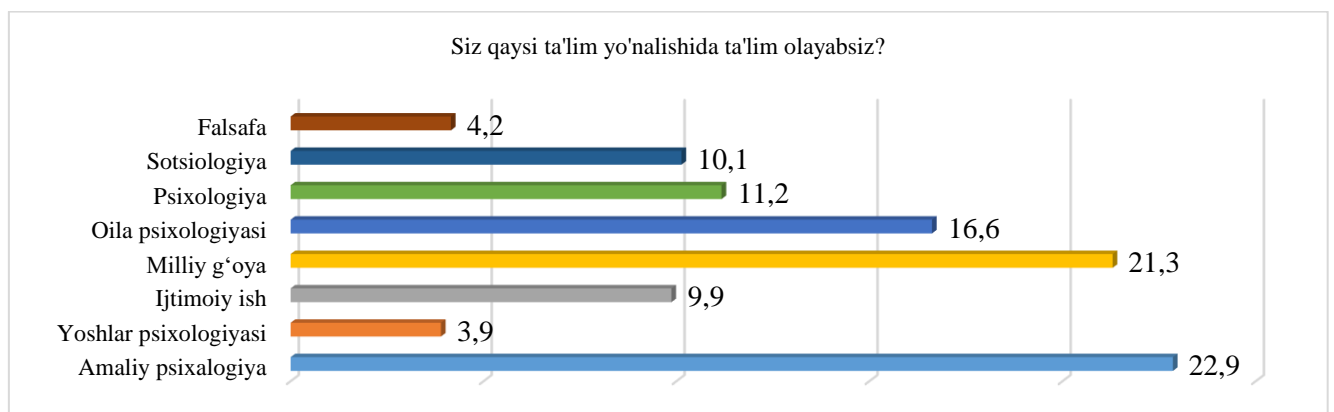

Magistraturaga topshirish niyatida bo'lganlarni aniqlash maqsadida ishlaysizmi deb qo'ygan savolimizga bitiruvchilarning ko'pchilik, 72%i "Yo'q" ishlayman deb javob bergan. Qolgan, 28% ishtirokchilar esa "Ha" ishlayman degan javobni bergan. Demak, bunda ishtirokchilarni

ko'pchiligini ishlamasligining asosiy sababi o'qish jarayonida ekanligi degan xulosani berishimiz mumkin. Bunda aksariyat bitiruvchilar bitirgandan keyin ishlashni rejalashtirgan (2-rasm).

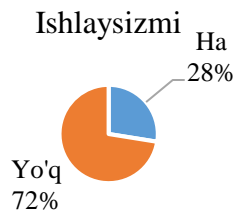

Albatta bugungi kunda til bilish darajasi muhim ahamiyatga ega. Shuni aniqlash maqsadida “Qaysi xorijiy tillarni bilasiz yoki o’rganishni xohlaysiz”-deb murojaat qilganimizda ishtirokchilarning to’rt dan uch qismi 73,2% ingliz tilini o’rganayotganini ta’kidlagan bo’lsa, 9,9% i turk

tilini, 3,6 % i arab tilini, 3,1%i nemis tilini, 2,9%i fransuz tilini bilishi yoki o’rganayotganini e’tirof etgan. Demak, aksariyat bitiruvchilarimiz ingliz tilini o’rganyapti degan xulosani berishimiz mumkin (3-rasm).

Qaysi xorijiy tillarni bilasiz yoki o’rganishni xohlaysiz

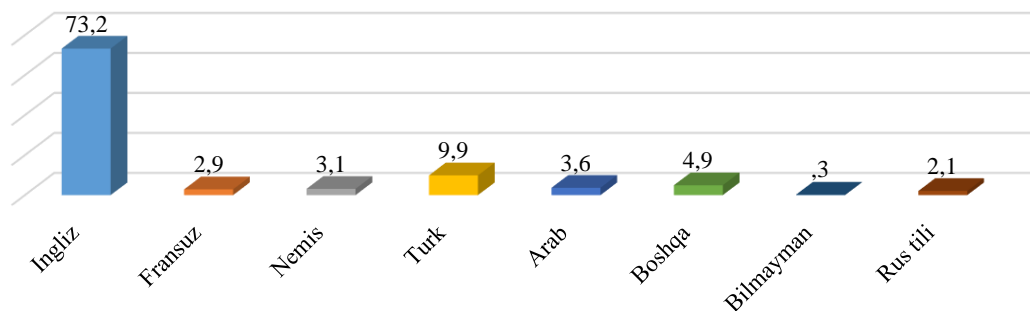

Xorijiy tilni bilish darajasini aniqlashning asosiy ko’rinishi til o’rganuvchiga berilgan sertifikat orqali aniqlanadi. Bunda ushbu darajani aniqlash Davlat test markazi va agentliklar orqali amalga oshiriladi. Ushbu jarayonni o’rganish maqsadida “Xorijiy til bilimini baholovchi sertifikatigiz bormi” degan savolimizga respondentlarning

yarmidan ko’pi 66%i til sertifikatini yo’qligini ta’kidlagan bo’lsa, 11,7% i “Ha” bor, qolgan 21,3% i sertifikat olish uchun tayyorgarlik ko’rayotganligi haqida ma’lumot bergan. Demak, aksariyat bitiruvchilar til sertifikatiga ega emas. Sertifikat olish uchun ham ko’pchilik harakat qilayotgani yo’q (4-rasm).

Xorijiy til bilimini baholovchi sertifikatigiz bormi?

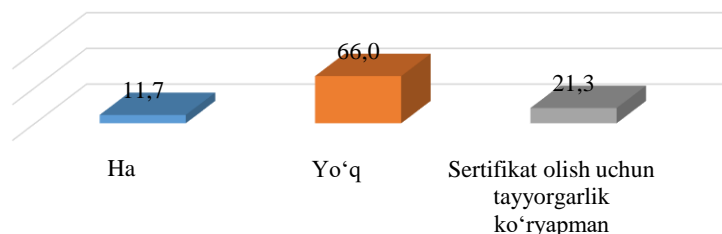

Navbatdagi “Qanday sertifikatga egasiz”-degan savolga ishtirokchilarning 73%i sertifikatini yo’qligini, 11%i IELTS ga, 10%i DELF, 5%i GFER, 1%i TOEFL iBT sertifikatga ega ekanligini aytgan. Demak, respondentlarning

asosiy qismi sertifikatga ega emas. Bu o’z navbatida 75% ga yaqin bitiruvchining magistraturada o’qishni davom ettira olmasligini ko’rsatadi. Demak, buni salbiy ko’rsatkich sifatida baholash mumkin (5-rasm).

Qanday sertifikatga egasiz

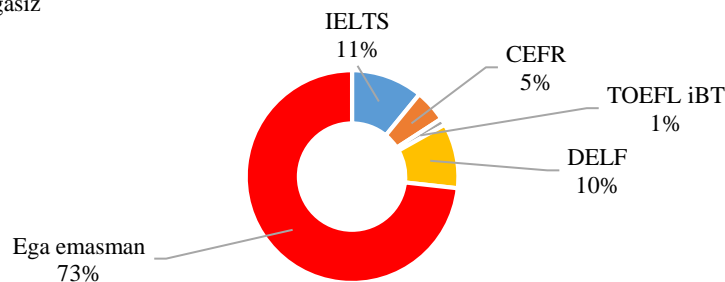

Navbatdagi til o’rganayotganlarga “Xorijiy tilni qayerda o’rganyapsiz” deb murojaat qilganimizda ishtirokchilarning yarmiga yaqini 40%i xususiy til o’rganish kurslarida, 40%i o’zi mustaqil o’rganayotganligini

ta’kidlagan. 10%i individual repetitordan o’rganayotganini aytib o’tgan. Demak, ko’pchilik bitiruvchilar xususiy kurslarda til o’rganyapti. Albatta qayerda til o’rgansa ham bu ijobiylik kasb etadi. Tilni o’rganib, amaliy hayotda

foydalanish muhim hisoblanadi. Chunki, mamlakatimizda til mutaxassislar jalb qilingan deb hisoblash mumkin (6-rasm). kurslari soni bugungi kunda ancha ko'paygan va yaxshi

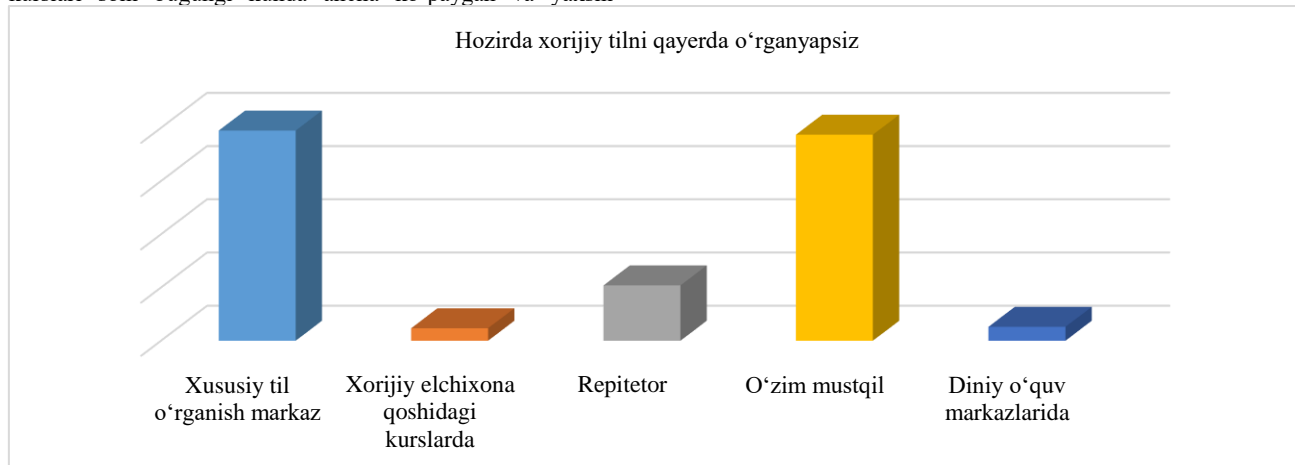

Asosiy savollardan biri "Agar xorijiy til o'rganayotgan bo'lsangiz qachon til sertifikatini olishingiz mumkin?"-degan savolga ishtirokchilarning ko'pchilik 42,1%i 2023-yil iyul oyida, 17,1%i 2023-yil iyun, 12,2% i 2023-yil may, 8,3% i esa 2023-yil aprel oyida olishini va 8% sertifikatini borligini

ta'kidlagan bo'lsa, qolgan 12,3% turlicha bilmayman, xohlamayman degan fikrlarni bildirgan. Demak, 2023-2024 o'quv yilida oldingi o'quv yiliga nisbatan magistraturaga topshirish imkoniyatiga ega bo'luvchilar nisbatan ko'payadi degan xulosani berish mumkin (7-rasm).

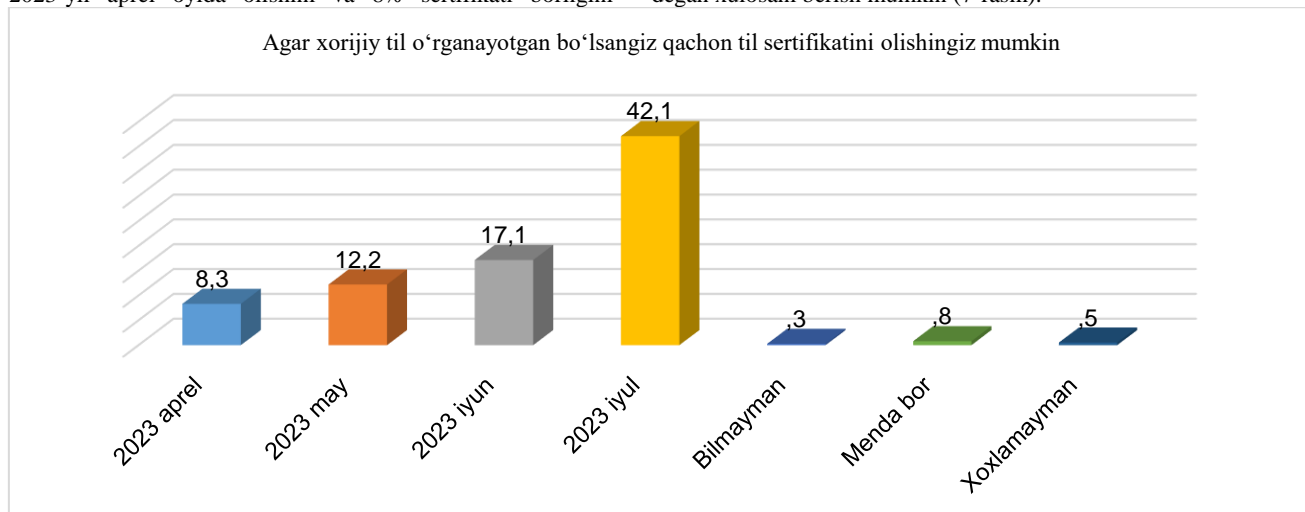

Asosiy savollardan hisoblangan "Magistraturada o'qishni xohlaysizmi?" -degan savolimizga 75% respondent o'qishni xohlashini, 15%i xohlamasligini, qolgan 10%i javob berishga qiynalishini ta'kidlagan. Demak, bitiruvchilarni har

10 tasida 8 tasi magistraturada o'qishni davom ettirishni xohlaydi. Bu esa o'z navbatida magistraturada o'qishni davom ettirishni xohlayotgan bitiruvchilardan xorijiy tilni bilish darajasini belgilaydigan sertifikatni talab etadi (8-rasm).

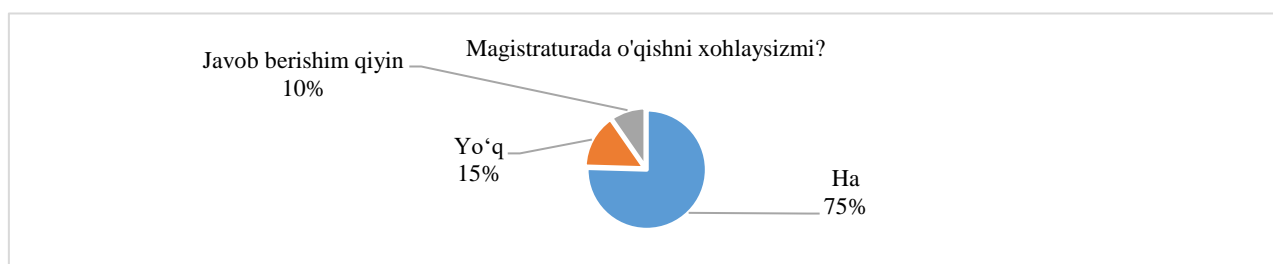

Hozirgi kundagi muhim va dolzarb masalalardan hisoblangan "Magistraturaga kirish uchun xorijiy til bo'yicha sertifikatga ega bo'lish kerakligidan xabardormisiz?" -degan savolimizga ishtirokchilarni aksariyati 93,2%i bundan

xabardor ekanligini e'tirof etgan. Atigi 6%i gina ma'lumotga ega emasligini ta'kidlagan. Demak, bitiruvchilar bugungi kunda amalga oshirilayotgan islohotlardan xabardor (9-rasm).

Magistraturada o'qish uchun xorijiy til bo'yicha sertifikatga ega bo'lish kerakligidan xabardormisiz?

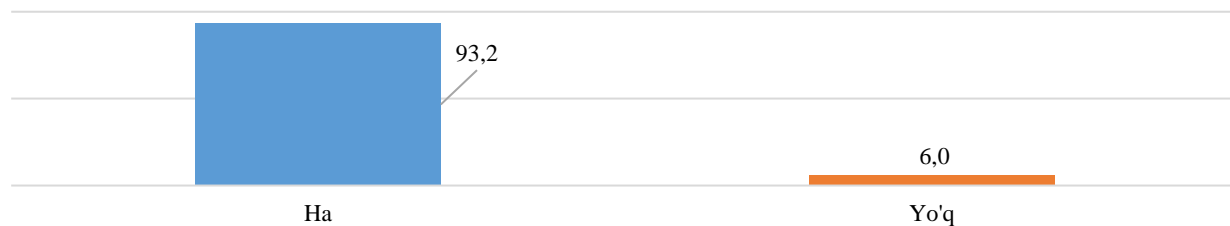

“Agar magistratura mutaxassisligiga xorijiy til sertifikatini talab etilmasa, hujjat topshirasizmi?”-degan savolimizga 82,1% i “Ha” va 17,1%i “Yo’q” deb javob bergan. Demak, agar magistraturaga kirish uchun xorijiy til bo’yicha sertifikat talab qilinmasa aksariyat bitiruvchilar magistraturaga topshiradi. Xulosa qilish mumkinki,

bitiruvchilarimizni ko’pchilik qismi xorijiy tilni bilmaganligi sababli magistraturada o’qishni davom ettira olmayapti. Bu o’z navbatida bu masalaga e’tibor qaratish lozimligini ko’rsatmoqda. Ammo talab qilinayotgan talab o’rinli bo’lsada, til o’rganish borasida bitiruvchilar sustkashlik qilmoqda deb hisoblash mumkin.

Agar magistratura mutaxassisligiga kirish uchun sertifikat talab etilmasa, hujjat topshirasizmi?

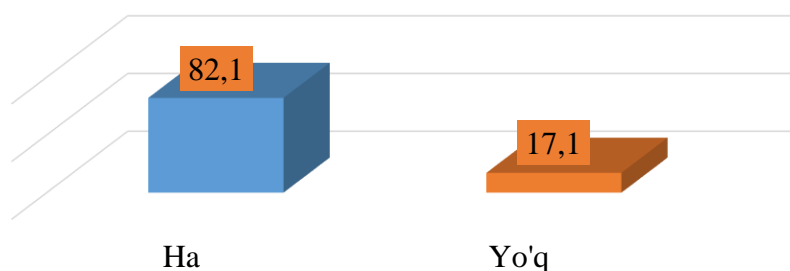

**Xulosa va takliflar.** Umumiy xulosa qiladigan bo’lsak, bugungi kunda amalga oshirilayotgan islohotlar zamirida albatta inson, uning qadr qiymati, uning jamiyatda o’z o’rnini toptirish, jahon hamjamiyati bilan raqobat qila oladigan kadrlarni tayyorlash masalasi eng ustuvor vazifalarimizdan hisoblanadi. Shu nuqtayi nazardan olib qaraganda xorijiy tillarni o’rganishga qaratilayotgan e’tibor

ham aynan shu maqsadlarga qaratilgan. Albatta bu jarayon ma’lum bir vaqtni talab etadi. Ushbu jarayonda talabalarimiz ham xorijiy til o’qituvchilari ham, umuman ilmiy tadqiqotlar bilan shug’ullanaman, jamiyat, davlat, millatimga xizmat qilaman degan har bir shaxs buni to’g’ri tushinishi, tahlil qilishi va xulosa chiqarishi lozim.

#### ADABIYOTLAR

1. O‘zbekiston Respublikasi Prezidentining 2021-yil 19-maydagi “O‘zbekiston Respublikasida xorijiy tillarni o‘rganishni ommalashtirish faoliyatini sifat jihatidan yangi bosqichga olib chiqish chora-tadbirlari to‘g‘risida”gi [1] PQ-5117-son Qarori. 2021 й. // lex.uz.
2. O‘zbekiston Respublikasi Prezidentining 2022 yil 28 yanvardagi «2022–2026 yillarga mo‘ljallangan Yangi O‘zbekistonning taraqqiyot strategiyasi to‘g‘risida»gi PF-60-son Farmoni. //O‘zbekiston Respublikasi qonunchiligi axborot-huquqiy tizimi, 2022 y. // lex.uz.
3. Abu Nasr Forobiy. Fozil odamlar shahri. Toshkent: «Yangi asr avlodi», 2018. –B.320.
4. Абу Райхон Беруний. Қадимги халқлардан қолган ёдгорликлар. Танланган асарлар. II жилд. – Тошкент: «Фан», 1968. –Б.486.
5. Махмуд Кошғарий. Туркий сўзлар девони (Девони луг‘отит турк). 3-жилд. Таржимон ва нашрга тайёрловчи: Солиҳ Муталлибов. Т.: Фан, 1963.
6. Avaz O'tar "Til" sheri <https://n.ziyouz.com/portal-haqida/xarita/uzbek-sheriyati/o-zbek-mumtoz-adabiyoti/avaz-o-tar-1884-1919>.
7. Khoshimovich O. F. CRITERIA FOR ASSESSING THE USE OF HUMAN CAPITAL IN SMALL BUSINESS //American Journal of Business Management, Economics and Banking. – 2023. – T. 10. – C. 150-158.
8. Головин Б. Вопросы социальной дифференциации языка // Вопросы социальной лингвистики.- Л.: «Наука»,1969.-С.345.
9. Филин Ф. Очерки по теории языкознания.-М.: «Наука», 1982.-С.131.



**UDK 796.011.2 :5:012.33**

**Кулмурод КЕНЖЕБАЕВ,**

*Саюзкатель, Нукусский филиал Узбекского государственного университета физической культуры и спорта*  
*Email: qulmuratkenjebaev@gmail.com*

*Рецензент: д.п.н (DSc), и.о. профессор Мухаммадиев К.Б.*

## **ПАТРИОТИЧЕСКОЕ ВОСПИТАНИЕ УЧАЩИХСЯ СТАРШИХ КЛАССОВ СРЕДСТВАМИ ФИЗИЧЕСКОЙ КУЛЬТУРЫ И СПОРТА**

Аннотация

В данной статье рассказывается о научных подготовке молодежи к воинскому патриотизму, практических представлениях о патриотизме и взглядах наших предков, о роли физической культуры и спорта. Также патриотизм, как добродетель человеческой личности, проявляется в любви к своей стране, самоотверженности, готовности служить стране, любви к своей Родине, языку, культуре, лучшим традициям своего народа.

**Ключевые слова:** Родина, воинской патриотизм, служба, готовность, физическое воспитание, добродетель, любовь, самоотверженность.

## **JISMONIY TARBIYA VA SPORT VOSITALARIDA ASOSIDA YUQORI SINIF O‘QUVCHILARINI VATANPARVARLIK RUHIDA TARBIYALASH**

Аннотация

Ushbu maqolada o‘quvchi yoshlarni harbiy vatanparvarlikka tayyorlash bo‘yicha ilmiy asoslangan fikr va tafsiyalar, Vatanparvarlik bo‘yicha tadrijiy g‘oyalar va ajdodlarimizning qarashlari hamda jismoniy tarbiya va sportning o‘rni haqida so‘z yuritilgan. Shuningdek, Vatanparvarlik inson shaxsining fazilati sifatida o‘z Vatanga muhabbat, fidoyilik, Vatanga xizmat qilishga tayyor bo‘lish, o‘z ona yurtiga, tiliga, madaniyatiga, xalqining eng yaxshi an‘analari mehri-muhabbatda namoyon bo‘lishi keltirib o‘tilgan.

**Kalit so‘zlar:** Vatan, harbiy vatanparvarlik, jismoniy tarbiya, fazilat, muhabbat, fidoyilik, o‘quvchilar, yoshlar.

## **PATRIOTIC EDUCATION OF SENIOR STUDENTS IN THE MEANS OF PHYSICAL CULTURE AND SPORT**

Abstract

This article tells about the scientific preparation of young people for military patriotism, practical ideas about patriotism and the views of our ancestors, about the role of physical culture and sports. Also, patriotism, as a virtue of the human person, is manifested in love for one's country, selflessness, readiness to serve the country, love for one's Motherland, language, culture, and the best traditions of one's people.

**Key words:** Homeland, military patriotism, service, readiness, physical education, virtue, love, dedication.

Актуальность данной проблемы исследования обусловлена: ухудшением системы патриотического воспитания в образовательных учреждениях, отсутствием научно-обоснованной региональной программы и педагогических рекомендаций по патриотическому воспитанию учащихся старших классов и их необходимостью для общеобразовательных школ.

Педагогические наблюдения выявили, что в последнее время в образовательных учреждениях значительно ослаблена военно-патриотическая работа с детьми и молодежью. Выпускники общеобразовательных школ и учащаяся молодежь призывного возраста потеряли интерес к военной службе. Падение престижа военной службы создает угрозу делу защиты Родины.

Все эти негативные явления обусловлены отсутствием четкой продуманной, социально-ориентированной и целенаправленной программы по нравственному и патриотическому воспитанию учащейся молодежи и должной воспитательной работы в образовательных учреждениях.

В общеобразовательных школах слабо организована работа по военно-патриотическому воспитанию и недостаточно используются возможности физической культуры и спорта в воспитании патриотизма, развитии физических и морально-волевых качеств, необходимых для службы в армии.

На протяжении последних десяти лет повсеместно в республике Каракалпакстане наблюдается ухудшение показателей физического развития, физической подготовленности и состояния здоровья школьников допризывного и призывного возраста. По данным Министерства здравоохранения Республики Каракалпакстан, районных и городских военных комиссариатов более 80 % выпускников общеобразовательных школ не пригодны к военной службе, 60-70 % имеют слабую физическую подготовленность. Они не могут выполнять контрольные нормативы по физической подготовке.

Наблюдение показало, что в большинстве общеобразовательных школах недостаточное внимание уделяется физической подготовке, развитию физических и нравственно-волевых качеств, формированию военно-прикладных навыков. В физической культуре и спорте заложены большие возможности для патриотического воспитания и повышения физической подготовки учащихся старших классов. Военная служба, как правило, требует больших нервно-эмоциональных напряжений и физических усилий. Готовность человека к этим условиям и его способность переносить физические и психические нагрузки составляют одно из решающих условий успеха военных действий. Физическая культура и спорт должны обеспечить у будущих военнослужащих высокий уровень развития физических и морально-волевых качеств. На

решение этой задачи должно быть направлено физическое воспитание учащихся допризывного и призывного возраста.

Анализ научно-методической литературы, посвященной патриотическому воспитанию детей и молодежи, выявил, что проблема патриотического воспитания учащихся старших классов средствами физической культуры и спорта недостаточно разработана.

В имеющихся учебно-методических пособиях, монографиях недостаточно изучены возможности физической культуры и спорта в воспитании патриотизма у юношей призывного возраста.

В кандидатских и докторских диссертациях, посвященных патриотическому воспитанию детей школьного возраста и учащейся молодежи призывного возраста, недостаточно освещены принципы и методы использования средств физической культуры и спорта с целью воспитания патриотизма и подготовки юношей к службе в армии.

Основные идеи и направления государственной политики в области патриотического воспитания граждан республика Узбекистан отражены в государственной программе «Патриотическое воспитание граждан республика Узбекистан». В этом важном государственном документе особо подчеркивается необходимость улучшения системы патриотического в общеобразовательных школах и разработки региональных программ по патриотическому воспитанию детей и молодежи призывного возраста. Для достижения этой цели необходимо совершенствовать систему патриотического воспитания школьников и разработать региональные программы по патриотическому воспитанию учащихся старших классов.

Учитывая изложенное выше, данное исследование направлено на поиск и выявление эффективных средств, форм и методов патриотического воспитания, на разработку региональной программы и педагогических рекомендации по патриотическому воспитанию юношей призывного возраста.

**Методы исследования.** Для решения поставленных задач применялись следующие методы исследования: изучение и анализ психолого-педагогической, историко-философской и научно-методической литературы, посвященной проблеме исследования; анкетирование, опрос, интервью, беседы с учителями и руководителями школ; педагогические наблюдения; контрольные испытания по физической подготовке; экспертная оценка; педагогический эксперимент и методы математической статистики. Разрабатывая теоретико-методологические основы исследования, мы опирались на ключевые позиции и основные направления важнейших правительственных и государственных документов: Закон республики Узбекистан «Об образовании Принят Законодательной палатой 19 мая 2020 года одобрен Сенатом 7 августа 2020 года», Указ Президента Республики Узбекистан, от 11.05.2022 г. № УП-134 «Об утверждении национальной программы по развитию народного образования в 2022 – 2026 годах» и на Государственную программу, Постановление Президента Республики Узбекистан, от 12.12.2018 г. № ПП-4061 «О дополнительных мерах по патриотическому и физическому воспитанию молодежи и совершенствованию порядка подготовки призывников по военно-техническим специальностям».

Опытно-экспериментальная работа проводилась на базах школа №-12-Шоманайской район, школа №-5 Шимбайской район и школа №-11 Муйнакский района Республики Каракалпагистан. Под наблюдением находилось 100 юношей допризывного и призывного

возраста. К педагогическому эксперименту было привлечено 40 учащихся 10-11 классов Шоманайской средней школы №-5.

**Результаты исследования.** Достоверность и обоснованность полученных результатов исследования обеспечиваются: применением комплекса научных методов, адекватных целям и задачам исследования; длительным характером опытно-экспериментальной работы, большим количеством испытуемых; позитивными результатами педагогического эксперимента и их статистической достоверностью; внедрением в практику разработанной региональной программы и педагогических рекомендаций по патриотическому воспитанию учащихся старших классов.

Патриотизм Каракалпакцев, как и у других народов, проживающих в республика Узбекистан, проявляется в любви своей республике - Каракалпагистан, национальной гордости, привязанности к родному краю, языку, культуре своего народа и в уважении других народов, национальностей, этносов. Каракалпакский патриотизм - одна из важнейших составляющих общенациональной идеи консолидации общества и укрепления государственности, сохранения, целостности республика Узбекистан. Многие годы патриотическая идея как объединяющая и консолидирующая сила имела большое значение для многонационального Каракалпагистана. Она надежно и верно служила созданию, укреплению государственности, воспитанию воинов - патриотов, любящих свою Родину, уважающих свою национальную культуру, народные традиции и обычаи. Традиционное воспитание было направлено на подготовку мужественных и храбрых воинов, защитников родной земли родного очага.

Межнациональные и межличностные отношения регулирует Конституция Республики Каракалпагистан и исторически сложившиеся традиции совместного проживания различных народов, национальностей и этносов. С целью регулирования межнациональных отношений и разрешения межэтнических конфликтов в городах и районах Республики Каракалпагистан созданы постоянно действующие согласительные комиссии и разработана государственная программа Каракалпагистанский патриотизм неразрывно связан с дружескими отношениями граждан разных национальностей, проживающих в Узбекистане. Воспитание патриотизма, дружбы народов и культуры межнациональных отношений является важнейшей задачей нашего государства. Решение этой задачи будет способствовать укреплению единства и целостности нашей страны, сохранению мира, дружбы и согласия между народами, проживающими в республика Узбекистан. Узбекская идея о патриотическом воспитании объединяет и сближает культуру различных народов, этносов, воспитывает любовь и преданность к своей Родине и своему народу и выступает как средство нравственного и патриотического воспитания.

Это обусловлено низким уровнем, жизни населения и отсутствием социально-ориентированной государственной политики, недооценкой роли культуры, образования, науки и здравоохранения в подготовке социально активной личности. При отсутствии нормальной, спокойной жизни человек теряет веру в будущее, испытывает массу негативных эмоций и конфликтует. Сегодняшняя ситуация в Узбекистане мало способствует формированию патриотических чувств, национальной гордости, поскольку значительная часть населения живет за чертой бедности и испытывает чувства социальной обиды и униженности. Чтобы человек

любил свою Родину и уважал ее, государство должно заботиться о нем, обеспечить ему достойную жизнь.

В процессе педагогических наблюдений выявлено, что в последние годы заметно ухудшилось военно-патриотическое воспитание в образовательных учреждениях. В большинстве в общеобразовательных школах, средних и высших учебных заведениях, слабо организована работа по патриотическому воспитанию детей и молодежи.

Анкетный опрос выявил, что более 80 % выпускников общеобразовательных школ не хотят служить в армии. Более 75 % юношей призывного возраста считают, что такие понятия, как «воинский долг», «честь», «патриотизм», «гордость» «преданность и любовь к Родине» ушли в прошлое. Современная молодежь потеряла интерес к военной службе, что создает угрозу делу защиты Отечества и национальной безопасности. Это свидетельствует о низком уровне развития патриотических чувств, патриотического сознания и об отсутствии положительной мотивации у выпускников общеобразовательных школ к военной службе.

По данным медицинских обследований, более 80 % школьников призывного возраста не пригодны к военной службе, имеют слабую физическую подготовку и различные отклонения в состоянии здоровья. Анализ контрольных испытаний выявил, у 60-70 % выпускников общеобразовательных школ низкий и нижесредний уровень физической подготовленности. Они не могут выполнить контрольные нормативы в беге, прыжках и т.д. Это свидетельствует об ухудшении показателей физического развития и физической подготовленности школьников допризывного и призывного возраста.

С целью патриотического воспитания учащихся старших классов использовались: специальные беседы диспуты, лекции, организовались встречи с участниками Великой Отечественной войны, представителями военных комиссариатов и воинских частей, находящихся в Каракалпакстане; проводились экскурсии и походы по местам боевой и трудовой славы, выставки, смотр-конкурсы среди школ на лучшую организацию работы по военно-патриотическому воспитанию и смотрели телепередачи «Отечество», «Наследие» по местному телевидению.

Наблюдение показало, что в физической культуре и спорте заложены большие возможности в воспитании патриотизма, дружбы между народами формировании культуры межнациональных отношений. Спортивная деятельность, воспитывая патриотизм и развивая нравственно-волевые и физические качества (честность, справедливость, трудолюбие, дисциплинированность, доброжелательность, решительность, смелость, целеустремленность, сила воли) способствует формированию патриотических чувств у школьников-спортсменов. Они стремятся прославить свой коллектив, свою Родину высокими спортивными достижениями, что является одной из важнейших форм проявления патриотизма. Спорт и спортивные соревнования объединяют и сближают различные народы, воспитывают любовь и преданность своей Родине и выступают как эффективные средства нравственного и патриотического воспитания

С целью военно-патриотического воспитания, повышения физической подготовленности учащихся старших классов и формирования военно-прикладных навыков, необходимых для службы в армии, следует использовать следующие упражнения: разновидности ходьбы и бега с преодолением различных препятствий; различные виды лазанья, ползания; метание гранаты; переноска груза; подъемы, перевороты, висы и упоры на гимнастических снарядах; подтягивание на перекладине, лазание по канату.

**Заключение и предложение.** В процессе исследования выявлено, что комплексное применение различных средств, форм и методом патриотического воспитания в сочетании с различными спортивными мероприятиями, проводимыми в учебное и внеучебное время с привлечением представителей государственных, общественных организаций и руководителей образовательных учреждений, позволяет формировать у юношей призывного возраста патриотические чувства и воспитать положительное отношение к службе в армии.

Педагогический эксперимент показал, что систематические занятия по физической культуре с военно-прикладным направлением и спортивные соревнования, проводимые в учебное и внеучебное время по разработанной нами программе, способствуют повышению физической подготовленности учащихся старших классов. Это подтверждается позитивными результатами педагогического эксперимента. В конце эксперимента у учащихся X-IX классов существенно улучшились результаты контрольных испытаний в беге, прыжках, метании и подтягивании. У большинства учащихся старших классов исчезли такие отрицательные черты характера, как агрессивность, озлобленность, жестокость, безразличие, неуважительное отношение к историческому прошлому своего народа. При этом у юношей призывного возраста улучшилась дисциплина, повысился интерес к военной службе, увеличилось количество выпускников общеобразовательных школ, желающих служить в армии.

Пролонгированные педагогические наблюдения показали, что из 40 обследованных выпускников общеобразовательных школ 20 (50%) служат в армии. Они добросовестно выполняют воинские обязанности, принимают активное участие в спортивных мероприятиях, показывают хорошие результаты на соревнованиях по военно-прикладным видам спорта. Командиры воинских частей, где служат выпускники общеобразовательных школ, хорошо отзываются о них и пишут благодарные письма родителям. Из 40 выпускников общеобразовательных школ 20 человек (50 %) поступили в высшие и средние учебные заведения, активно занимаются на физкультурных занятиях и показывают хорошие результаты в беге, прыжках метании, подтягивании на перекладине, посещают секционные занятия. Они принимают активное участие в соревнованиях по военно-прикладным видам спорта и в других мероприятиях по патриотическому воспитанию, проводимых в учебное и внеучебное время. Это свидетельствует о возросшем интересе и формировании положительной мотивации выпускников общеобразовательных школ к службе в армии.

#### ЛИТЕРАТУРА

1. Ўзбекистон Республикаси Қуролли Кучларининг Умумҳарбий Низомлари. Ўзбекистон Республикаси Мудофаа вазирилиги. – Тошкент.: “Ўзбекистон”. – 495 б.
2. Абдул Ғозий Баходирхон. Шажараи турк. – Тошкент.: “Чулпон”, 1997. 69-70 б.
3. Абдуллаев Ф.А., Расулев Э.Х., Раҳманов А.Р. Қуролли тўқнашувлар ҳуқуқи. – Тошкент.: “Адолат”, 2001.-5-7 б.

4. Абдуқаҳҳоров А.А. Давлат суверенитети ва худудий яхлитлиги посбонлари. Мақолалар тўплами. “Батан ҳимояси муқаддас бўрч”. – Тошкент.: “Ўзбекистон”, 2001.- 108-126 б.
5. Абилов М.Х. Қуролли Кучларда тарбия ва маънавий-маърифий ишларнинг ташкил этилиши. Мақолалар тўплами. “Батан ҳимояси муқаддас бурч”. – Тошкент.: “Ўзбекистон”, 2001.- 195-220 б.
6. Азизхужаев А. Мустақиллик: курашлар, изтироблар, қувончлар. – Тошкент.: “Шарқ”, “Академия”, 2001.-112 б.
7. Mukhammadiev K.B., Mirzakulov I.M., and Karimov A.H. "Methodological fundamentals of formation of ecological culture in students" AIP Conference Proceedings. Vol. 2432. No. 1. AIP Publishing LLC, 2022.



UDK:37.01:53(575.1)

**Mumin KODIROV,**  
*Termiz davlat universiteti professori*  
**Erkin VOXIDOV,**  
*O'zbekiston Milliy universiteti tayanch doktoranti*

*P.f.d., professor I.Choriyev taqrizi asosida*

### FIZIKA FANINI O'QITISHDAGI MUAMMOLAR TO'G'RISIDA

Mazkur maqola akademik litseylarda fizika fanini o'qitishning bugungi holati hamda o'qitishni takomillashtirish masalalari bo'yicha o'quvchilardan olingan so'rovnoma tahliliga bag'ishlangan, shuningdek, ta'lim sifatiga salbiy ta'sir etuvchi omillar ochib berilgan.

**Kalit so'zlar:** Fizika, fan, ta'lim, bilim, o'qitish, nazariy, amaliy, laboratoriya, malaka, sifat, darslik, tadqiqot.

### О ПРОБЛЕМАХ В ОБУЧЕНИИ ФИЗИКЕ

Данная статья посвящена о современном состоянии преподавания физики и вопросам совершенствования преподавания на основе анализу анкет проводимых среди учащихся академических лицеев. Раскрыты отрицательно влияющих факторов на качества образования.

**Ключевые слова:** Физика, наука, образование, знания, обучение, теоретический, практический, лабораторный, квалификация, качество, учебник, исследование.

### ABOUT PROBLEMS IN TEACHING PHYSICS

This article is devoted to the analysis of questionnaires received from students on the current state of teaching physics in academic lyceums, as well as issues of improving teaching. Factors that negatively affect the quality of education have been explained.

**Key words:** Physics, science, education, knowledge, teaching, theoretical, practical, laboratory, qualification, quality, textbook, research.

**Kirish.** Fizika fanini o'qitish jarayonida o'quvchi (talaba)lar fizikaviy jarayon va qonuniyatlarni to'laqonli tushunishi va binobarin bu qonuniyatlarni hayotga tadbiiq etish uchun nazariy bilimlarni amaliyot (masalalar yechish, laboratoriya ishlarini bajarish, muhandislik-texnik modellar yaratish) bilan uyg'unligini ta'minlashni taqozo etadi. Bu esa har bir fizik pedagogdan o'quvchilarni bilim olish imkoniyatlari darajasini, qiziqishini va kelgusida qaysi kasbga moyilligini bilishni talab qiladi. Xususan, pedagoglar o'quvchilarga faqatgina nazariy bilimlar berish bilan cheklanibgina qolmasdan, ularni mantiqiy fikrlashga o'rgatishlari, amaliy ko'nikmalarni shakllantirishlari, bir so'z bilan aytganda, ularni hayotga tayyorlashlari kerak.

O'zbekiston Respublikasi Prezidentining "Fizika sohasidagi ta'lim sifatini oshirish va ilmiy tadqiqotlarni rivojlantirish chora-tadbirlari to'g'risida"gi qarori [1] ta'lim tizimida faoliyat yuritayotgan professor-o'qituvchi va ilmiy xodimlar uchun quvonchli yangilik bo'ldi. Ushbu qarorda "fizika fani bo'yicha ta'lim sifatini tubdan oshirish, yuqori malakali pedagog va ilmiy xodimlarni tayyorlash, ta'lim muassasalarini zamonaviy laboratoriyalar, darsliklar va boshqa o'quv jihozlari bilan ta'minlash, ilmiy tashkilotlarning salohiyatini rivojlantirish, ularning faoliyatini samarali tashkil etish, ilm-fan va ishlab chiqarish sohalari o'rtasida o'zaro yaqin muloqot va hamkorlikni yo'lga qo'yish" masalasiga alohida e'tibor qaratilgan.

O'zbekiston Respublikasi Prezidenti Shavkat Mirziyoyevning 2020 yilning 29 dekabrda Oliy Majlisga Murojaatnomasida ta'kidlaganidek, "Agar tarixga nazar tashlaydigan bo'lsak, dunyodagi deyarli barcha kashfiyot va texnologiyalarni yaratishda fizika fani fundamental asos bo'lganini ko'ramiz. Haqiqatan ham, fizika qonuniyatlarini chuqur egallamasdan turib, mashinasozlik, elektrotexnika, IT,

suv va energiyani tejaydigan texnologiyalar kabi bugun zamon talab qilayotgan sohalarda natijaga erishib bo'lmaydi" [2].

Shuningdek, umumta'lim maktablarida darslik va o'quv-metodik majmualarni tajriba-sinovdan hamda chet ellik mutaxassislar ishtirokida ekspertizadan o'tkazish tizimi mavjud emas. Maktab darsliklarini yaratish va chop etishni tartibga solish masalasi ham dolzarb bo'lib qolmoqda" [3].

**Asosiy qism.** Haqiqatdan ham dunyo ilmiy-texnik inqilobini, xususan, XX-XXI asrdagi buyuk kashfiyotlarni fizika ta'limi va fani taraqqiyotisiz tasavvur etib bo'lmaydi. Fizika tabiatning asosiy va shu bilan birga uning eng umumiy xossalari, materiya, uning tuzilishi va harakati to'g'risidagi fan bo'lib, fizikaviy qonunlar tabiatshunoslikning asosini tashkil etadi. Matematika, axborot texnologiyalari, kimyo, biologiya, sanoat, kompyuter texnikasini olasizmi, kosmik raketa yoki meditsinada qo'llaniladigan o'ta murakkab asbob-uskunalarining yaratilishidan tortib qishloq xo'jaligida hosildorlikni oshirish, ularni yig'ib olish va qayta ishlashdagi mexanik-elektron qurilmalar ham fizika qonuniyatlariga asoslangan. Afsuski, keyingi 25-30 yilda yoshlarimizning bu fanga qiziqishi so'nib bormoqda [4].

Fizika fanini umumta'lim maktablari va akademik litseylarda o'qitish - nazariy bilimlarni ma'ruza orqali yetkazish, fizik hodisalarni laboratoriya sharoitida tajribada ko'rsatish, fizikaviy masala va misollarni yechish, o'quv-ilmiy seminarlar, ilmiy-ijodiy to'garaklar tashkil etish kabi tarkibiy qismlarni o'z ichiga oladiki, bu jarayonlarni mukammal bilish o'qituvchidan yuksak intellekt va ijodkorlikni, fidoyilikni, ta'bir joiz bo'lsa, aytish mumkinki, qahramonlikni talab etadi. Umuman olganda, ta'lim sifatini ta'minlovchi bu tarkibiy qismlarni bir kishi shaxsida mukammal o'zlashtirilish o'ta murakkab masala [5].

Ammo, shuni e'tiborga olish kerakki, agar ta'lim sohasi pedagoglari o'zlarining kasbiy bilim va amaliy

malakalarini muntazam oshirib bormasa, jamiyat oldidagi burchini teran anglamasa har qanday islohotlar samara bermaydi. O'tgan yillar tahlili shuni ko'rsatadiki, ko'pchilik oliy ta'lim, akademik litsey va umumta'lim muassasalarida fizika kursi asosan nazariy bilimlar bilan cheklanib, laboratoriya ishlarini bajarish, fan to'garaklarida konstruktorlik ishlari mutloq e'tibordan chetda qolib ketgan. Akademik litsey va umumta'lim maktablarida fidoyi o'qituvchilar soni borgan sari kamayib, aksariyat yosh o'qituvchilar repetitorlik qilish, shuningdek, DTM blyutenlarida chop etilgan masala va mashqlarni, fizikaviy qonunlarni yodlatish bilan band bo'lib qolishdi. Natijada bizdagi o'quvchi va talabalar xalqaro olimpiada va tanlovlarda deyarli yuqori natijalarga erishmayapti. Vaholanki, o'zbek fizik olimlari, akademiklar B.Yo'ldoshev, T.Mo'minov, T.Usmanov, S.Baxramov, M.Baxadirxanov, K.Muqimov, N.To'rayev, M.Musaxonov, professorlar L.Sabirov, N.Nizamov, O.Quvondiqov, U.Salixbayev, U.Valiyev, Sh.Otajonov, Z.Azamatov, D.Jo'rayev, S.Qahhorov va ko'plab olimlarimizni dunyo ilmiy jamoatchiligi yuksak e'tirof etib kelmoqda.

Taniqli mutafakkir, olim Frensis Fukuyama o'rinli ta'kidlaganidek, sovet ta'lim tizimi garchi muayyan sohada eng kuchli bilimlarni bergan bo'lsada, u formulaga, yodlashga va shunga o'xshash qat'iy prinsiplarga asoslanib qolgan edi. Sovet ta'limidagi asosiy muammo tanqidiy va mustaqil fikrlash, g'oyalarga o'rgatmagani bo'lgan. G'arbiy Yevropa taraqqiyotida aynan fikrlarni shubhaga olish, erkin fikrlashning o'rni nihoyatda katta bo'lgan [6].

Afsuski, bugungi kunda mamlakatimizdagi ta'lim inqirozi, xususan, fizika ta'limi va fanidagi muammolar bugun yoki kecha boshlangani yo'q. Sobiq Ittifoqning «Pedagogika», «Физика в школе» nomli ilmiy-uslubiy jurnalining 1989 yil, 6-sonidagi « Воспитывает личность творческую и духовно богатыю (Ijodiy va ruhan boy shaxsni tarbiyalash)» nomli tahririyat maqolasida SSSR umumta'lim maktablarida ta'lim inqirozini oldini olish uchun keskin islohotlar o'tkazish lozimligi bejiz o'rta tashlanmagan.

Ushbu maqolada sotsiologik tadqiqotlar natijasiga ko'ra o'qituvchilarning 73 foizi ta'limda inqiroz yuz berganini va bu holatdan chiqish maqsadida ta'lim sohasida tub islohotlar o'tkazish lozimligi xulosa qilingan. Albatta, ushbu so'rovnomada qatnashgan barcha shaxslar (pedagoglar, ot-onalar, o'quvchilar)ning qariyb uchdan bir qismi (33 foizi) aksariyat hollarda ta'lim inqirozining asosiy sabablari qatorida o'qituvchilar o'zlarining faoliyatlariga loqaydligi (beparvoligi) ko'rsatilgan [7]. O'zbekiston maktablarida ham xuddi shunday munosabat shakllandi va bu jarayon 2016 yilgacha davom etdi desak xato qilmaymiz. Natijada o'quvchilarda bilimga bo'lgan intilish keskin susaydi, kasb tanlashda esa yagona davlat siyosati yaratilmadi.

Mamlakatimiz umumta'lim maktablari va akademik litseylarda o'quvchilarni fizik bilimlarni egallashlarida moslashuvchanlik, moyillik, erkin fikrlash, yangi g'oyalarni muhokamaga chiqarish kabi xususiyatlar shakllantirilmadi. O'qituvchi ta'lim jarayonida ham dirijyor, ham arxitektor, ham bilimlarni beruvchi va yaratuvchi shaxs-generator hisoblanadi. Yana bir muhim masala - yaxshi fizik mutaxassis (iqtidorli o'quvchi-talaba)ni tayyorlashda fizika kursidan tashqari matematika, informatika, astronomiya, kimyo-biologiya, geografiya, mantiq fanlari ham muhim rol o'ynaydi. Shu sababli, vaqti-vaqti bilan ushbu fan o'qituvchilari har bir iqtidorli o'quvchining bilimi, ijodiy yutuqlari, kuchli va kuchsiz tomonlarini muhokama etishlari, va o'qitish jarayonida bu holatlarni inobatga olishlari lozim bo'ladi.

Har qanday mamlakatning iqtisodiyoti, ayniqsa, sanoatining taraqqiyot darajasi yuqori malakali muxandis-texnik mutaxassislar soni va kompetentlik darajasiga bevosita bog'liq. Bu soha mutaxassislarining mehnat samaradorligi va

mahsulot sifati to'g'ridan-to'g'ri fizik bilimlar darajasi va zamonaviy asbob-uskunalaridan foydalanish malakasi bilan belgilanadi. Ammo, bugungi kunda shu sohalar bo'yicha oliy ta'lim muassasa (OTM)larni bitirgan yoshlarning kasbiy bilim, malaka va amaliy ko'nikmalari talab darajasida emasligi tufayli mahalliy va xorijiy intellektual mulk bozorida O'zbekistonda ishlab chiqarilayotgan sanoat mahsulotlariga, shuningdek, tayyorlanayotgan kadrlarimizga talab yo'q. Bu salbiy holatni keltirib chiqaruvchi omillarni faqat OTMlardan izlash to'g'ri emas, uning tub ildizlari maktab, hattoki maktabgacha ta'limga borib taqaladi [5].

Umumta'lim maktablari va akademik litseylarda, oliy ta'lim muassasalarida fizika fanini o'qitishda sifat va samaradorlikka erishish, va binobarin raqobatbardosh zamonaviy pedagog kadrlar va muxandis-texniklar tayyorlashda ko'plab muammolar yig'ilib qoldiki, ularni yechmasdan turib ko'zlangan maqsadlarga erishib bo'lmaydi. Jumladan, zamonaviy talablarga javob beradigan, xorijiy tajribalar asosida, fizika fani bo'yicha darslik va o'quv qo'llanmalarining yaratilmaganligi, hozirda amaldagi o'quv adabiyotlarini esa murakkab tarzda yozilganligi va mavzularning ko'pligi hamda o'quv soatlarining kamligi; umumta'lim maktablarida kasbiy malakasi va pedagogik mahorati yuqori bo'lgan fizika fani o'qituvchilarining yetishmasligi; fizika laboratoriyalarining zamonaviy o'quv asbob-uskunalar bilan ta'minlanganlik darajasining talab darajasida emasligi; fan olimpiadalarini tashkil etish va o'tkazishni tizimli yo'lga qo'yilmaganligi va h.k. [8].

Muhokamalar va natijalar. Yuqoridagilardan kelib chiqqan holda akademik litseyning aniq va texnika fanlari yo'nalishida o'qiyotgan o'quvchilarning fizika fanidan yaratilgan darsliklar holati, ularning sifati, mavzularni uzviyligi va ketma-ketlikda tuzilgani, laboratoriya jihozlarining mavjudligi, shuningdek, fizika fani o'qituvchilarining dars o'tish mahorati va o'quvchilarga nisbatan munosabati to'g'risidagi fikrini o'rganish maqsadida O'zbekiston Milliy universiteti huzuridagi tabiiy va aniq fanlarga ixtisoslashtirilgan S.H.Sirojiddinov nomidagi respublika akademik litsey hamda Guliston davlat universitetlarining akademik litseylarining tabiiy va texnika fanlari yo'nalishida o'qiyotgan o'quvchilari o'rtasida so'rovnoma o'tkazildi. So'rovnomada jami 60 nafar o'quvchilari ishtirok etishdi.

Anketa-so'rovnomada quyidagi savollar kiritildi (qavs ichida o'quvchilarning javoblari foizlarda keltirilgan):

1. Akademik litseyda fizika fani bo'yicha o'quv adabiyotlari bilan ta'minlanganlik darajasi: a) darsliklar (bosma va elektron shaklda) yetarli (62%); b) darsliklar (bosma va elektron shaklda) yetarli emas (36%); v) takliflaringiz (2%).

2. Fizika fani bo'yicha o'quv adabiyotlarining sifati to'g'risida fikringiz: a) darsliklar yaxshi va tushunarli tilda yozilgan (80%); b) darsliklarning sifati talabga javob bermaydi (18%); v) takliflaringiz (2%).

3. Agar tanlash imkoni bo'lsa, Siz an'anaviy kunduzgi va masofaviy ta'limdan qaysinisini tanlagan bo'lar edingiz: a) an'anaviy ta'limni (63%); b) masofaviy ta'limni (33%); v) har ikkalasini ham (4%).

4. Akademik litseyda fizika fanidan tajribalar o'tkazish bo'yicha yaratilgan imkoniyatlar: a) laboratoriyalar yaxshi jihozlangan, tajribalar o'tkazishga imkoniyatlar yetarli (63%); b) laboratoriyalar yaxshi jihozlanmagan, tajribalar o'tkazish imkoniyati yo'q (37%).

5. Fizika o'qituvchisi tomonidan o'quv (mavzu) materialini bayon etilishi: a) o'qituvchi mavzuni aniq va tushunarli bayon etadi (88%); b) o'qituvchi mavzuni aniq va tushunarli bayon etmaydi (12%).

6. Fizika o'qituvchisining o'quvchilarga nisbatan munosabati: a) o'qituvchi o'quvchilarga nisbatan talabchan

(82%); b) o'qituvchi o'quvchilarga nisbatan talabchan emas (8%); v) o'qituvchi darsini shunchaki o'tadi, xolos (10%).

7. O'qituvchining o'zining xizmat vazifasiga munosabati: a) o'qituvchi o'zining xizmat vazifasiga ijodiy yondashadi (84%); b) o'qituvchi o'zining xizmat vazifasiga loqaydlik bilan qaraydi (12%); v) o'qituvchi o'zining fanini yaxshi bilmaydi (4%).

8. O'qituvchi tomonidan o'quvchilarni baholashi: a) o'qituvchi o'quvchilar bilimini adolatli baholaydi (80%); b) o'qituvchi o'quvchilar bilimini adolatsiz baholaydi (8%); v)

o'qituvchi o'quvchilar bilimini baholashda e'tiborsizlik qiladi (12%).

9. Akademik litseyda ta'lim jarayonining tashkil etilishi: a) dars jarayoni yaxshi (samarali) tashkil qilingan (83%); b) dars jarayoni yomon (samarasiz) tashkil qilingan (10%); v) taklifingiz (7%).

10. Fizika faniga ajratilgan soatlar bo'yicha fikringiz: a) o'quv soatlari yaxshi bilim olish uchun yetarli (60%); b) o'quv soatlari yaxshi bilim olish uchun yetarli emas (40%).

O'quvchilarning ushbu savollarga javoblari 1-jadvalda keltirilgan.

1-jadval

Jami o'quvchilar soni	1 – savol			2 - savol			3 – savol			4 – savol		5 – savol	
	a	b	v	a	b	v	a	b	v	a	b	a	b
60	37	22	1	48	11	1	38	20	2	38	22	53	7
Foizda (%)	62	36	2	80	18	2	63	33	4	63	37	88	12

6 – savol			7 – savol			8 – savol			9 – savol			10 – savol	
a	b	v	a	b	v	a	b	v	a	b	v	a	b
49	5	6	51	7	2	48	5	7	50	6	4	36	24
82	8	10	84	12	4	80	8	12	83	10	7	60	40

Tahlillardan ko'rinadiki, o'quvchilarning 62% akademik litseyda fizika fani bo'yicha o'quv adabiyotlar yetarli darajada ta'minlangan degan bo'lsa, ularning 36% darsliklar yetarli emasligini bildirishgan (1-savol). O'quvchilarning 80% fizika fani bo'yicha o'quv adabiyotlari yaxshi va tushunarli tilda yozilganligini ko'rsatgan bo'lsa, 18% o'quvchilar o'quv adabiyotlarining sifati talabga javob bermasligini (2-savol), 33% o'quvchi agar tanlash imkoni bo'lsa, masofaviy ta'limni tanlashini (3-savol), 37% akademik litseyda fizika fani bo'yicha tajribalar o'tkazish imkoniyatlari yetarli darajada emasligini (4-savol) ko'rsatishgan.

O'quvchilarning o'qituvchilar tomonidan darslarni o'tishiga munosabatiga to'xtaladigan bo'lsak, ularning 88% o'qituvchilari fizika fanidan mavzuni aniq va tushunarli bayon etishini (5-savol), 82% o'qituvchilari ularga nisbatan talabchan ekanligini (6-savol); 84% o'qituvchilari o'zining xizmat vazifasiga ijodiy yondashishini (7-savol), 80% o'qituvchilari o'z bilimini adolatli baholashlarini ko'rsatib o'tishgan (8-savol).

O'quvchilarning 83% akademik litseyda ta'lim jarayoni yaxshi (samarali) tashkil qilingan deb hisoblasa, 10% ta'lim jarayoni yomon (samarasiz) tashkil etilganligini bildirgan (9-savol), 60% o'quvchi fizika faniga ajratilgan o'quv soatlari yaxshi bilim olish uchun yetarli ekanligini, 40% o'quvchi o'quv soatlari yaxshi bilim olish uchun yetarli emasligini ko'rsatishgan (10-savol).

Ta'kidlash lozimki, ba'zi o'quvchilar o'qituvchilari fizika fanidan mavzuni aniq va tushunarli bayon etishi, dars mobaynida o'quvchilarga nisbatan talabchan ekanligini hamda o'zlarining xizmat vazifasiga ijodiy yondashishi qatorida o'quvchilarning bilimini adolatsiz baholashlarini ko'rsatgan. Bu esa o'quvchilar savolnomaga real yondashmaganliklari va e'tiborsiz belgilaganliklaridan dalolat beradi.

O'quvchilar savolnoma davomida zamonaviy o'quv-adabiyotlarini yaratish, laboratoriya mashg'ulotlar va amaliy

dars soatlarini oshirish, fizika fanini boshlang'ich sinflardan boshlash, o'qituvchi nazariy bilimlar bilan bir vaqtda amaliy bilimlar ham berib borishlarini yo'lga qo'yish, darslarning o'zaro bog'liqligini oshirish maqsadida matamatika va ingliz tili fanlaridan dars soatlarini oshirish, bepul qo'shimcha darslar tashkil qilish, o'quvchilarning bilimini e'tiborga olgan holda guruhlariga ajratib dars o'tish, to'garaklar va olimpiadalarni ko'proq o'tkazish, maktablarni laboratoriya jixozlari bilan talab darajada ta'minlash bo'yicha takliflar berishdi. Shuningdek, fizika fanini zamonaviy pedagogik texnologiyalarni qo'llagan holda o'tilishi dars samaradorligini oshirish uchun xizmat qilishini ta'kidlashdi.

**Xulosa.** Ta'kidlash lozimki, mamlakatimizda amalga oshirilayotgan keng ko'lamdagi islohotlar ta'lim sifati hamda o'qitishning tashkiliy-pedagogik imkoniyatlarini oshirish, moddiy-texnik bazasini yaxshilash, uzluksiz ta'lim tizimini malakali kadrlar bilan ta'minlash, xorijiy tajribalardan keng foydalangan holda fizika fani o'quv dasturlari, o'quv-uslubiy adabiyotlari mazmunini yangilash, o'quv jarayoniga innovatsion ta'lim texnologiyalarini keng joriy qilinishini ham qamrab olganligi bilan e'tiborlidir. Lekin shu bilan birgalikda, akademik litseylarda fizika fanini o'qitish masalasida jiddiy kamchilik va muammolar mavjud, jumladan malakali o'qituvchilarning yetishmasligi, fizika fani bo'yicha o'quv reja va darsliklarning talabga javob bermasligi, qo'llaniladigan metod va usullarning samarasizligi, o'quvchilarni kasbga yo'naltiruvchi va bilim olishlariga qiziqishlarini oshiruvchi pedagogik texnologiyalarning amaliyotga kiritilmaganligi va h.k.

Ushbu maqola Jahon bankining Akademik innovatsiyalar fondi tomonidan moliyalashtirilgan AIF-2/13 raqamli "O'zbekiston Oliy ta'lim muassasalarida o'qituvchilar faoliyatini baholash" mavzusidagi loyiha asosida tayyorlandi.

#### ADABIYOTLAR

1. O'zbekiston Respublikasi Prezidentining 2021 yil 19 martdagi «Fizika sohasidagi ta'lim sifatini oshirish va ilmiy tadqiqotlarni rivojlantirish chora-tadbirlari to'g'risida»gi PQ-5032-son qarori.
2. O'zbekiston Respublikasi Prezidenti Shavkat Mirziyoyevning 2020 yilning 29 dekabrda Oliy Majlisga Murojaatnomasi.
3. O'zbekiston Respublikasi Prezidenti Sh.Mirziyoyevning o'qituvchi va murabbiylar kuniga bag'ishlangan tantanali marosimdagi nutqi, 2020 yil 30 sentabr.
4. Qodirov M., Voxidov E. Umumta'lim maktablari va akademik litseylarda fizikani o'qitish samaradorligini oshirish masalalari. O'zbekiston Milliy universiteti xabarlar, № 1/6/1. –T.: O'zMU, 2020. – 82-85 b.

5. Qodirov M., O'roqov Sh., Nizomov X. Umumta'lim maktablarida fizika fanini o'qitish: Uslubiy qo'llanma. – Samarqand: SamDU nashriyoti, 2014.-136 b.
6. Kodirov M.K., Voxidov E.R., Quybakov X.R. Elektrostatika (Ixtisoslashtirilgan davlat umumta'lim maktablari va akademik litseylarning fizika fani o'qituvchilari hamda iqtidorli o'quvchilari uchun uslubiy qo'llanma). Samarqand: 2022. 80 b. 76-78 b.
7. «Воспитывает личность творческую и духовно богатую». Редакционная статья. Журнал «Педагогика», Физика в школе. М.: 1989, №6.-с.3-8.
8. Qodirov M.Q., Xushvaqto'v X.A., Voxidov E.R., Qayumov A.O. Umumta'lim maktablari, akademik litsey va oliy ta'lim muassasalarida fizika fanini o'qitish sifati va samaradorligini oshirish masalalari. "Iqtisodiyot tarmoqlari va ijtimoiy sohaning energiya samaradorligini oshirishga qaratilgan avtomatlashtirish va energetika muammolarni yechishda ilg'or innovatsion texnologiyalar va ta'limni o'rni" mavzusida xalqaro ilmiy-amaliy konferensiya materiallari. Namangan muhandislik-texnologiyalar instituti, 2021 yil 24-25 iyun, Namangan. 213-218 b.



UDK:7A..37512.

*Sardorxon KUVONDIKOV,*

*Nizomiy nomidagi TDPU Jismoniy tarbiya va sport kafedrası professorı v.b.*

*TVChDPI Jismoniy tarbiya va sport kafedrası mudiri dotsent A.Abdulaxatov taqrızı asosıda*

## KOMPETENSIYAVIY YONDASHUV ASOSIDA BO'LAJAK PEDAGOGLARDA VATANPARVARLIK TUYG'USINI RIVOJLANTIRISHNING NAZARIY ASOSLARI

Аннотация

Ushbu maqola bo'lajak o'qituvchılarda fuqarolik va vatanparvarlik kompetensiyasini rivojlantirish mezonlari va ko'rsatkichlaridan "Uzluksiz ma'naviy tarbiya konsepsiyasi"ni joriy etishda tarbiyalanganlikni baholash indikatorlari sifatida foydalanilgan. Natijada bo'lajak pedagoglarni talabalarda Vatanga sadoqat kompetensiyasini shakllantirishga tayyorgarligini tashxis etish imkoniyati oshgan.

**Kalit so'zlar:** Vatanparvarlik ongi, vatanparvarlik dunyoqarashi, ma'naviy-axloqiy, fuqarolik-vatanparvarlik, harbiy-vatanparvarlik, sport va vatanparvarlik, pedagogika, bo'lajak o'qituvchilar, tarbiyaviy faoliyat, ta'lim, tarbiya, kompetensiya, modernizatsiya.

## ТЕОРЕТИЧЕСКИЕ ОСНОВЫ РАЗВИТИЯ ЧУВСТВА ПАТРИОТИЗМА У БУДУЩИХ ПЕДАГОГОВ НА ОСНОВЕ КОМПЕТЕНТНОСТНОГО ПОДХОДА

Аннотация

Данная статья была использована в качестве показателя оценки воспитанности при введении "концепции непрерывного духовного образования" из критериев и показателей развития гражданско-патриотической компетентности будущих педагогов. В результате возросла возможность диагностики готовности будущих педагогов к формированию у студентов компетентности лояльности к Родине.

**Ключевые слова:** Патриотическое сознание, патриотическое мировоззрение, нравственно-нравственный, гражданско-патриотический, военно-патриотический, спортивно-патриотический, педагогика, будущие учителя, воспитательная деятельность, образование, воспитание, компетентность, модернизация.

## THEORETICAL BASES OF DEVELOPING A SENSE OF PATRIOTISM IN FUTURE TEACHERS BASED ON THE COMPETENCE APPROACH

Аннотация

This article was used as an indicator of the assessment of upbringing when introducing the "concept of continuous spiritual education" from the criteria and indicators of the development of civil and Patriotic competence of future teachers. As a result, the ability to diagnose the readiness of future teachers to form students' loyalty to the Motherland has increased.

**Keywords:** Patriotic consciousness, Patriotic Outlook, moral, civil-Patriotic, military-Patriotic, sports-Patriotic, pedagogy, future teachers, educational activities, education, upbringing, competence, modernization.

**Kirish.** Zamonaviy sharoitda kompetensiyaviy ilmiy yondashuv kasbiy-pedagogik ta'limning zamonaviy talablariga javob beruvchi innovatsion tavsifga ega bo'lib, yangi avlod fuqarolarini shakllantirishda tarbiyaning rolini oshirishga xizmat qiladi. Kompetensiyaviy yondashuvni amalga oshirishning mohiyati ta'limni modernizatsiyalashda (ta'lim va tarbiyaning o'zaro uyg'unligi), uning sifat jihatidan o'zgarishi, tarbiyaning ustuvor yo'nalishi sifatida yangi insonparvar qadriyatlar tizimini yaratishda yaqqol namoyon bo'ladi.

Oliy ta'lim tizimida tarbiyaga kompetensiyaviy yondashuvni joriy etishning yangiligi quyidagi jihatlar bilan belgilanadi: kasbiy tarbiyaning o'ziga xosligi; tarbiya nazariyasi va amaliyotida stereotiplardan voz kechish; oliy ta'limning o'quv, auditoriyadan tashqari, ijtimoiy faoliyati tizimli tarbiyaning xilma-xil ob'ekt va sub'ektlarini yaratish; tarbiyaning an'anaviy shakllari va innovatsion loyihaviy texnologiyalarni uyg'unlashtirish; media vositalari va texnologiyalardan maksimal darajada foydalanish; natijaviylik ko'rsatkichlari (kompetensiyalar) majmuini ishlab chiqish va ularni har bir ta'lim oluvchining amaliy faoliyatiga tatbiq etish.

Vatanparvarlikning umuminsoniyligi va uning ijtimoiy vazifalari uning ko'p darajaliligidan kelib chiqadi. Shaxsiy darajadagi vatanparvarlik – Vatanga muhabbat, Vatanga

sadoqat, uning manfaatlariga xizmat qilish, hatto fidokorlikka, uni himoya qilishga intilishdir. Vatanparvarlik insonning dunyoqarashi, axloqiy ideallari, xulq-atvor normalarida ifodalangan eng muhim, barqaror xususiyati vazifasini bajaradi. So'l darajada vatanparvarlik jamoatchilik ongining muhim qismi bo'lib, jamoaviy kayfiyatlarda, his-tuyg'ularda, ularning o'z xalqiga, turmush tarziga, tarixiga, madaniyatiga, davlatiga bo'lgan munosabatiga baho berishda va fundamental qadriyatlar tizimida namoyon bo'ladi.

**Ishning maqsadi.** Vatanparvarlik integrativ va murakkab shaxsiy xususiyatlar yig'indisi sifatida, quyidagi real vatanparvarlik komponentlarini o'z ichiga oladi: vatanparvarlik ongi; milliy o'zlik; vatanparvarlikka yo'naltirilgan dunyoqarash; vatanparvarlik bilimi; vatanparvarlik e'tiqodi; vatanparvarlik munosabati; vatanparvarlik qadriyat yo'nalishlari; vatanparvarlik pozitsiyalari; vatanparvarlik ideallari; shaxsning ijtimoiy-ijobiy (vatanparvarlik) xulq-atvori; ijtimoiy-ijobiy (vatanparvarlik) faoliyati va boshqalar. Bu ko'rinishlarning ayrimlarini xarakterlaylik.

Vatanparvarlik ongi – ongning ajralmas qismi, xususiyatlari:

a) rivojlanayotgan insonning ijtimoiy makoniga o'z hayoti (ontologik jihat) sohasida ta'sir ko'rsatadigan jamiyatda sodir bo'ladigan jarayonlar haqiqatlarini ongda aks yettirish);

b) milliy taraqqiyotning madaniy-tarixiy jarayoni natijalarini madaniy mahsulotlar haqidagi g'oyalar majmui (epistemologik jihat) vazifasini bajaruvchi ideallar, ma'naviy hodisalar, ramzlar shaklida bilish);

v) jamiyat tomonidan ishlab chiqilgan qadriyatlarga yo'nalganlik, shaxsning ma'naviy qiyofasida sinishi tanlab olinadi va ular hayotining ijtimoiy kontinuumida (aksiologik jihat) inson o'z-o'zini anglashni rivojlantirishga qaratilgan. Vatandarlik ongi-bu o'z genetik ildizlari, atrofdagi ijtimoiy voqelikni, uning rivojlanish tendensiyalari va istiqbollarini tushunish, ijodiy faoliyat va himoya qilish uchun tayyorgarlik ko'rish haqidagi bilimlar majmuini birlashtiradigan murakkab integral ta'limdir. Vatandarlik o'z hayotining istiqbollari nuqtai nazaridan hayot faoliyatining ustuvor sababi sifatida;

Vatandarlik dunyoqarashi – dunyo va undagi insonning o'rni, atrofdagilarning dunyoga va o'ziga bo'lgan munosabatiga oid vatandarlik qarashlari (e'tiqodi, ideallari, bilim va faoliyat tamoyillari) tizimi.

Vatandarlik integrativ shaxsiy tarbiya sifatida bilvosita, ta'limning boshqa (vatandarlikdan tashqari) turlari bilan shakllangan boshqa sifatlar bilan integrativ bog'lanishlar orqali shaxsning yaxlit ifodalangan umumiy tarbiyasini tavsiflaydi shaxsning dunyoqarashi, ma'naviyati, axloqiy ideallari, xulq normalari. Yuqorida aytib o'tilganidek, u insonning Vatanga va Ona yurtga bo'lgan qadriyat munosabatini ifodalovchi va uni vatandarlik faoliyatiga da'vat yetuvchi ijtimoiy-axloqiy imperativ vazifasini bajaradi. Haqiqiy vatandarlik komponenti bilan birga bilvosita shakldagi vatandarlik boshqa tarkibiy qismlar bilan tavsiflanadi:

ma'naviy-axloqiy (ma'naviy va vatandarlik) komponent: yuqori ma'naviyat yuksak ma'naviy, axloqiy va aqliy yehtiyojlarning past kishilar ustidan hukmronligidan iborat qalb mulki sifatida va kundalik; axloqiy sifat sifatida qonunga bo'yusinish; qattiq ish; ma'naviy o'z-o'zini rivojlantirish uchun doimiy ehtiyoj va boshqalar.;

fuqarolik-vatandarlik: fuqarolik o'sib borayotgan shaxsning qonuniy his qilishiga imkon beruvchi integrativ sifat sifatida, ijtimoiy, ma'naviy va siyosiy jihatdan qobiliyatli, jamiyatni boshqarishda, muayyan ijtimoiy qimmatli ishlarda, davlatning siyosiy, ijtimoiy va iqtisodiy hayotida, madaniyatni saqlash va rivojlantirishda, qonun va tartibni saqlash, mamlakatning mudofaa qobiliyatini, mamlakat manfaatlarini uchun mustaqil tashabbuskor harakatlarga tayyor bo'lish vakolati va qiziqishini nazarda tutadi; demokratik o'z-o'zini boshqarish, mehnatga faol munosabat, siyosiy, axloqiy va huquqiy qarorlar va boshqalar.;

harbiy-vatandarlik: mamlakatimiz harbiy tarixi va zamonaviy Qurolli kuchlariga mas'uliyatli va ijobiy munosabat; mamlakat mudofaa qobiliyatini va milliy xavfsizlikni mustahkamlash uchun ijtimoiy mas'uliyat; Qurolli kuchlarning qahramonlik an'alariga sodiqlik hissi, ularni davom ettirish istagi va boshqalar;

sport va vatandarlik: jismoniy madaniyat, kuch, qobiliyat, chidamlilik, g'alabaga erishish uchun iroda; sog'lom turmush tarzi turmush tarzi va inson salomatligi o'rtasidagi munosabatlarning jamlangan ifodasi sifatida sog'liq va rivojlanish uchun optimal sharoitlarda professional, ijtimoiy va maishiy funksiyalarni bajarishga hissa qo'shadigan barcha narsalarni birlashtiradi; bolalar va yoshlarda salbiy va zararli odatlarning yo'qligi.

#### Tadqiqot natijalari va ularning tahlili.

Dissertatsiyaning "Bo'lajak pedagoglarda vatandarlik tuyg'usini rivojlantirishning ijtimoiy-pedagogik tizimi" deb nomlangan ikkinchi bobida kompetensiyaviy yondashuv asosida bo'lajak pedagoglarda vatandarlik tuyg'usini rivojlantirish mazmuni, modeli va pedagogik shart-sharoitlari yoritib berilgan.

Vatandarlik shaxsiy fazilatlar tizimi sifatida uch asosiy komponentni o'z ichiga oladi:

1. Hissiy-emotsional:

Vatanga muhabbat;

xalqning kuch va imkoniyatlariga ishonish;

milliy g'urur;

tarixiy jihatdan Vatanning buyukligi va o'rni haqida tushuncha;

Vatanni himoya qilishga tayyorlik;

davlat va xalq manfaatlarini haqida qayg'uriy;

etnik yoki ijtimoiy guruhga mansublik.

2. Ma'naviy va qadriyatlarga asoslangan, shu jumladan shaxsiy qadriyatlar tizimlarining quyidagi ko'rsatkichlari:

Vatandarlik uchun jonini fido qilish;

Vatandarlikni shaxsiy ehtiyojlaridan ustun qo'yish qobiliyati;

xalqning ma'naviy-axloqiy merosiga chuqur hurmat;

aksiologik yo'nalganlik tizimida milliy qadriyatlarning ustuvorlik kasb etishi;

milliy va konfessiyaviy ma'naviy qadriyatlar tizimiga sodiqlik.

3. Amaliy-faoliyat, shu jumladan shaxsning amaliy harakatlari, uning vatandarlik ongini aks etishi:

hayot xavfi ostida Vatandarlikni chinakam himoya qilishga tayyorlik;

saylov, so'rov, referendumlar jarayonida

vatandarlik pozitsiyasining aniq ifodasi;

jamiyat, ijtimoiy guruh va shaxsning qadriyat yo'nalishlari ro'yxatida milliy darajadagi qadriyatlarning ustunligi;

amaliy harakatlarning e'lon qilingan qadriyatlar va his-tuyg'ularga muvofiqligi;

muayyan etnik guruh va milliy birdamlikning yuqori darajasiga ega bo'lgan shaxsni o'z-o'zini aniqlash;

milliy va davlat manfaatlaridan xabardorlik va ularning jamiyatdagi ommaviy ijtimoiy harakatlarga mosligi.

**Xulosa.** Vatandarlik tarbiyasi o'z navbatida integrativ asoslangan vatandarlik tuzilmasi, yana maqsad qo'yish, mazmun va olingan natijalar darajalarida integratsiyalashgan shaklda ta'limning boshqa ko'pgina turlari elementlarini o'z ichiga oladi: ma'naviy-axloqiy, fuqarolik, huquqiy, ekologik, jismoniy va boshqalar. Bu umuminsoniylik tavsifiga egalik o'z navbatida vatandarlik tarbiyasini ma'naviy-vatandarlik, fuqarolik-vatandarlik, tarixiy-o'lkashunoslik ta'limiga, harbiy-vatandarlik, qahramonlik-vatandarlik, sport-vatandarlik kabi yo'nalishlarga ajratish orqali ko'rib chiqishni taqozo etadi.

Ma'naviy-axloqiy (ma'naviy va vatandarlik) tarbiya yosh avlod tomonidan eng yuqori qadriyatlar, ideallar va ko'rsatmalar, ijtimoiy ahamiyatga ega jarayonlar va real hayotning hodisalari haqida xabardorlik, ular tomonidan amalda va xatti-harakatlarda prinsiplar, pozitsiyalarni belgilashga qaratilgan. Eng oliy asosiy qadriyatlarga Vatanga fidokorona muhabbat va sadoqat, buyuk millatga daxldorlik tuyg'usi, uning yutuqlari, sinov va muammolari, milliy qadamjolar va ramzlarga ehtirom, jamiyat va davlatga munosib va fidokorona xizmat qilishga tayyorlik kiradi. Ma'naviy-vatandarlik tarbiyasi Vatanga muhabbat, vatandarlik ongi, ilmiy dunyoqarashi, ijtimoiy ahamiyatga molik g'oyaviy-axloqiy qarashlari, e'tiqod va e'tiqodlarini shakllantirish va rivojlantirishga, ularning hayoti o'z-o'zini belgilashga qaratilgan.

Ma'naviy-axloqiy rivojlanishning asosiy yo'llari (ma'naviy va vatandarlik) bolalar va yoshlar tarbiyasi:

ta'lim-tarbiya jarayonining salohiyatidan foydalanib, bolalar va yoshlarga jamiyatning ma'naviy, axloqiy va vatandarlik ko'rinishiga bo'lgan talablarini;

talaba va talabalarining vatanparvarlik bilimlarini egallash uchun o'quv-tarbiya jarayonini yuqori sifatli tashkil etish;

axloqiy o'z-o'zini takomillashtirish, yosh avlodning ijobiy axloqiy va vatanparvarlik idealiga bo'lgan intilishlarini rag'batlantirish;

bolalar va yoshlarning Vatan taqdiri, uning o'tmishi, buguni va kelajagiga axloqiy qadriyat sifatida jalb etilishi haqida xabardorlikka e'erishish; bolalar va yoshlarning ijtimoiy-axloqiy jihatdan ahamiyatli faoliyatini maqsadli

tashkil etish, bu jarayonda axloqiy tamoyillar va normalarning shaxsiy mazmuni shakllanadi, amalga oshadi;

ta'lim va xulq-atvor natijalari uchun axloqiy his-tuyg'ular va mas'uliyatni rag'batlantiruvchi ta'lim usullari, shakllari va axloqiy me'yorlardan foydalanish;

mehnatga ijobiy munosabatni shakllantirish, atrofda ijtimoiy va tabiiy muhitga hurmat va g'amxo'rlik;

san'at buyumlariga, xalqning tarixiy qadriyatlariga estetik munosabat uyg'otish; bolalar va yoshlarni tabiat muhofazasi uchun amaliy faoliyatga jalb etish va boshqalar.

#### АДАБИЁТЛАР

1. Атаджанова Ш. Оилада ўспирин-ёшларни ватанпарварлик руҳида тарбиялашда миллий кадрлардан фойдаланишнинг педагогик асослари: Педагогика фанлари номзоди. ... дисс. – Т., 2001. – 136 б.
2. Балагланов А.Р. Патриотическое воспитание младших школьников средствами изобразительного искусства: Автореф. дис. ... канд.пед.наук. – Кострома, 2000. – 27 с.
3. Бейсембаева А.А. Патриотическое воспитание старшеклассников средствами казахского героического эпоса. Канд.пед.наук.....автореф. – Алматы: 2004. – 23 с.
4. Галиахметов И.Р. Патриотическое воспитания школьников и пути его совершенствования. – Казан, 2001. – С.61-62.
5. Горбова М.А. Воспитания патриотизма у старших классников игровыми формами турстко-краеведческой деятельности: Автореф. дис. ... канд.пед.наук. – М., 1999. – 24 с.
6. Ильин И.И. Формирование патриотическое отношений у студентов: Автореф. дис. ... канд.пед.наук. – Тамбов, 2003. – 24 с.
7. Иброхимов А., Султонов Х., Жўраев Н. Ватан туйғуси. – Тошкент, Ўзбекистон, 1996. – 139 б.
8. Каган М.С. Гражданское общество как культурная форма социальной системы // Социально-гуманитарные знания. – М., 2000. - №6. – С.49-50.
9. Калдыбекова А.С. Интернациональное воспитание учащихся в старших классов казахской школе в процессе изучения родной литературы (На материале казахских школ Республики Узбекистан): Дисс. ... канд.пед.наук. – Т., 1993. – 136 с.
10. Караковский В.А. Стать человеком. Общечеловеческие ценности – основа целостного учебно-воспитательного процесса. – М., 1993. – 80 с.
11. Каримбеков С. Военно-патриотическое воспитание учащихся старших классов в процессе преподавания литературы (на материале русской литературы): Дисс.канд.пе.наук. – Т., 1991. – 137 с.
12. Кирьякова А.В. Теория ориентации личности в мире ценностей. – Оренбург: Изд-во «Южный Урал», 1996. – 188 с.
13. Клименко И.М. Формирование патриотизма в процессе обучения истории и внеучебной работы: Автореф. дис. ... канд.пед.наук. – Екатеринбург, 1999. – 22 с.
14. Кривых С.В. Педагогические основы патриотического воспитания младших школьников. – Новокузнецк: Изд. ИПК, 2002. – С.8; С.16.
15. Левина Н.А. Типологические особенности развития чувств патриотизма у младших школьников: Автореф. дис. ...канд.псих.наук. – Тамбов, 2004. – 22 с.
16. Магушкин С.Е, Ипполитова Н.В. Сущность и особенности патриотического воспитания в современных условиях. – Курган, 2001. - №1(7). – С.6.
17. Новые ценности образования: Тезаурус для учителей и школьных психологов. / Под.ред. Н.Б.Крылова. – М., 1995. – 20 с.
18. Педагогические технологии: понятия, принципы и методы внедрения: Сборник материалов из Интернета. / Сост. С.Махкамова. – Ташкент, 2003. – с.65.
19. Педагогический энциклопедический словарь / Гл.ред. Б.М. Бм-Бад. – М.: Большая Российская энциклопедия, 2002. – 528 с.
20. Рожков М.И. Организация воспитательного процесса в школе. – М.: Гуманит. Изд.центр ВЛАДОС, 2001. – 256 с.
21. Рындак В.Г. Методологические основы образования. – Оренбург, ОГАУ, 2000. – 192 с.
22. Селевко Г.К. Современные образовательные технологии. – М.: Народное образование, 1998. – 256 с.
23. Степанов Е.Н. Педагогу о современных подходах и концепциях воспитания. – М.: ТЦ Сфера, 2002. – 160 с.



UDK: 159.923.5-34

*Hamza QUVONDIQOV,*  
*Qarshi davlat universiteti tadqiqotchisi*  
*O'zbekiston Respublikasi Ichki ishlar vazirligi xodimi*

*Psixologiya fanlari doktori (DSc) B.Jo'rayev taqrizi ostida*

### ICHKI ISHLAR XODIMLARINING PSIXIK BARQARORLIGI PSIXOLOGIK FENOMEN SIFATIDA

Annotatsiya

Ushbu maqolada psixologik barqarorlik fenomeni, uning Ichki ishlar organlari xodimlari faoliyatidagi ahamiyati, psixologik barqarorlikning determinantlari tahlil qilinib yoritilgan.

**Kalit so'zlar:** Shaxs, determinant, ichki va tashqi omillar, kasbiy kompetentlik, shaxslararo munosabatlar, induktiv va deduktiv usullar, nizoli vaziyatlar, stressogen omil, ruhiy zo'riqish, qadriyatlar, motivlar, shaxs barqarorligi, stressga barqarorlik, stressga tolerantlik, psixologik shaylik, shaxslarga ta'sir etish.

### ПСИХИЧЕСКАЯ УСТОЙЧИВОСТЬ СОТРУДНИКОВ ОРГАНОВ ВНУТРЕННИХ ДЕЛ КАК ПСИХОЛОГИЧЕСКИЙ ФЕНОМЕН

Аннотация

В данной статье анализируется и объясняется феномен психологической устойчивости, его значение в деятельности сотрудников органов внутренних дел, детерминанты психологической устойчивости.

**Ключевые слова:** Личность, детерминанта, внутренние и внешние факторы, профессиональная компетентность, межличностные отношения, индуктивные и дедуктивные методы, конфликтные ситуации, стрессогенный фактор, психическое напряжение, ценности, мотивы, устойчивость личности, стрессоустойчивость, психологическая готовность, воздействие на личность.

### PSYCHIC STABILITY OF INTERNAL AFFAIRS PERSONNEL AS A PSYCHOLOGICAL PHENOMENON

Annotation

This article analyzes the phenomenon of psychological stability, its importance in the activities of employees of internal affairs bodies, determinants of psychological stability.

**Key words:** Personality, determinant, internal and external factors, professional competence, interpersonal relationships, inductive and deductive methods, conflict situations, stressogenic factor, mental strain, values, motives, personality stability, stress stability, stress tolerance, psychological shyness, influence on individuals.

Hozirgi kunda ichki ishlar organlarini aholining ishonchli himoyachisi sifatida xalqchil professional tuzilmaga aylantirish, ularning fuqarolar, jamoat tashkilotlari hamda keng jamoatchilik bilan yaqin hamkorlikda, o'zaro ishonch va hamjihatlik ruhida ishlashini ta'minlash, mahallalar, aholi turar joylari va butun yurtimizda qonun ustuvorligi, tinchlik-oso'yishtalikni yanada mustahkamlash maqsadida, davlatimiz rahbari tomonidan ko'plab islohotlar o'tkazilmoq. Ushbu islohotlar natijasi o'laroq O'zbekiston Respublikasi Ichki ishlar vazirligi tuzimlarida nomzodlarni saralash, xodimlarni tayyorlash va qayta tayyorlash, ularning malakasini oshirish jarayonida tub o'zgarishlar amalga oshirilmoqda.

Albatta, nomzodlarni saralash, xodimlarning kasbiy bilim va malakalarini oshirish jarayonida xodimlarning xizmat faoliyatiga qo'yilayotgan kasbiy va shaxsining psixologik tomonlari bilan bog'liq talablarini inobatga olish maqsadga muvofiq bo'ladi. Jadal rivojlanayotgan jamiyatdagi o'zgarish va yangiliklar fuqarolarning dunyo qarashi, ijtimoiy-siyosiy, madaniy-ommaviy va iqtisodiy jarayonlarga bo'lgan munosabatlariga to'g'ridan-to'g'ri ta'sir etadi. Demak, ichki ishlar tizimidagi biz yuqorida sanab o'tgan masalalar ham o'ziga xos yondoshuvni talab etadi.

Ichki ishlar organlari tizimida xodimlarning xizmat faoliyati turli kutilmagan vaziyat va muammoli holatlarga boyligi, stressogen omillarning ko'pligi bilan aksariyat faoliyat turlaridan ajralib turadi. Surunkali ruhiy zo'riqishlar, aniq kun tartibining mavjud emasligi, havf-xatar, fuqarolarning turli qatlamlari bilan munosabatlar, saliby tanqid va xizmatga oid nizoli vaziyatlar xodimlarning ruhiy va

salomatligi holatida o'z aksini topadi. Yuqorida sanab o'tilgan holatlarning xodim ruhiyatida qanday iz qoldirishi esa uning ruhiy barqarorlik darajasini belgilab beradi.

Ichki ishlar xodimlarining xizmat faoliyatidagi qiyinchiliklar borasida so'z ketganda, xodimlarning o'zlariga qo'yiladi talablarni ham unutmash zarur. Ayni vaqtda ichki ishlar xodimlarining xizmat faoliyatlariga quyidagi talablar qo'yilmoqda:

yetarli darajada huquqiy onga ega bo'lish;  
ijodiy tafakkur shakliga ega bo'lish, turli ma'lumotlarni operativ ravishda (induktiv va deduktiv usullar yordamida) tahlil qilish;

o'z fikr mulozhazalarini yozma va og'zaki shaklda erkin bayon etish;

jamoada ishlash qobiliyati, boshqalar bilan onson muloqotga kirishish, boshqalarni baholay bilish va xamkorlikda faoliyat yuritish;

huquq va qonunlarga hurmat bilan munosabatda bo'lish, korrupsiyaning har qanday ko'rinishlariga nisbatan toqatsizlik;

o'z ustida ishlash, o'z faoliyatini tanqidiy tahlil qilish va doimiy ravishda kasbiy mahorati, bilim va tajribalarni oshirib borishga intilish;

to'g'ri qarorlar qabul qilish, amaldagi qonunlarga mos ravishda yuridik bilimlarga asoslanib o'z faoliyatini olib borish;

ijtimoiy ahamiyatga molik bo'lgan muammo va jarayonlarni tahlil qilish va boshqalar.

Xodimlarga qo'yiladigan har qanday xizmat vazifalari va talablarning bekamu-ko'st ijrosi xodim ruhiyatidagi barqarorlikni talab etadi. Xizmat faoliyatida turli darajadagi muammolarga obyektiv munosabat ular yechimining asosiy omili hisoblanadi. Ruhiiy holatdagi og'ishlar esa xizmat faoliyatiga subyektiv rakursdan munosabat bildirish kabi salbiy holatlarga olib kelishi mumkin.

Ruhiiy barqarorlik fenomeni ko'p manbalarda turlicha yondoshuvlar bilan yoritib o'tilgan. Jumladan, rus olimlari L.I.Bojovich, L.M.Abolin, V.E.Chudnovskiy, K.K.Platonov, B.S.Basarov, V.V.Varvarov, M.F.Sekach, A.P.Yeliseyev, chet el olimlaridan A. D.Armand, A.Eshbi, A.S.Reber,lar o'z izlanishlari obyektiv sifatida ushbu muammoni o'rganishgan.

O'zbek psixolog olimlaridan S.X.Jalilovning fikricha inson o'z hayoti davomida doimo qandaydir qiyinchiliklarni yengib o'tadi, biroq ularning barchasi ham psixikaga salbiy ta'sir etavermaydi. Shaxsning har qanday muammosi, uning ichki hamda shaxslararo nizolari, inqirozni his qilishi stressga olib kelavermaydi. Kayfiyatni va ichki uyg'unlikni bir tekis saqlanishi shaxsning psixologik barqarorligiga bog'liq. Shaxsning psixologik barqarorligi masalalari katta amaliy ahamiyat kasb etadi, chunki barqarorlik shaxsni dezintegratsiya va shaxsda yuzaga kelishi mumkin bo'lgan buzilishlardan himoya qiladi, ichki uyg'unlik, to'laqonli psixik salomatlik, yuqori ish qobiliyati uchun asos yaratadi. Shaxsning dezintegratsiyasi psixikaning xulq-atvor va faoliyatni boshqarishdek oliy darajadagi tashkilotchilik rolini yo'qolishi, hayot mazmuni, qadriyatlar, motivlar, maqsadlar iyerarxiyasini buzilib ketishi sifatida tushuniladi. Psixologik barqarorlik bevosita insonning hayotiy qobiliyati, psixik va somatik salomatligini belgilaydi. Psixologik barqarorlikni saqlamay insonning jismoniy va ruhiy imkoniyatlarini ro'yogba chiqarish mumkin emas.

YE.P.Krupkin shaxsning tashqi muhit bilan munosabatlari jarayonida muvozanat holatini buzishga urinuvchi ichki va tashqi omillarga qarshi kurashgan holda barqarorlikni saqlovchi tizim sifatida talqin qiladi [1.32]. S.N.Fedotov ruxiiy barqarorlikni frusiratsiyalovchi va stressogen omillar ta'siri vaqtida alohida sifat va xususiyatlar sintezi natijasi yuzaga kelishi ham shaxsning shakllanganligini anglatuvchi fenomen ekanligini ma'lum qilgan [2.183]. I.M.Dyachenkoning fikricha, ekstremal vaziyatlarda turli ma'naviy meyorlarni buzmaganda hullaq-atvorning adekvat shaklini saqlash imkoniyatini beruvchi shaxs xususiyatidir [3.283]. Y.S.Shoygu ruhiy barqarorlik psixika o'z funksiyasini optimal daraja bajarishini ta'minlovchi shaxs xususiyati sifatida talqin qiladi [4.56].

Barqarorlik – stabillik, qat'iylik, bardoshlilik, mustahkamlik tarzida tushuniladi. Psixologik lug'atlarda barqarorlik tushunchasining 2 ta sinonimi keltiriladi: "stabillik va muvozanat".

"Stabiliti" termini:

1) Barqarorlik, stabillik, muvozanat holati;

2) Doimiylik, turg'unlik, qat'iylik sifatida qaraladi.

"Mental stabiliti" termini esa psixik barqarorlik, stabillik sifatida tarjima qilinadi.

A.Reber tomonidan "barqarorlik" individ xulq-atvorining ishonchlilik va izchilligi sifatida ta'riflanadi. Uning antonimi "beqarorlik" tushunchasi bo'lib, u psixologiyada bir nechta ma'noda qo'llaniladi. Masalan, birinchidan, "beqaror" inson - bu betartib va kutilmagan xulq modelini hamda kayfiyatni namoyon qiluvchi individ sifatida tushuniladi; ikkinchidan, "beqaror" shaxs – bu nevroitik, boshqalar uchun xavfli xulq modelini namoyish qilishga moyil individ sifatida qaraladi [5.316].

Patel S.S. fikricha barqarorlik – o'zgaruvchan atrof-muhitda o'zgarishlar va noaniqliklar sharoitida vaziyatni o'nglay bilish xususiyati bo'lib, tashqi muhit bilan hamkorlikni tashkil qilish qobiliyati mahsulidir [7.119].

Ko'plab olimlar o'z ishlarida garchan alohida asoslab ko'rsatilmagan bo'lsalarda, ruhiy barqarorlikni turlicha terminlar bilan nomlangan. Biroq turli nomlar bilan atagan bo'lsalarda, turli ekstremal sharoitlarda muvofiqiyatli qarshilik ko'rsata bilish xususiyati ularni umumiy jihati ekanligini kuzatish mumkin. Jumladan, B.S.Basarov, A.N.Leontyev va K.K.Platonovlar «shaxs barqarorligi», B.V.Kulagin "stressga barqarorlik", L.N.Sobchik va B.Reshil "stressga tolerantlilik", S.Kobasa "stressga bardoshlilik", A.F.Vendrix "ishonchlilik", L.G.Ryazanova "operativ ishonchlilik", S.P. Korolenko "stressga qarshilik", Y.S.Babaxay "operativ barqarorlik", M.N.Rudniy, YE.V.Cherepkova, M.I.Dyachenko, L.A.Kandibovich va V.A.Denisovlar "psixologik shaylik", M.A.Matova, O.N.Mazurov, M.F.Sekach, N.Grizlova, YE.N.Yevstavyev, V.K.Kalin hamda S.A.Kozlovlar "psixologik barqarorlik" kabi terminlar bilan ataganlar.

Ruhiiy barqarorlik o'z navbatida shaxsning distress holati va adaptatsiya jaryonlaridagi qiyinchiliklar to'g'risida ma'lumot beruvchi indikator bo'lib ham xizmat qilishi mumkin.

Ichki ishlar organlari xodimlarining ruhiy barqarorligi va faoliyat samardorligi o'rtasidagi o'zaro aloqadorlikni aniqlash bo'yicha ko'plab tadqiqot va izlanishlar o'tkazilgan.

Amerika qo'shma shtatalari politsiya xodimlari faoliyatini tadqiq etgan olim Korre M. xodimlar xizmat faoliyatida asosiy ruhiy jarohatlovchi, barqarorligiga keskin ta'sir etuvchi stressogen omil sifatida zo'rovonlik, jonsiz tanalarni ko'zdan kechirish, bolalarga nisbatan ayovsiz qo'pol munosabat kabi holatlarni sanab o'tgan [6.109].

Ichki ishlar xodimlarining psixologik barqarorligi bo'yicha olib borilgan tadqiqot natijalari va olimlarning ilmiy ishlari, bildirgan fikr-mulohazalarini umumlashtirib tahlil qilgan holda ichki ishlar xodimlarining psixologik barqarorligini determinantlovchi omillar sifatida quyidagilarni sanab o'tish mumkin:

Ichki ishlar organlari xodimlari shaxsining barqarorligini determinantlarining psixologik omillari va ularning tavsifi



1-rasm. Ichki ishlar organlari xodimlari shaxsining barqarorligining asosiy omillari

Ichki ishlar organlari xodimlarining psixologik barqarorligini tarkib toptiruvchi omillarni ikki sinfga ajratish mumkin:

Ijtimoiy omillar;

Individual-psixologik omillar.

Shaxsning psixologik barqarorligiga ta'sir etuvchi ijtimoiy omillar o'z navbatida yana bir nechta turlardan iboratdir.

Oilaviy munosabatlar omili oila a'zolari o'rtasida o'zaro ijobiy, samimiy munosabatlarning mavjud yoki

yo'qligi, birgalikda vaqt o'tkazishi, jufti bilan hissiy, ma'nan va jinsiy yaqinlik darajasi, o'z ustida ishlash, o'zi va boshqalarni tarbiyalash qobiliyatining mavjud yoki mavjud emasligi, turmush o'rtog'ining xizmat xususiyatlariga moslashish, qiyinchiliklarga individual va hamkorlikda yechim topish qobiliyatining rivojlanganlik darajasi bilan tavsiflanadi.

Xizmat jamoadagi o'zaro munosabatlar omili esa, xizmat jamoasida ijobiy ijtimoiy-psixologik muhitning qay darajada shakllanganligi, xizmat vazifalarining jamoa a'zolari o'rtasida adolatli taqsimlanganligi, jamoada hamkorlikda faoliyat yuritish ko'nikmalarining shakllanganligi, xizmat faoliyatini bajarish uchun jamoaning jipsligi, bir-birlariga ijobiy munosabati va jamoaning xizmat mahsuldorligi kabi mezonlar bilan belgilanadi. Shuningdek, ijtimoiy omillar sirasiga insonlarni bir guruh, jamoaga biriktiruvchi yagona qadriyatlarining mavjudligi, jamoaning boshqa a'zolari bilan bo'ladigan aloqalarning ko'lami va sifati, jamoa a'zolarining roli hamda mas'uliyati kabi boshqa omillarni ham sanab o'tsa bo'ladi.

Individual-psixologik omillar sirasiga shaxsning munosabati, uning shaxs sifatida shakllanganlik darajasi, hissiyotlari, hayotiy tajribasi, hulq-atvori va faoliyati kabilarni kiritishimiz mumkin.

Shaxsning vujudga kelgan murakkab va ziddiyatli vaziyatlarga munosabati, ijtimoiy mansublik hissi, o'z kuch va imkoniyatlariga ishonchning shakllanganlik darajasi, boshqalar bilan o'zaro munosabatlardagi mustaqilligi, dushmanlik kayfiyatining mavjudligi yoki aksincha, o'zini-o'zi baholash darajasi, guruh yoki jamiyatdagi mavqei, shaxslararo munosabatlardagi barqarorlik yoki beqarorligi hamda real va ideal "Men" o'rtasidagi mutunosiblik darajasi shaxsning munosabati omilini sifatlovchi belgilar hisoblanadi.

Xodimning shaxs sifatida shakllanganlik darajasi esa, qo'yilgan maqsadlarga erishishga bo'lgan ishonch, o'z faoliyati va hulq-atvorini anglaganlik, hayot ma'nosini tushunish va his qilish darajasi hamda aniq bir guruhga ijtimoiy mansublikning anglanganligi bilan tavsiflanadi. Hayotiy vaziyatlarga hissiy munosabatlarning stenik yoki astenikligi, o'z imkoniyatlarini ro'yobga chiqarish uchun qayg'urish darajasi, shaxslararo munosabatlarning hissiyotlarga boyligi hamda jipslik yoki tarqoqligi kabilarga shaxsning hissiyotlari bilan bog'liq holatlarini tushuntirib beradi.

Hayotiy vaziyatlarni tushunish va uni oldindan bashorat qila olish, uni interpretatsiya qilishda ratsional tafakkurning mavjudligi yoki mavjud emasligi, o'z resurslarini baholash, qiyin vaziyatlarni yengish tajribasi, kasbiy va ma'ishiy faoliyatda faollik yoki nifaollik, qiyn vaziyatlarni samarali yengish ko'nikmalarining shakllanganligi yoki shakllanmaganligi kabi omillar esa xodimning xayotiy tajribasi va hulq-atvor faoliyati bilan bog'liq bo'lgan omillar tarkibini shakllantiradi.

Bir so'z bilan aytganda, ichki ishlar organlari xodimining xayot-faoliyatining har bir sohasi, hox shaxsiy-individual, hox ijtimoiy bo'lsin o'zida xodimning ichki holati va kundalik hayotida o'z aksini topuvchi bir nechta omillarni qamrab oladi. Bu esa albatta xodimning xizmat faoliyati va ko'rsatkichlarida namoyon bo'lmay qolmaydi.

Yuqorida aytilganidek, ichki ishlar organlari xodimlari kasbining o'ziga xos tomonlari xodimlar shaxsiga alohida talablar qo'yadi. O'z navbatida psixologik barqarorlik xodimlarning xizmat sharoitlariga kasbiy muvofiqligini ta'minlovchi asosiy unsur hisoblanadi. Bularning hammasi xodimlarning psixologik barqarorligini determinantlaydi.

#### ADABIYOTLAR

1. Агузумцян Р. В. Психологическая безопасность личности / Р. В. Агузумцян, Е.Б. Мурадян // Ереван.: Современные проблемы прикладной психологии: Межвузовский сб. науч. статей, 2007.- 184с. -С. 32-40.
2. Крупник Е. П. Психологическая устойчивость индивидуального сознания / Е. П. Крупник // Психология человека в условиях социальной нестабильности. – М.: МГПУ, 1994. – с.183 – 196.
3. Волович, В. Г. Человек в экстремальных условиях природной среды / В. Г. Волович. – М. : Мысль, 1983. - 233с.
4. Ионин Л. Г. Социология культуры /Л. Г. Ионин. М.: Наука, 2007. – с. 56-64.
5. Жалилова, С.Х. Шахнинг психологик барқарорлиги психик саломатлик кўрсаткичи сифатида; «Психологические особенности развития современной личности в годы устойчивого социально- экономического развития общества», Central Asian Research Journal for Interdisciplinary Studies (CARJIS) / 2022. – с. 316-317.
6. Korre M., Farioli A., Varvarigou V., Sato S. and Kales S.N. (2014), "A survey of stress levels and time spent across law enforcement duties: police chief and officer agreement", Policing: A Journal of Policy and Practice, Vol. 8 No. 2, pp. 109–122, doi: 10.1093/police/pau001. [[CrossRef](#)] [[Google Scholar](#)].
7. Хорн С. Р., Чарни Д. С., Федер А. Понимание устойчивости: новые подходы к профилактике и лечению ПТСР. Нейро. 2016;284:119-132. doi: 10.1016/j.expneurol. 2016.07.002.



UDK: 811.1.2

**Quldosh QURBANOV,**  
*Qarshi DU Musiqa ta'limi kafedrasida o'qituvchisi*  
**Malika UMIROVA,**  
*Qarshi DU magistranti*  
E-mail: [azamat.eralov.95@mail.ru](mailto:azamat.eralov.95@mail.ru)

*Qarshi DU p.f.f.d., dots. N.Oripova taqrizi asosida*

### FORTEPIANO CHOLG'U IJROCHILIGIDA TEXNIK MAHORATNI OSHIRISH

Аннотация

Ushbu maqolada fortepiano cholg'u ijrochiligida texnik mahoratni oshirish haqida so'z boradi. Muallif pedagogik ma'lumotlar hamda yozma manbalarga tayanib, mavjud ilmiy adabiyotlar asosida muammoga aniqliklar kiritgan. Musiqa va san'at maktablarida etyud va gammalarni qanchalik o'zlashtirilishi uning oldiga qo'yilgan vazifalar orqali maqsadga erishishda namoyon bo'ladi. Texnik mahoratni oshirishda amaliy mashg'ulotlarni nazariy idrokdan, tushungan holda o'zlashtirilsa yaxshi natija beradi.

**Kalit so'zlar:** Etyud, gamma, texnik mahorat, fortepiano, K.Cherni, stakkato, akkord.

### СОВЕРШЕНСТВОВАНИЕ ТЕХНИЧЕСКИХ НАВЫКОВ В ИСПОЛНЕНИИ НА ФОРТЕПИАНИ

Аннотация

Эта статья о совершенствовании технических навыков игры на фортепиано. Автор разъяснил проблему на основе имеющейся научной литературы, опираясь на педагогическую информацию и письменные источники. Степень усвоения этюдов и гамм в музыкальных и художественных школах отражается в достижении цели через поставленные перед ним задачи. Чтобы повысить технические навыки, хорошие результаты даст, если практические упражнения будут освоены с теоретическим осмыслением и пониманием.

**Ключевые слова:** Этюд, гамма, техническое мастерство, фортепиано, К. Черный, стаккато, аккord.

### IMPROVING TECHNICAL SKILLS IN PIANO PERFORMANCE

Abstract

This article is about improving technical skills in playing the piano. The author clarified the problem on the basis of existing scientific literature, relying on pedagogical information and written sources. The extent to which etudes and gammas are mastered in music and art schools is reflected in achieving the goal through the tasks set before him. In order to increase technical skills, it will give good results if the practical exercises are mastered with theoretical understanding and understanding.

**Key words:** Etude, gamma, technical skill, piano, K. Cherny, staccato, chord.

**Kirish.** Pedagogik Oliy ta'limning musiqa kafedralarida o'qitiladigan fortepiano fanining asosiy vazifasi-talabalarni fortepiano cholg'u asbobida chalish malakalarini shakllantirish va rivojlantirish hamda har tomonlama yetuk, dunyoqarashi keng, yuksak madaniyatli, chuqur estetik didga, salohiyatga ega bo'lgan musiqachi-pedagoglarni tayyorlashdir.

Fortepiano- bu keng diapazonga, kuchli ovozga ega bo'lgan cholg'u bo'lib, boshqa hech qaysi musiqa cholg'u asbobi bunday yorqin imkoniyatlarga ega emaslar. Boshqa musiqa asboblari asosan fortepiano jo'rligida chalinadi. Fortepianoning ajoyib sifatlaridan bin -bu unda istalgan musiqani chalish mumkinligidir. Qanday musiqa janri yozilishidan qat'iy nazar, uning fortepiano uchun moslashtirilgan varianti albatta bo'ladi. Fortepiano adabiyotlari ham juda ko'p va kengdir.

Har bir cholg'uchi borki, texnik mahoratni oshirish uchun albatta etyud va gammaga murojaat qiladi. Bu esa o'z o'zidan etyud va gammaning cholg'u ijrochiligida muhim ahamiyat kasb etishidan dalolatdir. O'quvchilar va talabalar musiqa maktablarida va barcha oliy ta'lim dargohlarida etyud va gammalar bilan shug'ullanishi zarur va dolzabdir. Avvalo etyud so'zining ma'nosiga e'tiborni qaratmog'imiz kerak.

Etyud - fransuzcha "etude", "o'rganish", "mashq" ma'nosini anglatadi. U muayyan texnik ijrochilik mahoratini takomillashtirish uchun yo'naltirilgan cholg'u ijrochiligi uchun yaratilgan pyesa(asar)dir. Ular barmoqlarning

yuguruvchanligini, toza tovush chiqarish, har xil intervallar, oktaval bilan chalishda ijrochilik mahoratini rivojlantirish uchun mo'ljallangan. Etyud boshqa san'at yo'nalishlarida bo'lgani kabi musiqa sohasida ham uchraydi va muayyantexnik jihatdan malakasini oshirishga mo'ljallangandir.

**Adabiyotlar tahlili.** Etyud XIX asrda musiqa cholg'ulari takomillashuvi hamda virtuoz ijrochiligining yuksalishi natijasida rivoj topdi. Bunday asarlarni ko'plab kompozitorlar ijodida ko'rishimiz mumkin. Masalan K.Cherni, M.Klementi, M.Dvorjak, M.Shmits, F.Shopen, F.List va boshqa ko'plab kompozitorlar yaratgan asarlar bunga yorqin misol bo'ladi. List o'z ustoziga "Piano uchun yigirma to'rt etyud" va "Transsendent mahorat etyudlari" kabi opuslarni bag'ishlagan - "minnatdorlik, hurmat va do'stlik belgisi sifatida". Cherniy [musiqa tarixida](#), birinchi navbatda, pianino uchun etyudlar muallifi sifatida qoldi (ammo ular odatiy mexanikadan mahrum: ular juda virtuoz kontsert asarlari). Hozirgacha u ko'pchilik tomonidan "bir mavzu muallifi" sifatida qabul qilinadi, Etyudlar badiiyligi va tuzilishiga ko'ra ikki xil bo'ladi:

1. Badiiy ijrochilikda qo'llaniladigan etyudlar.

2. Texnik ijrochilikda qo'llaniladigan etyudlardan

Musiqa maktabida ta'lim olayotgan o'quvchilar kichik va o'rta sinflarda gamma va arpedjo kabi muhim texnik ijro mahoratini oshirishga katta e'tibor berish kerak. Ular bilan ishlash ijarayonida turli etyudlardan foydalaniladi.

**Tadqiqot metodologiyasi.** Fortepianoda chalishni o'rganishni dolzarbligini yuqorida aytib o'tdik. Lekin shunday bo'lishiga qaramasdan hozirgi paytdagi muammo shuki, musiqa kafedrasida talabalari o'zlarining asosiy mutaxassislik darslariga ko'proq e'tibor berishadi. Holbuki, yetuk musiqachi-pedagog bo'lish uchun mutaxassislik fanlaridan tashqari umumiy fortepiano fanini ham imkon qadar chuqur egallash lozim. Shuni yaxshi tushunib olish kerakki, musiqani va musiqa savodini o'rganish umummadaniy ish bo'lib, bunda fortepiano eng yaxshi, tengi yo'q vositadir. Tilni, jamiyat haqidagi fanni, matematika, tarix, tabiatshunoslik va hokazolarni o'rganish singari musiqani o'rganish ham madaniy kishi uchun majburiy bo'lishi kerak.

O'zi aslida musiqa buyuk bastakor A. N. SeroBning so'zlari bilan aytganda, "Qalbnig bevosita tilidir" U atrofimizdagi voqelikning hamma boyligini yoritadi. Insonning qalbini goh g'amginlik va tashvish hissi bilan, goh behad quvonch va shodlik tuyg'usi bilan to'qlinlantiradi". Forteplano asarlari esa huddi shu his-tuyg'ularini ko'rsatib bera oladi. Ayniqsa, forteplano asarlarining ko'p ovozi fakturalari ijrochida garmonik va polifonik eshitish qobiliyatini rivojlantirishga yordam beradi. Bu fikrni kompozitor N.A. Rimskiy-Korsakov ham garmonik eshitish malakasini rivojlantirishda fortepiano o'rganishning o'rni, haqidagi maqolasida ilgari surgan.

XX asrning 20-40 yillarida ham fortepiano ijrochiligida sezilarli poonalarni kuzatish mumkin bo'ldi. 20-yillar yangi uslub yo'nalishlarining faol rivojlanish davri bo'lgan deb ishonch bilan ta'kidlash mumkin. S. Prokofev fortepiano ijodi o'zgacha musiqiy til paydo bo'lishiga turtki bo'ldi. Ko'plab sonata va kontsertlar yaratildi. Prokofev nafaqat kompozitor, balki pianinochi sifatida ham jahon ahliga tanildi. Asr o'rtalarida yangi uslub yo'nalishlari shakllandi. Franstiyada impressionizm asosan Debyussning kechki asarlarida namoyon bo'ldi. Bu kompozitor o'z ijodini yangilash yo'lida izlanishlar qildi, yangicha mavzularga murojaat qildi. Xususan, musiqiy ijodiyotga urush obrazlarini kiritdi, bu "Oq va qora" deb nomlangan asarida yaqqol ko'rindi. 12 ta etyud - Debyussning kechki yo'nalish qomusi, deb nom oldi.

XX asrning 2-yarmida fortepiano san'atida rivojlanish kuzatildi. Musiqiy avangardning har xil oqimlari paydo bo'ldi. A. Shyonbergning shogird va izbosarlari nafaqat butun dunyoda, hatto O'zbekistonda ham paydo bo'ldi. Musiqi materialini umumiy (total) qator birlashtirilishiga intilishning kuchayishi kuzatildi.

500 yillik tarixga ega klavir san'ati Uyonish davrida vujudga kelib, XVII-XVIII asrlarda gullab-yashnadi. XVIII asr boshida fortepiano cholg'usi yaratilganidan so'ng, fortepiano san'ati rivojlanish davri boshlandi.

Ushbu musiqa asbobi XVIII asrning boshlarida (1710 yilda) italiyalik Kristofori tomonidan yaratilgan bo'lib, unda ohista va baland tovushlarni chalish mumkin bo'lgan. Shu bois asbobning nomi "forteplano" deb nomlanib, italyan tilida tovush kuchi nuqtai nazaridan - "baland-past" ma'nolarini bildiradi.

Asbobni klavishlarini bosganda jaranglaydigan tovushlar esa klavishdan emas, balki asbobning ichida tarang tortilgan simlardan yangraydi.

Agar simlar vertikal (tikka) tortilgan bo'lsa, bu - forteplano cholg'usi bo'lib, u hajm jihatidan kichikroq hamda katta bo'lmagan xonalarda ijro etish uchun mo'ljallangan.

**Tahlillar va natijalar.** "Musiqi asboblarini chalishni o'rganish uchun musiqiy qobiliyatlarning muayyan majmuasiga ega bo'lish: musiqani tinglash va undan ta'sirlana bilish, uning mazmunidagi asosiy narsalarni tushunish, musiqada ifodalangan hissiyotlar bilan yashash, musiqadagi

ifoda vositalarining ahamiyatini fahmlash va anglash lozim. Lekin musiqiy qobiliyat tug'ma bo'lmaydi. Uni tegishli faoliyat tarbiyalab, takomillashtirishi mumkin. Musiqi asbobini chalish huddi ana shunday faoliyat hisoblanadi va unda qobiliyat faqatgina namoyon bo'lib qolmaydi, shu bilan birga shakllanadi va rivojlanadi"- degan edi D. Rajabova.

Forteplano sinfidagi ta'lim jarayonida musiqiy asarlarning va texnik asarlarni internet tarmoqlarida yozilganini qo'llash bilan bir qatorda, o'quvchilarga ijro etib berish va texnik ijroga mo'ljallangan asarni eshittirish katta ahamiyatga ega. Masalan Forteplano cholg'usida ko'proq K. Cherni etyudlariga murojaat etiladi. Chunki u yaratgan etyudlarning aksariyati kichik barmoqlarni ijro mahoratini oshirishga mo'ljallangan. Bular tezlik- chaqqonlik, ijroda tekislik va aniqlik. Shuni aytib o'tish kerakki, K. Cherni tomonidan katta ahamiyat berilgan texnik ko'rinishdagi gammalarni mashq qilish juda ham foydalidir. K. Cherni etyudlarida birinchi barmoqni klavishga keskin zarbasiz qo'yishning ravon hamda silliq harakat holatini korsatib o'tiladi. Etyudlarni ijro etishda chap qo'l harakati ham almashinib turadi. Ular orasida murakkab holatlar ham uchraydi.

Etyudlar ijrosi jarayonida chap qo'lda ijro etiladigan akkordlar ham juda katta ahamiyatga ega, staccatoli (Staccato) akkordlarni yengil va o'tkir tarzda choraktali va yarimtalali cho'zimda ifodalangan akkordlarni klaviaturaga to'raligicha bosib ijro etilishi lozim. Ammo etyudni ko'tarinki kayfiyatda, ritmik jihatdan dadil ijro etishni taqozo etadi. Opus - lotincha so'z bo'lib "ish" degan ma'noni bildiradi. Ushbu kataloglashtirish XVII asrda qo'llanila boshlangan. Kompozitor L. V. Betxoven o'zining asarlarini opus deb nomladi va ularni kataloglashtirdi. Shunda ham ular nomlandi va raqamlashdi. Yuqorida aytib o'tganimizdek etyudlar 2 xil bo'ladi badiiy va texnik. Badiiy etyudlar ijro etish bilan bir qatorda konsert etyudlardir. Texnik etyudlar barmoqlarni va ijro tezligini ko'rsatish uchun ham ijro etiladi. Shuning uchun ham ular bir biridan farq qiladi

Pedagogik Oliy ta'limning musiqa fakultetlarida o'qiydigan talabalarni fortepianoda chalish malakalarini rivojlantirish va ijro jarayonlarida yuqori darajalarga erishishlariga harakat qilish lozim. To'g'ori, maxsus fortepiano qaranganda umumiy fortepiano kursining talablari ancha soddaroq, lekin sinovlarga, imtixonlarga, kontsertlarga olib chiqiladigan asarlar yuqori darajada ishlangan bo'lishi lozim: tovush tomondan ham, texnik, badiiy-obraz tomondan ham. Talabalarga esa yuqorida sanab o'tilgan sifatlariga qarab baho qo'yiladi.

**Xulosalar.** Forteplianoda chalish malakalarini egallash-musiqiy ta'limning muhim omillaridan biridir. Ushbu ilmiy maqola talabalarga mutaxassisliklaridan qat'iy nazar fortepianoda chalishni mukammal o'rganish muammosiga bag'ishlandi. Forteplianoda ijro etish yoshlarni musiqiy tafakkurini faollashtiradi. Forteplano cholg'u asbobida chalishni o'rganish talabalarga sol'fedjio, garmoniya, musiqa tahlili, forteplano va qo'shimcha cholg'u (guruhli), vokal va zamonaviy musiqa, xor va xorshunoslik, dirijyorlik fanlarida ayniqsa qo'l keladi. Shuningdek, ularning kelajak pedagoglik ishlarida qiynalmay faoliyat yuritishlarida katta yordam beradi.

Musiqi san'atida Forteplano ijrochiligi eng ommalashgan turlaridan biri sanaladi. Shunday qilib bolalar musiqa va san'at maktablarida gammalar hamda texnik etyudlarni ijro etganda barmoqlarni to'g'ri qo'yish, akkordlarni to'g'ri terishni o'rganib, badiiy etyudlarni ijrochilikdagi mahorat aynan barmoqlar harakati tekis va ravon tushungan holda o'zlashtirilsa maqsadga muvofiq bo'ladi.

1. O'zbekiston Respublikasi Prezidenti Sh.Mirziyoyevning "O'qituvchi va murabbiylar kuni"ga bag'ishlangan tantanali marosimdagi nutqidan.
2. Гофман И. Фортепианная игра. Ответы на вопросы о фортепианной игре. -М.Музгиз,1961.-224 с
3. Серов А.Н. Избранные статьи. Т. III. Музгиз, 1957,с. 121
4. Римский-Корсаков, Н. Статьи (1869-1907).-СПб.,1911.-С.73.
5. Rajabova D. Fortepiano mashg'ulotlari.-Т.:Ukituvchi, 1994.-128 b.
6. Dinara Rajabova "Fortepiano mashg'ulotlari" Toshkent O'qituvchi nashriyoti 1994 yil 99-102 bet
7. Zahro Muhammadjonova "Fortepiano chalishni o'rgatish uslubiyoti" Toshkent Yangi nashr 2006 yil 22-23 betlar
8. Ганиева Л. Эстрадно-инструментальное исполнительство Учебник. Т.: Музыка, 2019
9. Jamolova D., N.Utaeva. Fortepiano olamiga ilk qadamlar.---Т; G.Gulom matbaa ijodiy uyi. 2016 y.119-s
10. Mark Zil Berkvit. Rojdeniye fortepiano. P. Yurginson. Moskva. 2010 y. 94-s
11. Zakirova Sh. O'zbekiston kompozitorlarining fortepiano uchun asarlar. Т.: "O'zbekiston", 2010, 228 b.
12. Djamalova D. "Fortepiano" darsligi. Т.: "Musiq", 2018, 407 b.
13. <https://lex.uz/uz/docs/-5849580>



UDK: 741/744

*Rustambek LATIPOV,*  
*Urganch davlat universiteti katta o'qituvchisi*  
*E-mail: rustlatipov1980@gmail.com*

*UrDPI kafedra mudiri, Phd D.Nafasov taqrizi asosida*

### BASIC PEDAGOGICAL METHODS OF EFFECTIVE INTEGRATION OF INFORMATION AND DIDACTIC RESOURCES IN THE PROCESS OF DRAWING EDUCATION

Annotation

The article examines the main pedagogical methods of effective integration of information and didactic resources in the education process of drawing in general secondary educational institutions.

**Key words:** Graphic education, effectiveness of educational tools, graphic literacy, polytechnic knowledge, graphic practice, graphic culture.

### ОСНОВНЫЕ ПЕДАГОГИЧЕСКИЕ МЕТОДЫ ЭФФЕКТИВНОЙ ИНТЕГРАЦИИ ИНФОРМАЦИОННО-ДИДАКТИЧЕСКИХ СРЕДСТВ В ПРОЦЕССЕ ОБУЧЕНИЯ ЧЕРЧЕНИЮ

Аннотация

В статье рассматриваются основные педагогические приемы эффективной интеграции информационно-дидактических ресурсов в процесс обучения черчению в общеобразовательных учреждениях.

**Ключевые слова:** Графическое образование, эффективность средств обучения, графическая грамотность, политехнические знания, графическая практика, графическая культура

### CHIZMACHILIK FANIDAN TA'LIM JARAYONIDA AXBOROT VA DIDAKTIK RESURSLARNI SAMARALI INTEGRASIYALASHNING ASOSIY PEDAGOGIK METODLARI

Аннотасија

Maqolada umumiy o'rta ta'lim muassasalaridagi chizmachilik fanidan ta'lim jarayonida axborot va didaktik resurslarni samarali integrasiyalashning asosiy pedagogik metodlari ko'rib chiqilgan.

**Kalit so'zlar:** Grafik ta'lim, o'quv vositalari samaradorligi, grafik savodxonlik, politexnik bilim, grafik mashq, grafik madaniyat.

**Kirish.** Jahonda insoniyatning zamonaviy rivojlanishiga inson faoliyatining barcha sohalariga jadal kirib borayotgan, axborot oqimlarining dunyoda tarqalishini ta'minlab global axborot muhitini yaratayotgan kompyuter texnologiyalari va ularning mahsuloti – axborot resurslarining ta'siri juda katta. Ushbu jarayonlarning muhim va zaruriy qismlaridan biri ta'lim jarayonini kompyuterlashtirish va unda zamonaviy, ilg'or ta'lim vositalaridan o'rinli foydalanishdir. Hozirgi davrda axborot resurslari ta'limda qo'shimcha sifatida emas, undagi yaxlit jarayonning tarkibiy qismi sifatida qaralishi talab etilmoqda.

Dunyodagi va mamlakatimizdagi nashrlarni o'rganish hozirgi davrda har xil didaktik manbalardan axborot resursli ta'lim texnologiyalari ko'rinishida foydalanish muammolari nafaqat O'zbekiston, balki MDH hamda ko'pchilik Yevropa davlatlari va AQSH uchun ham dolzarbligini tasdiqlaydi. Ta'lim tizimi va ularni moliyalashtirish ko'lamidagi farqlarga qaramasdan hozirgi davrda bilimlar mazmuni va ta'lim turlarini birlashtirish hamma uchun umumiy va oxirigacha hal qilinmagan masala hisoblanadi. Shu munosabat bilan, virtual ta'lim muhitini ilmiy asosda aniqlash va ta'lim tizimida axborot-kommunikasiya texnologiyalaridan samarali foydalanish yo'llarini aniqlashtirishga alohida e'tibor berilmoqda [9,10].

Mamlakatimizning barcha umumta'lim maktablarida o'quvchilarga ta'lim berishning zamonaviy innovasion usullarini joriy etish O'zbekiston Respublikasi iqtisodiyoti keyingi 10 yil ichida dunyoning taraqqiy etgan industrial-texnologik lokomativlari qatoriga kirishi, ya'ni 2030 yilga kelib iqtisodiyotning sanoat va texnologik tarmoqlari bo'yicha jahonda yetakchi davlatlardan biriga aylanishiga zamin yaratishda muhim shartlardan biridir. Ta'limning hamda

iqtisodiyotning barcha sohalarini raqamli texnologiyalar asosida yangilashni nazarda tutadigan "Raqamli O'zbekiston - 2030" dasturini ishlab chiqish va joriy etish vazifalari belgilandi.

#### Mavzuga oid adabiyotlarning tahlili.

Mamlakatimizda ta'lim sohasida ro'y berayotgan tub yangilanishlar har bir ta'lim muassasasida o'quv jarayonini metodik ta'minotini rivojlantirishni talab etadi. Ta'lim oluvchilar uchun mustaqil ta'lim olish imkoniyatlarini, ta'limning elektron axborot resurslarini shakllantirish va rivojlantirish uchun zarur sharoitlarni yaratish ta'lim mazmunini takomillashtirishning zaruriy shartlaridan biri sanaladi. Zamonaviy ta'lim tizimining asosini yuqori sifatli va yuqori texnologiyali muhit tashkil etadi. Uning yaratilishi va rivojlanishi texnik jihatdan murakkab, ammo bunday muhit ta'lim tizimini takomillashtirishga, ta'limda axborot va kommunikasiya texnologiyalarini joriy etishga xizmat qiladi [5].

Bugungi kun talablaridan kelib chiqqan holda, barcha fanlar qatori grafik ta'lim mutaxassis-olimlar va o'qituvchilari zimmasiga ham bir qator mas'uliyatli vazifalar yuklatilmoqda. Jumladan, dastur, darslik, o'quv va metodik qo'llanmalarni hozirgi davr talablari darajasida takomillashtirish eng dolzarb vazifalardan biridir.

Ma'lumki, umumiy ta'lim tizimida grafikaviy ta'limning to'la to'kis amalga oshirilishi o'quvchilarning grafik savodxonligining sifatiga bog'liq.

Chizmalarni chizish va o'qish qoidalari bilmay turib xalq xo'jaligini barcha tarmoqlarida yangi texnika yaratish va joriy qilish, mamlakatning fan texnika taraqqiyotini jadallashtirish mumkin emas.

**Tadqiqot metodologiyasi.** Didaktikada o'quvchilarning individual qobiliyatları hamda tafakkurini rivojlantirish har bir o'quvchining ijodiy faolligi bilan bog'liq. Ayniqsa ustalik bilan tuzilgan topshiriqlar ijodiy mustaqillikning namoyon bo'lishiga yuqori darajada ko'maklashadi [4]. Bunda o'quvchilar topshiriqni tayyor namunalari bo'yicha bajarilmasdan, balki bu jarayonga qandaydir yangilik qo'shib, qo'yilgan masalani yechishda zamonaviy metodikadan foydalanib, o'z mulohazalarini bildirib, o'rganilayotgan hodisadagi o'zlari uchun yangi qirralarni ochadilar. Bunday sharoitda o'quvchi bilish faoliyatining yangi metodlarini egallaydi. Ijodiy bilish o'rganilayotgan hodisaning yangi qirralarini ochishni, bilimlarni kengaytirish va chuqurlashtirishni, o'quv materialini o'rganishning yanada mukammal metodlaridan foydalanishni taqozo qiladi.

Grafik ishini mustaqil bajarishga tayyorlovchi dastlabki mashqlar o'quvchilarda zarur bilim va malakalarini rivojlantiradi.

Individual mustaqil ishlardan maqsad "O'quvchilar bilimni kengaytirish va chuqurlashtirish, ularning qobiliyat va iqtidorlarini rivojlantirish, hamda o'zlari tanlagan muammo va masalalar yuzasidan ijodiy ishga yo'naltirish"dan iborat [3].

Har bir o'quvchining individual xususiyatlarini namoyon qilishga ko'maklashadigan mustaqil ishlarni to'g'ri tashkil qilish o'qituvchining mahoratiga bevosita bog'liq. Mustaqil ishlarda o'quvchilarning individual xususiyatlari yorqin namoyon bo'ladi, o'qish jarayonida yo'l qo'yilgan kamchiliklarni to'g'rilash imkoniyati ham katta.

Mustaqil ishlarni individuallashtirishda o'quvchi uchun uning qiziqishlarini hisobga olib topshiriq tanlash imkoniyatini yaratish katta ahamiyatga ega. Bunda topshiriq

hajmi va mazmuni deyarli o'zgarimasida, o'quvchida taklif qilingan topshiriqni bajarishga qiziqishi va istakning keskin ortishiga erishiladi.

O'quvchilarga o'rgatiladigan bilimlar ko'proq amaliy ahamiyatga egaligi, ularda ijodkorlik bo'yicha ko'nikmalarni shakllantirishga qaratilganligi uchun fanni asosan amaliy mashg'ulotlar ko'rinishida tashkil qilish zarur. Bunda o'qituvchining asosiy e'tibori o'quvchilarning mustaqil amaliy (grafik) ishlarini bajarishlariga qaratilishi kerak [5].

O'quvchilarning qiziqish doiralarini kengroq bilish uchun mos ravishda o'qituvchi misollar, illyustrasiyalar, topshiriq va mashqlar tanlashi yaxshi natija beradi. O'quvchilarning individual xususiyatlari bilan o'qituvchi butun ta'lim davri davomida tanishib boradi va shunga bog'liq holda mashg'ulotlarni o'tish metodikasini tanlaydi.

**Tahlil va natijalar.** Quyida chizmachilik fanidan o'quvchilar ish daftarlarida standart talablariga amal qilgan holda bajarishlari zarur bo'lgan mashqlardan namunalar keltiramiz. Bu mashqlar UrDU "Tasviriy san'at va muhandislik grafikasi" kafedrasida o'qituvchilari E.Ro'ziyev va R.Latipovlar tomonidan tayyorlanib, 2015 yilda ILM ZIYO nashriyotida nashrdan chiqarilgan "Chizmachilik (topshiriqlar to'plami)" o'quv qo'llanmasidan olindi [8].

1-topshiriq. Detalning yaqqol tasviri bo'yicha ko'rinishlarini bajarish (1-rasm).

Bu topshiriqda detalning ikkita yetishmaydigan ko'rinishini yaqqol tasviri va bitta berilgan ko'rinishi bo'yicha qurish ko'zda tutilgan. Chizma bajarishni osonlashtirish maqsadida detal ko'rinishlari orasidagi proyeksiyon bog'lanishlar orqali aniqlanadigan yetishmaydigan ko'rinishlarning gabarit ramkalari tasvirlangan (1-rasm) [2,11].

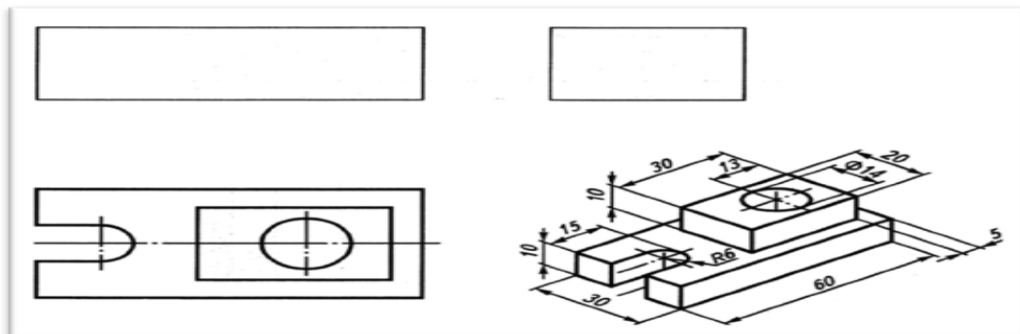

1-rasm

2-topshiriq. Detalning yaqqol tasviri bo'yicha ko'rinishlarini bajarish.

Topshiriq detalning yaqqol tasviri bo'yicha zarur bo'lgan ko'rinishlarni qurish vazifasidan iborat (2-rasm). Aksonometriya asosida detal chizmasini bajarishda detal qismlarining o'zaro nisbatlarining saqlanishiga ahamiyat

berish kerak bo'ladi. Bu topshiriqda o'quvchilarning ko'rinishlarni to'g'ri bajarishlari bilan bir qatorda o'lchamlarni to'g'ri qo'yish malakalarini egallashlari ham e'tiborga olinadi [1,8].

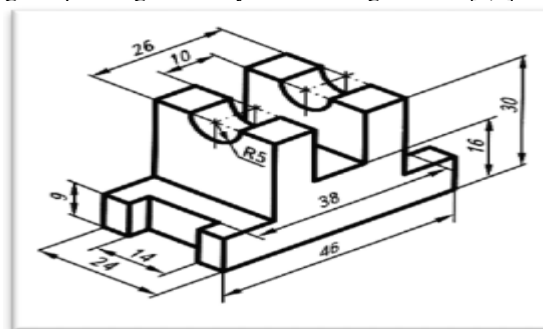

2-rasm

Grafik topshiriqlarni tarqatishdan avval, o'qituvchi topshiriqni tushuntirishi va uning qanday bajarilishini misolda ko'rsatishi zarur. O'quvchilar bajargan chizmalar tekshirilgandan keyin ular yo'l qo'ygan xato va kamchiliklar

tahlil qilinishi kerak. Bu hol boshqa topshiriqlarni bajarishda xatolarning takrorlanmasligiga yordam beradi [7].

Chizmachilikdan amaliy ish va mashqlarni o'tkazishda shuni unutmaslik zarurki, politexnik tayorgarlik jarayonida nazariyaning o'rni saqlanibgina qolmasdan, balki unga

ko'proq yuqori talablar qo'yiladi. Faqat mana shunday o'qitishdagina o'quvchilar chizmasiz, uni bajarishni hamda o'qishni bilmasdan turib hozirgi zamon ishlab chiqarishining ilmiy asoslarini o'rganish mumkin emasligini puxta o'zlashtirib oladilar.

Chizmachilikdan maktab dasturida ko'zda tutilgan majburiy mustaqil grafik topshiriqlardan tashqari, o'qituvchi har bir mavzu bo'yicha tayyorlov mustaqil grafik ishlar tizimini ishlab chiqadi, shuning bilan o'quvchilarni chizmachilik kursi materialini yanada faolroq o'zlashtirishga o'rgatadi. Ammo bu xildagi ishlarga haddan tashqari berilib ketish yaramaydi, chunki bu materialni o'rganish sur'atini susaytirishga va dasturning bajarilmasligiga olib kelishi mumkinligini unutmash lozim [4,5].

Mustaqil grafik topshiriqlarning samaradorligini oshirish uchun bu topshiriqning o'quvchilar kuchiga mos bo'lishini va shu bilan birga qiziqarli bo'lishini ko'zda tutish kerak. Mustaqil grafik topshiriqlarni bajarish yordamida bilim va malakalarning chuqurlashishiga va mustahkamlanishiga erishish kerak.

O'quvchiga mustaqil topshiriq berishdan oldin bu ishning hajmini va uni taxt qilish sifatini aniqlash zarur. O'qituvchi mustaqil grafik topshiriq bajarish jarayonida o'quvchilarga maslahat beradi, u topshiriqni qanday qilib va qanday tarzda bajarish kerakligini ko'rsatadi. O'qituvchi o'quvchilarning har bir mustaqil grafik topshiriqni bajarishini tekshirishi va tegishli ravishda baholashi zarur [6].

O'quvchilarning grafik ishlari o'qituvchi yoki sinfdosh o'quvchilar tomonidan hech qanday yordamsiz, to'la ravishda mustaqil bajarilishi kerak.

**Xulosa va takliflar.** O'quv jarayonini faollashtirish maqsadida o'quvchilarning har hil ko'rinishdagi mustaqil grafik topshiriqlarni bajarilishini har jihatdan rag'batlantirish kerak.

Shuni aytish kerakki, chizmachilikning ko'p darslari dasturning qiyinroq mavzularini bayon etish jarayonida hamda mustaqil grafik topshiriqlarni bajarishda qo'llanishi kerak bo'lgan o'quv-ko'rsatmali qurollar bilan ta'minlanishga muhtojdir.

#### ADABIYOTLAR

1. Павлова А.А., Жуков С.В. Методика обучения черчению и графике. – М.: Гуманит. изд. центр ВЛАДОС, 2004. – 96 с.
2. Павлова А.А. Корзинова Е.И. Черчение и графика. 8-9 классы: Учебник для общеобразовательных учреждений. М.: Мнемозина, 2007. – 268 с.
3. Рузиев Э.И. Методические основы преподавания строительного черчения на ИПФ педвузов. Дисс. Канд.пед.наук. М.: 1990. – 136 с.
4. Рузиев Э.И. Научно-методические основы подготовки учителей графики в высших учебных заведениях. Дисс.док.пед.наук. Т.: 2005. – 309 с.
5. Ashirboyev A.O., Ro'ziyev E.I., Tashimov N.E. Mutaxassislik fanlarini o'qitish metodikasi. "Muhandislik grafikasi va dizayn nazariyasi" magistratura talabalari uchun o'quv qo'llanma. T.:Nodirabegim. 2020. –210 b.
6. Rahmonov I. va boshqalar. Chizmachilik. 9-sinf uchun darslik. 3-nashri. T.: "O'qituvchi" nashriyot-matbaa ijodiy uyi. – 2019.
7. Ro'ziyev E.I., Ashirboyev A.O. Muhandislik grafikasini o'qitish metodikasi. "Tasviriy san'at va muhandislik grafikasi" bakalavriat yo'nalishi talabalari uchun darslik. T.:Yangi asr avlodi. 2010. 248 b.
8. Ro'ziyev E.I., Latipov R.A. Chizmachilikdan topshiriqlar to'plami. O'quv qo'llanma. Toshkent. Ilm ziyo. 2015. 303 b.
9. Ro'ziyev E.I., Latipov R.A. Chizmachilik va grafika. Umumiy o'rta ta'lim maktablarining 8-sinfi uchun o'quv qo'llanma. Toshkent. Nodirabegim. 2021. 94 b.
10. Ro'ziyev E.I., Latipov R.A. Chizmachilik va grafika. Umumiy o'rta ta'lim maktablarining 9-sinfi uchun o'quv qo'llanma. Toshkent. Nodirabegim. 2021. 122 b
11. Ro'ziyev E.I., Latipov R.A., Qurambayeva M., Axmedova R. Proyeksion chizmachilik. 2-ish daftari (umum ta'lim maktablari uchun metodik qo'llanma). T.:, 2018. 42 b.



*Dilrabo MAMATQULOVA,*

*Toshkent axborot texnologiyalari universiteti Qarshi filiali erkin tadqiqotchisi*

*E-mail: mydilrabo@gmail.com*

*TATU Qarshi filiali dotsenti, PhD D.Rahmatova taqrizi asosida*

## DIN VA INSON RUHIYATINING O'ZARO MUNOSABATI

Annotatsiya

Dinshunoslik adabiyotlarda shu tarzda qayd qilinadiki, dinning ijtimoiy psixologik sabablari deganda, shaxsning o'z ijtimoiylashuvi holatlari natijasida yuzaga kelgan sotsial psixologik xossalarni tushunmoq kerak va bu xossalarni muayyan vaziyatda ma'lum xatti-harakatlarning sodir bo'lishiga olib boruvchi aniq qarorga kelishi oldindan belgilab beradi. Ushbu maqolada yuqoridagi ilmiy asoslar haqida fikr yuritiladi.

**Kalit so'zlar:** Din, shaxs, individ, psixologiya, jamiyat, inson, idrok.

## THE RELATIONSHIP OF RELIGION AND THE HUMAN SPIRIT

Annotation

Theology is noted in the literature in such a way that by the Social Psychological Causes of religion it is necessary to understand the social psychological properties that arise as a result of the states of the individual's own socialization, and these properties predetermine the arrival in a particular situation of a specific decision leading to the occurrence of certain behaviors. This article reflects on the above scientific foundations.

**Key words:** Religion, personality, individual, Psychology, Society, man, perception.

## ВЗАИМОСВЯЗЬ РЕЛИГИИ И ЧЕЛОВЕЧЕСКОГО ДУХА

Аннотация

Теология отмечается в литературе таким образом, что под социально-психологическими причинами религии необходимо понимать социально-психологические свойства, которые возникают в результате состояний собственной социализации индивида, и эти свойства определяют приход в конкретной ситуации конкретного решения, ведущего к возникновению об определенном поведении. В этой статье рассматриваются вышеуказанные научные основы.

**Ключевые слова:** Религия, личность, индивид, психология, общество, человек, восприятие.

**Kirish.** Dinning inson psixologiyasiga bog'liq jihatlarni o'rganish hozirgi davrda muayyan darajada ilmiy va amaliy ahamiyatga ega ekanligi hech kimga sir emas.

Ushbu maqolada inson psixologiyasining eng muhim jihatlarni yuzasidan zarur ma'lumotlar, ko'nikmalar berishga mo'ljallangan bilimlar yangicha talqinda umumlashtirilgan tarzda yoritiladi. Unda dinning psixologik tizimi tahlil qilinadi, amaliy xususiyatga ega bo'lgan materiallar kengaytiriladi, original tarzda o'zligini axloqiy jihatdan anglashning uslubiyati tavsiya etiladi.

Maqolada har qanday jamiyat o'zi tomonidan o'rnatilgan axloqning diniy va etnik normalariga rioya qilishni o'z a'zolari ustidan nazorat qilishi yuzasidan fikr yuritiladi.

Shu bilan birga, insonning jamiyatdagi turmush tarzi, jamiyatda tutgan o'rni, ishlab chiqarishning turli sohalaridagi faoliyati va iste'molga talab darajasi hamda uning shaxsiy munosabatlaridan kelib chiqqan holda sotsiologik tadqiqotlar o'tkazish, profilaktik choralarni ko'rish bo'yicha ma'lumotlar beriladi.

Demak, ushbu fikrlardan kelib chiqqan holda uzlikning axloqiy mohiyatini anglashda dinning ba'zi bir jihatlari insonning ruhiyatiga va milliy psixologiyasiga bog'liq ekanligini e'tirof etish maqsadga muvofiqdir.

Din – bu shunday holatki, unda ijtimoiy, iqtisodiy, etnik, psixologik, estetik va shunga o'xshash omillarning murakkab o'zaro ta'sirida namoyon bo'ladi. Dinni paydo bo'lishining ijtimoiy omillari orasida shaxsning jamiyatda tutgan o'rni, uning sotsial xususiyatlarini shakllantiruvchi omillar katta o'rin egallaydi. Shaxsning ijtimoiylashuvi inson ongining ijtimoiy shart-sharoitlarga moslashish jarayoni

sifatida, dunyoqarash, bilimlar, tajribalar va jamiyatni xarakterlovchi axloqiy mezonlarni o'zlashtirishni talab etadi. Bu idrok qilish va o'zlashtirishning meyori shaxsning ijtimoiylashuvi darajasini, ya'ni shaxs tomonidan jamiyatning barcha talablarini ongli ravishda bajarishni belgilaydi. Shaxsning ijtimoiylashuvini, asosan, ijtimoiy nazorat, ijtimoiy tajribaning o'zlashtirilish, muomala strukturasi, ijtimoiy funksiyalarning bajarilishini tashkil qiladi. Dinni paydo bo'lishining psixologik omillari alohida holatda emas, balki shaxsning ijtimoiylashuvi holatining yuzaga kelish jarayoni bilan birga namoyon bo'ladi va ta'sir ko'rsatadi.

Dinshunoslik adabiyotlarda haqqoniy tarzda qayd qilinadiki, dinning ijtimoiy psixologik sabablari deganda, shaxsning o'z ijtimoiylashuvi holatlari natijasida yuzaga kelgan sotsial psixologik xossalarni tushunmoq kerak va bu xossalarni muayyan vaziyatda ma'lum xatti-harakatlarning sodir bo'lishiga olib boruvchi aniq qarorga kelishi oldindan belgilab beradi.

Har qanday jamiyat o'zi tabiatiga mos tushgan axloqning diniy, huquqiy va etnik normalarini o'z a'zolari tomonidan qanday bajarilishini nazorat qiladi. Shaxs, unga tavsiya etilgan talablarni anglagan holda, o'zining ijtimoiy nazorat talablari bilan bog'lanib ketuvchi va shaxsning to'liq ijtimoiylashuvini ta'minlovchi xossalarni ishlab chiqadi. Biroq ijtimoiy nazorat ham yetarli darajada samara bermaydi, negaki, uning faoliyati ko'pincha alohida individ ta'qiqni qabul qilgan hamma forma va sistemalarga salbiy munosabatda bo'lish sari tortiladi. Bu obyektiv sabablar shaxsning subyektiv xossalari hamda shaxsni ijtimoiylashuvining

boshqa yo'nalishlariga, masalan, ijtimoiy tajriba muomalaga ta'sir etadi.

Shaxsning ijtimoiylashuvida ijtimoiy va shaxsiy qadriyatlarni uzatish vositasi sifatidagi munosabatlar muhim ahamiyatga ega. Munosabat shaxsning u jamiyatda mukammal harakat qilmog'i uchun zarur bo'lgan hislatlarni faollashtiradi. Munosabatning xilma-xilligini, uning ijobiy yo'nalishi individning yuksak darajada ijtimoiylashuviga yordam beradi, uning ruhan boyishini rag'batlantiradi.

Munosabat ko'plab kanallar orqali amalga oshiriladi va uning xilma-xil ko'rinishlari mavjud. U ancha intensiv tarzda muayyan shaxs yashovchi va faoliyat ko'rsatuvchi hamda uning talab va istaklarini yuzaga keltiruvchi kichik jamoalarda amalga oshiriladi. Bunday jamoalar shaxs ijtimoiylashuvi darajasi va yo'nalishiga ta'sir etadi. Shuning bilan birga u yoki bu dunyoqarashning shakllanishiga va ijtimoiy tajribaning egallanishiga yordam beradi.

Shuning uchun kichik jamoaning ijtimoiy xarakteristikasi shaxsning ijtimoiy sifatlarini tashkil topishini belgilaydi. Ijtimoiylashuv nuqsonlari xilma-xil bo'lib o'z o'rniga ega. Ularning eng ahamiyatlarini ajratib ko'rsatish mumkin: a) kichik jamoa sotsial yo'nalishga egaligi; b) rahbarning yo'qligi tufayli ijobiy strukturaga ega emasligi; v) jamiyatga qarshi qaratilgan shaxslardan tuzilganligi; g) kichik jamoaning o'z a'zolari ta'siri shu qadar ahamiyatliki, hattoki, ularning shaxsiy sifati mayllari va intilishlarini o'ziga buysundiradi. Keyingi holatda stixiyali tarzda, asotsial manfaatlarining birlashuvi asosida paydo bo'ladigan norasmiy guruhlarini hisobga olish, ayniqsa, muhimdir. Shunday guruhlarda qatnashish, o'sha kichik jamoa bergan ustanovkalar, uning psixikasiga salbiy ta'sir qilish natijasida shaxsda ijtimoiy-psixologik nuqsonlar hosil bo'lishi mumkin.

Shaxslararo munosabatda nuqsonlarning rivojlanishiga shaxsning o'z munosabatlari sistemasiga umumiy salbiy muomalasini keltirib chiqaruvchi ehtiyojlar va ularni qondirish usullari bilan aniqlanuvchi salbiy yo'nalish ham yordam beradi. Bu sistemaning inqirozga yuz tutishi shaxsning aks ijtimoiylashuviga olib keladi, uning salbiy hislatlari va mayllarini yanada chuqurlashtiradi. Bu esa, odatda qoidaga xilof harakatning yuzaga kelishiga olib boradi.

Sanab o'tiladigan elementlar bilan bir qatorda, shaxs ijtimoiylashuvi tizimida uning tomonidan ijtimoiy funksiyalarning bajarilishi alohida o'rin tutadi va bu funksiyalarning oqibati sifatida shu munosabat bilan paydo bo'luvchi nuqsonlar ham muhim rol o'ynaydi. Shaxs tanlagan yoki uning jamiyat uchun jamiyat belgilab quygan xilma-xil ijtimoiy funksiyalar, uning maxsus ma'lumotlari, insonlar bilan munosabatda bo'lish formalari, muayyan psixik xislatlarni ishlab chiqishni talab qiluvchi bir qator harakatlarni amalga oshirishga majbur qilinadi. Individ tomonidan u yoki bu funksiyaning faol bajarilish jarayoni, uning ijtimoiy va

shaxsiy ahamiyatini subyekt anglagan holdagina sodir bo'lishi mumkin.

Individ tomonidan u yoki bu sotsial funksiyaning bajarilishi, uning ham salbiy, ham ijobiy shaklda namoyon bo'lgan psixik xossalari bilan belgilanadi. Salbiy xossalarning shaxs axloqiga ta'siri, ko'pincha qonunga xilof harakatlardan o'sib chiquvchi xilma-xil ko'rinishdagi qoida buzilishlar bilan bog'liq nuqsonlarning yuzaga kelishiga olib boradi.

Shuni alohida qayd qilish kerakki, u yoki bu funksiyani bajarish shaxsning psixik holatlari, jumladan, salbiy sifatning shakllanishiga ta'sir qilish mumkin, chunki buning muayyan shart-sharoitlar mavjuddir. Ularga birinchi navbatda individning o'zi tomonidan bajariladigan funksiyalarning mohiyati va ahamiyati to'g'risida yetarli bilimlarning yo'qligi sababdir, boshqacha so'z bilan aytganda, uni vakolatining darajasi ushbu funksiyaga, shuningdek, birga uning tegishli shakl bajarilishiga imkon beruvchi zarur psixofizik xususiyatlariga nomutanosibliigidir. Nuqsonlarning yuzaga kelishi shaxsning ijtimoiy funksiyaga salbiy munosabati hamda uning ro'yobga chiqishi natijasining mahsulidir.

Bajariladigan funksiyaga nisbatan salbiy munosabat muayyan oqibatlarini, chunonchi, tashabbusning yoki kerakli tashkilotchining yo'qligi, beparvolik, e'tiborsizlik kabilarni vujudga keltirib, shaxsning psixologik strukturasi ta'sir etadi. Bu esa navbatida, shaxsning g'azablanish, qo'pollik hukmini o'tkazishga o'rinish kabilarni insoniylikka xilof harakatlarga yordam beruvchi xossa va xususiyatlarining shakllanishiga olib boruvchi nizoli munosabatlarning paydo bo'lishiga zamin hozirlaydi.

Shaxs ijtimoiylashuvining ta'kidlab chiqilgan nuqsonlari muayyan sharoitlarda uning ijtimoiy tanazzuliga olib kelishi mumkinki, bunda ehtiyojlar tizimining buzilishi, ularning hajmi to'g'risida noto'g'ri tushuncha, ijtimoiy ahamiyatga ega bo'lgan manfaatlarining yo'qligi, ijtimoiy funksiyalarni bajarishning istamasligi ko'zga tashlanib turadi. Individning inqirozi yoxud unga xos bo'lgan alohida ijtimoiy-psixologik nuqsonlar qonunga teskari bo'lgan yo'nalishga olib kelish ehtimoli borki, bu yo'nalish quyidagi hollarda namoyon bo'ladi. Shaxs: a) o'zining nizoli vaziyatlarda salbiy xulq-atvor namoyish qiladi va bu vaziyatlarni qonunga ko'ra, o'z-o'zidan paydo bo'lmaydigan joylarda yaratadi; b) boshqa individlarda asotsial harakatlarning shakllanishiga imkon tug'diradi; v) axloqqa xilof xatti-xarakatlar, axloqsizliklar qiladi; g) o'z axloqsizlik faoliyat ko'lamini kengaytiradi.

Axloqqa xilof yo'nalishga zamin tayyorlovchi shaxsning ijtimoiylashuvi va nuqsonlari xarakteri individning o'z sotsial funksiyalarini bajaruvchi muhitga, uning manfaatlariga, psixofiziologik mayl va xossalari, shuningdek, jamiyatga, dinga qarshi faoliyatga undovchi vaziyatlarga bog'liq xilma-xil ko'rinish axloqsizliklarning sodir bo'lishida ifodalanadi.

#### ADABIYOTLAR

1. Karimov I.A. Yuksak ma'naviyat – yengilmas kuch. –T.: Ma'naviyat, 2008. Karimov I. Imon va islom.- T.: "Fan" 1991-y. 289-b.
2. Августин Блаженный. Творения: В 4 т. Т.4: О Граде Божием. Книги XIV-XXII. Об истинной религии (сборник). М.: Алтейя. С. 400-401.
3. G'azzoliy Abu Homid. Kimiyoi saodat. -T.: «Adolat»; 2005.
4. Jabborov Iso. Ruhiy Olam. Jaholat va Kamolot. - T.: O'zbekiston 1988. 231-b.
5. Эрматов М. Этногенез и формирование предков узбекского народа.-Т.: Узбекистан. 1968. – С. 180.



УДК:37.03

*Marat MAXAMMADIYEV,*  
*Samarqand davlat universiteti tayanch doktoranti*  
*E-mail: sam.bad@bk.ru*

*prof.B.Kipchakov taqrizi asosida*

### KOORDINATSION QOBILIYAT – BOSHLANG‘ICH BOSQICHDA BADMINTONCHILARNI TAKOMILLASHTIRISH BELGISI SIFATIDA

Annotatsiya

Ushbu maqolada koordinatsion qobiliyatlar boshlang‘ich bosqichida badmintonchilarni takomillashtirish belgisi sifatida atroflicha yoritilgan. Badmintonchilarni rivojlantirishda koordinatsion qobiliyatlarning alohida o‘rni bor. Xususan, topografik, dinamik, konstruktiv, biologik, fiziologik koordinatsiyalar haqida ma‘lumot berilgan. Badmintonchilarni takomillashtirishda ushbu koordinatsion qobiliyatlarni rivojlantirish usullari izohlangan.

**Kalit so‘zlar:** koordinatsion qobiliyatlar, koordinatsion qobiliyat tavsifi va uning turlari, opografik, dinamik, konstruktiv, biologik, fiziologik koordinatsiyalar.

### КООРДИНАЦИЯ КАК ПРИЗНАК СОВЕРШЕНСТВОВАНИЯ У НАЧИНАЮЩИХ БАДМИНТОНИСТОВ

Аннотация

В данной статье рассматриваются координационные способности как признак совершенствования бадминтонистов на начальном этапе. Особое место в развитии бадминтонистов занимают координационные навыки. В частности, даются сведения о топографической, динамической, структурной, биологической, физиологической координации. Объясняются методы развития этих координационных навыков при совершенствовании бадминтонистов.

**Ключевые слова:** координационные способности, описание координационных способностей и их видов, топографические, динамические, конструктивные, биологические, физиологические координации.

### COORDINATION AS A SIGN OF IMPROVEMENT IN BEGINNING BADMINTON PLAYERS

Annotation

This article elaborates on coordination skills as a sign of improving badminton players at the beginning stage. Coordination skills have a special place in the development of badminton players. In particular, information is given about topographic, dynamic, structural, biological, physiological coordination. Methods of development of these coordination skills are explained in the improvement of badminton players.

**Key words:** coordination abilities, description of coordination ability and its types, opographic, dynamic, constructive, biological, physiological coordinations.

Sivilizatsiya insoniyat faoliyatining barcha sohalarida qat‘iyat bilan koordinasion qobiliyatni namoyon bo‘lishini talab etmoqda. Kundalik oddiy hayot tarzida ham minglab kishilar bilan mulqotda bo‘lishga, turli harakatlarni qilishga, turli asbob-uskunalar bilan ishlashga, yugurish, sakrash, oshib o‘tish kabi harakatlarni bajarishga to‘g‘ri kelmoqda. Ana shunda insoniyat ko‘plab umumiy koordinasion harakatlarni bajaradi. Ayrim kasb egalari mavjudki, jumladan, xirurglar, haydovchilar, ustalar, quruvchilar, ular har bir harakatni yuqorikoordinasion aniqlikda bajarishi shart. Biroq turli musobaqa va olimpiadalarda yuqori o‘rinlarni egallashlari uchun sportchilar ham koordinasion qobiliyatga ega bo‘lishlari zarur.

Respublikada badminton sport turini yanada keng rivojlantirish, aholi keng qatlamlarini, xususan, yoshlarni badminton sport turi bilan muntazam shug‘ullanishga jalb etish, ular orasidan iqtidorli sportchilarni saralab olish, yuqori malakali trener kadrlarni tayyorlash tizimini rivojlantirish, mavjud moddiy-texnika bazadan samarali foydalanish maqsadida qator ishlar amalga oshirilmoqda. Iqtidorli sportchilarni saralab olish jarayonida ularning chaqqonlik, tezkorlik, koordinatsion qobiliyatlarini o‘rganish masalasi ham kun tartibiga qo‘yiladi.

Zamonaviy badminton amaliyotida qayd etilayotgan ustuvor xususiyatlardan biri – yuklamalar hajmi va shiddatining borgan sari oshib borayotganligi, aksariyat 3-5 soat davom etadigan musobaqalarda raqobatning kuchayishi

ko‘zga tashlanadi. Jismoniy va ruhiy faollik bilan bo‘ladigan bunday uchrashuvlarda badmintonchilarning organizmi ko‘pincha funksional imkoniyatlar chegarasida faoliyat ko‘rsatadi.

Maqsadga yo‘naltirilgan harakatlar yoki murakkab harakat vazifalarini bajarishda vaqt, fazo va kuchni ishlatishni nazorat qila olish qobiliyati koordinatsiya sanaladi. Butunjahon sport tibbiy mutaxassisleri Xollmann va Xettinger (Hollmann and Hettinger, 1990) harakatlar koordinatsiyasini quyidagicha tavsiflaydi: «Har qanday maqsadli harakatni amalga oshirish uchun markaziy asab tizimi va inson mushaklarining o‘zaro ta‘siri harakatlar koordinatsiyasini tashkil qiladi». Shundan buyon harakatlar koordinatsiyasi sport olamida bahsli mavzulardan biriga aylandi. Sharqiy Yevropa olimlari esa, shartli reflekslar nazariyasi mazkur harakatlar konsepsiyasining asosi deb hisoblashdilar. 1927-yilda I.Pavlov “dinamik stereotip” konsepsiyasini taqdim etdi va murakkab harakatlar ko‘nikma va tajriba asosida shakllanishi mumkinligini isbotladi. Shundan so‘ng I.Pavlov fikrlariga tayangan holda sovet fiziolog Nikolay Aleksandrovich Bernshteyn harakatlar koordinatsiyasi konsepsiyasini ishlab chiqdi.

Koordinatsiya (lot. co - hamkorlik va ordinato — tartibga solish) (biologiyada) — filogeneza organizmning organ va qismlarining o‘zaro bog‘liq holda rivojlanishi. «Koordinatsiya» terminini ilk bor rus olimi A.N.Seversev taklif etgan. Nemis zoologi L.Plate bu hodisani korrelyatsiya

deb atagan. Koordinatsiyaning olimlar tomonidan bir necha tiplari o'rganiladi. Jumladan, "O'zbekiston milliy ensiklopediyasi"da koordinatsiya bir necha xil, ya'ni topografik, konstruktiv, biologik va fiziologik bo'ladi, deb biologik va fiziologik koordinatsiyalarga misollar keltiradi[1]. A.N.Seversov[2] ikki tipini: topografik va morfofiziologik; I.M.Shmalgauzen[3] uch tipi: biologik, topografik va dinamik (morfofiziologik) ni sanab o'tadi. I.M.Shmalgauzen elementlarning aloqadorlik darajasi va o'zgarish yo'nalishi ko'ra koordinatsiyalar farqlanadi: bir a'zoning rivoji ikkinchisining rivojiga ta'sir qilsa – ijobiy koordinatsiya, bir a'zoning rivoji ikkinchisining inqiroziga ta'sir qilsa – salbiy koordinatsiya bo'ladi.

Topografik koordinatsiyalar – filogenez jarayonida organlarning fazoviy munosabatlari. Topografik muvofiqlashtirishning eng yorqin misollaridan biri bu ko'rish qobiliyatining rivojlanishi va ularga nisbatan miya faoliyatining holati o'rtasidagi bog'liqlikdir. Topografik koordinatsiyaning yana bir misoli yuqori umurtqali hayvonlarda miya shakli va kraniokerebral bo'shliq shakli o'rtasidagi bog'liqlikdir. Yuqoridagilar shuni ko'rsatadiki, filogenez jarayonida koordinatsiyalar nafaqat paydo bo'ladi yoki yo'qoladi, balki organlarning bog'lanish darajasi, muvofiqlashtirilganligi, o'zgarishi, koordinatsiyasi rivojlanadi. Topografik koordinatsiya, asosan, ontogenez turiga, aniqrog'i strukturaning rejasiga ko'ra aniqlanadi. Ular organizmning atrof-muhitdagi holatiga kamroq bog'liq va biologik koordinatsiyalarga qaraganda barqarorroqdir. Ko'rinib turibdiki, ular faqat muvofiqlashtirish tizimiga kiritilgan organlardan birining qisqarishi bilan yo'q bo'lib ketishi mumkin.

Dinamik koordinatsiya, I.I.Shmalgauzen (1969) terminologiyasiga ko'ra, morfofiziologik koordinatsiya A.N.Seversov (1939) terminologiyasiga ko'ra, aftidan, eng muhim va keng tarqalgan. Bu atama organizmning ikki yoki undan ortiq qismlarining filogenez jarayonida ularning birgalikdagi o'zgarishlarini belgilovchi funksional munosabatlarini bildiradi.

Konstruktiv koordinatsiya – shug'ullanuvchilarni badmintonga oid va unga aloqador bilimlar bilan qurollantirish, mashqlarning murakkabligi va organizmga ta'sir etish xususiyati bo'yicha ularni tanlashga o'rgatish, mehnat, ta'lim olish, ovqatlanish, uxlash va dam olish jarayonlarini to'g'ri tashkil qilish ko'nikmalarini shakllantirish, sportchilarni mashg'ulot va musobaqa jarayonlarida mustaqil qaror qabul qilishga o'rgatish muammolarini o'z ichiga oladi.

Biologik koordinatsiya - o'zaro bevosita bog'liq bo'lmagan, lekin biologik jihatdan bir-biriga bilvosita ta'sir qiladigan organlarning o'zaro muvofiqlashgan evolyusion o'zgarishlari sodir bo'ladi. Mac, primatlarda daraxtga chiqishga moslanish bosh miya, ko'z va qo'l-oyoqdarning o'zgarishi bilan bog'liq ravishda amalga oshiriladi.

Fiziologik koordinatsiyada organizmning har xil organlari va sistemalarining o'zaro muvofiqlashtirilgan faoliyati markaziy nerv sistemasining qo'zg'alishi va tormozlanishi jarayonlarining birga borishi bilan bog'liq. Mac, qo'l-oyoqlarni bukishda ishtirok etadigan muskullarga yuborilgan nerv impulslari bir vaqtning o'zida qo'l-oyoqlarni yozadigan muskullarning tormozlanishiga olib keladi. Yozuvchi muskullarning tormozlanishi esa qo'l va oyoqlarning bukilishini osonlashtiradi[4].

Koordinatsion qobiliyat tushunchasi ilk bor harakatning ephillik sifatini aniq tasavvur qilish maqsadida qo'llanilgan. Fiziolog N.A.Bernsheyn ta'kidlashicha, ephillik harakatning o'zida ko'zga tashlanmaydi, balki atrof-muhit ta'siri, harakat vazifasini bajarish natijasi darajasida aniqlanadi. J.Periard, S.Rasinai esa, birinchidan, yangi harakatlarni tez o'zlashtirish qobiliyati (tez o'rganish qobiliyati), ikkinchidan, standart, tez o'zgaruvchan va variativ (taxminiy va kutilmagan) vaziyatlarda "motor moslashuvchanlik" qobiliyatini ko'rsata olish, deb izohlaydi. "Ephillik" va "koordinatsion qobiliyat" terminlari bugungi kun lug'atlarida ikki tushuncha sifatida talqin qilinadi. Ayrimlar ephillik koordinatsion qobiliyat tarkibiga kiradi deb ta'kidlasalar[5], ayrimlar esa, bir tushuncha sifatida qaraydilar[6].

V.I.Lyaxning fikricha, har bir koordinatsion qobiliyatni ephillikning ko'rinishi sifatida qarash mumkin emas, ayni paytda ephillik – bu bir va bir necha koordinatsion qobiliyatlarining harakat faoliyati yig'indisida ko'rinishidir[7]. Ye.P.Ilin shunday yozadi: ephillik – koordinatsionlikning xususiy belgisi, ephillik tarkibiga kirmaydi[8]. Nemis mutaxassislari ephillik bir necha koordinatsion qobiliyatlarni birlashtiruvchi, koordinatsion qobiliyatlar taghsistemi sifatida qaraydilar[9]. A.M.Maksimenco koordinatsion qobiliyatni rivojlantirishning bir necha kriteriyasini sanab o'tadi: vaqt, aniqlik, muvozanatni saqlay bilish, bajarayotgan harakatlarni iqtisod qila bilish[10].

Xulosa qilib aytadigan bo'lsak, badmintonchilarni boshlang'ich tayyorgarlik bosqichida yuqoridagi koordinatsion qobiliyatlarni rivojlantirish katta ahamiyatga ega. Chunki ushbu koordinatsion qobiliyatlar badmintonchini ham ruhan, ham jismonan baquvvat bo'lishiga, musobaqa jarayonlarida yuqori natijalarga erishishida muhim ahamiyatga ega.

#### ADABIYOTLAR

1. Ўзбекистон миллий энциклопедияси. 5-том. – Тошкент, 2000. 28-бет.
2. Северцов А.Н. Этюды по теории эволюции: индивидуальное развитие и эволюция. — М.: Печатное дело, 1912.
3. Шмалгаузен И.А. Проблемы дарвинизма - М.: Наука, 1969.
4. Ўзбекистон миллий энциклопедияси. 5-том. – Тошкент, 2000. 28-бет.
5. Бердичевская Е.М. Профиль межполушарной асимметрии и двигательные качества / Е.М.Бердичевская // Теория и практика физической культуры. – 2014. – №9. – С. 43-45.
6. Платонов В.Н. Общая теория подготовки спортсменов в олимпийском спорте: история развития и современное состояние / В.Н.Платонов – К., Олимпийская литература, 2007. – 383 с.
7. Лях В.И. Критерии определения координационных способностей / В.И. Лях. – М.: Теория и практика физической культуры, 1991. – 40 с.
8. Ильин Е.П. Двигательная память, точность воспроизведения амплитуды движений и свойства нервной системы // Сборник научных трудов. – СПб., Питер, 2009. – С. 62-68.
9. Войнар Ю.А. Теория спорта - методология программирования. – Минск: Изд-во Харвест, 2011. – 312 с; Спортивные игры: техника, тактика обучения: учебник для студентов высших педагогических учебных заведений / Ю.Д.Железняк, Ю.М.Портнов, В.П.Савин, А.В.Лесаков. – М.: Издательский центр «Академия», 2001. – 520 с.; Теория и методика физического воспитания: учебное пособие для студентов факультетов физического воспитания педагогических институтов / Под ред. Б.А.Ашмарина. – М.: Физкультура и спорт, 2003. – 360 с.
10. Максименко А.М. Основы теории и методики физической культуры. Учеб. пособие для студентов вузов. – М., 2001. – С. 319.



UDK:796.08:316.3(575.1)

*Isajon MIRZAQULOV,*  
TDTrU Ijtimoiy fanlar kafedrası dotsenti  
E-mail: mirzakulov.isazhon@bk.ru

*O'zbekiston Milli universiteti katta o'qituvchisi L.S. Xalikova taqrizi asosida*

## JISMONIY TARBIYA MASHG'ULOTLARI ORQALI TALABALAR SALOMATLIGINI MUSTAHKAMLASH

Аннотация

Jismoniy mashqlarga murojaat qilish va jismoniy tarbiya tizimida uslubiy yo'nalishlarni qo'llash uchun jamiyatning ijtimoiy tarbiyasining o'ziga xos xususiyatlarini hisobga olish zarurati zamon talabiga aylanib bormoqda. Ilmiy maqolada talabalarning inson hayotini to'g'ri tashkil etishda sog'lom turmush tarzini shakllantirishda jismoniy tarbiyaning o'rni va organizmga ijobiy ta'siri haqida ma'lumotlar berilgan. Ilmiy maqolada talabalar o'rtasida olib borilgan ilmiy tadqiqot natijalariga ko'ra talabalarning tibbiy bilimini oshirishga qaratilgan.

**Kalit so'zlar:** Jismoniy mashqlar, tarbiya, talabalar, salomatlik, tibbiy, bilim, organism.

## УКРЕПЛЕНИЕ ЗДОРОВЬЯ СТУДЕНТОВ С ПОМОЩЬЮ УПРАЖНЕНИЙ ФИЗИЧЕСКОГО ВОСПИТАНИЯ

Аннотация

Требованием времени становится необходимости учета специфики социального воспитания общества для решения задач физических упражнений и применения методических направлений в системе физического воспитания. В научной статье представлена информация о роли физического воспитания в формировании здорового образа жизни в правильной организации жизнедеятельности человека и его положительном влиянии на организм. Научная статья направлена на повышение медицинских знаний студентов по результатам научных исследований, проведенных среди студентов.

**Ключевые слова:** Физические упражнения, воспитание, студенты, здоровье, медицинские знания, организм.

## STUDENT HEALTH PROMOTION THROUGH PHYSICAL EDUCATION EXERCISES

Annotation

The requirement of the time is the need to take into account the specifics of the social education of society to solve the problems of physical exercises and the application of methodological directions in the system of physical education. The scientific article provides information on the role of physical education in the formation of a healthy lifestyle in the proper organization of human life and its positive effect on the body. The scientific article is aimed at improving the medical knowledge of students based on the results of scientific research conducted among students.

**Key words:** Physical exercises, education, students, health, medical knowledge, organism.

**Kirish.** Jismoniy tarbiya jarayonida hal qilinishi lozim bo'lgan ta'lim vazifalari hayotiy muhim, jismoniy harakatlarga o'rgatish va salomatlik ko'nikmalarini tarbiyalashni o'z ichiga oladi. Amalda mustahkamlangan bilimlar asosida sog'lomlashtiruvchi jismoniy mashqlar bilan muntazam shug'ullanishning foydasi va zaruriyatiga ishonch shakllanadi. Masalan, kun tartibiga rioya qilishning eng samarali tomonlaridan biri ertalabki badantarbiya mashqlari hamda bu mashqlarni butun organizmni faol holatga keltirib olishda yordam beradi va kun davomida ruhan tetik bo'lib yurishi mumkin.

Talabalarda salomatlikni yo'lga qo'yish, ularda jismoniy tarbiya va ommaviy sport bilan muntazam shug'ullanishi uchun zamon talablariga mos shart-sharoitlar yaratish, sport musobaqalari orqali yoshlarda o'z irodasi, kuch va imkoniyatlariga bo'lgan ishonchni mustahkamlashga alohida e'tibor qaratilmoqda. Ma'lumki, Respublikamizda oliy ta'lim muassasalarida talabalar uchun sport majmualarini tashkil etilishi va ular o'rtasida sport musobaqalarini muntazam o'tkazilishi yoshlar ongida ijobiy taa'surot qoldirgani uchun ularda sportga bo'lgan muhabbat va qiziqishlar yanada kuchaydi. Talabalarni sport musobaqalariga jalb etish, jismoniy tarbiya mashg'ulotlari bilan muntazam shug'ullanishga yo'naltirishsalomatlikni yo'lga qo'yishga yordam beradi.

Jamiyatimizda salomatlikni shakllantirish, talabalarning jismoniy tarbiya va ommaviy sport bilan

muntazam shug'ullanishi uchun zamon talablariga mos shart-sharoitlar yaratish, sport musobaqalari orqali ularda o'z irodasi, kuch va imkoniyatlariga bo'lgan ishonchni mustahkamlashga alohida e'tibor qaratilmoqda.

**Mavzuga oid adabiyotlar tahlili.** Jismoniy tarbiya tarixi asosida shuni ta'kidlash mumkinki, qadimda insonlar jismoniy tarbiyaning ahamiyati, hukmdorlikni ushlab qolish va zabt etishga loyiq harbiy-jismoniy tayyorgarlik insonni tarbiyalashdan iborat edi. Jamiyatdagi asosiy omillar, harakat shakllaridan, insoniyat yuqori darajadagi jismoniy va sport faoliyatida, inson tabiatni zabt etishga qaratilgan qobiliyatlar yashiringan. Jismoniy tarbiya va sport insonni jismoniy va ruhiy rivojlanishiga ta'sir etuvchi kuchli omildir. Jismoniy tarbiyaning asosiy natijalari sifatida salomatlik tashqi muhitning salbiy ta'sirlariga organizmning chidamlilik darajasi, tana tuzilishi, ma'lum jismoniy rivojlanish sifatleri, harakat malakalari va mahoratini ta'minlovchi fiziologik funksiyaning holati, shu bilan birga harakatchanlik-insonning jismoniy holati deyiladi. Jismoniy tarbiyaning jamiyatda ishlab chiqaruvchiga bog'liqligi, qayta ishlash va mehnatni tashkillashtirish tizimida o'rni va ahamiyati uning asosiy ijtimoiy xususiyatlari hisoblanadi. Jismoniy tarbiya jismoniy mehnat ta'siri ostida paydo bo'lib, insonning mehnat faoliyatiga tayyorgarligini o'z ichiga oladi. Aynan shu tushunchalarni yoshlar kelajagida shakllantirish uchun, bugungi kun mavzusi va maqsadi yoshlarni jismoniy kamolotini yuksaltirishga qaratilmog'i lozim.

Bugungi kunda talabalarni salomatligiga erishishi uchun barcha chora-tadbirlar amalga oshirilayotgan bir vaqtda jismoniy tarbiya mashg'ulotlarini sifatini oshirishi uchun ustoz va murabbiylar talabalarga tushuncha berib borish lozim. Ustoz va murabbiylar talabalarni jismoniy holatini nazorat qilib borish uchun tibbiy ko'rsatkichlarini aniqlab boradi. Maxsus ilmiy adabiyotlarda mashg'ulotning borishi bir necha qismga bo'linganligi haqidagi fikrlar keltirilgan. Masalan, mashg'ulotning tashkiliy qismi, asosiy qismi va yakuniy qismlardan iborat deb hisoblaydilar. A.Abdullayev, Sh.Xonkeldiyev va K.Maxkamjonov kabi mutaxassislarining bildirgan ilmiy xulosasiga ko'ra mashg'ulot: tayyorlov qismi, asosiy qismi va yakuniy qismlaridan iborat bo'ladi. Mashg'ulotni qismlarga bo'linishi talabalarni jismoniy holatini asta-sekin shakllantirishdan iborat. Mashg'ulot jarayonlarida ham jismoniy mashqlar haftada bir marta bajariladi [2].

**Tadqiqot metodologiyasi.** Jismoniy tarbiya mashg'ulotlarining o'ziga xos tartiblarini ko'zdan kechirish lozim. Masalan, mashg'ulot boshida talabalarning mashg'ulotga bo'lgan qiziqishi yoki mashqlarni bajarishdagi layoqatiga qarab quyidagicha holatlarga e'tibor berib borilishi o'qituvchidan talab etiladi:

- rivojlantiruvchi mashqlarda to'g'ri harakatlarni amalga oshirishi;
- mashqlarni bajarganda talabning holatini e'tiborga olish;
- mashqlarni bajarganda talabning kiyimi sportga mosligi;
- mashqlarni bajarganda chidamlilik holatini aniqlash darajasi;
- qo'yilgan talabga talabalarning erishish darajasi;
- tavsifiya etilayotgan mashqlarni sifat darajasi, ya'ni a'zolariga ta'sirini bilish darajasi va boshqa holatlar nazorat qilinadi.

Yuqorida ko'rsatilgan nazorat holatlaridan kelib chiqib, talabalarni jismoniy tarbiya mashg'ulotiga bo'lgan qiziqishini va sog'lom turmush tarzini shakllantirishdagi hatti-harakatlarni rivojlantirish mumkin.

**Tahlil va natijalar.** Olingan natijalarga ko'ra talabalarning jismoniy rivojlanganlik darajasi e'tiborga olinadi. Kamharakatlilik natijasida yurakni tez urishi va tez charchash holatlari kuzatildi. Maslan: arqonda sakrayotgan talabani chaqqonligi, chidamliligi, kuchi va bardoshlik darajasi e'tiborga olinadi.

Qurilish fakulteti birinchi guruhda 26 ta talabadan arqonda sakrash holatlarini tahlil natijalari:

- 14 ta talaba 30 sekundda 130-150 marotaba sakradi;
- 10 ta talaba 30 sekundda 100-110 marta sakradi;
- 2 ta tala esa talabga javob bera olmadi.

Qurilish fakulteti ikkinchi guruhda 28 ta talaba bo'lib, arqonda sakrash holatlarini tahlilida esa,

- 7 ta talaba 30 sekundda 140-150 tagacha sakradi;
- 8 ta talaba 30 sekundda 100 ta sakradi;
- 13 ta talaba 50-60 marta sakradi.

Guruhlar o'rtasida olib borilgan taqqoslash natijalariga ko'ra talabalarda jismoniy faollikni farqlash mumkin. Talabalarga jismoniy faollik haqida tushuncha berilganda, yoshligidan jismoniy faol bo'lgan talabalarda chaqqonlik, bardoshlik va chidamlilik holatlari sezilib turadi. Aynan shu holatlarni mavjudligini kuzatib turgan talabalarga tushuntirish va doimiy ravishda harakat qilishimiz kerak degan ma'nodagi tushunchalarni ta'kidlab o'tishimiz lozim. Salomatlikni mustahkamlash, tanani chiniqtirish, uning turli kasalliklarga qarshiligini oshirish bu pedagogik jarayonning sog'lomlashtiruvchi vazifalari muvaffaqiyati jismoniy mashg'ulotlarning sog'lomlashtiruvchi pedagogik prinsiplari talablariga rioya qilishga bog'liq. Shu bilan birga bajarayotgan har bir mashqlarni organizmdagi a'zolar fiziologiyasini e'tiborga olish zarur.

Salomatlikni talabalarning ongida shakllanishi uchun ularning jismoniy mashqlarni to'g'ri bajarishi, mashg'ulotlar davomida barcha a'zolar uchun tegishli bo'lgan harakatlarni amalga oshirilishi, jismoniy mashqlarni olib borilishida talaba organizmining holati, ishchanlik qobiliyati, salomatligi e'tiborga olinishi kerak.

Jismoniy tarbiya va sport fanining maqsadi – talabalarni jismoniy va psixologik salomatligini mustahkamlash asosida sog'lom turmush tarzi ko'nikmalariga o'rgatish, organizmning reproduktiv salomatlik bilan tanishtirish, bundan tashqari, shaxs va millat salomatligini saqlash va mustahkamlashdan iborat. Talabani inson salomatligiga konstruktiv yondashishga o'rgatish orqali salomatlikni saqlash va mustahkamlashning faol strategiyasini shakllantirish imkoniyatiga ega bo'lamiz [3].

Jismoniy sog'lomlashtirish mashg'ulotlarining maqsadi – talabalarni salomatligini yaxshilash va mustahkamlash, davolash-profilaktik chora-tadbirlarni jismoniy mashqlar asosida amalga oshirishdan iborat. Talabalarning sog'ligini mustahkamlash, ijtimoiy va maishiy sharoitlarga moslashishini (adaptatsiyasini) yaxshilashni o'rgatish ham muhim ahamiyat kasb etadi. O'qituvchi va murabbiylar nazoratida jismoniy tarbiya va sport bilan shug'ullanuvchilarning jismoniy rivojlanganligini, organizmning funksional holatini, asosiy tizimlarning holatini, jismoniy yuklamalarning organizmga ta'sirini, organizm tomonidan berilayotgan javob reaksiyalarini baholashni o'rgatish yo'lga qo'yiladi.

Jismoniy sog'lomlashtirish mashg'ulotlarining vazifalari:

- Jismoniy muolajalarni organizmga ta'sir etish mexanizmini, turli kasalliklarda davolash, kasallik asoratlarining oldini olish va organizmning qarshiligini oshirish maqsadida qo'llanilishini o'rgatish;
- Turli kasalliklarda davolash va reabilitatsiya davrida to'laqonli kompleks tuzib organizmni sog'lomlashtirishda oqilona foydalanishni o'rgatish;

- Jismoniy sog'lomlashtirish mashqlarning organizmga ta'sir etish mexanizmini, turli kasalliklarda davolash, asoratlarining oldini olish va organizmning qarshiligini oshirish maqsadida qo'llanilishini o'rgatish;

- Davolash va reabilitatsiya davrida davolovchi jismoniy tarbiyaning harakat tartibotlarini, vosita va shakllarini to'g'ri tanlashni va qo'llashni o'rgatish;

- Aholining turli kontingentlari orasida, ularni jismoniy tarbiya va sport mashg'ulotlariga ko'nikishlari uchun tibbiy tekshiruvdan o'tkazish qoidalarini o'rgatish;

- Talabani sog'lig'ini mustahkamlash, ijtimoiy va maishiy sharoitlarga moslashishini (adaptatsiyasini) yaxshilash uchun jismoniy yuklamaning organizmga ta'sirini baholash usullarini o'rgatish [1].

Inson hayoti davomida salomatlik darajasi sezilib turadi. Yoshlikdan salomatlikka e'tiborli bo'lish hayot davomida turli xil kasalliklarga chalinishni oldini oladi. Yoshlikdan salomatlikni poydevorini ta'minlash zarur. Bu holatlarni amalga oshirishda oila, bog'cha, o'quv maskanlarini hamkorligi muhim ahamiyatga ega. Talabalarning tashqi ko'rinishi ularni qay darajada jismoniy rivojlanganligi ko'rinib turadi. Faol harakat insonning tashqi ko'rinishiga va ichki a'zolarining salomatligiga ijobiy ta'sir ko'rsatadi va bu holatlar insoning jismoniy rivojlanganlik darajasini tekshirganda namoyon bo'ladi.

Talabalarning jismoniy mashqlarni bajarish imkoniyati deganda, talaba biror bir mashg'ulotni uzoq vaqt davomida oz kuch sarflab, sifatini buzmasdan bajara olishi ko'zda tutiladi. Jismoniy mashqlarni bajara olishini yuqori samaradorligini ta'minlovchi sharoitlar quyidagilardan iborat:

- jismoniy harakatlar asta-sekinlik bilan kirishish;

- jismoniy mashqlarni maqsadini va tartibini tanlash va unga rioya qilish;  
- mashqlarni izchillikda va ketma-ket bajarishga odatlanish;  
- jismoniy harakat va dam olishni to'g'ri tashkil etish, bir ish turini ikkinchisi bilan almashtirib olib borish;  
- doimiy jismoniy mashqlar bilan shug'ullanish tufayli aqliy mehnat malakalarini takomillashtirish hamda avtomatik malaka hosil qilish.

Talaba-yoshlarni jismoniy mashqlarni mustaqil bajarishida nimalarga e'tiborli bo'lishi ko'zda tutiladi. Hozirgi zamonda bolalar va o'smirlar rivojlanishining muhim xususiyatlaridan biri organizmning tashqi omillarga nisbatan yuqori ta'sirchanligi va moslashuvchanligi bo'lib, bular natijasida qulay shart-sharoitda hamda oqilona majmual ta'lim-tarbiya olib borilganda, umumiy jismoniy rivojlanish va salomatlikning yaxshilanishi, ruhiy takomillashuvi yuz beradi. Shu bilan birga mustaqil jismoniy mashqlarni bajarishda ehtiyotkorlikka amal qilish kerak.

Mustaqil mashqlarni olib borish jarayonida haddan ziyod qiyin mashqlarni bajarish yoki uzoq vaqt mashq bajarish, organizmga o'ta darajada ko'p bosim berish oqibatida salbiy holatlar yuzaga kelishi mumkin. Shuning uchun organizmni mashg'ulotlar uchun chiniqtirib borish kerak. Chiniqtirish – bu organizmni turli harakatlarga nisbatan moslashuvchanlikni yuzaga keltiradi. Chiniqtirishni asta sekinlik bilan olib borish kerak.

Bugungi kunda dolzarb bo'lib, talabalarining hayotida muhim rol o'ynaydi. Jismoniy faollik- bu inson hatti-harakatlarining ajralmas va murakkab majmuasi bo'lib, u biologik hamda tashqi omillarga bog'liq. Faol harakatchanlik konsepsiyasi insonda mavjud bo'lgan harakatlarga tug'ma, tabiiy, biologik ehtiyojga, hayvonlardagi xuddi shunga o'xshash ehtiyojga asoslanadi [4].

Harakat faolligi darajasi irsiyatga bog'liq kattalik bo'lib, har bir biologik turda o'ziga xos. Uzoq umr ko'rish sabablarini o'rganishda jismoniy faollikning shaxsiy xususiyatlar bilan uyg'unligi e'tiborni tortadi. Faol harakat insonning tashqi ko'rinishiga, yurak qon-tomir tizimini me'yorida ishlashi, nafas olish sistemasiga, ovqatlanish sistemasiga, tayanch-harakatlanish sistemasiga, ayirish sistemasiga va jinsiy a'zolar fiziologiyasiga va h.k.lar.

Jismoniy mashqlarni olib borilishida talabalarining fikrini ham bilish maqsadga muvofiq. Talabalarni jismoniy tarbiya mashg'ulotlariga kirishishi ko'p holatlarda yaqqol ko'rinib turadi. Ayrim talabalar jismoniy tarbiya mashg'ulotlarini ko'tarinki kayfiyatda qabul qilsa, ba'zi talabalar esa hohlamagan holda, yoki majburan ishtirok etayotgani ko'rinib turadi.

Salomatlik tushunchasining mazmunini organizmning tuzilish mexanik xususiyatlari nuqtai nazaridagina izohlash yetarli bo'lmaydi, jismoniy madaniyat va jismoniy tarbiya nazariyasida u harakat apparati va umuman organizm rivojlanishining haqiqiy amaliy tavsifi bilan bog'lanish lozim. Hozirgi vaqtda shunday fikrlar ustuvorki, ularga ko'ra alohida bir belgi emas, balki tana uzunligining turlicha varianlarida uchraydigan ularning nisbati insonning jismoniy rivojlanishini tavsiflaydi. Tana o'lchamlarining kattalashishi har doim jismoniy rivojlanishning yaxshilanishiga muvofiq keladi; buni "jismoniy anglash indeksleri" parallel ravishda ortganidagina ta'kidlash mumkin [5].

Jismoniy tarbiyada ijtimoiy va biologik omillar o'zaro aloqada bo'ladi. U jismoniy sifatlarni takomillashtirish bilan chegaralanmay, balki dunyoqarashni, inson sinfiy ongini shakllantiradi. Jismoniy tarbiyaning vazifasi reja bilan tashkillashtirilgan boshqaruvni biologik va ijtimoiy dialektik o'zaro bog'liqlikni shaxsning har tomonlama rivojlanishiga ta'sir etishdir. Muntazam sport faoliyatiga intilish, obyektiv ijtimoiy zaruriyat va individual talabning yaqqol namoyon bo'lgan yakkakurashidir, lekin sport faoliyatiga talab biologik emas, balki ijtimoiy zaruriyatga asoslangan.

Ishonch bilan aytishimiz kerakki, yoshlarning salomatligi va jiddiy rivojlanishi birgina majmual baho berish uchun "jismoniy holat" tushunchasini qo'llash hamda jismoniy rivojlanishning salomatlik bilan aloqadorligi xususiyatini rivojlantirish muhim amaliy vazifa bo'lib, u faqat bemorlarni emas, sog'lom kishilarni ham keng tekshirish yo'li bilan hal etishni talab etadi. Mazkur masala bo'yicha bizning fikrimiz yuqorida ko'rsatilgan jismoniy rivojlanish inson salomatligini yaxlit baholaganda, uning ko'rsatkichlaridan biridir.

Yoshlarni jismoniy tarbiya mashg'ulotlariga jalb etish bugungi kunda hech qanday muammolarni yuzaga keltirmaydi. Chunki davlatimiz tomonidan barcha shahar, qishloq va mahallalarda yoshlar kamoloti uchun barcha ishlar amalga oshirilmoqda.

**Xulosa** qilib shuni aytish kerakki, insonning salomatligi va jiddiy rivojlanishi birgina majmual baho berish uchun "jismoniy holat" tushunchasini qo'llash hamda jismoniy rivojlanishning salomatlik bilan aloqadorligi xususiyatini qo'zg'alish muhim amaliy vazifa bo'lib, u faqat bemorlarni emas, sog'lom kishilarni ham keng tekshirish yo'li bilan hal etishni talab etadi. Mazkur masala bo'yicha bizning nuqtai nazarimiz yuqorida ko'rsatilgan jismoniy rivojlanish inson salomatligini yaxlit baholaganda, uning ko'rsatkichlaridan biridir.

#### ADABIYOTLAR

1. Шарипова Д., Содиков Қ., Шахмурова Г., Арбузова Т, Маннопова Н. Валеология асослари. – Т.: 2009. – 124-б.
2. Мирзакулов И.М., Шкондина И.Е. ва бошқалар. Валеология. – Т.: 2008.
3. Туркменова М.Ш. Талабаларни jismoniy rivojlanishida sog'lom turmush tarzini shakllantirish. Ўқув қўлланма. Тошкент, 2021. – 132-б.
4. Матвеев Л.П. Теория и методика физической культуры. Учебник для ИФК. – М.: ФИС, 1991. – 544 с.
5. Шарипова Д.Д. ва бошқалар. Валеология асослари. – Т.: 2008. – 122-б.
6. Мирзакулов И.М. Олий таълим муассасаларида jismoniy tarbiya va sport fani ўқитувчиларининг педагогик маҳоратини takomillashtirish // World scientific research journal. – 2023. – Т. 11. – №. 1. – С. 91-97.
7. Mukhammadiev K.B., Mirzakulov I.M., & Karimov A.H. (2022, June). Methodological fundamentals of formation of ecological culture in students. In AIP Conference Proceedings (Vol. 2432, No. 1, p. 030054). AIP Publishing LLC.
8. Мухаммадиев К.Б. (2021). Жисмоний тарбия таълими жараёни самарадорлигини ошириш ва талабаларда экологик маданиятни ривожлантиришнинг назарий асослари: Монография. "Инновацион ривожлантириш наشريёти-матбаа уйи – Т.:



**Kamola MURADKASIMOVA**,  
*O'zbekiston davlat jahon tillari universiteti ingliz tili 1-fakulteti dotsenti*  
*Pedagogika fanlari doktori (DSc)*  
*kmuradkasimova@yahoo.com*  
**Nargizaxon XODJAYEVA**,  
*International House Tashkent akademik litseyi katta o'qituvchi*

*Pedagogika fanlari doktori A.Raxmonov taqrizi asosida*

### BAHOLASH KOMPETENSIYASINI TAKOMILLASHTIRISHDA KONSEPTUAL ASOS: MASHQLAR TIZIMI

Аннотация

Mazkur maqolada bo'lajak o'qituvchilar ya'ni, magistr talabalarining baholash kompetensiyasini rivojlantirishda mashqlarning o'rni yoritilgan. Asosiy g'oya mashqlar tizimini Blum taksonomiyasining kognitiv toifalari bilan integratsiyalashdan iborat. Natijada, yaratilgan mashqlar bo'lajak o'qituvchilarning kasbiy kompetensiyasini tizimli ravishda rivojlantirishga asos bo'ladi. **Kalit so'zlar:** mashqlar tizimi, malaka, ko'nikma, yondoshuv, kognitiv toifa, integratsiya.

### КОНЦЕПТУАЛЬНАЯ ОСНОВА ПОВЫШЕНИЯ КОМПЕТЕНТНОСТИ В ОЦЕНКЕ: СИСТЕМА УПРАЖНЕНИЙ

Аннотация

В статье рассматривается роль упражнений в развитии оценочных компетенций будущих учителей, то есть магистрантов. Основная идея состоит в том, чтобы интегрировать систему упражнений с когнитивными категориями таксономии Блума. В результате созданные упражнения станут основой для планомерного развития профессиональной компетентности будущих учителей.

**Ключевые слова:** система упражнений, навык, умение, подход, когнитивная категория, интеграция.

### A CONCEPTUAL FRAMEWORK FOR IMPROVING EVALUATION COMPETENCE: A SYSTEM OF EXERCISES

Annotation

This article discusses the role of exercises in the development of assessment competencies of future teachers (master's students). The basic idea is to integrate the exercise system with the cognitive categories of Blum's taxonomy. As a result, the created exercises will be the basis for the systematic development of professional competence of future teachers.

**Key words:** exercise system, skill, ability, approach, cognitive category, integration.

Ta'lim berish metodikasida qo'yilgan maqsadga vositalarni qo'llash orqali erishiladi. Ta'limning asosiy vositasi – mashq, ularning bajarilishi ta'lim maqsadiga erishishda muhim ahamiyatga ega. K.D.Ushinskiy mashqlarning birinchi va asosiy yutug'ini ularning tizimli ekanligidir deydi. Birinchidan, mashqlarda doim maqsad bo'lishi lozim. Ikkinchidan, mashqlarni tashkil etishda o'ziga xos ketma-ketlik mavjudligi. Qo'yilgan maqsadga erishish uchun mashqlar belgilangan jarayonda tashkillashtirilishi lozim. Uchinchidan, mashqlar doim bajarish yo'lini shakllantirishga qaratilgan. Ammo bir mashq ta'lim jarayonida yakuniy natijani bermasligi mumkin. Shu sababli mashqlar tizimlarga bo'linadi [5].

A.A. Leontyevning fikriga ko'ra "mashq ta'lim oluvchilarga mexanik jarayon sifatida emas, aksincha, muammoli vaziyat sifatida taqdim etilishi lozim" [5].

Biz ham bu fikrga qo'shilamiz, mashqlar tizimli ravishda osondan qiyinga, oddiydan murakkabga, bilimdan malakani shakllantiruvchi vaziyatda taqdim etilsa, o'quv fani oldiga qo'yilgan maqsadga erishish mumkin. Sababi, bugungi kun talabi talabalar egallagan bilim, ko'nikma va malakalarini real vaziyatda qo'llay olishi kerak.

Mashqlar tizimi deganda chet tilidagi ko'nikmani rivojlantirish va malakani takomillashtirish uchun kerakli miqdor va ketma ketlikda bajariladigan mashqlarning turi va ko'rinishlari tushuniladi.

Mashqlar tizimini tasniflashda bir qancha yondashuvlar mavjud; psixologik (retseptiv, reproduktiv va

produktiv mashqlar – G. Palmer), lingvopsixologik (til va nutq mashqlari – I.A.Gruzinskaya, I.V.Raxmanov) va didaktik (informativ, tayyorlovchi va nutqiy – I.F. Komkov), YE.I. Passov barcha mashqlarni shartli nutqiy va nutqiy mashqlarga ajratadi [1].

Mashqlar tizimini ikki mezon belgilab beradi; psixolingvistik – mashq turi va psixologik – idrok etish jarayoni. Mashqlar tizimini yaratish uchun mashq turi bilan til va nutq materialini idrok etish jarayonlarini birlashtirish lozim. Mashqlar klassifikatsiyasining didaktik yondashuviga asosan mashqlar quyidagi turlarga bo'linadi.

kirish qismida tanishtiruvchi mashqlar avtomatizatsiya jarayonida til va nutq mashqlari bajariladi

aktivatsiya jarayonida (qo'llash) nutqiy mashqlar bajariladi [4].

Xulosa qilib mashqlarni uchta turga ajratish mumkin asliy kommunikativ yoki nutqiy mashqlar. shartli –kommunikativ yoki shartli nutqiy mashqlar. nokommunikativ yoki til mashqlari (S.F. Shatilov).

Chet tilida mashqlar tipologiyasini tashkil etish va rivojlantirish bo'yicha olimlarning turli qarashlari mavjud. Ma'lumki, chet tilida nutq faoliyati turlarini egallashda ikkita asosiy bosqichdan o'tilishi lozim; ko'nikmani rivojlantirish va malakani takomillashtirish. Mashqlar tipologiyasida aynan shu bosqichlar asos bo'lib xizmat qiladi[3].

YE.I. Passov barcha mashqlarni ikkita kategoriyaga bo'ladi; malakani takomillashtiruvchi va ko'nikmani rivojlantiruvchi [5].

M.S. Ilin o'z tadqiqotida mashqlarni ikki turga, ya'ni til va nutq mashqlariga ajratadi. Unga ko'ra o'quvchilar avval tilga oid mashqlarni bajarib, keyin ko'nikma hosil bo'lganda nutqda amaliyotda qo'llashadi. Mashqlarning ikki turga bo'linishini bir qancha olimlarning ishlarida ko'rish mumkin. A.A.Mirolyubov mashqlarni tayyorlovchi va nutqiy mashqlarga, E. P. Shubin analitik va sintetik, I.D. Salistra birlamchi va nutqiy, V.L.Salkin tayyorlovchi va kommunikativ, A.D. Klimentenko tayyorlovchi va shaxsiy-nutqiy mashqlar tipologiyasiga ajratgan [1].

Mashqlar statika (holat) va dinamika (harakat) tarzida tashkil etiladi. I.V. Raxmanov barcha mashqlarni til va nutq mashqlariga ajratgan. Ayrim metodistlar asarlarida ikkala termin orasida "nutqqa bo'lgan mashqlar" atamasini ham qo'llashadi. V.A. Buxbinder tadqiqotida mashqlarni informatsion, operatsion va motivatsion turlarga ajratgan. Ularni soddagina qilib bilim, ko'nikma va malaka berish mashqlari deb yuritish mumkin. O'zbek metodistlari ilmiy tadqiqotlarida ularni shakllantiruvchi, rivojlantiruvchi va takomillashtiruvchi mashqlarga bo'lishgan [3].

E.Y. Sosenkoning fikriga ko'ra mashqlar tipologiyasidagi terminlarning bunday xilma-xilligining sababi tarixiy rivojlanish va olimlarning olib borgan tadqiqotida lingvistik, psixologik yoki metodologik jihatlarining asosi deb hisoblaydi. Mashqlarning maqsadi ko'p marotaba ma'lumotni qaratish va ma'lumotni chet tilida qo'llashga qaratilgan. Shu yerda xulosa qilib aytish mumkinki, har bir mashq turi belgilangan maqsad uchun xizmat qiladi. Shu sababli ular ko'nikmani rivojlantiruvchi yoki malakani takomillashtiruvchi mashqlarga bo'linadi [1].

Mashqlar tipologiyasi bo'yicha olib borilgan tadqiqotimiz natijasi shuni ko'rsatdiki, berilgan mashqlar turi talabalarning lingvistik kompetensiyalarini oshirishga qaratilgan. Mavjud mashqlar tipologiyasining birontasi bizning maqsadimizga to'g'ri kelmasligi aniqlandi. Bizning maqsadimiz bo'lajak o'qituvchilarning baholash kompetensiyasini rivojlantirishda mashqlardan foydalanish bo'lganligi sababli, talabalarning kasbiy kompetensiyasini rivojlantirishga qaratilgan mashqlar tizimini yaratish ehtiyoji yuzaga keldi.

nokasbiy kompetensiyaviy mashqlar (tayyorlovchi) – bu turdagi mashqlar kasbiy faoliyatda qo'llanadigan materialni o'zlashtirishga qaratilgan.

shartli kasbiy kompetensiyaviy mashqlar (o'quv kasbiy kompetensiyaviy) – bu turdagi mashqlarga taqlid qilish va modellashtirish mashqlari kiradi.

asliy kasbiy kompetensiyaviy mashqlar (tabiiy kasbiy kompetensiyaviy) – bu turdagi mashqlarga kasbiy kompetensiyani rivojlantiruvchi mashqlar kiradi.

Ushbu mashqlar tizimining asosiy tamoyilini ikkita maqsad belgilab beradi; 1. Barcha mashqlar tizimining bir maqsadga erishishga qaratilganligi; 2. Mashqlarning ketma-ketligi bir tamoyilga, ya'ni osondan qiyin qarab borishga asoslangan. Mazkur tizim Bybee (1997) Achieving scientific literacy; From purposes to practices – o'qituvchilarning baholash kompetensiyaci darajalariga ham asoslangan holda yaratildi. Unga ko'ra baholash kompetensiyasining beshta bilim darajasi belgilangan bo'lib, pedagoglar konseptual mahoratga ega bo'lishlari lozim. Ushbu darajalar iyerarxik ketma-ketlikda berilgan bo'lib, bizning mashqlar tizimimiz ham aynan shu ketma-ketlikda bo'lajak o'qituvchilarning baholash kompetensiyasini takomillashtirishga qaratilgan [2].

Bilimga ega bo'lmaslik – chet tilini baholashda nazariy va amaliy bilimga ega bo'lmaslik.

Yuzaki bilim – ma'lum bir termin nazorat turlari va jarayoniga tegishli ekanligini bilish, ammo mazmun-mohiyatida tushunmovchilikka duch kelish.

Funksional bilim – boshlang'ich termin va konseptlarni bilish.

Konseptual mahorat – asosiy tushunchalarga ega bo'lish va shu bilimlarni amaliyotda qo'llay olish.

Keng qamrovli mahorat – keng qamrovli bilim, nazorat qilish falsafasi, tarixini bilish.

Biz taqdim etgan mashqlar tizimidagi mashqlarning turlarini va vazifalarini B.Blum taksonomiyasiga asoslangan holda yaratdik. B.Blum rahbarligida amerikalik pedagog olimlar ishlab chiqqan o'quv maqsadlari taksonomiyasi butun jahon pedagogikasida keng tarqalgan. Taksonomiya tushunchasi (grekcha – tartib bilan joylashtirish) biologiya fanidan olingan. Obyektlarni ularning tabiiy bog'liqligiga asoslanib va toifalari murakkablashib boradigan ketma-ketlikda (ya'ni iyerarxik) joylashtirib turkumlash va tizimlashtirish – taksonomiya deb ataladi. Bu taksonomiyada o'quv maqsadlarini kognitiv (bilish) sohada ifodalanishi bayon etilgan. Uni o'qitishni rejalashtirish va natijalarni baholashda qo'llay boshladilar. B.Blum taksonomiyasi bilimlarni murakkabligi oshib boruvchi darajalarda o'zlashtirishni ta'minlaydi. B.Blum taksonomiyasi mukammal ishlangan va jahon pedagogikasida keng qo'llaniladi [6].

B.Blum taksonomiyasining kognitiv natijalar darajalari, har bir darajada qo'llanadigan faol fe'llar va talabalar bajarishi lozim bo'lgan o'quv maqsadlari turlarini integratsiyalagan holda ishlab chiqdik.

YA'ni, nokasbiy kompetensiyaviy mashqlarga eslab qolish va tushunish darajasidagi mashqlar, shartli kasbiy kompetensiyaviy mashqlarga qo'llash va tahlil qilish darajasidagi mashqlar va asliy kasbiy kompetensiyaviy mashqlarga yaratish va baholash darajalaridagi mashqlar tipologiyasini kiritdik (1-jadvalga qarang):

1-jadval.

Mashqlar tipologiyasi

№	Mashqlar tizimi	Blum taksonomiyasining kognitiv toifalari	Qo'llanadigan fe'llardan tanlangani	Amaliyotga joriylanishi
		eslab qolish	aniqlash, ta'riflash, ayib berish, ro'yxat tuzish, yozish, topish, tenglashtirish, eslab qolish, tanlash	berilgan materialni qayta ishlamasdan tushunish, eslab qolish va bilishni talab etadi. bu turdagi mashqlar ko'nikma va malakani shakllantirmaydi, u faqatgina ma'lumotni bilishni ta'minlaydi
		tushunish	tushuntirish, sharhlash, reja qilish, muhokama qilish, taxmin qilish, takrorlash, tarjima, solishtirish, qayta ishlash	
		qo'llash	qayta ishlash, tugatish, xal qilish, moslashtirish	talabalarda qayta ishlash, solishtirish, tahlil qilish, qiyoslash, farqlash va fayta ishlash orqali xulosa yasash va umumlashtirishni talab etadi. bu mashq turi ko'nikma va malakani shakllantirishga yordam beradi
		tahlil qilish	tahlil qilish, ajratib ko'rsatish, qiyoslash, farqlash	
		baholash	hukm qilish, tanlash, qaror qilish, oqlash, munozara qilish, muxokama qilish, baholash, ximoya qilish	o'zlashtirilgan bilim, ko'nikma va malakalarni tabiiy vaziyatdagi muammolarni hal etishda tahlil qilish, baholash va yaratishga oid mashq turlari kiradi. talabalarda kasbiy kompetensiyani rivojlantirib, amaliyotda qo'llashga yordam beradi
		yaratish	yaratish, ixtiro qilish, tuzish, taxmin qilish, reja qilish, shakllantirish, faraz qilish	

Xulosa qilib quyidagini aytish lozim. B.Blum kompetensiyaga qarab boradigan ketma-ketlikda (ya'ni taksonomiyasi bizga mashqlarni uzviyligini saqlagan holda iyerarxik) joylashtirib turkumlash va tizimlashtirishga yordam osondan qiyinga murakkablashib boradigan, bilimdan berdi.

#### ADABIYOTLAR

1. Ахмедова М.Х. Типология упражнений для развития речи на неродном языке // Молодой учёный, Международный научный журнал. – Казань, 2016. – №1(105). – С.776. 687-689. Фойдаланилган адабиётлар рўйхати
2. Bybee, Roger W. Achieving scientific literacy; from purposes to Practices. Portsmouth, – NH; Heinemann, 1997
3. Жалолов Ж.Ж. Чет тил ўқитиш методикаси; чет тиллар олий ўқув юрлари (факултетлари) талабалари учун дарслик. – Тошкент; Ўқитувчи, 2012. – 432 б.
4. Иванова В.М. Использование подготовительных и условно-коммуникативных упражнений при формировании устно-речевых умений» на уроках французского языка // Социальная сеть работников образования. 2015. Электрон ресурс: nsportal.ru (мурожаат санаси: 06.12.2017).
5. Пассов Е.И. Основы коммуникативной методики обучения иноязычному общению. – М.; Рус.яз., 1989. – 276 с.
6. Рахимов Б.А., Мавлянов А., Чориев В.Қ., Абдалов С.Р., Темирова Н.С. Педагогик технологиялар схемаларда. –Т.; “Fan va texnologiya”, 2009. Б.125



*Shaxloxon MURTAZAYEVA,*  
*Samarqand davlat universiteti tayanch doktranti*  
*E-mail:shahloxon.murtazayeva@gmail.com*

*JTSBMQTMOI Samarqand filiali dotsenti, f.f.d (PhD) F.Eshnazarova taqrizi asosida*

## OILADA OTA-ONA VA BOLALAR MUNOSABATLARINING IJTIMOY-PSIXOLOGIK XUSUSIYATLARI

Аннотация

Ma'lumki, jamiyatning muhim bo'g'ini bo'lgan oilalar qanchalik tinch va totuv bo'lsa, shundagina davlat tinch va barqaror ravnaq topishi mumkin. Shu jihatdan, oila qo'rg'onining mustahkamligi va unda ma'naviy jihatlarining shakllanishi hamda amalga oshirilishi muhim ahamiyatga ega. Binobarin oila deb atalmish muqaddas makonda farzandlar kamolga yetadi, ulg'ayadi. Ushbu maqolada ota-ona va bolalar munosabatlarining ijtimoiy-psixologik xususiyatlari haqidagi ma'lumotlar bayon etilgan.

**Kalit so'zlar:** Oila, ota-ona, farzand, oilada munosabat tiplari, ota-onaga munosabat.

## СОЦИАЛЬНО-ПСИХОЛОГИЧЕСКАЯ ХАРАКТЕРИСТИКА ДЕТСКИХ ОТНОШЕНИЙ В СЕМЬЕ

Аннотация

Известно, что чем более мирными и гармоничными являются семьи, являющиеся важным звеном общества, тем более мирным и стабильным может быть государство. В связи с этим важна крепость семейной крепости, формирование и реализация в ней духовных аспектов. По этому дети взрослеют и взрослеют в священном пространстве под названием семья. В данной статье описаны социально-психологические особенности детско-родительских отношений.

**Ключевые слова:** Семья, родители, ребенок, типы отношений в семье, отношение к родителям.

## SOCIAL-PSYCHOLOGICAL CHARACTERISTICS OF PARENT-CHILD RELATIONSHIPS IN THE FAMILY

Annotation

It is known that the more peaceful and harmonious families, which are an important part of society, the more peaceful and stable the state can be. In this regard, the strength of the family fortress and the formation and implementation of spiritual aspects in it are important. Therefore, children mature and grow up in the sacred space called family. This article describes the socio-psychological features of parent-child relationships.

**Key words:** Family, parents, child, types of relationships in the family, relationship to parents.

«Eng katta baxt, men buni ming marta qaytarishdan charchamayman, oilamiz tinch bo'lsin! Oila kichik vatan, oila tinch bo'lsa, baxtli bo'lsa, vatan tinch bo'ladi. O'sha baxtli kunlarni, vatanimizning, yoshlarimizning kamolini hozir niyat qilayotganimiz kabi ko'rish hammamizga nasib etsin!», - deya ta'kidlagan edi O'zbekiston Prezidenti[1].

Inson oilada dunyoga keladi. Murg'ak farzand ota-onadan nafaqat irsiy xususiyatlarni qabul qilib oladi, balki u xayotda odamzotga xos bo'lgan barcha xatti-xarakat, ko'nikma, malaka hamda odob-ahloq qoidalarini ham o'z oilasida egallaydi, kamol toptiradi. Insonning ham jismoniy, ham ma'naviy-ruhiy kamoloti albatta oiladan boshlanadi. Oila jamiyatning bir bo'lagi, u butun insoniyat va har bir xalq taraqqiyotining beshigidir.

Ma'lumki, nikohga va yaqin qarindoshlikka asoslangan axloqiy mas'uliyat, o'zaro hurmat, tushunish va mehr-muhabbat umumiyliги bilan bog'langan kichik ijtimoiy guruh oila deyiladi[2].

Sharqda oila va oilaviy munosabatlarga qadimdan jiddiya hamiyat berilgan. Jumladan Abu Nasr Farobiy, Abu Rayxon Beruniy, Abu Ali Ibn Sino, Yusuf XosXojib, Kaykovus, Alisher Navoiy kabi allomalar bu masala yuzasidan o'zlarining durdona fikrlarini tarixda qoldirib ketganlarki, ular hozirgacha o'z ahamiyatini yo'qotmagan.

Zardushtiylikning muqaddas kitobi "Avesto" da keltirilgan oila va shar'iy nikoh odoblari, ota-onalar va farzandlar munosabati, ularning burch va vazifalari, uylanish va kelin tanlash xususidagi g'oyatda qimmatli fikrlar bugun ham o'z ahamiyatini yo'qotmagan[3].

Oila – arabcha "Oil" so'zidan olingan bo'lib, u "ayolmand", "niyozmand" degan ma'nolarni bildiradi.

"O'zbek tilining izohli lug'ati"ning uchinchi kitobida bu so'zning bosh ma'nosi, ya'ni "er-xotun, ularning bola-chaqalari va eng yaqin tug'ishganlari yashovchi xonadon", "Bir maqsad bilan birlashgan kishilar" ma'nosini anglatadi.

Oila shaxsning bir qator eng muhim hayotiy ehtiyojlarini, ijtimoiy salohiyatini (potensialini) ro'yobga chiqaradi:

- yolg'izlikdan xalos bo'lish;
- sevis va sevilish ehtiyoji;
- ma'naviy kamolot;
- yonida ishonchli hamrohga ega bo'lish;
- kimgadir tayanish;
- qadrli ekanini his etish;
- qiyin paytda yordamga kelish;
- umumiy qadriyatlarga ega bo'lish;
- yutuqlardan quvonish;
- murakkab vaziyatlarda yupatish;
- er-xotinlik funksiyasi;
- ota-ona bo'lish mas'uliyati;

Oila va nikohning paydo bo'lishiga sababchi omillardan biri, ayniqsa, bizing sharoitimizda, farzand tug'ilishidir. Farzandsiz er-xotin aloqalarini, umuman oilaviy munosabatlarini tasavvur qilish mushkul. Ilmiy manbalar tarixan insoniyat ota-ona va farzandlar munosabatlari o'ziga xos bosqichlar va rivojlanish qonuniyatlarini boshidan kechirganligidan guvohlik beradi. Bashar tarixi shundan dalolat beradiki, zamonlar osha ota-onaning bolaga nisbatan xususiy mulkday qarab, uning ustidan hukmronlik qilishi borgan sari farzand ehtiyojlari bilan hisoblashish, uning barcha istaklarini bajo keltirib, unga cheksiz g'amxo'rlik ko'rsatishgacha bo'lgan munosabatlarga aylangan. [4]

Tadqiqotlarda aniqlanishicha, bolaning o'z oilasi to'g'risidagi tasavvurlari ko'pincha ota-onaning tasavvurlari va asl holat bilan qisman mos keladi. Odatda ota-ona o'z farzandi uchun qo'lidan kelgan barcha choralarni ko'rayotganday, buni bola anglashini va undan hamisha minnatdor bo'lishi kerakligini kutadi, lekin bolalar bu xususda turlicha tasavvurga ega bo'ladilar. Mehribon ota-ona og'ushida ayrim bolalar o'zlarini baribir yolg'iz, kemptik, kamsitilgan his etadi. G.T.Xomentauskas oilada ota-ona xulq-atvori va bolaning bu xatti-harakatlarni idrok qilishi va ota-onaga munosabatining 5 ta asosiy ko'rinishlarini tahlil qilgan:

Ota-ona va bola munosabatlari demokratik tamoyillarda amalga oshadigan oilada bolada o'zi va ota-onasi to'g'risida quyidagicha tasavvur shakllandi: "Meni sevishadi va men kerakman, shuning uchun men ham ularni juda sevaman". Bunday bola psixologiyasi va xarakterida ustuvor fazilatlar sifatida adekvat o'z-o'zini baholash va insonlarga ishonch, har qanday yaxshi narsalardan, jumladan, ota-ona bilan yaqin, samimiy munosabatlar quvonish, o'ziga ishonch, xatoliklardan cho'chimaslik, ayb ish qilib qo'yganda ham unchalik qayg'urmaslik, zaruratga qarab iltimoslar qilish va bunda real ko'mak olishga umidvorlik, ota-onaning hayotdagi o'rni va ishonchlarini, umid va istaklari bilan hisoblashish kabilarni sanash mumkin.

Bolaga nisbatan haddan ziyod mehribonlik (giperproteksiya), e'tibor ko'rsatilgan oilada bola "Meni sevishadi va men kerakman, ular meni deb yashashadi", degan tasavvur mavjud bo'ladi. Bunday oilada bolalar o'zining borligidan, tug'ilganligidan mag'rurlanib yashaydi va shuning uchun har qanday tilak va xohish amalga oshishiga ishonadi. Odatda bunday bolaning tug'ilishini ota-ona uzoq vaqt kutgan bo'ladi va buni ular ha deb bolaga eslataveradi, shuning uchun ham bola juda egoist bo'lib ulg'ayadi, ota-onasining nochorligi to'g'risidagi tasavvur o'zining ko'p narsalarga qodirliqi bilan uyg'unlashadi. Tantiq bolada o'zi to'g'risida go'yoki o'ta iqtidorli ekanligi fikri ustuvor bo'ladi, chunki ota-ona uning ayrim, ahamiyatsiz yutuqlarini ham osmonga ko'taradi.

Yuqoridagi holatning aksi, ya'ni, bolaga nisbatan e'tiborsizlik, mehrsizlik bo'lgan oilada bolaning tasavvuri quyidagicha bo'ladi: "Meni yoqtirishmaydi, lekin men o'zim harakat qilib, ularga yaqinlashishim kerak". "Men yaxshi bola emasman", degan tasavvur odatda bolada qator jiddiy salbiy sifatlarning paydo bo'lishiga olib keladi. Masalan, o'ziga bo'lgan bahoning pastligi, o'zini aybdor deb hisoblashning yuqoriligi, ko'p narsalardan hadiksirash, ayb ish qilib qo'yishdan cho'chish, kayfiyatning beqarorligi va shunga o'xshash. Bunday oilada ma'naviy muhit yaxshi bo'lmaganligi sababli bola salga yig'laydigan, "qo'rqan oldin musht ko'taradi", deganlariday, har bir yaxshi yoki yomon ishni qilib qo'yib, o'zini oqlashga intilish psixologiyasi paydo bo'ladi. Aslida bola o'zining kutilmagan ekanligini, ota-onalari uni vaziyat taqozosi, tasodif tufayli dunyoga keltirishganligini yaxshi biladi. Chunki bu haqda ota-onalar uning oldida gapiraveradilar.

Ota-ona mehri to'ymagan, unga erisholmagan bola salbiy hissiy kechinmalarning keying bosqichiga o'tadi: "Sizlar meni xafa qilyapsizlar, men ham shunga munosib javob beraman". Bunday sharoitda bola ataylab, ota-onasiga yoqmaydigan qiliqlar qiladi, aytganlarining teskarisini bajaradi, tobora ota-ona uchun ham u bilan bo'ladigan mulqotlar og'ir botadigan bo'lib boradi. Qasoskor bola

#### ADABIYOTLAR

1. Sh. Mirziyoyevning 2018 yil, 19 yanvar kuni xalq deputatlari Surxondaryo viloyati kengashining navbatdan tashqari sessiyasidagi nutqi.
2. Shoumarov G' Bva bosh. Oila psixologiyasi T.:2008.-254 b.
3. Hasanov S. Olam ko'zgusi. – Xorazm ma'rifati "O'qituvchi", 1996. –304 b
4. V.M. Karimova. Oila psixologiyasi. T.:2007.-151 b.

ko'pincha ota-ona talablarining teskarini qilib, ularning asabiga tegadigan, boshqarib bo'lmaydigan qaysar va ko'pincha jinoyat yo'lga ham kirib ketadigan insonga aylanadi.

Ba'zan ota-ona mehrsizligidan aziyat chekkan bola kurashib charchaydi: "Meni sevishmaydi, kerak emasman, meni tinch qo'yinglar", degan ma'noda bola o'z nochorligini ifodalay boshlaydi. Bunday oiladagi vaziyat juda og'ir bo'lib, bola o'zini yolg'izlikka mahkum etadi, hammadan qochadi, o'smirlar o'rtasida sodir bo'ladigan suitsid holatlarining aksariyati ana shu psixologik vaziyatdan kelib chiqadi [5].

Oila masalalarini, jumladan, oilaviy munosabatlarni, o'rganish bir tomondan oson, jo'nga o'xshasa, ikkinchi tomondan, o'ta murakkab va nozikdir. Bu holat oila psixologiyasi bo'yicha o'tkaziladigan tadqiqotlarning o'ziga xos metodologik jihatlarini ajratishni taqozo etadi. Rus olimi V.V.Stolin psixologik xizmat markazlariga norozilik bilan murojaat qilgan ota-onalarning shikoyatlari mazmunini o'rgangan va ularni toifalarga bo'lgan:

1. Bolasidan tashvishlangan ota-onaning murojaati. Aslida ba'zi murojaatlar o'rinsiz bo'lib, ota-onaning ortiqcha jonsarakligi, xavotirchanligi tufayli kelib chiqadi, ular har ehtimolga qarshi bo'lsini parvarishlash, tarbiyalashga adashib ketmaslikdan qo'rqib psixolog qabuliga keladi.

2. Shikoyatli murojaat ota-onaning bolaga munosabatining o'zidan kelib chiqadi. Chunki aslida bola ota-ona ishora qilayotgan tashvishlardan, nuqsonlardan xoli bo'ldi. Masalan, onaning fikricha, bolasi uni yoqtirmaydi, uning aytganlarini qilmayapti, aslida uning o'zi bolaga yetarli va o'rinni mehr berolmaydi.

3. Shikoyat qisman yoki mutloq asosli, chunki bolada haqiqatan ham ota-onaga, yaqinlariga, yaxshi ko'rgan narsalariga nisbatan noto'g'ri munosabat shakllana boshlagan yoki anchadan buyon namoyon bo'lmoqda. Bu nuqsonlar asosan ota-ona va bola o'rtasidagi munosabatlarga aloqadorligi psixolog aniqlaydi.

4. Bola xulqidagi og'ishlar va ularga bog'liq xatti-harakatlar ota-onani jiddiy tashvishga soladi. Lekin bunday holat umuman oilaviy o'zaro munosabatlarning darz ketganligini oqibati bo'lishi mumkin. Bu odatda bolaning ota-onasi bilan normal munosabatda ekanligini ko'rsatadi, lekin xulqdagi nomuvofiqliklar bolaning o'qishi, intizomi, maktabdagi burchlarini to'la bajarmayotganligi bilan bog'lanadi.

5. Bolaning ota-onasi bilan munosabati yomonligining sababi – asosan kattalarning bolaga nisbatan adolatsizligi oqibati hisoblanadi. Bunday holatlarda haqiqatan ham bolaning psixologiyasida jiddiy o'zgarishlar va muammolar bo'ladi va ota-onaning shikoyati jiddiy psixologik tuzatishlarini taqozo etadi.

Ilmiy manbalarada Giperproteksiya o'ziga - ota-onalarning farzandlariga nisbatan haddan ziyod e'tiborli bo'lib, bu ularning bola tarbiyasi uchun kuch, vaqt va e'tiborni ayamasliklarida namoyon bo'ladi deb ta'rif beriladi.[7].

Fikrimizni yakunlar ekanmiz, yurtimizda o'sib, ulg'ayib kelayotgan yoshlarni mustaqil hayotga qadam qo'yishlari, yetuk shaxs sifatida shakllanishlari, jamiyatda o'z o'rnini topishlari uchun, avvalo oilada osoyishtalik, inoqlik, toza psixologik muhitni barqarorlashtiraylik. Zero bu farzandlarimizning o'ziga, kelajakka bo'lgan ishonch hissini uyg'otishga asosiy omil bo'lib xizmat qilsin.

5. Столин В.В., Бодаев А.А. и др. Семья в психологической консультации: Опыт и проблемы психологического консультирования. Педагогика, 1989. - 208 с.
6. Shoumarov G'.Bva bosh. Oila psixologiyasi. T.:2011.-244 b.
7. D. Arapbayeva va bosh. Oilaviy munosabatlar psixologiyasining nazariy va amaliy masalalari. Metodik qo'llanma.T.:2019.-120 b.
8. Muhiddin S. Oilavashar'iy nikohodoblari. – Toshkent: “Movarounnahr”, 1999. – 80 b.
9. Salayeva M.S. O'zbek oilalarida ota-ona va farzandlar o'zaro munosabatlarining ijtimoiy-psixologik xususiyatlari. Psixologiya fanlari nomzodi ilmiy darajasini olish uchun yozilgan dissertatsiya. – Toshkent: 2005. – 198 b.
10. Антонов А.И. Семья: функции, структуры, теории семейных изменений. Курс лекций / А.И. Антонов.– М.: Знание, 2009. – 198 с.



UDK:53.37.015.36

*Sodiq MUSTAPAQULOV,*  
*Qarshi muhandislik-iqtisodiyot instituti*  
*Umumtexnika kafedrasida katta o'qituvchisi*  
*E-mail:davronismoilov864@gmail.com*

*QarMII dotsenti PhD D.M. Ismoilov taqrizi asosida*

### DEVELOPMENT OF PROFESSIONAL COMPETENCE OF STUDENTS WITH INTERDISCIPLINARY INTEGRATION OF TEACHING OF UNIVERSAL SCIENCES

Annotation

In this article, international integration in education is considered as an integral multi-faceted and multi-valued social system that is a factor in changing society. L.N.Talalova examines the problems of the formation of a single global educational space, the relationship of global trends and national identity of education from the standpoint of a systematic approach. The author shows the integrative nature of trends, including the unity (integration) of the processes of diversification and convergence and the duality of the mechanism of development and functioning of education.

**Key words:** Software tools, electronic resource, animation, software package, software product, professional activity, technology, project, construction.

### РАЗВИТИЕ ПРОФЕССИОНАЛЬНОЙ КОМПЕТЕНТНОСТИ СТУДЕНТОВ С МЕЖДИСЦИПЛИНАРНОЙ ИНТЕГРАЦИЕЙ ПРЕПОДАВАНИЯ УНИВЕРСАЛЬНЫХ НАУК

Аннотация

В данной статье международная интеграция в образовании рассматривается как целостная многогранная и многозначная социальная система, являющаяся фактором изменения общества. L.N.Талалова рассматривает проблемы формирования единого мирового образовательного пространства, взаимосвязь глобальных тенденций и национальной идентичности образования с позиций системного подхода. Автор показывает интегративный характер тенденций, в том числе единство (интеграцию) процессов диверсификации и конвергенции и двойственность механизма развития и функционирования образования.

**Ключевые слова:** Программных средств, электронный ресурс, анимация, программный пакет, программный продукт, профессиональная деятельность, технология, проектирования, конструкторский.

### UMUMKASBIY FANLARNI FANLARARO INTEGRATSION O'QITISHNING TALABALARDA KASBIY KOMPETENTLIGINI RIVOJLANTIRISH

Annotatsiya

Ushbu maqolada ta'lim sohasidagi xalqaro integratsiya jamiyatni o'zgartirish omili bo'lgan yaxlit ko'p qirrali va ko'p qadriyatli ijtimoiy tizim sifatida qabul qilinadi. L.N.Talalova yagona jahon ta'lim makonini shakllantirish muammolarini, ta'limning global tendensiyalari va milliy o'ziga xosliklarining o'zaro bog'liqligini tizimli yondashuv nuqtai nazaridan ko'rib chiqadi. Muallif tendensiyalarning integrativ xususiyatini, shu jumladan diversifikatsiya va konvergensiya jarayonlarining birligini (integratsiyasini) va ta'limning rivojlanish va faoliyat ko'rsatish mexanizmining ikki tomonlamaligini ko'rsatadi.

**Kalit so'zlar:** Innovatsion, elektron resurs, animatsiya, texnologiyalar, dasturiy mahsulot, kasbiy faoliyat, transfer, loyihalash, konstruktorlik.

**Kirish.** O'zbekiston Respublikasini yanada rivojlantirish bo'yicha Harakatlar strategiyasi to'g'risida"gi, 2018-yil 19-fevraldagi PF-5349-sonli "Axborot texnologiyalari va kommunikatsiyalari "Oliy ta'lim muassasalarida ta'lim sifatini oshirish va ularning mamlakatda amalga oshirilayotgan keng qamrovli islohotlarda faol ishtirokini ta'minlash bo'yicha qo'shimcha chora-tadbirlar to'g'risidagi", 2017-yil 20-apreldagi PQ-2909-sonli "Oliy ta'lim tizimini yanada rivojlantirish chora-tadbirlari to'g'risida"gi Qarorlari hamda mazkur faoliyatga oid boshqa

meyoriy-huquqiy hujjatlarda belgilangan vazifalarni amalga oshirishda ushbu maqola muayyan darajada xizmat qiladi[1].

**Mavzuga oid adabiyotlarning tahlili.** Hozirgi vaqtda ta'limda ta'lim bosqichlari o'rtasida ham - vertikal, ham har bir bosqich doirasida - gorizontol ravishda integratsiya jarayonlari chuqurlashmoqda.

Ta'limdagi integratsiya jarayonlarining namoyon bo'lishi turli darajalarda va har xil turlarda bo'lishi mumkin (1-rasm)[2].

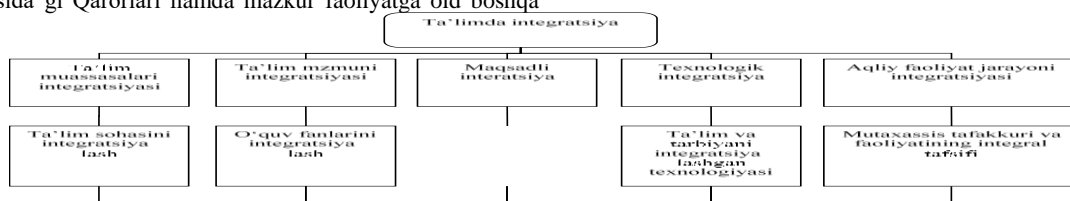

1-rasm. Ta'limdagi integratsiya turlari

1. Ta'lim muassasalarining integratsiyasi (ta'lim muassasalarining turlari birlashtirilgan OTM, texnikum, kollej, litsey, kasb-hunar maktabi, maktab). Natijada yaxlit ta'lim muassasasi vujudga keladi[3].

2. Ta'lim mazmunidagi integratsiya o'quv fanlari, kurslari, ta'lim mazmuni elementlarini birlashtirishni nazarda tutadi. Natijada ta'lim mazmunining fanlararo bloklari, o'quv komplekslari, kurslar, integratsiyalashgan o'quv fanlari va boshqalar. OTM o'quv rejasi o'rganiladigan fanlarni bloklarga bo'lishni o'z ichiga oladi: gumunitar va tabiiy-ilmiy fanlar, umumkasbiy, ixtisoslik fanlari, qo'shimcha ixtisoslik fanlar va tanlov fanlar.

Texnika OTMning umumkasbiy fanlari" blokini olaylik. Bunda "Chizma geometriya va muhandislik grafikasi" bilan bir qatorda "Nazariy mexanika", "Geodeziya" kabi fanlar mavjud[4].

"Nazariy mexanika" ga nisbatan eng yaqin "Muhandislik grafikasi", "Fizika", "Matematika", "Informatika" fanlar gumunitar va tabiiy ilmiy fanlar blokida joylashgan.

Shulardan kelib chiqib, ta'lim mazmunining uzoqlik darajasiga ko'ra, biz fanlararo integratsiya turlarini tavsiflaymiz.

3. Fanlararo integratsiya turlarini fanda ma'lum bo'lgan yaqin, o'rta va uzoq ilg'orlarga o'xshatish orqali nomlash mumkin [5, 110-b].

O'zaro yaqin fanlararo integratsiya. Gap bitta ta'lim sohasiga kiritilgan fan yo'nalishlarining integratsiyasi haqida bormoqda. Biz "Nazariy mexanika" fanidan va "Muhandislik grafikasi" ta'lim sohasi misolida yaqin integratsiyani ko'rsatamiz. "Muhandislik grafikasi" fan yo'nalishi "Nazariy mexanika" bilan bir qatorda xuddi shu nomdagi ta'lim yo'nalishiga kiritilgan. Shuning uchun, agar kerak bo'lsa, bu ikki fanni birlashtirish mumkin[6].

**Tadqiqot metodologiyasi.** Bunday integratsiya nazariy mexanikaning murakkab jarayonlarini vizual grafik tasvirlar yordamida vizual shaklda tasvirlash orqali hodisalarning mohiyatini anglash va ularni eslab qolish uchun assotsiativ massivni yaratish imkonini beradi.

O'zaro yaqin integratsiya tushunchasini "Muhandislik grafikasi" va "Nazariy mexanika" misollari yordamida tushuntirib, biz ikkita fan sohasi bilan ishladik, ammo ular uchta yoki to'rtta bo'lishi mumkin. Bunday holda, biz ko'p tarmoqli integratsiya haqida gapiramiz. Masalan, "Muhandislik grafikasi", "Matematika", "Fizika", "Nazariy mexanika" ham fan darajasida, ham ta'lim yo'nalishlari darajasida birlashtirilishi mumkin. Bu ko'p fanli integratsiya bo'ladi.

Fanlararo integratsiyaning turlari obyektiv va to'liq mazmunga bog'liq bo'lib, integratsiya darajalari fanlararo integratsiyaning sifat jihatini aks ettiradi va shuning uchun o'zgaruvchan qiymatdir. Ta'lim jarayoni oldida turgan didaktik vazifalarga ko'ra, mazmun integratsiyasining to'rt darajasi ajratiladi (K.Y.Kolesina, I.S.Dishlyuk) [7].

Integratsiyaning nolinci darajasi bu integratsiya uchun ta'lim jarayonida mavjud sharoitlardan foydalanmaydi.

Mazmun integratsiyasining minimal darajasi an'anaviy fanlararo aloqalar darajasidir.

Integratsiyaning o'rta (o'rta) darajasi integratsiyalashgan o'quv kurslari bilan tavsiflanadi. Masalan, matematika kursida koordinatalar sistemasi, nazariy mexanika va muhandislik grafikasi kursida koordinatalar tizimini bir darsda o'rganish; nazariy mexanikada fizik ta'riflardan foydalanish.

Integratsiyaning yuqori darajasi integratsiyalashgan o'quv kurslarida ham namoyon bo'ladi, ularda yangi tarkibni yaratishga olib keladigan katta miqdordagi turli xil tarkibning o'zaro bog'liqligi mavjud. Bunday holda, integratsiya ta'lim sohalari darajasida sodir bo'ladi. Bunga misol qilib "Nazariy

mexanika" integral kursini keltirish mumkin[8].

**Tahlil va natijalar.** Mavzulararo aloqalarni o'rganishda zamonaviy yondashuvlarning tahlili o'rganildi [1]: a) uchta sohada aloqalarning funksional xususiyatlarini aniqlashga imkon beruvchi funksional; b) ta'lim jarayonida qo'llaniladigan va bilim, ko'nikma va malakalarni birlashtirishga qaratilgan vositalar, shakllar va metodlarning majmui sifatida namoyon qiluvchi psixologik; v) ta'lim faoliyati natijasida yuzaga keladigan xotira va fikrlash mexanizmlari va aqliy jarayonlari majmuasini ifodalovchi psixologik.

Biroq, fanlararo aloqalarni faqat axborot darajasida yoki boshqacha aytganda, axborot yoki mazmunli fanlararo integratsiyani hisobga olish ta'lim tizimini va uning sifatini o'zgartirishning keng yo'lini keltirib chiqaradi.

Fanlararo integratsiya nol, minimal, oraliq (o'rta) va yuqori darajalar sifatida ifodalanishi mumkin. Agar "Nazariy mexanika" darsida o'qituvchi "Nazariy mexanika" kursidan o'quvchilarga tanish bo'lgan grafik vizual tasvirlardan foydalanmasa, bu holda fanlararo integratsiyaning nolga teng bo'lishi aniq.

Agar "Nazariy mexanika" darslarida o'qituvchi o'quvchilarga allaqachon ma'lum bo'lgan fizik qonuniyatlarga murojaat qilsa va o'quvchilarni yangi material bilan tanishtirishda ulardan foydalansa, u holda "Fizika" va "Nazariy mexanika" fanlarining integratsiyasi haqida gapirish mumkin. Bunday fanlararo integratsiya minimal daraja bilan tavsiflanadi. Bunday holda, bu an'anaviy fanlararo aloqalar darajasidir[9].

Integratsiya jarayonida bir xil tushunchalar, faktlar, g'oyalar o'rganilganda fanlararo yaqin integratsiyaning o'rta (o'rta) darajasini kuzatish mumkin.

O'rganilayotgan fan mazmunining integrativ bog'lanishlarining har xil turlarini ajratib ko'rsatish mumkin. Geografiya misolidan foydalanib, biz turli mezonlar bo'yicha integral bog'lanish turlarini ko'rsatamiz.

1. Aloqa yo'nalishiga ko'ra to'g'ridan-to'g'ri va teskari bo'lishi mumkin.

2. Fazoviy joylashuv mezoni bo'yicha gorizont va vertikal bog'lanishlarni ajratish mumkin.

3. O'zaro munosabatlarga ko'ra, yo'naltirilgan va qo'shilgan deb hisoblanadi.

4. Napravleniya svyaz (yavnaya) - svyaz, opredelyayemaya planami, programmami, standartami. (I.D. Zverev, V.N. Maksimova).

5. Turli ilmiy sohalardagi bilimlar munosabatini aks ettiruvchi umumiy bilimlarga asoslangan aloqalar (ID Zverev, VN Maksimova).

Biz fanlararo integratsiyani amalga oshirishga yordam beradigan quyidagi omillarni ajratib ko'rsatamiz:

**Muammoli-predmetli mazmun** (boshqa fanlarda berilgan mavzu muammosi). Gap shundaki, o'quv predmeti qat'iy chegaralar bilan chegaralangan bo'lsa-da, uning muammolari ko'pincha boshqa fan mazmunida o'z aksini topadi. Fanlararo muammolarning o'zagi integratsiyalashgan kurslar uchun umumiy bo'lgan etakchi g'oyalardir.

**Aniq omillar.** Har bir mavzuning o'ziga xos "to'plami", o'ziga xos faktlarni o'rganish tizimi mavjud. Shu bilan birga, bu omillarning ko'pchiligi boshqa omillar bilan ma'lum munosabatda bo'ladi - ular bilan bog'liq.

**Asosiy tushunchalar omili.** Muayyan fanlar tushunchalarining umumiy ilmiy tushunchalarga aylanishi fanning qonuniyatidir. Ta'lim jarayonida uning mazmuni, fanlararo tushunchalari yaxlitlashtiruvchi omil rolini o'ynashi mumkin.

Turli mavzularda o'z aksini topgan bir qancha tushunchalarni, ayniqsa yiriklarini nomlash mumkin. Bular umumiy ilmiy tushunchalar deb ataladi. Bunday

tushunchalarga "vaqt", "fazo", "harakat", "funksiya", "koordinatalar tizimi" va boshqalar kiradi[10].

Shunday qilib, muammoli-predmetli mazmuni, o'ziga xos omillar, tushuncha, g'oyalar, o'quv kursining nazariyalari,

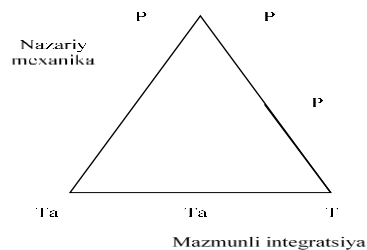

mazmuni shaxsiylashtirish alohida fan darajasida faoliyat yurituvchi fanlararo integratsiya omillari bo'lishi mumkin.

Maqsadli integratsiya. Mazmunli integratsiyani hisobga olgan holda qurilgan materialni o'zlashtirishda maqsadli va texnologik integratsiya sodir bo'ladi.

T-ta'limning tarbiyaviy maqsadi

R-ta'limning rivojlantiruvchi maqsadi

Ta-ta'limiy maqsad

## 2-rasm. Maqsadli fanlararo integratsiya.

Agar nazariy mexanikani o'rganishni tizimli yondashuv nuqtai nazaridan ko'rib chiqsak, u holda o'qitishdagi maqsadli integratsiya texnologik integratsiyani nazarda tutadi, chunki tizimli yondashuv bilan o'qitish tizimining maqsadlari va texnologiyalari aksiomatik bog'liqdir. Pedagogik jarayonda o'qitish va tarbiyalash shakllari, metodlari, texnologiyalari mujassamlashgan. Natijada ta'lim va tarbiyaning integratsiyalashgan texnologiyalari paydo bo'ladi[11].

"Nazariy mexanika"ni integrallashtiruvchi omil sifatida ko'rib chiqishdan oldin "Nazariy mexanika"ning fan sifatidagi xususiyatlarini ko'rib chiqamiz.

"Nazariy mexanika" - inson faoliyatining turli sohalaridagi mexanik hodisalarni, ishlab chiqarish majmualari va ularning komponentlarini o'rganadigan tabiiy-texnik (fizika, matematik va umumiy texnik) fanlar tizimi. "Nazariy mexanika" fani murakkab sistema sifatida tavsiflanadi. "Nazariy mexanika" fanining sxematik diagrammasini taklif qilamiz (3-rasm).

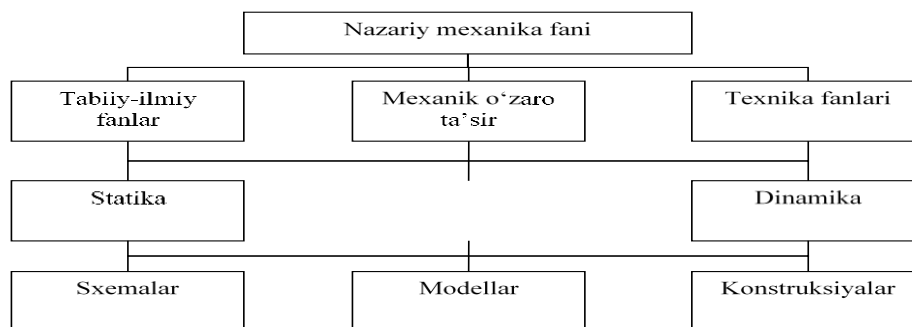

## 3-rasm. "Nazariy mexanika" fanining sxematik diagrammasi

Nazariy mexanika ko'pgina texnika fanlarining ilmiy asosi hisoblanadi. Zamonaviy texnologiya muhandislar oldiga ko'plab vazifalarni qo'yadi, ularning echimi mexanik harakat deb ataladigan va moddiy jismlarning mexanik o'zaro ta'sirini o'rganish bilan bog'liq[12].

Mexanik harakat - vaqt o'tishi bilan sodir bo'ladigan moddiy jismlarning fazodagi nisbiy holatining o'zgarishi. Moddiy jismlarning mexanik harakati va o'zaro ta'siri haqidagi fan mexanika deb ataladi. Mexanikada ko'rib chiqiladigan masalalar doirasi juda katta bo'lib, bu fanning rivojlanishi bilan unda qattiq deformatsiyalanuvchi jismlar, suyuqliklar va gazlar mexanikasini o'rganish bilan bog'liq bir qancha mustaqil yo'nalishlar paydo bo'ldi. Bu sohalariga elastiklik nazariyasi, plastiklik nazariyasi, gidromexanika va amaliy mexanika deb ataladigan bir qator bo'limlar kiradi, xususan: materiallarning mustahkamligi, tuzilmalarning statikligi, mashinalar va mexanizmlar nazariyasi, gidravlika va boshqalar.

**Xulosa va takliflar** Shunday qilib tadqiqotimiz davomida pedagogik, psixologik, falsafiy va ilmiy adabiyotlarni hamda tadqiqot ishlarini tahlil qilib, quyidagi muammolar borligini aniqladik:

1. Texnika oliy ta'lim muassasalarida "Nazariy" mexanika fanini o'qitishning uslubiy didaktik ta'minoti yetarli darajada emasligi;

2. "Nazariy mexanika" fanini o'qitish asosida talabalarning kasbiy kompetentligini rivojlantirishning pedagogik shart-sharoitlarini yetarli darajada ta'minlanmaganligi;

3. Texnika oliy ta'lim muassasalarida "Nazariy mexanika" fanlararo integratsion o'qitish asosida talabalarning kasbiy kompetensiyalarini rivojlantirishning modellashtirilmaganligi;

4. Texnika oliy ta'lim muassasalarida talabalarga "Nazariy mexanika" fanini fanlararo integratsion o'qitish asosida kasbiy kompetensiyalarini rivojlantirish pedagogik texnologiyasini takomillashtirilmaganligi;

5. Texnika oliy ta'lim muassasalarida "Nazariy mexanika" fanini o'qitish asosida talabalarning kasbiy kompetentligini rivojlanganlik darajalarini baholash mezonlarini ishlab chiqilmaganligi;

6. Texnika oliy ta'lim muassasalarida umumkasbiy fanlarni o'qitish bo'yicha tarixiy mazmun ochib berilmaganligi.

Yuqorida keltirib o'tilgan muammolarni yechimini topish biz tomonimizdan olib borilgan tadqiqotlar aks etgan mazkur dissertatsiyamizning ikkinchi va uchinchi boblarida batafsil keltirib o'tiladi.

## ADABIYOTLAR

1. Ўзбекистон Республикаси Президентининг «Ўзбекистон Республикасини янада ривожлантириш бўйича

- Харакатлар стратегияси тўғрисида»ги Фармони.// Ўзбекистон Республикаси Қонун ҳужжатлари тўплами. – Т., 2017. Б.39.
2. Покасов В.Ф. Управление качеством образования современной школы (методические материалы) // автор-состав. – Ставрополь. 2012. – 145 с.
  3. Гомулина Н.Н. Применение новых информационных и телекоммуникационных технологий в школьном физическом и астрономическом образовании: Дисс. канд. пед. наук: 13.00.02. – М.: МГПУ, 2003.-332 с. РГБ ОД, 61:03-13/1698-6.
  4. Хамидов В.С. Таълим тизимида кескин бурилишга сабаб бўлган 4 дастур ҳақида. «Infocom.uz», - Тошкент. 2010, №1, -54-57 б.
  5. Шошгаева Е.Б. Интегральная технология обучения как основа повышения качества образовательного процесса: автореф. дис. канд. пед. наук. // Шошгаева Е.Б. – Карачаевск: 2003. – С. 23.
  6. Хамидов В.С. Таълим тизимида кескин бурилишга сабаб бўлган 4 дастур ҳақида. «Infocom.uz», - Тошкент. 2010.
  7. Turaev S.J. Methods of the using of software program Microsoft Excel in practical and laboratory occupation on physics, Scientific Bulletin of Namangan State University: 2019.
  8. Смолкин А.М. Методы активного обучения: [Метод. пособие для преподавателей и организаторов проф. и экон. обучения кадров] / Смолкин А.М. – М.: Высш. шк.,1991. – с. 175
  9. Психология и педагогика /Под ред. Абульхамовой К.А., Васиной Н.В., Лаптева Л.Г., Слостенина В.А. – М.: «Совершенство», 1998.
  10. Махмадиев Б.С. MathCAD тизимида ишлаш асослари. Ўқув қўлланма. – Қарши. 2012. – 144-б.
  11. Тураев С.Ж., Хўжаев Л.Х., Пардаев Б.А. Matlab/Simulink муҳитида динамик системаларни моделлаштириш ва Borland Delphi7 дастурлаш тилида графигини ўрганиш.
  12. Аладьев В.З., Харитонов В.Н. Программирование: Maple или Mathematica. – Таллинн , 2011. -415 с.



UDK/UDK 796.011.2 :5:012.33

**Комил МУХАММАДИЕВ,**

доктор пед.наук (DSc) и.о.профессор., Ташкентский государственный транспортный университет  
E-mail: komilmuhammadiev@yandex.ru.

PhD G<sup>+</sup>. Otamurodov taqrizi asosida

### ФИЗИЧЕСКОЕ РАЗВИТИЕ ШКОЛЬНИКОВ 11-12 ЛЕТ

Аннотация

В данной статье на основе анализа научно-методической литературы по физическому развитию школьников 11-12 лет и проблемам их физической подготовленности в районах с тяжелыми экологическими условиями проведено предварительное исследование в экологически сложных районах. на основе имеющегося опыта определения уровня физической подготовленности школьников.

**Ключевые слова:** Экология, физкультура, школьник, площадь, условия, развитие, организм, болезнь антропометрия.

### 11-12 YOSHDA GI MAKTAB O‘QUVCHILARINING JISMONIY RIVOJLANISHI

Annotatsiya

Ushbu maqolada ekologik sharoiti og‘ir bo‘lgan hududlarda 11-12 yashdagi maktab o‘quvchilarining jismoniy rivojlanishi va ularining jismoniy tayyorgarligi muammolariga oid ilmiy-metodik adabiyotlarning tahlillarga asoslanib, maktab o‘quvchilarining jismoniy tayyorgarligi darajasini aniqlash bo‘yicha mavjud tajribaga asoslanib, ekologik og‘ir hududlarda dastlabki tadqiqot o‘tkazdik. Yagona dars rejasi-jadval asosida ta‘lim olayotgan umumta‘lim maktablarining 6-sinf o‘quvchilarining jismoniy tayyorgarligi ko‘rsatkichlari tadqiqotimiz obyekti bo‘ldi.

**Kalit so‘zlar:** Ekologiya, jismoniy tarbiya, maktab o‘quvchi, hudud, rivojlanish, organizm, kasallik, antropometriya.

### PHYSICAL DEVELOPMENT OF SCHOOLCHILDREN AGED 11-12

Abstract

This article comprehensively analyzes the scientific and methodological literature on the problems of the physical development of schoolchildren aged 11-12 and the problems of their physical fitness in regions with difficult environmental conditions, and although there are important theoretical materials on this topic, the physical fitness of schoolchildren. Based on the analysis of the physical fitness of schoolchildren and the existing experience in determining the level, we conducted a preliminary study in ecologically difficult regions.

**Key words:** Ecology, physical education, student, area, conditions, development, organism, disease anthropometry.

**Актуальность.** В настоящее время, когда загрязнение окружающей среды нельзя не учитывать как фактор влияния на развитие и формирование человеческого организма, проблема экологического неблагополучия становится одной из глобальных проблем века. Промышленные регионы представляют собой сложнейшую систему массивированного загрязняющего воздействия на природную среду. Основными факторами загрязнения и механического воздействия на природную среду являются прежде всего выбросы в атмосферу промышленных предприятий, авиа- и автотранспорта: неполные продукты сгорания каменного угля, нефти, мазута, всех марок жидкого топлива; весь спектр тяжелых металлов и их окислов, часто радиоактивных, углекислый и угарный газы, двуокись серы, закись и окись азота [4,6].

Неблагоприятному воздействию негативных факторов окружающей среды в наибольшей степени подвержено детское население. Это фиксируется многими исследователями, изучавшими состояние здоровья детей, проживающих в зоне загрязнения атмосферного воздуха выбросами промышленных предприятий. Это объясняется тем, что растущий организм обладает повышенной чувствительностью к воздействиям химических и токсических соединений в силу неустойчивости биохимических процессов, морфо-функциональных особенностей, высокого уровня обменных процессов, а также в силу недостаточности адаптационных механизмов [4,6].

**Анализ литературы по теме.** Теоретические основы экологического образования и проблемы решения задач экологического образования учащихся были предметами исследований ряда ученых нашей республики, в частности: Э.О.Турдикулов изучал теоретические основы и проблемы экологического воспитания учащихся при преподавании естественных наук – «Развитие экологического образования в Центральной Азии»; Л.Т.Шоносирова, Г.А.Султонова, Ш.Б.Мирзахмедова, Н.Ж.Исакулова изучали педагогические, дидактические и методические аспекты экологизации содержания образования, вопросы экологического образования на дошкольном и начальном уровнях образования; Х.А.Рахматова, М.Д.Рахматуллаева, И.М.Мамараимов изучали эколого-гигиеническое воспитание учащихся и формирование у них интереса к эстетике природы в процессе внеклассного и внешкольного образования; Н.Ш.Бозорова, А.Р.Маликова, Г.З.Абдуллаева изучали вопросы развития экологической культуры у студентов высших учебных заведений; А.Р.Мелибоев и другие изучали педагогические условия подготовки учителей начальных классов к экологическому воспитанию в процессе повышения квалификации [4,6].

Сегодня в литературе, в том числе отечественной, имеется довольно большое количество исследований, посвященных изучению здоровья и физического развития детей. В наши исследования были включены

морфологические характеристики - длина тела (рост), масса тела (вес) и окружность грудной клетки.

**Методы исследования.** При проведении исследования мы руководствовались современными принципами и требованиями, предъявляемыми к научным методам, подобранным в соответствии с целью и задачами исследования. Для решения поставленных задач были использованы следующие методы: теоретический анализ и обобщение; социологические методы; педагогическое наблюдение; контрольные испытания; педагогический эксперимент; врачебный контроль; методы математической статистики.

**Теоретический анализ.** В процессе работы были изучены и проанализированы публикации отечественных и зарубежных авторов, программно-нормативные документы, а также правительственные постановления, относящиеся к теме исследований, что позволило конкретизировать цель и сформулировать рабочую гипотезу.

Выбираемые для контроля тесты должны прежде всего соответствовать критерию надежности. Выделяют, в частности, их стабильность и согласованность. Под стабильностью понимают воспроизводимость результатов при повторении их через определенное время в одинаковых условиях, а согласованность характеризуется независимостью результатов тестирования от личных качеств проводящего или оценивающего тест [4,6].

Следующим общепризнанным требованием к отбираемым контрольным показателями упражнениям является их стандартность, то есть такая регламентация процедуры и условий тестирования, которая исключает влияющие на результаты различия в организации испытаний.

Тесты, удовлетворяющие требованиям надежности, информативности, называют добротными и аутентичными.

Исходя из вышесказанного, для проведения эксперимента нами была выбрана система тестирования "Алпомиш и Барчиной", отвечающая всем изложенным требованиям.

В соответствии с задачами нашего исследования особое внимание обращалось на данные, касающиеся: развития физических качеств детей подросткового возраста; комплексной оценки показателей физической подготовленности детей подросткового возраста; экологического состояния промышленной зоны; выявления причинно-следственных связей состояния здоровья населения и неблагоприятных факторов среды обитания.

Обобщение теоретических данных позволило сформулировать основные направления исследования.

В ходе нашего исследования у мальчиков не было обнаружено достоверных межгрупповых различий в показателях физического развития (см. Таблицу 1).

Таблица-1

Показатели физического развития мальчиков, участников эксперимента (X)

П/н	Показатели физи-ческого развития	КГ п=45	ЭГ п=50	Достоверность различий P
	Масса тела, кг	40,68	41,32	P > 0,05
	Длина тела, см	153,44	151,37	P > 0,05
	Окружность грудной клетки, см	71,61	69,82	P > 0,05
	Экскурсия грудной клетки, см	7,82	7,19	P < 0,05
	Жизненная емкость легких, мл	2402,94	2359,72	P > 0,05
	Частота сердечных сокращений, уд/мин	84,20	83,53	P > 0,05
	Артериальное давление, мм рт. ст.	97,94 61,47	102,92	P > 0,05

Анализ антропометрических данных девочек (Таблица-2) свидетельствует о большей чувствительности их организма к факторам внешней среды, что подтверждает ранее проведенные исследования других авторов.

Девочки «чистого» района имеют достоверно (P<0,05) меньший вес - 41,12 кг (против 45,47 кг в промышленной зоне) при росте 155,31 см против 156,07 см. Это подтверждает данные других авторов, что в экологически неблагоприятных районах увеличена доля детей с высокой массой тела.

Таблица-2

Показатели физического развития девочек, участниц эксперимента (X).

П/н	Показатели физического развития	КГ п=45	ЭГ п=50	Достоверность различий P
	Масса тела, кг	41,12	45,47	P < 0,05
	Длина тела, см	155,31	156,07	P > 0,05
	Окружность грудной клетки, см	72,27	72,41	P > 0,05
	Экскурсия грудной клетки, см	7,52	6,58	P < 0,05
	Жизненная емкость легких, мл	1905,25	1460,43	P < 0,05
	Частота сердечных сокращений, уд/мин	87,11	85,36	P < 0,05
	Артериальное давление, мм рт. ст.	97,31	100,38	P > 0,05

Четкие и статистически значимые различия как у мальчиков, так и у девочек были получены в показателях экскурсии грудной клетки.

Экскурсия грудной клетки больше у девочек «чистого» района: 7,5 см против 6,6 см в загрязненном районе (P<0,05).

То же можно сказать и о величине жизненной емкости легких (ЖЕЛ) - 1905 мл у девочек «чистого» района против 1460 мл зоны промышленного загрязнения.

Величина ЖЕЛ является важным показателем возможностей внешнего дыхания, поэтому, чем больше величина ЖЕЛ, тем больше возможностей для увеличения вентиляции легких при физической нагрузке.

Частота сердечных сокращений (ЧСС) девочек обоих районов несколько выше, чем у мальчиков, но межгрупповые различия незначительны. По утверждению ряда авторов (К.Б. Мухаммадиева) на частоту сердечных сокращений в большей степени оказывают влияние

отдельные загрязнители, в то время как на артериальное давление - суммарное загрязнение атмосферы. Однако показатели артериального давления (АД) в нашем эксперименте имели незначительные отличия от средних

показателей, характерных для подросткового возраста (97/65 мм рт. ст. в «чистом» районе и 100/70 мм рт. ст. в зоне промышленного загрязнения) [4,6].

Уровень развития физических качеств по результатам тестирования представлен в (Таблицах 4).

Таблица-4

Показатели физической подготовленности мальчиков участников эксперимента

П/н	Виды испытаний	КГ п =45		ЭГ п=50		Достоверность различий	
		X	$\sigma$	X	$\sigma$	t	P
	Сила кисти, кг	24,12	4,81	21,10	4,45	3,16	<0,05
	Прыжок в длину с места, см	163,06	19,41	160,54	21,31	0,60	<0,05
	Удержание тела на перекладине, с	28,11	18,89	24,76	18,46	0,87	<0,05
	Подъемы туловища, кол-во раз	37,69	3,78	19,42	3,32	24,84	<0,05
	Челночный бег 10x5м, с	21,78	1,62	19,60	1,75	6,29	<0,05
	Частота постукиваний, с	16,26	1,97	12,92	1,12	10,01	<0,05
	Подвижность в тазобедренных суставах, см	18,71	6,58	18,56	4,52	0,13	>0,05

Как показывает анализ, школьники «чистого» района отличаются лучшими показателями статической силы и силовой выносливости. Так, мальчики этого района показывают результат в кистевой динамометрии 24,12 кг (P<0,05), в то время как в зоне промышленного загрязнения лишь 21,10 кг; девочки - 17,00 кг и 16,12 кг соответственно. Результаты в висе на перекладине у мальчиков 28,11 сек против 24,76 сек в загрязненном районе (P<0,05).

Следует отметить, что у подростков загрязненного района лучше развиты скоростные качества. Так как эти упражнения с энергетической точки зрения относятся к анаэробным, то есть зависят от расщепления мышечных фосфагенов и не связаны с экскурсией грудной клетки или ЖЕЛ (не связаны с аппаратом дыхания), можно

Таблица-5

Динамика роста заболеваемости детей (%)

П/н	Болезнь	2010 г	2020 г	Средне областной показатель
	Сахарный диабет	0,5	0,7	0,5
	Болезни мочеполовой системы	7,3	25,5	21
	Болезни органов дыхания	693	986	846
	Болезни крови	4,1	14,7	7,1
	Болезни органов пищеварения	7,3	55	45
	Вегето-сосудистая дистония	0,5	96	-

Для исследования заболеваемости в месте проведения эксперимента нами был использован когортный (группы) метод, статистическую совокупность в котором составляют относительно однородные единицы наблюдения. Главным различием опытной и контрольной групп явилось наличие и отсутствие вредных экологических факторов. Остальные признаки в сравниваемых группах были относительно «уравновешены». Результаты нашего исследования показывают, что в экспериментальном районе (г. Нукус) достаточно высок процент инфекционных заболеваний, связанных с ослаблением иммунной системы; заболеваний органов дыхания и эндокринной системы.

Из проживающих в зоне промышленного загрязнения 60% учащихся выезжают за город летом. 90% детей «чистого» района регулярно отдыхают на природе, 38% проводят там выходные дни. В районе с загрязненным атмосферным воздухом лишь половина школьников выезжала на природу «недавно». Занимающиеся физической культурой подростки чаще бывают на свежем воздухе, особенно те, кто занимается самостоятельно. Этот контингент чаще использует в целях

предположить, что внешние неблагоприятные факторы не могут в значительной степени влиять на скоростные качества и быстроту.

Исследования, проведенные в последние годы в г. Нукус Республика Каракалпакистан, показали значительное ухудшение состояния здоровья детей. Младенческая смертность выросла с 16 человек в 2013 году до 22 в 2023. Здоровых детей до 14 лет в 2015 году было 37%, в 2020-ых их только 24%. В последнее десятилетие у детей, проживающих на территории города Нукусы, регистрируется повышенная утомляемость, головные боли, снижение работоспособности, боли в суставах. Одновременно отмечается и рост некоторых болезней (см. Таблицу 5).

рекреации выходные дни, школьные каникулы. Школьники, проживающие в зоне промышленного загрязнения, практически не используют для отдыха на природе школьные каникулы и выходные дни.

В ходе исследования было выявлено, что в экологически благополучном районе на 15% больше детей приобщено к самостоятельным занятиям физическими упражнениями.

Заклучение и предложение: выявлено, что 66% детей «чистого» района, которые занимаются самостоятельно, легче переносят физические нагрузки (особенно те, которые тренируются и на улице и в помещении), чем незанимающиеся дети. Среди последних нередко наблюдается печеночно-болевым синдром (у 30% этого контингента) и несколько симптомов одновременно (у 10%). Среди подростков зоны промышленного загрязнения практически все дети (и занимающиеся физическими упражнениями и не занимающиеся самостоятельно) отмечают печеночно-болевым синдром.

Показательно, что большинство детей экологически благополучного района затруднились оценить состояние своего здоровья, в то время как в

«чистом» районе 57% школьников определили его как «хорошее». Это подтвердили и следующие данные: лишь 9,1% учащихся «чистого» района перенесли инфекционные и простудные заболевания в течение года против 52,8% экспериментального, причем девочки болели здесь в 2,5 раза чаще мальчиков. Кроме того, в экспериментальном районе 26,2% детей страдают врожденными или хроническими заболеваниями в отличие от 5,5% «чистого» района.

Подростки контрольной группы более активно принимают закаливающие процедуры, чем их оппоненты, причем регулярно - 64% школьников «чистого» района, занимающиеся самостоятельно. В загрязненном районе имеются свои особенности: школьники, не занимающиеся физическими упражнениями, практически не приобщены к закаливающим процедурам.

#### ЛИТЕРАТУРЫ

1. Горюноква Е.В. Состояние здоровья детей, проживающих в зоне влияния выбросов газоперерабатывающего завода: Автореф. дис. канд. мед. наук / Оренбургская гос. мед. академия. Оренбург, 1998. - 22 с.
2. Киселев А.В. Обоснование системы оценки риска здоровью в гигиеническом мониторинге промышленного города. Автореф. дис. докт. мед. наук. СПб, 2000. - 43 с.
3. Мелибоев А.Р. Малака ошириш жараёнида бошланғич синф ўқитувчиларини ўқувчиларга экологик таълим беришга тайёрлашнинг педагогик шарт-шароитлари. Пед. фан. ном. дис. ... – Тошкент: Т.Н.Қори-Ниёзий номидаги ЎзПФТИ, 2008. – 186 б.
4. Мухаммадиев К.Б. Жисмоний тарбия таълими жараёни самарадорлигини ошириш ва талабаларда экологик маданиятни ривожлантиришнинг назарий асослари: Монография // “Инновацион ривожлантириш нашриёти-матбаа уйи” – Тошкент, 2021.
5. Мухаммадиев К.Б. Жисмоний тарбия таълими жараёни самарадорлигини оширишнинг долзарб педагогик муаммолари //“Фан-спортга”. – Тошкент, 2021. 4-сон. –53-56 б.
6. Мухаммадиев К.Б. Жисмоний тарбия ва спорт машғулотлари жараёнида талабаларда экологик маданиятни ривожлантиришни илмий-педагогик асослаш . Дис...пед. фан. доктори (DSc). – Чирчик: 2022. – 252 б.



UDK: 778KBK: 76.0 (5 O'zb)H – 80

*O'ktam NOSIROV,*

*O'zbekiston davlat san'at va madaniyat instituti dotsenti v.b., falsafa fanlari nomzodi*

*E-mail: uktamosirov@gmail.com*

*O'zDSMI professori, f.f.d I.J.Yuldashev taqrizi asosida*

## FORMATION OF MEDIA LITERACY IN THE MODERN MEDIA SPACE AND AMONG STUDENTS

Abstract

This article highlights the trends and features of the development of modern media space, as well as the problems of media literacy of student youth.

**Key words:** Media space, television, internet, society, social connections, system, media literacy.

## ФОРМИРОВАНИЕ МЕДИАГРАМОТНОСТИ В СОВРЕМЕННОМ МЕДИАПРОСТРАНСТВЕ И У ОБУЧАЮЩИХСЯ

Аннотация

В данной статье освещены тенденции и свойства развития современного медиапространства, а также проблемы медиаграмотности студенческой молодежи.

**Ключевые слова:** Медиапространство, телевидение, интернет, общество, социальные связи, система, медиаграмотность.

## ZAMONAVIY MEDIAMAKON VA TALABA-YOSHLARDA MEDIASAVODXONLIKNI SHAKILLANTIRISH

Annotatsiya

Ilmiy maqolada zamonaviy mediamakonning rivojlanish yo'nalishlari, xususiyatlari va talaba-yoshlarda mediasavodxonlikni shakllantirish muommolari yoritilgan.

**Kalit so'zlar:** Mediamakon, televediniya, internet, jamiyat, ijtimoiy aloqalar, tizim, mediasavodxonlik.

**Kirish.** Bugungi kunda zamonaviy mediamakon olimlar va mutaxassislar o'rtasida keng tarqalgan. Qarashlarga ko'ra quyidagi shakllarda mavjuddir:

Jismoniy makon.

Jamiyatda mavjud bo'lgan munosabatlar makoni.

Mass-media shaklidagi ommaviy axborot vositalari.

Ommaviy axborot vositalari maxsulotlarini ishlab chiqaruvchilar.

Mass-media ijtimoiy makonning ma'lum bir qismini ifodalaydi hamda undan foydalanib, o'z-o'zini taqdim etadi. Uning bir ko'rinishi televideniya va hozirgi paytda o'ziga xos xususiyatlarga ega bo'lgan mustaqil makonni tashkil qiladi.

Ommaviy axborot vositalari turli matnlardan foydalanib, ijtimoiy makonni qayta yaratadi hamda obyektiv va subyektiv voqelik belgilariga ega bo'ladi. Mediamakon voqelikning aksi sifatida namoyon bo'libgina qolmasdan, ya'ni mutlaqo boshqa makonni va ijtimoiy hayotning ijtimoiy jihatdan qurilgan tushunchasini ham aks ettiradi. Mikro darajada mediamakoni mavjud voqelikni qayta tiklaydigan gipermatn shaklida tasavvur qilish mumkin.

Individ bu holda ommaviy axborot vositalari yaratadigan obyektiv voqelikka kirish huquqiga deyarli ega emas. Bu shuni anglatadiki, ommaviy axborot vositalari tomonidan yaratilgan shpermatn obyektiv voqelikga yaqin bo'lgan ma'lum bir ijtimoiy guruh tomonidan yaratilgan dunyoqarash pozitsiyasidir. Shu sababli individ va voqelik o'rtasida shunday bir tushuncha paydo bo'ladiki, unda faqat kontent ishlab chiqaruvchilari muhim deb hisoblaydigan tizimlar ish olib boradi. Shunday qilib mikrodarajada subyektiv munosabatlar darajasidagi mediamakon ijtimoiy makonni o'ziga xos darajada taqdim etuvchidir.

**Mavzuga oid adabiyotlar tahlili.** Mediamakon ijtimoiy tizimning birligi sifatida namoyon bo'ladi va uning barcha usullarini shakllanishi va rivojlanishida umumiy

qonunlarda amal qiladi. Ushbu unsurlarda matbuot, radio, interknit singarilarni kiritish mumkin. Ular ommaviyligi va ta'sir ko'rsatish darajasiga ko'ra bir-biridan farqlanadi hamda o'zaro chambarchas bog'liqdirlar. Unsurlardan birining o'zgarishi boshqalarning o'zgarishi uchun sezilarli ta'sir ko'rsatadi. Masalan matbuot bir necha asr mobaynida kishilarning qiziqishi va diqqat e'tiborini jalb etib kelgan bo'lsa televediniya, radio, internet visual va audiokontentlar orqali uning pozetsiyasini zaiflashtirdi. Zamonaviy mediamakon bir necha yo'nalishlarda rivojlanmoqda. Bugungi kunda internetdan foydalanish uchun muayyan bilimlarni egallash kerak bo'lganligi natijasida televediniya axborot qabul qiluvchilarning sezilarli qismini qamrab olgan. Lekin axborotlar yuqori tezlikda, tezkorlik bilan uzatilayotganligi natijasida internet tarmog'i kuchayib bormoqda. Bosma ommaviy axborot vositalaridan foydalanishning pasayishi kuzatilayotgan bo'lsada ularga aholining muayyan qismida, ayniqsa pensianerlarda talab haligacha saqlanib qolmoqda va muhim ma'lumot manbai hisoblanadi. Zamonaviy mediamakonning rivojlanishi ijtimoiy rivojlanishning umumiy yo'nalishi bilan uyg'un harakatlanmoqda. Shu tarzda jamiyatda mediasavodxonlikni shakllantirish masalasi ham ko'ndalang bo'lib turibdiki, uning ko'pgina sabablari ham mavjuddir.

“Mediasavodxonlik” (media Literacy) mediamatnlarni sharhlash, tahlil etish, baholash, uzatish va yaratish qobiliyati, “ommaviy madaniyat” monopulyatsiyasiga qarshilik ko'rsata bilish malakasini hosil qilishdir [1].

Mediasavodxonlik keng ma'noda axborotlarni ma'lumotlarni turli shakllarda qabul qilish, tahlil qilish, tanqidiy baholash va uzatish qobiliyatidir.

Mediasavodxonlikka ega bo'lgan talaba-yoshlar ommaviy-axborot vositalarining turli xil shakllaridan foydalana oladi. Turli manbalardan olingan xabarlarini tanqidiy

baholaydi va ularni boshqalarga yetkazish ma'suliyatini o'z zimmasiga ola biladi.

Bundan tashqari mediasavodxonlik internet global tizimidan foydalanishning ijtimoiy oqibatlarini ham to'la tasavvur qila oladi.

**Tadqiqot metodologiyasi.** Yevropa komessiyasiga ko'ra mediasavodxonligining oltita muhim jihati mavjuddir:

gazetalardan tortib onlayn hamjamiyatlarga qadar turli xil ommaviy axborot vositalari bilan o'zaro aloqadorlikda bo'lish qobiliyati;

kontentning ishonchligini baholash qobiliyati;

ommaviy axborot vositalarining turli shakllaridan faol foydalana bilish;

kontentga tanqidiy yondashuv;

ommaviy axborot vositalaridan ilmiy-ijodiy foydalanish qobiliyati;

mualliflik huquqi va media iqtisodni tushunish.

Mediasavodxonlik to'g'ri va noto'g'ri ma'lumotlarni bir-biridan ajrashishga yordam beradi. Bu ayniqsa juda ko'p manbalar mavjud bo'lgan va osonlik bilan axborotlar va ma'lumotlar olish mumkin bo'lgan sharoitda juda muhimdir.

Mediasavodxonlik talaba-yoshlarning ilmiy bilish, mustaqil ta'lim olish, bo'sh vaqtini tashkil etish va boshqa ko'rinishdagi faoliyat jarayonida paydo bo'ladi. Umuman olganda mediasavodxonlik mediamakondan olingan axborotlardan samarali foydalanishga oid bilim va ko'nikmalar yig'indisi bo'lib, zaruriy axborotni turli manbalar orqali qidirishning usullarini o'zida mujassam etadi. Shuning uchun global mediamakondagi axborotlarni filtraz qabul qilish xavfi muttasil kuchaya boradi va jiddiy salbiy oqibatlarni yuzaga keltiradi.

Turli tadqiqotlarga ko'ra dunyo aholisining 40 foizdan oshig'i ijtimoiy tarmoqlardan faol foydalanadi. Buning mamlakatimizda ham keying yillarda ijtimoiy tarmoqlardan foydalanish darajasi keskin oshdi. Ulardan foydalanayotgan millionlab fuqarolarimizning ko'pchiligi talaba-yoshlardir.

Turli tashviqot aksiyalari, mafkuraviy tazyiqlar, noto'g'ri yoki yolg'on axborot tarqatish, tuxmat, e'tiborni asosiy masaladan chalg'itish, faktlarni manfaat uchun buzib talqin qilish kabi ruhiy-axboriy ta'sirlarni e'tibordan chetda qoldirish mumkin emas.

Ushbu jarayon ommaviy axborot va global kommunikatsiya vositalari orqali amalga oshiriladi hamda amalga oshirilayotgan siyosatga ishonchsizlik uyg'otish, mamlakatdagi ichki ijtimoiy-siyosiy vaziyatni beqarorlashtirish, vaziyatni yanada keskinlashtirish maqsad qilib olinishi mumkin.

Shuning uchun mediamakondagi axborot ta'sirlariga qarshi eng samarali usullari ushbu tadqiqotlarga nisbatan ongli munosabatni shakllantirishdan iboratdir. Buning uchun talaba-yoshlarning bilimi va saviyasini, tahliliy va tanqidiy yondashuv ko'nikmasini oshirish, jamiyat va davlat manfaatlariga mos bo'lgan va mos bo'lmagan turli axborotlarga ongli va oqilona munosabatda bo'lishdan ham iborat bo'lgan mediasavodxonlikni shakllantirish lozim.

**Tahlil va natijalar.** Umuman mediasavodxonlik ijtimoiy taraqqiyotga xizmat qiluvchi ma'lumotlarni saralab olishga doir bilim, ko'nikma va malakani talab qiladi. Chunki, internet, global tarmoqda axborotsiz qaror ko'p va xilma-xilki, ularning haqqoniyligini tekshirish ham ushbu axborot

tarqatilyotgan real vaqt oralarida deyarli imkonsiz bo'lganligi uchun foydalanuvchilarni ma'lumotlarni, axborotlarni, albatta tanlashi, saralashi va tahlil qilishi talab qilinadi.

Bugungi kunda mutaxassislarning ma'lumotiga ko'ra internet orqali tarqatiladigan axborotning 49 foizi sezilarli darajada zo'ravonlik va yovuzlikning, 57 foizi esa ahloqsizlik targ'ibotiga xizmat qiladi. 25 foiz axborot esa yolg'on, to'qima, 31 foiz axborotning haqiqiyliги shubhali bo'lib, bu holat tekshirilmagan axborotga ham to'la tegishlidir [2].

Hozirgi davrda ko'pgina mamlakatlarda suniy yo'ldoshlar axborot uzatishning eng qulay va samarali vositasi bo'lib qoldi. Shunday suniy yo'ldoshlar AQSHda 30 ta, Yaponiyada 21 ta, Rossiyada 12 ta, Xitoyda 9 ta, Hindistonda 9 ta bo'lib ulardan uzatilyotgan axborotlar katta iqtisodiy foyda olish manbayiga aylangan va ayrim siyosiy kuchlarning global mediamakonni boshqarish va nazorat qilish imkonini kuchaytirmoqda [3]. Aynan shuning uchun talaba-yoshlarning ham bunday axborotlarni to'g'ridan-to'g'ri qabul qilayotganligi tashvishli holatni vujudga keltirmoqda.

Shuning uchun ham oliy o'quv yurtlarida muntazam amalga oshirilib kelinayotgan ma'naviy-ma'rifiy ishlarda talaba-yoshlarning ehtiyojlarini va qiziqishlarini to'la hisobga olish, unda har qanday majburlashdan voz kechish, ularning faoliyat sohasini tashkil etadigan barcha yo'nalishlarni tarbiya jarayonida to'la qamrab olishi zarur.

Talaba-yoshlar mediamakondan foydalanishda madaniyat va axloqiy meyorlarga amal qilishi, internet tarmog'iga axborotni joylashtirish, tarqatish, izlash, foydalanish qoidalarini mukammal o'zlashtirishlari lozim.

Chunki inson qadri, mas'uliyati, axloqiga bepisandlik, ba'zi talaba-yoshlarning kiyinishi, fe'l-atvori, yurish turishida yaqqol ko'zga tashlanmoqda.

Insoniy qadriyatlar uning axloqiylikka yo'naltirilganligi bilan belgilanishi kerak. Bugungi kunda dastlabki qarashda oddiy o'yindek tuyulgan kompyuter o'yinlari ham zoravonlikni targ'ib qilishi, yovuzlik kayfiyatini uyg'otishi juda ko'p salbiy oqibatlarga olib kelayotganligiga juda ko'p hayotiy misollarni keltirish mumkin.

Talaba-yoshlarning ko'p vaqtini internetga o'tkazishlari global muommolardan biriga aylanib ulgurgan. Internetga bog'lanib qolish, ya'ni qaramlik real olamni, insoniylik burchi va vazifalarini unutishdir. Internetsiz hayotni tasavvur eta olmaslik, virtual olamdagi voqealiklar ichra "yashash" bularning barchasi talaba-yoshlar kelajagi va taqdiriga jddiy xavf soladi [4].

**Xulosa va takliflar.** Talaba-yoshlar virtual makonda jamiyatning va o'zlarining rivojlanishlariga xizmat qiladigan axborotlarni tanlay bilishlari kerak? Degan savollarga javob berish muhim ahamiyatga egadir.

Birinchiidan, mediamakon tushunchasi ommaviy axborot vositalari, internet tizimi vedia mahsulotlarini ishlab chiqaruvchilar va iste'mol qiluvchilar o'rtasidagi munosabatlarni o'z ichiga oluvchi tushunchadir.

Ikkinchiidan, mediasavodxonlik turli ma'lumotlarni, axborotlarni, har xil shakllarda qabul qilish, tahlil qila bilish, tanqidiy baholash va uzatish, yaratish qobiliyatidir.

Uchinchiidan, yangi mediamakonda mediasavodxonlikni shakllantirish talaba-yoshlardan qanday shaklda uzatilishidan qat'iy nazar har qanday axborotni saralay bilish ko'nikmasi va malakasiga ega bo'lish demakdir.

#### ADABIYOTLAR

1. International Encyclopedia or the Social Behavioral Science, 2001, p.9494.
2. Yoshlarda internet virtual va axborot madaniyatini shakllantirish – eng muhim vazifa. "Kitob dunyosi".
3. Norov S. Global mediabxorot tizimining yoshlar ma'naviyatiga ta'siri. – Kutubxona UZ, 2019, 35-38-betlar.
4. Absoatov Y. Axborot iste'moli madaniyatni turli ma'lumotlarga oqilona munosabat demakdir. "Yangi O'zbekiston", 2022-yil, 14-iyul
5. O'zbekiston Respublikasining "Bolalarni ularning sog'ligiga zarar yetkazuvchi axborotlardan himoya qilish to'g'risida" gi Qonuni. – "Xalq so'zi", 2017-yil 8-sentyabr.



*Soxiba NO'MANOVA,*  
*Namangan muhandislik-qurilish instituti o'qituvchisi*  
*E-mail: sirojiddin@umail.uz*

*QarMII dotsenti PhD D.Ismoilov taqrizi asosida*

## ESSENCE OF INNOVATIVE APPROACHES IN EDUCATION

Abstract

The effective use of innovations by a teacher largely depends on his professional training and personal experience. Insufficient personal training of the teacher, the lack of ideas about innovation and personal capabilities creates a need for innovation in education. The article emphasizes the importance of using innovative approaches to support education and change curricula, programs, introduce new subjects, create integration courses and other goals.

**Key words:** Innovation, vocational training, experience, innovation, imagination, program, science, course.

## СУТЬ ИННОВАЦИОННЫХ ПОДХОДОВ В ОБРАЗОВАНИИ

Аннотация

Эффективное использование инноваций учителем во многом зависит от его профессиональной подготовки и личного опыта. Недостаточная личная подготовка педагога, отсутствие представлений об инновациях и личных возможностях порождает потребность в инновациях в образовании. В статье подчеркивается важность использования инновационных подходов для поддержки образования и изменения учебных планов, программ, введения новых учебных предметов, создания интеграционных курсов и других целей.

**Ключевые слова:** Инновации, профессиональное обучение, опыт, инновации, воображение, программа, наука, курс.

## TA'LIMDA INNOVATSION YONDASHUVLAR MOHIYATI

Аннотация

Pedagogning innovatsiyalardan samarali foydalanishi asosan uning kasbiy tayyorgarligiga hamda shaxsiy tajribasiga bog'liq. Pedagogda shaxsiy tayyorgarligining yetarli emasligi, yangiliklar haqida tasavvurlarining va shaxsiy imkoniyatlarining kamligi ta'limda innovatsiyalarning zaruratini yuzaga keltiradi. Maqolada ta'limni qo'llab-quvvatlash va o'quv rejalari, dasturlarini o'zgartirish, yangi o'quv fanlarini kiritish, integrativ kurslarni yaratish va boshqa maqsadlarda innovatsion yondashuvlardan foydalanish mohiyati yoritib berilgan.

**Kalit so'zlar:** Innovatsiya, kasbiy tayyorgarlik, tajriba, yangilik, tasavvur, dastur, fan, kurs.

**Kirish.** O'zbekiston Respublikasining innovatsiya va ilmiy- texnika taraqqiyoti sohasida yagona davlat siyosatini amalga oshiruvchi davlat organi bo'lib, jamiyatni har tomonlama rivojlantirishga qaratilgan. davlat hayoti, mamlakatning intellektual va texnologik salohiyatini oshirish; innovatsion g'oyalar, ishlanmalar va texnologiyalarni joriy etish bo'yicha davlat organlari, ilmiy-tadqiqot, axborot-tahliliy institutlar va boshqa tashkilotlar faoliyatini muvofiqlashtiradi; davlat ilmiy-texnik dasturlarining yagona mijozidir

Fan-texnika, ishlab chiqarish va texnologiya sohalarining taraqqiy etishi bilan barcha sohalarda globallashtirish yuzaga kelmoqda. Globallashtirish o'z-o'zidan tezkor harakatlanish, zarur axborotlarni zudlik bilan qo'lga kiritish, ularni qayta ishlash va amaliyotga samarali tatbiq qilishni taqozo etadi. Bu oliy ta'lim muassasalari pedagog kadrlarining tajribasini boyitish, kasbiy malakalarni yuqori darajada egallash, mahoratini oshirishni talab qiladi. Pedagog kadrlarning intellektual salohiyatini oshirish, dunyoqarashlarini boyitish, ularni innovatsion ta'lim texnologiyalari, o'qitishning yangi, innovatsion shakl, metod va vositalari bilan tanishtirish, pedagoglarda kasbiy kompetentlik sifatleri va kreativlikni rivojlantirish muhim ahamiyatga ega. Ta'lim sohasiga innovatsion yondashuv oliy ta'lim tizimida amalga oshirilishi lozim bo'lgan yangicha yondashuvlar sifatida ta'lim turlari o'rtasida o'zaro manfaatli aloqadorlikning innovatsion-integratsion yondashuv mexanizmidir.

Har qanday innovatsiyada "yangi", "yangilik" tushunchalari muhim ahamiyatga ega. Turli munosabat va jarayonlarga kiritilayotgan yangilik mazmunan xususiy, subyektiv, mahalliy va shartli g'oyalar tarzida namoyon bo'ladi. Xususiy yangilik munosabat, obyekt yoki jarayonga tegishli elementlardan birini o'zgartirish, yangilashni nazarida tutadi. Subyektiv yangilik ma'lum obyektning o'zini yangilash zaruriyatini ifodalaydi.

**Mavzuga oid adabiyotlarning tahlili.** Zamonaviy ta'limga xos muhim jihatlardan biri – pedagog faoliyatining innovatsionligiga erishish sanaladi. V.A.Slastenin innovatsiyani yangilik yaratish, keng yoyish va foydalanishga qaratilgan maqsadga muvofiq, yo'naltirilgan jarayonlar majmui deb biladi. Muallifning fikriga ko'ra har qanday innovatsiya yangi vositalar yordamida ijtimoiy subyektlarning ehtiyojini qondirish va intilishlarini rag'batlantirish maqsadini nazarda tutadi [1].

Mahalliy yangilik alohida olingan obyekt uchun kiritilayotgan yangilikning amaliy ahamiyatini tavsiflash uchun xizmat qiladi. Shartli yangilik esa munosabat, obyekt yoki jarayonda murakkab, progressiv yangilanishning sodir etilishini ta'minlovchi ma'lum elementlarning yig'indisini yoritishga xizmat qiladi. Pedagogik innovatsiyalar ta'lim va tarbiya jarayonida avval ma'lum bo'lmagan, qayd qilinmagan holat yoki natijaga olib boruvchi pedagogik hodisaning o'zgarib turishi mumkin bo'lgan mazmuni hisoblanadi[2].

Lug'aviy jihatdan ham "innovatsiya" tushunchasi ingliz tilidan tarjima qilinganda ("innovation") "yangilik kiritish" degan ma'noni anglatadi.

"O'zbekiston Milliy ensiklopediyasi"da ko'rsatilishicha, innovatsiya quyidagicha mazmun va tushunchalarga ega: "Innovatsiya (ingl. "innovations" - kiritilgan yangilik, ixtiro) - 1) texnika va texnologiya avlodlarini almashtirishni ta'minlash uchun iqtisodiyotga sarflangan mablag'lar; 2) ilmiy-texnika yutuqlari va ilg'or tajribalarga asoslangan texnika, texnologiya, boshqarish va mehnatni tashkil etish kabi sohalaridagi yangiliklar, shuningdek, ularning turli sohalar va faoliyat doiralari qo'llanishi" [3].

"Innovatsiya"larni ishlab chiqish va qo'llanilishi to'g'risida ma'lumotlar birinchi marta XIX asrda nashr etilgan ilmiy iqtisodiy adabiyotlarda berilgan va bu atama fanga "an'ana" (yo'nalish) atamasining antonimi tarzida kirgan. Mazkur tushuncha antropologiya va etnografiya doirasida shakllandi, biroq keyinchalik bir qator ijtimoiy fanlarning predmeti sohalariga tarqaldi [4].

XX asrning 30-yillariga kelib iqtisodiy tadqiqotlarning maxsus sohasi sifatida innovatika shakllandi. Uning vujudga kelishiga g'arb davlatlari firmalarining turli xil yangiliklarni yaratish, o'zlashtirish va qo'llashga muammoli vaziyatlarni yengib o'tish vositalarini izlash sabab bo'ldi.

V.I.Zagvyazinskiyning fikriga ko'ra, pedagogikada yangilik – bu taqdim etilgan ko'rinishda bunday birikishda hali ilgari surilmagan yoki oldin foydalanilmagan faqat g'oyalari, yondashuvlar, metodlar, texnologiyalarga emas, balki ular o'zgaruvchan sharoitlarda va vaziyatlarda qo'llash masalalarini yetarlicha samarali hal qilishga imkon beruvchi ilg'or asosni ifodalovchi pedagogik taraqqiyot elementlari mazmuni yoki alohida elementlaridir [5].

**Tadqiqot metodologiyasi.** Pedagogning innovatsiyalardan samarali foydalanishi asosan uning kasbiy tayyorgarligiga hamda shaxsiy tajribasiga bog'liq. Pedagogda shaxsiy tayyorgarligining yetarli emasligi, yangiliklar haqida tasavvurlarining va shaxsiy imkoniyatlarining torligi o'quv muammosini anglamay qolishda namoyon bo'lishi mumkin.

Ta'limda innovatsiyalarning vujudga kelishi zarurati quyidagilardan iborat bo'ladi:

ta'limni qo'llab-quvvatlash va maqsadlarida (o'quv rejalarini, dasturlarni o'zgartirish, yangi o'quv fanlarini kiritish integrativ kurslarni yaratish va boshqalar);

ta'lim texnologiyalarida (texnologik yangiliklar);

o'quv-tarbiyaviy jarayonni tashkil etishda;

o'quv muassasasining boshqaruv tizimida;

umuman pedagogik jamoaning, xususan o'qituvchilarning ijodiy yo'naltirilganligi;

pedagogik jarayon ishtirokchilarining o'zaro ta'sirlashuvi tuzilmasida;

talabalarning darsdan tashqari mustaqil faoliyatini tashkil etish;

ta'lim muassasasining mikrosotsium bilan o'zaro munosabatlarida;

oliy ta'lim muassasalarining kengtarmoqli rivojlanishida;

talabalarning tadqiqotchilik faoliyatlarining qaror topishida va h.k.

Ilmiy tadqiqot metodologiyasi (ilmiy bilish) metodologik tahlilning umumiy ilmiy darajasini bildiradi va tadqiqot predmeti va obyektiga mos keladigan ko'plab fanlarda faoliyat yurituvchi bilish tamoyillari, metodlari va shakllari haqidagi ta'limotdir. Fan metodologiyasi ilmiy tadqiqotning komponentlarini tavsiflaydi, shuningdek, ilmiy muammoni hal qilish jarayonida tadqiqotchining harakati ketma-ketligi, muammo bayonini ajratib ko'rsatish, tadqiqot predmetini belgilash, tadqiqot mavzusini qurish haqida tasavvur hosil qiladi.

"Faoliyat" tushunchasi metodologiyaning deyarli barcha falsafiy ta'riflarida asosiy hisoblanadi. Metodologiyaning ana shu "faoliyat" jihati A.M.Novikov unga o'z ta'rifini bergan: "Metodologiya - bu faoliyatni tashkil etish haqidagi ta'limotdir"

Bugungi kunda ta'lim jarayonida innovatsion texnologiyalarni kiritish, pedagogik yangiliklarni yaratish, baholash va o'zlashtirish jarayonlarni boshqarish masalalarini ijobiy hal qilishda innovatsion faoliyat muhim ahamiyat kasb etadi. Pedagoglar tomonidan innovatsion faoliyat ko'nikma, malakalarini o'zlashtira olishlarida ularning innovatsion yondashuvga ega bo'lishlari talab etiladi.

**Tahlil va natijalar.** Tadqiqotchi N.Jumaniyozova, "Innovatsion faoliyat-bu yangi ijtimoiy talablar bilan an'anaviy meyorlarning mos kelmasligi, yoxud amaliyotning yangi shakllanayotgan meyorining mavjud meyor bilan to'qnashuvi natijasida vujudga kelgan muammolarni yechishga qaratilgan faoliyat", deb ta'riflagan [6]. M.Jumaniyozovaning e'tirof etishicha, pedagogik innovatsion faoliyat quyidagi belgilarga alohida e'tibor qaratish zarur:

ijodiy faoliyat falsafasini egallashga intilish;

pedagogik tadqiqot metodlarini egallash;

mualliflik konsepsiyalarini yaratish qobiliyati;

tajriba-sinov ishlarini rejalashtirish va amalga oshira

olish;

o'zidan boshqa tadqiqotchi-pedagoglar tajribalarini qo'llay olish;

hamkasblar bilan hamkorlik;

fikr almashish va metodik yordam ko'rsata olishlik;

ziddiyatlarning oldini olish va bartaraf etish;

yangiliklarni izlab topish va ularni o'z sharoitiga moslashtirib borish.

Yuqorida olib borilgan tahlillarni umumlashtiradigan bo'lsak, innovatsion faoliyat - bu yangi bilimlarni egallashga va qo'llanishga qaratilgan faoliyatdir. U o'z ichiga quyidagilarni oladi: yangi bilimlarni olishga qaratilgan fundamental (nazariy, tajriba-sinov) ilmiy-tadqiqotchilik; amaliy maqsadlarga erishi va aniq vazifalarni xal qilish uchun asosan yangi bilimlarni qo'llanishga yo'naltirilgan tadbiiyovatorlik; amalga oshirilgan ilmiy tadqiqotlar natijasida yoki yangi loyihalarni, mahsulotlarni, jarayonlarni, ishlab chiqarish va foydalanish xizmatlarni, tizimlarni yoki uslublarni yaratish hamda ularni yanada takomillashtirishga qaratilgan amaliy tajribaviylik.

Shunday qilib, pedagogik innovatsiyaning muvaffaqiyati pedagogik faoliyatning an'anaviy qaror topgan yondashuvlarga, tamoyillari, metodlari va shakllarining asoslanganlik darajasiga bog'liq bo'ladi. Pedagogik innovatsiya – bu eskini rad qilish emas, balki uni rivojlantirish va shaklini o'zgartirishdir. Bu fikrning tasdig'ini biz P.G.Shedrovitskiyning "innovatsiya" tushunchasiga bergan ta'rifidan topamiz [7]: innovatsiya – bu innovatsion rivojlanishning qayta tiklanish mexanizmidir; bu rivojlanishni ta'minlovchi fikrlash faoliyati shakli bo'lib, ammo bir sohadan ikkinchisiga (bir ta'lim muassasasidan boshqasiga), u yoki bu elementlarni, bloklarni, tuzilmalarni yoki mazmuni transfer(ko'chirish) qilish emasdir. Shu asnoda, u shuni ta'kidlaydiki, innovatsiya aynan faoliyatning tashkiliy tuzilmasini haqiqatdan o'zgartirilishini nazarda tutadi [8].

**Xulosa va takliflar.** Ta'lim tizimiga nisbatan bu kabi innovatsion yondashuv haqiqiy rivojlanish jarayonining mantig'iga mos kelsa, ta'lim sifati samaradorligi ortadi. Ayniqsa, ta'lim muassasalarining boshqaruv tuzilmasida mavjud muammolarga nisbatan munosib innovatsion yondashuvlar joriy qilinsa, mavjud vaziyatni oldindan baholay olish, hodisalarning rivojlanishini to'g'ri taxmin qilish, o'z vaqtida choralar ko'rish va tashkiliy boshqaruv tuzilmasiga tuzatishlar kiritish imkoniyatlari paydo bo'ladi. Innovatsion yondashuv bu kabi muammolarning yechimiga nisbatan

to'g'ri yondashuvni qaror toptiradi. Zero, Innovatsion yondoshuv jarayonlari yuqorida ta'kidlab o'tilganidek, moddiy, moliyaviy, texnologik, informatsion, uslubiy va kadrlar sohasidagi barcha resurslar jalb qilinganligi bilan ham eng kuchli mexanizm sanaladi.

Innovatsion yondoshuv moslashuvchan tarzda o'z tuzilmalari uchun boshqaruv tizimini yaratish, o'zaro

ishonchni ta'minlash uchun haqiqiy rivojlanishni oldindan taxmin qilish imkonini beradi. Ta'lim tizimining tarkibiy qismlarida sifat o'zgarishlari bo'lishi, mazmunli faoliyat, umumiy va maxsus boshqaruv funksiyalari, dastur, texnologiya va usullari, ishtirokchilarning kadrlar salohiyatini rivojlantirishi bilan bog'liq jarayonlar klaster muhitini yaratish imkoniyatini beradi.

#### ADABIYOTLAR

1. Сластенин В.А. Педагогика: учебное пособие для студентов педагогических учебных заведений/ В.А. Сластенин, И.Ф. Исаев А.И. Мищенко, Е.Н. Шиянов. - М.: Школа-Пресс, 1997. - 512с.
2. Ўзбекистон Миллий Энциклопедияси Давлат илмий нашриёти. - Т.: 2002. 4-ж. - Б. 396
3. Монахов В. М. Технологические основы проектирования учебного процесса: монография/В. М.Монахов. - Волгоград: Перемена, 1995. - 152с.
4. Загвязинский, В. И. Методология и методы психолого- педагогического исследования: учеб. пособие для студентов высш. пед. учеб. заведений / В. И. Загвязинский, Р. Атаханов. - М.: Изд. центр «Академия», 2001. - 208с.
5. Жуманиёзова М.Ю. ва бошқалар. Иқтисодийда ахборот комплекслари ва технологиялари. Дарслик.Т.-“Фан ва технология”. 2019.- 510 бет.
6. Ковалева Т.М., Кобыща Е.И., Попова (Смолик) С.Ю., Теров А.А., Чередилина М.Ю. Профессия «гьютор». М. - 2012. Тверь: «СФК-офис». -246 с.
7. Turaev S.J. Methods of the using of software program Microsoft Excel in practical and laboratory occupation on physics, Scientific Bulletin of Namangan State University: 2019.
8. Смолкин, А.М. Методы активного обучения: [Метод. пособие для преподавателей и организаторов проф. и экон. обучения кадров] / А. М. Смолкин. – М.: Высш. шк.,1991. – с. 175
9. Psixologiya i pedagogika /Pod red. Abulxamovoy K.A., Vasinoy N.V., Lapteva L.G., Slastenina V.A. – М.: «Sovershenstvo», 1998.
10. Махмადиев В.С. MathCAD tizimida ishlash asoslari. O'quv qo'llanma. – Qarshi. 2012. – 144 b.
11. Turayev S.J., Xo'jayev L.X., Pardayev B.A. Matlab/Simulink muhitida dinamik sistemalarni modellashtirish va Borland Delphi7 dasturlash tilida grafigini o'rganish.
12. Аладьев В.З., Харитонов В.Н. Программирование: Maple или Mathematica. – Таллинн , 2011. -415 с.



Dildora NURMATOVA,

Qarshi davlat universiteti fizika fakulteti "Umumiy fizika" kafedrasida o'qituvchisi  
E-mail: sirojiddin@umail.uz

QarMII dotsenti PhD D. Ismoilov taqrizi asosida

### COMPETENCE-BASED APPROACH AS A BASIS FOR THE FORMATION OF RESEARCH COMPETENCE AMONG FUTURE PHYSICS TEACHERS

Abstract

In this article, the main attention in the preparation of future physics teachers for research activities based on a competence-based approach is paid to subject, necessary or core competencies. The content of subject and professional competencies, in particular, the professional training of a future physics teacher, is disclosed. In addition, the composition of professional competencies has been determined.

**Keywords:** Competence, competencies, scientific research, activity, profession, approach, formation, physics, stages

### КОМПЕТЕНТНОСТНЫЙ ПОДХОД КАК ОСНОВА ФОРМИРОВАНИЯ ИССЛЕДОВАТЕЛЬСКОЙ КОМПЕТЕНЦИИ У БУДУЩИХ УЧИТЕЛЕЙ ФИЗИКИ

Аннотация

В данной статье основное внимание при подготовке будущих учителей физики к научно-исследовательской деятельности на основе компетентного подхода уделено предметным, необходимым или основным компетенциям. Раскрыто содержание предметных и профессиональных компетенций, в частности, профессиональной подготовки будущего учителя физики. Кроме того, определен состав профессиональных компетенций.

**Ключевые слова:** Компетентность, компетенции, научные исследования, деятельность, профессия, подход, формирование, физика, этапы

### KOMPETENTLI YONDASHUV BO'LAJAK FIZIKA O'QITUVCHILARIDA ILMIY-TADQIQOT KOMPETENSIYASINI SHAKLLANTIRISHNING ASOSI SIFATIDA

Annotatsiya

Ushbu maqolada kompetentli yondashuv asosida bo'lajak fizika o'qituvchilarini ilmiy-tadqiqot faoliyatga tayyorlashga asosiy e'tibor predmetli, zaruriy yoki asosiy kompetensiyalarga qaratilgan. Predmentli va kasbiy kompetensiyalarning, xususan, bo'lajak fizika o'qituvchisining kasbiy tayyorgarligi mazmuni ochib berilgan. Bundan tashqari kasbiy kompetensiyalar tarkibi aniqlangan.

**Kalit so'zlar:** Kompetentlik, kompetensiya, ilmiy tadqiqot, faoliyat, kasb, yondashuv, shakllanish, fizika, bosqichlar

**Kirish.** O'zbekiston Respublikasini yanada rivojlantirish bo'yicha Harakatlar strategiyasi to'g'risida"gi, 2018 yil 19 fevraldagi PF-5349-sonli "Axborot texnologiyalari va kommunikatsiyalari "Oliy ta'lim muassasalarida ta'lim sifatini oshirish va ularning mamlakatda amalga oshirilayotgan keng qamrovli islohotlarda faol ishtirokini ta'minlash bo'yicha qo'shimcha chora-tadbirlar to'g'risidagi", 2017 yil 20 apreldagi PQ-2909-sonli "Oliy ta'lim tizimini yanada rivojlantirish chora-tadbirlari to'g'risida"gi Qarorlari hamda mazkur faoliyatga oid boshqa meyoriy-huquqiy hujjatlarda belgilangan vazifalarni amalga oshirishda ushbu maqola muayyan darajada xizmat qiladi[1].

Oliy ta'lim tizimining strategik va davlat maqsadi bugungi kunda modernizatsiya va innovatsion rivojlanish orqali shakllantirilmoqda. Ushbu strategik vazifalarni hal qilish uchun insonning eng muhim fazilatlarini tashabbuskorlik, ijodiy fikrlash va nostandart yechimlarni topish qobiliyati, kasbiy o'z yo'lini tanlash qobiliyati va hayot davomida o'rganishga tayyorlikdir.

Mamlakatimizda kompetentli yondashuvni faol tatbiq etish so'nggi o'n yil ichida amalga oshirildi. Kompetentli yondashuvni talqin qilish mahalliy olimlar va amaliyotchilarni tarbiyalashda boy ish tajribasini saqlab qolish, uni yangi rivojlanish bosqichiga ko'tarish, bu boradagi an'analar, amaliy va nazariy ishlanmalarni saqlash imkonini beradi.

Ko'rib turganingizdek, ko'nikmalarni tushunish "kompetensiyalar"ga qaraganda biroz kengroqdir. Ammo

ko'nikmalarni shakllantirish nazariyasi talab qilinmagan. Ingliz tilida bizning "ko'nikma" tushunchamizga o'xshashi yo'q. O'quv amaliyoti Angliya-Amerika ta'lim muhitida ta'limning faoliyatga yo'naltirilganligi muammosiga duch kelganida, "kompetentlik" atamasi qo'llanila boshlandi [2].

**Mavzuga oid adabiyotlar tahlili.** An'anaviy tarzda milliy ommaviy maktab ta'lim mazmuniga kiritilgan bu to'rt element, A.I.Savenkov, nafaqat ko'payish, balki talabalar madaniyatini yanada rivojlantirishning kafolati hisoblanadi. Taqdim etilgan elementlar ta'lim mazmunini ishlab chiqishda hisobga olinishi kerak bo'lgan turli xil kompetensiya darajalarini nisbatan to'liq va aniq tavsiflaydi [3].

I.Y.Lerner va xorijiy mualliflarning yondashuvlarini birlashtirish, A.I.Savenkov kompetensiyani rivojlantirishning to'rtta mazmunli darajasini taqdim etadi, uning fikriga ko'ra, ta'lim sohasi uchun "kompetentlikning integratsion modeli" ni tashkil qiladi:

1. Bilim va uni tashkil etish;
2. Fanda bilimlarni qo'llash ko'nikma va malakalari sifatida taqdim etiladi.
3. Shaxsning intellektual va ijodiy salohiyati – kompetentlik "amaliy intellekt"ning bir varianti, bilim, ko'nikma va malakalarni ijodiy qo'llash qobiliyati sifatida qaraladi.
4. Bilim, ko'nikma, qobiliyat va intellektual va ijodiy salohiyat olamiga ijobiy, hissiy va axloqiy munosabatta bo'lishning o'zi etarli emas. So'nggi yillarda hissiy intellekt

sohasida olib borilgan tadqiqotlar ushbu komponent uchun alohida ahamiyatga ega [6, 7].

**Tadqiqot metodologiyasi.** Demak, "metodologiya" tushunchasida uning ikkita asosiy ma'nosi bor: 1) muayyan faoliyat sohasida (fan, siyosat, san'at va boshqalar) qo'llaniladigan muayyan metodlar tizimi; 2) bu tizim haqidagi ta'limot, metodning umumiy nazariyasi, harakatdagi nazariya [3].

Fan metodologiyasi mustaqil tadqiqot sohasi sifatida ilmiy metodlarning mazmuni, imkoniyatlari, chegaralari va o'zaro ta'sirini aniqlashtirishga intiladi. E.V.Ushakova ilmiy bilimlarning shart-sharoitlari, vositalari va tamoyillarini umumiy ma'noda aks ettiruvchi metodologik tushunchalar tizimini ishlab chiqadi. Uning vazifasi allaqachon mavjud bo'lgan tadqiqot vositalarini aniqlashtirish va o'rganish, ularni takomillashtirish yo'llarini topish, ya'ni ilmiy metodlarni ishlab chiqishda ilmiy bilimga faol, tanqidiy yondashishni o'z ichiga oladi [3].

L.A.Mikeshin ilmiy bilish metodologiyasini ilmiy-bilish faoliyatning tasdiqlangan tamoyillari, meyorlari va metodlari tizimi to'g'risidagi, ilmiy bilimlarning shakllari, tuzilishi va funksiyalari to'g'risidagi falsafiy ta'limot sifatida ta'riflab, zamonaviy bilimlarda metodologiyaning roli ortib borayotgani haqida ta'kidlaydi [3].

L.A. Mikeshina metodologik tahlilning uchta darajasini aniqladi:

- aniq ilmiy metodologiya o'z metodlari bilan texnikalar, standartlar bilan shug'ullanadi, aniq ilmiy faoliyatning tamoyillari, metodlarini shakllantiradi, ularni tavsiflaydi va asoslaydi;

- umumiy ilmiy metodologiya ko'pgina fanlarda faoliyat ko'rsatuvchi, ularning predmeti va o'rganish obyektiga mos keladigan bilish tamoyillari, metodlari va shakllari haqidagi ta'limot;

- bilimning falsafiy tahlili, so'ngra falsafiy g'oyalar, yondashuvlar, mulohaza yuritish usullari, ular muayyan sharoitlarda ilmiy-bilish faoliyatni o'rganishda qo'llanilishi mumkin.

YE.G. Yudin metodologiyaning to'rtta darajasini ajratib ko'rsatadi:

- falsafiy metodologiya - bilish nazariyasi sifatida gnoseologiyaning umumiy tamoyillari, bilishning dialektik metodi va umuman fanning mazmuniy tuzilishi;

- umumilmiy metodologiya - keng ko'lamli metodologik muammolarni hal qilish bilan bog'liq bo'lgan barcha yoki ko'pchilik ilmiy fanlarga ta'sir qiluvchi umumilmiy tushunchalar, nazariyalar;

- aniq-ilmiy metodologiya - metodlar majmui, yondashuvlar, maxsus ilmiy fan tadqiqoti;

- ilmiy tadqiqot metodlari empirik materialni olish va uni birlamchi qayta ishlashni ta'minlaydigan protseduralar majmui sifatida [4, 60-69-b].

Shunday qilib, bugungi kunda metodologiyani tushunish bo'yicha yagona, umumiy qabul qilingan, o'rnatilgan va to'liq qarashlar tizimi mavjud emas. Metodologiya o'zining boshlang'ich bosqichida [2].

Demak, metodologiyaning falsafiy bilim darajasi sifatidagi umumiy tushunchasi metod haqidagi ta'limot bo'lib, bu ta'limot insonning bilish faoliyati uchun zarur shart-sharoitlar tizimini shakllantirishga qaratilgan. Falsafiy darajada metodologiyaning mohiyati turli tadqiqotchilar tomonidan nazariya va amaliyot sohasidagi inson faoliyatining tuzilishi, mantiqiy tashkil etilishi, metodlari va vositalari haqidagi ta'limot sifatida qaraladi.

Ilmiy tadqiqot metodologiyasi (ilmiy bilish) metodologik tahlilning umumiy ilmiy darajasini bildiradi va tadqiqot predmeti va obyektiga mos keladigan ko'plab fanlarda faoliyat yurituvchi bilish tamoyillari, metodlari va shakllari haqidagi ta'limotdir. Fan metodologiyasi ilmiy

tadqiqotning komponentlarini tavsiflaydi, shuningdek, ilmiy muammoni hal qilish jarayonida tadqiqotchining harakati ketma-ketligi, muammo bayonini ajratib ko'rsatish, tadqiqot predmetini belgilash, tadqiqot mavzusini qurish haqida tasavvur hosil qiladi. Bo'lajak mutaxassislarining, shu jumladan bo'lajak fizika o'qituvchilarining ilmiy-tadqiqot faoliyatga tayyorlash kompetentliklar asosida qurilgan Oliy ta'limning davlat ta'lim standarti (DTS) bilan belgilanadi [DTS]. Uchinchi avlod DTS larini oliy ta'limga joriy etish tajribasi hali ham mavjud emas, bu esa ushbu yo'nalishdagi nazariy va amaliy ishlarning, jumladan, bo'lajak fizika o'qituvchisining ilmiy-tadqiqot faoliyatga tayyorgarligini rivojlantirish bo'yicha olib borilayotgan ishlarimizning dolzarbligini ko'rsatadi.

Ta'lim jarayonini tahlil qilish va tashkil etishga yondashuvlar iyerarxiyasida kompetentli yondashuvning mohiyati va o'rmini batafsil tahlil qilish I.A.Zimnyaya tomonidan olib borilgan [5]. Bundan tashqari u oliy ta'limda kompetentli yondashuvning nazariy va metodologik jihatlarini o'rgandi, kompetentli yondashuvning mohiyatini tizimli yondashuv mantig'ida ko'rib chiqdi, uning oliy ta'limdagi boshqa yondashuvlar, jumladan, an'anaviy bilim, ko'nikma va malakalar bilan aloqasini ochib berdi.

"Yondashuv" ning dastlabki tushunchasi I.A.Zimnyaya uni ma'lum bir hodisani, jarayonni (masalan, ta'limni) o'rganish, loyihalash, tashkil etishni belgilovchi nuqta nazar sifatida belgilaydi. Yondashuvda u qandaydir g'oyani, konsepsiyani, tamoyilni, ya'ni yondashuv uchun bir nechta markaziy toifalariga asoslanadi. Kompetentli yondashuv uchun bunday toifalar "kompetentlik" va "kompetensiya" bo'ladi [4].

I.A.Zimnyayaga ko'ra, to'rt darajali metodologik tahlil konsepsiyasiga asoslangan falsafiy, umumilmiy, aniq-ilmiy va metodologik ta'lim va tarbiyaning birligi bo'lgan ta'limda turli xil yondashuvlarning bir vaqtning o'zida mavjudligi haqida xulosa qiladi. Ushbu yondashuvlar ta'limni turli yo'llar bilan ko'rib chiqadi, lekin bir-birini istisno qilmaydi. Xususan, yangi yondashuvlar amalga oshirilsa, avvalgilarini ishlab chiqish va yaxshilash mumkin. Kompetentli yondashuv (kompetensiya emas) ta'lim jarayonining haqiqiy pragmatik va gumanistik yo'nalishini kuchaytirish bilan tavsiflanadi [5].

Bugungi kunda kompetentli yondashuv mahalliy didaktika uchun mutlaqo yangi narsalarni ochib beradi, bu oliy ta'limni rivojlantirishning yagona yo'li degan fikr barcha olimlar tomonidan qo'llab-quvvatlanmaydi. "Kompetentli yondashuv juda istiqbolli - u ta'lim mazmuniga faoliyatga yo'naltirilgan, amaliyotga yo'naltirilgan yo'nalish berishi mumkin. Ogohlantirish kerak bo'lgan yagona narsa bu yondashuvni mutlaqlashtirish, u faqat ikkinchisini - ta'lim mazmunining subyektiv tomonini samarali qamrab olishi mumkin" [6].

Shunday qilib, ta'lim jarayonining mutlaqo barcha ishtirokchilari uchun tushunarli bo'lgan eng oddiy versiyada kompetensiyani talabning kelajakdagi kasbiy faoliyati nuqtai nazaridan shakllantirilgan ta'limga tayyorgarligiga qo'yiladigan talablar sifatida tushunish mumkin. Bu bo'lajak fizika o'qituvchisi uchun to'g'ri bo'ladi. Kompetentlik - bu shaxsning ma'lum sharoitlarda kompetensiyani (ushbu talablarni) amalga oshirish qobiliyati.

Zaruriy va umumiy kasbiy kompetensiyalar mehnat bozoriga kamroq bog'liq. Mintaqaviy va OTM komponentlari mehnat bozoriga nisbatan ko'proq "sezgir" bo'lib, tezkor yangilanishi bilan ish beruvchilarning so'rovlariga tezda javob berishga imkon beradi, ya'ni OTMning kompetensiyasi ixtisoslashtirilgan kompetensiyasi hisoblanadi.

OTM fizika sohasi mutaxassislarini tayyorlash uchun shakllantirishi kerak bo'lgan kasbiy kompetensiyalar tarkibini aniqlash ketma-ketligi quyidagi bosqichlarga ega bo'lishi

mumkin (1-rasm) [Ошибка! Источник ссылки не найден., 4]:

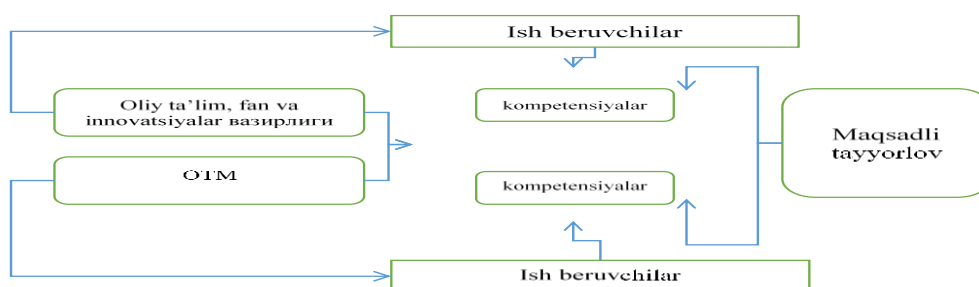

1-rasm. Kasbiy kompetensiyalar tarkibini aniqlash tartibi

1. OTM bitiruvchilari uchun asosiy ish beruvchilar ro'yxatini tuzish.

2. OTM tomonidan o'tgan avlod standartlari asosida mutaxassislar tayyorlashning ushbu yo'nalishi bo'yicha kompetensiyalar ro'yxatini shakllantirish; professor-o'qituvchilar tomonidan shakllantirilgan kompetensiyalar; ishlab chiqarish mutaxassislarining tavsiyalari; bitiruvchilar sharhlari.

3. Taklif etilgan kompetensiyalar va ish beruvchilarga ushbu ro'yxatni to'ldirish bo'yicha takliflar bilan so'rovnomani to'ldirish.

4. Anketalarni tarqatish va ularni to'plash.

5. So'rov natijalarini tahlil qilish, ko'pchilik ish beruvchilar tomonidan qayd etilgan mutaxassislarining eng muhim kompetensiyalarini aniqlash.

**Tahlil va natijalar.** Muayyan ta'lim dasturi bo'yicha kompetensiyalarning yakuniy ro'yxati quyidagilarning tahlili asosida tuziladi: kompetensiyalarning dastlabki ro'yxati; ish beruvchilar va bitiruvchilar tomonidan taklif qilingan qo'shimcha kompetensiyalar ro'yxati; ushbu ta'lim dasturi doirasida shakllantirish uchun tanlangan kompetensiyalar ro'yxati; ushbu ta'lim sohasidagi oliy ta'limning DTS asosiy

kompetensiyalari ro'yxati; OTM tomonidan tanlangan kompetensiyalar ro'yxati; ko'pchilik ish beruvchilar tomonidan qayd etilgan kompetensiyalarning qo'shimcha ro'yxati; ma'lum bir ish beruvchi tomonidan topshirilgan aniq maqsadli treningning bir qismi sifatida shakllangan kompetensiyalar ro'yxati.

**Xulosa va takliflar.** Shunday qilib bo'lajak fizika o'qituvchisining OTMda fizikani o'qiganida rivojlanadigan ilmiy-tadqiqot kompetensiyasini zaruriy kompetensiyaga bog'lab bo'lmaydi. U fizik tadqiqotlar uchun ixtisoslashgan, shuning uchun biz uni fizikaning predmet sohasi, ya'ni fizika bilan bog'liq kompetensiya. Ko'rinib turibdiki, u ilmiy-tadqiqot kompetensiyasining ma'lum elementlarini o'z ichiga oladi, lekin asosiy kompetensiyaga nisbatan talabning fizika bo'yicha ilmiy va o'quv tadqiqotlarini amalga oshirishga tayyorligi va qobiliyati bilan cheklanadi. Talabning fizikani o'rganish jarayonida shakllangan tadqiqotchilik kompetensiyasi fizika sohasidagi ilmiy-tadqiqotlarga yo'naltirilgan bo'ladi va u aniq ilmiy tadqiqot metodologiyasi, shuningdek nazariyalarni bilishi kerak bo'lgan mavzuga bog'liq bo'lishi kerak.

#### ADABIYOTLAR

1. O'zbekiston Respublikasi Prezidentining «O'zbekiston Respublikasini yanada rivojlantirish bo'yicha Harakatlar strategiyasi to'g'risida»gi Farmoni.// O'zbekiston Respublikasi Qonun hujjatlari to'plami. – T., 2017. B.39.
2. Turayev S.J. Povisheniye kachestva professionalnoy deyatelnosti studentov s privilecheniyem k nauchnomu projektu. //XII Mejdunarodnoy nauchnoprakticheskoy konferensii «Innovatsiya v texnologiyax i obrazovaniye», 21-22 matr 2019 g.: //Filial KuzGTU v g. Belovo. – Belovo: Izd-vo filiala KuzGTU v g. Belovo, Rossiya; 2019. – Ch. 4. S. 240-242.
3. Ibragimov S.L. Talabalarda matematik modellashirish usuli yordamida kasbiy ko'nikmalarni shakllantirishning psixologik pedagogik asoslari Ta'lim, fan va innovatsiya (ma'naviy-marifiy,ilmiy-uslubiy jurnal) –Toshkent, 2019. № 4, -B. 112-115
4. Ismoilov D.M. Methods of scientific knowledge and research in the content of secondary educations on physics - European Journal of Research and Reflection in ..., 2020.
5. Зимняя И.А. Ключевые компетентности как результативно-целевая основа компетентностного подхода в образовании. Авторская версия. М.: Исслед. центр проблем качества подготовки специалистов, 2004. 40 с.
6. Лернер И.Я. Проблемное обучение. -М.: Знание, 1974. 64 с.
7. Савенков А.И. Психологические основы исследовательского подхода к обучению: учеб, пособие. М.: Ось-89, 2006. 480 с.
8. Махмადиев В.С. MathCAD tizimida ishlash asoslari. O'quv qo'llanma. – Qarshi. 2012. – 144 b.
9. Turayev S.J., Xo'jayev L.X., Pardayev B.A. Matlab/Simulink muhitida dinamik sistemalarni modellashirish va Borland Delphi7 dasturlash tilida grafagini o'rganish.
10. Aladyev V.Z., Xaritonov V.N. Programmirovaniye: Maple ili Mathematica. – Tallinn , 2011. -415 s.



*Muxlisa OMONOVA,*  
*Chirchiq davlat pedagogika universiteti erkin tadqiqotchisi*  
*E-mail:sirojiddin@umail.uz*

*QarMII dotsenti PhD D.M. Ismoilov taqrizi asosida*

## TALABALARNING BILISH FAOLIYATINI FAOLLASHTIRISHDA AXBOROT TEXNOLOGIYALARIDAN FOYDALANISH

Аннотация

Ta'lim jarayoniga axborot texnologiyalarining ta'limiy, rivojlantiruvchi, tarbiyaviy va ijodiy vazifalarini samarali tatbiq etishning pedagogik shartlari talabalarga axborotni izlash va tanqidiy tushunishda, talabalarning bilish faolligini, kasbiy faoliyatga tayyorligini faollashtirishga, shuningdek, Internet texnologiyalari vositasida o'z-o'zini tarbiyalash imkoniyatini berishga qaratilgan texnologiyalardan foydalanishda pedagogik yordamni ham o'z ichiga olishi kerak. Maqolada axborot texnologiyalarini qo'llash samaradorligi masalasi yoritib berilgan.

**Kalit so'zlar:** Ta'lim, metodika, axborot, pedagogika, skaner, kamera, printer, manba, server, elektron pochta.

## ИСПОЛЬЗОВАНИЕ ИНФОРМАЦИОННЫХ ТЕХНОЛОГИЙ В АКТИВИЗАЦИИ ПОЗНАВАТЕЛЬНОЙ ДЕЯТЕЛЬНОСТИ СТУДЕНТОВ

Аннотация

Педагогические условия эффективного применения воспитательной, развивающей, воспитательной и творческой функций информационных технологий в образовательном процессе включают педагогическую поддержку обучающихся в поиске и критическом осмыслении информации, в использовании технологий, направленных на активизацию познавательной деятельности обучающихся, готовность к профессиональной деятельности, а также предоставление возможности самообразования посредством интернет-технологий. В статье рассматривается вопрос эффективности использования информационных технологий.

**Ключевые слова:** Обучение, методика, информация, педагогика, сканер, камера, принтер, источник, сервер, электронная почта.

## USE OF INFORMATION TECHNOLOGIES IN ACTIVATION OF COGNITIVE ACTIVITY OF STUDENTS

Annotation

Pedagogical conditions for the effective use of the educational, developmental, educational and creative functions of information technology in the educational process include pedagogical support for students in the search and critical understanding of information, in the use of technologies aimed at enhancing the cognitive activity of students, readiness for professional activities, as well as providing opportunities for self-education through internet technologies. The article deals with the issue of the effectiveness of the use of information technology.

**Key words:** Teaching, methodology, information, pedagogy, scanner, camera, printer, source, server, e-mail.

**Kirish.** Bugungi kunda ta'lim tizimini isloh qilishda ajralib turadigan eng muhim xususiyatlardan biri ta'lim va tarbiya jarayonida tub o'zgarishlarga olib keladigan jamiyatni axborotlashtirish hisoblanadi. Ta'limni axborotlashtirish jarayonining turli jihatlarini olimlar, psixologlar, o'qituvchilar, amaliyotchi-pedagoglarning ham e'tiborini jalb qilgan. Darhaqiqat, axborotlashtirish ijtimoiy yo'naltirilgan xarakterga ega bo'lishi kerak va bugungi kunda ta'limni axborotlashtirish jarayonining insonparvarlik yo'nalishi, shaxsning ma'naviy fazilatlariga yo'naltirilganligi alohida ahamiyat kasb etmoqda.

Axborot ta'lim sohasining ajralmas tarkibiy qismi sifatida axborot texnologiyalaridan umumli foydalanish uchun tegishli pedagogik shartlarga rioya qilish kerak. Bunday holatlar orasida tadqiqotchilar quyidagilarni ajratib ko'rsatishadi:

- o'qituvchilar va talabalarning axborot madaniyatining yuqori darajasi;
- o'quv jarayoniga subyekt-subyekt munosabatlariga asoslangan axborot texnologiyalarini joriy etish;
- o'z shaxsini baholashga qodir bo'lgan ta'lim jarayoni subyektlarining refleksiv faoliyati (1, 69 b.).

**Mavzuga oid adabiyotlarning tahlili.** Bizningcha, ta'lim jarayoniga axborot texnologiyalarining ta'limiy,

rivojlantiruvchi, tarbiyaviy va ijodiy vazifalarini samarali tatbiq etishning pedagogik shartlari talabalarga axborotni izlash va tanqidiy tushunishda, talabalarning bilish faolligini, kasbiy faoliyatga tayyorligini faollashtirishga, shuningdek, Internet texnologiyalari vositasida o'z-o'zini tarbiyalash imkoniyatini berishga qaratilgan texnologiyalardan foydalanishda pedagogik yordamni ham o'z ichiga olishi kerak.

Ta'limni axborotlashtirish muammolarini muhokama qilishda, qoidaga ko'ra, o'qituvchi va o'quvchilar egallashi kerak bo'lgan fundamental bilim va amaliy ko'nikmalarga alohida e'tibor beriladi. I.V.Robert (2, 234 b.), S.A.Beshenkov (3, 144 b.), A.A.Kuznetsov (4, 342 b.), M.P.Lapchik (5, 62 b.), S.D.Karakozov (6, 427 b.) va boshqalarning tadqiqotlari ushbu muammolarga bag'ishlangan. Biroq, jamiyatni axborotlashtirishning hozirgi bosqichi olimlar va amaliyotchi o'qituvchilar oldida turgan va ayniqsa, ta'lim faoliyatini amalga oshirish metodikasini ishlab chiqishni talab qiladigan bir qator yangi muammolarni keltirib chiqardi. An'anaviy o'zgartiruvchi, axborot, kommunikativ, tashkiliy, ko'rgazmali funksiyalar bilan bir qatorda, bugungi kunda beqaror va noqulay jamiyatda maktab o'qituvchisining ta'lim faoliyati ilgari korreksion pedagogikaga xos bo'lgan qo'shimcha moslashish va reabilitatsiya funksiyalari ham mavjud bo'lib,

ular turli ijtimoiy guruhlariga mansub o'quvchilarning rivojlanishi uchun sharoitlarni moslashtirishga imkon beradi.

**Tadqiqot metodologiyasi.** Yuqoridagilardan kelib chiqqan holda, birinchidan, talabalarni bilish faoliyatida axborot texnologiyalaridan foydalanishga motivatsiya yaratish, ikkinchidan, axborot texnologiyalaridan foydalangan holda kerakli ma'lumotlarni tez va malakali tanlashga o'rgatish, uchinchidan, tegishli ma'lumotlardan eng muhimlarini aniqlash qobiliyatida pedagogik yordam ko'rsatish, to'rtinchidan, elektron resurslarga kiritilgan madaniy qadriyatlarda harakat qilish qobiliyatini shakllantirish uchun shart-sharoitlarni ta'minlash zarurati paydo bo'ladi.

Axborot texnologiyalari bo'yicha dissertatsiya tadqiqotlarini o'rganish ushbu muammolarni hal qilish uchun ulardan eng samaralisini aniqlashga imkon berdi. Ma'ruza va amaliy mashg'ulotlarda o'qituvchi va talabalar Microsoft office dasturlari paketida ishlay olishlari muhim ahamiyatga ega. Kompyuter, proyektor, ovoz kuchaytirgich, interfaol doska yordamida o'qituvchi yoki talabalar nutqlarini mashq qildirish kerak. Nutq uchun multimedia taqdimoti yaratilgan dasturiy ta'minot qobig'i sifatida Microsoft power point dasturidan yoki Macromedia flash dasturidan foydalanish tavsiya etiladi. Ko'pincha prezentatsiyalar oddiy bo'lib, bu odatiy hodisadir, chunki ko'pchilik nutqlar material taqdimotining chiziqli xususiyatini nazarda tutadi (7; 8).

Ijroga qarab o'qituvchi yoki talabalar o'z taqdimotiga (multimedia loyihasi) matn yoki grafik fragmentlar, animatsiya, videofilmlar, shuningdek, musiqa yoki ovoz qo'shishlari mumkin. Taqdimot darsda qo'yilgan vazifalarni eng maqbul tarzda hal qiladigan tarzda tuzilishi mumkin.

Ko'plab tajribalar natijalariga ko'ra, tadqiqotchilar talabalar materialni o'zlashtirish metodi va ushbu materialni xotirada eslab qolish (tiklash) qobiliyati o'rtasidagi bog'liqlikni aniqladilar. Masalan, eshitilgan materialning to'rtinchi qismi xotirada qoladi. Agar talaba ushbu materialni ko'rgazmali tarzda idrok etish imkoniyatiga ega bo'lsa, u holda xotirada qolgan materialning ulushi uchdan birgacha ko'tariladi. Birlashtirilgan ta'sir bilan (ko'rish va eshish orqali) o'rganilgan materialning ulushi yarimga yetadi va agar talaba o'quv jarayonida faol harakatlarda ishtirok etsa, o'rganilganlarning ulushi 75% ni tashkil qilishi mumkin (9, 45 b.).

Taqdimot qisqa muddatli frontal-guruh ishi metodini amalga oshirish imkonini beradi, uni bir vaqtning o'zida barcha talabalar o'qituvchi rahbarligida guruhlarida bajaradilar. Shu bilan birga, slaydlarda ishni bajarish rejasi, bajarilgan ish bo'yicha hisobot shakli va xulosa shakli, tajriba yoki taqdimotni aks ettiruvchi video rolik bo'lishi mumkin. Frontal tajribalar talabalarini hodisalarni kuzatish va tahlil qilishga o'rgatadi, tanqidiy fikrlashni rivojlantirishga hissa qo'shadi. Aqliy faoliyatni faollashtirishga o'rganilayotgan masalaning muhim jihatlarga e'tibor qaratish lozim bo'lgan savollarni to'g'ri qo'yish orqali erishiladi.

**Tahlil va natijalar.** Yuqorida aytilganlarga asosan, biz quyidagi xulosaga kelishimiz mumkin: darsda taqdimotdan foydalanish - bu talabalar fikrlashini rivojlantirish va bilish faolligini oshirishga imkon beradigan boshqa metodlar bilan birgalikda tasvirlashning ko'rgazmali metodidan foydalanishdir. Obyektlar to'g'ridan-to'g'ri kuzatish imkoni bo'lmaganda va o'rganilayotgan obyekt yoki hodisa haqida tasavvurga ega bo'lish uchun o'qituvchining so'zi yetarli bo'lmaganda rasmlar zarur bo'ladi. Slaydga joylashtirilgan va kerakli daqiqalarida paydo bo'ladigan ma'lumotlar tushuntirish, tajribalar, taqdimotlar o'tkazish, dalillar va boshqalar talabalarni ta'limning barcha bosqichlaridan o'tishga, turli aqliy operatsiyalardan foydalanishga majbur qiladi.

Talabalar bilish faoliyatini faollashtirish maqsadida ushbu dasturiy mahsulotdan tashqari boshqa

axborot texnologiyalari vositalaridan ham darsda foydalanish mumkin.

O'rganilgan materialni nazorat qilish uchun o'qituvchi mavzu bo'yicha yangi testlar yaratishi yoki mavjudlarini o'zgartirishi uchun turli xil ochiq test tizimlari yoki qobiqlardan foydalanishi mumkin. Bunday test ishlari talabalarga mavzu bo'yicha bilimlarini tezda baholash imkonini beradi. Kompyuterlar o'qituvchilardan bilimlarni baholashda mutlaq obyektivlik, shuningdek, asabga, kayfiyat va hissiyotga ta'sir qilmasligi va zaif talabalardan tushkunlik bo'lmasligi bilan ajralib turadi. Talabalar tomonidan darsga tayyorgarlik ko'rishda mas'uliyat oshadi, shuningdek, talabalar bilish faolligi faollashadi, chunki bilimlarni nazorat qilishning ushbu metodi bilan nafaqat asosiy materialni bilish, balki mulohaza yuritish va xulosa chiqara olish talab qilinadi. Shu bilan birga, barcha aqliy operatsiyalar amalga oshiriladi.

**Xulosa va takliflar.** Shunday qilib, axborot texnologiyalari quyidagi hollarda qo'llanilganda katta samara beradi:

- o'quv materialini chuqurroq idrok etish uchun;
- loyihalash faoliyatida;
- taqdimot faoliyatida;
- multimedia hisobotlari, referatlar, insholar yaratishda;
- mahalliy va global tarmoqda ishlashda;
- o'rganilgan materialni kuzatish va baholashda.

Bunda axborot manbai klassik (o'quv adabiyotlari, rasmi katalog va albomlar, jurnallar) va zamonaviy (media diskleri, Internet) bo'lishi mumkin. Qog'ozda adabiyotlarni saqlash uchun talabalar skaner, nusxa ko'chirish va raqamli kamera, printerlar yordamida kerakli ma'lumotlarni nusxalashadi. Shunday qilib, ular vaqt va kuchni tejaydilar (10, 68 b.).

Internetga kirish axborot manbasini tanlash uchun katta imkoniyat beradi: tarmoq serverlaridagi asosiy ma'lumotlar; elektron pochta orqali yuborilgan operatsion ma'lumotlar; yetakchi kutubxonalar, ilmiy va o'quv markazlari, muzeylarning turli ma'lumot bazalari; Internet-dok'onlar orqali tarqatiladigan egiluvchan disklar, kompakt disklar, video va audio kassetalar, kitoblar va jurnallar haqidagi ma'lumotlar. Talabalar taqdimot uchun zarur bo'lgan ma'lumotlarni qidirish va tanlash muammosiga duch kelishadi, ularning yechimi ko'p jihatdan Internetda ma'lumot qidirishni amalga oshirish qobiliyatiga bog'liq (chunki tarmoqdagi turli muammolar bo'yicha 6 milliarddan ortiq hujjatlar mavjud).

Talabalar axborotni izlash va qayta ishlashdan tashqari, g'oyalari bankini yaratish uchun axborot texnologiyalaridan (Paint, Photoshop grafik muharririda turli uslublar yaratiladi yoki rasmlarga ishlov beriladi, WordPad matn muharririda, Word dasturida yozma, xulosa, Excel elektron jadvalarida dastlabki hisob-kitoblar) foydalanadilar.

Shunday qilib, katta hajmdagi ma'lumotlar bilan ishlashda talabalarda fikrlash ko'nikma va malakalari, tanlov va mas'uliyat ko'nikmalari, axborotni izlash samaradorligini baholash, taqdim etilayotgan axborot hajmini to'g'ri aniqlash, matn, grafik, diagramma, chizmalar, fikrni aniq, tez, mazmunli o'qish, fikrni yozma ravishda ifodalash, tahlil qilish, taqqoslash, tasniflash kabi ko'nikmalar shakllanadi. Kompyuter muloqot uchun rag'batlantiruvchi va muloqot vaziyati uchun sharoit yaratish vositasi sifatida ishlaydigan kompyuter o'quv dasturlari bilan ishlash jarayonida sinfda talabalar muloqotini amalga oshiradi.

Axborotlashtirish sharoitida talabalarni tayyorlash va keyingi kasbiy va umumiy ta'lim olishda axborot texnologiyalarining imkoniyatlarini tahlil qilish muhim ahamiyatga ega. Xorijiy va mahalliy olimlar ta'lim

samaradorligini axborot texnologiyalaridan foydalanish orqali sezilarli darajada oshirish mumkinligini isbotlab berdilar.

#### ADABIYOTLAR

1. Назаров С.А. Университетнинг шахсни ривожлантирувчи ахборот-таълим соҳасини педагогик моделлаштириш. 69-71 б.
2. Роберт И.В. Теория и методика информатизации образования (психолого-педагогические и технологические аспекты) [Текст] / И.В. Роберт. — М.: ИИО РАО, 2007. — 234 с.
3. Бешенков С.А., Гейн А.Ф., Григорьев С.Г. Информатика и информационные технологии [Текст]: Учеб.пособие для гуманитар. факультетов педвузов.— Урал, гос.пед. ун-т Екатеринбург, 1995. — 144 с.
4. Кузнецов М.Е. Педагогические основы личностно ориентированного образовательного процесса в школе: Монография. [Текст] / М.Е. Кузнецов — Новокузнецк, 2000. — 342 с.
5. Лапчик М.П. Метод блок-схем в программировании [Текст]: Учебн. пособие /М.П. Лапчик. — Омск, 1969.
6. Каракозов С.Д. Развитие предметной подготовки учителей информатики в контексте информатизации образования: дисс... д-ра пед. наук. — Барнаул, 2005. — 427 с.
7. Столбникова Е.А. Талабаларнинг медиа таълими муаммосини ўрганиш жиҳатлари ҳақида. Иктисодиёт, фан ва таълим муаммолари: тўплам, илмий мақолалар асарлар / РГГУ “РИНХ” Ростов-н/Д, 2004. 268-271 б.
8. Григорова Д.Е. Медиа таълимива шахснинг ахборот хавфсизлиги муаммоси (реалити-шоу материалида) // Медиа таълим 2006 йил. 3-сон. 21-30 б.
9. Беспалько В.П. Таълим ва тарбия компьютерлар иштирокида (учинчи минг йиллик педагогикаси, М, 2002, 45-47 б.
10. Майоров А.Н. Таълим тизими учун тестлар яратиш назарияси ва амалиёти. М., 2002. 68-74 б.



*Азиза ОЧИЛОВА,*  
Магистрантка УМЭД, исследователь  
E-mail: [usarova.feruza@mail.ru](mailto:usarova.feruza@mail.ru)

*На основе отзыва директора Центра новейшей истории Узбекистана при АН РУз, к.п.н., доцента Ф.Х.Усаровой*

## THE HERITAGE OF THE GREAT ANCESTORS IS A COMMITMENT OF HUMANITY

Annotation

The scientific article is devoted to the life and work of the scientist and poet, thinker and educator Ahmad Donish, who lived and worked in the Emirate of Bukhara in the middle of the 19th century. The main emphasis is placed on the culture of the philosophy of tolerance and peace in the work of Ahmad Donish.

**Key words:** Ahmad Donish, scientist, tolerance, state, democracy, development.

## НАСЛЕДИЕ ВЕЛИКИХ ПРЕДКОВ – ДОСТОЯНИЕ ЧЕЛОВЕЧЕСТВА

Аннотация

Научная статья посвящена жизни и деятельности ученого и поэта, мыслителя и просветителя Ахмада Дониша, жившего и работавшего в Бухарском эмирате в середине XIX века. Основной акцент сделан на культуру философии толерантности и мира в творчестве Ахмада Дониша.

**Ключевые слова:** Ахмад Дониш, ученый, толерантность, государство, демократия, развитие.

## BUYUK AJDODLAR MEROSI – INSONIYAT BOYLIKGI

Annotatsiya

Ilmiy maqola XIX asr o'rtalarida Buxoro amirligida yashab ijod etgan olim va shoir, mutafakkir va pedagog Ahmad Donish hayoti va faoliyatiga bag'ishlangan. Maqolada Ahmad Donish ijodida bag'rikenglik va tinchlik falsafasi madaniyatiga asosiy urg'u berilgan.

**Kalit so'zlar:** Ahmad Donish, olim, bag'rikenglik, davlat, demokratiya, taraqqiyot.

Сегодня в новом Узбекистане осуществляются кардинальные реформы в различных сферах. Перемены и процессы обновления в жизни общества, особенно придающие большой импульс развитию всего человечества, происходят не случайно. Они основываются, в первую очередь, на многовековых культурно-духовных традициях, обычаях и научных школах. Наш народ, издавна следовавший именно таким благородным принципам, внес огромный вклад в развитие мировой цивилизации. Издавна территория нашей страны является местом сопряжения великих цивилизаций, с древнейших времен развивались наука и культура. Особенно средние века были богаты на жизнь и деятельность тысяч ученых и поэтов, великих мыслителей. Их труды по математике, физике, химии, астрономии, этнографии, медицине, истории, литературе, морали, философии, а также возведенные в те времена архитектурные памятники в Самарканде, Бухаре, Хиве, Ташкенте, Шахрисабзе, Термезе и других городах и поныне являются духовным богатством всего человечества.

Одним из знаменитых ученых и мыслителей того времени был Ахмад Дониш. Весь мир, высоко оценивая вклад Ахмада Дониша в развитие науки, с большим уважением относится к взрастившей его земле.

Ахмад ибн Насир Юсуф аль-Ханафи ас-Сиддики аль-Бухори, известный как Ахмад Дониш или Ахмад Калла поэт, мыслитель и просветитель, живший и работавший в Бухарском эмирате в середине XIX-века. Ахмад Дониш родился в 1827 году в селе Сугут Шафирканского тумана, входившего в состав Бухарского эмирата. Отец Мир Насир был с обычной, небогатой дехканской семьи. Мир Насир приехал в Бухару из

Сугутского села чтобы учиться. После учебы работал в мечети в Бухаре муллою.

Ахмад Дониш получил начальное образование в школах и медресе. Он самостоятельно изучал области истории, литературы, астрономии, геометрии, медицины, каллиграфии и музыки. Это говорит о том, что ему с детства были интересны все сферы жизни. Поэтому уже в раннем детстве Дониш проявлял большие способности, имел склонность к поэзии и живописи. Ко времени поступления в медресе он овладел основами арабского языка, прочитал много исторических хроник, писал стихи, украшал своими миниатюрами рукописи. Позже его семья переехала в Бухару, где Ахмад Дониш учился в медресе. В эти же годы он прославился среди бухарцев как прекрасный каллиграф, миниатюрист и чертёжник.

Ахмад писал под псевдонимом Дониш, что означает "знание". У него еще было и прозвище Калла - "Головастый", так называли его не только из-за крупной головы, но и из-за незаурядного ума [2]. Ахмад Дониш в течение 1828-1860 гг. этого времени работал главным каллиграфом и художником во дворце эмира Насруллы, но по какой-то причине покинул двор [9, с. 18].

Одна из основных книг Ахмада Дониша является «Наводирул-вакоъ». Мыслитель писал эту уникальную работу почти на протяжении всей своей жизни. В работе он выражает свое отношение к существующей системе и предлагает реформировать государственное управление в Бухарском эмирате. В книге он выражает свои идеи и мнения к различным вопросам. Книга состоит из 23 глав. Например, отношение детей и родителей (1-глава), богатство (2-глава), история (3-глава), судьба ученого и невежества (4-боб), цена и значение времени (5-глава), преимущество путешествий (6-глава), интерес к науке (9-глава), настоящая и образная любовь и ее этикет (10-

глава), брак и семья (11-глава), охватывающий широкий спектр тем [7].

Третья глава книги, посвящена управлению страной и просвещению людей. Дониш описывает как правители должны управлять страной, народом и быть патриотичными, щедрыми и справедливыми. Он говорит: «Если в одной стране царит мир и гармония, тогда ремесленники, ученые и торговцы будут приезжать сюда со всех сторон. В таком городе будет большое количество посетителей и они принесут собой самые разные товары. Такая страна будет процветает, богатство и сокровища будут увеличиваться». [1, с. 63]. Этими словами ученый намерен доказать, что процветание, развитие и благополучие народа возможны только при условии мира в стране. Следующие условия должны были быть выполнены, чтобы эта страна процветала:

Во-первых, быть справедливым и сильным правителем. То есть правитель не должен быть высокомерным, безразличным, угнетающим, слабым, напротив, он должен быть справедливым, сострадательным, всегда должен понять и помогать нуждающимся, и при этом сам должен жить как скромный гражданин. Правитель должен быть терпеливым и благородным ко всем одинаково. Он должен всегда советоваться с мудрыми и умными людьми и создавать для них хорошие условия. Правитель обязан вести политику только для мира и процветания своей страны.

Во-вторых, он подчеркивал, что государственные чиновники тоже должны быть справедливыми и честными. Если чиновники будут жестокими и несправедливыми, народ будет не доволен. И если даже правитель будет справедливым, из-за недовольства к чиновникам, народ не будет доверять и не будет уважать правителя. В результате в стране будет хаос и не будет стабильности.

В-третьих, иметь достаточно врачей в каждом городе. Как оказалось, Дониш обеспокоен не только здоровьем нации, но и физическим здоровьем и рождением здорового поколения. Действительно, только когда человек физически здоров, он может достичь совершенства, зрелости и гармонии. В доказательство вышесказанного А. Дониш пишет: «Если в городе нет врачей, многие люди заболеют и умрут по внутренним и внешним причинам. Когда это произойдет, общество будет разрушено» [3].

Поэтому Ахмад Дониш считал, что главным критерием мира в государстве это справедливость и духовно-нравственные качества правителя. Он считал, что все качества правителя должны быть и у чиновников. Каждую проблему граждан они должны решать и относиться к ним как к своим. Можно сказать, важным аспектом политического видения Ахмада Дониша является идея осуществления демократического управления. Он постарался разработать гарантированные средства защиты и правовые механизмы социальной справедливости в обществе. В этой связи он классифицирует модели демократических государств: прямое общение правителя с народом; принимать и обеспечивать соблюдение справедливых законов и указов; назначая на должность обращать внимание на способности, опыт и знание [1, с. 64]. Действительно, эти пункты все еще актуальны и сегодня. Процветание, развитие и стабильность в государстве зависит от человеческих качеств и потенциала руководящих кадров.

Он мечтал, чтобы правители были справедливыми, терпимыми, толерантными и человечными. Он писал: «Правитель не должен никого обижать без причины. Потому что народ выбрал и поддерживает его за их мир в стране и свободу. Если правитель поступает иначе, все

пойдет наоборот» [1, с. 65]. Конечно, этим он хотел уточнить еще раз, что малейшее безразличие к народу со стороны правителя приведет страну к грани развала и не будет мира и спокойствия в стране. Далее Ахмад Дониш говорит: «Если правитель несправедлив, то его указы, указы и различные советы не повлияют на народ. Если он будет использовать силы солдата, он фактически будет помогать своими руками плохим людям и врагам» [1, с. 38]. Этими словами он не только призывает правителей быть милосердными, благородными, честными и добрыми, но и предупреждает предотвратить ошибки.

Ахмад Дониш побуждает людей проявлять энтузиазм, приносить пользу другим всеми возможными способами. В рассказе «Будущие дела обязательно сбудутся» пишет: «Халиф Харун ар-Рашид столкнулся с человеком, который сажал саженцы деревьев. Он спросил, какое дерево сажает? Он ответил, ореховое. Тогда он опять спросил, а когда можно будет попробовать плоды? Старик ответил через 20 лет. Тогда прохожий халифа засмеялся и сказал, зачем усердно сажать и ухаживать, если сам не попробуешь плоды ореха. Какая польза ему от этого? Тогда старик ответил, мы попробем плоды деревьев тех, которые сажали для нас, теперь и я сажаю для того, чтобы пробовали плоды после нас» [1, с. 134]. Далее в рассказе «О доброте и милосердии льва» он говорит: «...если кто-то с опущенной головой приходит к вам в нужде и просит помощи, то примите его просьбу, даже если он ваш враг. Если вы ожидаете от кого-то добра, вы тоже делайте добро» [1, с. 304]. Этими Ахмад Дониш призывает всех к щедрости, к доброте и толерантности. Если в обществе достигнуто взаимопонимание и взаимопомощь между людьми, тогда миролюбивые граждане государства непременно будут жить в мире и достатке. Мира невозможно добиться только с помощью простого намерения или желания. Его можно обеспечить лишь благодаря последовательным и решительным действиям. Поэтому он критиковал людей которые считали: «что бедность предначертано судьбой и поэтому они не стараются и не работают усердно над собой. Он ошибается. Значит, он не мудрый» [6].

Огромную роль в формировании прогрессивных воззрений Ахмада Дониша сыграло его знакомство с жизнью и культурой русского народа. Он наблюдал технический прогресс и культурные достижения тогдашней России и верил, что при соответствующем государственном режиме его страна может достичь такого же высокого уровня. В государственном и общественном устройстве России Ахмад Дониш видел гораздо больше системы и порядка, чем у себя на родине. Он писал: «...русские решают дела на основании определенных порядков. Наши отношения с другими народами не соответствуют установленным у них порядкам...», «Их закон не основан на насилии, и они не смеют нарушить установленных порядков» [4]. Это в свою очередь способствовало углублению толерантности и терпимости в идеях Ахмада Дониша.

После приезда он продвигает проект реформирования существующего порядка в Бухаре. Это привело к недовольству Амира Музаффаруддина (1860-1885), и он послал Ахмада Дониша в Хузрат судьей. Работа на этом посту еще больше укрепляет его позиции о необходимости социально-экономических изменений в социальной структуре Бухары. Только после смерти Амира Музаффаруддина Ахмад Дониш смог вернуться в Бухару и умер в 1897 году.

Ахмад Дониш постоянно искал способы вывезти свою родину из нищеты во всех смыслах. «Только когда человек защищает свою родину и находится со своим народом, - говорит Дониш, - он вечно жив» [2]. По словам

Ахмада Дониша, каждый человек, работающий в обществе, может быть разным с точки зрения должности в обществе и материального положения, но каждый человек имеет одинаковую позицию с точки зрения проявления и демонстрации социальных или общечеловеческих ценностей. Действительно, в обществе, где глубоко понимают и уважают общечеловеческие ценности, непременно будет развитие во всех сферах жизни.

В произведении «Наводир-ул-вакоеъ» он отмечает: «Если мы будем сидеть сложа руки и ждать, нам с небес хлеб и зерно не упадет. Поэтому человек должен трудиться». Если человек все что касается его жизни и блага оставляет на произвол судьбы и будет ждать что ему все материальные блага даст бог, ни чего не делая, лентяйничает и не работает, то он никогда ничего не добьется и такой человек считается заблудшим в своей жизни и большим дураком [5]. Этим он хотел сказать, что каждый человек должен найти себя и свое любимое занятие и профессию. Он считал, что эти качества и навыки нужно с детства прививать и воспитывать. Говоря о молодежи Ахмад Дониш оставил молодому поколению сограждан развернутый «манифест» своего мировосприятия. Он советовал обладать научными знаниями и благодарил своих учителей [8].

Далее в рассказе «Советы детям о преимуществе ремесла и профессии» «Теперь (сыновья) мое вам завещание. Вы должны учиться и получить профессию, научиться ремеслу, которое принесет пользу народу. Не пытайтесь всю свою жизнь копить богатство. Кто копил только богатство обречен к гибели. Получая навыки, профессию и знания, ставьте главную цель - помогать людям» [6].

В эссе «Ахмад Калла» доктора филологических наук Ибрагима Хакгуля есть следующие строки: В Бухаре

19-века появление ученого, писателя, мыслителя и государственного деятеля очень поразительно. Ослабление науки и образования, угасание света свободы и просвещения вели Бухару к гибели. По правде говоря, Ахмад Дониш служил во дворце в такой суровой, нездоровой обстановке, где грош цена была правдивому слову. Ахмад Дониш любил жизнь и жил смело, игнорируя любые препятствия и трудности. Вот почему его работы были вдохновлены духом честности и мужества» [7]. Он смело мог сказать: «Государство должно служить не только для нужд группы людей, но и для блага народа и процветания страны. Мы рождены, чтобы сделать мир лучше, исследовать моря и богатство земли. Какой бы вопрос не решал правитель должен ставить всегда себя на место простого гражданина, а их должен уметь видеть на своем месте. Это позволяет обеспечить справедливость и мир» [1].

Ахмад Дониш, оказал огромное влияние на развитие передовой общественно-политической мысли народов Средней Азии конца XIX и начала XIX, Садриддин Айни переживший «духовную революцию» после знакомства с произведениями Дониша, назвал его «яркой утренней звездой на темном горизонте Бухарского эмирата» [9].

Исходя из выше изложенного, можно сказать, что Ахмад Дониш был очень духовно сильным и нравственно воспитанным человеком. Жизнь, творчество и взгляды ведущего ученого и мыслителя своего времени Ахмада Дониша всегда привлекали и привлекают внимание ученых и исследователей. Так как его научный вклад актуален и на сегодняшний день. Место творчества Ахмада Дониша в истории не только нашей страны, но я других стран является значительным.

#### ЛИТЕРАТУРА

1. Ахмад Дониш. Наводир ул-вакоеъ. – Т.: Издательство «Фан», 1964.
2. Ахмад Дониш(1827-1897). <https://www.ziyouz.uz/ru/literatura/literatura-perioda-natsionalnogo-voztrozhdheniya/1315-akhmad-danish-1827-1897>.
3. Ахмад Донишнинг тарихий асарларида бухоро амирлигининг ижтимоий-сиёсий ҳаётига муносабатининг ифодаланиши кириш. 08.06.2013. <http://uz.denemetr.com/docs/18/index-532608.html?page=3>
4. Ахмад Дониш. Путешествие из Бухары в Петербург. Ахмад Дониш и его творчество. Восточная литература. Средневековые исторические источники Востока и Запада. [http://www.vostlit.info/Texts/rus5/Donis\\_2/pred.phtml?id=13417//https://ziyouz.uz/film-va-fan/tarix/manaviyat-yulduzlari/ahmad-donish-1827-1897/](http://www.vostlit.info/Texts/rus5/Donis_2/pred.phtml?id=13417//https://ziyouz.uz/film-va-fan/tarix/manaviyat-yulduzlari/ahmad-donish-1827-1897/)
5. Ахмедова З.А. Ахмад Донишнинг диний-фалсафий қарашлари /<https://www.tadqiqot.uz/wp-content/uploads/2019/07/tarix-2019-02/125-130.pdf>
6. Исломов З.М., Сирожиддинов Ш.С., Усарова Ф.Х. буюк алломалар ижодида ахиллик ва бағрикенглик ғоялари. Жаҳон иқтисодиёти ва дипломатия университети. ЮНЕСКО қатнашуви доирасида чоп этилган. – Т.: ЖИДУ, 2005.
7. Жамшид Ниёзов. Ахмад Дониш сабоқлари. Ahmad Donish. Hikmatlar & Ахмад Махдуми Дониш. Рисола ё мухтасаре аз таърихи салтанати хонадони мангития&Jamshid Niyozov.Ahmad Donish saboqlari/<http://kh-davron.uz/kutubxona/uzbek/ahmad-donish-hikmatlar.html>
8. Фатима Асад. Диссертации по гуманитарным наукам - Семантические особенности отраслевых терминов в "Наводир-ул-вакоеъ" Ахмада Дониша. (диссертации на соискание ученой степени кандидата филологических наук). – Душанбе. 2014. <http://cheloveknauka.com/semanticheskie-osobennosti-otraslevykh-terminov-v-navodir-ul-vakoe-ahmada-donisha>
9. Юнусов А. Ахмад Дониш. – Сталинобод. 1960. <https://ru.wikipedia.org/wiki>



UDK: 124.05

**Jumaniyoz RAMATOV,**

*Toshkent davlat transport universiteti professori, Falsafa fanlari doktori*

*E-mail: jumaniyoz@gmail.com,*

**Ro'zigul UMAROVA,**

*Toshkent davlat transport universiteti dotsenti, Falsafa fanlari nomzodi*

*E-mail: rozigul37@mail.ru,*

*TDTTrU dots.nti.f.f.n.Yunusova N.Sh taqrizi asosida*

### THE EMERGENCE OF IDEAS ABOUT HUMAN RIGHTS AND THE FORMATION OF IDEAS ABOUT THE VALUE OF HUMAN PERSONALITY

Annotation

In the article, the emergence of ideas about human rights and the formation of ideas about the value of the human person, the development of the modern world, the recognition that the human person is a high value, the observance of human rights, the democratization of the states, as well as the civilized relations between the states, the relationship between the person and the power, goodness, justice, freedom, universal human categories such as equality, democracy, compassion, the emergence and formation of human rights in the social consciousness, the issue of achieving their realization, the process of the gradual development of humanity and, first of all, the interaction of people in society are scientifically based.

**Key words:** Person, power, interaction, goodness, justice, freedom, equality, democracy, compassion, category, Social consciousness.

### ВОЗНИКНОВЕНИЕ ПРЕДСТАВЛЕНИЙ О ПРАВАХ ЧЕЛОВЕКА И ФОРМИРОВАНИЕ ПРЕДСТАВЛЕНИЙ О ЦЕННОСТИ ЧЕЛОВЕЧЕСКОЙ ЛИЧНОСТИ

Аннотация

В статье зарождение представлений о правах человека и формирование представлений о ценности человеческой личности, развитие современного мира, признание того, что человеческая личность является высокой ценностью, соблюдение прав человека, демократизация государств, а также цивилизованные отношения между государствами, отношения человека и власти, добро, справедливость, свобода, общечеловеческие категории, такие как равенство, демократия, сострадание, возникновение и становление прав человека в обществе сознания, вопрос достижения их реализации, процесс постепенного развития человечества и, в первую очередь, взаимодействие людей в обществе имеют научное обоснование.

**Ключевые слова:** Человек, власть, взаимодействие, добро, справедливость, свобода, равенство, демократия, сострадание, категория, общественное сознание.

### INSON HUQUQLARI TO'G'RISIDAGI G'OYALARNING VUJUDGA KELISHI VA INSON SHAXSI QADRLANISHIGA OID TASAVVURLARNING SHAKLLANISHI

Annotatsiya

Maqolada inson huquqlari to'g'risidagi g'oyalarning vujudga kelishi va inson shaxsi qadrlanishi doir tasavvurlarning shakllanishi zamonoviy dunyoning taraqqiyoti, insonning shaxsi yuksak qadriyat ekanligining e'tirof etilishi, inson huquqini ta'minlanishiga rioya qilinishi davlatlarning demokratlashuvi, shuningdek davlatlararo munosabatlarning sivilizatsiyalashganligi, shaxs va hokimiyatning o'zaro munosabatlari, ezigulik, adolat, erkinlik, tenglik, demokratizm, rahm-shafqat kabi universal umuminsoniy kategoriyalar, Ijtimoiy ongda inson huquqlarining vujudga kelishi va shakllanishi, ularning ruyobga chiqarishga erishilishi masalasi, insoniyat tadrijiy rivojlanish jarayoni va avvalo odamlarning jamiyatdagi o'zaro munosabatlari ilmiy asoslangan.

**Kalit so'zlar:** Shaxs, hokimiyat, o'zaro munosabat, ezigulik, adolat, erkinlik, tenglik, demokratizm, rahm-shafqat, kategoriya, Ijtimoiy ong.

**Kirish.** Inson huquqlari to'g'risidagi g'oyalarning vujudga kelishi va inson shaxsi qadrlanishi doir tasavvurlarning shakllanishi zamonoviy dunyoning taraqqiyoti bilan chambarchas bog'liqdir. Insonning shaxsi yuksak qadriyat ekanligining e'tirof etilishi va inson huquqini ta'minlanishiga rioya qilinishi davlatlarning demokratlashuvi, shuningdek davlatlararo munosabatlarning sivilizatsiyalashganligi ramziga aylandi. Ular shaxs va hokimiyatning o'zaro munosabatlarida uning ustun rolini e'tirof etgan holda ezigulik, adolat, erkinlik, tenglik, demokratizm, rahm-shafqat kabi universal umuminsoniy kategoriyalarni o'zida mujassamlashtirdi. Ijtimoiy ongda inson huquqlarining vujudga kelishi va shakllanishi, ularning ruyobga chiqarishga erishilishi — aslida insoniyat tadrijiy rivojlanish jarayoni va avvalo odamlarning jamiyatdagi o'zaro

munosabatlaridir. Patriarxat jamiyatda oilada ota hukmronlik qilgan bo'lsada, oila a'zolarining huquqiy vakolat va imtiyozlarsiz oila mavjud bo'la olmagan. Patriarxat davridayoq ayol va erkaklar o'zlaridan nasl qoldirishlari uchun juft bo'lib yashash orqali huquq va majburiyatga ega bo'lish kerakligini tabiatning o'zi isbotlab berdi. Ammo bu ongli ravishda amalga oshmay, barcha jonzotlar singari nasl qoldirish tuyg'usi orqali amalga oshirilgan edi[1]. Patriarxat davriga kelib, endi nafaqat biologik, balki ijtimoiy, iqtisodiy va huquqiy ehtiyojlar jamiyatning asosiy bo'g'ini bo'lgan oilani takomillashishiga olib keladi. Oilani tashkil qilish mexanizmining rivojlanishda asosiy o'rin oila a'zolarining o'zaro huquq va majburiyatlariga tegishli bo'lgan. Oila a'zolarining o'zaro xatti-harakatining murakkab mexanizmi bo'lgan oila a'zolarining o'zaro huquq va majburiyatlarini

o'rganish, avesto davri oilasining mazmun-mohiyatini ochib berishda muhim rol o'ynaydi. Qanchalik mantiqqa zid bo'lmasin, aytilish joizki, inson huquqlarining vujudga kelishida uning normal hayotiy faoliyatiga nisbatan turli tahdidlar[2].

**Tadqiqot metodologiyasi.** Inson hayoti ming yillar davomida xavf-xatarlarga duchor bo'lgan, qadr-qimmatini poymol qilingan. Unga javoban tabiiy ravishda odamlarning tengligi, ularni kamsitish, shafqatsizlik, zo'rvonliklardan himoya qilishning insonparvarlik g'oyalari tug'ilgan hamda qaror topgan va h.k. Tarixdan ma'lumki, insoniyat inson huquqlarini saqlab turish va himoya qilish uchun maxsus sa'y-harakatlar talab etiladigan vaziyatga tushib qolmasligi uchun har bir avlod inson huquqlarini yangidan qayta-qayta himoya qilaverishi kerak. Inson huquqlarining ilk bor mustahkamlanishi milliy xartiyalar, deklaratsiyalar, konstitutsiya normalari shaklida amalga oshirilgan. 1789 yildagi Inson va fuqaro huquqlari fransuz deklaratsiyasi ancha ta'sirchan qonunchilik hujjati bo'lib xizmat qiladi va uning tarixda shaxs huquq va erkinliklarining e'tirof etilishi va himoyasining muhim belgisi bo'lganligi bejiz emas. Deklaratsiyadagi demokratik tezisning e'tiborga molik jihati shundaki, unga ko'ra, huquqlardan foydalanish ta'minlanmaydigan, hokimiyatlar bo'linishi amalga oshirilmagan jamiyat konstitutsiyaviy hisoblanmaydi (16-m.). Shaxsiy hayot, mulk, xavfsizlik sohasidagi, hokimiyatning javobgarligi, jumladan diniy va boshqa fikr-mulohazalar tabiiy, ajralmas va muqaddas huquq va erkinliklarga kiritilgan. Fransuz Deklaratsiyasi bilan bir qatorda tarixda inson va fuqaro huquqlari ifodalangan ingliz Habeas Korpus Akti, Amerika Qo'shma Shtatlarining Mustaqillik deklaratsiyasi, AQSH Konstitutsiyasi va huquqlar to'g'risidagi Bill hamda boshqa bir qator hujjatlar ham muayyan ahamiyatiga ko'ra ajralib turadi. XX asrning boshlarida shaxs va davlat o'rtasida asosiy huquq va erkinliklarning e'tirof etilishiga asoslangan shartnoma munosabatlari prinsipi Yevropa, Lotin Amerikasi va mustamlakachilik asoratidan xalos bo'lgan bir qator Osiyo davlatlarida qonuniy asosda qabul qilindi. Ushbu jarayon asta-sekin mustaqillikka erishgan Afrika va Osiyo davlatlariga ham yoyildi. Ayniqsa, kishilarning bir davlat kuchi bilan huquq va erkinliklarni to'liq va kerakli darajada himoya qilib bo'lmasligiga ishonchi orta boshladi. Xalqaro gumanitar aloqalarga bo'lgan ehtiyoj tobora o'sib bordi. Inson huquqlarining, birinchi navbatda, har kimning yashash huquqini dahshatli va ommaviy ravishda buzilishiga olib kelgan Ikkinchi jahon urushi mazkur sohada davlatlar va xalqlarning o'zaro keng hamkorligiga aylanib, inson huquqlarining baynalmillatlashuvida keskin burilish pallasi bo'ldi. 1945 yili Birlashgan Millatlar Tashkilotini tuzilishning asosiy maqsadlardan biri Inson huquqlari va asosiy erkinliklari uning irqi, jinsi, tili va e'tiqodidan qat'i nazar hamma uchun bir xilda hurmat qilinishini rag'batlantirish va rivojlantirish ekanligi bejiz emas[2]. 1948 yilning 10 dekabrda Birlashgan Millatlar Tashkiloti Bosh Assambleyasi tomonidan tom ma'noda tarixiy ahamiyatga ega bo'lgan muhim hujjat — Inson huquqlari umumjahon deklaratsiyasi e'lon qilindi. Uning matni insoniyat oilasining hamma a'zolariga xos qadr-qimmat va ularning teng, ajralmas huquqlarini tan olish erkinlik, adolat va yalpi tinchlik asosi ekanligidan iborat insonparvarona iboralar bilan boshlanadi. Deklaratsiya rasman yuridik majburiy hujjat hisoblanmasa-da, ammo aksariyat ko'pchilik davlatlar tomonidan umume'tirof etilganligi bois, u hozirgi kunda tom ma'noda shunday hujjatga aylandi. Keyinchalik BMT boshchiligidagi inson huquqlariga bag'ishlangan o'nlab boshqa bir qator hujjatlar qabul qilindi. Ular qatorida Fuqarolik va siyosiy huquqlar to'g'risidagi Xalqaro pakt (unga 1966 yildagi tegishli fakultativ protokolni ham qo'shib) va Ijtimoiy, iqtisodiy va madaniy huquqlar to'g'risidagi Xalqaro pakt alohida ahamiyatiga ko'ra ajralib

turadi. Ular shartnomalar sifatida namoyon bo'ladi va ishtirokchi tomonlar uchun majburiy yuridik kuchga ega bo'lib, ularning har biri rasmiy ravishda mazkur hujjatlarining qoidalari rioya qilishga rozi bo'ladi. Yuqorida zikr etilgan Deklaratsiya va Paktlar yig'indisi Inson huquqlari to'g'risidagi Xalqaro Bill deb ataladi. U ijtimoiy turmushning barcha sohalarida individning eng muhim huquq va erkinliklari ro'yxatini o'z ichiga oladi va davlatlarning shaxsning huquqiy maqomini qonuniy mustahkamlashiga yo'naltirilgan umumiy demokratik andoza sifatida xizmat qiladi. Bu o'rinda yashash, erkinlik va shaxsiy daxlsizlik, qiynoq hamda boshqa shafqatsiz muomala va jazo turlaridan ozod bo'lish; sud orqali himoyalani; erkin harakatlanish va yashash joyini tanlash erkinligi; turar joy daxlsizligi; so'z erkinligi; vijdon va din erkinligi, tinch yig'ilishlar erkinligi, mulkka egalik qilish huquqi, mehnat, dam olish, ijtimoiy ta'minot, bilim olish va boshqa shu kabi huquqlar to'g'risida so'z yuritiladi[3]. Aytilish joizki, "inson huquqlari" va "inson erkinligi" tushunchalarining muvoziy ravishda ishlatilishi ular o'rtasida qat'iy farq borligini bildirmaydi. Insonning shaxsiy va siyosiy turmush sohasidagi ayrim qonuniy huquqlari davlatning asossiz aralashuvidan himoyalaniq maqsadida tarixan erkinlik sifatida shakllangan. Endilikda dunyodagi aksariyat ko'pgina mamlakatlarning konstitutsiyaviy qonunchiligidan inson huquqlari to'g'risidagi asosiy xalqaro hujjatlariga mos keladigan insonning asosiy huquq va erkinliklari ro'yxati joy olgan. Ular davlatlar tomonidan yuridik mustahkamlangan boshqa huquqlar bilan birgalikda u yoki bu mamlakat inson va fuqarolarining huquq va erkinliklari ko'rinishida namoyon bo'ladi. Bunda muayyan-tarixiy va milliy xususiyatlar, iqtisodiy va siyosiy-huquqiy tuzilish, axloqiy an'analar va shu kabilar hisobga olinadi. Bu yerda "inson huquqlari" va "fuqaro huquqlari" tushunchalarining asoslantirilgan mutanosibliyi yotadi.

**Tahlil va natijalar.** Hozirgi zamon tushunchasida "inson huquqlari" va "fuqaro huquqlari" zamonaviy tushunchada u yoki bu mamlakatning qonunlarida mustahkamlanganligi, shaxsning fuqaroligidan qat'i nazar, umumijtimoiy, falsafiy, axloqiy, tabiiy ravishda vujudga keluvchi va ajralmas qat'iy-yuridik mezon sifatida e'tirof etiladi[4]. Fuqaro huquqlari faqat muayyan davlatning normativ hujjatlari bilan o'rnatiladi va bir vaqtning o'zida uning ma'lum fuqarolik majburiyatlari ham belgilab qo'yiladi. Tabiiy huqlarni tan olmagan holda, ularni o'zboshimchalik bilan cheklash, amalga oshirildishiga to'sqinlik qilish, asossiz ravishda taqiqlar kiritish orqali har qanday davlat, agar bunday taqiqlarni normativ ravishda qonunlashtirsa, qonunga xilof foliyat yuritgan bo'ladi. Agar, hatto inson huquqlari umuman milliy qonunchilikda mustahkamlanmagan bo'lsa ham ular yuridik kuchidan, yuksak ma'naviy salohiyatidan mahrum bo'lmaydi. Xalqaro huquqda e'tirof etilganidek, ularsiz indivit umuman mukammal hayot kechira olmaydi. Inson huquqlari sohasidagi cheklash haqida so'z yuritganda, bu haqida Inson huquqlari umumjahon deklaratsiyasining 29-moddasida umumiy tartibda quyidagilar keltirib o'tilgan:

1. Har bir inson jamiyat oldida burchlidir, faqat shu holatdagina uning shaxsi erkin va to'liq kamol topishi mumkin.

2. Har bir inson o'z huquqi va erkinliklaridan foydalanishda o'zgalarning huquq va erkinliklarini demokratik jamiyatda yetarli darajada bo'lishini hamda hurmat qilinishini ta'minlash, axloq, jamoat tartibi, umum farovonligining odilona talablarini qondirish maqsadidagina qonunda belgilangan cheklanishlarga rioya etishi kerak.

3. Ushbu huquq va erkinliklarni amalga oshirish Birlashgan Millatlar Tashkilotining maqsad va prinsiplariga aslo zid bo'lmasligi kerak. Ota-onalarning bolalarni himoya qilishga majburiyligi, hozirda ham eng dolzarb

muammolardan biri bo'lib, dunyoning ko'plab mamlakatlarining qonunchiligida o'z tasdig'ini topgan.

“Bolalar sog'lig'ini himoyalash va ularning o'sishini ta'minlash” haqidagi 1990 yil 30 sentyabrda qabul qilingan Umumjahon Deklaratsiyaning 18-moddasida: “Jamiyatning barcha muassasalari, ota-ona va boshqa vasiylarning bolalarini oila sharoitida boqish va ularga g'amxurlik ko'rsatish bilan bog'liq bo'lgan urinishlarni hurmat qilishlari va qo'llab-quvvatlashlari zarur” deyiladi. “Inson huquqlari umumjahon deklaratsiyasi”ning 25-moddasining birinchi qismida “Har bir inson o'zining hamda oilasining salomatlik va farovonligini ta'minlash uchun zarur bo'lgan turmush darajasiga ega bo'lish, jumladan kiyim-kechak, oziq-ovqat, tibbiy xizmat va zarur ijtimoiy xizmatga ega bo'lishga hamda ihsizlik, kassalik, nogironlik, bevalik, qarilik yoki unga bog'liq bo'lmagan sharoitlarga ko'ra tirikchilik uchun mablag' bo'lmay qolgan boshqa hollarda ta'minlanish huquqiga ega”, — deyiladi “Inson huquqlari umumjahon deklaratsiyasi”ning 25-moddasining ikkinchi qismida. “Onalik va bolalik alohida g'amxurlik va yordam[3] huquqini beradi. Barcha bolalar, nikohda yoki nikohdan tashqarida tug'ilishdan qati nazar, bir xil ijtimoiy himoyadan foydalanishi kerak. Ota-ona o'z burch va majburiyatlarini to'g'ri anglagan holda, bolaning rivojlanishiga shart-sharoit yaratmoqlari lozimligi O'zbekiston Respublikasining Oila kodeksida mustahkamlab qo'yilgan. Jumladan, Oila kodeksining 11-bobida voyaga yetmagan bolalarning oilada yashash huquqi, ota-onalarning bag'rida, qarindosh-urug'i qamrovida tarbiyalanish, o'z ism-familiyasiga ega bo'lish va uni o'zgartirishga doir huquqlari qonunlashtirilgan. “Voyaga yetmagan bola qonunga muvofiq to'la muomala layoqatiga ega deb e'tirof etilsa, u o'z huquq va majburiyatlarini, shu jumladan himoya huquqini mustaqil amalga oshirishga haqlidir”.

**Xulosa va takliflar.** Inson huquqlari barcha huquq sohalari qaranganda alohida ahamiyat kasb etadi, chunki unda butun insoniyatning hayoti, erkinligi, qadr-qimmat, shaxsiy mustaqilligi kabi asosiy qadriyatlar alohida to'la mujassamlashadi. Ushbu qadriyatlar inson huquqlarida o'zining normativ mustahkamlangan aksini topib huquqiy vositalar va institutlar ko'magida amalga oshirilishi kafolatlanadi[5]. Ammo inson huquqlari konsepsiyasining ichki mazmuni va maqsadi faqatgina qonuniy tartibga solishning tor doirasi bilan bog'liq bo'lmaydi. Sivilizatsiyalashgan jamiyatda inson huquqlarini ta'minlashni huquqiy usullari standartlar va umumiy hayot normadagi muammolarining muhim qismi hisoblanadi[6]. Shunday qilib, inson huquqlarini samarali tarzda amalga oshirish eng avvalo bu huquqlarni rag'batlantirish va himoya etish uchun milliy infratuzilmalar yaratishni taqozo etishi aniq-ravshan ko'rinib turgan faktga aylanib bormoqda[7]. Keyingi yillarda jahonning ko'pgina mamlakatlarida zimmasiga inson huquqlarini himoya etish bilan bog'liq aniq vazifalar yuklatilgan muassasalar tashkil etildi[8]. Garchi bunday muassasalarning vazifalari har bir mamlakatda o'ziga xos bo'lib, bir-biridan farq qilsa-da, ularning hammasi bitta mushtarak maqsadga erishishni ko'zlaydi.

Inson huquqlari sohasidagi boshqa qo'shimcha huquqiy kafolatlar boshqa me'yoriy qadriyat tizimlarida va eng avvalo, axloqiy tizimda aks etadi. O'zbekiston Respublikasida inson huquqlarini ta'minlash va himoya qilish borasida tizimlilik asosida ishlar olib borilmoqda, bir qator qonunchilik hujjatlarini tizimlilik ishlab chiqilgan va qabul qilingan, inson huquq va erkinliklarini himoya qilish milliy institutlari tashkil etilgan va samarali faoliyat ko'rsatmoqda.

#### ADABIYOTLAR

1. Aristotel. Politika. Afiskaya politika.–M., 1997. – S. 36. 19
2. Inson huquqlari umumjahon deklaratsiyasi. Deklaratsiyaning 60 yilligiga bag'ishlangan nashr 1948–2008. – B. 10. 22 Ramatov, J., & Umarova, R. (2021). Central Asia in IX-XII Centuries: Socio-political Situation, Spiritual and Cultural Development. *Academia Globe: Inderscience Research*, 2(04), 148-151.
3. Ramatov J., Umarova, R., Baratov, R., Jurabayev, N., & Artikova, B. (2022, June). Constructive and optimal solutions for the formation of a stable ecological situation in the Aral Sea region of Uzbekistan. In *AIP Conference Proceedings* (Vol. 2432, No. 1, p. 030113). AIP Publishing LLC.
4. Umarova R., Tuhtaboev, E., & Temirova, S. (2022). Scientific and Theoretical Bases of Beruni's Natural Philosophy. *European journal of business startups and open society*, 2(1), 13-15.
5. Ramatov J., Umarova, R., Baratov, R., Khasanov, M., Sulonov, S., & Kushakov, F. (2022). PROBLEMS OF INFLUENCE OF ISLAM ON CONSCIOUSNESS TRANSFORMATION. *Academic research in educational sciences*, 3(10), 591-597.
6. Ramatov J., & Umarova, R. (2020). Theoretical and ideological sources of beruni's philosophical views. *Academia: An International Multidisciplinary Research Journal*, 10(11), 1974-1980.
7. Ramatov J., & Umarova, R. (2021). Central Asia in IX-XII Centuries: Socio-political Situation, Spiritual and Cultural Development. *Academia Globe: Inderscience Research*, 2(04), 148-151.



UDK:378.3(075)

**Sherzod RAXIMOV,**

*Oliy va o'rtta maxsus ta'lim vazirligi Pedagogik innovatsiyalar instituti, siyo.f.d., PhD*

*E-mail: sherikshox@bk.ru*

**Javlonbek GIYASOV,**

*Oliy va o'rtta maxsus ta'lim vazirligi Pedagogik innovatsiyalar instituti, bosh mutaxassis*

*E-mail: j.giyasov.77@mail.ru*

*Pedagogik innovatsiyalar instituti dotsenti A.Parmanov taqrizi ostida*

## PROFESSIONAL EDUCATION SYSTEM IN THE EXPERIENCE OF UZBEKISTAN AND FOREIGN COUNTRIES

Annotation

In this article, Germany, Finland and South Korea's practical experiences have been studied in order to further develop the professional education system, improve our educational programs based on international experiences and study the education system more deeply and analyze it thoroughly

**Key words:** Professional education, curriculum, dual education, continuing education, educational program

## СИСТЕМА ПРОФЕССИОНАЛЬНОГО ОБРАЗОВАНИЯ ПО ОПЫТУ УЗБЕКИСТАНА И ЗАРУБЕЖНЫХ СТРАН

Аннотация

В данной статье изучен практический опыт Германии, Финляндии и Южной Кореи с целью дальнейшего развития системы профессионального образования, совершенствования наших образовательных программ на основе международного опыта и более глубокого изучения системы образования и ее тщательного анализа.

**Ключевые слова:** Профессиональное образование, учебный план, дуальное образование, дополнительное образование, образовательная программа

## PROFESSIONAL TA'LIM TIZIMI O'ZBEKISTON VA XORIJIY DAVLATLAR TAJRIBASIDA

Annotatsiya

Ushbu maqolada professional ta'lim tizimini yanada rivojlantirish, ta'lim dasturlarini halqaro tajribar asosida takomillashtirish, ta'lim tizimini yanada chuqurroq o'rganish va mukammal tahlil qilish maqsadida Germaniya, Finlandiya va Janubiy Koreya davlatlarining amaliy tajribalari o'rganilgan.

**Kalit so'zlar:** Professional ta'lim, o'quv reja, dual ta'lim, uzluksiz ta'lim, ta'lim dasturi.

O'zbekiston Respublikasi prezidenti Shavkat Mirziyoyevning 2022 yil 15 iyun kuni "Aholini kasb-hunarga tayyorlash va monomarkazlar faoliyatini takomillashtirish chora-tadbirlari to'g'risida"gi yig'ilishida qayt etildiki, professional ta'lim tizimini yanada takomillashtirish, o'rtta bo'g'in mutaxassislari va ishchi kasblar bo'yicha kadrlar tayyorlashning samarali tizimini yangi bosqichga olib chiqish masalalari muhokama qilindi.

Bugunki kunda professional ta'lim tizimi o'z oldiga qo'ygan maqsadlarini bosqichma bosqich amalga oshirib kelmoqda. Professional ta'limning asosiy maqsadi bu - ish beruvchilarning talab va takliflariga asosan kadrlarga bo'lgan real ehtiyojni inobatga olgan holda iqtisodiyot soha va tarmoqlari uchun zarur bo'lgan malakali mutaxassislarni tayyorlash hamda jamiyatning kasb va mutaxassisliklarga bo'lgan talablarini qondirish, mehnat faoliyatida zamonaviy axborot-kommunikatsiya texnologiyalarini tatbiq qilish bo'yicha amaliy ko'nikmalarga ega bo'lgan kadrlarni tayyorlash, mahalliy va xalqaro ta'lim muassasalari bilan hamkorlikni rivojlantirish, zamonaviy innovatsion o'quv loyihalarini birgalikda amalga oshirish uchun malakali xorijiy mutaxassislarni jalb etishdan iboratdir.

O'zbekiston Respublikasi Prezidenti Shavkat Mirziyoyevning 2022 yil 20 dekabr kuni Oliy Majlis va O'zbekiston xalqiga qilgan murojaatida "Ta'lim sohasidagi navbatdagi muhim yo'nalish, bu — yoshlarning zamonaviy kasb-hunar egallashi uchun barcha zarur shart-sharoitlarni yaratishdan iborat. Maktab bitiruvchilarining 50 foizi mehnat bozoriga hech qanday kasbga ega bo'lmasdan kirib

kelayotgani hammamizni o'ylantirishi kerak. Shu bois, 700 dan ortiq kasb-hunar maktabi, kollej va texnikumlar imkoniyatidan samarali foydalanish zarur. Bu maqsadda 2023 yildan boshlab yangi dastur amalga oshiriladi. Har bir viloyatda 1 tadan texnikumda Yevropa kasbiy ta'lim standartlari joriy etiladi. Kelgusi besh yilda barcha kollej va texnikumlar ushbu tizim bilan qamrab olinadi" degan fikrlarni aytib o'tgan.

Darhaqiqat, ushbu tizimni joriy qilishda eng avvalo uning metodologiyasini yaratish, ta'lim dasturlarini xalqaro talablar asosida yangidan ishlab chiqib, o'qituvchi va ishlab chiqarish ustalarini tayyorlash, qayta tayyorlash va malakasini oshirish eng dolzarb masalalardan biri hisoblanadi.

Iqtisodiyotni rivojlantirish uchun moliyaviy, texnologik va inson resurslari zarur. Ana shu resurslar qanchalik quvvatli bo'lsa, natija ham shunga yarasha bo'ladi. Inson resurslarini rivojlantirish orqali yoshlar, xotin-qizlarni ish bilan ta'minlash, kambag'allikni qisqartirish va migrantlar kabi dolzarb masalalarga doir yangi siyosatni amalga oshirish, tadbirkorlikni qo'llab-quvvatlash, iqtisodiy yuksalish bilan bog'liq jiddiy siyosiy vazifalar o'z yechimini topishi nazarda tutiladi.

Professional talim tizimini yanada chuqurroq o'rganish va mukammal tahlil qilish uchun quyidagi rivojlangan davlatlarning amaliy tajribalariga murojaat qilamiz. Xususan, maqolada Germaniya, Finlandiya va Janubiy Koreya davlatlarining tajribalari keltiriladi.

Germaniya Federativ Respublikasida professional ta'lim tizimi xalq ta'limi bitiruvchilari uchun to'liq majburiy

sanaladi. Umumiy o'quvchilar soni hisobida ularning katta qismi ish joyidan ajralmagan holda ta'lim muassasalari mashg'ulotlariga qatnashadilar va u yerda shogirdlik kurslarini o'taydilar. Ta'lim jarayonlari 3 yil mobaynida haftasiga 6-8 soat davomida olib boriladi. Ushbu ta'lim muassasasining o'quv rejasini qisqartirilgan professionallikka ega bo'lib, o'quvchilar asosan o'z mutaxassisliklari doirasida bilim oladilar.

Professional ta'lim tizimida ta'lim muassasalari va ish beruvchi korxonalarining ikki tomonlama mas'uliyati bilan dual ta'limi joriy etilgan. (GFRda professional ta'lim muassasalari nazariy va amaliy o'qitishning uyg'unlashtirishiga asoslangan bo'lishiga qaramasdan)

Germaniyaning professional ta'lim tizimi butun dunyoda yuksak qadrlanadi. Bu tizimning asosiy xususiyati o'quvchilarni o'qitishni ta'lim muassasasi va korxonada (kompaniyada) uzviy ravishda olib borishga tavsiya etilganligida. Bu yerda ayniqsa korxonadagi ta'lim ustuvor hisoblanadi, chunki o'quvchilar tanlagan kasbining mutaxassisi bo'lishi uchun o'quv jarayonlarni ko'p qismini amaliyotda o'tkazishlari tavsiya etiladi. Shu sababli qoida tariqasida o'qish vaqtining 3/4 qismi korxonada o'tkaziladi. Ta'lim muassasasi korxonada olingan amaliy bilimlarning nazariy asoslarini o'rgatadi va o'quvchilarning umumiy dunyoqarashini kengaytiradi. O'quvchilarning 80 % qismi ish beruvchi korxonalar bilan shartnoma tuzadi, qolgan 20 % o'quvchilar uchun esa ta'lim muassasasida "amaliy mashg'ulotlarsiz" holatidagi maxsus sinflar tashkil etiladi, bu sinflarning obro'si nisbatan pastroq bo'ladi. Professional ta'lim o'qish davri tugagach o'quvchilarga guvohnoma beriladi, bu faqat korxonadan tomonidan beriladigan o'qishni tugatganligi to'g'risidagi hujjat bilan birgalikda amal qiladi va oliy ta'lim muassasalariga kirish xuquqini beradi.

Professional ta'limni yanada rivojlantirish, o'quv o'rinlariga bo'lgan talab va takliflarni maksimal darajada muvozanatlashtirib borish maqsadida ta'lim tizimiga ko'maklashish dasturlari ishlab chiqilgan. Ushbu dastur yirik korxonalaridan kichik va o'rta hajmdagi korxonalariga mutaxassislar tayyorlashni qayta ko'rib chiqishga qaratilgan bo'lib, ular oldingi tizim boshqaruvi singari sanoatning asosini tashkil qilishi kerak bo'ladi. Shunga ko'ra kelajakda professional ta'lim o'quvchilari kichik firmalarda amaliy mashg'ulotlardan o'taydilar. Bu kabi tadbirlarning amalga oshirilishi uchun kichik va o'rta ishlab chiqarish korxonalarini professional ta'limni rivojlantirishga qiziqtirish maqsadida o'z korxonasiga jalb qilgan har bir o'quvchi uchun subsidiyalar ajratiladi.

Ta'lim muassasalarida professional ta'lim tizimi quyidagilar bilan tavsiflanadi: sinflarda kichik guruhlariga bo'lingan holda o'quv mashg'ulotlarini o'tkazish, o'z vaqtida mashg'ulotlarga yetib borishini nazorat qilish, o'qitishni yanada aniqroq tizimlanishi, o'qitish davomiyligi bir yildan uch yilgacha, professional ta'limdan keyingi o'qishni davom ettirishning aniq istiqboli, ayrim muassasalarda yashash uchun internatning mavjudligi. Ammo to'g'ridan-to'g'ri korxonada va muassasada mutaxassislik bo'yicha o'qishdan farqli o'laroq, professional ta'limda o'qish uchun haq to'lanmaydi, hamshiralalar, kichik tibbiyot xodimlari yoki keksalarga g'amxo'rlik qilish kabi mutaxassisliklar bundan mustasno. Bundan tashqari, professional ta'limni tugatganligi to'g'risidagi guvohnoma har doim ham keyingi ta'lim uchun tan olinmaydi. Shu bilan birga, kadrlar tayyorlash uchun taklif qilinadigan barcha kasblar ham davlat huquqiy normalari bilan tartibga solinmaydi va agar xususiy ta'lim muassasalari haqida gapiradigan bo'lsak, unda ulardagi butun o'quv jarayoni odatda hududiy qonunlarga bo'ysunmaydi.

Finlyandiyada professional ta'lim bosqichi nafaqat uzluksiz umumiy ta'limni tugatgan yoshlar uchun balki,

allaqachon ishlayotgan katta yoshdagi xohlovchilar uchun ham mo'ljallangan.

Shuni aytish joizki, professional ta'limda kasb-hunar va ko'nikmalarni o'rganish oliy ta'lim bosqichining turdosh sohalarini egallash bilan teng va bu oliy ma'lumotga ega bo'lish huquqini ta'minlaydi. Professional ta'limni tugatgandan so'ng o'quvchilar ishga joylashishi mumkin.

To'liq o'rta ta'limning kasbiy malakalari va maxsus kasbiy malakalarni egallagan o'quvchilar keyinchalik oliy ta'limda o'qishlari yoki o'z professional mutaxassisliklari bo'yicha ishga joylashishlari mumkin.

Professional ta'lim muassasalaridan tashqari, o'rta maktabdan so'ng o'quvchilar gimnaziyalarga ham hujjat topshirib kirishlari mumkin. Shuningdek, O'quvchilar bir vaqtning o'zida professional ta'lim va gimnaziyada o'qishlari va ikki ta'lim muassasasida o'qiganligi haqida xujjatlarini olishlari mumkin.

Professional ta'lim sakkizta ta'lim yo'nalishi, ellikdan ortiq kasb/mutaxassislikni, yuzdan ortiq turli o'quv dasturlarini o'z ichiga oladi. Professional ta'limning davomiyligi uch yil, har bir kasb/mutaxassislik bo'yicha o'qitish kamida amaliy olti oy muddatni talab qiladi. Kasb-hunar ta'limini ta'lim muassasasida yoki ish beruvchi bilan tuzilgan shartnoma asosida o'qitish shaklida olish mumkin.

Uzluksiz kasbiy ta'limni rivojlantirish uchun asosiy mas'uliyat davlat zimmasiga yuklanadi. Biroq, Finlyandiyada o'qituvchilarning malakasini oshirish bo'yicha maxsus qonunchilik doirasida loyihalar mavjud emas.

Ma'lum bir sohada pedagogik kadrlarning malakasini oshirish uchun bevosita javobgarlik, qonun hujjatlari va jamoa shartnomalari qoidalariga muvofiq pedagog kadrlarning uzluksiz malaka oshirish tizimida ishtirok etishini ta'minlovchi hamda ta'lim xizmatlarini ko'rsatuvchi tashkilotlar zimmasiga yuklanadi. Ish beruvchilar jamoa shartnomalarida o'quv dasturlari ro'yxatini va malaka oshirish shakllarini belgilaydilar va barcha shtatdagi o'qituvchilarni bunday treningga yuborish huquqiga ega. Normativ-huquqiy hujjatlar va jamoa shartnomalari qoidalariga ko'ra, o'qituvchilar yiliga bir kundan besh kungacha malaka oshirish treninglarida ishtirok etishlari shart.

Shu bilan birga, o'qituvchilar to'liq ish haqini saqlab qolgan holda malaka oshirish huquqiga ega. O'qituvchilar zimmasiga ularning kasbiy mahorati va bilimini oshirishda katta mas'uliyat yuklanadi. Malaka oshirishga yuborilgan o'qituvchilarning ish haqlari to'liq saqlanib qolinadi.

Bugungi kunda uzluksiz pedagogik ta'lim universitetlarning uzluksiz ta'lim markazlari, pedagogika kasb-hunar ta'limi tashkilotlari, oliy o'quv yurtlarining pedagogika fakultetlari, pedagogika bilim yurtlari, turli xususiy tashkilotlar kabi turli tipdagi o'quv markazlarida tashkil etilgan. Uzluksiz ta'lim asosan talab va taklif mexanizmiga asoslanadi. Amalda ta'lim siyosatining ustuvor yo'nalishlariga yo'naltirilgan uzluksiz ta'lim dasturlari uchun arizalar soni bunday dasturlarni moliyalashtirish hajmidan ancha yuqori.

Pedagogik xodimlarning uzluksiz ta'lim olish jarayonida ishtirok etishi to'g'risida qaror qabul qilish uchun javobgarlik sub'yektiga qarab, ikkita shaklni ajratish mumkin:

birinchidan, o'qituvchilarning uzluksiz ta'limda ishtirok etish masalasi bo'yicha qaror qabul qilish mas'uliyati va huquqi bo'lganida. Bunday uzluksiz o'qituvchi ta'limi motivatsiya deb tan olinadi; o'qituvchilar uzluksiz ta'limni o'qitish mavzusi bo'yicha kasbiy bilimlarini yangilash imkoniyati uchun qadrlashadi. Uzluksiz ta'limning ushbu shakli bilan o'qituvchilar turli grantlar ko'rinishida yordam olishlari mumkin. O'qituvchilarning ish kuni davomida uzluksiz ta'limda ishtirok etishi to'g'risidagi qaror ish beruvchi tomonidan qabul qilinadi;

ikkinchidan, o'qituvchilarning malakasini oshirish uchun asosiy yuridik javobgarlik ta'lim tashkilotining ta'sisshisiga, qoida tariqasida, mahalliy hokimiyat organlariga yuklanganda. Uzluksiz ta'limning ushbu shakli ish vaqtida amalga oshiriladi.

Janubiy Koreyada o'rta ta'lim

Ko'pchilik Koreyadagi oliy ta'limga muqobil sifatida kollej va kasb-hunar maktablariga murojaat qiladi. Biroq, ko'pincha ular universitetga kirish uchun trampolin sifatida ishlatiladi.

Janubiy Koreyada o'rta ta'lim odatda majburiy hisoblanmaydi va ikki shaklda ifodalanadi:

- kollejlari;
- kasb-hunar maktablari.

Koreyada o'rta ta'lim ixtiyoriy bo'lishiga qaramay, barcha talabalarning 98% kollejlarga boradi va ularni bitiradi. Bu dunyodagi eng yuqori ko'rsatkich.

Universitetga hujjat topshirishni hohlamagan o'quvchilar kasb-hunar maktablarini tanlaydilar. Bu yerda, ular ikki yoki uch yil ichida turli xil kasb, hunarmandchilik bo'yicha mukammal ta'lim oladilar, shuningdek, quyidagi sohalarida mutaxassis bo'lib yetishadilar:

- maktabgacha ta'lim;
- uy ishlarini yuritish;
- Qishloq xo'jaligi;
- baliqchilik;
- hamshiralik ishi va boshqalar.

Ta'lim dasturiga ixtisoslashtirilgan (70%) va umumiy ta'lim (30% gacha) fanlar kiradi. Eng katta e'tibor amaliyot va amaliy ko'nikmalarni egallashga qaratiladi.

### 1. Mavjud kasb-hunar ta'lim muassasalari (KHTM) va ularning bir-biridan farqlari

Ilk bosqich (boshlang'ich) kollej	jamiyat hayotining o'ziga xos sohalar haqidagi kasbiy bilim va nazariyalari o'rganiladi; davlatni takomillashtirish uchun zarur bo'lgan ko'nikmalar o'rgatiladi, professional kadrlar tayyorlanadi.
Pedagogik kollej	Pedagogik kollejlari boshlang'ich, o'rta va yuqori maktab o'qituvchilari uchun boshlang'ich ta'lim muassasalari hisoblanadi.
Sanoat kolleji	Sanoat tarmoqlari uchun zarur bo'lgan malakalarni oshirish uchun kasbiy bilim va tadqiqotlar olib boriladi; yuqori malakali sanoat ishchi kuchi tayyorlanadi, o'qishni davom ettirish istagida bo'lganlarga oliy ma'lumot olish imkoniyati yaratiladi.
Masofaviy universitet (Koreya milliy universiteti va kiberkollejlari)	Jamiyatga zarur bo'lgan inson kapitaliga axborot-kommunikatsiya vositalaridan foydalangan holda masofaviy ta'lim orqali oliy ma'lumot berish imkoniyatini ta'minlashdan iboratdir, shu orqali shaffof ta'lim tizimini yaratish bilan uzluksiz ta'limni rivojlantirishga hissa qo'shiladi.
Sirtqi kollej	Oliy ma'lumot olish imkoniyati bo'lmagan shaxslarga va/yoki o'z malakasini oshirish va rivojlantirish uchun ta'limning sirtqi shakli orqali uzluksiz ta'lim kurslarini olishni xohlovchilarga taqdim etiladi.
Texnika kolleji	Texnika kollejlari ishlab chiqarishning turli sohalaridagi ishchilariga ta'lim olish imkoniyatini beradi. Malakali ishchi kuchi ishlab chiqarish jarayonlarida mukammal ish olib borishi uchun ham nazariy, ham amaliy ko'nikmalar bilan tanishgan bo'lishi kerak. 4 yillik universitetlardan farqli o'laroq texnika kollejida diplom talablari uch yillik o'qishni o'z ichiga oladi.
Korporativ kollej	Korporativ kollejlari o'z xodimlarini tayyorlash uchun kompaniyalar tomonidan ishlab chiqilgan va qurilgan. Uzluksiz ta'lim to'g'risidagi qonunga muvofiq, korporativ kollej bitiruvchilari bakalavr darajasi yoki professional litsenziya olishlari mumkin.
Politehnika kolleji	Politehnika "Ishchilar malakasini oshirish to'g'risida"gi qonunda belgilanganidek, keng doiradagi shaxslarga, jumladan, maktabni tashlab ketganlar, oliy ma'lumotli, ammo ishsiz aholi va ishdan bo'shatilgan aholiga ta'lim olish imkoniyatini beradi. Bu turli sohalarida, yangi sohalarida mehnat qiladigan malakali kadrlar, ko'p tarmoqli texnik va hunarmandlarni tayyorlamoqda.

### ADABIYOTLAR

1. O'zbekiston Respublikasi prezidenti Shavkat Mirziyoyevning 2022 yil 15 iyun kuni "Aholini kasb-hunarga tayyorlash va monomarkazlar faoliyatini takomillashtirish chora-tadbirlari to'g'risida"gi yig'ilishi.
2. O'zbekiston Respublikasi Prezidenti Shavkat Mirziyoyevning 2022 yil 20 dekabr kuni Oliy Majlis va O'zbekiston xalqiga qilgan murojaati.
3. Germaniya ta'lim tizimini raqamli transformatsiyalash: talabalar va o'qituvchilarning raqamli mediyadan foydalanish tasavvurlarini oshirish. <https://educationaltechnologyjournal.springeropen.com/articles/10.1186/s41239-018-0130-1>
4. Finlandiya ta'lim tizimi. <https://www.infofinland.fi/ru/education/the-finnish-education-system>



*Baxodir RAXMANOV,*  
*Toshkent amaliy fanlar universitetikatta o'qituvchisi*

*PhD U.Menglikulov taqrizi asosida*

### O‘ZLIKNI ANGLASHDA ETNOMADANIYAT VA TA’LIM TARBIYANING O‘RNI

Annotatsiya

Ushbu maqolada o'zlikni anglash jarayonida milliy va umuminsoniy qadriyatlarga e'tibor qaratish, urf-odat va an'analarni asrab avaylash, ta'lim-tarbiya tizimi, oilalar turmush darajasini baholash, turmush farovonligini oshirish va mavjud holatni tahlil qilishda fan va ta'lim sohasining innovatsion ta'siri masalalari yoritilgan.

**Kalit so'zlar:** O'zlikni anglash, urf-odat, innovatsiya, ilm-fan, ta'lim-tarbiya, turmush darajasi, oilalar farovonligi.

### РОЛЬ ЭТНОКУЛЬТУРЫ И ОБРАЗОВАНИЯ В САМОСОЗНАНИИ

Аннотация

В данной статье рассматриваются вопросы внимания к национальным и общечеловеческим ценностям в процессе самореализации, сохранения традиций и устоев, системы образования, оценки уровня жизни семей, повышения жизненного благосостояния и инновационного эффекта сферы науки и образования при анализе текущей ситуации. государство.

**Ключевые слова:** Самосознание, традиция, инновация, наука, образование, уровень жизни, благосостояние семей.

### THE ROLE OF ETHNOCULTURE AND EDUCATION IN SELF-AWARENESS

Annotation

This article covers issues of attention to national and universal values in the process of self-realization, preservation of traditions and traditions, educational system, assessment of the standard of living of families, improvement of living well-being and the innovation effect of the field of Science and education in the analysis of the current state.

**Key words:** Self-awareness, tradition, innavasia, science, education, standard of living, welfare of families.

**Kirish.** Mustaqillik tufayli bir tizimdan ikkinchi tizimga o'tish davrida o'zlikni anglashning o'ziga xos ko'rinishlarini anglamasdan ma'naviy yuksalish va taraqqiyot darajasini aniqlab bo'lmaydi. Chunki yuksak rivojlangan jamiyat o'zligini anglagan shaxslardan tarkib topadi. Inson ijtimoiy mavjudot sifatida talqin etilganda, uning mustaqil tafakkurga, e'tiqodga, bunyodkorlik qudratiga, o'zgalalar va butun borliq oldidagi mas'uliyat tuyg'usiga ega ekanligi nazarda tutiladi. Ayni paytda u yurtimizda amalga oshirilayotgan «Kuchli davlatdan – kuchli jamiyat sari» degan tamoyilning amaliy ifodasi bo'lib, ma'naviy hayotimizni yanada mustahkamlash, yosh avlodimizning ongu tafakkurini zamonaviy asosda shakllantirish borasida muhim ahamiyat kasb etmoqsa.

Mahallaning xalq ma'naviyati bilan bog'liq jihatlari haqida so'z yuritib, ularni ko'z o'ngimizdan o'tkazib, atroflicha taxlil qilar ekanmiz, hech ikkilanmasdan aytish kerakki, biz har qaysi xonadon, butun el-yurtimizdagi ma'naviy iqlim va vaziyatni anglamoqchi bo'lsak, bu boradagi haqiqiy manzaraning yorqin ifodasini, avvalo, mahalla hayotida xuddi oynadek yaqqol ko'rish imkoniga ega bo'lamiz.

Shu sababli biz ma'naviy hayotimizni, milliy ong va qadriyatlarimiz, e'tiqod va tafakkurimiz, urf-odat va an'analarimizni asrab avaylash, ma'naviy olamimizni yuksaltirishga intilar ekanmiz, bularning barchasi mahalla idorasiga yanada ko'proq imkoniyat berish, uning huquqiy va amaliy vakolatlarini kengaytirish bilan bevosita aloqador ekanini o'zimizga yaxshi tasavvur qilamiz. Shu orqali biz o'zimizning ezgu maqsadimiz bo'lmish erkin fuqarolik jamiyati barpo etish yo'lida, hech shubhasiz, ulkan qadam qo'ygan bo'lamiz.

Ma'naviyatni shakllantirishga bevosita ta'sir qiladigan yana bir muhim hayotiy omil bu ta'lim-tarbiya tizimi bilan chambarchas bog'liqdir.

**Asosiy qism.** Ma'lumki, ota-bobolarimiz qadimdan bebahoboylik bo'lmish ilmu ma'rifat, ta'lim va tarbiyani inson kamoloti va millat ravnaqiningeng asosiy sharti va garovi deb bilgan.

Albatta, ta'lim-tarbiya — ong mahsuli, lekin ayni vaqtda ong darajasi va uning rivojini ham belgilaydigan, ya'ni, xalq ma'naviyatini shakllantiradigan va boyitadigan eng muhim omildir. Binobarin, ta'lim-tarbiya tizimini va shu asosda ongni o'zgartirmasdan turib, ma'naviyatni rivojlantirib bo'lmaydi.

Shu bois bu sohada yuzaki, rasmiy yondashuvlarga, puxta o'ylanmagan ishlarga mutlaqo yo'l qo'yib bo'lmaydi. Maktab, ta'lim-tarbiya masa-lasl davlat va jamiyat nazoratida bo'lishi Asosiy qonunimizda belgilab qo'yilgan. Shu bilan birga, bu keng jamoatchilik, butun xalqimizning ishtiroki va qo'llab-quvvatlashini talab qiladigan umummilliy masaladir.

Shuni unutmashimiz kerakki, kelajagimiz poydevori bilim dargoxlarida yaratiladi, bosh-qacha aytganda, xalqimizning ertangi kuni qan-day bo'lishi farzandlarimizning bugun qanday ta'lim va tarbiya olishiga bog'liq.

Buning uchun har qaysi ota-ona, ustoz va murabiy har bir bola timsolida avvalo shaxsni ko'rishi zarur. Ana shu oddiy talabdan kelib chiqqan holda, farzandlarimizni mustaqil va keng fikrlash qobiliyatiga ega bo'lgan, ongli yashayditi komil insonlar etib voyaga yetkazish ta'lim-tarbiya sohasining asosiy maqsadi va vazifasi bo'lishi lozim, deb qabul qilishimiz kerak. Bu esa ta'lim va tarbiya ishini uyg'un holda olib borishni talab etadi. Ta'limni tarbiyadan, tarbiyani esa ta'limdan ajratib bo'lmaydi — bu sharqona qarash, sharqona hayot falsafasi.

Bu haqda fikr yuritganda, men Abdulla Avloniyning «Tarbiya biz uchun yo hayot — yo mamot, yo najot — yo halokat, yo saodat — yo falokat masalasidir» degan chuqur ma'noli so'zlarini eslayman. Buyuk ma'rifatparvar bobomizning bu so'zla-ri asrimiz boshida millatimiz uchun qanchalar muhim va dolzarb bo'lgan bo'lsa, hozirgi vaqtda ham biz uchun shunchalik, balki undan ham ko'ra muhim va dolzarb ahamiyat kasb etadi.

Nega deganda, bizga sobiq tuzumdan meros bo'lib qolgan maorif tizimining eng noma'qul tomoni shundan iborat ediki, unda o'quv jarayo-nida o'quvchi va talabalarning mustaqil va erkin fikrlashiga yo'l qo'yilmadi. Har qaysi o'quv yurtini bitiruvchilarning bilimiga qarab emas, aksincha, ularning sobiq sovet tizimiga va soxta g'oyalarga sadoqatini hisobga olib baho lash va hayotga yo'llash tamoyili asosiy o'rinni egallardi. Ko'p hollarda sifat o'rniga son ketidan quvish ustunlik qilardi. Aksariyat yoshlar haqiqiy bilim yoki malaka ortirish maqsadida emas, ko'proq amalda diplomli bo'lib olish ilinjida texnikum yoki institutlarga kirardi.

Shuning uchun ham mustaqillikning dastlabki yillaridanoq butun mamlakat miqyosida ta'lim va tarbiya, ilmfan, kasb-hunar o'rgatish tizimlarini tubdan isloh qilishga nihoyatda katta zarurat sezila boshladi. Kadrlar tayyorlash milliy dasturini ishlab chiqish bilan bog'liq jarayon uzoq yillar mobaynida bu sohada talay muammolar yig'ilib qolganini ko'rsatdi. Men bunga ushbu dastur loyihasi ustida sakkiz oy mobaynida ishlash jarayonida shaxsan amin bo'ldim. Shuning uchun ham bu og'ir, mas'uliyatli, ammo hal qilishni aslo paysalga solib bo'lmaydigan ishni qadam-baqadam, izchillik bilan bajarishga bel bog'ladik.

Ta'lim-tarbiya tizimidagi islohotlar boshlangan dastlabki yillarda jahon tajribasi va hayotda o'zini ko'p bor oqlagan haqiqatdan kelib chiqib, agar bu maqsadlarimizni muvaffaqiyatli ravishda amalga oshira olsak, tez orada hayotimizda ijobiy ma'nodagi «portlash efekti»ga, ya'ni, yangi ta'lim modelining kuchli samarasiga erishamiz, degan fikr bildirilgan edi.

Darhaqiqat, istiklol davrida barpo etilgan, barcha shart-sharoitlarga ega bo'lgan akademik litsey va kasb-hunar kollejlari, oliy o'quv yurtlarida tahsil olayotgan, zamonaviy kasb-hunar va ilm-ma'rifat sirlarini o'rganayotgan, hozirdanoq ikki-uch tilda bemalol gaplasha oladigan ming-minglab o'quvchilar, katta hayotga kirib kelayotgan, o'z iste'dodi va salohiyatini yorqin namoyon etayotgan yosh kadrlarimiz misolida ana shunday orzu-intilishlarimiz ro'yobga chiqmoqda.

Inson qalbining asosiy vazifalaridan biri hayot va umumbashariy axloqiy qarashlarni shakllantiruvchi bvtrometrdir. Chunki alohida inson axloqi umuminsoniy ong va uning aksiomalari asosida shakllanadi. Shuning uchun inson axloqi axloqiy tartib va butun dunyodagi axloq o'rtasidagi ko'priq hisoblanadi. Barcha axloqiy harakatlarning yagona maqsadi – insonga ezgulik yo'lini ko'rsatishdir. Agar axloqiy tubanlashsa, inson erkinlikdan yiroqlashadi. Bizning nazarimizda, axloqqa rostlik, sotilmaslik, to'g'rilik va qalbnig axloqiy darajasidagi aniqlik xosdir. Ammo inson tabiati gumrohlikka moyil bo'lib, bu sifatlarini to'raligicha qabul qila olmaydi. Ishonch bilan tasdiqlanib turadigan, muhabbat bilan oziqlantiriladigan axloq sof, ezgulikka, poklikka evrila boradi.

Inson xatti-harakatlarining sifati axloqiy darajasini ko'rsatadi. Axloq qo'rquv orqali bilinadi. Axloqni saqlashning o'zi katta qadriyatdir, vijdonni, soflikni ziyoniz, manfaatsizlikdir. Inson ongli ravishda tanlagan yo'li orqali boradi, ichki niyatlarni baholash qobiliyatini o'zlashtirib, chunki aynan u qaror qabul qilish asosida yotadi. Axloqsizlik, g'azab, boylikka o'chlik, hasad, shuhratparastlik, g'urur bilan bir qatorda baholanadi. Va buning teskarisi bo'lgan axloq esa insonning shohona kuchi va qobiliyatidir. O'z davrida Epikur

“Yoqimli yashash aqlli yashashsiz bo'lmaydi, axloqiy va adolatli hayot, va teskarisi, aqlli yashash mumkin emas, axloqiy va adolatli, yoqimli yashashsiz” degan edi.

O'zining “Axloqi Kabir” ya'ni “Katta axloq kitobi” asarida Arastu axloqning mazmun-mohiyati haqida quyidagilarni yozadi: “Gapning lo'ndasini aytisak, axloq qiyidagilarni tarkibiy qismidir. Chindan ham muayyan axloqiy fazilatlar ega bo'lmagan, ya'ni munosib bo'lmagan odam (taniqli jamoat arbobi sifatida) faoliyat ko'rsatishi mumkin emas. Munosib odam bo'lmoq – fazilatlar egasi – fozil bo'lmoq, demakdir”. Bu fikrlardan ma'lum bo'ladiki, axloq o'zlikni anglash, vatanparvarlik, milliy g'urur, tarixiy xotira, ma'naviy barkamollik kabi tuyg'u va tushunchalar bilan uzviy bog'liq holda shakllanadi. Chunki, axloq aynan ana shu ruhiy-ijtimoiy hodisalar orqali oydinlashadi, umuminsoniy qadriyatlarining tarixiy bir bo'lagiga aylanadi. Ayni shu ma'noda, Arastu “Axloqiy fazilat lazzatlanish va azoblarda aks etadi: zero lazzatlanish uchun yomonlik qilsak, unda azoblanmaslik uchun go'zal ishlardan bosh tortamiz”, - deb yozadi.

Arastudan keyin Sharqda Forobiychalik ulkan zot maydonga chiqmagan. Forobiy o'z bilimi, ma'naviyati, fikr doirasining kengligi bilan Sharqda katta shuhrat qozongan va unga Arastudan keyingi yirik mutafakkir – “muallim as-soniy” – “ikkinchi muallim” degan unvon berilgan. Forobiy “Fozil shahar ahli qarashlari haqida kitob”, “Siyosat al-madaniya” (“Shaharlar ustidan siyosat yurgizish”) va boshqa asarlarida axloqiy fazilatlar haqida o'z fikr-mulohazalarini bayon qilgan. Jumladan, baxt-saodat tushunchasi haqida fikr yuritib, u “faol aqlga eng yaqin turgan narsadir”, va: “uning ma'no-mohiyati faol aql bilan qo'shiluvda yashiringandir”, - deb ta'kidlaydi. Shuning barobarida Forobiy baxt-saodat fazilatga tashqaridan yopishtirilgan yoki yuklangan amal bo'lmasdan, balki uning o'z jinsidan va zotning umumiyligidan chiqqan sifatii holati ekanligini isbotlashga harakat qiladi. Zero, baxt – insonning o'z ichki borligidan qoniqish hissi, hayotdan zavqlanishi va insoniyligidan mamnun bo'lishdir. Bundan ko'rinadiki, inson o'zini qanchalik o'rgansa, idrok qilsa, shunchalik axloqan poklanib boradi. Darhaqiqat, axloqiylik bilan uzviy bo'lmagan bilim qancha kuchli bo'lsa, shuncha zararlidir. Chunki axloqsiz inson o'z bilimidan boshqalar va jamiyat zarariga foydalanishi mumkin va bu zarar bilimsiz kishinikidan ko'p marta ortiq bo'ladi. Buni eng kamida oddiy kissavur o'g'ri bilan kompyuterni yaxshi bilish orqali bankni o'maradigan odamning jinoyatlari darajalari orasidagi farq misolida ko'rish mumkin. Mashhur yunon donishmandi Arastu aytganiday, “Kimki bilimda ilgarilab, axloqda oqsaydigan bo'lsa, bilingki u oldinga emas katta tezlik bilan tubanlik sari ketipti”. Axloqning bu yuksak vazifasi nemis klassik falsafasining taniqli namoyandasi I.Kant oldinga surgan “kategorial imperativ” g'oyasida o'z ifodasini topgan edi. Dinlarda esa bu imperativ g'oya hurofiy qarashlarda aks etadi.

Axloqiy fazilatlarini tarbiyalash barcha fazilatlarining sarchashmasidir. Axloqning amaliy ko'rinishi axloqiy madaniyat hisoblanadi. Axloqiy madaniyat shaxsning olamga, voqea va hodisalarga, o'zgalarga va ularning faoliyatiga, o'z umri va uning mazmun-mohiyati kabi ko'pdan-ko'p tushunchalarga munosabati bo'lib, ularni anglashi, tushunishi va qadrlashi oqibatida o'z faolligini oshirishga e'tibor sifatida qarash nazariy jihatdan uning mazmun-mohiyatini yanada rivojlantirib boyitib borishda muhim ahamiyatga egadir. Shuning uchun, axloqiy madaniyat va shaxs faolligini mustaqillik bergan imkoniyat va sharoitlarni e'tiborga olib, o'rganib chiqish kelajagi buyuk davlatning yetuk insonlarini tarbiyalashda alohida o'rin tutadi.

Sivilizatsiyaning axloqiy mezonlari tegishli ijtimoiy munosabatlar bilan bog'liq ekani ta'kidlanadi. Ijtimoiy munosabatlarning o'zgarishi dunyoqarash prinsiplari ham, u bilan bog'liq axloqiy mezonlarning o'zgarishiga olib keladi

deb uqtiriladi. Masalan, sivilizatsiya shakllanishining ilk davrlarida ruhoniylardan tashkil topgan iyerarxiya qatlamidan, ehromlar, muqaddas davlatchilik urflari, jamiyatni bu dunyodan, tabiatdan yuqori turuvchi olam tomonidan boshqarilishi haqidagi tasavvurlardan kelib chiqadigan tashkillanish strukturalari intizomi kabilar. Sivilizatsiyaning keyingi yuqoriroq bosqichlarida esa ma'lumotli yuqori qatlam tomonidan maxsus tartibga solingan axloqiy meyorlar ishlab chiqiladi. Jamiyat strukturasi sodir bo'lgan yangi o'zgarishlar natijastda yangi axloqiy qadriyatlar yaratiladi. Bunda fan va talim sohasining innovatsion tasiri muhim ahamiyat kasb etadi.

Harakatlar strategiyasining uzviy davomi o'laroq, O'zbekiston Respublikasi Prezidentining «2022–2026 yillarga mo'ljallangan Yangi O'zbekistonning taraqqiyot strategiyasi to'g'risida»gi Farmoni qabul qilindi. Bu bilan, kelgusi yillarga mo'ljallangan Taraqqiyot strategiyasi tasdiqlandi. Unda “Yoshlar – Yangi O'zbekiston bunyodkorlari” shiori ostida “Yangi O'zbekiston – Uchinchi Renessans” g'oyasini ro'yobga chiqarishini ta'minlash, 7 mingdan ziyod yangi NMTni tashkil etish, 2030 yilga qadar Global innovatsion indeksda top-50 mamlakatlari qatoriga kirish nazarda tutilgan.

Shunday qilib, milliy o'zlikni anglash madaniyat bilan belgilanib, milliy xarakter darajasida namoyon bo'ladi. Yuqoridagi fikrlarga asoslanib quyidagi xulosani chiqarish mumkin:

Milliy o'z-o'zini anglagan insongina Vatan qadrini biladi. Vatan esa tug'ilib o'sgan qishloqdan boshlanadi. O'z-o'zidan ma'lumki, inson qachonki mening Vatanim, yurtim, joyim degan ongli tushunchaga ega bo'lsagina, ushbu xalq, millat dardida yonib yashaydi, uning ravnaqi uchun o'zini fido qiladi. Bunda ta'lim tizimining ahamiyati katta. Chunki, ta'lim

faoliyati insonning dunyoqarashini shakllantirib, kelgusi mehnat faoliyatining samarali bo'lishi, farovon kelajagini ta'minlashda fan va talim sohasining innovatsion g'oyalari e'tibor qaratish lozim.

#### Xulosa va takliflar.

– ta'lim muassasalarida o'quvchi-yoshlar va talabalar yoshiga mos ravishda milliy-axloqiy sifatlarni singdirish orqali o'zligini anglashga yordam beradigan innovatsion dasturlarni yaratish;

– darslik, o'quv qo'llanmalarda milliy-axloqiy sifatlarni, qadriyatlar, ajdodlarimiz merosini aks ettiruvchi zamonaviy innovatsion pedtsehnologiyalardan unumli foydalanish;

– ta'lim muassasalarida ma'naviy-axloqiy tarbiyani bugungi kun talablari darajasiga ko'tarish, yoshlar dunyoqarashiga ta'sir qiluvchi turli madaniy, siyosiy, ijtimoiy tadbirlarni innovatsion texnologiyalar vositasida tashkil etish;

– pedagog kadrlarni ma'naviy-axloqiy bilimlarini chuqurlashtirish, o'z fanining sirlarini yoshlarga yetkazishda milliy g'ururni shakllantiruvchi tarixiy manbalardan foydalanishda innovatsion g'oyalari e'tibor berish;

– yoshlar bilan turli sohaning yetakchi, namunali, ya'ni zamonamiz qahramonlari bilan davra suhbatlari va uchrashuvlar o'tkazish; ularda ma'naviy axloqiy sifatlarni rivojlantirish uchun yosh va psixologik hususiyatlarni fan va talim sohasining innovatsion tasirini hisobga olgan holda tashkil qilish;

– yoshlarda milliy o'z-o'zini anglashni shakllantirishda muborak qadamjolarni ziyorat qilish, tarixiy maskanlarga sayohat uyushtirish, xalq og'zaki ijodi bilan yaqindan tanishtirishda fan va talim sohasining innovatsion tasiri g'oyat muhim hisoblanadi.

#### ADABIYOTLAR

1. Гефдинг Г. Этика, или наука о нравственности: Изложение этических принципов и их применение к различным житейским отношениям. – М.: Изд.3 Издательство ЛКИ, 2012. - 400с.
2. Ахелис Т. Этика. История этики и критика ее систем. Явления нравственности. Принципы нравственности. Этика Либроком 2011. - 112с.
3. Поэтика. Ахлоқи кабир. Риторика. – Тошкент: Янги аср авлоди, 2011. – 130 б.
4. Ахелис Т. Этика. История этики и критика ее систем. Явления нравственности. Принципы нравственности. Этика Либроком 2011. - 112с.
5. Форобий. Рисолат фи ал-акл (“Акл хақида рисола”), –Байрут, 1939. –Б.31. (араб тилида)
6. Форобий. Фалсафату Аристотелис ва ажзои фалсафата ва маротиб ажзоиҳо (“Арасту фалсафаси ва фалсафанинг қисм ва босқичлари”). Мухсин Маҳди таҳрири остида “Матнлар силсиласи”. –Байрут, 1-жилд, 1961. –Б.128. (араб тилида).
7. Абулла Шер. Ахлоқшунослик. Ўқув қўлланма. – Тошкент: Янги аср авлоди, 2003. – 208-214 б.



UDK: 378.14

**Gulchehra RAHMONOVA,**

*A.Avloniy nomidagi pedagoglarni kasbiy rivojlantirish va yangi metodikalarga o'rgatish  
milliy-tadqiqot instituti tayanch doktoranti*

*E-mail: viniks\_llc@inbox.ru*

*TDPU dotsenti, p.f.n X.Tajibayeva taqrizi asosida*

### OPPORTUNITIES TO DEVELOP STUDENTS' SCIENTIFIC LITERACY BASED ON AN INTEGRATIVE APPROACH

Annotation

This article highlighted the possibilities of developing students' natural-scientific literacy based on an integrative approach. Competencies of natural and scientific literacy were analytically described. In the development of these competencies, methods of increasing efficiency using interdisciplinarity were presented.

**Key words:** integration, differentiation, technology, competence, natural-scientific literacy, research, knowledge, skill, competence, scientific outlook, ability, education.

### ВОЗМОЖНОСТИ РАЗВИТИЯ НАУЧНОЙ ГРАМОТНОСТИ СТУДЕНТОВ НА ОСНОВЕ ИНТЕГРАТИВНОГО ПОДХОДА

Аннотация

В данной статье освещены возможности развития естественнонаучной грамотности учащихся на основе интегративного подхода. Аналитически описаны компетенции естественно-научной грамотности. При развитии этих компетенций были даны методы повышения эффективности с использованием междисциплинарности.

**Ключевые слова:** интеграция, дифференциация, технология, компетентность, естественнонаучная грамотность, исследование, знание, умение, компетенция, научное мировоззрение, способность, образование.

### INTEGRATIV YONDOSHUV ASOSIDA O‘QUVCHILARNING TABIIY-ILMIY SAVODXONLIGINI RIVOJLANTIRISHNING IMKONIYATLARI

Annotatsiya

Mazkur maqolada integrativ yondoshuv asosida o‘quvchilarning tabiiy-ilmiy savodxonligini rivojlantirishning imkoniyatlari yoritildi. Tabiiy-ilmiy savodxonlik kompetensiyalari tahliliy bayon etildi. Ushbu kompetensiyalarni rivojlantirishda fanlararo bog‘likdan foydalanib samaradorlikni oshirish usullari keltirildi.

**Kalit so‘zlar:** integratsiya, differensiya, texnologiya, kompetensiya, tabiiy-ilmiy savodxonlik, tadqiqot, bilim, ko‘nikma, malaka, ilmiy dunyoqarash, qobiliyat, ta‘lim.

**Kirish.** Hozirgi rivojlanib borayotgan dunyoda o‘quvchilar ongida bilimlar tizimini shakllantirish, ilmiy dunyoqarashni rivojlantirish hamda har tomonlama barkamol bo‘lgan shaxsni voyaga yetkazishda fanlararo aloqaning o‘rni alohida ahamiyat kasb etadi. Hozirgi paytda fanlar orasida fanlararo bog‘lanish integratsiya deb atalmoqda. Integratsiya so‘zi lotin tilidan olingan bo‘lib “bir butun, yaxlit, to‘liq” degan ma‘nolarni bildiradi. Fanlar integratsiyasi ko‘p qirrali jarayon bo‘lib, u fan va ilmiy muammolarning bir-biriga bog‘liqligidan kelib chiqadi. Bugungi innovatsiyalar asriga kelib fanlar integratsiyasi jadal sur‘atlar bilan amalga oshmoqda. Shu sababli hozirgi o‘quv dasturlarida ham bu o‘z aksini topmoqda. O‘qitish nazariyasi va amaliyotida o‘quv fanlari o‘rtasidagi o‘zaro aloqadorlik dunyoning umumiy manzarasini tasavvur etishda, o‘quvchilarning dunyoqarashini kengaytirishda muhim omillardan biri bo‘lib xizmat qiladi. Fanlar taraqqiyotidagi ikki obyektiv tendensiya- differensiya (tarmoqlanish) va integratsiya (qo‘shilish) olamning yaxlit, umumiy manzarasini yaralishida beqiyos o‘rin tutadi[6]. Fanlar integratsiyasi natijasida juda ko‘p yangiliklar yaratilmoqda. Insoniyatning o‘zini o‘rab turgan dunyoni anglashi, ijtimoiy faol fuqaro sifatida jamiyat va inson orasidagi munosabatlarning yangi qonuniyatlarini bilishi, insoniyatga xavf tug‘diradigan global muammolarni tushunishi va ularning yechimini topish uchun fikr yuritishi mumkin bo‘lmoqda. Inson dunyoqarashining tarkibiy qismlari va ular orasidagi o‘zaro bog‘liqlik ta‘lim-tarbiya jarayonida

o‘quvchilarda tabiiy-ilmiy dunyoqarashni shakllantirishda fanlararo integratsiyani amalga oshirishni taqazo qiladi. Fan va texnikaning rivojlanishi, axborotlarning globallashuvi, chet elning chiqindisiz texnologiyalari amaliyotga joriy etilayotgan bir paytda jamiyat har tomonlama chuqur, meyorlangan bilim, ko‘nikma, malaka va kompetensiyalarga ega, zamonaviy texnika va texnologiyalarni o‘zlashtirgan, muammolarni bartaraf etishga qodir shaxslarga ehtiyoj sezadi[1]. Bu esa o‘ziga kelayotgan yosh avlodning fan asoslarini chuqur o‘zlashtirishi bilan bir qatorda ilmiy dunyoqarashini kengaytirish, aqliy faoliyat yuritishini talab qiladi. Bu esa ta‘lim mazmuni, o‘qitish vositalari, metodlari va shakllarini uyg‘unlashtirish orqali ta‘lim-tarbiya jarayonini takomillashtirish, o‘qitishda fanlararo bog‘lanishni amalga oshirishni taqazo etadi.

- **Mavzuga oid adabiyotlar tahlili.** Integratsion yondashuvining asosiy ta‘riflari va xususiyatlari O.Stryzhak, N.Polyhun, O.Budnik, I.Savchenko, G.Yakman va boshqalar tomonidan o‘rganilgan. Integratsion ta‘limga asoslangan fizika darslarida kompyuter modellashtirishdan foydalanish bilan bog‘liq ko‘plab tadqiqotlar mavjud va fizika, modellashtirish muhiti haqida batafsil ma‘lumot Kiv A. va boshqalar tomonidan taqdim etilgan. Mamlakatimiz olimlaridan A.K.Rahimov talabalarda tabiiy-ilmiy dunyoqarashni rivojlantirish mavzusida ilmiy izlanishlar olib borgan. Bundan tashqari V.Veksler, M.Aibashev, A.Soipbekova, I.Fominix va R.Bazhenov kabi olimlar talabalarning ilmiy va texnologik

imkoniyatlarini oshirishda fanlararo integratsiyaning ahamiyati to'g'risida maqolalar chop etishgan. Unda asosan talabalarning ilmiy va texnologik ko'nikmalarini rivojlantirish uchun fan, texnologiya, muhandislik va matematika bo'yicha bilimlarni integratsiyalashgan sinfdan tashqari mashg'ulotlarning fanlararo kursini ishlab chiqish haqida fikr yuritilgan. N.S.Svetlovskaya esa integratsiya deganda "ilgari turli xil bo'linmalarda (maktab predmetlari, faoliyat va boshqalar) bir xil turdagi aniqlangan elementlar va qismlarga asoslangan yangi butunlikni yaratish, so'ngra ushbu elementlar va qismlarni monologga moslashtirishni tushunadi. Uning fikricha, integratsiyaning muhim sharti bir qator fanlar va metodologiyaga yagona maqsad va funksiyani ta'limiy bo'ysunishi asosida materialni qurishdir[2]. L.N.Baxareva "integratsiya" tushunchasini xuddi shunday talqin qilib, uni "fanlarning yaqinlashuvi va bog'lanish jarayoni..." deb ochib beradi, "...ta'limning yangi bosqichi sifati bo'yicha fanlararo aloqalarni gavdalanitirishning yuqori shakli" ni ifodalaydi.

**Tadqiqot metodologiyasi.** Yuqorida ta'kidlanganidek, integratsiya ta'limning fan tizimini inkor etmaydi, balki uni takomillashtirish, kamchiliklarni bartaraf etishning mumkin bo'lgan usuli bo'lib, sub'ektlar o'rtasidagi munosabatlar va o'zaro bog'liqlikni chuqurlashtirishga qaratilgan. Muammoga bunday yondashuv integratsiya va differentsiatsiya o'rtasidagi munosabatni tushunishga asoslanadi. Integratsiya va differentsiatsiyaga inson bilishining ikkita tendensiyasi sifatida qaraladi: a) butun dunyoni ifodalash, b) turli tuzilmalar va tizimlarning qonuniyatli va sifat jihatidan o'ziga xosligini chuqurroq va aniqroq tushunish. Differentsiatsiya va integratsiya bir-biri bilan, biri ikkinchisi orqali namoyon bo'ladi. Differentsiatsiya tizimning yaxlitligini yo'qotishga olib kelmaydi, balki uning rivojlanishi va ishlashi uchun zaruriy shart hisoblanadi[6].

Zamonaviy maktabda integratsiya bir necha yo'nalishda va turli darajalarda amalga oshiriladi:

1. Intra-predmet - tushunchalar, bilim, ko'nikmalar va boshqalarni birlashtirish. Individual o'quv fanlari doirasida;

2. Fanlararo – faktlar, tushunchalar, tamoyillar va boshqalarni sintez qilish. Ikki yoki undan ortiq fanlar doirasida;

3. Trans-(xoch)-mavzu - o'ziga xos predmetlararo bo'lib, muayyan predmetning boshqa o'quv predmetlari (chet tilni musiqiy-vizual asosida o'rganish) bilan oxirigacha bog'lanishini bildiradi[5].

Fanlararo integratsiya - boshqa fanni o'rganishda bir o'quv fanining qonunlari, nazariyalari, usullaridan foydalanishda namoyon bo'ladi. Bu darajada amalga oshirilayotgan mazmunni tizimlashtirish o'quvchilar ongida dunyoning yaxlit manzarasini shakllantirish kabi kognitiv natijaga olib keladi, bu esa, o'z navbatida, sifat jihatidan yangi turdagi bilimlarning paydo bo'lishiga olib keladi. Umumiy ilmiy tushunchalar, kategoriyalar va yondoshuvlarda ifodalanadi. Bunga misol qilib hozirgi kunda 6-sinf o'quvchilari uchun kiritilgan yangi fan "Science" fanini olishimiz mumkin. Bu fan fizika, kimyo, biologiya va geografiya fanlarining integratsiyasi natijasida kelib chiqqan bo'lib, o'z ichiga ushbu fanlardagi o'zaro bog'liq tushuncha va qonuniyatlarni mujassamlashtirgan. Fanlararo integratsiyaning chuqurligi yuzaki, qisqa muddatli, bir martalik bo'lishi mumkin. Bu an'anaviy fanlararo aloqalarga o'xshaydi. Fanlararo aloqalar, odatda, integratsiyaning zaif (past) darajasi hisoblanadi, ko'p hollarda bir mavzu bo'yicha material o'rganilayotganda, vaqti-vaqti bilan boshqa mavzuning materialini (faktlar, rasmlar, tushunchalar, musiqiy parchalar va boshqalar) kiritiladi. Bunda har bir fanning o'z maqsad va vazifalariga ega bo'lgan mustaqilligi saqlanib qoladi. Integratsiyalashgan dars o'quvchilar uchun nihoyatda qiyin bo'lgan ob'ekt bir necha o'quv predmetlari orqali turli tomonlardan o'rganilsa, lekin shu bilan birga, har bir fanning

mustaqilligi umuman saqlanib qolsa, integratsiyaning o'rta darajasi hisoblanadi. Yuqori daraja - bu integratsiyalashgan kurslarni yaratishdir[3]. Science fani bunga misol bo'la oladi.

Fanlar integratsiyasi bilimdan tortib to kompetentsiyagacha bo'lgan yondashuvlarni oddiydan murakkabgacha tatbiq etishga qaratilgan bo'lib, ulardan foydalanish uchun imkon qadar qulay va ruxsat etilgan vaqt ichida bajarish oson bo'lishi uchun mo'ljallangan. Integratsiyaning o'ziga xos jihati shundaki, o'quv materialining nazariy mazmuni qisqartirilganligi, materialni o'rganishning nostandart usullari, murakkab hodisalarni oddiy tushuntirish va tabiiy fanlar, ijtimoiy fanlar, texnologiya, matematika fanlari o'rtasidagi fanlararo aloqalar tufayli o'quv topshiriqlari qisqa vaqt ichida bajariladi va o'quvchilarda amaliy ko'nikmalar shakllanadi. Bu esa ilmiy dunyoqarash va mustaqil fikrlash qobiliyatlarini rivojlantirishga xizmat qiladi.

**-Tahlil va natijalar.** O'qituvchilar o'quvchilarni integratsion ta'lim bo'yicha o'qitish ularning kelajakdagi kasbiy yo'l-yo'riqlari bo'yicha maslahatlashish uchun sezilarli rag'batlantiruvchi ta'sirga ega bo'lishi mumkin. Allen, Webb va Metyus integratsion ta'limni rivojlantirish tamoyillariga e'tibor qaratdilar[5]. Bu esa ta'limga robototexnikani va elektron qurilmalarning tegishli dizaynlarini jalb qilish orqali o'rganish yo'nalishini o'zgartirishga yordam beradi. Fanlararo integratsiya o'quvchilarga quyidagi maqsadlarga erishish imkonini beradi:

fanlararo aloqalar: maktab o'quvchilarining matematika, fizika, informatika va hunarmandchilik fanlari bo'yicha a'lo darajadagi o'quv natijalarini ko'rsatish;

tasavvur va ijodkorlik: innovatsiya g'oyasi tasavvur bilan bog'liq bo'lib, u muammoni hal qilishning turli yo'llarini izlab topishga imkoniyat yaratadi;

muammoni hal qilish: bunda o'quvchilar duch keladigan o'qituvchiga yo'naltirilgan ta'limni tadqiqotga yo'naltirilgan ta'limga aylantiradi, bunda o'quvchilar muammoning yechimini ijodiy izlashning barcha bosqichlarida ishtirok etadi, yechish uchun esa haqiqiy hayotdan ko'plab muammolar keltiriladi.

Shu bilan birgalikda hozirgi vaqtda faqat bir nechta o'qituvchilar STEM (integratsion ta'lim) sohalarida samarali dars bera oladi. Ta'lim tizimi STEM fanlarini o'qitish uchun tegishli tayyorgarlikdan o'tgan malakali o'qituvchilarning yetishmasligiga duch kelmoqda. Darsliklarning haddan tashqari kategoriyaliligi esa ba'zan bolaning kognitiv qiziqishini so'ndiradi va endi kashfiyotlar mumkin emas degan taassurot qoldiradi. O'qitish tamoyillari va usullarining jadal rivojlanishi, dastur va darsliklarning yangilanishi, yangi turlarning paydo bo'lishi zamonaviy maktab axborot mazmunining rivojlanishdan ortda qolmasligi uchun yetarli bo'la olmadi[9]. Rivojlanayotgan ta'lim olingan bilimlarga tanqidiy qarashni, ularni shaxsiy baholashni, shuningdek, bilim va ularni baholash haqidagi mulohazalar natijasidagi tasavvurni o'z ichiga oladi. Tasavvurni rivojlantirmasdan, ijodkorlik haqidagi har qanday gapni asoslab bo'lmaydi. Rivojlantiruvchi ta'lim tamoyillari ularni kundalik maktab amaliyotida amalga oshirish masalasiga olib keladi. Amaliyotda allaqachon integratsiyaga murojaat qilib, bu savolga javob olindi.

**- Xulosa va takliflar.** Shuni aytishimiz mumkinki, integratsion yondoshuv asosida o'qitish o'quvchilarda mustaqil va tanqidiy fikrlashni rivojlantirishga va atrofimizda sodir bo'layotgan hodisalarni ongli ravishda tushunishga yordam beradi. Integrativ yondoshuv quyidagi afzalliklarga ega.

Texnik fanlarga qiziqish kuchaytiriladi, o'z qurilmalarini loyihalash orqali o'quvchilar fan va texnologiyada erkin va oson ishtirok etadilar;

O'quvchilar tanqidiy fikrlash qobiliyatlarini namoyon etadilar. Bolalar mashinalar va turli xil qurilmalarni

loyihalashda dizayn vositalarini yangilashga undaydigan turli muammolarga duch kelishadi. Bu esa kelajakda ularni qiyin va umidsiz vaziyatlarda yechim topishga o'rgatadi;

Ingliz tilini bilish, o'zlashtirishdir. Ko'pgina texnologiyalarni ingliz tilini o'rganmasdan olish mumkin

emas. O'quvchi chet tilini o'yin-kulgi orqali o'rganishni boshlaydi;

Ish ko'nikmalari egallanadi. Innovatsion texnologiyalar bilan ixtisoslashtirilgan ta'lim o'sish sur'atlarini kuchaytiriladi va kelajakda kasb tanlashga yordam beradi.

#### ADABIYOTLAR

1. Rahimov A. Talabalarda tabiiy-ilmiy dunyoqarashni rivojlantirish metodikasini takomillashtirish. Toshkent-2019
2. Ta'lim sifatini baholash bo'yicha xalqaro tadqiqotlarni amalga oshirish Milliy markazi. O'quvchilarning savodxonligini baholash bo'yicha xalqaro tadqiqot dasturi haqida qo'llanma. Toshkent-2019
3. Dadaxodjayeva M. Integrativ yondashuv asosida kasb-hunar kollejarida analitik kimyoni kasbga yo'naltirib o'qitish metodikasini takomillashtirish. 2023 - e-conferences.ru
4. Jorayevna B.N. Texnologiya ta'limi mashg'ulotlarida fanlararo bilim berishning holati va pedagogik asoslar. Journal of new century innovations, 2022
5. Veksler V., Aibashev M. Talabalarning ilmiy va texnologik imkoniyatlarini oshirish uchun sxemalarni loyihalash bo'yicha STEM kursi. Fizika jurnali, 2193 (2022) 012082
6. Abdullayeva B. Fanlararo aloqadorlikda didaktik jarayonning kognitiv tuzilishi. Pedagogik ta'lim. Toshkent. (2006)
7. Kamolxo'jayev Sh. Mavzulararo aloqadorlik – o'qitish samaradorligini oshirish omili. Uzlüksiz ta'lim. Toshkent. (2005). № 4.
8. Otabayeva F. Ta'limda integratsiya muammosi. Kasb-hunar ta'limi. Toshkent. (2008). № 2
9. Мухаммадиева М. Естественный и эффективный метод образования. Журнал научных публикаций аспирантов и докторантов. (2018). № 1



*Muxayyo RO'ZIYEVA,*  
*Urganch davlat universiteti tadqiqotchisi*

*Urganch davlat universiteti dotsenti, falsafa doktori (PhD) Q. Qobulov taqrizi asosida*

#### LAWS OF PHYSICAL AND MENTAL DEVELOPMENT OF STUDENTS AND PSYCHOLOGICAL EDUCATION

Annotation

This article discusses the issue of both mental and physical maturity of students, highlights modern international experience in the field of health education. The factors of integration of health and physical education at school, their different aspects, problems and their elimination through non-standard solutions are also shown.

**Key words:** Nutrition, sport, integration, physical maturity, mental health, lifestyle, physical education.

#### ЗАКОНОМЕРНОСТИ ФИЗИЧЕСКОГО И ПСИХИЧЕСКОГО РАЗВИТИЯ УЧАЩИХСЯ И ПСИХОЛОГИЧЕСКОЕ ВОСПИТАНИЕ

Аннотация

В данной статье рассматривается вопрос как умственной, так и физической зрелости учащихся, освещается современный международный опыт в области санитарного просвещения. Также показаны факторы интеграции здоровья и физического воспитания в школе, их разные аспекты, проблемы и их устранение за счет нестандартных решений.

**Ключевые слова:** Питание, спорт, интеграция, физическая зрелость, психическое здоровье, образ жизни, физическое воспитание.

#### TALABALARNING JISMONIY VA AQLIY RIVOJLANISHI QONUNIYATLARI VA RUHIY SALOMATLIK TARBIYASI

Аннотация

Ushbu maqolada talabalarning ham ruhan ham jismonan yetuklik masalasiga e'tibor qaratilgan bo'lib, bugungi kunda sog'liqni saqlash ta'limi sohasida xalqaro tajribalar yoritilgan. Shuningdek, maktabdagi sog'lomlashtirish va jismoniy tarbiyani integratsiyalashuvi omillari, ularning bir-birida farqli jihatlari, muammolari va ularni innovatsion yechimlar orqali bartaraf etish ko'rsatib berilgan.

**Kalit so'zlar:** Ovqatlanish, sport, integratsiya, jismonan yetuklik, ruhiy salomatlik, turmush tarzi, jismoniy tarbiya

**Kirish.** Yillar davomida ruhiy salomatlik, turmush tarzi, xavfsizlik bo'yicha ta'lim, favqulodda vaziyatlarda qutqaruv, sanitariya va yuqumli kasalliklarning oldini olish va nazorat qilish, maktablarda jinsiy ta'lim kabi muhim sog'liqni saqlash ta'limi sohalarining yo'qligi o'quvchilarning sog'lig'i haqida xabardorligi, xavf-xatarni aniqlash, omon qolish qobiliyatining etishmasligiga olib keldi. Agar u kuchli bo'lmasa, hayot xavfsizligi baxtsiz hodisalarini keltirib chiqarishi va odamlar, oilalar va jamiyat uchun katta yo'qotishlarga olib kelishi oson. Ayniqsa, jadal rivojlanish va o'zgarishlarning hozirgi ijtimoiy-iqtisodiy sharoitlarida noaniq omillarning ko'payishi bolalar va yoshlarga ko'proq salbiy ta'sir ko'rsatadi. Yoshlar orasida ko'plab xavfli xatti-harakatlarning chastotasi va jiddiyligi ijtimoiy-iqtisodiy rivojlanish bilan asta-sekin o'sib boradi. Agar bu muammolar hal etilmasa, sog'liqni saqlash va ta'limning o'zaro ta'siri qonuniga ko'ra, boshqa ta'lim innovatsiyalarining samarasi ham zarar ko'radi.

**Mavzuga oid adabiyotlar tahlili.** Xalqaro tajriba nuqtai nazaridan Finlyandiya, Fransiya, Singapur va boshqa mamlakatlarda sog'liqni saqlash ta'limi ko'p tarmoqli asosda yo'lga qo'yilgan va uni turdosh fanlarni o'qitishga integratsiyalashgan. Misol uchun, Finlyandiya maktablari sog'liq, farovonlik va xavfsizlik bilan bog'liq tarkibni o'quv dasturiga bilim, ko'nikma, o'z-o'zini anglash, tanqidiy fikrlash va axloqiy javobgarlik kabi turli o'lchovlardan yoshga mos ravishda kiritadi va atrof-muhit va tabiat kurslarini birlashtiradi. 1-4-sinflarda; 5-6-yillarda biologiya, geografiya, fizika, kimyo va boshqa fanlar integratsiyalashgan. Fransiyaning boshlang'ich va o'rta maktablari oziq-ovqat va ovqatlanish ta'limini sport darslari bilan birlashtiradi,

geografiya, fan, chet tili va boshqa o'qitish mazmuni bo'yicha oziq-ovqat va ovqatlanish ta'limi mazmuni; va fuqarolik ta'limi kurslari tamaki nazorati va giyohvandlikka qarshi ta'lim bilan birlashtirilgan; jinsiy ta'lim hayot va yer fanlari kurslari, fuqarolik va axloqiy ta'lim kurslari, tarixiy geografiya kurslari, fransuz tili kurslari va boshqa tegishli kurslar. Singapur miyopiyaning oldini olish va nazorat qilishni jismoniy tarbiya darslari va darsdan tashqari mashg'ulotlarga birlashtiradi va o'quvchilarni ko'z sog'lig'ini himoya qilish uchun ochiq havoda ko'proq chiqishga undash uchun maktab ta'limi o'quv dasturlariga "tashqi mashg'ulotlar vaqti" ni kiritadi.

**Tadqiqot metodologiyasi.** Mamlakatimizda maktabda sog'lomlashtirish va jismoniy tarbiyani integratsiyalashuvi quyidagi omillar bilan belgilanadi. Birinchidan, bu "birinchi navbatda salomatlik" ta'lim falsafasining yangi davrining o'ziga xos talabidir. Jismoniy tarbiya va salomatlik tarbiyasi insonlarning o'z sharoitlarini yaxshilashga qaratilgan ta'lim jarayoni sifatida ijtimoiy ehtiyojlarning o'zgarishi bilan rivojlanib boradi va ularning tarbiyaviy maqsadlari asta-sekin bir xil, ya'ni "birinchi navbatda salomatlik"ga intiladi. O'quvchilarning har tomonlama kamol topishiga ko'maklashish ta'lim jarayonida maktab sport va salomatlikni bir-biriga bog'lab, bir-birini targ'ib qilish o'quvchilarning jismoniy va ruhiy salomatligini mustahkamlashning samarali usuli hisoblanadi. Ikkinchidan, bu jismoniy tarbiya rivojlanishining muqarrar yo'lidir. Odamlarning "salomatlik" haqidagi tushunchalarining bosqichma-bosqich chuqurlashishi bilan sport tushunchasi jismoniy mashqlarni aql, tana va hissiy sifatni yaxshilash vositasi sifatida ishlatadigan va shaxsiy salomatlikni har tomonlama yaxshilash va mas'uliyatli bo'lish

uchun ijtimoiy resurslardan foydalanadigan konsepsiyaga aylandi. Shaxsiy salomatlik xatti-harakatlari uchun sportning inson tanasini rivojlantirishdagi biologik funksiyasini shunchaki ta'kidlash, texnologiya va mahoratni oshirish, odamlarni tarbiyalash usuliga, so'ngra har tomonlama sog'lomlashtirish madaniyatiga o'zgardi, bu uning uchun muqarrar. zamon bilan birga rivojlanish. Uchinchidan, bu yangi sog'liqni saqlash tushunchalari bilan shakllangan konsensus. Jahon sog'liqni saqlash tashkiloti sog'liqni "salomatlik - bu nafaqat kasallik yoki nogironlikning yo'qligi, balki jismoniy, ruhiy salomatlik va ijtimoiy farovonlikning umumiy atamasi" deb ta'riflaydi.

**Tahlil va natijalar.** Salomatlik uchta jihatni o'z ichiga olishi kerak: jismoniy salomatlik, ruhiy salomatlik va ijtimoiy salomatlik. Uchala bir-biriga ta'sir qiladi. Jismoniy salomatlik asos bo'lib, ruhiy salomatlik o'z navbatida jismoniy salomatlikka ta'sir qiladi. Faqat jismonan va ruhan sog'lom bo'lganlarga tabiiy muhit va ijtimoiy muhitga moslashish qobiliyatiga ega bo'lishi mumkin. Faqat jamiyatdagi odamlar jismonan va ruhiy sog'lom ular ijtimoiy salomatlikka erisha oladilar. To'rtinchidan, jismoniy tarbiyaning xususiyatlari sog'liqni saqlash ta'limining haqiqiy ta'siri uchun almashtirib bo'lmaydi. Sportning o'zi ham salomatlikni yaxshilash vositasi, ham o'rganishning o'ziga xos vositasidir. Shu boisdan ham "O'smirlarda sog'lom turmush tarzi qirralarining yaxlit shakllanishi ularda sog'lom turmush tarzi madaniyatining tarbiyalanganligi mezonidir. Bu o'rinda sog'lom turmush tarzini tarkib topirish quyidagi pedagogik funksiyalar asosida amalga oshiriladi: – bilimlarni tiklash – biologik ta'lim mazmunida ta'lim, tarbiyaviy va rivojlantiruvchi maqsadlar orqali sog'lom turmush tarzi yuzasidan olgan bilimlarni tiklash, tahliliy va mantiqiy fikrlashga o'rgatish; – bilimlarni yangilash – sog'lom turmush tarzi yuzasidan avval o'zlashtirgan bilimlarini kengaytirish, aniq dalillar asosida rivojlantirish; – bilimlarni tartibga solish – sog'lom turmush tarzi yuzasidan o'zlashtirgan bilimlarini tahlil qilish va yo'l qo'yilgan kamchiliklarni bartaraf etib borish; – bilimlarga amal qilish – sog'lom turmush tarzi yuzasidan olgan bilimlariga turmush tarzi davomida amal qilish orqali uni shaxsiy e'tiqodga aylantirish; – oldindan ko'ra bilish – sog'lom turmush tarzi omillarini shaxsiy e'tiqodga aylantirish kelgusida aqlan va jismonan sog'lom bo'lish, turli xil kasalliklarni bartaraf etish va uzoq umr ko'rish, ma'nan buzg'un g'oyalardan chetlanish, bunyodkor g'oyalarga ega bo'lishni nazarda tutadi" [1].

Sog'liqni saqlash va sportning integratsiyasi juda ko'p afzalliklarga ega bo'lsa-da, integratsiyaning rivojlanishi va ta'siriga ta'sir qiluvchi haqiqiy faoliyatda ba'zi tushunmovchiliklar va amaliy qiyinchiliklar mavjud. Bu asosan quyidagi uchta nuqtada namoyon bo'ladi. Birinchidan, jismoniy tarbiya salomatlik ta'limiga teng, degan noto'g'ri tushuncha mavjud. Ba'zi maktablar o'qitishni amalda olib borishda jismoniy tarbiya bilan jismoniy tarbiyani chalkashtirib yuborishadi, jismoniy tarbiyani sog'lomlashtirishga teng deb o'ylashadi, ammo jismoniy tarbiya va sog'liqni saqlash o'quv dasturlarida ko'zda tutilgan ovqatlanish, kasalliklarning oldini olish va boshqa sog'liqni saqlash mazmuni o'z vaqtida bajarilmagan. samarali chiqarish. Ikkinchidan, "Jismoniy tarbiya va salomatlik" o'quv dasturi standartlarida talab qilinadigan sog'liqni saqlash ta'limi maqsadlarini bajara olmaydi va ta'lim samarasiga erisha olmaydi.

Sog'liqni saqlash va sport ikkita nutq tizimiga tegishli bo'lib, ular bir-biriga o'xshash bo'lsa-da, ular ikkita butunlay boshqa fanlardir. Maktab jismoniy tarbiyasi uzoq vaqtdan beri mustaqil fan bo'lib, u nafaqat tizimli, standartlashtirilgan va uzoq muddatli intizom qoidalariga ega, balki o'quv va ilmiy-tadqiqot ishlarini olib borish uchun doimiy ishlaydigan o'qituvchilar jamoasiga ham ega. to'liq va yopiq intizom

tizimi. Salomatlik va jismoniy tarbiya uyg'unlashgandan so'ng, jismoniy tarbiya hali ham gullab-yashnamoqda va sog'liqni saqlash ta'limi faqat bo'ysunuvchi mavqei tufayli jismoniy tarbiya intizomi tizimining chekkasida tarqalishi mumkin. Uchinchidan, jismoniy tarbiya o'qituvchilari odatda sog'liqni saqlash bo'yicha tegishli ma'lumotlarga ega emaslar, shuning uchun ular sog'liqni saqlash bo'yicha o'qitishda malakali bo'lishlari qiyin.

"O'z turmush tarzini o'zgartirmoqchi bo'lgan har bir fuqaro uchun sog'lom turmush tarzini targ'ib qiluvchi mobil ilovalardan foydalanish yangicha innovatsion yechimlardan biri bo'lishi mumkin. Talabalarning sog'liqni saqlash sohasidagi so'nggi yutuqlardan foydalanishga bo'lgan qiziqishini shakllantirish va qo'llab-quvvatlash uchun yoshlar o'rtasida sog'lom turmush tarzini ommalashtirishga imkon beruvchi mobil ilovalar singari yo'nalishni rivojlantirish, dasturiy mahsulotlar sifati va ochiqligini yaxshilash zarur. Aholining turli qatlamlari va xususan talabalarning sog'lom turmush tarzi uchun mo'ljallangan milliy mobil ilovalarni yaratish ushbu soha rivojlanishiga xizmat qiladi va ushbu ilovalarga ehtiyoj mavjud. Ushbu toifadagi mobil ilovalar, ayniqsa talabalar orasida katta talabga ega bo'lib, u sog'lom turmush tarzining rivojlanish tendensiyalarini aks ettiradi" [2].

Sog'liqni saqlash ta'limida kasalliklarning oldini olish, ovqatlanish diyetasi va yoshlar salomatligini saqlashni o'rgatish o'qituvchilardan sog'liqni saqlash, tibbiyot, sog'liqni saqlash va boshqa tegishli fanlar bo'yicha ma'lum ma'lumotga ega bo'lishni talab qiladi. Shu kabi kurslar va boshlang'ich sinflarning haqiqiy o'qitish ehtiyojlari o'rtasida katta tafovut mavjud. Jismoniy tarbiya va sog'liqni saqlash o'qituvchilari o'qituvchilarni tayyorlash bosqichida haqiqiy ehtiyojlarga mos keladigan o'quv dasturi va iste'dodlarni tayyorlash dasturini tuzmagan. Jismoniy tarbiya o'qituvchilari uchun ishdan keyingi treninglar kamdan-kam hollarda sog'liqni saqlash ta'limi bilan bog'liq tarkibni tashkil qiladi. Jismoniy tarbiya o'qituvchilarida standartlashtirilgan sog'liqni saqlash ta'limi va tegishli o'qitish usullarini olish imkoniyati va kanallari yo'q, sog'liqni saqlash bo'yicha o'qitishni o'quv dasturlari standartlari va "Reja" talabalariga javob beradigan tarzda olib borishga kafolat bera olmaydi [3].

Mavjud sharoitlardan kelib chiqadigan bo'lsak, iste'dodlar tayyorlash va haqiqiy talab o'rtasidagi ziddiyatni tubdan hal qilishning yagona yo'li jismoniy tarbiya bo'yicha oliy ta'limning istiqbolli o'quv dasturini isloh qilishdir. Hozirgi maktab sog'liqni saqlash ta'limining dolzarb ehtiyojlarini qondirish uchun sog'liqni saqlash va sportni birlashtirishning "palliativ" usullarini o'rganishni jadallashtirish kerak.

Ta'lim va o'qitish, amaliy faoliyat, konsalting xizmatlari, profilaktika va aralashuvning "to'rttasi birida" ruhiy salomatlik bo'yicha ish uslubi asosan shakllandi. Ruhiy salomatlik ta'limining qamrovi va afzalliklari doimiy ravishda kengaytirildi, o'quvchilarning ruhiy salomatlik haqidagi xabardorligi sezilarli darajada oshdi va ruhiy salomatlik sifati umuman yaxshilandi. Umumiy ruhiy kasalliklar va psixologik va xulq-atvor muammolarining oldini olish, aniqlash va aralashuv qobiliyati va darajasi doimiy ravishda takomillashtirildi. O'quvchilarning ruhiy salomatligi bilan bog'liq muammolarga o'z vaqtida e'tibor qaratilib, tegishli chora-tadbirlar ko'rilmogda va buning samarasi yaqqol ko'zga tashlanmogda, ruhiy kasalliklarga chalinish holatlari sezilarli darajada kamaydi.

Asosiy tamoyillar

- ilm-fan va samaradorlik uyg'unligi. Talabalarning jismoniy va aqliy rivojlanishi qonuniyatlari va ruhiy salomatlik tarbiyasi qonunlariga muvofiq, aqliy salomatlik ta'limini ilmiy jihatdan amalga oshirish, ruhiy salomatlik ta'limi va maslahat xizmati tizimini bosqichma-bosqich takomillashtirish, talabalarning ruhiy salomatligini samarali

yaخشilash va talabalarning mafkuraviy muammolarini samarali hal qilish, psixologik va xulq-atvor muammolari.

- universallik va xususiylikning uyg'unligi. Barcha talabalar uchun ruhiy salomatlik tarbiyasi ishiga rioya qilish, har bir o'quvchining ruhiy salomatligini rivojlantirish uchun mas'ul bo'lish, o'quvchilarning individual farqlariga e'tibor berish, uslub va usullarning yangilanishiga e'tibor berish, ruhiy salomatlik ta'limini qatlamlar va toifalar bo'yicha olib borish, va turli talabalar guruhlarining ruhiy salomatlik xizmatiga bo'lgan ehtiyojlarini qondirish.

- hukmronlik va subyektivlikning uyg'unligi. Ruhiy salomatlik bo'yicha o'qituvchilar, psixologik maslahatchilar, maslahatchilar, sinf o'qituvchilari va boshqa ta'lim fanlarining yetakchi rolini to'liq o'ynash, uy va maktab ta'limining birgalikdagi sa'y-harakatlarini kuchaytirish. Talabalarning subyektiv holatini hurmat qilish, o'quvchilarning tashabbusi va ishtiyoqini to'liq safarbar qilish, ruhiy salomatlikni saqlash uchun o'z-o'ziga yordam berish ongi va qobiliyatini rivojlantirish.

#### ADABIYOTLAR

1. Қойилова М.Д. Девиант хулқли ўсмирларда соғлом турмуш тарзи кўникмаларини таркиб топтириш методикаси. Педагогика фанлари бўйича фалсафа доктори (PhD) диссертацияси автореферати. –Б.15.
2. Салимов Ў.Ш. Аҳоли ва талабалар соғлом турмуш тарзини шакллантиришнинг ҳуқуқий-меъёрий асослари. Fan – №4/2021. –Б.65.
3. Turkmenova.M.Sh. Talabalarning jismoniy rivojlanishida sog'lom turmush tarzini shakllantirish. O'quv qo'llanma T.: "Shafolat Nur fayz", 2021.



*Nigora RUZIKULOVA,*

*Osiyo Xalqaro Universiteti Ta'lim va tarbiya nazariyasi va metodikasi (boshlang'ich ta'lim) mutaxassisligi magistranti*  
E-mail: [temurmalik\\_murotov@mail.ru](mailto:temurmalik_murotov@mail.ru)

*PhD Sh.Raximov taqrizi asosida*

### BOSHLANG'ICH SINFLARDA XALQ OG'ZAKI IJODINI O'RGATISHNING NAZARIY VA AMALIY ASOSLARI

Аннотация

Xalq og'zaki ijodi darsdagi o'quv faoliyatining ajralmas elementi – o'quvchilarga yangi materialni yaxshiroq o'zlashtirish, uni mustahkamlash, ko'nikma va malakalarni shakllantirishga yordam beradi, folklor o'quvchilarning tashabbuskorligini rivojlantiradi, bilish faoliyatini faollashtiradi va shu orqali tafakkurni rivojlantiradi. Darsning u yoki bu bosqichida tarixiy qo'shiq yoki rivoyatlardan, maqol va topishmoqlardan namunalarni qo'llash o'quvchilarning dunyoqarashini kengaytiradi, ularni vatanparvarlik tuyg'ulari bilan tarbiyalaydi, tarix, adabiyotga qiziqish uyg'otadi, nutqini rivojlantiradi, uni to'g'ri, boy va ifodali qiladi.

**Kalit so'zlar:** afsona, rivoyat, lof, latifa, maqol, topishmoq, ertak, doston, qo'shiq

### ТЕОРЕТИЧЕСКИЕ И ПРАКТИЧЕСКИЕ ОСНОВЫ ОБУЧЕНИЯ ФОЛЬКЛОРУ В НАЧАЛЬНЫХ КЛАССАХ

Аннотация

Фольклор является неотъемлемым элементом учебной деятельности на уроке - помогает учащимся лучше усваивать новый материал, закреплять его, формировать умения и навыки, фольклор развивает инициативу учащихся, активизирует познавательную деятельность и тем самым развивает мышление. Использование примеров из исторических песен или повестей, пословиц и загадок на том или ином этапе урока расширяет мировоззрение учащихся, воспитывает в них патриотические чувства, вызывает интерес к истории, литературе, развивает речь, правильно ею пользуется и выразительный.

**Ключевые слова:** легенда, повествование, похвала, анекдот, пословица, загадка, сказка, былина, песня.

### THEORETICAL AND PRACTICAL FOUNDATIONS OF TEACHING FOLKLORE IN PRIMARY GRADES

Annotation

Folklore is an integral element of educational activities in the classroom – it helps students to learn new material better, to strengthen it, to form skills and competencies, folklore develops students' initiative, activates cognitive activity and thereby develops thinking. Using examples from historical songs or narratives, proverbs and riddles at one or another stage of the lesson expands the students' worldview, educates them with patriotic feelings, arouses interest in history, literature, develops speech, and uses it correctly. , makes it rich and expressive.

**Key words:** legend, narrative, praise, anecdote, proverb, riddle, fairy tale, epic, song

**Kirish.** Har qanday jamiyat to'plangan tajribani saqlab qolish va uzatishdan manfaatdor, aks holda nafaqat uning rivojlanishi, balki mavjudligi ham mumkin emas. Ushbu tajribaning saqlanishi ko'p jihatdan tarbiya va ta'lim tizimiga bog'liq bo'lib, u o'z navbatida ma'lum bir jamiyatning dunyoqarashi va ijtimoiy-madaniy rivojlanishining o'ziga xos xususiyatlarini hisobga olgan holda shakllanadi. Yangi avlodning ma'naviy-axloqiy shakllanishi, bolalar va yoshlarni mustaqil hayotga tayyorlash O'zbekiston rivojlanishining eng muhim shartidir. Axloqiy tarbiya muammolarini hal qilish eng samarali usullarni topishni yoki allaqachon ma'lum bo'lganlarini qayta ko'rib chiqishni talab qiladi. O'zbek xalq og'zaki ijodi o'ziga xos va o'ziga mosdir. Qadim zamonlarda paydo bo'lgan, hozir ham o'z ahamiyatini yo'qotmagan, jamiyatning barcha qatlamlari va san'atning barcha turlariga doimo o'zgarib, ta'sir ko'rsatib, yashashda davom etmoqda. Xalq og'zaki ijodi haqidagi bilimlar umuminsoniy madaniyatni sezilarli darajada boyitadi va oshiradi, odamlarning murakkab, ba'zan qarama-qarshi ruhiga kirib borishga, ularning o'z-o'zini anglashi va orzularning ijodiy tabiatini ko'rishga, ularning ichki fikrlarini bilishga imkon beradi.

O'z xalqining tarixi va urf-odatlarini bilmasdan, o'quvchini o'zi tug'ilib o'sgan va yashayotgan yurtning xalq madaniyati bilan yaqindan tanishtirmasdan turib, Vatanga munosib fuqaroni tarbiyalab bo'lmaydi. Yangi zamon fuqarosini shakllantirish jarayonini Vatanga muhabbat

tarbiyasidan boshlash kerak. Bolalarning yoshligidanoq uy, ota va ona, aka va opa, bobo-buvi, qarindosh-urug', avlodlar va o'zaro oilaviy munosabatlar, tabiatga, barcha tirik mavjudotlarga hurmat kabi tushunchalarni o'zlashtirishini ta'minlash zarur.

Xalq og'zaki ijodida badiiy adabiyot, fantaziya, shuningdek, timsollardan, ya'ni hodisalarni boshqacha tarzda uzatish va xarakterlash, ularni poetiklashtirishdan mohirona foydalaniladi. Xalq og'zaki ijodi xalqning badiiy didini ifodalaydi. Uning asarlarining shakli asrlar davomida zo'r o'z ishining ustalari mehnati bilan sayqallangan. Shuning uchun xalq og'zaki ijodida estetik tuyg'u, go'zallik tuyg'usi, shakl, ritm va til tuyg'ulari rivojlanadi. Shu sababli, u professional san'atning barcha turlari: adabiyot, musiqa, teatrning rivojlanishi uchun katta ahamiyatga ega. Ko'plab buyuk yozuvchilar va bastakorlarning ijodi xalq she'riyati bilan chambarchas bog'liq. Xalq og'zaki ijodi tabiat va insondagi go'zallikning ochib berilishi, estetik va axloqiy tamoyillarning birligi, real va fantastika uyg'unligi bilan ajralib turadi.

Darsda tarixiy qo'shiq yoki rivoyatlardan, maqol va topishmoqlardan misollar keltirish o'quvchilarning dunyoqarashini kengaytiradi, ularni vatanparvarlik tuyg'ularini tarbiyalaydi, tarix, adabiyotga qiziqish uyg'otadi, nutqini rivojlantiradi, uni to'g'ri, boy va ifodali qiladi.

O'zbek bolalar adabiyotida folklor muammosi katta nazariy va amaliy ahamiyatga ega bo'lib, chuqur va har

tomonlama o'rganishga loyiqdir. Bu, ayniqsa, bugungi kunda dolzarbdir.

Vazifa: boshlang'ich sinflarda xalq og'zaki ijodini o'rgatishning nazariy va amaliy asoslarini yoritish

Maqsad:

Boshlang'ich sinf darsliklarida berilgan xalq og'zaki ijodi nazariy va amaliy asoslarini ko'rsatish;

Xalq ertaklari asosida boshlang'ich sinf o'quvchilarining ma'naviyatini shakllantirish yo'llarini belgilash;

O'quvchilarni ma'naviy barkamol inson ruhida tarbiylashda afsona, rivoyat, lof, latifa, maqol, topishmoq, ertak, doston, qo'shiqlardan foydalanish yo'llarini ochib berish;

Adabiyotlar sharhi: xalq og'zaki ijodi boshqa san'at turlari orasida alohida o'rin tutadi. San'atning turli turlari bir-biridan badiiy asar yaratishda turli materiallardan foydalanishi bilan farq qiladi: haykaltaroshlik - marmar, tosh, yog'och, rangtasvir - bo'yoqlar, adabiyot - so'z. San'atning har bir turi o'ziga xos tasviriy va ifodali vositalarga ega. Musiqada tovushlarning almashinishi va uyg'unligi, xoreografiyada harakatlarning plastikliigi, adabiyotda - so'zning vizual va ifodali imkoniyatlari qo'llaniladi.

Xalq she'riy ijodi qadimgi davrlarda, odam hali yozishni bilmagan paytda paydo bo'lgan, shuning uchun unga og'zaki ifoda shakli xos bo'lgan. Lekin xalq og'zaki ijodi nafaqat og'zaki she'r, balki so'z san'ati ham emas. Ayrim janrlarda qo'shiqdagi kabi so'z va ohangni uyg'unlashtiradi, ya'ni so'z va musiqa san'atini uyg'unlashtiradi. Bundan tashqari, barcha folklor asarlari jonli ijroda mavjud, shuning uchun ular teatr san'atining elementlarini (imo-ishora, mimika, intonatsiya) o'z ichiga oladi. Demak, folklor bir necha san'atning xususiyatlarini o'zida mujassam etgan sintetik san'atdir.

O'zbek xalq og'zaki ijodida ko'plab janrlar mavjud. Janrlarning paydo bo'lishi tabiiy jarayondir, u ham tashqi ijtimoiy-tarixiy omillar ham folklor rivojlanishining ichki qonuniyatlari bilan belgilanadi. O'zbek xalq og'zaki ijodi muhim tarixiy taraqqiyot yo'lini bosib o'tdi va o'zbek xalqining hayotini ko'p jihatdan aks ettirdi. Uning janr tarkibi boy va rang-barang. Unga boshqa ko'plab xalqlar folklorida mavjud bo'lgan janrlar - umumiy folklor janrlari (ertak, matal, topishmoq va boshqalar) va boshqa xalqlar og'zaki ijodida uchramaydigan janrlar ham kiradi.

Boshlang'ich ta'lim bola aqliy tarbiyasini kuchaytiradigan, tarbiyaning boshqa yo'nalishlari bilan uzviy bog'liqlikda olib boriladigan, bilim va dunyoqarashning ko'lamini kengaytiradigan, eng asosiy, yuqori sinflarda muvaffaqiyatli ta'lim olishini ta'minlaydigan bosqichdir [5].

Aslini olganda, xalq dostonlari, ertaklari, qo'shiqlari, maqollari va boshqa o'nlab janrdagi asarlar yosh avlodning ma'naviyatini boyitish, uni haqiqiy inson darajasiga yetishini ta'minlash maqsadini nazarda tutgan holda yaratilgan. Qadimdan ota-bobolarimiz o'z orzu-umidlarini turmush haqiqatlari bilan uyg'unlashtirgan xolda

go'zal mo'jizakor manzaraga, sodda va o'ta teran mazmunga ega ertaklarni yaratganlar. Hayot haqiqati va kishilarning ruhi, psixologiyasini o'zida aks ettirgan ertaklarning badiiy kuchi hanuzgacha kattalar va kichiklar uchun ham birday etib kelmoqda. [3]

Xalq og'zaki ijodi asarlarda o'z aksini topgan dunyoqarash, qadriyatlar yosh avlodni har tomonlama bilimli, ma'naviy jihatdan yetuk etib tarbiyalashda muhim o'rin tutadi. Zero, xalq og'zaki ijodi ma'naviy taraqqiyotning asosiy tarixiy ildizlaridandir. Har bir xalqning og'zaki ijodi o'sha xalqning fe'l-atvori, estetik didi, ruhiyati, urf-odat va an'analari, orzu-intilishlari, geografik sharoiti va tabiatini aks ettiruvchi o'ziga xos ko'zgudir. Biz ana shu ko'zgu vositasida olamshumul ezgu niyatlar, insoniy fazilatlar, yovuzlik, zulm, adolatsizlikka

qarshi nafrat tuyg'ularini ko'ramiz. Shunday ekan, xalqimizning qalb qo'ri, yuksak aql-zakovati bilan asrlar davomida yaratilib, avloddan-avlodga o'tkazib kelingan folklor namunalari ham o'rganish muhim ahamiyatga ega. Uning boy va rang-barang tarkibiy va xilma-xil shakllar zamonaviy atrof-muhit uchun bitmas-tuganmas ijodiy ilhom beradi[2].

Xalq adabiyoti hisobi qo'shimcha ravishda xalq adabiyotining asosiy tarkibiy qismlarini qo'llash orqali matn tuyg'usini shakllantiradi [1]. Bola shaxsi shakllanishida boshlang'ich sinf davri eng muhim davr hisoblanadi. Boshlang'ich sinf o'quvchilari ishonuvchan, tashqi ta'sirga beriluvchan bo'ladi. Ularda ijobiy hissiyotlar, fazilatlarini tarkib toptirish, yuksak axloqiy me'yorlarni shakllantirishda asosiy mas'uliyat boshlang'ich sinf o'qituvchisining zimmasiga tushadi [4].

Lekin xalq og'zaki ijodi va uning mif, ertak, doston kabi janrlari zamiriga yashiringan ko'plab hikmatlar hali to'la o'rganilmagan. O'rganilganlari ham kishilik jamiyatining ma'lum bir davrida qayta tahlil va ilmiy izlanishni talab qiladi.

Og'zaki xalq she'riyatining o'ziga xos turi bor - bu bolalar folkloridir. Bolalar xalq og'zaki ijodining barcha asarlarini funksional rolga ko'ra ikki guruhga bo'lish mumkin: o'yin harakati bilan bog'liq asarlar (pekerlar va bolalar qoffiyalari, qur'a tashlash, sanoq olmoshlari, o'yin jumalari va naqoratlari); og'zaki mazmuni bilan bolalarni egallaydigan va o'yin harakatlardan qat'iy nazar ijro etiladigan asarlar (benilik kuylari, afsunlar, sukunatlar, hazillar, ertaklar, til bulirishlari yoki tez-tez uchraydigan iboralar).

Zamonaviy boshlang'ich maktabda o'qish ko'nikmalarini to'liq egallash vazifasi bilan bir qatorda o'qituvchi oldida maktab o'quvchilarining adabiy rivojlanishi vazifasi turibdi. Ushbu muammoni har qanday o'qish materialida hal qilish mumkin va kerak. Maqol va matallar adabiy tilni boyitish, unga ta'sirchanlik va aniqlik berishda eng katta qadriyatdir. Ko'pgina maqollarning mazmuni nafaqat grammatik qoidalarni o'rganish uchun material bo'lib xizmat qiladi, balki axloqiy fazilatlarini tarbiyalash manbai bo'lib xizmat qiladi: tabiatga, Vatanga, mehnatga muhabbat, ular mehribon va hamdard bo'lishga o'rgatadi. Masalan: "Daraxtni tashlab - bir soniya, o'sgan - bir yil" degan maqol tabiatga muhabbat, unga hurmat-ehtiromni tarbiyalaydi.

Ona tili va o'qish savodxonligi darslarida maqollar ustida ishlash savodxonlikni o'rgatishda muhim o'rin tutadi va o'quvchilarning fikrlash va nutqini rivojlantirish uchun ajoyib manba hisoblanadi.

Topishmoqlar bolaning kuzatish qobiliyatini rivojlantiradi, hodisalarni taqqoslashga, xulosalar chiqarishga o'rgatadi, dunyoni yangicha, g'ayrioddiy she'riy ko'rinishda ko'rishga yordam beradi.

Tilni burish, tilni burish va tez-tez so'zlash o'quvchilarning to'g'ri sof nutqini shakllantirish va rivojlantirishga yordam beradi, to'g'ri va ravon o'qish kabi fazilatlarini yaxshilashga yordam beradi. Tilni burish, tilni burish va tez-tez so'z birikmalari bilan ishlash tarkibini o'zlashtirish va alohida tovushlarni yoki ularning birikmalarini to'g'ri talaffuz qilish xususiyatiga ega. Ulardan o'qish va yozishni o'rganish davrida tovushlarni o'rganishda foydalanish mumkin. Maqol va matallar azaldan muhim didaktik vazifani bajarib kelgan. Ular ishonarli va sodda tarzda odamlarga qanday yashash va ishlashni o'rgatadi, ularni tabiat hodisalarini uzoq vaqt davomida kuzatish natijalari bilan tanishtiradi, muayyan vaziyatda qanday harakat qilish kerakligi haqida oqilona maslahat beradi. Mehnat faoliyatining asosiy qoidalari va axloqiy-estetik me'yorlari aniq shakllantirilgan bu janrdagi asarlar hayot darsligiga aylandi.

Topishmoq bolaning aqliy faoliyatini rag'batlantiradi, aqliy mehnatga qiziqish uyg'otadi, nafaqat zukkolikni yaxshilashga hissa qo'shadi, balki umuman dunyoni

tushunishni sezilarli darajada kengaytiradi. Og'zaki san'at asari bo'lgan topishmoq bolalarning ufqlarini kengaytirish bilan bir vaqtda atrof-muhitni badiiy idrok etishni rivojlantiradi va o'zbek tilining metaforik boyligini ochib beradi.

Og'zaki xalq og'zaki ijodi bugungi kunda ham rivojlanishda davom etmoqda. Shunday qilib, folklorshunoslik muammolari diqqatga sazovor bo'lib, kichik folklor shakllaridan boshlang'ich sinf darslarida foydalanish dolzarb va istiqbolli hisoblanadi.

**Natijalar:** hozirgi kunda o'zbek xalqining o'ziga xos xalq og'zaki ijodini ya'ni folklor san'atini, xalq dostonlari, qadimiy urf-odatlari, og'zaki she'riy ijodiy, hunarmandchilik, milliy liboslari, xalq o'yinlarini saqlab qolish hamda ularni keng targ'ib qilish asosiy maqsadimizga aylandi desak mubolag'a bo'lmaydi.

Boshlang'ich sinf 1-2-3-sinf darsliklarini o'rganib chiqildi.

1-sinf uchun ona tili va o'qish savodxonligi 1-qismda 1. Bolalarni sevimli bayrami bo'limida Navro'z bayrami. 2. Yashil sayyora bo'limida topishmoq, boshqotirmalar, maqollar. 3. Mo'jizaviy hashorot bo'limida tez aytishlar. 4. Oq terakmi, ko'k terak?, Lanka" o'yini haqida.

1-sinf 2-qismda 1. O'zbek xalq ertaklari: Zumrad va Qimmat, Egrivoy va To'g'rivoy. Uch og'ayni botirlar. 2. Quvlashmashoq, bekinmashoq. 3. Topishmoqlar

2-sinf ona tili va o'qish savodxonligi 1-qism 1. Maqollar 2. Hunarning foydasi rivoyat 3. Maqollar

2- qism 1. Maqollar 2. Yaxshilik ortidan yaxshilik keladi ertagi. 3. Zumrad va Qimmat 4. O'zbek xalq qo'shiqlari: oyijon, kulcha, kim oladi shuginani, alla qo'shiq.

5. Navbat bilan javob ber" o'yini 6. Tez aytish, maqollar o'yin tarzida berilgan.

3-sinf ona tili va o'qish savodxonligi 1-qism 1. Tulki bilan Laylak" ertagi. 2. Dangasa " ertagi. 3. To'ng'ich farzandning donoligi ertagi. 4. Maqollar

2-qism. 1. Maqollar, 2. Alpomishning bolaligi, 3. Qarg'avoy" o'zbek xalq ertagi, 4. Dorbozlik san'ati yunesko ro'yxatida., 5. Maqollar, 6. Ertaklar -Yaxshilikka yetaklar, Oltin tarvuz", 7. Tulki va sher" tojik xalq ertagi

**Muhokama:** Zamonaviy boshlang'ich maktabda o'qish ko'nikmalarini to'liq egallash vazifasi bilan bir qatorda o'qituvchi oldida maktab o'quvchilarining adabiy rivojlanishi vazifasi turibdi. Ushbu muammoni har qanday o'qish materialida hal qilish mumkin va kerak. Nazarimda, folklor materiali juda qimmatli.

Maqol va matallar adabiy tilni boyitish, unga ta'sirchanlik va aniqlik berishda eng katta qadriyatdir.

Ko'pgina maqollarning mazmuni nafaqat grammatik qoidalarni o'rganish uchun material bo'lib xizmat qiladi, balki axloqiy fazilatlarini tarbiyalash manbai bo'lib xizmat qiladi: tabiatga, Vatanga, mehnatga muhabbat, ular mehribon va hamdard bo'lishga o'rgatadi. Kichik yoshdagi o'quvchilarning o'qish darslarida maqol va maqollar ustida ishlash savodxonlikni o'rgatishda muhim o'rin tutadi va

#### ADABIYOTLAR

1. Mariwan H. R. The effectiveness of reading folk literature in improving english language learners' reading proficiency in elementary grades. Qalaa znanstvenic journal Vol. (6), No (1), Winter 2021
2. Li, Y. Application of cloud computing data in northeast folk art education. EAI International Conference, BigIoT-EDU. Published by Springer. 429-437, 2021
3. Qarshiyeva X. N. Boshlang'ich sinf o'qish darslarida xalq og'zaki ijodi orqali o'quvchilar nutqini o'stirish yo'llari. Journal of advanced research and stability. Volume: 02 Issue: 01 |2022
4. Akramova F.A. Bola shaxsi shakllanishiga boshlang'ich. Ta'lim o'qituvchisining psixologik ta'siri. zamonaviy ta'lim / sovremennoe obrazovanie 2015, 3
5. Marxabo A.U. Xalq og'zaki ijodi asosida boshlang'ich sinf o'quvchilarida kitobxonlik ko'nikmalarini shakllantirish. "Science and Education" Scientific Journal. April 2022 / Volume 3 Issue 4

o'quvchilarning fikrlash va nutqini rivojlantirish uchun ajoyib manba hisoblanadi.

Tez-tez so'zlash o'quvchilarning to'g'ri sof nutqini shakllantirish va rivojlantirishga yordam beradi, to'g'ri va ravon o'qish kabi fazilatlarini yaxshilashga yordam beradi. Tez-tez so'z birikmalari bilan ishlash tarkibni o'zlashtirish va alohida tovushlarni yoki ularning birikmalarini to'g'ri talaffuz qilish xususiyatiga ega. Ulardan savod o'rgatish davrida tovushlarni o'rganishda foydalanish mumkin.

Uzoq vaqt davomida maqol va matallar muhim didaktik vazifani bajarib kelmoqda. Ular ishonarli va sodda tarzda odamlarga qanday yashash va ishlashni o'rgatadi, ularni tabiat hodisalarini uzoq vaqt davomida kuzatish natijalari bilan tanishtiradi, muayyan vaziyatda qanday harakat qilish kerakligi haqida oqilona maslahat beradi. Mehnat faoliyatining asosiy qoidalari va axloqiy-estetik me'yorlari aniq shakllantirilgan bu janrdagi asarlar hayot darsligiga aylandi.

Umuman olganda, ijro iboralariga qarab, xalq adabiyoti fidoyilari o'z tanalaridan qanday foydalanishni aniqlaydilar. Ijrochi iboralar ichida teatr nutq, yuz harakatlari, musiqqa va harakatdan foydalanishni aniq o'z ichiga olganligi sababli hikoya qilish bilan mustahkam bog'liq bo'lgan sohadir. O'qituvchilar barcha o'quvchilarga yetib borish uchun "ishchanlik" ni yo'l-yo'riqqa qaytarish uchun yondashuvlarni topishlari kerak. Hozirgi kunda ko'plab mutaxassislar xalq adabiyotini malaka oshirishning muvaffaqiyatli usuli sifatida qabul qilganliklari sababli, ba'zilar xalq adabiyoti hisobini dars mashg'ulotlarida o'tkazish strategiyasini berib, ushbu tizimdan foydalanishga tayyorlanishda pedagoglarning talablari haqida fikr yuritdilar. Mashhur adabiyot - bu ta'lim berishda ma'lumotlar uchun ajoyib strategiyalarni birlashtirgan ta'sirchan ta'lim dasturi.

Xulosalar: xalq og'zaki ijodi bolaning og'zaki nutqini rivojlantiradi, uning ma'naviy rivojlanishiga, tasavvuriga ta'sir qiladi. Bolalar folklorining har bir janri muayyan axloqiy me'yorlarni o'rgatadi. Maqol va matallar bolalarga asrlar davomida sinovdan o'tgan va bizning davrimizda ham o'z ahamiyatini yo'qotmagan xalq donoligini o'rgatadi. Topishmoqlar kichik yoshdagi o'quvchilarga mantiqiy fikrlashni, tasavvurni rivojlantirishga yordam beradi.

Tez aytishlar o'quvchilarga nutq nuqsonlarini bartaraf etish, og'zaki nutqni rivojlantirish, mantiqiy to'g'ri gaplar qurish imkonini beradi.

Xalq og'zaki ijodining kichik shakllari yordamida nutqni rivojlantirish metodikasining deyarli barcha muammolarini hal qilish mumkin va bu xalq og'zaki ijodining eng boy materialidan foydalanish kerak.

Xalq og'zaki ijodi darsdagi o'quv faoliyatining ajralmas elementi - o'quvchilarga yangi materialni yaxshiroq o'zlashtirish, uni mustahkamlash, ko'nikma va malakalarni shakllantirishga yordam beradi; folklor o'quvchilarning tashabbuskorligini rivojlantiradi, bilish faoliyatini faollashtiradi va shu orqali tafakkurni rivojlantiradi.



UDK : 159.9.072

**Xolida RUHIYEVA,**  
*O'zbekiston Milliy universiteti professori*  
*E-mail: Ruxiyevaxalida58@mail.ru*  
**Madina MUXTOROVA,**  
*Toshkent davlat iqtisodiyot universiteti tadqiqotchisi*  
*E-mail: Muhtorovamadina\_@mail.ru*

*O'zbekiston Milliy Universiteti dotsenti, psixologiya fanlari nomzodi Z.E. Abdurahmonova taqrizi asosida*

**PSYCHOLOGICAL EXPERIENCES AND CREATIVE ACTIVITY OF E. G. GHAZIEV IN THE DEVELOPMENT OF THE SCIENCE OF PSYCHOLOGY IN UZBEKISTAN**

Annotation

This article discusses the activities of professor Ergash Ghozievich Ghoziev, who made a significant contribution to the development of the field of psychology in Uzbekistan.

**Key words:** Goziev Ergash Ghozievich, psychology, National University of Uzbekistan, psychological schools

**ПСИХОЛОГИЧЕСКИЕ ОПЫТЫ И ТВОРЧЕСКАЯ ДЕЯТЕЛЬНОСТЬ Э. Г. ГАЗИЕВА В РАЗВИТИИ ПСИХОЛОГИЧЕСКОЙ НАУКИ В УЗБЕКИСТАНЕ**

Аннотация

В данной статье рассматривается творчество профессора Эргаша Гозиевича Гозиева, ученого, внесшего значительный вклад в развитие области психологии в Узбекистане.

**Ключевые слова:** Гозиев Эргаш Гозиевич, психология, Национальный университет Узбекистана, психологические школы.

**O'ZBEKISTON PSIXOLOGIYA FANI RIVOJIDA E.G.G'OZIEVNING PSIXOLOGIK TAJRIBALARI VA IJODKORLIK FAOLIYATI**

Аннотация

Ushbu maqolada O'zbekistonda psixologiyasi sohasi rivojiga munosib xissa qo'shgan olim, professor Ergash G'ozievich G'ozievning sohadagi faoliyati to'g'risida fikr yuritiladi.

**Kalit so'zlar:** G'oziev Ergash G'ozievich, psixologiya, O'zbekiston Milliy universiteti, psixologik maktablar.

**Kirish.** O'zbekistonda psixologiya fani rivojini entsiklopedik olim Mirzo Ulug'bek nomidagi O'zbekiston Milliy Universitetida uzoq yillar samarali mehnat faoliyati olib borgan professor Ergash G'ozievich G'ozievning tasavvur etish qiyin. Chunki, bugun aynan shu inson sababli O'zbekistonda dunyo miqyosida tan olingan ilmiy maktablar faoliyat yuritib kelmoqda.

Yangi O'zbekistonda XXI asr psixologiyasi jadallik bilan rivojlanayotgan nazariy va amaliy fan bo'lib, uning oldidada ko'pgina muhim ilmiy masalalarni hal qilish vazifasi turibdi, ular: ilmiy psixologiya hamda uning predmetiga doir yondashuvlar qanday bo'lishi lozim, ijtimoiy, madaniy jarayonlar zamonaviy shaxsning qadriyatlar tizimi ustanovkalariga qanday ta'sir ko'rsatadi, unga psixosotsial yordam ko'rsatishning qanday samarali usullari mavjud?

Shu nuqtai nazardan, xuddi shu kabi va boshqa ko'plab ilmiy-tadqiqotchilik hamda ilmiy amaliy masalalar doimo yetakchi mutaxassis olim professor Ergash G'ozievich G'ozievning diqqat markazida bo'lib kelgan.

Ergash G'ozievich G'oziev O'zbekistonda psixologiya fani va psixologik ta'lim tashkilotchisi bo'lib, nazariy, eksperimental, hamda amaliy psixologiya sohasida fundamental, amaliy ishlanmalar yaratishga samarali xissa qo'shgan pedagog olim hisoblanadi.

Shuningdek, Ustozning hayot yo'li haqidagi mulohazalar, doimiy ijodiy izlanish va o'z mahoratini takomillashtirish, yetakchi mutaxassis olim, taniqli pedagogni ajratib turuvchi qirralari ekanligini anglashga imkon beradi.

Ayniqsa, tabiiy-ilmiy, texnik va ijtimoiy muammolarni tizimli anglab yetish iqtidori, eng muhim ilmiy tadqiqot masalalarini ilgari sura olish qobiliyati Ustozga xos xususiyatlardan edi.

Shu bois, o'zining pedagogik va ilmiy faoliyatiga mas'uliyat bilan yondashuvchi olim psixologiya mutaxassisligi bo'yicha o'qitilayotgan kurs va dasturlarning ilmiy, nazariy-metodologik va amaliy salohiyatini oshirishdan boshlagan. Ustoz Ergash G'ozievichning ilmiy ijodi asosan rus tilida bo'lganligiga qaramasdan yetakchi mutaxassis olim davlat tilida ma'ruzalar matni, dasturlar yaratish bilan bir qatorda Ustoz mualliflik qilgan o'quv, o'quv uslubiy qo'llanma va darsliklar mukammal tahlil, keng dunyo qarash, nazariya hamda amaliyot uzviyligi asosida o'zbek tilidagi mumtoz psixologik adabiyotlar sirasiga kirib ulgurgan.

Shuningdek, Ustozning 1000-ga yaqin ilmiy ishlari e'lon qilingan bo'lib, ulardan 82tasi darslik, o'quv, o'quv uslubiy qo'llanmalar shaklida, 600ta maqola va tezislar hamda 200ta ommabop asarlarga mualliflik qilganlar.

Ayniqsa, bugungi kunda "Oliy maktab psixologiyasi", "Xotira psixologiyasi", "Tafakkur psixologiyasi", "Umumiy psixologiya", "Faoliyat va hulq-atvor motivatsiyasi", "Kasb psixologiyasi", "Psixologiya metodologiyasi", "Pedagogik psixologiya", "Sotsial psixologiya" kabi kitoblari Respublikamiz bo'ylab psixolog mutaxassislar, amaliyotchi psixologlar hamda talabalar uchun bebaho darslik, o'quv va metodik qo'llanmalar sifatida keng foydalanilib kelinmoqda.

Bugungi kunda, hayotimizda mavjud bo'lgan soha yo'nalishlarining ahamiyati, eng avvalo ularning tatbiqiy

xarakteriga bevosita bog'liq bo'lib bormoqda. Shuning uchun Yangi O'zbekistonda ham fundamental hamda ijtimoiy fanlarning rivojlanishiga alohida e'tibor beradigan bo'lsak, ularning hayotiyliigi xalq turmush tarzini yaxshilashga nechog'li ulush qo'sha olishi bilan baholanadi.

Zero, Kadrlar tayyorlash milliy dasturi va "Ta'lim to'g'risida"gi Qonun ijrosi inson va uning manfaatlarini ta'minlashga qaratilgan bo'lib, ularni bevosita amalga oshiruvchi shaxslar va ulardan iborat guruhlar bo'lganligi uchun ham psixologiya kadrlar tayyorlash milliy dasturining ijrosi uchun o'z mahsulini beradigan fan yo'nalishi hisoblanadi.

Ayniqsa, bugungi islohotlar davri o'qitishning samarali metodlarini yaratish, o'qituvchi va talabalar o'rtasida hamkorlikni yanada takomillashtirish, inson shaxsini shakllantirishda tarbiyaning yetakchiligini ta'minlash, talabalarning yosh xususiyatlari, milliy his-tuyg'ularini e'tiborga olib tarbiyaviy, ta'limiy tadbirlarni amalga oshirishni taqozo qilmoqda.

Shu bois, Respublikamizda Oliy ta'lim tizimini rivojlantirishda jahon mamlakatlarining ilg'or g'oyalari, tarbiyaviy, ta'limiy nazariyalari, mutahassislar tayyorlashning boy amaliyoti, hozirgi zamon innovatsion pedtexnologiyasidan foydalanish hamda milliy, xududiy xususiyatlarni hisobga olgan holda, ularni mahalliy muhitga moslashtirish, shu negizda yangisini ishlab chiqish va keng ko'lamda ta'lim tizimiiga tadbir etish bosh omil bo'lib o'z aksini topadi.

Ustozimiz Professor Ergash G'ozievich G'ozievning ta'kidlaganlaridek, Oliy o'quv yurtlari muhitida bilimlarning o'zlashtirilishi talabalarning muammoli va ijodiy tusdagi vazifalarni hal qilishiga doir ta'lim-tarbiya faoliyatini faollashtirish jarayonida amalga oshiriladi. Shuningdek, ularning bilimlari, o'quv faoliyati, mustaqil ta'lim usullarini umumlashtirilishi orttirilgan qobiliyatlarining yangi muxitlarga tatbiq etilishi odatda mustaxkam irodaga oid kuch-g'ayrat va intellektual faoliyat yordamida sodir bo'ladi [1].

Shuni ta'kidlab o'tish joizki, ustoz Ergash G'ozievich o'z oilasi, farzandlar tarbiyasi bilan birgalikda ilm yo'lini tanlagan fidoiy va zukko shaxsdir.

Shuningdek, ilm yo'lidagi zahmat va mashaqqatlarni faqatgina uni chin dildan sevgan, bilishga, o'rganishga, yaratishga hamda kashf etishga astoydil intilgan shaxsgina zabt etishi mumkin. Chunki bu – iroda, bu – ishonch, bu – e'tiqoddir...

Biz Ergash G'ozievichni ilm-fan rivoji, yurt ravnaqi, xalq manfaati, yoshlar kelajagi yo'lida ilmiy faoliyat yuritgan, ziyoli, qalbi ilm shuuriga to'la olim sifatida mustaxkam irodali, e'tiqodi kuchli insonlar toifasiga kiritamiz. Chunki u tunlarni kunlarga ulab, ilmning cheksiz ummonida tafakkurning duru zarlarini izlagan, uning xazinasiga o'zi ham hissa qo'shaolgan fidoiy, xaqiqiy e'tiqod egalariidan biri deb bilamiz. Shuning uchun mamlakatimizda zamonaviy psixologiyani rivojlanishiga o'zining beqiyos hissasini qo'shgan ma'rifatparvar olim ustozimiz Ergash G'ozievich G'ozievni Yangi O'zbekistonning uchinchi Renessansi poydevorini yaratishda uning ilmiy tadqiqot izlanishlari ham muhim ahamiyat kasb etadi.

Ustoz o'z ilmiy, pedagogik faoliyati bilan birgalikda Respublikamizda "Huquqni muhofaza qilish" organlari hamda "Psixologik xizmatni tashkil etish" va "Sud-psixologik ekspertiza"larini o'tkazishda faol ishtirok etib, biz shogirdlarini ham ekspert psixolog bo'lib shakllanishimizga o'zining bilim, malaka, ko'nikma hamda kasbiy mahoratlarini tatbiq etib, zamin yaratgan o'z kasbiga fidoiy shaxs hisoblanadi[3].

Ergash G'ozievich o'zining namunali ilmiy salohiyati bilan Respublika va Xorijiy Davlatlarning ilmiy-amaliy anjumanlari, Kongress va Simpoziumlarida psixologiya

ilmining qiziqarli va dolzarb masalalari yuzasidan ma'ruza va chiqishlari bilan faol ishtirok etib kelgan yetakchi mutaxassis olimdir.

Zamonaviy psixologiya ilmining yetakchi mutaxassisi professor Ergash G'oziev O'zbekiston Respublikasining "Psixologiya" yo'nalishida o'qitiladigan barcha mutaxassislik fanlari yuzasidan o'zbek va rus tillarida namunaviy o'quv dasturlar, Davlat Ta'lim Standart(DTS)lari hamda darslik, o'quv va o'quv-metodik qo'llanmalarini tayyorlab kelgan. Olim chop ettirgan darslik, o'quv, o'quv-metodik qo'llanmalar va ilmiy maqolalar Yangi O'zbekistonda ilm-fanning rivojiga beqiyos hissa qo'shib kelmoqda.

Shuningdek, Ergash G'ozievich O'zbekistonda psixologiya ilm-fanini targ'ib qilgan yetakchi mutaxassis olim bo'lishi bilan bir qatorda entsiklopedik olim hamdir. Ustoz ilmiy va pedagogik faoliyati bilan birga o'z shogirdlari ustida ham tinmay faoliyat yuritib, psixologiyaning ko'p qirralarini yoritishda intensiv ilmiy izlanishlar olib borgan olim hamdir.

Ustozni nafaqat Respublikamizda balki xorijiy davlatlarda ham shogirdlari bo'lib, ular ham dissertatsiyalarini muvaffaqiyatli himoya qilib, o'z davlatlarida psixologiya sohasini rivojlanishiga xissa qo'shib kelmoqdalar.

Ayniqsa, ustozimiz professor Ergash G'ozievich G'oziev yuqori malakali kadrlar tayyorlashga va bu sohada xalqaro aloqalarni o'rnatib, shartnomalar tuzishda o'zining munosib hissasini qo'shgan olimlar toifasiga kiradi.

Yangi O'zbekiston bo'lg'usi mutaxassislarda ilmiy dunyoqarash, milliy e'tiqod, ilmiy tadqiqotlarning ko'p qirraliligi yuzasidan tasavvurni, ularning metodlari bo'yicha tushunchalarni shakllantirishga, xilma-xil yondoshuvlar to'g'risida ma'lumotlarni berishga, tatbiqiy masalalar yechimini hal qilishga, ijtimoiy xodisalar tahlilini amalga oshirishga xizmat qiladi.

Shu bilan birga oqilona ta'lim olish qobiliyati, ijodiy tafakkur, aql-idrok qayishqoqligini rivojlantirish kabi psixologik xaziralarni orqaga surib qo'yish mumkin emas. Chunki, muammoli masalalarni hal etish borasida optimal yo'llarni izlab topish, tabiat va jamiyat hodisalari o'rtasidagi aloqalar va munosabatlarni belgilash, ishonchli hukm-xulosalar chiqarish, yangi ilmiy qoidalarning ishlab chiqilishida ishtirok etish, o'z ustida ishlash, mustaqil tarzda o'qish va bilim olish, o'zini o'zi boshqarish va shu kabilarini amalga oshirish zarur. Ushbu masala ilgari ham ko'rib chiqilgan, lekin Yangi O'zbekistonda unga alohida ahamiyat berilmokda va oliy ta'lim tizimini qayta qurishni amalga oshirish muvaffaqiyati u bilan bog'liq deb qaralmoqda.

Buning uchun ta'limda faoliyat yuritishning individual uslubini ishlab chiqish maqsadga muvofiq. Chunki, faoliyat yuritishning individual uslubi - bu ushbu shaxs uchun xos bo'lgan u yoki boshqa faoliyat vazifalarining ko'proq yoki kamroq muvaffaqiyat bilan bajarilishini ta'minlaydigan hal qilish malakalari, uslublari, usullari, yo'llari ham tizimidir. Lekin, insonni individual psixologik o'ziga xos xususiyatlari majmuining qandaydir faoliyat turi talablarni faqat qisman qondirishi mumkin.

Shuning uchun shaxs o'zining ushbu faoliyati uchun asqotadigan hislatlarini ongli yoki stixiyali ravishda safarbar qilishi muvaffaqiyatga erishishga to'sqinlik qiladigan xususiyatlarining o'rnini qoplab,ularga extiyoj sezmaydi. Natijada faoliyat yuritishning individual uslubi - ushbu inson uchun tipik sharoitlardagi global o'quv ishi usullarining betakror variantini barpo etadi.

Yangi O'zbekistonda keng yo'nalishlardagi yuqori malakali mutaxassislarni tayyorlash sifatini oshirish masalasi oliy ta'lim psixologiyasi oldida turgan asosiy masalalaridan biri hisoblanadi. Ayniqsa, Ustozimiz Ergash G'ozievich ta'kidlab o'tgan nazariy negiz, asosiy pozitsiya munosabati bilan oliy o'quv yurtlarida mutaxassislarni tayyorlash, jamiyat, ishlab chiqarish va muassasalarning ijtimoiy buyurtmalarini

hisobga olgan holda qurilishi, shu bilan birga mamlakatdagi fan va texnikaning shu kundagi taraqqiyot strategiyasiga muvofiq darajada bo'lishi lozimligi to'g'risidagi qoidani ilgari suradi.

Bizga ma'lumki, har qanday kasbda faoliyat samaradorligi va muvaffaqiyati kasb sohiblarining, tayyorgarligi, mahorati, malakasi, o'z omilkorligini takomillashtirish ustida nechog'lik qunt va izchillik bilan faoliyat yuritishiga bog'liq. Ayniqsa, o'qituvchilik kasbida esa o'z bilimdonligi va zukkoligi, kasb mahoratini takomillashtirish ustida ishlamay turib, el ardoqlagan, obro' e'tiborli pedagog bo'lishi mumkin emas. Chunki, o'qituvchi jamiyatning yosh avlod ta'lim tarbiyasiga qo'ygan ijtimoiy buyurtmasining asosiy ijrochisidir deb ta'kidlab o'tgan edi - ustozimiz professor Ergash G'ozievich[2].

Ustozimiz psixologiya fanlari doktori Professor Ergash G'ozievich G'oziev O'zbekiston Respublikasida zamonaviy psixologiya fanining rivojlanishi, Oliy ta'lim, fan

va innovatsiyalar tizimidagi pedagogik faoliyatning turli sohalarida faoliyat yuritib kelgan mutaxassislarni psixologik bilimlar bilan qurollantirishda psixologiya fanini targ'ib qilish kabi mas'uliyatli va xayrli ishga o'z xissasini qo'shib kelgan beqiyos xizmatlari uchun O'zbekiston Respublikasining Birinchi Prezidenti Islom Abdug'aniyevich Karimovning 2008-yil 26-sentyabr'dagi farmoniga binoan "MEHNAT SHUHRATI" ordeni bilan mukofatlangan.

Shuningdek, ilm yo'lini tanlagan elimizga fidoiy inson, Respublikada yetakchi mutaxassis olim professor Ergash G'ozievich bizga nafaqat yaxshi Ustoz bo'ldilar, balki ilm yo'limizni keng yoritdilar deb baralla ayta olamiz.

Bugun biz Sizga ayta olmagan tilaklarimizni bildirib o'tmoqdamiz, Siz tufayli biz insoniylik burch, ilmga bo'lgan sadoqatni o'rganib, amalda qo'llay olmoqdamiz.

Ustoz yorqin xotirangiz abadiy bo'lsin, biz shogirdlaringizning doimo qalbimizdasiz!

#### ADABIYOTLAR

1. G'oziev E.G. "Psixologiya metodologiyasi" Toshkent. "Noshir" 2013y. 312-b.
2. G'oziev E.G. "Pedagogik psixologiya". Toshkent. "Noshir" 2014-y. 220-221-b.
3. Ruxieva X.A. Oliy ta'lim psixologiyasi. Toshkent. "NAFIS BEZAK". 2016-y. 346-b.



UDK: 371.035.3

*Umida SAPAROVA,  
Toshkent amaliy fanlar universiteti o'qituvchisi*

*Pedagogika fanlari bo'yicha falsafa doktori, dotsent N.Ashurov taqrizi asosida*

### O'QUVCHILARIDA IQTISODIY TARBIYA TUSHUNCHASINI SHAKLLANTIRISHDA OILA HAMKORLIGINI RIVOJLANTIRISH

Аннотация

Maqolada boshlang'ich sinf o'quvchilarida iqtisodiy tarbiya tushunchasini shakllantirishda oila hamkorligini rivojlantirish masalasi qalamga olingan. Boshlang'ich sinf o'quvchilarini iqtisodiy tarbiya tushunchasini shakllantirish har bir darsning nazariy asosi sifatida o'quvchining hisob-kitob qilishni o'rganishi, ishbilarmonlik va tashabbuskorlik xususiyatlariga ega bo'lish bilan birga tadbirkorlik, tejamkorlik va iqtisodiy tarbiya ko'nikmalariga ega bo'lishiga undaydi. Bu jarayonda o'qituvchilarning oila bilan hamkorlikni yo'lga qo'yish taqozo etiladi.

**Kalit so'z:** Boshlang'ich sinf, o'quvchilar, iqtisodiy tarbiya tushunchasi, oila hamkorligi, ishbilarmonlik, tashabbuskorlik, tadbirkorlik, tejamkorlik.

### РАЗВИТИЕ СОТРУДНИЧЕСТВА СЕМЬИ В ФОРМИРОВАНИИ КОНЦЕПЦИИ ЭКОНОМИЧЕСКОГО ОБРАЗОВАНИЯ У ЕЕ УЧАЩИХСЯ

Аннотация

В статье рассматривается вопрос развития семейного сотрудничества в формировании концепции экономического воспитания у учащихся начальных классов. Формирование концепции экономического образования учащихся начальной школы как теоретической основы каждого занятия побуждает школьника учиться считать, приобретать предприимчивые и предпринимчивые качества, а также приобретать навыки предприимчивости, бережливости и экономической грамотности. В этом процессе необходимо налаживание сотрудничества педагогов с семьей.

**Ключевые слова:** Начальная школа, учащиеся, концепция экономического образования, семейное сотрудничество, предпринимательство, инициатива, предприимчивость, бережливость.

### DEVELOPMENT OF FAMILY COOPERATION IN THE FORMATION OF THE CONCEPT OF ECONOMIC EDUCATION IN ITS STUDENTS

Annotation

In the article, the issue of developing family cooperation in the formation of the concept of economic education among elementary school students is discussed. Forming the concept of economic education for elementary school students as the theoretical basis of each lesson encourages the student to learn to calculate, acquire entrepreneurial and entrepreneurial qualities, as well as to acquire the skills of entrepreneurship, thrift and economic education. In this process, it is necessary to establish cooperation of teachers with the family.

**Key words:** Elementary school, students, the concept of economic education, family cooperation, entrepreneurship, initiative, entrepreneurship, thrift.

**Kirish.** Uzlaksiz iqtisodiy ta'lim konsepsiyasini amalga oshirishdan ko'zlagan asosiy maqsad xalqaro hamjamiyat tomonidan qabul qilingan ta'lim andozalariga mos yuqori malakali kadrlarni tayyorlash. Rivojlangan mamlakatlarda ta'lim tizimini isloh qilishida ta'lim texnologiyalari rivojlanishida kerakli axborotni mustaqil izlab topish, muammolarni aniqlash va ularni oqilona hal etish yo'llarini topish, o'zlashtirilayotgan bilimlarni tanqidiy tahlil qilish va yangi vazifalarni belgilashdaularidan foydalanish ko'nikmasini shakllantirishga qaratilgan bo'lsa, boshlang'ich sinf o'quvchilaridan boshlab iqtisodiy tarbiya tushunchalarini shakllantirish zaruriy holatlardan biridir. Tayyor bilimlarni o'zlashtirish va umumlashtirish asosiy maqsad emas, balki insonning intellektual rivojlanishiga ko'maklashuvchi vositalardan biri hisoblanadi.

Rivojlanish inson nimaga ega ekanligi bilan emas, balki insonning kimligi, u o'z ixtiyorida mavjud narsalar bilan nima qilishga qodir ekanligi bilan belgilanadi va bu borada bozor qonunlariga amal qilgan holda o'zining ijtimoiy-iqtisodiy imkoniyatlarini yo'lga qo'yishni bilishi asosiy masala hisoblanadi. Bu insoniyatning global muammolarini hal etishda maktab, oila hamkorligi va ta'lim-tarbiya muhim

ahamiyat kasb etishi lozimligini ko'rsatadi. Ta'lim berishda oila hamkorligini ta'minlash huquqiy mayeriy asoslarga ega.

O'zbekiston respublikasining 2020 yil 23 sentabrdagi "Ta'lim to'g'risida"gi O'RB-637-sonli qonunining 18-moddasida "Oilada ta'lim olish va mustaqil ta'lim olish" masalalari, xususan oilada ta'lim olish va mustaqil ta'lim olish tartibi, shuningdek ta'lim oluvchilarning toifalari ta'lim sohasidagi vakolatli davlat boshqaruvi organlari tomonidan belgilanishi hamda ta'lim oluvchilarning ota-onasi yoki boshqa qonuniy vakillari o'rtasidagi shartnoma asosida amalga oshirilishi belgilangan[1].

**Asosiy qism.** Iqtisodiy rivojlanishda bilim birinchi darajali ahamiyat kasb eta olishi ijtimoiy hayotda ta'lim-tarbiyaning o'rni iqtisodiy tarbiya tushunchalarini shakllantirish ularni yangilash va rivojlantirishga qarab mo'ljal olish sanoatlashuvdan keyingi iqtisodiyotda band bo'lgan insonlarning xususiyatlariga va iqtisodiy rivojlanishini belgilovchi muhim omilga aylanadi.

Qayd etish joizki, rivojlangan mamlakatlarning deyarli barchasi o'z milliy tarbiya tizimlarini isloh qilishni amalga oshirdilar, ularga ko'p miqdorda moliyaviy mablag'larni

kiritedilar. Bu borada respublikamizda ham qator salmoqli ishlar amalga oshirilmogda.

2022-2026 yillarga mo'ljallangan Yangi O'zbekistonning Taraqqiyot strategiyalaridan biri sifatida umumiy o'rta ta'lim muassasalarida ma'naviy-ma'rifiy ishlarni tizimli tashkil etish, mazkur yo'nalishda uluzksuz monitoring, baholash va prognozlash mexanizmlarini yo'lga qo'yish, bola ta'lim-tarbiyasida oila, ayniqsa, ota-onaning o'rmini oshirish masalalariga alohida to'xtalib o'tilgan[2].

Yuksak texnologiyalar bu jarayonda ishtirok etuvchi kishilardan yuksak darajada kasbiy mahorat, tanqidiy va tahliliy fikrlash qobiliyati, to'g'ri qarorlar qabul qilish ko'nikmasiga ega bo'lishni talab etadi. Ayni shu sababli bugun boshlang'ich sinf o'quvchilaridan boshlab iqtisodiy tarbiya tushunchasini shakllantirish oila hamkorligida olib borish, shu jumladan, global fikrlash salohiyatiga ega bo'lishlari, o'z mintaqasi, mamlakatidagina emas, balki butun dunyoda yuz berayotgan jarayonlarni bilishlari va tushunishlari lozim. Bu ta'limning mazmun mohiyatiga nisbatan butunlay yangicha yondashuv.

Darhaqiqat, har bir narsaning o'rtasi yaxshi deganlaridek, mol-dunyo sarflashda ham meyorini saqlashni bilish barcha uchun lozim bo'lgan odatdir. Kimki tejamkorlik fazilatlariga ega bo'lsa u dunyodagi eng hurmatli, fayzubarakali va boy inson insondir deb hisoblashgan. Chunki davlatning ertangi kuni tadbirkor, tejamkor va iqtisodiy qudratga ega bo'lgan yoshlarga bog'liq. Shu bois o'quvchilarga tadbirkorlik, tejamkorlik va iqtisodiy tarbiya berish orqali biz davlatimizni har tomonlama qudratli davlat ekanligini ko'rsata olishimiz kerak. Shu bois iqtisodiy tarbiya – fan-texnika yutuqlaridan oqilona foydalanishga e'tiborni kuchaytirish shu kunning dolzarb vazifalaridan biri hisoblanadi.

Fanlarni o'qitish jarayonida o'quvchilar ongi va qalbiga iqtisodiy tarbiya tushunchasini singdirish orqali ularda iqtisodiy bilimlar shakllantiriladi. Buni amalga oshirish uchun birinchi navbatda boshlang'ich sinf o'quvchilaridan boshlab iqtisodiy bilimlarni berish va u orqali iqtisodiy muomala madaniyatini yo'lga qo'yish maqsadga muvofiq. Bu olib boirilayotgan ilmiy-tadqiqot ishimiz mavzusining dolzarbligini belgilaydi.

Ma'lumki, azaldan ota-onalarimiz bolalarni xo'jalik ishlari bilan tanishtirib, oilaning kirim - chiqim ishlari ularga o'rgatib kelishgan. Shu tarzda bolada oilaning moddiy ahvoli haqida tasavvur hosil bo'lishiga e'tibor berilgan. Shu ma'noda iqtisodiy tarbiya masalasining davlat siyosati darajasiga ko'tarilishida, eng avvallo, o'quvchilarda iqtisodiy tejamkorlik tushunchasini shakllantirishdan boshlash lozim.

Xorijiy mamlakatlar, jumladan, AQSH, Angliya, Fransiya, Yaponiya, Janubiy Koreya, Rossiya kabi davlatlar pedagoglari va tadbirkorlari ham o'quvchilarda tadbirkorlik ko'nikmalarini rivojlantirishda maktab va oila tarbiyasining potensial imkoniyatlaridan to'liq foydalanilmayoganligini alohida e'tirof etishadi[3].

Hozirgi kunda o'quv adabiyotlarida iqtisodiy tarbiyasiga to'liq e'tibor qaratilgan bo'lib, darsliklarda iqtisodiy oid mavzular dasturiga qisman kiritilgan[4]. Xususan, boshlang'ich sinf o'quvchilarini iqtisodiy tarbiya tushunchasini shakllantirish har bir darsning nazariy asosi hisoblanadi. Texnologiya, tabiatshunoslik, o'qish, ona-tili, matematika va boshqa fanlarda bolaning iqtisodiy tarbiyalash xislatlari shakllantiriladi. Bu fanlarda o'yinchoqlarni yoki o'quv qurollarini toza saqlashdan tortib, tabiatni asrash, atrof-muhit himoya etish va mamlakatimiz resurslaridan oqilona foydalanishgacha bo'lgan malaka va ko'nikmalar o'quvchilarga yetkazib boriladi.

Boshlang'ich sinf o'quvchilarini texnologiya darslarida biron-bir narsa yoki o'yinchoqni yasash davomida har bir o'quv qurolini asrab avaylashga, qog'oz, qalam, yelim

va yana boshqa ish qurollarni tejab ishlatishga, isrof qilmaslikka o'rgatilib boriladi. Shuningdek, chiqindi materiallar (mato qoldig'i mevalarning urug'i va boshqalar) dan turli narsalar yasashni o'rganib, o'quvchilarda iqtisodiy tarbiyalash ko'nikmalari shakllanadi.

Tabiatshunoslik, mehnat darslarida iqtisodiy tarbiyani boshlang'ich sinf o'quvchilari ongiga singdirish muhim ahamiyatga ega. Bu darslarda boshlang'ich sinf o'quvchilari suv, tuproq, ob-havo, tabiat boyliklari, o'simliklar, hayvonlar to'g'risida ma'lumotga ega bo'lishi bilan bir qatorda tabiat boyliklarini tejab ishlatishga, isrof qilmaslikka, asrab avaylash orqali iqtisodiy tarbiya beriladi.

Boshlang'ich sinflarda ona tili darslarida o'quvchilarga iqtisodiy tarbiya singdiriladi, diktant, bayon, insho, hikoya yozdirish mobaynida shakllantiriladi. Bunda insho, diktant, bayon matnlari iqtisodiy mavzularda tanlanadi va yozdiriladi. Bu borada boshlang'ich sinf o'quvchilariga iqtisodiy tarbiya tushunchasini shakllantirishda oila hamkorligining bugungi bozor talabi asosida rivojlanishi va uning ahamiyati mavzusidagi ilmiy ish, uning oldida turgan vazifalarni, uzoq davr davomida iqtisodiy bilimlarning shakllanishi va iqtisodiy tarbiyaning vujudga kelishi borasida qisqacha to'xtalib o'tish zaruriy extiyoj deb xisoblaymiz.

Iqtisodiy tarbiyaga oid tushunchani shakllantirishda, bevosita har bir yosh avlodning jamiyatga kirib kelishida, uni iqtisodiyot asoslari bilan tanishtirish, tejamkorlik, mehnatsevarlik, tashabbuskorlik, ishbilarmonlik, iqtisodiy hisob-kitob kabilar haqida fikrlay olish kabi fazilatlarini kamol toptirishdan iborat[5].

Iqtisodiy tarbiya bu ta'lim oluvchilarga iqtisodiy bilimlarni berish negizida bozor infratuzilma qoidalariga amal qilish ko'nikma malaka, va kompetensiyalarni hosil qilish, inson mehnati bilan bunyod etilgan moddiy boyliklarni asrash, ularni ko'paytirish, qayg'urish tuyg'ularini qaror toptirish, iqtisodiy madaniyatni shakllantirish.

Iqtisodiy tushuncha pedagogikasi iqtisodning umumiy asoslari haqida bahs yuritadi[6]. Iqtisodiy ta'limning asosiy maqsadi o'quvchiga iqtisodiy faoliyat subekti sifatida qaralgan holda o'quvchilarning kelajakdagi hayot faoliyatlarini oshirish va buning uchun iqtisodiy faoliyat tuzilishini o'rganish, undagi o'zining o'rmini his etish, zamonaviy iqtisodiy xulq-atvor meyorlarini iqtisodiy madaniyatni egallash, zamonaviy iqtisodiy fikrlashni shakllantirish, mehnat vositalari va natijalariga tejamkorlik munosabatini tarbiyalashdan iborat.

Insoniyat hayoti va uning taraqqiyoti jarayonlarida fan, madaniyat, siyosat, mafkura, axloq, ma'naviyatga oid bilimlarni o'rganib ularni o'zlashtirib borishi natijasida o'z maqsadlari sari olg'a qadam tashlaydi. Inson o'z umri davomida orzu qilib, unga erishib yaxshi kun kechirishlari uchun, ularga doimo oziq-ovqat, kiyim-kechak, uy-joy va turli hayotiy ehtiyoj vositalari zarur. Qachonki insonlar ushbu ehtiyojni qondirishda ma'lum ko'nikma va malakalarga ega bo'lsalar ular real hayotda iqtisodiy va ma'naviy inqirozlarga duch kelmaydi.

Shu cheklangan iqtisodiy zaxiralardan oqilona foydalanib, aholining to'xtovsiz o'sib boruvchi ehtiyojlarini qondirish maqsadiga erishish, zahiralarni va mahsulotlarni to'g'ri taqsimlash yo'llarini toppish iqtisodiyotning asosiy mazmunini tashkil etadi. Bu tushunchalarni boshlang'ich sinflarda faoliyat ko'rsatayotgan o'qituvchilarning o'zi yaxshi anglab yetsa, uning asl mohiyatini o'quvchilarga yetkazib berish oson kechadi. Iqtisodiyotning bu turlari, darajalar va shakllari qanday bo'lishdan qat'i nazar ularning hammasi bir maqsadga bo'ysungan, u ham bo'lsa, insoniyatning yashashi, ko'payishi va kamol topishi uchun shart-sharoit yaratib berish, turli hayotiy vositalarni yaratib ularning ehtiyojlarini qondirib borishdan iborat.

Inson ham tovar sotuvchi, ham tovar oluvchi rolni bajaradi. Bu jarayonda ulardan bir qismi ishlab chiqaruvchi

ikkinchi qismi esa istemolchi, ya'ni ishlab chiqaruvchi iste'molchilar mavjud. Demak, insonlarga oziq-ovqat, kiyim-kechak, uy-joy, uy-ro'zg'or buyumlari, transport isitish va sovutish, uzatgich, yoritgich kabi bir qator vositalar kerak. Ular barchasi yashashi uchun kerak bo'lganligi sababli biz ularni ehtiyojlar deb ataymiz.

Bu jarayonda bola hisob-kitob qilishni o'rganadi, ishbilarmonlik va tashabbuskorlik xususiyatlariga ega bo'lish bilan birga, tadbirkorlik, tejamkorlik va iqtisodiy tarbiya ko'nikmalariga ega bo'ladi. Farzand oilada ota-ona tajribalari ta'sirida tarbiya ko'radi.

Boshlang'ich sinf o'quvchilariga iqtisodiy tarbiyaga oid tushunchani shakllantirishda iqtisodiyotdagi muammolar yechimida yangicha yo'nalishlarni yuzaga keltiradi. Shunday qilib, maktablarda iqtisodiy tarbiyaning pedagogik jarayoni quyidagi sifat bosqichlariga ega bo'lishi lozim: davlatning iqtisodiy ahvolini juda yaxshi bilish; turli mulk turlari va korxonalar faoliyatining iqtisodiy asoslarini bilish; dalillarni xolisona baholash va mavjud iqtisodiy asoslarni tahlil etish uchun savodxonlik; ishlab chiqarish va xo'jalik ishlarida, iqtisodiy munosabatlarda tashabbuskorlik.

Iqtisodiy tarbiya shartlari boshlang'ich sinf o'quvchilaridan turli savollar xilma xilligini talab etadi. Ularga quyidagilar kiradi: oilada va umumta'lim maktablarida iqtisodiy tushunchalarning bog'liqligi, uning maqbul bo'lishi; boshlang'ich sinf o'quvchilarning bilim olishlarida didaktik tamoyillarning roli; maktabda o'quv fanlarini o'qitish jarayonida amaliy tajribalar xulosasi va shu bilan birgalikda ilmiy-texnologik taraqqiyot tezlashuvida ilm-fanning rolini tushuntirish orqali o'quvchilarni iqtisodiy tarbiyalash; davlat

va xususiy mulkni ehtiyot qilish, elektr energiya, gaz, o'quv adabiyotlar, asbob-uskunalar, maktab binosi, uy jihozlari va hokazo; moddiy zaxiralardan tejab-tergab foydalanishning iqtisodiy jihatlarini tushuntirish; o'quvchilarga darsdan tashqari vaqtlarda iqtisodiy tarbiya berishni tashkil etish; umumta'lim maktablari boshlang'ich sinf o'quvchilarini oliy o'quv yurtlari va undan keyingi sharoitlar haqida ko'nikmalar hosil qilish uchun iqtisodiy fikrlashga o'rgatish.

Boshlang'ich sinf o'quvchilarida iqtisodiy tarbiya tushunchasini shakllantirishda maktab va oila hamkorligi asosida ijtimoiy-iqtisodiy faollikni shakllantirish bilan bevosita bog'liq. O'quvchilarga maktab hamda oilada iqtisodiy tarbiyaga doir puxta bilimlarni berish, ularda iqtisodiy faoliyatni tashkil etish, shu jumladan, tadbirkorlik ko'nikmalarini rivojlantirishni taqozo etadi. Bu esa, o'quvchilarning ma'naviy-axloqiy jihatdan yetuk bo'lishinigina emas, ayni vaqtda ro'zg'orda tejamkor, xo'jalikni yuritishda tadbirkor bo'lishlariga erishishdek pedagogik vazifani ham ijobiy hal etish maqsadga muvofiqdir.

**Xulosa.** Zamonaviy sharoitda muhim ahamiyat kasb etuvchi analitik va tizimli fikrlash, tashabbuskorlik va kommunikabellik, qarorlar qabul qilish va mas'uliyatlilik sifatlarining mavjud bo'lishini talab etilgani bois, rivojlangan davlatlardagi o'quvchilarga iqtisodiy bilim asoslari va tadbirkorlikni o'qitish dasturlarini keng joriy etish lozim. Bu esa maktab va oila hamkorligi asosida o'quvchilarda tadbirkorlik ko'nikmalarini rivojlantirishning pedagogik mexanizmlarini takomillashtirish muhim ahamiyatga egaligini ko'rsatadi.

#### ADABIYOTLAR

1. Ўзбекистон республикасининг “Таълим тўғрисида”ги қонуни. 2020 йил 23 сентябрь,
2. Ўзбекистон Республикаси Президентининг Фармони, 11.05.2022 йилдаги ПФ-134-сон. Қонунчилик маълумотлари миллий базаси, 11.05.2022 й., 06/22/134/0407-сон
3. Артикова М.Б., Азимова З.Э. Ёшларни қўшимча касбга тайёрлашга анъанавий-замонавий ёндашиш / Услубий қўлланма. – Андижон, “Ҳаёт” нашриёти, 2017. 5 б.т
4. Петрищев В.И., Грасс Т.П. Предпринимательство как фактор экономической социализации школьной молодежи (на примере России и зарубежных стран). – Красноярск, 2011.
5. Раҳматуллаева Д.Р. Касб-хунар таълими муассасалари ўқувчиларини тadbirkorlik фаолиятига йўналтириб ўқитишни такомиллаштириш (“Автомобилларни таъмирлаш ва техник хизмат кўрсатиш” мисолида): пед. фан. бўйича фалсафа доктори (PhD). ... дисс. – Т., 2018. – 168 б
6. Нагметова Н.М. Умумий ўрта таълим мактабларида ўсмирларни мустақил ҳаётга тайёрлашнинг педагогик механизмларини такомиллаштириш (Қорақалпоғистон Республикаси мактабларининг ўсмир ўғил болалари мисолида): пед. фан. бўйича фалсафа доктори (PhD). ...дис. автореф. – Нукус, 2018. – 45 б



*Utkir SULTONOV,*

*Independent researcher in theory and methodology of physical training and sports training,  
Uzbek state university of physical culture and sport  
sultonovotkir656@gmail.com*

*Under the review of Professor S.Tajibayev*

### THE DYNAMICS OF THE ANNUAL DEVELOPMENT OF INDICATORS OF THE PHYSICAL QUALITY OF MILITARY SERVICEMEN

Annotation

The annual dynamics of the physical characteristics of military servicemen under the age of 30, as well as the dynamics of annual development, are discussed. During the training of military personnel under the age of 30, physical strength indicators, scientific-methodical literature analysis, pedagogical observation, pedagogical test, mathematical and statistical analysis were performed. The results of a series of (physical test) exercises aimed at determining the level of physical development of more than 100 military personnel were studied and the quality of strength was studied with the participation of military personnel under 30 years of age serving in the military units located in Tashkent.

**Key words:** military servicemen, physical qualities, special physical training, combat training, the physical quality of strength.

### HARBIY XIZMATCHILARNING JISMONIY SIFAT KO'RSATKICHLARINI YILLIK RIVOJLANISH DINAMIKASI

Annotatsiya

Mazkur maqolada 30 yoshgacha bo'lgan harbiy xizmatchilar kuch jismoniy sifati ko'rsatkichlarining, yillik rivojlanish dinamikasi kabi jismoniy xususiyatining yillik dinamikasi ko'rib chiqiladi. 30 yoshgacha bo'lgan harbiy xizmatchilarni tayyorlash jarayonida jismoniy kuch ko'rsatkichlari, ilmiy-metodik adabiyotlar tahlili hamda pedagogik kuzatish, pedagogik test, matematik va statistik tahlil qilindi. Tadqiqotda Toshkent shahrida joylashgan harbiy qismlarda muddatli harbiy xizmatni o'tayotgan 30 yoshgacha bo'lgan harbiy xizmatchilar ishtirok etib, 100 nafardan ortiq harbiy xizmatchilarning jismoniy rivojlanish darajasini aniqlashga qaratilgan bir qator (jismoniy test) mashqlari natijalari o'rganildi va quvvat sifati o'rganildi.

**Kalit so'zlar:** harbiy xizmatchilar, jismoniy sifatlari, maxsus jismoniy tayyorgarlik, jangavor tayyorgarlik, kuch jismoniy sifati.

### ДИНАМИКА ГОДОВОГО РАЗВИТИЯ ПОКАЗАТЕЛЕЙ ФИЗИЧЕСКОЙ КАЧЕСТВА ВОЕННОСЛУЖАЩИХ

Аннотация

В этой статье рассматривается годовая динамика развития физического качества как сила военнослужащих до 30 лет. В ходе подготовки военнослужащих в возрасте до 30 лет проводились показатели физической силы, анализ научно-методической литературы, педагогическое наблюдение, педагогическое тестирование, математический и статистический анализ. Изучены результаты серии (физическое испытание) упражнений, направленных на определение уровня физического развития более 100 военнослужащих и изучены качества силы с участием военнослужащих в возрасте до 30 лет, проходящих службу в воинских частях, расположенных в Ташкенте.

**Ключевые слова:** военнослужащие, физические качества, специализированная физическая подготовка, военная подготовка, сила как физическая особенность.

**Introduction.** The development of physical education and sports in the Armed Forces of the Republic of Uzbekistan is an important component of the state policy in the field of strengthening the state's defense capabilities and increasing the combat power of the Armed Forces of the Republic of Uzbekistan.

The study of the scientific and methodical literature of our country and foreign scientists shows that a number of scientific researchers have been conducted on the conduct of physical education in the Armed Forces.

For example, Antsupov A.Ya., Abdalina L.V., Abdurakhmanov R.A., Agapova G.V., Azarov V.M., Aminov N.A. and studied in the studies of others.

Analysis of age characteristics of military servicemen in physical fitness Abramov A.N., Rotkov L.Yu., Aksenov K.V., Yu.P. It was studied through the work of Samokhvalov and so on.

The Ministry of Defense of the Republic of Uzbekistan is studying the problems aimed at further development and popularization of army sports among many sections of the population, especially among young people,

and organizing high-quality training of highly qualified athletes in Olympic, national, military-practical and technical sports at a level and quality that fully meets the demand.

However, if we do not take into account some methodological recommendations within the scope of this research, a separate monographic study dedicated to solving the problem of strengthening the health of military servicemen will not be carried out.

The scientific-methodological analysis of the results of the test (trial) exercises conducted during the pedagogical experiments in order to develop the methodology of increasing the special combat readiness of the military servicemen under the age of 30 during training is as follows.

So, according to him, the results of the military servicemen of the control group on the exercise "Pull-up on the turnstile" were 16.60 times at the beginning of the academic year, and by the end of the year, these results reached 18.13 times, it was found that the pull-up increased by 9.21% (see Tables 1 and 2).

The results of military servicemen under the age of 30 who are part of the experimental group on the pull-up exercise

at the beginning and at the end of the study are as follows. So, it can be seen that the servicemen of the experimental group were 16.28 times at the beginning of the pedagogical experiment and 19.81 times at the end of the experiment, and it was found that the hesitation increased by 21.6%. It can be seen from the results of the return of the servicemen engaged in the control and experimental group that the development indicators of the experimental group are high. There is no statistical difference reliability between indicators ( $>0.06$ ).

In order to determine the physical quality of strength, the performance of the military personnel in the control group in the exercise "Pulling on the horizontal bar (with a 9kg combat armor plate)" is as follows. It was observed that the servicemen of the control group returned an average of 5.87 times at the beginning of the pedagogical experiment, while the initial results of the experimental group on the same exercise were 5.68 times.

The results of the two groups of military servicemen who returned to the end of the pedagogical experience are as follows. It can be seen that the results of the control group military servicemen reached an average of 6.35 times, and the results of the experimental group military servicemen reached 6.71 times. At the beginning and at the end of the pedagogical experiment, it was found that the growth index of the results of the military servicemen of the control group increased by 8.17%. It was found that the growth rate of the results of the military servicemen of the experimental group increased by 18.1%. There is no reliability of statistical difference between indicators ( $>0.02$ ).

Pull-ups and over the horizontal bar were equal to 10.27 times on average at the beginning of the academic ear and 11.37 times at the end of the physical exercise of military servicemen in the control group to determine the physical

Table 1

Strength training results of 30-year-old CG (n = 15) and EG (n = 15) military personnel at the beginning of the experiment (at the beginning of the experiment)

Test	Control group			Experiment group			Difference		t	P
	$\bar{X}$	$\sigma$	V, %	$\bar{X}$	$\sigma$	V, %	Absolute	Relative, %		
Pull-ups on the horizontal bar	16,60	1,94	11,69	16,28	1,95	11,98	0,32	1,93	0,45	>0,6
Pull-ups on the horizontal bar (9 kg combat armor plate)	5,87	0,74	12,61	5,68	0,73	12,85	0,19	3,18	0,70	>0,4
Pull-ups and over the horizontal bar	10,27	1,41	13,73	10,54	1,47	13,95	0,27	2,66	0,52	>0,6
Muscle-up on the horizontal bar	11,40	1,21	10,61	11,13	1,33	11,95	0,27	2,37	0,58	>0,5
Pull-ups and over the horizontal bar, and then Muscle-up on the horizontal bar	7,60	0,96	12,63	7,84	1,01	12,88	0,24	3,16	0,67	>0,5
Average								2,66		

Note: BAY - at the beginning of the academic ear.

Table 2

Results of 30-year-old CG (n = 15) and EG (n = 15) servicemen at the end of the strength training experiment (at the end of the experiment)

Test	Control group			Experiment group			Difference		t	P
	$\bar{X}$	$\Sigma$	V, %	$\bar{X}$	$\sigma$	V, %	Absolute	Relative, %		
Pull-ups on the horizontal bars	18,13	2,03	11,20	19,81	2,21	11,16	1,68	9,27	2,17	<0,05
Pull-ups on the horizontal bars (9 kg combat armor plate)	6,35	0,77	12,13	6,71	0,82	12,22	0,36	5,67	1,24	>0,2
Pull-ups and over the horizontal bar	11,37	1,49	13,10	12,61	1,66	13,16	1,24	10,91	2,15	<0,05
Muscle-up on the horizontal bar	12,35	1,26	10,20	12,97	1,46	11,26	0,62	5,02	1,25	>0,2
Pull-ups and over the horizontal bar, and then Muscle-up on the horizontal bar	8,24	1,01	12,26	9,26	1,13	12,20	1,02	12,38	2,61	<0,05
Average								8,65		

Note: EAY- at the end of the academic ear.

**Conclusions.** It can be concluded based on the experience gathered as a result of the study of scientific methodical sources on the topic. In order to develop the strength and

quality of strength, it was found that the pull-up increased by 10.71%. There is no reliability of statistical difference between indicators ( $>0.05$ ).

It was found that the pull-up and over the turnstile was 10.54 times on average at the beginning of the academic ear and 12.61 times at the end of the physical exercise of military servicemen in the experimental group for determining the physical quality of strength, and the pull-up increased by 19.63%. There is no reliability of statistical difference between indicators ( $>0.05$ ).

It was found that the military servicemen in the control group, who were engaged in the physical exercise of forcefully climbing the horizontal bar, did it 11.40 times at the beginning of the academic ear and 12.35 times at the end of the experiment, and the hesitation increased by 8.33%.

It was found that the military servicemen engaged in physical exercise in the experimental group to pull over the horizontal bar was equal to 11.13 times at the beginning of the academic ear and 12.97 times by the end of the experiment, and the hesitation increased by 16.53%. There is no reliability of statistical difference between indicators ( $>0.02$ ).

It was found that the pull over the horizontal bar was equal to 7.60 times at the beginning of the academic ear and 8.24 times at the end of the physical exercise of the military servicemen engaged in the control group to determine the physical quality of strength, and the pull-up increased by 8.42%.

It was found that active military servicemen in the experimental group had an average of 7.84 times at the beginning of the academic ear and 9.26 times at the end of the experiment, which increased by 18.11%. There is no reliability of statistical difference between indicators ( $>0.05$ ).

physical quality of military servicemen, it was found that methodological recommendations and tools aimed at developing the strength and physical quality of military

servicemen, which have been proven effective through pedagogical experiments and are based on science, are insufficient;

According to the results of the analysis of the scientific and methodical literature, there was a need to develop the tools and methods used in the training of military servicemen in physical training and development of their physical abilities based on the age-specific characteristics of the participants.

Military servicemen performed pull-ups, pull-ups (9 kg combat armor plate), pull-ups and over the horizontal bar, muscle up on the horizontal bar, pull-ups and over the horizontal bar, and then muscle up on the horizontal bar under

special control conditions with results. The reliability of the statistical difference between indicators does not exist.

It is necessary to develop a methodology aimed at maintaining their health and strengthening general physical fitness during physical training classes for military servicemen with different physical fitness.

Relying on the experience gained as a result of the study of scientific methodological sources on the subject, it can be concluded that in order to develop the physical strength of military servicemen, it was found that methodological recommendations aimed at developing the physical strength of military servicemen, proven effective through pedagogical experiments, and scientifically based on the development of the physical strength of military servicemen are insufficient.

#### LITERATURE

1. Aleskerov R.R. Strengthening the Combat Interaction of Operational Control Groups of the Internal Troops of the Ministry of Internal Affairs of Russia by means of physical and mountain training: dis. cand. ped. Sciences: Aleskerov R.R. - St. Petersburg, 2007y -187 p.
2. Slavskaya K.A. Psychology of personality formation and development. 1981. Pages 5-18.
3. Averyanov S.V. Formation of preparation of military higher education institutions cadets for management component of professional activity: Kazan, 2006y. 198 p.
4. Akimov V.G. New information technologies in the military education system in 1995. Pages 53-60.
5. Alyabeva N.V. Axiological approach in professional education of students 2011 Pages 29-32.
6. Meshcheryakov D. V. Model of formation of professional strengths of future officers in the educational process of the military university 2012y. Pages 122-129.
7. Arshinov O. Organization of physical training of US special operations forces / O. Arshinov // Foreign Military Review. - 1994. - No.6. 11-13p.



*Dilfuza SULTONOVA,*

*O'zbekiston davlat jismoniy tarbiya va sport universiteti tayanch doktoranti*

*E-mail: liliya77027@gmail.com*

*ChDPU dots. v.b. X.K.Ro'zimova taqrizi asosida*

## SPECIFIC CHARACTERISTICS OF INDICATORS OF PHYSICAL DEVELOPMENT IN STUDENT ATHLETES

Annotation

It is known that constantly monitoring the activities of athletes is important in protecting their health, preventing various diseases and pathological changes, and achieving high results in sports. In this regard, medical-biological control has a special place. In our republic, the indicators of physical development of students engaged in various types of sports are constantly being organized and analyzed. In this article, based on anthropometric and physiometric methods, the level of physical development of young men engaged in various sports was studied, and anthropometric and physiological changes during training were organized.

**Key words:** Anthropometric, physical development, physiological indicators, blood pressure, cardiorespiratory system, research, lung capacity.

## ОСОБЕННОСТИ ПОКАЗАТЕЛЕЙ ФИЗИЧЕСКОГО РАЗВИТИЯ У СТУДЕНТОВ-СПОРТСМЕНОВ

Аннотация

Известно, что постоянный контроль за деятельностью спортсменов имеет важное значение в охране их здоровья, предупреждении различных заболеваний и патологических изменений, достижении высоких результатов в спорте. Особое место в этом отношении занимает медико-биологический контроль. В нашей республике постоянно изучаются и анализируются показатели физического развития студентов, занимающихся различными видами спорта. В данной статье на основе антропометрических и физиометрических методов изучен уровень физического развития юношей, занимающихся различными видами спорта, а также изучены антропометрические и физиологические изменения в процессе тренировок.

**Ключевые слова:** Антропометрия, физическое развитие, физиологические показатели, артериальное давление, кардиореспираторная система, исследование, емкость легких.

## SPORTCHI TALABALARDA JISMONIY TARAQQIYOT KO'RSATKICHLARINING O'ZIGA XOS XUSUSIYATLARI

Аннотация

Ma'lumki, sportchilar faoliyatini doimiy ravishda nazorat qilib borish ularning sihat-salomatligini muhofaza qilishda, turli kasalliklar va patologik o'zgarishlarning oldini olishda, sportdagi natijalarning yuqori bo'lishiga erishishda muhim ahamiyatga ega. Bu borada ayniqsa tibbiy-biologik nazorat alohida o'rin tutadi. Respublikamizda ham har xil sport turlari bilan shug'ullanuvchi talabalarning jismoniy rivojlanish ko'rsatkichlari doimiy ravishda o'rganib va tahlil qilib boriladi. Ushbu maqolada antropometrik va fiziometrik metodlar asosida har xil sport turlari bilan shug'ullanuvchi yigitlarning jismoniy rivojlanish darajasini tadqiq etib mashg'ulotlar jarayonida antropometrik va fiziologik o'zgarishlari o'rganildi.

**Kalit so'zlar:** Antropometrik, jismoniy rivojlanish, fiziologik ko'rsatkichlar, qon bosimi, kardiorespirator tizim, tadqiqot, o'pka tiriklik sig'imi.

**Kirish.** Jismoniy rivojlanish ko'rsatkichlari faqat sport bilan shug'ullanuvchilar uchun emas, balki boshqa aholi guruhlari, jumladan sport bilan shug'ullanmaydiganlar uchun ham tegishli hisoblanadi. Biroq sportchilarning jismoniy rivojlanish darajasi va ko'rsatkichlari sport bilan shug'ullanmaydigan kishilarnikidan keskin farq qiladi. Shu boisdan har xil sport turlari bilan shug'ullanuvchilarning jismoniy taraqqiyot darajasi alohida ko'rsatkich sifatida o'rganiladi va baholanadi. Jismoniy rivojlanishni baholashda asosan quyidagi 3 ta ko'rsatkich e'tiborga olinadi, bular antropometrik, fiziometrik va somatoskopik ko'rsatkichlardir. Antropometrik, fiziometrik va somatoskopik ko'rsatkichlarning muhim jihati shundaki, ular jismoniy taraqqiyot ko'rsatkichlarini baholashda asosiy mezon sifatida xizmat qiladi. Umumiy qilib aytganda, antropometrik va fiziometrik ko'rsatkichlarga qarab turli yoshdagi kishilarning jismoniy taraqqiyot darajasini ma'lum darajada baholash mumkin. Jismoniy rivojlanish va tana tuzilishining genetik jihatlariga misol tariqasida bir necha olimpiya o'yinlari ishtirokchilarini tekshirish natijalarini ko'rsatish mumkin.

Masalan, ma'lum sport turida qatnashayotgan oq tanlilardan farqli o'laroq, negr sportchilarining oyoq va qo'llari tanaga nisbatan uzunroq, boldirlari ingichka, tos-chanoq suyagi tor bo'ladi. Bundan ko'rinib turibdiki, negrlarning jismoniy taraqqiyoti va tanasining tuzilishi yengil atletika, ayniqsa to'siq orqali yugurishlarda yuqori darajadagi yutuqlarga erishish uchun qo'l keladi.

Turli sport vakillarida tana tuzilishi o'ziga xosligi bilan ajralib turadi: tananing nafaqat o'lchamlari va mutanosibligi, mushaklar, yog' va suyak to'qimasi vaznlari orasidagi nisbatlar, balki ayrim konstitutsional xususiyatlar.

Yuqoridagilardan ko'rinib turibdiki, turli sport bilan shug'ullanuvchi vakillarning jismoniy rivojlanish ko'rsatkichlarini taqqoslaganda, bir xil jismoniy rivojlanish va tana tuzilishining bir xil jihatlarini, sportchilarni tanlash, boshqalari esa, tanlangan sport turidagi muntazam ravishda olib boriladigan mashqlarning ta'siri natijasi ekanligiga e'tiborni qaratish lozim.

Adabiyotlar tahlili. (Literature review). Jismoniy rivojlanish xalq salomatligini ifodalovchi juda aniq

ko'rsatkichlardan biri hisoblanadi. Uning asosida davlat va jamiyat holati haqida ham fikr yuritish mumkin. Badavlat, tinchlikda yashaydigan yurt fuqarolarining jismoniy rivojlanish ko'rsatkichlari ham yuqori bo'ladi. Jismoniy taraqqiyot ko'rsatkichlarini keng qamrovli mezonlarni o'z ichiga oladi. Shuni alohida ta'kidlab o'tish joizki, jismoniy rivojlanish ko'rsatkichlari organizmning o'sish va rivojlanish qonuniyatlari bilan chambarchas bog'liq. Xususan bunda yosh organizmning o'ziga xos tuzilishi, fiziologik xususiyatlari, o'sish va rivojlanish qonuniyatlari va boshqalar muhim ahamiyat kasb etadi (G.I.Shayxova, L.S.Klimesheva, M.S.Ergashev, Q.S.Sodiqov). Respublikamiz va qator rivojlangan mamlakatlarning ta'lim muassasalarida o'smirlarning, talabalarining jismoniy rivojlanishi, biologik yoshi va salomatligini o'rganish bo'yicha bir qancha ilmiy tadqiqotlar olib borilmoqda. Xususan, R.T.Komilova, T.M.Muxamedov, R.T.Xalmetova, Sh.T.Iskandarova va O.T.To'xtayeva, A.D.Abdullayeva, I.I.Olimjonov, A.S.G'oziyeva maktab va oliy ta'lim muassasasi o'quvchilarining jismoniy rivojlanishini va bolalarning salomatlik holatini o'rganishgan. Olingan natijalarga ko'ra, jismoniy rivojlanishdan orqada qolgan bolalarda bir qator kasalliklar aniqlangan. Shuningdek, MDH mamlakatlari olimlari N.A.Bokareva, S.B.Mixaylova, A.V.Monakova, S.A.Smetanina, L.A.Suplotva, V.M.Krupnova, E.I.Naumenko, L.N.Semyonov, A.Yu.Skorvtsova, I.A.Krilova, R.R.Kildiyarova kabilarning ilmiy ishlarida o'smirlar va talaba yoshlar organizmning morfofunksional rivojlanishi masalalari tadqiq qilingan. Xususan, Rossiya davlatining Abxaziya, Arxangelsk, Belgorod, Krosnoyarsk, Novosibirsk, Moskva, Irkutsk kabi viloyatlarining shahar va qishloqlarida istiqomat qiluvchi bolalar va o'smirlarning biologik rivojlanish jarayonlari va unga ta'sir etuvchi omillar hamda biologik yoshi o'rganilgan.

**Tadqiqot metodologiyasi.** Tadqiqot ishining tekshiruv qismi O'zbekiston davlat jismoniy tarbiya va sport Nazorat va tadqiqot guruhlaridagi talabalarining antropometrik ko'rsatkichlari I-jadval.

№	Ko'rsatkichlar	Nazorat guruhi n=20		Tadqiqot guruhi n=20	
		Tadqiqot boshida	Tadqiqot oxirida	Tadqiqot boshida	Tadqiqot oxirida
1	Tana massasi (kg)	66,1	66,1	66,8	66,8
2	Bo'y uzunligi (sm)	172,4	172,4	173,0	173,0

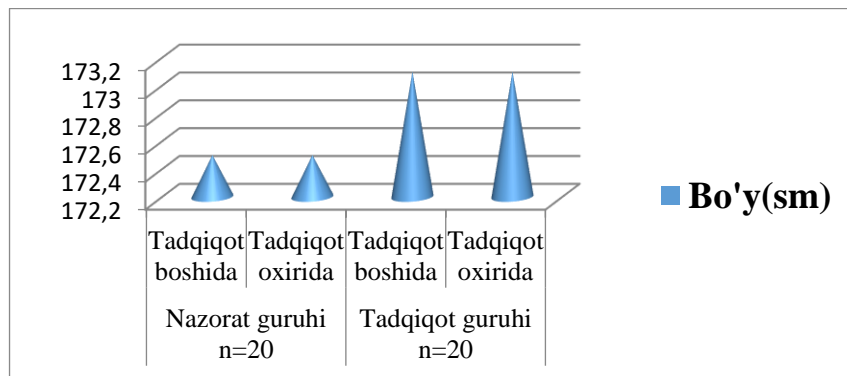

1-rasm. 19-21 yoshli (bo'y) talabalar jismoniy rivojlanishining ko'rsatkichlari

universiteti va Chirchiq davlat pedagogika universitetining 19 yoshdan 21 yoshgacha bo'lgan turli millatga mansub ko'ngilli talabalari ustida olib borildi. Bunda talabalar organizmning morfologik va funksional xususiyatlari jismoniy rivojlanish va funksional imkoniyatini baholash asosida o'rganildi. Ko'rikdan o'tgan talabalar O'zbekistonning turli viloyatlarida yashovchi sog'lom shahar va qishloq aholisidir. Tadqiqot ikki va undan ortiq xodim tomonidan bahor va yoz mavsumida ertalab qulay haroratda yetarli yorug'lik bilan ajratilgan xonada o'tkazildi. Tana tuzilishi parametrlari umumiy qabul qilingan usullar bo'yicha aniqlandi. Tekshiriluvchilarning tegishli antropometrik nuqtalari maxsus tibbiy marker bilan palpatsiya usulida aniqlab belgilab olindi. O'tkazilgan antropometrik va fiziometrik tekshirishlar keng qo'llaniladigan quyidagilarni aniqlash usullari yordamida amalga oshirildi. 1) tana vazni, kg; 2) bo'y uzunligi, sm; 3) ko'krak qafasi aylanasi, sm; 4) arterial qon bosimi, mm. s. u; 5) yurak qisqarishlar soni, zarba/min; 6) o'pka tiriklik sig'imi, ml. Aytib o'tish kerakki, tekshirishlarimizda tana uzunligi bo'y o'lchagich (rostomer) bilan, ko'krak qafasi aylanasi santimetrli lenta bilan o'lchandi; tana vaznini hisoblashda VEM-150-A2 tibbiy tarozisidan foydalanildi. O'pka hayotiy hajmi spirometriya usulida, quruq spirometrdan foydalanib o'lchandi; arterial bosim elektron tonometr OMRON 711 (HEM-8712-CM2) yordamida yelka arteriyasida o'lchandi. Yurak qisqarishlar soni bilak arteriyasida barmoq bilan sekundomer hamda pulsometr yordamida aniqlandi.

Tahlil va natijalar (Analysis and results). Tadqiqotimizda oliy ta'lim muassasasi talabalarining jismoniy rivojlanishini aniqlash asosida antropometrik va fiziometrik kabi morfofunksional ko'rsatkichlari ham aniqlandi. Ular tegishli usullar yordamida baholandi. Biz tomondan jismoniy rivojlanishni tadqiq etish jarayonida olingan antropometrik ko'rsatkichlar 1-jadvalda ko'rsatilgan.

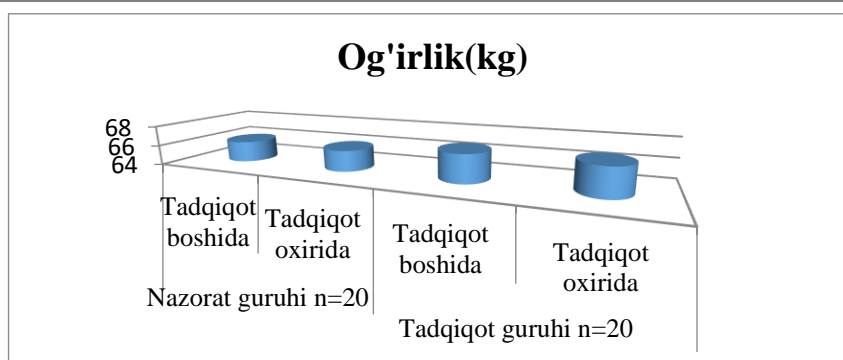

2-rasm. 19-21 yoshli (og'irlik) talabalar jismoniy rivojlanishining ko'rsatkichlari

Birinchi jadvalda ko'rsatilgan ma'lumotlarga ko'ra, bo'y va og'irlik ko'rsatkichlari tadqiqot oxiriga kelib nazorat va tadqiqot guruhlarida ham o'zgarmaganligi ko'rinadi. Shuningdek, jadvalga asosan jismoniy rivojlanishdagi o'rtacha

qiymat ko'rsatkichi nazorat guruhiga nisbatan tadqiqot guruhida unchalik yuqori emasligini ko'rish mumkin (1-2 rasmlar).

Nazorat va tadqiqot guruhlaridagi talabalar kardiorespirator tizimidagi ko'rsatkichlari 2-jadval

	Yurak qisqarish soni	Arterial qon bosimi mm.s.u.	O'pka tiriklik sig'imi	Maksimal kislorod iste'moli
Tinch holatda	70,9	112/73,5	1990	96,4
Yuklama vaqtida	167,4	148/105,5	2345	96,8
Yuklamadan keyin	86,8	130,5/90	2530	95,8

**Xulosa va takliflar.** Jismoniy rivojlanish antropometrik, fiziometrik hamda somatoskopik ko'rsatkichlar yordamida o'rganilib, ular odamning yoshiga, jismoniy faollik darajasiga, yashash sharoitiga, organizmning o'ziga xos xususiyatlariga qarab o'zgarib boradi. Jismoniy rivojlanish uzluksiz davom etadigan jarayon bo'lib, u geteroxroniya, akseleratsiya kabi qonuniyatlar asosida yuz beradi. Sportchilarning organizm tuzilishi va funksional holatidagi yuz berayotgan o'zgarishlar jismoniy mashqlar bilan tizimli ravishda shug'ullanish ta'sirida ro'y berishi asoslangan. Bizning o'tkazgan kuzatuv va tadqiqotlarimiz shuni ko'rsatdiki, tekshiriluvchi sportchi-talabalarda ayrim antropometrik va fiziometrik ko'rsatkichlar umumiy me'yor darajasidan jiddiy farq qilmaydi. Bunda asosan doimiy sport mashg'ulotlari bilan shug'ullanadigan va shug'ullanmaydigan talabalar o'rganilgan va ularning ko'rsatkichlari taqqoslangan.

Natijalarga ko'ra, sport bilan doimiy shug'ullanmaydigan talabalar jismoniy chiniqmaganligi uchun sportchi talabalarga qaraganda ularning ko'rsatkichlari nisbatan past. Xususan, tana massasi - 3,5 %, bo'y uzunligi - 1,42 %, yurak qisqarish soni - 4,08 %, arterial qon bosimi - 1,66 %, o'pkaning tiriklik sig'imi esa - 2,87 % ga farq qilar ekan. Olib borilgan tadqiqotlar natijalari, tekshirish va tahlillar shuni ko'rsatadiki, jismoniy mashqlar va sport bilan shug'ullanish organizm jismoniy rivojlanish ko'rsatkichlarini yaxshilaydi, sihat-salomatlikni mustahkamlashga yordam beradi, sportchilarning sportdagi natijalarining yuqori bo'lishini ta'minlaydi. Shu kabi ijobiy natijalar Respublikamizda keyingi yillarda o'tkazilgan turli tadqiqotlar davomida aniqlangan. Bu es o'z navbatida jismoniy tarbiya va sportni aholi orasida, jumladan yoshlar orasida yanada kengroq targ'ib qilish uchun ilmiy va nazariy asos bo'ladi.

#### ADABIYOTLAR

1. Saidov B.M.– Sport tibbiyoti. Toshkent “Fan va texnologiya”, 2013y, 480 b.
2. Ванюшин Ю. С., Хайруллин Р. Р., Елистратов Д. Е. - Диагностика функционального состояния спортсменов по показателям кардиореспираторной системы. Вестник ЧГПУ им. И. Я. Яковлева. 2017. № 1
3. Негашева М.А. Основы антропометрии.–Москва, Экон-Информ Публ., 2017. С. 47-81.
4. Мануева Р. С. - Физическое развитие детей и подростков. Показатели. Методы оценки. Учебное пособие. Иркутск. ИГМУ. 2018
5. Скворцова А.Ю. Сравнительный анализ функционального состояния КардиоРеспираторной системы подростков сельских и городских школ. маг. дисс.-Белгород, 2018.-40-41 с.
6. Safarova D.D., L.D. Seydaliyeva, Yu.M. Sultanova, B.Sh. Nurbayev, U.A. Musayeva, V.V. Serebryakova, D.A. Sagatov – Sport fiziologiyasi. Darslik . Toshkent -2018y.
7. Jo'rayev R.M.- Jismoniy tarbiya va sport fiziologiyasi. O'quv qo'llanma. Samarqand. 2019y.
8. Po'latova M.D. - Применение восстановительных комплексов после травматических повреждений квалифицированных борцов. Интернаука, (8-1), 22-23.
9. Safarova D.D., N.D. Xayrullayeva – Особенности возрастного становления детей и подростков 11-16 лет, занимающихся спортом. Academic research in educational sciences, 2(Special Issue 4). 2021y.
10. Shukurova S.S., L.D.Seydaliyeva, S.N.Sharipova – Анализ гемодинамики игроков во время тренировочного процесса. Academic research in educational sciences, 2(Special Issue 1). 2021y.
11. Mamurbayev A., Djarkenov T., Dosbayev A., Dusembayeva N., Shpakov A., Umarova G., Isayeva G. The incidence of malignant tumors in environmentally disadvantaged regions of Kazakhstan // Asian Pacific journal of cancer prevention: APJCP. 2016. V. 17. №12. P. 5203. <https://doi.org/10.22034/APJCP.2016.17.12.5203>



UDK:004:372(575.1)

**Shahnoza TAYLAKOVA,**

*O'z JOKU dotsenti, pedagogika fanlari bo'yicha falsafa doktori*  
E-mail:shakhnozatataylakova86@gmail.com

*O'z PFTI, p.f.d. K.Qilicheva taqrizi asosida*

**DIRECTIONS FOR USING THE EDUCATIONAL OPPORTUNITIES OF THE MEDIA IN THE SPIRITUAL AND MORAL EDUCATION OF STUDENTS PRONE TO CRIME AND DELINQUENCY AMONG MINORS**

Annotation

Using the educational possibilities of the media, the article highlights the issues of moral education of students prone to crime and delinquency among minors.

**Key words:** Information, communication, globalization, education, media, minors, deviant behavior.

**НАПРАВЛЕНИЯ ИСПОЛЬЗОВАНИЯ ВОСПИТАТЕЛЬНЫХ ВОЗМОЖНОСТЕЙ СМИ В ДУХОВНО ПРАВСТВЕННОМ ВОСПИТАНИИ СТУДЕНТОВ, СКЛОННЫХ К ПРЕСТУПЛЕННОСТИ И ПРАВОНАРУШЕННОСТИ СРЕДИ НЕСОВЕРШЕННОЛЕТНИХ**

Аннотация

Используя воспитательные возможности средств массовой информации, в статье освещаются вопросы нравственного воспитания школьников, склонных к преступности и правонарушениям среди несовершеннолетних.

**Ключевые слова:** Информация, коммуникация, глобализация, образование, СМИ, несовершеннолетние, девиантное поведение.

**VOYAGA YETMAGAN YOSHLAR ORASIDA JINOYATCHILIK VA HUQUQBUZARLIKKA MOYIL O'QUVCHILARNI MA'NAVIY-AXLOQIY TARBİYALASHDA OMMAVIY AXBOROT VOSITALARINING MA'RIFIY IMKONIYATLARIDAN FOYDALANISH YO'NALISHLARI**

Аннотация

Mazkur maqolada ommaviy axborot vositalarining ma'rifiy imkoniyatlaridan foydalangan holda, voyaga yetmagan yoshlar orasida jinoyatchilik va huquqbuzarlikka moyil o'quvchilarni ma'naviy-axloqiy tarbiyalash masalalari yoritilgan.

**Kalit so'zlar:** Axborot, kommunikatsiya, globallasuv, ta'lim-tarbiya, ommaviy axborot vositalari, voyaga yetmagan yoshlar, deviant xulq-atvor.

**Kirish.** Bugungi kunda axborot va kommunikatsiya texnologiyalarining tez sur'atlarda taraqqiy etishi insoniyat hayotini to'xtovsiz axborotlar oqimi bilan qamrab olinishiga, dunyoda global axborot tizimini vujudga kelishiga sabab bo'ldi. Bu esa, o'z navbatida global axborot jamiyatini shakllanishiga asos bo'ldi. Globallasuv individ va jamiyat hayotining barcha jabhalariga mislsiz ta'sir ko'rsatishi oddiy haqiqatga aylanmokka. Bunday holatda cheksiz axborot oqimlarining o'sishi, dunyoning bir tomonidagi hodisa haqidagi xabar bir zumda bu tomonga yetib kelishi va ijtimoiy voqelikka ta'sir qilish ehtimoli ortadi, bu esa barcha jamiyat va davlat institutlarining oldiga davlat xavfsizligini globallasuv prizmasi orqali qayta tahlil qilib ko'rish zaruratini qo'yadi. Hozirgi davrda ommaviy axborot vositalari orqali juda tez fursatda tarqalayotgan ijtimoiy-siyosiy, mafkuraviy informatsiyalarning ko'p foizi jahonning turli mamlakatlarida tashvish uyg'otmoqda.

Dunyoga egalik qilishga intilayotgan kuchlar aynan axborotdan qurol sifatida foydalanishga urinmoqda. Boshqacha aytganda, bir tomondan axborot insoniyat ma'naviy olamini kengaytirish, inson ilmu-tafakkurini boyitishga xizmat qiladigan manba sifatida ahamiyat kasb etadigan bo'lsa, ikkinchi tomondan, axborot insonni o'zligidan, millatidan, vatanidan ajratadigan va oxir-oqibat butunlay manqurtga aylantiradigan «qurol»ga ham aylanib borayotgani bugun hech kimga sir emas. Hozirning o'zidayoq ko'p mamlakatlar o'z madaniyati, an'analari va ma'naviy qadriyatlarini yot axborot ta'siridan himoya qilish uchun maxsus choralar ko'rishga majbur bo'lmoqdalar. Shu sababli shiddat bilan kechayotgan voqea-hodisalar oqimida kirib

kelayotgan axborotning mazmunini anglash, uni to'g'ri talqin etib xulosalar chiqarish nihoyatda muhimdir. Globallasuv jarayoni shiddat bilan kechayotgan ayni zamonda har qanday ommaviy axborot vositasining jahon axborot makonida o'z o'rniga ega bo'lishi, taraqqiy topishi ular oldida turgan eng asosiy vazifa hisoblanadi. O'zbekiston rivojlanishning huquqiy demokratik davlat va fuqarolik jamiyatini qurish yo'lidan izchil borayotgan ayni davrda, ushbu serqirra jarayon samaradorligini oshirish, ijtimoiy-siyosiy barqarorlik va demokratik yangilanishni ta'minlashda jamoatchilik fikrini shakllantiradigan hamda aholining amalga oshirilayotgan islohotlar jarayonida faol ishtirok etishiga ko'maklashadigan ommaviy axborot vositalari muhim o'rin egallaydi. Ommaviy axborot vositalarining eng muhim vazifasi mamlakatimizda olib borilayotgan ichki va tashqi siyosatni atrofimizda sodir bo'layotgan voqealarga nisbatan fikrlar va qarashlar rang-barangligi, jamiyatimizni yanada erkinlashtirish maqsadlaridan kelib chiqqan holda, xolisona yoritishdan iborat.

Bugungi kunda ommaviy axborot vositalari bir vaqtning o'zida ham axborot maydoni, ham ijtimoiy-siyosiy, ma'naviy-ma'rifiy minbarga aylanib borayotgani hech kimga sir emas. Milliy OAVlarimiz esa, mazkur jarayonlarda o'z faoliyatini jamiyatning ijtimoiy, iqtisodiy, siyosiy-huquqiy, ekologik, madaniy hayotidan kelib chiqib belgilangan ustuvor vazifalar asosida olib bormoqda. Biz quyida telekanallar vazifalarining ta'lim-tarbiya jarayonlariga tegishli qismlarigagina to'xtalamiz.

Teledasturlar ular hoh ko'rsatuv, hoh film yoki videoroliklar misolida bo'lsin, inson dunyoqarashiga kuchli

ta'sir etish xususiyatiga egadir. Telemahsulotning ta'sirchanlik xususiyati voyaga yetmagan yoshlar ongida yoki salbiy yoki ijobiy fikr va g'oyalarning tug'ilishiga sabab bo'ladi. Shunday ekan, telemahsulot tayyorlaydigan soha vakili telejurnalistika sohasini avvalambor, omma madaniyatini, ma'naviyatini rivojlantirishga qaratilgan vosita deb hisoblashi lozim.

Teleko'rsatuvlarning ikkinchi medipedagogik xususiyati-voqeani aynan teletomoshabinning ko'z o'ngida sodir etishi bilan xarakterlanadi. Bu xususiyat voyaga yetmagan yoshlar qalbiga taassurotdan tashqari, dramatik ruh bag'ishlaydi, voqea bilan o'quvchi o'rtasida vosita yo'qolib, olam bilan odam yuzma-yuz bo'lib qoladi.

Matbuotda, televidenie va radioda xatolikka yo'l qo'yilsa, bir zumda butun mamlakat aholisi biladi. Hozirgi davr teleradiokanallari sun'iy yo'ldosh orqali dunyo efriga chiqmoqda. Bu jarayonda efridagi kamchiliklardan bir zumda butun dunyo xabardor bo'lishi mumkin. Shu boisdan, milliy teleradiokanallarimizda tayyorlangan har bir mediamahsulotning tarbiyalovchi xususiyatlarga ega bo'lishi, milliy mentalitetimizga mos kelishi ahamiyatga molik. Yurtimizda milliy axborot makonini shakllantirish jarayoni ham ana shunga bog'liq. Matbuot, radio jurnalistikasiga nisbatan telejurnalist kamida o'nga yaqin kasb, soha bilimlariga ega bo'lish kerak. Televideniya ba'zan tasvirning tarbiyalovchi xususiyatlari hech bir sharhsiz teleekranlarda namoyon bo'ladi.

**Mavzuga oid adabiyotlar tahlili.** Izlanishlar davomida teleko'rsatuvlarning voyaga yetmagan yoshlar ma'naviyatini takomillashtirishga xizmat qiluvchi: ogohlantiruvchi, ma'lumot beruvchi, integrativ, refleksiv, ijtimoiy pedagogik, madaniy-rekreativ ehtiyojlarni ta'minlovchi tashkiliy-pedagogik funksiyalari aniqlashtirildi.

Ogohlantiruvchi funksiyasi – teleko'rsatuvlarning ogohlantiruvchi funksiyasi voyaga yetmagan yoshlar shaxsida turli shubhali media materiallarga nisbatan sezgir va ogoh bo'lish, ularga duch kelganda to'g'ri harakatlar qilish va ehtiyotkorlik sifatlarining shakllanishiga xizmat qiladi.

Integrativ funksiyasi – o'smirlarni mamlakatimizda olib borilayotgan islohotlardan xabardor qilish orqali ularda daxldorlik hissini shakllantirish, o'z manfaatlarini el-yurt manfaatlarini bilan birlashtirish (integratsiyalash) vazifasiga xizmat qiladi.

Refleksiv funksiyasi – teleko'rsatuvlar mazmuni orqali o'zining ma'naviy, madaniy, ilmiy dunyoqarashini tahlil qilish, o'zining Vatan va xalqi oldidagi burch va mas'uliyatini tahlil qilish orqali o'quvchining o'z-o'zini tarbiyalash vositasi sifatida xizmat qiladi.

Ma'lumot beruvchi – teleko'rsatuvlarning ma'lumot beruvchi funksiyasi voyaga yetmagan yoshlarga jahon va mamlakatimizda kechayotgan yangiliklardan xabardor qilish, ularni ilmiy, badiiy, ma'naviy bilimlar bilan ta'minlash hamda axboriy madaniyatni rivojlantirishga xizmat qiladi.

Ijtimoiy-pedagogik – teleko'rsatuvlarning ijtimoiy-pedagogik funksiyasi Voyaga yetmagan yoshlar shaxsida axloqiy sifatlarini shakllantirish, ma'naviy tarbiyalash, hayotga moslashtirish va ijtimoiy malakalarni rivojlantirishga xizmat qiladi.

Madaniy-rekreativ – teleko'rsatuvlarning madaniy-rekreativ funksiyasi ko'rsatuvlar namoyishi orqali madaniy hordiq chiqarish vazifasini o'taydi hamda voyaga yetmagan yoshlarning o'z ijodiy qobiliyatlarini ro'yobga chiqarish, ularning estetik ehtiyojlarini rivojlantirishga xizmat qiladi.

Ommaviy axborot vositalarining inson tarbiyasida va rivojlanishida muhim ahamiyat kasb etishini inobatga olib, voyaga yetmagan yoshlar auditoriyasiga oid dasturlar, jurnalistlar va pedagoglar hamkorligini yo'lga qo'yish asosida tayyorlanishi lozim degan xulosaga keldik. Shunda, OAV va ta'lim muassasalarning bevosita hamkorligi ostida

tayyorlangan mediamahsulotlarning tarbiyalovchi xususiyatlari yanada takomillashadi.

«Televizor bolaga hech narsa bermaydi. O'quvchi har bir ko'rsatuvdan foydani chiqarib olish kerak. Buning uchun bola foydali narsalarni ko'rishi kerak. Televizor bolani kitobdan, darsdan, dam olishdan mahrum qilmasin. Buning uchun ota-ona ko'rilgan film va qiziqarli, intellektual ko'rsatuvlar, multfilmlar haqida bola bilan suhbatlashib turishi kerak»[1].

O'smir televizorda ko'rgan dasturlari haqida ota-onasi, bobo-buvisi, o'qituvchisi yoki do'stlari bilan suhbatlashar, muhokamaga kirishar ekan, ana shu davrda teledasturlarning medipedagogik xususiyatlari bolaga o'z ta'sirini o'tkaza boshlaydi. Dasturni tomosha qilgan vaqtidagi taassurot uni muhokama qilish jarayonida ikki barobar ortadi. Biroq, masalaga boshqa tomondan qaraydigan bo'lsak, so'nggi vaqtlarda televizor qarshisidan qimirlamaydigan kichik tomoshabinlarning soni nihoyatda ko'paymoqda.

«Ba'zi ota-onalar bolam televizor ko'rib o'tirsa, bekorchilikdan, ko'chaning yomon ta'siridan uzoq bo'ladi, deb o'ylashadi. Natijada televizor ko'rish bolaning tabiiy ehtiyojiga aylanadi. Boshqa muhim ishlarini tashlab ekran qarshisiga yuguradigan bo'lib qoladi. Oqibatda ota-ona «Darsingni qilmasang, televizor ko'rmasan» deydi degan bo'ladi... televizorni ko'p ko'rish bolaning ko'zlariga, asablariga zarar yetkaza boradi»[2]. Televizorni ko'p ko'rish natijasida voyaga yetmagan bilim darajasi pasayishi ham mumkin. Televizorda berilayotgan mediamahsulotlardan tarbiya vositasi sifatida foydalanish kerak. Buning uchun haftaning boshida haftalik teleko'rsatuvlarni flamaster bilan belgilab chiqish lozimligi haqida pedagogik maslahatlar mavjud. Xulosa o'rnida aytilish joizki, ota-onalarning o'zlari ham televizor qarshisida nimalarni ko'rayotgani bilan bolaga o'rnak bo'ladi. Kattalar yoshiga mos kliplar, filmlarni ko'rayotgan bolaga ularni ko'rishni hadeb taqiqlayverish ham yaxshi natijani bermaydi. Balki, ekranda ko'rayotgan teledasturlardan, kliplar, filmlardan bola qanday xulosaga keldi, bu dasturlar unga qanday ta'sir qildi? Mana shu savollarga boladan javob olish, bolaning fikrini kerak bo'lsa to'g'rilab, tarbiyaga yo'naltirish orqali mediamahsulotlarning tarbiyaviy funksiyalaridan samarali, to'g'ri foydalanish mumkin.

Global axborot sharoitida ommaviy axborot vositalari voyaga yetmagan yoshlar auditoriyasiga mo'ljallangan tahliliy va tanqidiy dasturlar sonini va sifatini yanada oshirishga ahamiyat berish lozim. Bunday munosabat, jurnalistlar zimmasiga o'z ishiga yanada mas'uliyat bilan yondashishini talab etadi. Negaki, jurnalist o'quvchilar mavzusiga oid material tayyorlashda, uning zimmasida «o'quvchi nimani his etadi?», «o'quvchi nimani o'qiydi, nimani ko'radi?» degan katta mas'uliyat turadi»[3]. Shu bilan birga, ayni shu materiallarda o'rta qo'yilgan muammolarni yechish uchun jamoatchilik e'tiborini ham jalb qilish imkoni tug'iladi. Voyaga yetmagan yoshlarni tarbiyalashda ommaviy axborot vositalarining ma'rifiy imkoniyatlaridan foydalanish jarayonini o'rganishda yana bir bor amin bo'ldikki, o'quvchilar hayotida televidenie ya'ni ko'rgazmalilikning boshqa ommaviy axborot vositalari orasida ta'sir doirasi anchayin keng. Teleaxborotning ishontiruvchanlik samarasi turli xil texnik, badiiy ta'sirchan vositalar va usullar bilan (montaj, janr, musiqali – shovqinli bezak) kuchaytiriladi[4]. Ta'sir doirasi kuchaytirilgan ovoz va video Voyaga yetmagan yoshlare'tiborini o'ziga jalb etishi muqarrar. (Ko'rgazmalilik qo'l telefonlari orqali internetga kirib ko'rsatuv, klip, film tomosha qilish bilan ham ifodalanadi).

Rus psixologi L.Trubitsina «Ommaviy axborot vositalari va psixologik jarohat» sarlavhali maqolasida shunday yozadi: «Ba'zida jarohatlar ayniqsa, bolalar va o'spirinlarga yomon ta'sir qiladi. Terrorchilik xurujlari yoki

portlashlarni ko'rgandan keyin maktabgacha yoshdagi bolalar orasida dahshatga tushib, uyqusining buzilishi singari ruhiy notinchlik ko'p uchraydi...bolalardagi ruhiy holatning izdan chiqishi uzoq vaqt o'z ta'sirini saqlab qoladi. Qizig'i shundaki, bu yoshdagi bolalar hayotda sodir bo'lgan bunday kundalik voqealarni badiiy filmlar voqealar tasviridan yaxshi farqlay oladi. Moskvada bo'lib o'tgan terrorchilik xurujlari oqibatida o'spirinlarda psixologik jarohatdan so'ng, agressiv harakatlarga moyillik ortgani haqida o'qituvchilardan ko'plab shikoyatlar tushgan[5].

**Tadqiqot metodologiyasi.** Dunyoda ro'y berayotgan voqea-hodisalar va ular ta'sirida yuzaga kelayotgan ma'naviy zarar ta'lim-tarbiya tizimiga o'zining salbiy ta'sirini ko'rsatib turadi. Zero, keskinlik va xavf-xatarlarning tobora o'sib, geosiyosiy qarama-qarshiliklar, o'z ta'sir doirasini kengaytirishga qaratilgan kurashning, radikalizm, terrorizm va ekstremizm kabi tahdidlarning kuchayib borayotgani barchamizni tashvish va xavotirga solmay qo'ymaydi, albatta.

Yuqoridagilardan kelib chiqib aytish joizki, yechimini keyinga qoldirib bo'lmaydigan bugungi kunning aktual masalasi – bu voyaga yetmagan yoshlarni zamonaviy bilimlarni egallashga o'rgatish, ta'lim saviyasini turli fanlar kesimida yanada oshirishdir. Bugungi kunda OAV orqali namoyish etilayotgan teleko'rsatuvlar, radioeshittirishlar, internet xabarlarining ta'lim-tarbiya jarayonlarida ijobiy tomonlari ham majudligini inkor etib bo'lmaydi. O'smirlarni turli deviant tabiatga moyilligini yuzaga kelishida ommaviy axborot vositalarining kuchli ta'siriga ega ekanligi bilan bir qatorda, ayniqsa televideniye, internet sahifalarida va turli xil disklar orqali namoyish etilayotgan kinofilmlar, ko'rsatuvlar ba'zan ta'sir ko'rsatishi mumkinligini ham ta'kidlab o'tish lozimdir.

**Tahlil va natijalar.** Teleko'rsatuvlar, radioeshittirishlar va internet xabarlari voyaga yetmagan yoshlar ma'naviy dunyoqarashida muhim o'rin tutishini hisobga olib, ta'lim muassasalari o'qituvchilari bu jarayonda asosan quyidagilarga:

voyaga yetmagan yoshlarda OAV ta'sirida yuzaga kelgan ong holati, qalb holati va ruhiy holatidagi o'zgarishlarni aniqlash;

o'smirlar ongi va qalbida yuzaga kelayotgan salbiy holatlarga qarshi kurashish choralarini belgilash;

milliy mediamahsulotlar orqali voyaga yetmagan yoshlarda informatsiyaviy tahdidlarni oldini olishni ta'minlash mohiyatini aniqlashtirish, ya'ni axborotlarga nisbatan ular ongida tanqidiy qarashlarni rivojlantirish;

milliy mediamahsulotlar orqali o'smirlarda informatsiyaviy taxdidlarga qarshi kurashish ko'nikma va malakalarni shakllantirish;

o'smirlarning kundalik voqea-hodisalardan xabardorligini dars mashg'ulotlari davomida turli innovatsion metodlar orqali aniqlash va xolis axborot bilan ta'minlash;

voyaga yetmagan yoshlarda o'ziga nisbatan talabchanlik hissini uyg'otish va tanqidiy fikrni rivojlantirishda qahramonlikni, vatanparvarlikni, mehnatsevarlikni targ'ib qiluvchi teledasturlar, videoroliklardan tarbiya jarayonlarida foydalanish;

voyaga yetmagan yoshlarni o'zida irodaviy sifatlarini tarbiyalay olishga yo'naltirishda ommaviy axborot vositalari materiallaridan samarali foydalanish;

voyaga yetmagan yoshlarda ayrim xorijiy OAVlar orqali tarqalayotgan ma'lumotlarga nisbatan axborot iste'moli madaniyatini tarkib toptirishga e'tibor qaratish lozim.

**Xulosa va takliflar.** Bugungi kunda oila ham, maktab ham mafkuraviy jarayonlarda, OAV orqali tarqalayotgan informatsiyalar vaziyatni turli tomonlarga o'zgartirib yuborishi mumkinligini yetarlicha hisobga olmayptilar. Ta'lim muassasalarida hozirgacha ham ommaviy axborot vositalarini faqat o'quv jarayonini rang-barang o'tkazishga va qo'shimcha axborot olish uchun yordam beruvchi vosita sifatida qarashlarini ko'rsatmoqda. Afsuski, ayrim hollarda pedagoglar ham, ota-onalar ham ommaviy axborot vositalari materiallariga nisbatan o'ziga xos, muhim ijtimoiy-pedagogik omil sifatida qaray olmaydilar. Buni kundalik pedagogik jarayonda o'sib kelayotgan yosh avlodning g'oyaviy tarbiyasida tan olmaslikni jiddiy pedagogik kamchilik sifatida tan olish kerak.

#### ADABIYOTLAR

1. Куронов М. Болам бахтли бўлсин, десангиз (Ота-оналар учун тавсия). – Т.: “Маънавият”, 2013. – 320 б.
2. Куронов М. Болам бахтли бўлсин, десангиз (Ота-оналар учун тавсия). – Т.: “Маънавият”, 2013. – 320 б.
3. Қосимова Н., Тошпўлатова Н. Ўзбекистонда оммавий ахборот воситаларида болалар мавзусини ёритишнинг назарий ва амалий асослари. Ўқув қўлланма. Тошкент. 2014, -211 б.
4. Рўзиев Ф, Жўраева Х. Тележурналистга тавсиялар.- Т.: Шарқ матбаа акциядорлик компанияси, 2013.
5. Трубицына Л. Средства массовой информации и психологическая травма. Проблемы медиапсихологии. “Журналистика в 2000 году: Реалии и прогнозы развития”, Москва, МГУ, 2001. <http://evartist.narod.ru/text7/41.html>
6. Sh.M.Mirziyoyevning «Yoshlarga oid davlat siyosati samaradorligini oshirish va O'zbekiston yoshlar ittifoqi faoliyatini qo'llab-quvvatlash to'g'risida»gi farmoni. Xalq so'zi, 2017 yil 6 iyul
7. Quronov M. Bolam baxtli bo'lsin, desangiz (Ota-ona uchun tavsia). – Т.: “Ma'naviyat”, 2013. – 320 б.
8. Qosimova N., Toshpo'latova N. O'zbekistonda ommaviy axborot vositalarida bolalar mavzusini yoritishning nazariy va amaliy asoslari. O'quv qo'llanma. Toshkent. 2014, -211 б.
9. Ro'ziev F, Jo'raeva X. Telejurnalistga tavsiyalar.- Т.: Sharq matbaa akdiyadorlik kompaniyasi, 2013.
10. Paxrutdinov Sh. Global axborot jamiyati va mediata'lim. O'quv-uslubiy ko'rsatma. –Т.: 2014.
11. Трубицына Л. Средства массовой информации и психологическая травма. Проблемы медиапсихологии. “Журналистика в 2000 году: Реалии и прогнозы развития”, Москва, МГУ, 2001. <http://evartist.narod.ru/text7/41.html>
12. Taylakov va boshqalar. Voyaga yetmaganlar orasida jinoyatchilik va huquqbuzarlikka moyil o'quvchilarni tarbiyalashning ijtimoiy-pedagogik vositalari va texnologiyalari. Monografiya. III tom. Toshkent: “Navro'z” nashriyoti, 2019 yil. 320 б.
13. Ma'naviyat yulduzlari. Abdulla Qodiriy nomidagi xalq merosi nashriyoti. Toshkent, 1999. 146-147 б.
14. Djuraev R.X., Kuchukbaev F.M., E.M.Azimova, O.F.Sotiboldiev. Ta'lim-tarbiya jarayonida darsga salbiy munosabatdagi bolalarga nisbatan konstruktiv ta'sir etish. Maktab pedagog va psixologlari uchun ilmiy metodik qo'llanma. T:- 2012 – 41-42 bet.
15. Дюркгейм Э. Самоубийство: Социологический этюд / пер. с фр.; под ред. В.А. Базарова. М.: Мысль, 1994. 300 с.



UDK:355.233(075.8).316.346.

*Abrorjon TOSHPOLATOV,*  
*Farg'ona Davlat universiteti harbiy ta'lim fakulteti o'qituvchisi*  
*E-mail: abrorjontoshpolatov5@mail.com*

*TATU kompyuter injiniring fakulteti Axborot texnologiyalari kafedrasida professorit.f.d., prof. M.S.Yakubov taqrizi asosida*

## PEDAGOGICAL FEATURES OF PREPARING YOUTH FOR MILITARY SERVICE IN EDUCATIONAL INSTITUTIONS

Annotation

This article describes the pedagogical features of training young people for military service in educational institutions. Patriotism is the greatest duty of a person as a citizen and a member of a certain society, and includes such qualities as loyalty to the family, trust in the future, respect for history, attention to the present day, taking into account the interests of people around, and being able to distinguish right from wrong. If the desired army and society do not develop a sense of patriotism, it will not be useful even if the most modern weapons are given to it.

**Key words:** Homeland, military service, moral, psychological and physical qualities, medical training, population, young generation.

## ПЕДАГОГИЧЕСКИЕ ОСОБЕННОСТИ ПОДГОТОВКИ МОЛОДЕЖИ К ВОЕННОЙ СЛУЖБЕ В ОБРАЗОВАТЕЛЬНЫХ УЧРЕЖДЕНИЯХ

Аннотация

В данной статье описаны педагогические особенности подготовки молодежи к военной службе в общеобразовательных учреждениях. Патриотизм является величайшим долгом человека как гражданина и члена определенного общества и включает в себя такие качества, как верность семье, уверенность в завтрашнем дне, уважение к истории, внимание к современности, учет интересов людей вокруг и уметь отличать правильное от неправильного. Если желанная армия и общество не развивают чувство патриотизма, она не будет полезна, даже если ей дать самое современное оружие.

**Ключевые слова:** Родина, военная служба, морально-психологические и физические качества, медицинская подготовка, население, молодое поколение.

## TA'LIM MUASSASALARIDA YOSHLARNI HARBIY XIZMATGA TAYYORLASHNING PEDAGOGIK XUSUSIYATLARI

Annotatsiya

Ushbu maqolada ta'lim muassasalarida yoshlarni harbiy xizmatga tayyorlashning pedagogik xususiyatlari yoritib berilgan. Vatanparvarlik insonning fuqaro hamda muayyan jamiyat a'zosi sifatidagi eng buyuk burchi bo'lib, oilaga sadoqat, kelajakka ishonch, tarixga hurmat, bugungi kuniga e'tibor, atrofdagi insonlar manfaatlarini hisobga olish, haqni nohaqdan ajrata olish kabi xislatlarni jamlaydi. Istalgan qo'shin, jamiyatda vatanparvarlik tuyg'usi kamolga yetmas ekan, uning ixtiyoriga eng zamonaviy qurol berilganda ham foydasi bo'lmaydi.

**Kalit so'zlar:** Vatan, harbiy xizmat, axloqiy, psixologik va jismoniy fazilatlar, tibbiy tayyorgarlik, aholi, yosh avlod.

**Kirish.** Yoshlarimizni harbiy vatanparvarlik ruhida tarbiyalash, vatanga sadoqatlik ruhiyatini oshirishning meyoriy asoslari va moddiy texnik bazasi yaratilib kelinmoqda. Yoshlarni harbiy-vatanparvarlik ruhida tarbiyalashga doir ishlar samaradorligini oshirish va faollashtirish, bu boradagi ta'lim-tarbiya ishlariga mamlakat fuqarolarini, davlat va nodavlat notijorat tashkilotlarini hamda fuqarolik jamiyatining boshqa institutlarini yanada faol jalb etish va yoshlar ongiga vatanparvarlik, mardlik, jasurlik hamda vatanni sevishtirish tuyg'ularini singdirish dolzarb vazifalardan biriga aylanib kelmoqda. Natijada yoshlarni harbiy vatanparvarlik ruhida tarbiyalashning pedagogik-psixologik imkoniyatlari harbiy vatanparvarlik ruhida tarbiyalash tizimini takomillashtirish zaruratini asoslaydi. Vatanparvarlik insonning fuqaro hamda muayyan jamiyat a'zosi sifatidagi eng buyuk burchi bo'lib, oilaga sadoqat, kelajakka ishonch, tarixga hurmat, bugungi kuniga e'tibor, atrofdagi insonlar manfaatlarini hisobga olish, haqni nohaqdan ajrata olish kabi xislatlarni jamlaydi. Istalgan qo'shin, jamiyatda vatanparvarlik tuyg'usi kamolga yetmas ekan, uning ixtiyoriga eng zamonaviy qurol berilganda ham foydasi bo'lmaydi. Shuning uchun ham Vatan himoyasida, avvalo, inson omili etakchi o'rinda turadi. Respublikamiz prezidenti

Sh.Mirziyoev o'z nutqlaridan birida ma'naviy ma'rifiy tarbiya o'ta muhim, nozik va hal qiluvchi masala ekanligini ta'kidlab, bugungi yoshlar bilan olib boriladigan ta'lim-tarbiya jarayonida ulardagi vatanparvarlik sifatlarini voyaga etkazishning yangicha tizimini ishlab chiqish vazifalarini kun tartibiga qo'ydi.

**Mavzuga oid adabiyotlarning tahlili.** Davlatimizdagi umumta'lim tashkilotlari faoliyatini tarixiy-pedagogik va bibliografik jihatdan o'rganish shuni ko'rsatdiki, yoshlarning harbiy tayyorgarligi uning tarkibiy qismi bo'lib xizmat qilgan. Shunga qaramay, o'rganilayotgan jarayonning mohiyatini asoslash, qoida tariqasida, uning turli tomonlarini taqdim etishni, uni o'qitishni har tomonlama aniqlash va tahlil qilish uchun emas, balki sinfda va darsdan tashqari vaqtda amalga oshiriladigan tadbirlar ro'yxatini o'z ichiga oladi. O'rganish shuni ko'rsatdiki, umumta'lim tashkilotlarida yoshlarning harbiy tayyorgarligi pedagogik jarayon sifatida o'ziga xos tarkibiy va mazmuniy xususiyatlarga ega. Shunday qilib, umumta'lim muassasalarida yoshlarning harbiy tayyorgarligi ob'ektiv tabalar bilan, o'z navbatida, har qanday ijtimoiy faoliyatning, shu jumladan harbiy faoliyatning o'ziga xosligi bilan belgilanadi. Bularga quyidagilar kiradi:

davlat manfaatlari bilan bevosita ko'p qirrali bog'liqlik;

umumta'lim muassasalarida yoshlarni harbiy tayyorgarlikning vazifa-maqсадli va mazmuniy tarkibiy qismlarining xususiyatlari;

ta'lim muassasalarida ushbu o'qitish ob'ektlari va sub'ektlarining o'ziga xosligi.

Ushbu talablar umumta'lim muassasalarida yoshlarni harbiy xizmatga tayyorlash bo'yicha tadbirlar uchun asos bo'lib xizmat qiladi. Umumta'lim muassasalarida yoshlarni harbiy xizmatga tayyorlash tizimining muhim elementlaridan biri va shu bilan birga uning samarali faoliyat ko'rsatishi uchun shart-sharoitlar ham mazkur faoliyat sub'ekti hisoblanadi. Boshqa tomondan, yoshlarni harbiy xizmatga tayyorlashga umumiy ta'limning barcha bosqichlari jalb qilingan:

- 1) maktabgacha ta'lim;
- 2) boshlang'ich umumiy ta'lim;
- 3) asosiy umumiy ta'lim;
- 4) o'rta umumiy ta'lim.

Ta'lim ob'ekti - yoshlar yoki ta'lim muassasalarida talabalar. Ushbu ijtimoiylashuv davrida faol fuqarolik shakllanishi sodir bo'ladi, shaxsning e'tiqodi, axloqiy va boshqa fazilatlarini shakllanadi. Har qanday ijtimoiy-pedagogik jarayon, shu jumladan ko'rib chiqilayotgan jarayon, yoshlarni armiya muhitiga muvaffaqiyatli moslashtirish uchun harbiy tayyorgarlikning yakuniy natijalarini prognoz qilish imkonini beradigan aniq va aniq maqsadlarning mavjudligi bilan tasviflanadi. Shu bilan birga, olib borilgan tadqiqotlar shuni ko'rsatadiki, umumta'lim tashkilotlari yoshlarni harbiy xizmatni muvaffaqiyatli o'tash uchun harbiy tayyorgarlik jarayonida o'z oldiga quyidagi maqsadlarni qo'yadilar:

- o'quvchilarning davlat sohasida asosiy bilimlarni olishlari;
- ularga harbiy xizmat asoslari bo'yicha bilimlarni o'tkazish;
- ularning harbiy-vatanparvarlik va jismoniy tarbiyasi;
- jismoniy tarbiya va sportga ijobiy munosabatni shakllantirish.

Tadqiqot natijalari shuni ko'rsatadiki, muayyan maqsadlarga erishish quyidagi vazifalarni hal etish bilan bog'liq:

- "Hayot xavfsizligi" kursida "Harbiy xizmat asoslari" bo'yicha nazariy mashg'ulotlar o'tkazish, davlat mudofaasi asoslari, Rossiya Qurolli Kuchlarining yaratilish tarixi, tashkiliy tuzilishi, funksiyalari va asosiy vazifalari bo'yicha bilimlarni shakllantirish. Federatsiya, ularning jangovar an'analari, davlatimiz fuqarolarining harbiy burchi haqida;

- yoshlarga boshlang'ich harbiy-amaliy bilim, ko'nikma va malakalarni singdirish, tegishli kompetensiyalarni shakllantirish;

- talabalarni psixologik jihatdan chiniqtirish, kelajakdagi Vatan himoyachisining ichki tayyorgarligi, hissiy-irodaviy va psixologik fazilatlarini shakllantirish va rivojlantirish va boshqalar.

- harbiy xizmat uchun zarur bo'lgan fuqaroning axloqiy, psixologik va jismoniy fazilatlarini shakllantirish;

- vatanparvarlik, Rossiya va uning qurolli kuchlarining tarixiy va madaniy o'tmishiga hurmatni tarbiyalash;

- harbiy xizmat xavfsizligi asoslarini, o'q otish qurollari bilan ishlash qurilmasi va qoidalarini, taktik, o'quv mashg'ulotlari asoslarini o'rganish;

- salomatlik va harbiy tibbiy tayyorgarlikni saqlash, qo'shinlar va aholini radiatsiyaviy, kimyoviy va biologik himoya qilish masalalari;

- o'quv mashg'ulotlarida olingan bilimlarni amaliy jihatdan mustahkamlash;

- Harbiy mutaxassisliklarni o'zlashtirish va ofitserlik kasbini tanlash uchun harbiy kasbiy yo'nalishni o'tkazish.

**Tahlil va natijalar.** O'rganilayotgan jarayon yosh avlodning armiya sharoitida himoya funksiyalarini amalga oshirish uchun maxsus harbiy qobiliyatlarini shakllantirishni ta'minlashga qaratilgan barcha pedagogik muassasalarning maqsadli, muvofiqlashtirilgan ishi orqali amalga oshirilishi mumkin. Harbiy tayyorgarlik o'z mazmuniga ko'ra, ijtimoiy-iqtisodiy, psixologik, pedagogik, tibbiy, tashkiliy, uslubiy va boshqa xarakterdagi turli xil jarayonlarning majmuini amalga oshirishni o'z ichiga olishi mumkin, ularning barchasi maqsadli va har tomonlama amalga oshirish uchun mo'ljallangan. Umumta'lim tashkilotlarida yoshlarni harbiy xizmatga tayyorlashning mohiyati va mazmuni tahlili shuni ko'rsatadiki, o'rganilayotgan ijtimoiy-pedagogik jarayon tabiiy va qarama-qarshidir. Tadqiqot natijalari shuni ko'rsatadiki, umumiy ta'lim muassasalarida ushbu jarayonga xos bo'lgan asosiy qonuniyatlar quyidagilardan iborat bo'lishi kerak:

- ushbu jarayonning maqsad va vazifalarining me'yoriy-huquqiy hujjatlar talablariga muvofiqligi va fuqarolarni Vatan himoyasiga tayyorlash;

- harbiy xizmatga tayyorlash bo'yicha ta'lim tashkilotlari faoliyati unda ishtirok etayotgan yoshlarning motivlari, iltimoslari, ehtiyojlari va intilishlariga muvofiqligi;

- umumiy ta'lim tashkilotlarida ushbu o'quv natijalarining ijtimoiy va davlat buyurtmasiga muvofiqligi.

Shu bilan birga, tadqiqot shuni ko'rsatadiki, aniqlangan o'qitish tamoyillari tarbiya tamoyillari va o'qitish tamoyillari yig'indisidir. Ulardan asosiy

ari quyidagilardan iborat:

a) harbiy va davlat-vatanparvarlik yo'nalishi bilan ajralib turadigan maqsadlilik tamoyili, uning asosiy maqsadi umumta'lim muassasalarida yoshlarni davlatchilik nuqtai nazaridan harbiy xizmatga tayyorlash, belgilangan vazifalarni bajarishdan iborat. Umumiy ta'lim muassasalarining bitiruvchilari pedagogik jarayonning natijalarini tahlil qilish, uni baholashga ob'ektiv yondashish, o'ziga xos shartlar va xususiyatlarni hisobga olgan holda natijalarga erishishning maqsad va vositalarida birlikni ta'minlash, o'zaro munosabatlarni amalga oshirish ko'nikmalariga ega bo'lishi kerak.

b) ilmiy xarakterlilik prinsipi yoki ilmiy yondoshuv tamoyili shundan iboratki, uning mazmuni o'rganilayotgan jarayonning nazariy va uslubiy tarkibiy qismlari yig'indisiga asoslanadi. Shu bilan birga, mazkur tamoyil talablaridan kelib chiqqan holda, yoshlarni Qurolli Kuchlar safida xizmat qilishga tayyorlash jarayoni dialektik, tizimli, faollik, kompetensiya va boshqa ilmiy yondashuvlar asosida amalga oshirilmoqda. sinergik hodisalarning harakatini hisobga olish. Yoshlarni harbiy tayyorgarlik va tarbiyalashda ushbu va boshqa ilmiy yondashuvlarning tatbiq etilishi o'rganilayotgan jarayonlarning mohiyatini tushunish, o'rganilayotgan jarayonni takomillashtirishning asosiy pedagogik yo'llari va shartlarini aniqlash va asoslash imkonini beradi.

v) nazariy va amaliy mashg'ulotlar o'rtasidagi bog'liqlik prinsipi - nazariyaning kombinatsiyasi, asosiy g'oyalar tizimi sifatida amaliyotni umumlashtiruvchi va o'rganilayotgan jarayon va amaliyotning ob'ektiv qonuniyatlarini aks ettiruvchi, harbiy bilimlarni shakllantirishga qaratilgan nazariya bilan qo'llab-quvvatlanadi. kasbiy bilim, ko'nikma va talab qilinadigan kasbiy malakalar.

Ushbu tamoyilning muvaffaqiyatli amalga oshirilishi o'rganilayotgan ijtimoiy pedagogik jarayonga qo'yiladigan asosiy talablarni ilgari suradi:

- yoshlarni Qurolli Kuchlar safida xizmat qilishga tayyorlashda nazariy va amaliy bilimlarning optimal nisbatiga bo'lgan talab;

- aniq amaliy ijtimoiy-pedagogik muammolarni hal qilish jarayonida nazariy qoidalardan ijodiy foydalanishga qo'yiladigan talablar;

- yoshlarni Qurolli Kuchlar safida xizmat qilishga ma'naviy-ruhiy tayyorlash vazifalarini samarali hal etish talablari;

- umumiy ta'lim muassasalarida yoshlarning harbiy tayyorgarligini Qurolli Kuchlardagi harbiy-pedagogik jarayon bilan uzviy bog'lash talablari;

g) umumta'lim muassasalarida yoshlarni muddatli harbiy xizmatga tayyorlashda izchillik, izchillik va komplekslik tamoyili – ularga belgilangan muddatlarda zarur bilim, ko'nikma va malakalarni muvaffaqiyatli o'zlashtirish imkonini beradi. Shu bilan birga, maktab o'quvchilari bilan o'tkaziladigan tarbiyaviy ishlar tizimli va izchil xarakterga ega bo'lishi, aqliy faoliyatga yordam berishi va nazariy bilimlarni amaliy faoliyatda qo'llashga ishonch hosil qilishi kerak. Ijtimoiy pedagogikaning ushbu tamoyili asosiy ta'lim dasturlarini ishlab chiqish uchun tashkiliy va pedagogik talablarni shakllantiradi va o'quv fanlarining ishchi dasturlari talabalarning dastlabki harbiy tayyorgarligiga oid bilimlarni tizimli ravishda o'zlashtirishni, shuningdek, o'qitiladigan materialni izchil o'rganishni ta'minlash uchun aniq kuzatib borishni ta'minlay oladigan tarzda, progressiv harakat asosida. oddiydan murakkabga, yagonadan umumiygacha va boshqalar;

e) o'quvchilarni Qurolli Kuchlar safida xizmat qilishga tayyorlash jarayonida ularning individual psixologik xususiyatlarini hisobga olish tamoyili. Amaliyot shuni ko'rsatadiki, ushbu individual psixologik xususiyatlarni bilish va ulardan foydalanish o'qituvchilar va rahbarlarga yoshlarni Qurolli Kuchlar safida xizmat qilishga tayyorlash sifatini oshirish imkonini beradi. Bundan tashqari, ma'lumki, umumiy ta'lim muassasalarining barcha o'quvchilari faol kognitiv faoliyat uchun turli xil imkoniyatlarga ega, turli xil kognitiv qobiliyatlar va fikrlash tabiati shakllanadi. Shu munosabat bilan yoshlarni Qurolli Kuchlar safida xizmat qilishga harbiy tayyorgarlikning mazmuni va intensivligini individual va tabaqalashtirilgan yondashuv, ishonch, hurmat va pedagogik hamkorlik asosida tabaqalashtirish maqsadga muvofiqdir. O'tkazilgan ijtimoiy-pedagogik tadqiqotlar natijalari shuni ko'rsatadiki, taklif etilayotgan va boshqa tamoyillar, agar ular oddiy ko'rsatmalar yig'indisi sifatida ko'rsatilmasa, balki etakchi ijtimoiy-pedagogik g'oyalar va ko'rsatmalar tizimi bilan ifodalangan bo'lsa, yo'l-yo'riq bo'lib xizmat qilishi mumkin. Umumiy ta'lim muassasalarida o'quvchilarni harbiy xizmatga tayyorlashda Tashkilotlar, ularning birligida taqdim etilgan tamoyillar o'rganilayotgan jarayonning ob'ektiv qonuniyatlaridan kelib chiqadi va umumiy ta'lim tashkilotlarida ularning asosiy eng xarakterli xususiyatlarini aks ettiradi. Umumta'lim muassasalarida yoshlarni harbiy xizmatga tayyorlash quyidagi uchta tarkibiy qismni o'z ichiga olgan tizim elementlari va vositalaridan foydalanishni nazarda tutadi:

moddiy – vositalari o'z ichiga texnik va maxsus o'quv qurollari bilan jihozlangan o'quv xonalari, muzeylar, harbiy xizmatga kirishish joylarini o'z ichiga olishi kerak. harbiy shon-shuhrat, yodgorlik joylari va qabristonlar, harbiy-vatanparvarlik tashkilotlari, harakatlar va birlashmalar, klub tuzilmalari, sport maydonchalari, o'q otish poligonlari, qurollar, maketlar, barcha turdagi trenajyorlar, shuningdek aloqa va aloqa vositalari, adabiyot va san'at manbalari;

- tashkiliy - sinf-dars shakllari (o'qitish darsi, kirish darsi, takomillashtirish darsi, bilimlarni tizimlashtirish darsi, nazorat darsi, aralash dars, "nostandart" darslar (viktorina darsi, musobaqa darsi, bahsli dars va boshqalar)) va sinfdan tashqari.

maktabdan tashqari (harbiy-sport o'yinlari va bayramlar, harbiy-texnik to'garaklar, sinfdan tashqari mashg'ulotlar, jasorat darslari, maktablarda jismoniy tarbiya darslari, tematik kechalar, harbiy xizmatchilar va faxriylar bilan uchrashuvlar) va maktabdan tashqari (o'quv lagerlari, qidiruv faoliyati va patronaj ishlari), sayohatlar va ekskursiyalar, harbiy-vatanparvarlik maktablari, harbiy sohada sport seksiyalariamaliy sport turlari, o'z-o'zini tarbiyalash, harbiy komissarliklarda o'qitish, oilada ta'lim va tarbiya va boshqalar); - yoshlarni harbiy xizmatga tayyorlashda harbiy-amaliy bilim, ko'nikma, ko'nikmalar, Vatanni himoya qilishga ma'naviy-ruhiy tayyorgarligini shakllantirish va rivojlantirish bo'yicha o'quv - asosiy ilmiy-nazariy, ilmiy-amaliy va uslubiy tavsiyalar; Yoshlarni Qurolli Kuchlar safida xizmat qilishga tayyorlash jarayonining muhim elementi uning natijasidir. Tadqiqot shuni ko'rsatadiki, umumta'lim muassasalarida yoshlarni armiya xizmatiga tayyorlash natijasi uning fuqarovatanparvarlik fazilatlarini shakllantirish va rivojlantirishning real darajasiga erishilganligi, harbiy-amaliy tabiat va jismoniy bilimlarni shakllantirishdir. Yoshlarni Qurolli Kuchlar safida xizmat qilishga tayyorlash jarayonining natijasi etarli, qoniqarli yoki etarli bo'lmagan, ya'ni Qurolli Kuchlarning shaxsiy tarkibga qo'yadigan talablariga mos kelmaydigan darajada qayd etilishi mumkin.

Shunday qilib, nazariy asoslar va zamonaviy amaliyotni hisobga olish yoshlarni umumiy ta'lim muassasalarida harbiy xizmatga tayyorlashni - armiya xizmatiga tayyor bo'lish uchun ijobiy motivatsiyani bosqichma-bosqich shakllantirishga asoslangan ijtimoiy ahamiyatga ega, ko'p qirrali dinamik ta'lim jarayoni sifatida aniqlash imkonini beradi., Harbiy vazifalarni kompleks ko'p funksiyali hal qilish orqali. , umumiy ta'lim tashkilotlarida yoshlarni harbiy-texnik va harbiy-vatanparvarlik tayyorlash, yuqori sinf o'quvchilarining dastlabki tayyorgarligini tashkil etish bo'yicha maqsadli, muvofiqlashtirilgan pedagogik ish sifatida, himoya qilish bo'yicha vazifalarni amalga oshirish va amalga oshirish. ularning jamiyati.

**Xulosa va takliflar.** Mustaqil davlatimizning bugungi bosh vazifalaridan biri yurtim, elim deb kuyib, yonib yashaydigan vatanparvar komil insonni tarbiyalashdir. Pedagogik jarayonda talabalarni vatanparvarligi, vatanga muhabbat tuyg'usining chinakam e'tiqodga, chinakam aqidaga aylanishi uchun ularda tarixiy shaxslarni vatanparvarligi, vatan oldidagi qahramonligi o'rgatish, psixologik ta'sir ko'rsatib mardlik va jasorat sifatlarini rivojlantirish mumkin. Misol uchun, Shayx Najmiddin Kubro o'zi bosh bo'lib, xalqdan lashkar tuzib, Urganch fuqarosini dushmanga qarshi jangga ruhlantiradi. Beomon jangda Shayx bayroqni baland ko'targan holda to'sonngi nafasiga qadar uni qo'lda tutib boradi. Dushmanlar bayroqni olish uchun shayxning barmoqlarini bir-bir kesib olishga majbur bo'lgan ekanlar. Harbiy vatanparvarlik tarbiyasi insonda yuqori mudofaa ongini, Vatanning qurolli himoyasi uchun zarur bo'lgan g'oyaviy-siyosiy, ma'naviy-psixologik va axloqiy sifatlarni shakllantirish bo'yicha tizimli, maqsadga yo'nalgan ko'nikma va malakalarini shakllantirishdan iborat bo'ladi. Talabalarda vatanparvarlikni rivojlantirishda pedagogik-psixologik tayyorgarlikni ahamiyati juda yuqori hisoblanadi. Jamiyatda harbiy vatanparvarlik tarbiyasi nafaqat pedagogik-psixologik asoslarga, balki ijtimoiy, iqtisodiy, siyosiy, axloqiy asoslarga bog'liq ekanligiga e'tibor berish zarur. SHubhasiz, yoshlar orasida harbiy-vatanparvarlik ishlarini kuchaytirish bo'yicha faoliyat bugungi kunda mahalliy, hududiy xususiyatlarni, shuningdek foydalaniladigan kuchlar va vositalarni avvalgidan ko'ra ko'proq kengaytirish maqsadga muvofiq. O'zbekistonning yangi taraqqiyot bosqichida barcha sohalar kabi ma'naviy sohada ham yangicha yondashuvlar va munosabatlar shakllanmoqda.

**ADABIYOTLAR**

1. Harbiy vatanparvarlik tarbiyasining metodologik nazariy asoslari
2. O'zbekiston Respublikasi Prezidenti SHavkat Mirziyoevning xavfsizlik Kengashining kengaytirilgan tarkibdagi majlisidagi nutqi // Xalq so'zi, 3-soni. - 2017 yil. 10 yanvar.
3. O'zbekiston Respublikasi Vazirlar Mahkamasining 2018 yil 23 fevral kuni tasdiqlangan "YOshlarni harbiy-vatanparvarlik ruhida tarbiyalash konsepsiya" Vatanparvar gazetasining № 9 (2760) – soni, 2018 yil 2 mart.
4. Mirziyoev Sh.M. Jismoniy va ma'naviy etuk yoshlar – ezgu maqsadlarimizga etishda tayanchimiz va suyanchimizdir // [www.prezident.uz](http://www.prezident.uz).



UDK: 371.031:681.142.37

**Ro'ziboy TO'RAYEV,**

*Termiz davlat Pedagogika instituti o'qituvchisi*

*E-mail: turayev.ruziboy@bk.ru*

**Lobar MUHAMMADIYEVA,**

*Termiz davlat Pedagogika instituti talabasi*

*E-mail: lobarmuhammadiyeva5@gmail.com*

*TerDU "Amaliy matematika" kafedrasida o'qituvchisi, Phd. SH.Yuldashev taqrizi asosida*

### ALGORITHMS FOR CREATING AN ELECTRONIC ENVIRONMENT TEACHING THE PYTHON PROGRAMMING LANGUAGE

Аннотация

The article provides information about the electronic environment of teaching, its algorithms. In turn, the information is divided into types according to the purpose of the electronic learning environment.

**Keywords:** e-learning environment, coaching programs, algorithms, python.

### АЛГОРИТМЫ СОЗДАНИЯ ЭЛЕКТРОННОЙ СРЕДЫ ОБУЧЕНИЯ ЯЗЫКУ ПРОГРАММИРОВАНИЯ PYTHON

Аннотация

В статье представлена информация об электронной среде обучения, ее алгоритмах. В свою очередь, электронная образовательная среда делится на виды по назначению.

**Ключевые слова:** электронная обучающая среда, обучающие программы, алгоритмы, python.

### PYTHON DASTURLASH TILINI O'RGATUVCHI ELEKTRON MUHITNI YARATISH ALGORITMLARI

Аннотация

Maqolada o'rgatuvchi elektron muhit, uning algoritmlari to'g'risida ma'lumot berilgan. O'z navbatida o'rgatuvchi elektron muhit maqsadiga ko'ra turlarga bo'linishlari to'g'risida ma'lumot berilgan

**Kalit so'zlar:** O'rgatuvchi elektron muhit, murabbiy tipidagi dasturlar, algoritmlar, python.

**Kirish.** Ko'pgina xorijiy mamlakatlarda elektron ta'lim texnologiyalarini joriy etishga asoslangan ta'lim sohasidagi islohotlar davlat siyosati darajasiga ko'tarildi. Masalan, ta'lim tizimini rivojlantirish bo'yicha yangi strategiya qabul qilingan AQShda sinflar va kutubxonalarda o'qitishdan Internet orqali o'qishga o'tish jarayonlarida raqamli kutubxonalardan, Fransiyada milliy ta'lim tizimining asosiy vazifasi ta'lim jarayonining barcha sohalarida: bolalar bog'chasidan tortib kattalar uchun ta'limga AKTni joriy etilgan bo'lib, Finlandiyada, Irlandiyada va Janubiy Koreyada maxsus elektron ta'lim dasturlari amalga oshirilmoqda, bu esa ta'limni modernizatsiya qilishning asosiy vositasiga aylangan.

Mamlakatimizda ta'lim tizimida amalga oshirilayotgan keng ko'lamli islohotlar doirasida uzluksiz ta'lim tizimida ham bir qator ijobiy o'zgarishlar, xususan ushbu tizimda raqamli texnologiyalar hamda kommunikatsion vositalardan keng va samarali foydalanish bo'yicha amaliy ishlar olib borilmoqda. Bu borada, O'zbekiston Respublikasini yanada rivojlantirish bo'yicha Harakatlar strategiyasida "informatika, matematika, fizika, ximiya, biologiya kabi boshqa muhim va talab yuqori bo'lgan predmetlarni chuqurlashtirilgan tarzda o'rganish" ustuvor vazifa etib belgilangan [10]. Mazkur vazifaning ijrosini amalga oshirish borasida davlat tilidagi kompyuter dasturlarining miqdori va mazmuniy sifatlarini oshirish va axborot texnologiyalari sohasida raqobatni kuchaytirish orqali milliy dasturlash maktablarini rivojlantirish muhim ahamiyat kasb etadi. Shu nuqtai nazaridan, bo'lajak mutaxassislarda informatika va axborot texnologiyalari fanidan zarur va yetarli bilim hamda ko'nikmalarni tizimini shakllantirish va mustahkamlashda yangi usullar va o'yinli texnologiyalar ishlab chiqishni taqozo etadi [11].

**Mavzuga oid adabiyotlar tahlili.** Ta'limda axborot-kommunikatsion texnologiyalarini joriy etish va uning samaradorligini oshirishning pedagogik shart-sharoitlari, elektron ta'limni rivojlantirish, elektron axborot-ta'lim resurslari va dasturiy qobiqlarni yaratish va qo'llash imkoniyatlari A.A.Abdugodirov [3], M.M.Aripov, M.E.Mamarajabov [1], M.Fayzieva, F.M.Zakirovalar [4] tomonidan ilmiy tadqiqotlar olib borilgan.

Elektron ta'limni rivojlantirish, masofaviy ta'lim uchun dasturiy ta'minotni ta'lim maktablari o'quvchilarga Web dasturlashga oid kompetensiyalarini shakllantirish, umumta'lim maktab o'quvchilari uchun elektron axborot-ta'lim resurslari va dasturiy qobiqlarni yaratish hamda qo'llash va takomillashtirish imkoniyatlari bo'yicha MDH olimlari I.A.Zimnyaya, O.V.Ivanov, T.I.Tatarinseva va boshqalarning tadqiqotlarida tadqiq etilgan [1][7].

Tadqiqot metodologiyasi, tahlil va natijalar. O'rgatuvchi elektron muhit - o'quv materialini, uni o'zlashtirish uchun zarur bo'lgan vazifalarni va ularni amalga oshirish va nazorat qilish bo'yicha ko'rsatmalarni o'z ichiga olgan o'quv jarayonining to'liq tavsiflaydi. Qoida tariqasida, o'quv dasturi o'quv materialining nisbatan kichik bo'limlari to'plami shaklida rasmiylashtirilib, nazorat savoli, topshiriq yoki o'quvchining keyingi harakatlari to'g'risida ko'rsatma bilan yakunlanadi.

Ta'lim jarayonini kompyuter vositalaridan foydalangan holda qurishning asosini yuqoridagi nazariy qoidalar bilan bog'liq dasturlashtirilgan o'qitish g'oyalari tashkil etdi (V.P. Bepalko, T.V. Gabay, A.I. Kuptsov, G.K.Selevko, N.F.Talizina va boshqalar): o'quv jarayonini algoritmlashtirish imkoniyati to'g'risida; maktab o'quvchilarining ta'lim faoliyatini boshqarish usullarining izchilligi va ierarxik bo'ysunishi to'g'risida; o'quv jarayonini

bosqichma-bosqich tashkil etish to'g'risida; o'quv materialini kichik bo'laklarda taqdim etish to'g'risida; talaba va o'qituvchi o'rtasidagi teskari aloqaning tizimli xususiyati va uning maktab o'quvchilari faoliyati asosida tuzatilishi to'g'risida.

Tasniflash uchun asos odatda o'quvchilarning dasturlar bilan ishlashdagi ta'lim faoliyati xususiyatlari hisoblanadi. Ko'pgina mualliflar o'quv dasturlarining to'rt turini ajratib ko'rsatadilar [9]:

- o'qitish va nazorat qilish;
- murabbiylik;
- taqlid qilish va modellashtirish;
- tarbiyaviy o'yinlar.

Har qanday algoritmda kirish va chiqish mavjud: ma'lumotlar kompyuterga kiradi, algoritm o'zi bilan kerak bo'lgan narsani qiladi va natijani beradi. Kompyuterda o'rganish hamma narsani orqaga buradi: ma'lumotlar va kerakli natija o'z ixtiyorida bo'lib, u bir-biriga aylanadigan algoritmlarni ishlab chiqaradi. O'rganish algoritmlari - bu boshqa ma'lumotlarga asoslangan algoritmlarni yaratadigan algoritmlar.

O'rgatuvchilik tipidagi dasturlarni tashkil qilishning bir necha turlari mavjud, ular o'rgatuvchi elektron muhit algoritmlari deb ham ataladi.

1. Ketma-ket tayyorgarlik algoritmi. Vazifaning boshlang'ich elementi nisbatan sodda bo'lib, ikkinchisini yanada murakkabroq bajarishni tayyorlaydi va bu, o'z navbatida, uchinchi va h.k. Yakuniy elementlar juda yuqori darajadagi qiyinchiliklarga ega.

2. Parallel tayyorgarlik algoritmi. Topshiriqlarning dastlabki elementlari bir-biridan mustaqil ravishda yuqori darajadagi keyingi murakkab elementning bajarilishini tayyorlaydi.

3. Ketma-ket tuzatuvchi algoritmi. Topshiriqning boshlang'ich elementlari yuqori darajadagi qiyinchiliklarga ega va har bir keyingi element avvalgisining ishini to'g'rilaydi, masalan noto'g'ri javoblarga olib keladigan ziddiyatlarni ko'rsatib beradi.

4. Parallel tuzatish algoritmi. O'quvchiga yuqori darajadagi murakkab element taklif etiladi, keyingi elementlar bir-biridan mustaqil ravishda turli pozitsiyalardan rahbarlik (undovchi) rolini o'ynaydi.

5. Uzatish algoritmi. A (N) va B (N) elementlarning ikkita massivi berilgan. Ular tushunchalar, munosabatlar, harakatlar, xususiyatlar va boshqalar bo'lishi mumkin. Ularning o'rtasida mantiqiy yozishmalarni o'rnatish talab qilinadi.

6. Analitik algoritmi. A (N) elementlari taklif etiladi. Ularning har birining B (K) sinflaridan biriga mansubligini aniqlash kerak.

7. Algoritmi sintez qilish. A (N) massiv elementlari allaqachon kichik guruhlarga bo'lingan. O'quvchining vazifasi - bu tasnif amalga oshirilgan mezonni belgilash.

8. Algoritimga buyurtma berish. A (N) massivi elementlari ba'zi bir B (N) mezoniga muvofiq tartiblangan bo'lishi kerak. Ushbu algoritmi uni bajarish uchun murakkab aqliy faoliyatni talab qiladi.

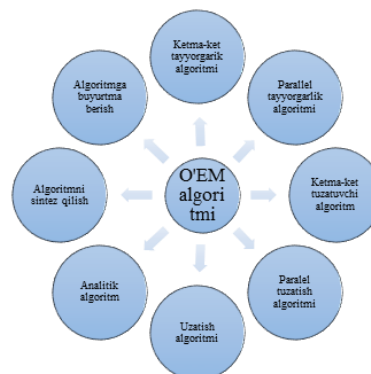

1-rasm. O'rgatuvchi elektron muhit algoritmlari

Instrumental tizimlarning aksariyati o'qituvchiga har xil turdagi javoblar bilan o'quv va nazorat vazifalarini tuzish qobiliyatini beradi:

1. Tanlash javobi bilan. O'quvchiga topshiriq (savol) va tayyor javoblar to'plami (menyu) taklif qilinadi, ulardan to'g'ri, uning fikriga ko'ra javob (tasdiqlash) ni tanlashi mumkin.

Vazifaning ushbu varianti mashinani amalga oshirish uchun eng qulaydir, chunki kompyuter faqatgina javobning to'g'riligini osongina aniqlashi mumkin bo'lgan sonni tahlil qiladi. Bir qarashda tanlangan javobga ega bo'lgan vazifalar bir qator kamchiliklarga ega, ya'ni: to'g'ri javobni majburiy ravishda taqdim etish, uni taxmin qilish imkoniyati va shu sababli o'quvchining aqliy faoliyatining cheklanishi. Ushbu kamchiliklarni bunday vazifalarni tayyorlash uchun turli xil prinsiplarni to'g'ri, ijodiy va mohirlik bilan qo'llash sezilarli darajada kamaytiradi.

To'g'ri javobni taxmin qilish ehtimoli quyidagi oddiy fokuslar yordamida minimallashtiriladi:

- o'xshash savolni bir necha xil shaklda takrorlash;
- tanlanadigan elementlar sonining ko'payishi (beshta javobdan birini tanlashda taxmin qilish ehtimoli 0,2 ga teng):

• to'g'ri javoblar sonini ikki yoki bir nechta juftlikka oshirish. Vazifalardagi javoblarni ishonchli va bir xil darajada jozibali bo'ladigan tarzda tanlash kerak.

2. Qisman loyihalashtirilgan javob bilan. Ushbu turdagi vazifalar tanlangan javob va erkin dizayni bilan vazifalar orasidagi oraliq va bog'lovchi bog'lanishdir. Qisman tuzilgan javob o'qituvchi tomonidan taklif qilingan qismlardan iborat.

Ushbu shakl qonunlar, teoremlar, standart formulalar va boshqalarning ta'riflarini shakllantirish uchun topshiriqlar uchun ishlatiladi. Qoida tariqasida, topshiriqning barcha elementlari to'g'ri javobga kiritilmagan va ularni tanlash tartibi qat'iy emas.

3. Erkin-dizayndagi javob bilan. Ushbu turdagi vazifalar avtomatlashtirilgan o'rganish va boshqarish uchun eng maqbuldir. Ular tinglovchiga o'quvchi va o'qituvchi o'rtasidagi dialogni simulyatsiya qilib, kompyuter bilan tabiiy tilda muloqot qilish imkoniyatini beradi. Erkin tuzilgan javobga ega bo'lgan vazifalar o'quvchi uchun eng qiyin, chunki ular taxmin qilish imkoniyatini butunlay istisno qiladilar va javobni kompyuterga kiritmasdan oldin muhim aqliy ishini talab qiladilar, u klaviyatura erkin shaklda teriladi. Shu bilan birga, o'qituvchi faoliyatining murakkabligi keskin

oshib boradi - instrumental tizim analizatori uchun avtonom javoblarni shakllantirish kursi muallifi [10].

Shablon, qoida tariqasida, bo'shliqlarni o'z ichiga olgan holda 80 dan ortiq belgidan iborat bo'lishi mumkin. O'quvchining berilgan savolga javobi standart matni bilan taqqoslanadi va tegishli javob belgisi ishlab chiqiladi: "to'g'ri", "noto'g'ri", "taxmin qilingan" va h.k. Keyin dastur olingan atributga mos keladigan skriptlar blokiga o'tadi.

Shunday qilib, kurs muallifi o'quvchiga javobning belgisiga qarab taqdim etilgan kadrlarni shakllantiradi, bu tizim kiritilgan iboraning ma'nosini "anglash" illyuziyasini

yaratadi, chunki bir xil savolga har xil javoblar bilan o'quvchi kompyuterdan boshqacha reaksiya oladi.

Xulosa qilib aytganda, XXI asr fan texnika asrida o'qib kelayotgan yosh avlodni voyaga yetkazishda oilada, maktabda chuqur bilim berish va odob-axloq qoidalari ham birga olib borish bugungi kunda zamon talabi hisoblanadi. Buning uchun mamlakatimizda shart-sharoitlar yaratilgan bo'lib, faqatgina buni amalga oshirish yoshlarimizning dunyoqarashini qanchalik shakllanganligi bilan bog'liq. O'rgatuvchi elektron muhitni ta'limda qo'llash yoshlar dunyoqarashini o'zgartirish va web dasturlashni o'rganishda katta ahamiyatga ega.

#### ADABIYOTLAR

1. Mamarajabov M.E. Kasb-hunar kollejlari informatika fanining «Amaliy dasturiy ta'minoti» bo'limini mazmuni va o'qitish metodikasi// Diss... ped. fan. nom. – T.: 2004.
2. Abduqodirov A.A., To'raev B.Z., «Informatika va axborot texnologiyalari» sohasidagi bo'lajak mutaxassis kadrlarning kasbiy kompetentligini shakllantirish nazariyasi va metodikasi// Monografiya. «Navro'z». – Toshkent, 2015. – B.176.
3. Zakirova F.M. Pedagogika oliy o'quv yurtlarida bo'lajak informatika o'qituvchilarning metodik tayyorlashning nazariy va amaliy asoslari// Diss... ped. fan. nom. – T.: 2005
4. Mamarajabov M.E., To'raev R.N.. O'quvchilarning web dasturlash bo'yicha kompetentligini oshirish va mavjud muammolar. Nukus.2020 93-97 b.
5. Mamarajabov M.E., Turayev. Methodological requirements for the creation of an electronic teaching environment (e-teaching). In volume 2, issue 10 R.N.of Oriental Renaissance: Innovative, educational natural and social sciences in November 2021
6. Mamarajabov M., R.To'raev. O'rgatuvchi elektron muhitni yaratishga qo'yiladigan metodik talablar. in volume 1, issue 10 of Oriental Renaissance: Innovative, educational, natural and social sciences 2021
7. Turaev R.N. The importance of the formation of web programming competencies in schoolchildren.// European Journal of Research and Reflection in Education Sciences – Great Britain, 2022. – vol. 10 № 1. – P.11-19.
8. Turaev R.N. Improving the use of e-learning environment in teaching web programming.// European Journal of Research and Reflection in Education Sciences – Great Britain, 2022. – vol. 10 № 1. – P.11-19.
9. Зыкова Т.В., Сидорова Т.В., Шершнева В.А. Проектирование, разработка использования электронных обучающих курсов по математике. Красноярск 2014
10. Иванов О.В. Методические основы разработки и использования компьютерной обучающей программы по истории. Санкт-Петербург 2005



UDK: 94(575.12)"1991/-" T95

**Sharifa TO'RAYEVA,**  
*Namangan davlat pedagogika instituti o'qituvchisi*  
*E-mail: to'rayevasharifa1977@gmail.com*

*Namangan davlat universiteti, PhD B.Xolmuradov taqrizi asosida*

### NAMANGAN VILOYATI IQTISODIY TARAQQIYOTI E'TIROFI

Annotatsiya

Ushbu maqolada mustaqillik sharofati bilan Namangan viloyatida erishilgan yutuqlarning raqamlardagi aksini ko'rish mumkin. Qo'lga kiritilgan yutuqlar avvalo iqtisodiyotning rivojlanishi, uning o'sish sur'atlari, makroiqtisodiy ko'rsatkichlarning o'zaro mutanosibligi, inflyatsiya darajasining pasayishi, milliy valyutaning barqarorligi va uning xarid quvvati, eksport va oltin-valyuta zaxiramizning ortib borayotgani, bir so'z bilan aytganda, butun iqtisodiyotimizning izchil tarzda rivojlanayotganidan kelib chiqqan holda baho beramiz.

**Kalit so'z:** Barqarorlik, o'zaro mutanosiblik, xarid quvvati, eksport, makroiqtisodiy ko'rsatkichlar, zaxira, yalpi ichki mahsulot.

### ПРИЗНАНИЕ ЭКОНОМИЧЕСКОГО РАЗВИТИЯ НАМАНГАНСКОЙ ОБЛАСТИ

Аннотация

В этой статье мы можем увидеть цифры достижений, достигнутых в истории Наманганской области с честью независимости. Достигнутые достижения - это прежде всего развитие экономики, темпы ее роста, соотношение макроэкономических показателей, снижение уровня инфляции, стабильность нашей национальной валюты и ее покупательной способности, увеличение экспорта и наших золотовалютных резервов. Иными словами, мы делаем оценку, исходя из последовательного развития всей нашей экономики.

**Ключевые слова:** Стабильность, взаимность, покупательная способность, экспорт, макроэкономические показатели, резерв, валовой внутренний продукт.

### RECOGNITION OF ECONOMIC DEVELOPMENT OF NAMANGAN PROVINCE

Annotation

In this article, we can see the numbers of achievements achieved in the history of Namangan region with the honor of independence. The achieved achievements are primarily the development of the economy, its growth rate, the correlation of macroeconomic indicators, the decrease in the inflation rate, the stability of our national currency and its purchasing power, the increase in exports and our gold-currency reserves, just to name a few. In other words, we make an assessment based on the consistent development of our entire economy.

**Key words:** Stability, reciprocity, purchasing power, export, macroeconomic indicators, reserve, gross domestic product.

**Kirish.** Bugungi kunda mamlakatimiz olib borayotgan tashqi siyosatning tag-tomirida hech kimga sir bo'lmagan bir maqsad turibdi – O'zbekiston manfaati. Hukumatimizning bu sohadagi barcha qadam va harakatlari faqat ana shu ezgu maqsadni amalga oshirishga qaratilgan. Qo'lga kiritilgan yutuqlar avvalo, iqtisodiyotning rivojlanishi, uning o'sish sur'atlari, makroiqtisodiy ko'rsatkichlarning o'zaro mutanosibligi, inflyatsiya darajasining pasayishi, milliy valyuta va uning xarid quvvati, eksport hamda oltin-valyuta zaxiramizning ortib borayotgani, bir so'z bilan aytganda, butun iqtisodiyotimizning izchil tarzda rivojlanayotganligi bilan bog'liq ekanligini sedon chiqarimaslik kerak.

Namangan viloyati iqtisodiyotida chuqur tarkibiy o'zgarishlarni amalga oshirish g'oyat muhim ahamiyat kasb etishini namanganliklar allaqachon anglab yetganlar. Buning negizini mahalliy xom ashyoni qayta ishlash va jahon bozorida keskin raqobatga bardosh bera oladigan mahsulotlar tayyorlashga asoslangan sanoat tarmoqlarining yetakchi o'ringa chiqishi hamda xizmat ko'rsatish sohalarining tez sur'atlar bilan rivojlanishi tashkil qiladi. Shuni ta'kidlash kerakki, mustaqillik yillarida yalpi ichki mahsulot tarkibida sanoatning ulushi 11 foizdan 25 foizga, xizmat ko'rsatish sohalarining ulushi esa 18 foizdan 42 foiz yoki 2 barobardan ziyod oshdi [1].

Bugungi kunda faoliyat ko'rsatayotgan korxonalarini jadal modernizatsiya qilish va texnik qayta jihozlashni ta'minlash, yuksak texnologiyalar asosida ishlaydigan

avtomobilsozlik va gaz-kimyo, elektr texnikasi, to'qimachilik, oziq-ovqat va farmasevtika, axborot-telekommunikatsiyalar tarmog'i hamda boshqa yo'nalishlardagi yangi va zamonaviy ishlab chiqarishlarni tashkil etishga qaratilgan faol investitsiya siyosatini yuritishga ustivor ahamiyat berilmoqda. Xorijiy va mahalliy sarmoyadorlar uchun qulay, har tomonlama imtiyozli investitsiya muhiti yaratildi. Natijada, taraqqiyot yillarida mamlakat iqtisodiyotiga 100 million dollardan ortiq investitsiya jalb qilindi. Buning 25 milliard dollardan ziyodini xorijiy sarmoyadorlarning mablag'lari tashkil etadi. Jahonning 53 mamlakati bilan tashqi iqtisodiy aloqalar o'rnatildi. Bugungi kunda 42 ta uzoq va 11 ta yaqin xorijiy davlatlar bilan savdo-iqtisodiy aloqalar o'rnatilgan bo'lib, viloyatning 138 ta tashkiloti eksport va import amaliyotlarida ishtirok etmoqda [2].

**Adabiyotlar tahlili va metodlar.** Oxirgi paytlarda Rossiya Federatsiyasi va Turkiya davlatlari Namangan viloyatiga yirik sarmoyalar kiritmoqda. Xitoy, Germaniya, Italiya, Angliya, Yaponiya, Shveysariya, Gollandiya, Ispaniya, Kanada, Fransiya, Litva, Gongkong, Polsha, Isroil, Gruziya, Chexiya, Pokiston, Qirg'iziston, Qozog'iston va boshqa mamlakatlar investorlarining viloyat sanoat salohiyatiga bo'lgan qiziqishi ortib bormoqda. Mustaqillik yillarida ushbu mamlakatlarning sarmoyadorlari ishtirokida viloyatda 70 dan ortiq qo'shma korxonalar barpo etildi. Paxta tolasidan ip kalavasi ishlab chiqarishga ixtisoslashgan O'zbekiston Litva "Klayna Tekstil", qishloq xo'jaligi mahsulotlarini qayta ishlash

ixtisoslashgan O'zbekiston-Lixtenshteyn "Chust Golden Frut", ip kalavasi ishlab chiqarishga ixtisoslashgan O'zbekiston-Kipr "Sal Nam Teks" qo'shma korxonalari o'z mahsulotlarini qator xorijiy mamlakatlarga eksport qilmoqda.

Mustaqillik yillarida viloyat sanoat korxonalarining uzluksiz ta'minlash, ishlab chiqarish vositalarini oqilona joylashtirish, yangi korxonalar bunyod etish orqali ushbu sohaning rivojlanish sur'atlari yuksalib bordi. Viloyatda 1992-yilda 12,8 mlrd. so'mlik sanoat mahsulotlari ishlab chiqarilgan bo'lsa, ushbu ko'rsatkich 1996-yilda 17,5 mlrd., 2005-yilga kelib, 247 mlrd. so'mni tashkil etdi. 2005-yilda sanoat mahsulotlari ishlab chiqarish hajmi solishtirma narxlarda 110 foiz bo'ldi. Xalq iste'moli mollari ishlab chiqarish 119,1 mlrd. so'mni tashkil etib, 1996-yilga nisbatan 111,7 mlrd. so'mga ortdi. Oziq-ovqat, kundalik ehtiyoj mollari va qishloq xo'jaligi mahsulotlarini qayta ishlashdan olingan tovarlar bilan to'ldirishga keng e'tibor qaratilmoqda. O'tgan davr mobaynida ishlab chiqarish hajmi o'sishi bilan birga sanoat korxonalarida yangi ishchi o'rinlari yaratildi, eskirgan texnologiyalarni modernizatsiya qilish, yangi texnologiyalar olib kirish ishlari amalga oshirildi [3].

**Muhokama.** Hozirgi kunda mamlakatimizda kichik va xususiy biznesning yalpi ichki mahsulot tarkibidagi ulushi 45 foizdan oshdi. Mustaqillik yillarida ularning faoliyati samaradorligini oshirish maqsadida zarur me'yoriy-huquqiy baza, iqtisodiy va huquqiy kafotlatlar yaratilgani, ayniqsa bozorlarimizni zarur tovarlar hamda xizmatlar bilan to'ldirish, aholi daromadi va farovonligini oshirishning asosiy manbai, odamlarni ish bilan ta'minlashga doir muammo-larni hal etishning muhim omili sifatida tadbirkorlik subyektlari jadal rivojlantirilgani bunga imkon berdi.

O'zbekiston Savdo-sanoat palatasi Namangan viloyati hududiy boshqarmasi tomonidan 2007-yilda quyidagi ishlar amalga oshirildi. 2007-yilning 1- oktyabriga qadar palataning viloyat bo'yicha a'zolari 493 taga yetdi. Shundan 216 tasi yuridik, 277 tasi jismoniy shaxslardir. Ularga Axborot-maslahat markazlari tomonidan zarur xizmatlar o'z vaqtida ko'rsatib kelinmoqda. Jumladan, joriy yilning 9 oyi davomida boshqarmaning Namangan shahri va barcha tumanlardagi Axborot-maslahat markazlari tomonidan 4688 ta kichik biznes subyektlariga 15,7 mln so'mlik xizmatlar ko'rsatildi. Shuningdek, ushbu markazlar tomonidan 1228 nafari ro'yxatdan o'tish oldidan tayyorganlik, 47 nafar investitsiya olish oldidan tayyorgarlik, 287 nafari esa biznes-rejalar tayyorlash kurslarida o'qitildi. O'zbekiston Respublikasi Prezidenti sovrini uchun o'tkazilgan "Tashabbus-2007" ko'rik-tanlovining viloyat, shahar va tuman bosqichlari o'tkazildi. Unda 126 nafar tadbirkor, 53 nafar fermer va 101 nafar hunarmand ishtirok etdi.

Tadbirkorlik faoliyatini qo'llab-quvvatlash va ularga yaqindan yordam berish maqsadida 2007-yil fevralda boshqarma binosida O'zLDP viloyat Kengashi bilan hamkorlikda "O'zbekiston Respublikasining yangi tahrirdagi Bojxona kodeksi loyihasi: "Taklif va mulohazalar" mavzusida davra suhbatlari o'tkazildi. Davra suhbatida 80 nafar tadbirkorlik subyektlari ishtirok etdi. 2007-yil 15-mart kuni Kosonsoy tumanida o'tkazilgan "Do'stlik" forumi doirasida tadbirkorlar ishlab chiqarayotgan mahsulotlar ko'rgazmasi tashkil etildi. Ko'rgazmada tadbirkorlik subyektlari milliy hunarmandchilik, tikuvchilik va to'quvchilik mahsulotlarni namoyish etishdi. Toshkentda O'zbekiston-Avstriya ishbilarmon doiralari vakillari bilan o'tkazilgan uchrashuvlarda viloyatimizdan 4 nafar tadbirkorlik subyektlari ishtirok etdi.

2007-yil 27-30-mart kunlari Toshkentda "ITF-Uzbekistan" ko'rgazma-savdo markazida o'tkazilgan "Oziq-ovqat texnologiyalari-2007" ko'rgazmasida viloya-timizdan 3 nafar tadbirkorlik subyektlari qatnashdi. Ko'rgazmada Namangan shahridagi xususiy tadbirkor Ravshan Rustamov va "Muqaddas-MX" xususiy firmasi rahbari Muhammadjon

Boqijonov zamonaviy mini-texnologiyalarni jalb etish bo'yicha kelishuv bayonnomasini imzoladilar. 2007-yil 1-may kuni viloyatda Prezidentimizning "Tadbirkorlik subyektlari tekshirishni yanada qisqartirish va uning tizimini takomillashtirish chora-tadbirlari to'g'risida"gi farmoni ijrosi bo'yicha seminar uchrashuv o'tkazildi. Unda 30 dan ziyod tadbirkorlik subyektlari hamda mutasaddi tashkilot vakillari ishtirok etdi.

2007-yil may oyida Toshkentda bo'lib o'tgan "UZBEK INDUSTRIAL EXPO AND TEKSTILE – 2007" ko'rgazmasida viloyatdan "GRAND TEKSTILE AND SERVICE" xususiy korxonasi rahbari Ruslan Sodiqov va "Zamin Turkiston" mas'uliyati cheklangan jamiyati rahbari Ravshan Mirzamahmudovlar qatnashdi. 2007-yilda Toshkentda bo'lib o'tgan Estetik tibbiyot va kosmetologiya bo'yicha II Xalqaro konferentsiyada hamda "O'zbekpomarkaz" MKK OAJning markaziy pavil'onida mustaqilligimizning 16 yilligiga bag'ishlab o'tkazilgan "O'zbekistonda ishlab chiqarilgan – 2007" ko'rgazmasida ham viloyatimiz tadbirkorlari faol ishtirok etdi [4].

**Natijalar.** Viloyatdagi kichik biznes subyektlariga zamonaviy mini-texnologiyalarni jalb etish, eksportbop, import o'rnini bosuvchi mahsulotlar ishlab chiqarishni yo'lga qo'yish hamda mavjud ishlab chiqarishni rivojlantirish bo'yicha bir qator ijobiy ishlarni amalga oshirilmoqda. Jumladan, Namangan shahridagi "Saxovat Chamani" MCHJga Italiyaning "IFT" firmasining sut mahsulotlarini qayta ishlash texnologiyasi, To'raqo'rg'on tumanidagi "Xayrullo savdo-servis" xususiy firmasiga plombirli muzqaymoq ishlab chiqarish texnologiyasi, namanganlik xususiy tadbirkor Ravshan Rustamovga Rossiyaning "Русская трапеца" zavodida ishlab chiqilgan, kuniga 500 kg bolalar bo'tqasini tayyorlab, vakuum sharoitida qadoqlovchi RT-UM-11 texnologiyasi, Namangan shahridagi "Muqaddas-MX" xususiy firmasi uchun asali vakuumli qadoqlash mini-texnologiyasi, Yangiqo'rg'on tumanidagi "Yangiqo'rg'on agromash" MCHJ korxonasi uchun Xitoyning "Xinjiang Tengxiang Color Printing Co.Ltd" kompaniyasi paxtani qayta ishlash texnologiyasi hamda Chust tumanidagi "Chust bosmaxonasi" MCHJ korxonasiga Xitoyning "Xengjiang tengxiang Color Printing Co., Ltd" kompaniyasi UK-9600 Gronx rusumli mini-texnologiyalarni olishda ko'maklashdi. Boshqarma tomonidan viloyatda tadbirkorlik faoliyatini rivojlantirish, kichik biznes subyektlariga zamonaviy mini-texnologiyalarni jalb etish, ishlab chiqarilayotgan mahsulotlarni eksportga yo'naltirish maqsadida 2007-yilda XXR ning Urumchi shahrida o'tkazilgan "16-Xalqaro tashqi savdo-iqtisodiy Urumchi" yarmarkasiga viloyatdan 40 dan ziyod tadbirkorlik subyektlarining safari uyushtirildi. Yarmarkada viloyatdan ishtirok etgan tadbirkorlik subyektlari tomonidan yog'och sirtiga o'yimakorlik ishlov beruvchi va gul bosuvchi, yog' ishlab chiqarish va suv qadoqlash texnologiyalari, gul tikish mashinasi, tokarlik stanoklari hamda suv bilan kesish dastgohlarini sotib olish bo'yicha jami 402.5 ming AQSh dollari bahosida 7 ta shartnoma imzolandi. Shu bilan birga Xitoyning bir qator firma va kompaniyalari bilan kelgusidagi iqtisodiy aloqalar borasida o'zaro kelishib olindi.

Hozirda XXR ning Xenan viloyatidagi "LIE JIANG GOU" mashinasozlik zavodi bilan hamkorlikda kichik ishlab chiqarish uskunalari, dastgohlar hamda butlovchi qismlar olib kelish borasida hamkorlik aloqalari o'rnatildi. Namangan shahrida xususiy tadbirkor sifatida ish boshlagan poyabzal ustasi Nosirjon Hojimirzayev ham yurtimizda tadbirkorlarga yaratilayotgan keng imkoniyatlardan unumli foydalanib, akakalari bilan hamkorlikda o'zining mo'jaz kosibchilik ustaxonasini "Dambog' poyabzal savdo" kichik korxonasiga aylantirdi. Kichik korxonada 2008-yilda 300 million so'mlikdan ziyod sifati va dizayni xorijnikidan qolishmaydigan, biroq ularga nisbatan ancha arzon kattalar va

bolalar oyoq kiyimlari bozorga chiqarildi. Mahsulotlarga Farg'ona vodiysidan tashqari, Samarqand, Buxoro, Qashqadaryo va Surxondaryo viloyatlarida talab katta. Jamoa "Tashabbus – 2008" ko'rik tanlovining viloyat bosqichida qatnashib, N. Hojimirzayev "Eng yaxshi hunarmand" nominatsiyasi bo'yicha e'tirof etildi.

**Xulosa.** Sohasi mamlakatlar iqtisodiyotida alohida o'rin tuta boshladi. Jumladan, keyingi yillarda yurtimizda ham ushbu yo'nalishda katta qadamlar tashlandi, turizm salohiyatini oshirish yuzasidan bir qator qonun hujjatlari qabul qilinib, hayotga tatbiq etildi. Natijada respublikamizning har bir hududida turizmni rivojlantirish bo'yicha yangi loyihalar, imkoniyatlar bo'y ko'rsatdi. Viloyatda mavjud turizm ob'ektlari soni 301 tani tashkil etadi. 24 ta ziyoratgoh, 242 ta madaniy meros obyekti, 152 ta arxeologiya, 98 ta arxitektura yodgorliklari, 22 ta istirohat bog'lari shular jumlasidan.

Bugungi kunda viloyatda 28 ta tur operator, 4 ta direksiya, 25 ta mehmonxona va 48 ta mehmon uylari (2013 o'rin), jami 78 ta joylashtirish vositasi, 40 ta mikroavtobus, 6 ta gid-tarjimon mahalliy va xorijiy fuqarolarga sayyohlik xizmatlari tashkil qilingan. Sohada 1900 nafar ishchi-xodim mehnat qilmoqda. 2020-yil davomida xorijiy va mahalliy turistlar uchun 5 ta turizm axborot markazi, 70 ta namunaviy sanitariya-gigiyena shoxobchasi, 40 ta turistik obyektiga olib boruvchi yo'l ko'rsatgich belgilari va 80 ta turizm ob'yehtida Wi-Fi hududlari tashkil qilindi. O'tgan yilning yanvar-noyabr oylari davomida viloyatimizga jami 34091 nafar (shundan 4052 nafari xorijiy, 30039 nafari mahalliy) sayyoh tashrif buyurdi.

Boshqacha aytganda, 2020-yilda turizm xizmatlar eksporti hajmi 5,4 mln AQSh dollarini tashkil etdi. O'tgan yili respublika turizm marshrutiga kiritish maqsadida viloyatdagi 25 ta madaniy meros ob'yehtini ta'mirlash uchun taklif berilgan edi. Natijada Chortoq tumanidagi "Sulton Uvays Qaroniy" ziyoratgohi, To'raqo'rg'on tumanidagi "Axsikent ochiq osmon ostidagi muzeyi", Chust tumanidagi "Bibiona", Pop tumanidagi "Hazrati Bob" ziyoratgohlarida qurilish va rekonstruksiya ishlari amalga oshirilib, bu maqsad uchun byudjet mablag'lari hisobidan 26,8 mlrd.so'm sarflandi.

Shu bilan birga, homiylik va byudjet mablag'lari hisobidan Namangan shahrida joylashgan "O'n bir Ahmad" va

"Qodirxo'ja eshon uyi", Uychi tumanidagi "Devona buva", Chust tumanidagi "Buonamozor" va "Ayritom bobo", Namangan tumanidagi "Xilvatxona" ziyoratgohlarida rekonstruksiya va restavratsiya-tiklash ishlari amalga oshirildi. Mazkur ob'yehtlarning ayrimlarida ta'mirlash ishlari davom etayapti. Shuningdek, joriy yilda 16 ta madaniy meros ob'yehtining infratuzilmasini yaxshilash bo'yicha loyihalar ishlab chiqilgan. Madaniyat vazirligi madaniy meros departamenti va Namangan davlat universiteti bilan hamkorlikda "Axsikent" hamda "Munchoqtepa"(Qadimgi Pop) arxeologik yodgorliklarini umumjahon YuNESKO ro'yxatiga kiritish uchun nomzodnoma tayyorlanmoqda [6].

Ichki turizmni rivojlantirish maqsadida respublika miqyosida boshqa viloyat hokimliklari bilan turizm sohasida hamkorlik memorandumlari imzolandi. Shuni alohida ta'kidlashni istardimki, viloyat hududining o'ziga xosligidan kelib chiqib, ekoturizm (tog'li hudud va daryo buyi turistik ob'yehtlari), agroturizm (baliqchilik klasterlari, mevali bog'lar, yilqichilik), gastronomik turizm (Chust osh markazi, mega palov), ziyorat turizmi, ekstremal turizm, etnoturizm, tibbiyot turizmi yo'nalishlarini rivojlantirish imkoniyatlari mavjud. Viloyatida 2021–2022-yillarda mahalliy va xorijiy tashabbuskorlar tomonidan jami qiymati 2,0 trln. so'm miqdoridagi 43 ta istiqbolli investitsiya loyihasi amalga oshirilishi hamda 1493 ta yangi ish o'rni yaratilishi bo'yicha manzilli ro'yxat shakllantirilgan. Pop tumanining Chodak, Yangiqo'rg'on tumanining Nanay, Chust tumanining G'ova hamda Kosonsoy tumanining Olmazor mahallalarida 4 ta turizm qishloqlari va ularda 500 ta oilaviy mehmon uylarini tashkil qilish natijasida 1000 dan ortiq aholi ish bilan ta'minlanishi nazarda tutilgan. Joriy yilda sayyohlarni yanada ko'proq jalb etish maqsadida 10 dan ortiq tadbirlar tashkil etilishi rejalashtirilgan. Xususan, "Non festivali" bayrami doirasida yurtimizda ilk bora barcha non turlari tayyorlanib, xorijiy va maxalliy turistlarga havola qilinadi. Shuningdek, Navro'z umumxalq bayrami doirasida 7 tonnalik sumalak tayyorlanadi, Namangan shahrida may oyida 62-yubiley "Gullar festivali"ni o'tkaziladi va mazkur tadbirda chet ellik gulchilar hamda sayyohlar ishtirok etishi kutilmoqda.

#### ADABIYOTLAR

1. Fuqarolik jamiyati. – 2007. – №3. – B. 5.
2. Namangan viloyati. Bunyodkorlik yo'lida. 1991–2006. – Namangan, 2006.
3. Otaxo'jaev A. Xususiy tadbirkorlik – iqtisodiyot tayanchi // O'zbekiston iqtisodiy axborotnomasi. – 2007. – №. 9–10.
4. Fayzullaev T., Sarimsoqov A. Mustaqil O'zbekistonning ijtimoiy-iqtisodiy rivojlanishi. – Namangan, 2013.
5. Yusupov I., Mirzaaliev.E. Namangan viloyati me'moriy obidalari sirlari. – Namangan, 2008.
6. Yusupov I., Mirzaliev E. Namangan shahri tarixidan lavhalar. – Namangan, 2010.
7. <https://yuz.uz/uz/news/namanganning-yuksalayotgan-turizm-salohiyati-iqtisodiyot-rivojida-ham-muhim-orinni-egallaydi>
8. <https://www.namangan.uz/uz/yangiliklar-2/1385-namangan-xalqaro-investitsion-forumi-viloyat-iqtisodiy-salohiyati-dunyoga-tanitoladi>
9. <https://namangan.uz/uz/yangiliklar-2/1606-namangan-viloyatini-barqaror-ijtimoiy-iqtisodiy-rivojlanish-strategiyasi-muhokamasi-bolib-otdi>
10. <https://xs.uz/uz/post/namanganning-ishlab-chiqarish-salohiyati-zhalolobodliklarni-hajratga-soldi>.



Sardor ULKANOV,  
Andijon mashinasozlik instituti tayanch doktoranti  
E-mail: sardor.ulkanov.93@mail.ru

JizPI "Transport vositalari muhandisligi" kafedrasini mudiri, p.f.f.d, dots.Asqarov I.B. taqrizi ostida

## TA'LIM JARAYONIDA O'QITISHNING ZAMONAVIY DIDAKTIK VOSITALARINI QO'LLASHNING O'ZIGA XOS XUSUSIYATLARI

Annotatsiya

Ushbu maqolada ta'lim jarayonida o'qitishning zamonaviy didaktik vositalarini qo'llashning o'ziga xos xususiyatlari, o'qitishning zamonaviy didaktik vositalarining asosiy vazifalari, afzalliklari va qo'llanilish bosqichlari, haqida so'z yuritilgan. Shuningdek, ta'lim jarayonida didaktik vositalarini takomillashtirish uchun zarur bo'lgan, elektron o'quv qo'llanmalar, elektron darsliklar, kompyuterli ta'limiy tizimlar, bilimlarni nazorat qilishning kompyuterli tizimi, elektron laboratoriya praktikumi, elektron ma'lumotnomalar, elektron masalalar to'plami, multimedia o'quv mashg'ulotlari haqida ma'lumotlar keltilgan.

**Kalit so'zlar:** Tizim, motivatsiya, interfaol, elektron o'quv qo'llanma, asosiy pedagogika, tashxislash, axborot kommunikatsiya, darslik, videolavha, virtual obraz, ananaviy ta'lim, bilim, ko'nikma, qiziqish.

## ОСОБЕННОСТИ ПРИМЕНЕНИЯ СОВРЕМЕННЫХ ДИДАКТИЧЕСКИХ СРЕДСТВ ОБУЧЕНИЯ В ОБРАЗОВАТЕЛЬНОМ ПРОЦЕССЕ

Аннотация

В данной статье рассматривается специфика использования современных средств обучения в учебном процессе, основные задачи, преимущества и этапы применения современных средств обучения. А также электронные учебные пособия, электронные учебники, компьютерные системы обучения, компьютерная система контроля знаний, электронный лабораторный практикум, электронные справочники, информация о мультимедийных учебных занятиях.

**Ключевые слова:** Система, мотивация, интерактив, электронное учебное пособие, базовая педагогика, диагностика, информационная коммуникация, учебник, видео, виртуальный образ, традиционное образование, знания, умения, интерес.

## FEATURES OF THE APPLICATION OF MODERN DIDACTIC LEARNING TOOLS IN THE EDUCATIONAL PROCESS

Annotation

This article discusses the specifics of the use of modern teaching aids in the educational process, the main tasks, advantages and stages of the use of modern teaching aids. As well as electronic teaching aids, electronic textbooks, computer training systems, computer knowledge control system, electronic laboratory practice, electronic reference books, electronic questions/plami, information about multimedia training sessions.

**Key words:** System, motivation, interactive, electronic textbook, basic pedagogy, diagnostics, information communication, textbook, video, virtual image, traditional education, knowledge, skills, interest.

Oliy ta'lim muassasalarida bo'lajak transport vositalari muhandisligi talabalarini tayyorlashni o'qitishining zamonaviy didaktik vositalari(O'qitishning zamonaviy didaktik vositalari) xususan, elektron darsliklar, elektron o'quv qo'llanma, elektron masalalar to'plami, elektron trenajyorlar, elektron praktikumlar, elektron ma'lumotnomalar, elektron ensiklopediyalar, avtomatlashtirilgan nazorat tizimlari, elektron o'quv metodik-majmua (EO'MM) va shu kabi boshqa ko'plab o'qitishining zamonaviy didaktik vositalari larisiz

tasavvur etish qiyin. Shu bois, hozirgi oliy ta'lim muassasalarida o'qitishining zamonaviy didaktik vositalari tobora katta ahamiyat kasb etmoqda.[1]

Ta'lim tizimida o'qitishining zamonaviy didaktik vositalarining ahamiyati ularning qo'llanilishi bosqichlari va darajalari bilan belgilanadi (1.1-rasm). Birinchi bosqichda o'qitishining zamonaviy didaktik vositalari an'anaviy ta'lim shakllari va o'qitish metodlari doirasida alohida pedagogik vazifalarni hal qilish vositasi sifatida qo'llaniladi.

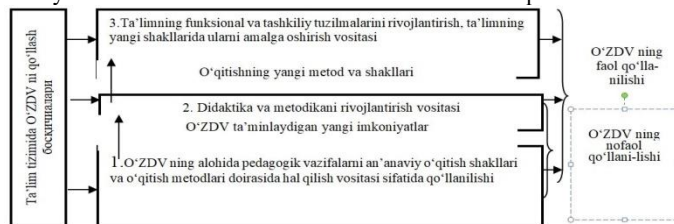

1-rasm. O'qitishining zamonaviy didaktik vositalari larini qo'llash bosqichlari

Biz bu bosqichda o'qitishining zamonaviy didaktik vositalari o'quv jarayonini boshqa o'quv-metodik vositalar bilan baravar holda qo'llab-quvvatlashni ta'minlaydi. O'qitishining zamonaviy didaktik vositalarining o'rni va uning

bajaradigan vazifalari ta'limni tashkil etishning shakllangan tamoyillari bilan belgilanadi. Boshqacha aytganda, ushbu bosqichda o'qitishining zamonaviy didaktik vositalarilari

faollashmagan tarzda qo'llaniladi, ya'ni ta'lim tizimining o'zgarishiga deyarli ta'sir etmaydi[1,2].

O'qitishining zamonaviy didaktik vositalarilarining transport vositalari muhandisligi faol qo'llanilishi ikkinchi va uchinchi bosqichlarda yaqqol namoyon bo'ladi. Bu shu bilan belgilanadiki, o'qitishining zamonaviy didaktik vositalarilar an'anaviy o'quv-metodik vositalarga nisbatan yangi imkoniyatlarni ta'minlaydi, ko'pgina mavjud funksiyalar yanada yuqori sifat bilan amalga oshiriladi[3].

O'qitishining zamonaviy didaktik vositalarining texnologik afzalliklariga quyidagilar kiradi: ishlab chiqish tezkorligining oshishi; yangilash, rivojlantirishning osonligi va nusxalarini ko'paytirishning osonligi, internet orqali foydalanishi va tez tarqatilishi[5].

**Tadqiqot materiallari va usullari.** Ta'limda o'qitishining zamonaviy didaktik vositalarining faol qo'llanilishining ahamiyati shundan iboratki, ular nafaqat ma'lum pedagogik vazifalarni hal qilish vositalari sifatida foydalaniladi, balki didaktika va metodikaning rivojlanishiga turtki beradi, o'qitish va ta'limning yangi shakllarini yaratishga imkoniyat yaratadi. Masofaviy ta'lim Internet texnologiyalarining keng tarqalishi natijasida jadal rivojlanadi. Multimedia, kompyuter grafikasi, shuningdek raqamli ma'lumotlarni zichlashtirish metod va algoritmlarining rivojlanishiga, kasbiy faoliyat sharoitini imitatsiya qiluvchi

virtual voqelikka "kirish" orqali foydalaniladigan o'qitish metodikalarini ishlab chiqishga turtki beradi.

Metodika va didaktikaning rivojlanishida o'qitishining zamonaviy didaktik vositalari hal qiluvchi ahamiyatga ega. O'quv jarayonida o'qitishining zamonaviy didaktik vositalaridan foydalanish natijasida (ta'lim sifatini oshirish; o'quv tadbirlarini tashkil etish va o'tkazishga sarflanadigan xarajatlarni kamaytirish; o'qituvchilar yuklamasi va metodik vazifalarni qayta taqsimlash, nostandart o'quv topshiriqlarini tayyorlash, ta'lim oluvchilar bilan individual ishlash va boshqalar natijasida) o'quv jarayonini o'quv-metodik vositalar bilan ta'minlashning tezkorligi ta'minlanadi. o'qitishining zamonaviy didaktik vositalarini ishlab chiqish va o'quv jarayonida qo'llash uchun ularning didaktik imkoniyatlari va tavsiflarini yaxshi bilish lozim. Shu bois o'qitishining zamonaviy didaktik vositalarilarining turlari va ularning o'ziga xos xususiyatlarini qisqacha tavsiflab o'tamiz.

Amaliyotda o'qitishining zamonaviy didaktik vositalarining har xil turlari o'quv jarayonida majmuaviy tarzda qo'llaniladi. Bu esa ularni o'zaro birgalikdagi qo'llash imkoniyatlarini bilishni talab etadi.

Hozirgi vaqtga qadar o'qitishining zamonaviy didaktik vositalarini tasniflash borasida yagona nuqtai nazar shakllanmagan va shu bois ularning umumqabul qilingan tizimi ishlab chiqilmagan. o'qitishining zamonaviy didaktik vositalari ta'riflari borasida ham har xil fikrlar mavjud.

O'qitishining zamonaviy didaktik vositalarining tavsiflanish sxemasi 2.-rasmda keltirilgan.

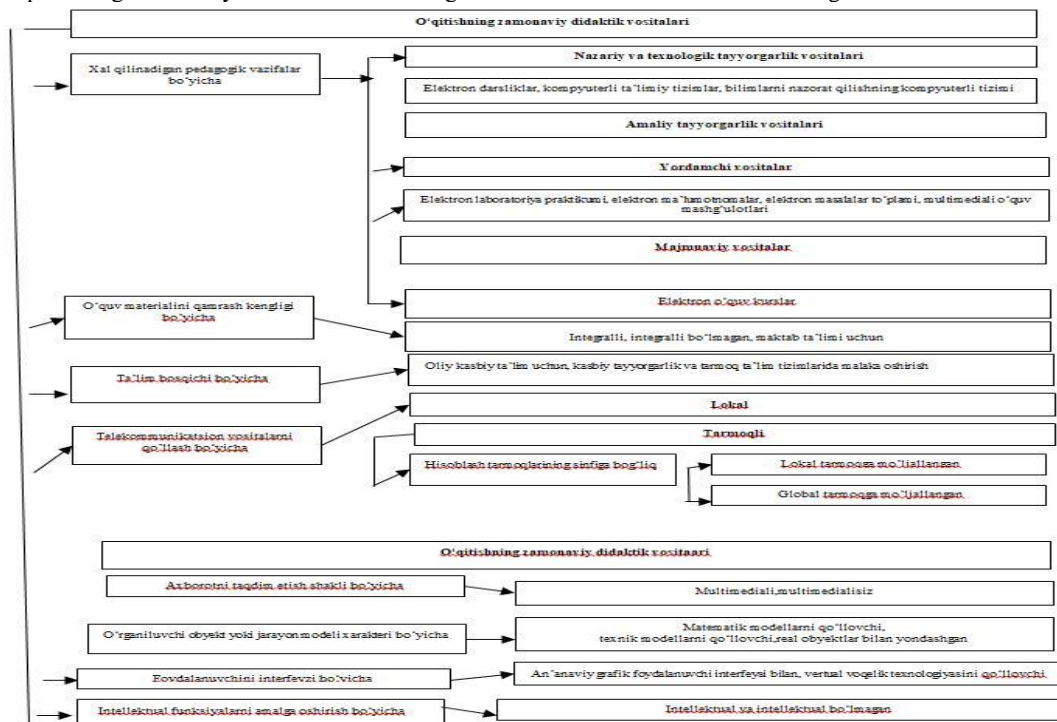

2- rasn. O'qitishining zamonaviy didaktik vositalari tasnifi

O'qitishining zamonaviy didaktik vositalari yordamida hal qilinadigan asosiy pedagogik vazifalar quyidagilar hisoblanadi:

- 1) dasturiy ta'minot bilan dastlabki tanishuv, uning tayanch tushuncha va konsepsiyalarini o'zlashtirish;
- 2) har xil darajadagi tayanch tayyorgarlik;
- 3) muayyan dasturiy ta'minotda amaliy vazifalarni hal qilish ko'nikma va malakalarini egallash;
- 4) nostandart muammoli vaziyatlarda tahlil qilish va mustaqil qarorlar qabul qilish ko'nikmasini egallash;
- 5) aniq faoliyat turlariga qobiliyatni rivojlantirish;
- 6) o'rganilayotgan ob'yektlar, jarayonlar va faoliyat muhiti modellari bilan o'quv-tadqiqotchilik eksperimentlarini o'tkazish;

7) bilim, ko'nikma va malakalarni qayta tiklash (kam uchraydigan holatlar, vazifa va texnologik operatsiyalar uchun);

8) bilim va ko'nikmalar darajasini nazorat qilish va baholash.

Bugungi kunda asosiy pedagogik muammolardan biri - bu bo'lajak TVM talabalarini amaliy masalalarni yechish uchun o'qitishining zamonaviy didaktik vositalarini nafaqat savodxonlikni oshirish, bilim olish uchun, balki ijodiy fikrlashga tayyorlashdir. Bunday tayyorgarlikni shakllantirishning asosiy vositasi sifatida amaliy masalalarni tanlash bo'lib, u shu bilan izohlanadiki, tanlangan amaliy masala talabaga o'zlashtirilgan bilimlarning (metodologik, nazariy, texnologik) turli xil komponentlarini yaxlit manzaraga birlashtirish va ularni amaliy-tadbiqiy tavsifda aks

ettirish imkonini berib, nazariy bilim va o'qitishining zamonaviy didaktik vositalaridan mustaqil foydalanish o'rtasidagi oraliq bo'g'in sifatida ishtirok etadi. Bundan tashqari, amaliy masala aniq vaziyatda o'qitishining zamonaviy didaktik vositalaridan foydalanishni e'tiborga olib, mutaxassislikni o'zlashtirishga imkon beradi.[6]

Shuning uchun bugungi kunda asosiy muammolardan biri - bu bo'lajak kasb ta'limi o'qituvchilarni amaliy masalalarni yechish uchun o'qitishining zamonaviy didaktik vositalarni ijodiy qo'llashga tayyorlashdir.

Biz o'z tadqiqotimizda amaliy masalalarni tasniflashga I.Ya. Lerner, V.A. Slastenin va boshqalarning ishlarida keltirilgan maqsadlar taksonomiyasiga asoslanuvchi yondashuvdan foydalandik. Qo'yilgan maqsad iyerarxiyasiga erishish uchun har bir elementning o'rni va tarkibi qat'iy aniqlangan va o'qitishining zamonaviy didaktik vositalaridan foydalanish e'tiborga olingan holda kasbiy faoliyat tuzilmasini aks ettiradigan subordironli masalalar tizim zarur.[7]

Bu tasniflarning har biri alohida masalalarni hal etadi, ammo ular-ning hech biri alohida holda bilim, ko'nikma va shaxs sifatlarini butunlay qamrab olmaydi. Tasniflashning ikkinchi darajasining asosi bo'lib birinchi darajasini, ya'ni bilimlar tizimini o'z ichiga qamrab olishi hisoblanadi. Chunki, mustaqil ahamiyatga ega bo'lgan bilim va ko'nikma o'zaro bir-biri bilan uzviy bog'liq. Boshqacha aytganda, bilim, ko'nikmadan tashqarida mavjud bo'lmaydi, ko'nikma esa bilimlarga tayanmasdan o'zlashtirilmaydi, amalda qo'llanilmaydi. Demak, ikkinchi va uchinchi darajalarni birlashtirib, o'qitishining zamonaviy didaktik vositalariga oid bilimlarning o'zaro aloqadorli-gini, ularni kasbiy faoliyatda qo'llash ko'nikmalarini va ushbu faoliyatga mos shaxsiy sifatlarini ta'minlovchi masalalar tasnifini tuzish mumkin. "OTMda o'qitishining zamonaviy didaktik vositalarilarni qo'llash ko'nikmasi masalalar tipi - shaxs sifati" triadasi asosida masalalarni tasniflash 1- ilovada keltirilgan.

Axborot ko'lamini kengayotgan va zichlashayotgan hozirgi davrda bilimlarni tizimlashtirish va undan tezkor holda foydalanish muhim ahamiyatga ega. Hozirgi kunda kasbiy faoliyatda foydalanishga mo'ljallangan bilimlarni "siqilgan" va ixcham tarzda qulay ko'rinishda tavsiflashning quyidagi modellari alohida ahamiyatga ega mantiqiy model, freymli model va semantik tarmoq modeli [8].

Umumkasbiy texnika fanlar bo'yicha "siqilgan" o'quv axborotini qo'llashga oid ishlanmalar tahlili shuni ko'rsatdiki, o'quv qo'llanma qisqa ma'ruza konspekti sifatida yaratiladi[9].

Ba'zi bir qo'llanma bo'limlar bo'yicha kursning asosiy tushunchalari sxemalari ko'rinishda tasvirlangan va ular elektron ko'rinishda taqdim etiladi.

Kasb ta'limi yo'nalishi bitiruvchilarining ish amaliyotini o'rganish, asosida biz o'qitishining zamonaviy didaktik vositalaridan foydalanish sohasida OTM da o'qish jarayonida egallangan bilim va ko'nikmalar tizimidan kasbiy masalalarni yechishda foydalanmaydi, degan xulosaga keldik. AKT sohasida yetarli tayyorgarlikka ega bo'lgan pedagogikning faoliyat reproduktiv xarakterga ega. Buning

sababini tahlil etib, ta'lim muassasalari (umumiy o'rta ta'lim maktablari, kasb-hunar kollejlari) o'qituvchining ta'limiy faoliyatda o'qitishining zamonaviy didaktik vositalaridan foydalanish bo'yicha to'plangan tajribalari tez - tez talab etilmaydi, chunki ko'pgina bitiruvchilarda uni doimiy o'rganish va amaliyotda qo'llash motivatsiyasi shakllanmagan degan xulosaga olib keldi.

Biz tashkil etgan o'quv-tarbiya jarayonida bo'lajak kasb ta'limi o'qituvchisining o'quv faoliyatida o'qitishining zamonaviy didaktik vositalarilardan foydalanishga oid bilim va ko'nikmalarni egallashda pozitiv ichki motivatsiya uyg'otishga e'tibor qaratiladi. Bundan tashqari, bilishga motivatsiyani ijodkorlikning o'ziga xos motivatsiyasi sifatida qaraladi. Shuning uchun ham uni shakllantirish bo'lajak kasb ta'lim o'qituvchisining o'quv-bilish, ilmiy-tadqiqotchilik kasbiy-pedagogik faoliyatida ijodiy faolligini rivojlantirishning zaruriy sharti hisoblanadi. Shunday qilib, muhim va asosiy masalalardan biri - bu bo'lajak kasb ta'limi o'qituvchilari faoliyatining barcha yo'nalishlariga ta'sir etadigan bilish motivlarini aniqlash va rivojlantirish hisoblanadi [10,11].

**Natijalar.** Bo'lajak transport vosilari muhandisligi(TVM) talabalarining bilish motivlarini pedagogik tashxislash uchun biz o'qitishining zamonaviy didaktik vositalarilardan foydalandik. Bunday yondashuv bo'lajak TVM talabasida ko'p uchraydigan bilish faoliyati haqidagi to'la axborotni taqdim etadi, bilish ehtiyojiga u yoki bu ta'sir usullarini va motivlarni asosli tanlashga keng imkoniyat beradi.

Bizning tadqiqotimiz natijalari talaba qanchalik qobiliyatli va iqtidorli bo'lmasin, u hohish va motivlashgan metodikasiz muvafaqiyatga erisha olmasligini ko'rsatdi.

Shunday qilib, bo'lajak TVM talabasining faolligi, shuningdek o'quv materiallarini o'zlashtirishi uning motivatsiyasiga ko'p jihatdan bog'liq ekan.

Biz o'z tadqiqotimiz jarayonida bilim va ko'nikmalar tizimini motivlashgan holda egallashning quyidagi qoidalarga tayandik: kasbni egallashga, shu jumladan o'qitishining zamonaviy didaktik vositalaridan foydalanishga tayyorgarlikni yuqori darajada o'zlashtirish; fan va texnikaning zamonaviy yutuqlaridan foydalanish, o'quv faoliyati jarayonida o'qitishining zamonaviy didaktik vositalarini qo'llashga oid bilim va amaliy ko'nikmalarni egallash; bitiruvchida kasbiy safarborlikni shakllantirish; kasbiy faoliyatda o'qitishining zamonaviy didaktik vositalarini qo'llashga yuqori darajada tayyorlash, bo'lajak mutaxassisning shaxsiy raqobot bardoshligini oshirish.

**Xulosa va takliflar.** Xulosa qilib aytadigan bo'lsak, dars jarayonida o'qitishning zamonaviy didaktik vositalaridan, motivatsiya foydalanish bilim va ko'nikmalarni muvaffaqiyatli shakllantirishning asosi hisoblanadi. o'qitishining zamonaviy didaktik vositalari o'z ichiga o'qish maqsadini shakllantirishdagi o'zgarish, talabalarda turli xil o'quv faoliyatiga munosabatlarning shakllanganligi, o'qishning mazmun ma'nosini kuchaytirish, qiziqish, motiv va ehtiyojni shakllantirishni qamrab oladi.

#### ADABIYOTLAR

1. Hamidov J.A. Bo'lajak kasb talimi o'qituvchilarini tayyorlashda elektron o'quv-metodik majmuadan foydalanish samaradorligini oshirish yo'llari haqida // "O'rta maxsus, kasb - hunar ta'limi tizimida kadrlar tayyorlash jarayoni mazmuni, o'qitish vositalari va shakllarining nazariy-uslubiy asoslarini takomillashtirish". Respublika ilmiy - amaliy konferensiyasi materiallari.-Toshkent, 2011, 2- qism. - B.172-174.
2. Hamidov J.A. Kasbiy ta'lim jarayonida axborot texnologiyalaridan foydalanishning pedagogik shart-sharoitlari// Kasb-hunar ta'limi.-Toshkent, 2008.- № 1.-B. 21-23
3. Hamidov J.A., To'rabekov F. S. O'quv jarayonida kompyuterli o'qitish texnologiyasidan foydalanish samaradorligini aniqlash mezonlarini tanlash va asoslash // Maktab va hayot.-Toshkent, 2008.- № 2.-B.
4. Денушкин А. С., Кирилов А. И., Сливина и др. Компьютерные обучающие программы // Информатики и образование. - 1995. - № 3. С. 15-22
5. Андреев А. Педагогика творческого саморазвития: Инновационный курс. – Казань: Из-во КГУ, 1996. – 567 с.

6. Askarov I.B. Basic stages of process of preparation to researchactivity of preparation of future professional education teachers. Eastern Evropean Seintific Journal. Germany, 2016. №-5. – P. 93-100.
7. Аскарлов И.Б., Турматов Ж.Т. Олий таълим муассасаларида бўлажак касб таълими ўқитувчиларини тадқиқотчилик фаолиятига тайёрлаш методикаси. - Т.: GOLD PRINT NASHR., 2018. – 80 б.
8. Жумаев М.Э. Ўқув жараёнида бўлажак бошланғич синф ўқитувчиларининг педагогик маданиятини тарбиялаш: Пед. фан. ном. ... дисс.: - Т.: 1999. -137 б.
9. Мухина М.В. Развитие технического мышления у будущего учителя технологии и предпринимательства средствами системы познавательных заданий. Дисс. канд. пед. наук. - Н. Новгород. - 2003. -210 с.
10. Левитес Д.Г. Авто дидактика. Теория и практика конструирования собственных технологий обучения-М.: РАО МПСИ, 2003 г. - 320 с.
11. Ulkanov. S. S., “Training Specialists on the Basis of the Credit-Module,” Zien Journal of Social Sciences and Humanities, pp. 33-36, 30-09-2022.
12. Egamberdiyeva N. M. Madaniy-insonparvarlik yondashuvi asosida bo'lajak o'qituvchilarni shaxsiy va kasbiy ijtimoiylashtirish. - Т.: “Fan va texnologiya” nashriyoti, 2009. - 135 б.



UDK: 159.9.01

*Muqaddas UMAROVA,*  
*Qo'qon davlat pedagogika instituti dosenti, PhD*  
*Muqaddam KADIROVA,*  
*Qirg'iziston Respublikasi, Qirg'iz-O'sh Universiteti dosenti, PhD*  
*Email: asqarov.dm.94@gmail.com*

*TDIU professori, psix.f.d V.M.Karimova taqrizi asosida*

## SHARQ MUTAFAKKIRLARINING OILAGA OID TASAVVURLARNI SHAKLLANTIRISH TO'G'IRISIDAGI QARASHLARI

Аннотация

Ushbu maqolada Sharq mutafakkirlarining qarashlarida ijtimoiy psixologiya uchun muhim metodologik tamoyillar borligi, ulardan eng muhimi – har bir shaxsning jamiyat va uning me'yorlari ijobiy xulq shakllariga aylanishi uchun, eng avvalo, muhim ijtimoiylashuv instituti bo'lmish oila va undagi qadriyatlarni to'g'ri idrok etish yotishini tushunish, bu jarayon ijtimoiylashuvning ijtimoiy – psixologik mexanizmi bo'lmish tasavvurlar, ijtimoiy persepsiya hamda ustanovkalar orqali ro'y berishi xususida so'z yuritilgan

**Kalit so'zlar:** oilaviy qadriyatlar, etnopsixologik xususiyatlar, ijtimoiy xulq, ijtimoiylashuv instituti, ijtimoiy persepsiya, ustanovkalar, ijobiy xulq shakllari.

## ВЗГЛЯДЫ ВОСТОЧНЫХ МЫСЛИТЕЛЕЙ НА ФОРМИРОВАНИЕ ПРЕДСТАВЛЕНИЙ О СЕМЬЕ

Аннотация

В данной статье показано, что во взглядах восточных мыслителей есть важные для социальной психологии методологические положения, важнейшее из которых состоит в том, что для того, чтобы каждый человек стал положительной формой поведения в обществе и его нормами, прежде всего, семья, являющаяся важным институтом социализации, и ее ценности должны быть скорректированы. Говорят, что этот процесс происходит посредством воображения, социального восприятия и предположений, являющихся социально-психологическим механизмом социализации.

**Ключевые слова:** семейные ценности, этнопсихологические характеристики, социальное поведение, институт социализации, социальное восприятие, нормы, формы позитивного поведения.

## THE VIEWS OF EASTERN THINKERS ON THE FORMATION OF IDEAS ABOUT THE FAMILY

Abstract

This article shows that there are important methodological principles for social psychology in the views of Eastern thinkers, the most important of which is that in order for each person to become a positive form of behavior in society and its norms, first of all, the family, which is an important institution of socialization, and its values must be corrected. It is said that this process takes place through imagination, social perception, and assumptions, which are the social-psychological mechanism of socialization.

**Key words:** family values, ethnopsychological characteristics, social behavior, institution of socialization, social perception, norms, forms of positive behavior.

**Kirish.** Markaziy Osiyo madaniyati tarixida o'z nomlarini qoldirgan mutafakkirlarning ilmiy, falsafiy va axloqiy qarashlarida inson eng buyuk zot ekanligi uchun uning baxtli farovon hayoti, kamolotga erishishi, oila va oilaviy munosabatlari, pok muhabbat, sadoqat, oilaviy totuvlik kabi g'oyalari keng o'rin olgan.

Milliy qadriyatlarimiz, jumladan, oilaviy munosabatlarga oid fikrlar buyuk allomalar va tarixiy – ma'naviy meroslarimiz bo'lmish – “Avesto” mafkurasida, O'rxun – Enasoy bitiklarida, Yusuf Xos Hojibning “Qutadg'u bilig”, Abu Nasr Forobiyning “Fozil odamlar shahri”, Abu Rayhon Beruniyning “Qadimgi xalqlardan qolgan yodgorliklar”, Abu Ali ibn Sinoning “Tib qonunlari” va boshqa asarlarda, xalqni safarbar qiluvchi g'oyalari sifatida “Temur tuzuklari”da, Mir Alisher Navoiyning tasavvufiy qarashlarida, Boburiylar davri va Akbarshoxning ijtimoiy-pedagogik tajribasi bayon etilgan kitoblarda, jadicchilarning

mafkuraviy tarbiya uslublari yoritilgan asarlarida aks ettirilgan.

Mavzuga oid adabiyotlar tahlili. X.Toshtemirov (1977, 1980), L.S.Yaxyoyev (1980), G.M.Hamidova (1984), T.T.To'ychiyeva (2000), M.Xolmatova (2000)lar tomonidan oilaviy turmushning falsafiy jihatlarini, oila-nikoh munosabatlarining takomillashish an'analari va hozirgi zamon o'zbek oilasining turmush tarzi o'rganilgan. Sh.A.Isroilov (1979), F.M.Otaxo'jayev (1995) va boshqalar o'z tadqiqotlarida o'zbek ayollarining huquqiy masalalari, oila-nikoh munosabatlarining huquqiy jihatlarini o'rganishgan. M.R.Bo'riyeva (1997) o'z tadqiqotlarida o'zbek oilasining demografik jihatlarini tadqiq etgan.

B.Z.Umarov (1986) esa o'z ishlarida o'zbek oilasining sotsiologik jihatlarini tadqiq etgan. Ayniqsa, Respublikamiz pedagog olimlarining mazkur sohada amalga oshirgan tadqiqotlari e'tiborga loyiqdir. A. Q. Munavvarov (1984, 1994), M. I. Sangilov (1986), O.Musurmonova (1999),

H.Uzoqov (1992,1994), O.To'rayeva (1990) va boshqalar o'z tadqiqotlarida o'zbek oilasining o'ziga xosligi, tarbiyaviy imkoniyatlari va shart-sharoitlari, o'zaro munosabatlar shakllanishining ma'naviy asoslarini keng o'rganganlar.

Oilaviy hayot psixologiyasi, oila-nikoh munosabatlari, oiladagi o'zaro munosabatlar, undagi ziddiyatlar, ajralishlar va uning oqibatlari keyingi yillarda psixologiya fanining keng tadqiqot obyektiga aylanib bormoqda. Bu sohada psixolog olimlardan G.B.Shoumarov (1986, 1990, 1994, 2001), YE.A.Morshinina(1986), E.G'oziyev (1994, 2002). V.M.Karimova (1987, 1994, 1999), M.G.Davletshin (1993,1994), N.A.Sog'inov (1990), S.A.Oxunjonova (1991), A.Shojalilov (1994), T.M.Adizova (1994), E.Usmonov (1993), X.Karimov (1994), Sh.SH.Jo'rayeva (1994), R.S.Samarov (1997), O.Shamiyeva (2000) N.Salayeva (2001), F.R.Ro'ziqulov (2002) va boshqalar olib borayotgan ilmiy tadqiqot ishlari diqqatga sazovordir.

**Tadqiqot metodologiyasi.** Sharq mutafakkirlarining barchasini g'oyaviy jihatdan birlashtirgan asos shu bo'lganki, ular shaxs tarbiyasi va kamolotida oilaning, oilaviy tarbiyaning rolini yuqori qo'yishgan, ayniqsa, shaxsning aqliy va axloqiy kamolotida oilaning o'rni, ota-ona va yaqin kishilarning yo'naltiruvchi va tarbiyalovchi vazifalariga alohida e'tibor berganlar. Ular faqat oiladagina rivojlanishi mumkin bo'lgan sifatlar - halollik, poklik, mardlik, mehribonlik, haqo'ylik kabi qator fazilatlarini barcha sifatlardan yuqori qo'yishlari bilan birga insoniy munosabatlarda namoyon bo'ladigan yuksak fazilatlar, avvalo, ota-onadan bolaga o'tishi va ularning jamiyat taraqqiyotiga ijobiy ta'siri kabi qimmatli fikrlar va bu boradagi amaliy ko'rsatmalarni o'z falsafiy-axloqiy, sotsiologik va psixologik qarashlarida ifodalab berganlar.

Zardushtiylikning qadimiy kitobi - «Avesto»da oila muqaddas dargoh ekanligi, oila barqarorligida er va xotinning teng mas'ulligi, farzand tarbiyasi to'g'risidagi fikrlar bayon etilgan.

Oilaning tinch va farovon bo'lishi nimalarga bog'liq ekanligi haqida esa: «Porso, inson uy tiklab, olovga, oilasiga, xotin va farzandlariga o'rin ajratib bersa, uyida noz-ne'matlari muhayyo bo'lib, xotin va farzandlari farovon yashasa, uyida e'tiqod, sobit olovi alangali, boshqa narsalari ham mo'l-ko'l bo'lsa, o'sha manzil muhtaramdir», - deb yozilgan. Bu kitobda ko'rsatilishicha, oilada ota yetakchi bo'lgani ma'qul. Shuningdek, unda ifodalangan oila va oilaviy munosabatlarga hamma rioya etishi lozim bo'lgan. Eng ahamiyatli jihati shundaki, unda er-xotinni o'zaro sodiq, g'amxo'r, mehribon bo'lishlari lozimligi va ayolning haq-huquqini himoya qilish o'sha davrda ham qonun darajasiga ko'tarilganligi ma'lumdir. Umuman olganda, zardushtiylik davridanoq oila masalalariga katta e'tibor qaratilgan bo'lib, bu esa oilaning jamiyatda tutgan o'rni va mavqeyini mustahkamlash uchun azal davrlardanoq zamin yaratilganligini kuzatamiz.

Ma'lumki, Islom dinining muqaddas manbalaridan bo'lmish Qur'on va Hadislarda ham odob-axloq, ayollarning turmushdagi o'rni va vazifalari, er va xotin o'rtasidagi munosabatlar, bolalar tarbiyasi, oila yuritish, nikoh va muhabbat masalalariga keng o'rin berilgan.

Quyida hadislar to'plamidan bir necha misollar keltiramiz: «Tangri nazdida bandalarning eng yaxshisi o'z ahli-ayoliga foydasi ko'p tegadigan kishidir» /18-hadis/ , «Odamlar ichida xotin kishiga nisbatan haqlirog'i uning eridir. Erkak kishiga nisbatan odamlarning haqlirog'i - bu uning onasidir» /34- hadis/;

«Farzandlarigizni izzat-ikrom qilish bilan birga axloqodobini ham yaxshilangiz» /38-hadis/; «Qachonki er o'z xotiniga va xotin o'z eriga qarashsa, Tangri ham ularga rahmat nazari bilan qaraydi, bordi-yu kaftini kaftiga qo'ysa, barmoqlari orasidan gunohlari duv-duv to'kiladi» /44-hadis/; «Sizlarning har biringiz bamosoli cho'pondirsizlar va o'z qo'l

ostingizdagilarga mas'uldirsizlar, Podshoh o'z fuqarolariga, er o'z ahli ayoliga, xotin erining uyiga, xodim o'z xojasi moliga, farzand o'z otasi mulkiga mas'uldir. Demak har birlaringiz mas'uldirsizlar» /116-hadis/; «Hech bir ota o'z farzandiga xulqu odobdan buyukroq meros berolmaydi /136-hadis/.

Zamonamiz olimlari o'z izlanishlarida jamiyatimiz taraqqiyotining ijtimoiy- siyosiy jihatlari, ilg'or fikrlarning tarixiy- falsafiy negizlarini o'rgangan holda, o'tmishdagi allomalarning falsafiy- g'oyaviy qarashlariga, xususan, buyuk mutafakkirlar Ahmad Al Farg'oniy, Mahmud az Zamahshariy, Abu Nasr Forobiy, Abu Rayhon Beruniy, Ibn Sinolarning oila muhitida shakllanayotgan farzand xislatlariga va bunda milliy qadriyatlarining qiymatiga oid ilmiy merosiga tayanadilar.

**Tahlil va natijalar.** Sharq mutafakkirlari shaxs kamoloti, uning ma'naviy poklanishi, e'tiqod va dunyoqarashlarning teranligiga bevosita aloqador ilg'or fikrlarini ko'proq ota- onaning ta'siri va oila davrasida tasavvur etganlar. Bu noyob qarashlar milliy- ma'naviy qadriyatlar sifatida xalqimizning madaniyati, adabiyoti va san'atida, jumladan, Mahmud Koshg'ariy, Yusuf Xos Hojib, Ahmad Yugnakiy, Lutfiy, Abdurahmon Jomiy, Alisher Navoiy ijodida chuqur egallagan. Ushbu g'oyalar va qarashlarni umumlashtirgan holda ular jamiyatning ma'naviy poklanishiga xizmat qiluvchi, yurtni obod, xalq hayotini farovon qilishdek oliy maqsadlarga qaratilgan bunyodkor g'oyalar edi, deyishimiz mumkin. Bu ezguliklarning tarixiy ildizlari bundan 2700 yil oldin yashab ijod etgan vatandoshimiz Zardushtning mafkuraviy qarashlarini bunga misol qilsa bo'ladi. Chunki u yaratgan «Avesto» kitobida quyidagi satrlar mavjud: «Ezgu fikr, ezgu so'z va ezgu ishlar bilan ezgu fikr, ezgu so'z va ezgu ishni alqayman. O'zimni bori ezgu fikrga, ezgu so'zlar ayitishga, ezgu ishlar amaliga baxshida qilaman, barcha yomon fikrlardan, yomon so'zu yomon ishlardan yuz o'giraman». Ko'rib turganimizdek, «Avesto» da inson axloq - odobi, ma'naviyati quyidagi uchlikda : Gumata – yaxshi fikr, Gugta – yaxshi so'z, Gvarshita – yaxshi ishda ifodalanadi . Yaxshi fikr deganda, yaqin kishilarga mehribonlik, muhtojlik va xavf – xatar ostida qolganlarga yordam berishga shaylik, kishilar baxt va saodati uchun faol kurashishga doim tayyor turish, hamma bilan ahil va totuv yashash va boshqalar tushuniladi.

Yaxshi so'zlar deganda esa o'z va'dasiga rioya qilish, uning ustidan chiqish, savdo- sotiq ishlarida halol bo'lishga, qarzini o'z vaqtida to'lash, o'g'rilik va talonchilik qilmaslik, buzuqlikdan o'zini tiyish va hokazolar tushunilgan.

Kaykovusning «Qobusnoma» asarida ham aynan shu jihatlariga e'tibor qaratilgan, zero, u ham inson hayoti va faoliyatining barcha qirralari qamrab olingan mukammal asardir. Unda ota – ona munosabatlari, farzand kamolotining tamoyillari, mehmonga borish va mehmon kutish, savdogarchilik odobidan tortib, to chavgon o'yini – sportchi odobigacha qamrab olinadi. Kaykovus bola tarbiyasining muhimligini ta'kidlab, shaxs shakllanishida tug'ma omillar hamda hayotiy ijtimoiy ta'sirning ikki asosiy vositasi ekanligiga diqqatni qaratadi, oilaning, ota ( birinchi navbatda ) va onaning rolini alohida - alohida ko'rsatadi.

Qobusnomada qator ibratli va hayotiy pand nasihatlar bilan birgalikda «Ishq va uning odatlari zikrida», «Xotin olmoq zikrida» ham qimmatli ma'lumotlar berilgan. «Ey, farzand, to kishining ta'bi latif bo'lmaguncha oshiq bo'lmasdir, nedinkim ishq beshak ta'bi latiflikdan paydo bo'lur. Har narsaki ta'bi latiflikdan paydo bo'lsa, ul beshak latif bo'lur». Bu erda insonning qalbi toza, pok va axloqdan yuksak bo'lsa, uning ko'ngli, sifat va fazilatlarini ham, hissiy kechinmalari ham sof va chiroyli bo'lishiga ishora qilingan. «Bas, agar oshiq bo'lsang shundoq kishiga bo'lgilki, ul ma'shuqlikka loyiq bo'lsin». Bunda bo'lg'usi er-xotinning nikohgacha davri bir-birini ko'rib-bilib, sinab ma'shuqaning oqila, orasta, tejamkor, saranjom-sarishta, bola tarbiyasini,

uyro'zg'or ishlarini o'rniga qo'yadigankamtarin va eriga sadoqatli bo'lishi nazarda tutiladi.

Boshqacha qilib aytganda, oilaviy qadriyatlar va ma'naviy – madaniy merosimizning oila rivojlanishiga oid ijobiy tomonlari allomalar asarlarida quyidagicha ta'riflangan:

- milliy qadriyatlarining merosimiz ta'sirida oilaning ijobiy rivojlanishi;

- milliy madaniy merosimiz ta'sirida oilaning ijobiy rivojlanishi;

- milliy madaniy merosimiz va ma'naviy qadriyatlarimizning shaxs shakllanishiga ijobiy ta'siri;

- milliy madaniy merosimiz va ma'naviy qadriyatlarimizning shaxs kamoloti bilan bog'liq ijtimoiy-psixologik muhitga ta'siri.

Shunday qilib, Sharq mutafakkirlari shaxsning oilada va oilaviy qadriyatlar asosida shakllanishi borasidagi fikrlaridan keltirib chiqarish mumkin bo'lgan umumiy xulosalar shundan iboratki, birinchidan, ularda shaxs va jamiyat taraqqiyoti uyg'unligi g'oyasi birinchi o'rinda turadi.

Ikkinchidan, allomalarimizning qarashlarida shaxsning sog'lom dunyoqarashining muhim omili sifatida uning ma'naviyati va jamiyatdagi madaniyati muhim ekanligi fikri mujassamlashadi va bunda ham oila birlamchi ijtimoiy muhit sifatida talqin etiladi.

Uchinchidan, shaxsning kamoli va undagi sog'lom qarashlar va tasavvurlarda otaning alohida nufuzi ko'zga tashlanadi.

To'rtinchidan, barcha qarashlarda oila takomil topadigan shaxs ma'naviyati va dunyoqarashining ijtimoiy – psixologik mexanizmlari sifatida undagi imon va insof, aql – zakovat va farosat, e'tiqod va diyonat kategoriyalari ilgari surilgan.

Oilaviy hayot va undagi munosabatlar bobida Ahmad Donish o'zining “Nodir voqealar” asarida oilaviy hayotning turli jabhalari, jumladan nikoh odoblari, uylanish shartlari, ishq muhabbat va sevisganlarning odobi, qaynona-kelin nizolari, farzandlarga vasiyat, kasb-hunarlarining foydasi haqida qimmatli fikrlarni bayon etgan. Uning fikricha, har bir inson muayyan yoshga etgandan keyingina unda uylanish va oila qurishga zarurat hosil bo'ladi. Bu davrga kelib inson oila – nikoh munosabatlari, oilaviy hayot quvonchlari va tashvishlaridan boxabar, oilaviy baxt, farzand tarbiyasi, er-xotinlik va ota-onalik burchlarini tushunib etgandirlar. Ahmad Donish uylanish shartlariga o'sha davr uchun xos bo'lgan xislatli turmush quruvchilarning biron-bir kasb sohibi bo'lishini, oila va oilaviy hayot masalalarini egallab olganliklarini nazarda tutadi. O'sha davrga xos uylanish shartlari (qiz tomondan qo'yilgan) yangi oilaning farovonligi, to'kisligini ta'minlaydigan omillardan hisoblangan.

**Xulosa va takliflar.** Bularning ta'sirida shakllangan insoniy fazilatlar esa shaxs komilligining omillaridir. Demak, shaxs va uning komillikka intilishi va bunga eltuvchi oilaviy shart – sharoitlar va jamiyatdagi real imkoniyatlarining yoritilishi allomalar fikrlariga tayangan holda, bugungi mafkuraviy ishlar uchun metodologik hamda nazariy asoslarni belgilashga ko'mak beradi.

Demak, allomalarimizning qarashlarida ijtimoiy psixologiya uchun muhim metodologik tamoyillar borki, ulardan eng muhimi – har bir shaxsning jamiyat va uning me'yorlari ijobiy xulq shakllariga aylanishi uchun, eng avvalo, muhim ijtimoiylashuv instituti bo'lmish oila va undagi qadriyatlarni to'g'ri idrok etish yotishini tushunish mumkin. Bu jarayon ijtimoiylashuvning ijtimoiy – psixologik mexanizmi bo'lmish tasavvurlar, ijtimoiy persepsiya hamda ustanovkalar orqali ro'y berishini ta'kidlash maqsadga muvofiq.

#### ADABIYOTLAR

1. Умарова М.М.. Оила ва маънавият. Монография. Тошкент. ”ФАН” нашриёти. 2011.
2. Умарова М.М., Мирзажоннова Д.М., “Оила анъаналари ва талаба – кизлар”. “Оила” илмий-маърифий, ижтимоий-психологик журнал. 2005. № 3
3. Умарова М.М., “Оила ва унинг қадриятлари ёшлар тасаввурида” “Оила” илмий-маърифий, ижтимоий-психологик журнал. 2005. № 02
4. Умарова М.М., Мафқуравий тарбия ва инновацион таълим. “Халқ таълими”. 2001, 5-сон.
5. Умарова М.М., Ёшларда соғлом ғоялар ва янги билимларни шакллантиришда оила ва мактаб ҳамкорлигини такомиллаштириш. Замонавий технологияларни амалиётга татбиқ этишининг назарий ва амалий масалалари. Республика илмий-амалий конференция материаллари. Қўқон, 2002.
6. Умарова М.М., Оилавий муносабатлар тизимида соғлом ғоя ва мафқуравий тасаввурларни шакллантирувчи психологик услуб ва омиллар. Педагогика ва психология соҳасидаги илмий ишлар танлови ғолибларининг мақолалари тўплами. Т.: 2002.
7. Умарова М.М., Оилавий анъаналар таъсирида болаларни мафқуравий жиҳатдан тарбиялашда оиланинг роли”, Аёллар психологияси: анъанавийлик ва ўзгарувчанлик”. Республика илмий-амалий анжумани маърузалар тўплами. Т.: 2002.



*Suxrob XIDIROV,*

*O'zbekiston xalqaro islom akademiyasi dotsent v.b., PhD*

*E-mail: [suxrobxidirovia@gmail.com](mailto:suxrobxidirovia@gmail.com)*

*O'zXIA dotsenti, s.f.d B.Farfiyev taqrizi asosida*

## RELIGIOUS THINKING AS A FACTOR OF SOCIAL INTEGRATION IN THE PROCESS OF GLOBALIZATION

Annotation

This article discusses the role of religious thinking in the process of social integration in the context of globalization. Underlying this is the need to use religious thinking as a means of bringing people together, developing mutual understanding and promoting peaceful coexistence. In particular, this article attempts to answer the following research question: "How does religious thinking contribute to the process of globalization and how does it affect social integration?". To answer this research question, it provides an overview of the process of globalization and its impact on social inclusion.

**Keywords:** society, value, offender, idea, ideology, globalization, thinking, integration, factor, religious belief, value, spiritual platform.

## РЕЛИГИОЗНОЕ МЫШЛЕНИЕ КАК ФАКТОР СОЦИАЛЬНОЙ ИНТЕГРАЦИИ В ПРОЦЕССЕ ГЛОБАЛИЗАЦИИ

Аннотация

В данной статье рассматривается роль религиозного мышления в процессе социальной интеграции в условиях глобализации. В основе этого лежит необходимость использования религиозного мышления как средства объединения людей, развития взаимопонимания и содействия мирному сосуществованию. В частности, в данной статье делается попытка ответить на следующий исследовательский вопрос: «Как религиозное мышление способствует процессу глобализации и как оно влияет на социальную интеграцию?». Чтобы ответить на этот исследовательский вопрос, в нем представлен обзор процесса глобализации и ее влияния на социальную интеграцию.

**Ключевые слова:** общество, ценность, правонарушитель, идея, идеология, глобализация, мышление, интеграция, фактор, религиозное убеждение, ценность, духовная платформа.

## GLOBALLASHUV JARAYONIDA DINIY TAFAKKUR IJTIMOYIY INTEGRATSIYA OMILI SIFATIDA

Annotatsiya

Mazkur maqolada globallashuv sharoitida ijtimoiy integratsiya jarayonida diniy tafakkurning roli tadqiq etilgan. Bunda diniy tafakkurdan avvalambor, odamlarni o'zaro birlashtirish, bir-birlarini tushunishni rivojlantirish va tinch-totuv yashashni targ'ib qilish vositasi sifatida foydalanish zarurati asoslangan. Xususan, ushbu maqolada quyidagi tadqiqot savoliga javob berishga harakat qiladi: "Diniy tafakkur globallashuv jarayoniga qanday hissa qo'shadi va u ijtimoiy integratsiyaga qanday ta'sir qiladi?". Ushbu savolga javob berish uchun globallashuv jarayoni va uning ijtimoiy integratsiyaga ta'siri haqida umumiy ma'lumot beradi.

**Kalit so'zlar:** jamiyat, qadriyat, delikvent, g'oya, mafkura, globallashuv, tafakkur, integratsiya, omil, diniy e'tiqod, qadriyat, ma'naviy platforma.

Globallashuv murakkab hodisa bo'lib, u doim soha olimlari va siyosatchilar o'rtasida ko'p munozaralarga sabab bo'lgan. Bu turli mamlakatlarning fuqarolari, kompaniyalari, hukumatlari o'rtasidagi o'zaro ta'sir va integratsiya jarayoni, xalqaro savdo, investitsiyalar tomonidan boshqariladigan va axborot texnologiyalari yordamida amalga oshiriladigan jarayon sifatida belgilanadi [1]. Bu jarayon global iqtisodiyotning o'zaro bog'liqligining kuchayishiga, odamlar, jamiyatlar va atrof-muhitga ham foyda, ham zarar yetkazish salohiyatiga ega bo'lgan global madaniyatning paydo bo'lishiga olib keldi [2]. Globallashuvning ijtimoiy integratsiyaga ta'siri keng muhokama qilinib kelinmoqda va bu jarayonda diniy tafakkurning roliga alohida e'tiborga loyiq.

Ijtimoiy integratsiya – bu shaxslar va guruhlarining o'zaro munosabatlari bilan bog'liq bo'lgan bir qator hodisalarni tavsiflash uchun ishlatiladigan tushunchadir. Buni jamiyat yoki madaniyatga mansublik va o'zlikni anglash tuyg'usini rivojlantiradigan shaxslar va guruhlarini o'z ichiga olgan jarayon, deb ta'riflash mumkin. Ijtimoiy integratsiya har qanday jamiyatning samarali faoliyat yuritishi uchun muhim omil sifatida e'tirof qilinadi. Binobarin, u ijtimoiy ziddiyatlarni kamaytirishga va umumiy o'ziga xoslik hamda maqsad tuyg'usini rivojlantirishga yordam beradi.

Globallashuv sharoitida ijtimoiy integratsiya turli madaniyatlar va guruhlarini bir butunlikka birlashtirish usuli sifatida qaraladi. Integratsiya jarayoni ko'pincha turli madaniyatlar va jamiyatlar o'rtasidagi tafovutlarni bartaraf etishga yordam beradigan umumiy qadriyatlar va e'tiqodlar manbai sifatida qaraladigan diniy tafakkur tomonidan osonlashtiriladi. Globallashuv sharoitlarida diniy tafakkurni ijtimoiy integratsiya omili sifatida ko'rish mumkin, chunki u umumiy o'ziga xoslik va maqsad tuyg'usini shakllantirish uchun ishlatilishi mumkin bo'lgan umumiy qadriyatlar va e'tiqodlarni ifodalaydi. Diniy tafakkur tomonidan aks etadigan umumiy qadriyatlar va e'tiqodlar ijtimoiy ziddiyatlarni kamaytirishga yordam beradi. Zero, uning ta'sirida turli sotsial guruhlar a'zolari o'zaro munosabatlar va ishonchni o'rnatish uchun "umumiy til"ni topishlari mumkin. Shunday ekan, diniy tafakkur globallashuv jarayonida ijtimoiy integratsiyaning muhim omili sifatida namoyon bo'ladi, degan fikrni dadil ilgari surish mumkin.

Diniy tafakkur ma'lum bir e'tiqod bilan bog'liq bo'lgan qadriyatlar va amaliyotlar sifatida belgilanadi. Bu dunyoni tushunish va talqin qilishning o'ziga xos bo'lgan usuli bo'lib, uni odamlar hayotini boshqaradigan va

shakllantiradigan axloqiy va ma'naviy qadriyatlar to'plami sifatida ko'rish mumkin [3].

Bu ijtimoiy integratsiyaning shaklidir, chunki u umumiy e'tiqod va qadriyatlarga amal qilish orqali odamlarni birlashtiradi. Globallashuv jarayoni madaniyatlararo o'zaro ta'sir, migratsiya va yangi diniy oqimlarning paydo bo'lishi jarayonlari diniy tafakkurga sezilarli ta'sir ko'rsatdi [4]. Buning natijasi esa diniy e'tiqodlar, urf-odatlar va qadriyatlarning xilma-xilligiga olib keldi, pirovardida, ijtimoiy integratsiyaning yangi shakllari paydo bo'ldi. Xususan, diniy tafakkur globallashuv jarayonida muhim rol o'ynashi isbotlandi. Zero, u madaniy va ijtimoiy tafovutlarni bartaraf etish, ijtimoiy jipslik va integratsiyani rag'batlantirish imkoniyatiga ega [5]. Misol uchun, diniy tafakkur shaxsga o'zlikni anglash hissini ta'minlaydi, chunki u odamlarga hayotning maqsadi va mazmunini anglash imkonini beradi. Shuningdek, diniy tafakkur odamlar uchun o'z qarashlari va fikrlarini namoyon etishlari, boshqa kishilar bilan muloqot qilishlari uchun ma'naviy platforma bo'lishi mumkin. Bundan tashqari, diniy tafakkur turli madaniyatlar va jamiyatlar o'rtasidagi aloqalar va hamkorlikni rivojlantirishga omil bo'lib xizmat qiladigan qadriyatlar va e'tiqodlar to'plamini taqdim etish orqali ijtimoiy integratsiyani takomillashishiga yordam beradi. Va nihoyat, diniy tafakkur shaxslarning muloqotga kirishishi va fikr almashishga poydevor bo'ladigan platformani ta'minlash orqali ijtimoiy integratsiyaning motivatsiyasini kuchaytirish va uning asosida o'zaro tushunish va hurmatni rag'batlantirishi mumkin bo'ladi.

Globallashuv jarayoni odamlarning bir-birlari va atrof-muhit bilan o'zaro munosabatiga katta ta'sir ko'rsatadi. Shuningdek, u diniy tafakkurni talqin qilish va tushunishga ham xizmat qiladi. Dunyo tobora o'zaro bog'lanib borayotgan bir sharoitlarda diniy tafakkur rolini uning ijtimoiy integratsiyasini rivojlantirishga ma'naviy omil bo'ladigan qadriyatlar va tamoyillarni sotsiologik jihatlarida tadqiq etish muhimdir. Shu nuqtai nazardan mazkur mavzuda jarayonning kishilar va jamiyatlar uchun mumkin bo'lgan oqibatlarini tahlil qilinadi.

Ma'lumki, globallashuv jarayonida dinning roli murakkab va serqirra xususiyat kasb etmoqda. Bir tomondan, uni ijtimoiy integratsiyani rivojlantirish uchun foydalaniladigan qadriyatlar va e'tiqodlar manbai sifatida ko'rish mumkin. Boshqa tomondan esa, u turli diniy guruhlar o'rtasidagi ziddiyat va bo'linish manbai sifatida gavdalanadi. Diniy tafakkur globallashuv jarayonida samarali bo'lishi uchun esa uning mazmunini turli diniy guruhlar a'zolari tushunib, qabul qilishi kerak.

Globallashuv jarayonida diniy tafakkurning rolini tushunish uchun uning turli shakllarini ko'rib chiqish muhimdir. Masalan, diniy tafakkur nasroniylik, islom va buddizm kabi jaxon dinlarida uyushgan shaklida namoyon bo'ladi. Shuningdek, u meditatsiya, yoga va ibodat kabi ruhiy amaliyotlar shaklida bo'lishi mumkin. Nihoyat, u "Oltin qoida" va "O'n amr" kabi axloqiy va axloqiy tamoyillar shaklida bo'lishi mumkin. Bu diniy tafakkur shakllarining barchasini globallashuv jarayonida ijtimoiy integratsiya va birlikni rivojlantirish uchun ishlatilishi mumkin.

Diniy tafakkurdan ijtimoiy integratsiyani yanada nozik usullar bilan targ'ib qilish maqsadida ham foydalanish mumkin. Misol uchun, u turli diniy guruhlar o'rtasida umumiy o'ziga xoslik va tegishlilik hissini targ'ib qilishda asqotishi mumkin. Globallashuv jarayonida diniy tafakkurning rolini tushunib, shaxslar undan ijtimoiy integratsiya va birlikni rivojlantirish uchun foydalanishni ta'minlash uchun choralar ko'rishlari mumkin.

Ijtimoiy integratsiyada diniy tafakkurning roli diniy tafakkurning ijtimoiy integratsiyadagi o'rni so'nggi yillarda ko'p bahs-munozaralarga sabab bo'lmoqda. Xususan, globallashuvning diniy tafakkurga ta'siri keng muhokama

qilindi. Globallashuv turli madaniyatlar, dinlar va millatlar o'rtasidagi aloqani kuchaytirgan holda yanada ochiq va o'zaro bog'langan dunyoni yaratdi. Bu diniy g'oyalar va urf-odatlarining xilma-xilligiga, shuningdek, turli diniy an'analar o'rtasida ochiqroq muloqotga olib keldi. Tadqiqotlar shuni ko'rsatdiki, diniy tafakkur ijtimoiy integratsiyaga sezilarli ta'sir ko'rsatishi mumkin. Misol uchun, diniy e'tiqodlar odamlarning turli madaniyatlarga bo'lgan munosabatini, shuningdek, xilma-xillikni qabul qilish va qabul qilishga tayyorligini shakllantirishi mumkin. Bundan tashqari, diniy tafakkur turli guruhlar o'rtasida munozara va tushunish uchun umumiy asos yaratishi mumkin, bu esa ijtimoiy integratsiyani rivojlantirishga yordam beradi.

Nihoyat, diniy tafakkur ham tegishlilik va o'zlikni anglash tuyg'usini ta'minlashi mumkin, bu esa katta ijtimoiy birlashish va integratsiyaga olib kelishi mumkin. Diniy tafakkurning ijtimoiy integratsiyaga ta'siri faqat global kontekst bilan cheklanmaydi. Mahalliy sharoitlarda diniy tafakkur ham ijtimoiy integratsiyani rivojlantirishda muhim omil bo'lishi mumkin. Misol uchun, diniy e'tiqodlar odamlarning bir-biri bilan qanday munosabatda bo'lishini shakllantirishi va muhokama qilish va tushunish uchun umumiy asos yaratishi mumkin. Bundan tashqari, diniy tafakkur o'ziga xoslik va tegishlilik tuyg'usini ta'minlashi mumkin, bu esa ko'proq ijtimoiy birlashish va integratsiyaga olib kelishi mumkin. Umuman olganda, diniy tafakkur ijtimoiy integratsiya jarayonida muhim rol o'ynashi aniq. Muhokama va tushunish uchun umumiy zamin yaratib, diniy tafakkur global va mahalliy sharoitlarda ijtimoiy integratsiyani rivojlantirishga yordam beradi. Bundan tashqari, diniy tafakkur o'ziga tegishlilik va o'ziga xoslik tuyg'usini ta'minlashi mumkin, bu esa ko'proq ijtimoiy birlashish va integratsiyaga olib kelishi mumkin. Shunday ekan, diniy tafakkur globallashuv jarayonida ijtimoiy integratsiyani rag'batlantirishda muhim omil bo'laoladi deyishimiz mumkin.

Globallashuv diniy tafakkurning dunyo bo'ylab idrok etilishi va amalda qo'llanilishiga katta ta'sir ko'rsatadi. Bu dinning ijtimoiy integratsiya jarayonida tutgan o'rmini yanada chuqurroq o'rganish zaruriyatini keltirib chiqarmoqda. Ushbu mavzuda ilmiy ish qilayotgan tadqiqotchilar o'z izlanishlarini quyidagi jihatlariga e'tibor qaratishi maqsadga muvofiq. Bular, globallashuvning turli diniy urf-odatlariga ta'siri, shuningdek, diniy tafakkurdan tafovutlarni bartaraf etish va yanada yagona global hamjamiyatni yaratish uchun foydalanish usullariga e'tibor qaratish kerakligi. Diniy e'tiqod va amaliyotlardan ijtimoiy integratsiyani rivojlantirish va tegishlilik tuyg'usini rivojlantirish uchun qanday foydalanish mumkinligini o'rganish. Shu bilan birga barcha diniy an'analar hurmat qilinishi va nishonlanishini ta'minlashdagi dunyo jamiyatlaridagi yutuqlar va o'zga hosliklar, diniy tashkilotlarning ozchiliklar aholisining ijtimoiy integratsiyasiga ta'sirini va bu tashkilotlardan yanada inklyuziv va bag'rikeng jamiyat yaratish va eng asosiylaridan biri ijtimoiy integratsiya jarayonida diniy institutlarning rolini o'rganish muhimdir.

Texnologiyalar rivojlangani sari bu texnologiyadan turli dinlar o'rtasida muloqot va tushunishni rivojlantirish uchun qanday foydalanish mumkinligini tushunish tobora muhim ahamiyat kasb etmoqda. Umuman olganda, globallashuv sharoitida dinning ijtimoiy integratsiya jarayonidagi rolini yanada chuqurroq o'rganishga katta ehtiyoj bor.

Xulosa qilib aytganda diniy tafakkur globallashuv sharoitida ijtimoiy integratsiya jarayonida muhim rol o'ynaydi. Xususan, diniy tafakkur shaxslar o'rtasidagi ijtimoiy integratsiya darajasining oshishi bilan bog'liq ijtimoiy hodisadir. Diniy e'tiqodga ega bo'lgan shaxslar diniy e'tiqodga ega bo'lmagan insonlarga qaraganda ko'ngillilik va diniy marosimlarda qatnashish kabi ijtimoiy faoliyat bilan

shug'ullanishlari odamlar jamoasini yanada jipslashishiga xizmat qiladi. Bundan tashqari, diniy e'tiqodga ega bo'lgan shaxslar boshqalar bilan ishonch, hurmat va hamkorlikning yuqori darajalari, shuningdek, ularning ijtimoiy munosabatlaridan qoniqish darajasi yuqoriroq hisoblanadi.

Barcha dunyoviy dinlarda masofir insonlar, hayotiy faoliyati davomida qiyinchilikka uchragan odamlarga nisbatan ijobiy munosabatda bo'lish ta'kidlanib kelinadi. Ayniqsa islom dinida turli madaniyatlar, hatto g'ayri dinlarga nisbatan ham tolerantlik, bag'rikenglik tamoyillariga bo'ysunish talab etiladi. Dindagi bu g'oyalari ijtimoiy hayotda diniy tafakkurga ega bo'lgan insonlarning muhojirlar va boshqa ozchilik guruhlari nisbatan ijobiy munosabat darajasining oshishiga olib keladi.

Jamiyatda diniy e'tiqodga ega bo'lgan shaxslar global fuqarolik darajasi yuqoriligi, shuningdek, global muammolar

va global adolatga yuqori darajadagi sadoqat haqida hissing ham yuqori darajasini nomoyon qiladi. Demak, diniy tafakkur shaxslarning munosabati va xatti-harakatlariga ta'sir qilishi mumkin va shuning uchun global integratsiya jarayoniga ta'sir ko'rsatish imkoniyatga ega. Shuning uchun ham ma'lum bir jamiyat yoki global miqyosda ta'sir kuchiga ega bo'lgan ijtimoiy jarayonlarni hal qilishda diniy tafakkurni hisobga olish zarur. Bundan tashqari, jamiyatlararo global integratsiyani rag'batlantirish tarafdorlari uchun diniy tafakkur imkoniyatlarini va buni shaxslarning huquqlari va e'tiqodlarini hurmat qiladigan tarzda qanday amalga oshirish mumkinligini hisobga olishlari darkor. Buning uchun ushbu global integratsiya bilan bog'liq ijtimoiy dasturlarni ishlab chiqish va amalga oshirishda diniy tafakkurni hisobga olish kerakligini ko'rsatadi.

#### ADABIYOTLAR

1. Томас Фридман «Плоский мир. Краткая история XXI века» 2007
2. Чарльз Крузман «Невероятное революция в Иране Чарльза Крузмана» 2004
3. Parikh R. Social software // Synthese. 2002. Vol. 132. P. 187–211.
4. Социальное программирование // SocioTime / Социальное время. В. И. Шалак. Москва. 2016, 51 бет.
5. Медийная индоктринация: антропологические исследования, В.К.Малькова. Москва. 2018. 24 бет.
6. Muhiddinova F. "Forobiy siyosiy – huquqiy ta'limotida qonun va qonunchilikni takomillashtirish konsepsiyasi". Toshkent, 2005, 55-bet.
7. Хидиров С.Н. Узбекские Big Data от а до я: история вопроса, определение феномена и контуры стратегии. Журнал социологии и социальной антропологии. Интерсоцис. – Россия, 2019. (22.00.00. №3)
8. Khidirov S.N. The use of interactive methods in the development of critical and creative thinking. Vol. 10, Issue 6, June 2020. ACADEMICIA: An International Multidisciplinary Research Journal <https://saarj.com> (2) Impact Factor: SJIF 2020 = 7.13.
9. Хидиров С.Н. Компоненты и функции социальных институтов. XXIV Международная научно-практическая конференция «Международная научное обозрение проблем и перспектив современной науки и образования» США, г.Бостон, 26 октября 2020 г. 75-78 стр. <http://scientific-conference.com/grafik.html>.
10. Хидиров С.Н. "Ёшлар ижтимоийлашувида сиёсий онг ва сиёсий маданиятнинг ўрни"//Ўзбекистонда ижтимоий шерикликнинг тамойиллари, хусусиятлари ва истиқболлари: Республика илмий-амалий конференция материаллари. – Тошкент., 2019. Б.162-165.



Dilobar XOSHIMOVA,  
ShDPI o'qituvchisi  
E-mail: hoshimovadilobar321@gmail.com

TATU professori, p.f.d P.M.Jalolova taqrizi asosida

**IMPROVING THE METHODOLOGY FOR THE APPLICATION OF INNOVATIVE EDUCATIONAL  
TECHNOLOGIES IN THE IN-DEPTH STUDY OF THE EXACT SCIENCES OF STUDENTS OF THE UPPER  
CLASSES**

Annotation

The topic derivation is given certain concepts to students in secondary schools, academic lyceums and is also passed on to university students. The topic derivation is necessary for solving many mathematical problems and is used to find the monotonicity, concavity, convexity, extremum of a function. In addition, derivation is used to solve physical and economic problems.

Finding the derivative of complex and non-standard functions, given the graph of the function, we will encounter examples of solving equations and inequalities in which the derivative is involved. This article shows how to solve these types of examples in an easy and convenient way.

**Key words:** Function derivative, gradient, exponential function, natural logarithm, modulus of number.

**ОБЕСПЕЧЕНИЕ ИСПОЛЬЗОВАНИЯ ИННОВАЦИОННЫХ ОБРАЗОВАТЕЛЬНЫХ ТЕХНОЛОГИЙ ПРИ  
УГЛУБЛЕННОМ ИЗУЧЕНИИ КОНКРЕТНЫХ ПРЕДМЕТОВ СТАРШЕКЛАСНИКАМИ**

Абстракт

Тематика произведения дается учащимся общеобразовательных школ и академических лицеев, а также передается студентам вузов. Предмет производной необходим для решения многих математических задач и используется для нахождения монотонности, вогнутости, и экстремума функции. Кроме того, производные используются для решения физических и экономических задач.

Мы встретимся с примерами нахождения производных сложных и нестандартных функций, решения уравнений и неравенств по заданному графику функции. Покажите нам, как решить эти примеры простым и удобным способом.

**Ключевые слова:** Производная функция, сложная функция, экспоненциальная функция, натуральный логарифм, модуль числа.

**YUQORI SINIF O'QUVCHILARINING ANIQ FANLARNI CHUQUR O'RGANISHIDA INNOVATSION TA'LIM  
TEKNOLOGIYALARINI QO'LLASH METODIKASINI TAKOMILLASHTIRISH**

Annotatsiya

Hosila mavzusi o'rta maktab va akademik litseylarda o'quvchilarga ma'lum bir tushunchalar berilib, universitet talabalariga ham o'tiladi. Hosila mavzusi ko'pgina matematik masalalarni yechish uchun zarur bo'lib, funksiyaning monotonligi, botiqligi, qavariqligi, ekstremumlarini topishda qo'llaniladi. Bundan tashqari fizik, iqtisodiy masalalarni yechish uchun ham hosiladan foydalaniladi.

Murakkab va nostandard funksiyalarni hosilasini topish, funksiya grafigi berilgan holda, hosilasi qatnashgan tenglama va tengsizliklarni yechishga doir misollarga duch kelamiz. Ushbu maqolada shu turdagi misollarni oson va qulay usulda yechish ko'rsatilgan.

**Kalit so'zlar:** Funksiya hosilasi, urinma, murakkab funksiya, ko'rsatkichli funksiya, natural logarifm, sonning moduli.

**Kirish.** Ushbu maqolada asosan o'quvchilarda masala yechish ko'nikmalarini shakllantirish, oson yechish yo'llarini izlash, ta'rif va qoidalardan o'rni foydalanish ko'rsatilgan. Biz quyida murakkab funksiyalarni natural logarifm yordamida hosilasini oson, qulay holda olish uchun formula keltirib chiqaramiz va misollar yechamiz. Hosilaga doir tenglama va tengsizliklarni yechish usullarini keltiramiz.

**Mavzuga oid adabiyotlar tahlili.** Mamlakatimizda matematik olimlari T.A. Azlapov, X.T. Mansurov, A. Sa'dullaev, G. Xudayberganov, A.K. Vorisov, B.A. Shoimqulov va boshqalar "Matematik analiz" fanini rivojlanishida o'zlarining katta hissalarini qo'shganlar va bo'lajak mutaxassislarini matematik bilimlarini oshirish maqsadida mustaqil shug'ullanish uchun ma'ruzalar, misol va masalalar to'plamlarini ishlab chiqishgan [1],[2]. Bundan tashqari, DTM tomonidan maktab o'quvchilari va abituriyentlar davlat imtihonlariga tayyorlanishi uchun matematika fanidan amaliy qo'llanma-test topshiriqlari

to'plami har yili chop etiladi [10]. Ushbu maqolada yechilishi qiyin bo'lgan masalalarni ishlanish yo'llari ko'rsatilgan.

Bizga,  $f(x)$  funksiya  $(a,b) \subset R$  da berilgan bo'lib,  $x_0 \in (a,b)$  va  $x_0 + \Delta x \in (a,b)$  bo'lsin.

Ma'lumki ushbu  $\Delta f(x_0) = f(x_0 + \Delta x) - f(x_0)$

ayirma  $f(x)$  funksiyaning  $x_0$  nuqtadagi orttirmasi deyiladi.

Ta'rif. Agar ushbu

$$\lim_{\Delta x \rightarrow 0} \frac{f(x_0 + \Delta x) - f(x_0)}{\Delta x}$$

limit mavjud va chekli bo'lsa, u  $f(x)$  funksiyaning  $\frac{df(x_0)}{dx}$

$x_0$  nuqtadagi hosilasi deyiladi va  $f'(x_0)$ , yoki  $(f(x))'_{x_0}$  kabi belgilanadi. Demak,  $f'(x_0) = \lim_{\Delta x \rightarrow 0} \frac{f(x_0 + \Delta x) - f(x_0)}{\Delta x}$ .

Hosilaning geometrik ma'nosi. Faraz qilaylik,  $f(x)$  funksiya  $(a, b)$  da berilgan bo'lib,  $x_0 \in (a, b)$  nuqtada  $f'(x_0)$  hosilaga ega bo'lsin. Bu  $f(x)$  funksiyaning grafigi 1-rasmda tasvirlangan  $\Gamma$  egri chiziqni ifodalasin:

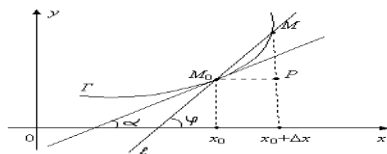

1-rasm.

Bu  $\Gamma$  chiziqda  $M_0(x_0, y_0)$ ,  $M(x, y)$

nuqtalarni olib, ular orqali o'tuvchi  $l$  kesuvchini qaraymiz.

$$M_0(x_0, f(x_0)) \in \Gamma,$$

$M(x, f(x)) \in \Gamma$ ,  $M \rightarrow M_0$  da  $l$  kesuvchi

limit holati  $\Gamma$  chiziqqa  $M_0$  nuqtada o'tkazilgan urinma deyiladi.

Ravshanki,  $\varphi$  burchak  $\Delta x$  ga bog'liq:  $\varphi = \varphi(\Delta x)$ .  $f(x)$  funksiyaning grafigiga  $M_0$  nuqtada o'tkazilgan urinmaning mavjud bo'lishi uchun

$$\lim_{\Delta x \rightarrow 0} \varphi(\Delta x) = \alpha$$

limitning mavjud bo'lishi lozim. Bunda  $\alpha$  – urinmaning  $OX$  o'qining musbat yo'nalishi bilan tashkil

etgan burchak.  $M_0MP$  uchburchakdan:

$$tg\varphi(\Delta x) = \frac{MP}{M_0P} = \frac{f(x_0 + \Delta x) - f(x_0)}{\Delta x}$$

bo'lib, undan

$$\varphi(\Delta x) = arctg \frac{f(x_0 + \Delta x) - f(x_0)}{\Delta x}$$

bo'lishi kelib chiqadi. Funksiya uzluksizligidan foydalanib topamiz:

$$\begin{aligned} \lim_{\Delta x \rightarrow 0} \varphi(\Delta x) &= \lim_{\Delta x \rightarrow 0} arctg \frac{f(x_0 + \Delta x) - f(x_0)}{\Delta x} = \\ &= arctg \left[ \lim_{\Delta x \rightarrow 0} \frac{f(x_0 + \Delta x) - f(x_0)}{\Delta x} \right] = arctg f'(x_0). \end{aligned}$$

Demak,  $\Delta x \rightarrow 0$  da  $\varphi(\Delta x)$  ning limiti mavjud va  $\alpha = arctg f'(x_0)$ .

Keyingi tenglikdan  $f'(x_0) = tg\alpha$

bo'lishi kelib chiqadi. Demak, funksiyaning  $x_0$  nuqtadagi  $f'(x_0)$  hosilasi urinmaning burchak koeffitsiyentini ifodalaydi. Bunda urinmaning tenglamasi

$$y = f(x_0) + f'(x_0)(x - x_0)$$

ko'rinishda bo'ladi. Faraz qilaylik, ko'rsatkichli funksiyaning asosida ham, daraja ko'rsatkichida ham o'zgaruvchi qatnashgan murakkab funksiya

$$y = [u(x)]^{v(x)} \quad (u(x) > 0)$$

bo'lib,  $u'(x)$  va  $v'(x)$  lar mavjud bo'lsin. U holda

$$([u(x)]^{v(x)})' = [u(x)]^{v(x)} \cdot \left[ v'(x) \ln u(x) + \frac{v(x)}{u(x)} u'(x) \right]$$

bo'ladi.

Ushbu  $y = [u(x)]^{v(x)}$  ni logarifmlab,

$\ln y = v(x) \ln u(x)$  so'ng murakkab funksiyaning hosilasini hisoblash qoidasidan foydalanib topamiz:

$$\begin{aligned} \frac{1}{y} y' &= v'(x) \cdot \ln u(x) + v(x) \cdot \frac{1}{u(x)} \cdot u'(x), \\ y' &= y \left[ v'(x) \cdot \ln u(x) + v(x) \cdot \frac{v(x)}{u(x)} \cdot u'(x) \right] = \\ &= [u(x)]^{v(x)} \cdot \left[ v'(x) \ln u(x) + \frac{v(x)}{u(x)} u'(x) \right]. \end{aligned}$$

(4)

(4)-tenglikni qisqacha quyidagi ko'rinishda yozish mumkin.

$$(u^v)' = u^v \cdot \ln u \cdot v' + v \cdot u^{v-1} \cdot u'$$

(5)

Bu tenglikdan,  $y = u^v$  funksiya hosilasini

hisoblashning quyidagi qoidasi kelib chiqadi:  $y = u^v$  funksiyaning hosilasi ikki qo'shiluvchidan iborat bo'lib,

birinchi qo'shiluvchi  $u^v$  ni ko'rsatkichli funksiya deb olingan hosilasiga (bunda asos  $u(x)$  o'zgarmas deb

qaraladi) ikkinchi qo'shiluvchi esa  $u^v$  ni darajali funksiya deb olingan hosilasiga (bunda daraja ko'rsatkich  $v(x)$  o'zgarmas deb qaraladi) teng bo'ladi.

1-misol. Ushbu  $f(x) = x^x$  funksiyalarning hosilalari topilsin.

Yechish. (5) formuladan foydalanib topamiz:

$$g'(x) = (x^{-x^x})' = (x^{f(x)})' = x^{f(x)} \cdot \ln x \cdot f'(x) + f(x) \cdot x^{-f(x)-1} \cdot f'(x)$$

$$= x^{x^x} \cdot \ln x \cdot (x^x (\ln x + 1)) + x^{x^x} \cdot x^{x^x-1} \cdot x^{x^x-1}$$

$$= x^{x^x+x-1} (x^x \ln x (\ln x + 1) + 1).$$

2-misol.  $y = (tg3x)^{\sin6x}$  funksiyaning hosilasini toping.

Yechish: Tenglikning har ikkala tomonini natural logarifmlaymiz:

$$\ln y = \ln(tg3x)^{\sin6x}, \quad \ln y = \sin6x \cdot \ln(tg3x)$$

$$(lny)' = (\sin6x \cdot \ln(tg3x))'$$

$$\frac{y'}{y} = 6\cos6x \cdot \ln(tg3x) + \frac{3}{\cos^2 3x \cdot tg3x} \cdot \sin6x$$

$$\frac{y'}{y} = 6\cos6x \cdot \ln(tg3x) + \frac{6}{\sin6x} \cdot \sin6x$$

$$= 6(\cos6x \cdot \ln(tg3x) + 1)$$

$$y' = 6(tg3x)^{\sin6x} (\cos6x \cdot \ln(tg3x) + 1)$$

$$\text{Javob: } 6(tg3x)^{\sin6x} (\cos6x \cdot \ln(tg3x) + 1)$$

3-misol.  $y = \sqrt[5]{(x+2)^2(x^2-1)^3} \sqrt{x-4}$  funksiyaning hosilasini hisob-lang.

Yechish: Tenglikning har ikkala tomonini natural logarifmlaymiz:

$$\ln y = \ln(\sqrt[5]{(x+2)^2(x^2-1)^3} \sqrt{x-4})$$

tenglikning o'ng tomonini logarifmning xossalariga ko'ra:

$$\ln y = \ln \sqrt[5]{(x+2)^2} + \ln(x^2-1)^3 + \ln \sqrt{x-4}$$

yig'indiga keltirib hosila olamiz:

$$\frac{y'}{y} = \frac{2}{5} \cdot \frac{1}{x+2} + \frac{6x}{x^2-1} + \frac{1}{2(x-4)}$$

$$y' = y \left( \frac{2}{5(x+2)} + \frac{6x}{x^2-1} + \frac{1}{2(x-4)} \right)$$

$$y' = \sqrt[5]{(x+2)^2(x^2-1)^3} \sqrt{x-4} \cdot \left( \frac{2}{5(x+2)} + \frac{6x}{x^2-1} + \frac{1}{2(x-4)} \right)$$

Modul qatnashgan funksiyalardan ham hosila olish o'quvchilarga biroz qiyinchilik tug'diradi. Quyida shunga doir bir misolni ko'rib chiqamiz. Chunki noma'lum sonning modulini topishda musbat va manfiy holatlar alohida qaraladi.

$$4\text{-misol. } f(x) = x|x|, \quad x \in \mathbb{R}, \quad x_0 \in \mathbb{R}$$

bo'lsin.  $f'(x)$  ni toping.

Yechish: a)  $x_0 > 0, x > 0, x \neq x_0$  uchun

funksiya hosilasi ta'rifiga ko'ra

$$\frac{f(x) - f(x_0)}{x - x_0} = \frac{x|x| - x_0|x_0|}{x - x_0} = \frac{x^2 - x_0^2}{x - x_0} = x + x_0$$

bo'lib,

$$\lim_{x \rightarrow x_0} \frac{f(x) - f(x_0)}{x - x_0} = 2x_0 = 2|x_0|$$

bo'ladi.

b)  $x_0 < 0, x < 0, x \neq x_0$  uchun

$$\frac{f(x) - f(x_0)}{x - x_0} = \frac{-x^2 + x_0^2}{x - x_0} = -x - x_0$$

$$\lim_{x \rightarrow x_0} \frac{f(x) - f(x_0)}{x - x_0} = -2x_0 = 2|x_0|$$

c)  $x_0 = 0, x \neq x_0$  uchun

$$\frac{f(x) - f(x_0)}{x - 0} = \frac{x|x|}{x} = |x|$$

bo'lib,

$$\lim_{x \rightarrow x_0} \frac{f(x) - f(0)}{x - 0} = 0$$

bo'ladi.

Demak,

$$f'(x) = (x|x|)' = 2|x|.$$

Biz quyida funksiyalarning grafiklari berilgan holda hosilasi qatnashgan ba'zi tenglama va tengsizliklarni yechishni qarab chiqamiz. Bizga quyidagi funksiya grafigi berilgan bo'lsin.

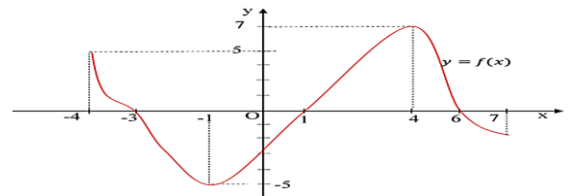

2-rasm

5-misol. 2-rasmda berilgan funksiya uchun  $[-4; 7]$  kesmada  $f'(x) \cdot f(x) = 0$  tenglamani yeching.

Yechish. Tenglamani yechish uchun  $\begin{cases} f'(x) = 0 \\ f(x) = 0 \end{cases}$

sistemani yechishimiz kerak bo'ladi. Funksiya hosilasining geometrik ma'nosidan bilamizki, unga o'tkazilgan urinma chiziq Ox o'qqa parallel bo'lsa, urinish nuqtasida hosilaning qiymati nolga teng bo'ladi. Demak, sistemaning 1-tenglamasining yechimi  $x = -1$  va  $x = 4$  bo'ladi, 2-tenglamasining yechimi esa hammaga tushunarlikli  $x = -3, x = 1$  va  $x = 6$  bo'ladi. Javob:  $x \in \{-3; -1; 1; 4; 6\}$

6-misol. 2-rasmda berilgan funksiya uchun  $f'(x) \cdot f(x) \geq 0$  tengsizlikni  $[-4; 7]$  kesmada yeching.

Bu tengsizlik quyidagi tengsizliklar sistemasiga teng kuchlidir:

$$\begin{cases} f'(x) \geq 0 \\ f(x) \geq 0 \end{cases} \quad \text{va} \quad \begin{cases} f'(x) \leq 0 \\ f(x) \leq 0 \end{cases}$$

Bu sistemani yechish uchun grafikka e'tibor qilamiz.

Funksiya hosilasining uning o'sish va kamayish oraliqlarini aniqlashdagi tadbiquidan bilamizki,  $f'(x) \geq 0$  tengsizlik yechimlari to'plamida funksiya o'suvchi,  $f'(x) \leq 0$  tengsizlik yechimlari to'plamida esa funksiya kamayuvchi bo'lar edi. Demak, yuqoridagi sistemani yechimini quyidagicha olamiz:

$$\begin{cases} x \in [-1; 4] \\ x \in [-4; -3] \cup [1; 6] \\ x \in [-4; -1] \cup [4; 7] \\ x \in [-3; 1] \cup [6; 7] \end{cases} \rightarrow \begin{cases} x \in [1; 4] \\ x \in [-3; -1] \cup [6; 7] \end{cases}$$

Javob:  $x \in [-3; -1] \cup [1; 4] \cup [6; 7]$

7-misol.  $(f(x) + 5) \cdot f'(x) = 0$  tenglamani yeching.

Yechish. Tenglamani yechish uchun  $\begin{cases} f'(x) = 0 \\ f(x) + 5 = 0 \end{cases}$  sistemani yechishimiz kerak bo'ladi. 2-rasmdagi funksiya grafigiga e'tibor qiladigan bo'lsak, sistemaning yechimi quyidagicha bo'lishi tushunarli:  $\begin{cases} x = -1, & x = 4 \\ x = -1 \end{cases}$

$$x \in \{-1; 4\}$$

Javob:

Endi yuqori sinf darsliklarida kam uchraydigan, lekin DTM testlariga tushgan misollarni yechamiz.

8-misol. Funksiya grafigidan foydalanib,  $(-2; 6)$  oraliqda  $f'(x) \cdot f(x) \geq 0$  tengsizlikning eng kichik natural yechimini toping. Funksiya hosilasining shu nuqtadagi qiymati, funksiyani shu nuqtada o'tkazilgan urinmasini burchak koeffitsiyentiga tengligidan, (2)-tenglikka ko'ra,

$$f'(x_0) = k = tg\alpha$$

bo'lgani uchun,

$$f'(1) > 0 \text{ va } f(1) > 0$$

ekanligi ko'rinadi. Demak,

yechim  $x=1$  bo'ladi..

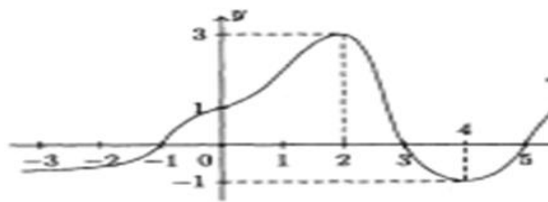

3-rasm

9-misol. 4-asmda  $y = f(x)$  funksiyaning grafigi tasvirlangan. Quyidagi tengsizliklardan qaysi biri to'g'ri?

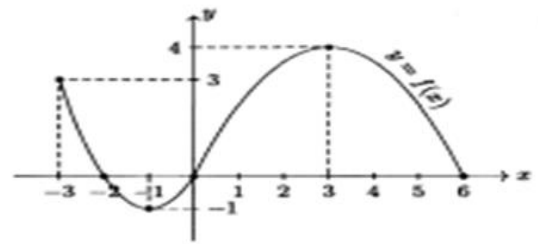

A)  $f'(4) \cdot f(3) > 0$     B)  $f'(1) \cdot f(3) > 0$

C)  $f'(4) \cdot f(5) > 0$     D)  $f'(5) \cdot f(2) > 0$

4-rasm

Bu masalaning yechimi funksiya hosilasining geometrik ma'nosidan,  $k = f'(1) > 0$  bo'ladi. Grafikdan ko'rinib turibdiki,  $f(2) > 0, f(3) > 0, f(5) > 0$  bo'ladi.

Demak, to'g'ri javob  $f'(1) \cdot f(3) > 0$  bo'lib, ikkala ko'paytuvchi ham musbat bo'ladi.

**Tahlil va natijalar.** Ushbu maqolada ko'rsatkichli murakkab funksiyalarni hosilasini topish formulalari orqali bir nechta murakkab funksiyalarning hosilalari topildi, hosilaning geometrik ma'nosidan foydalanib, urinmaning burchak koeffitsiyenti keltirib chiqarildi, modulli funksiyadan hosila qanday olinishi ko'rsatildi, funksiya hosilasi qatnashgan tenglama va tengsizliklar qanday yechilishi, misollar yordamida o'rganildi.

**Xulosa.** Matematika fani o'sib kelayotgan yosh avlodni kamol toptirishda o'quv fani sifatida keng imkoniyatlarga ega. U o'quvchi tafakkurini rivojlantirib, ularni aqlini charxlaydi, uni tartibga soladi, o'quvchilarga maqsadga yo'naltirilganlik, mantiqiy fikrlash, topqirlik xislatlarini shakllantirib, umumiy qonuniyatlarni aniq bir vaziyatlarga qo'llash malakasini egallaydilar.

Shunday ekan yuqorida keltirilgan ma'lumotlar matematika mutaxassisligida ta'lim olayotgan talabalar va o'quvchilarning, murakkab funksiyalarning hosilasini topish, funksiyalarning hosilalari qatnashgan tenglamalar va tengsizliklarni yechishda qo'yiladigan talablarni oson o'rganishiga yordam beradi.

#### ADABIYOTLAR

1. Xudayberganov G., Vorisov A.K., Mansurov X.T., Shoimqulov B.A. "Matematik analizdan ma'ruzalar", I, II q. T. "Voris-nashriyot". 2010.
2. T.Azlarov, H.Mansurov."Matematik analiz asoslari". Toshkent "Universitet" 1-qism 2007
3. T.Azlarov, H.Mansurov."Matematik analiz asoslari". Toshkent "Universitet" 2-qism 2007
4. B.Shoimqulov, T.Tuychiyev, D.Djumaboyev. "Matematik analizdan mustaqil ishlar". Oliy o'quv yurtlarining bakalavriat ta'lim yo'nalishi talabalari uchun o'quv qo'llanma; -T: "O'zbekiston faylasuflari milliy jamiyati" nashriyoti, 2008.-360 b.
5. Sa'dullayev A., Mansurov X.T., Xudoyberganov G., Vorisov A.K., G'ulomov R. Matematik analiz kursidan misol va masalalar to'plami, 1, 2 q. T. "O'qituvchi". 1993, 1995.
6. Mirzaahmedov M.A., Sh.N.Ismoilov, A.Q. Amanov. "Matematika 11-sinf maktab o'quvchilari uchun darslik" I-qism Toshkent "Zamin nashr" 2018
7. Mirzaahmedov M.A., Ismoilov Sh.N., A.Q. Amanov. "Matematika 11-sinf maktab o'quvchilari uchun darslik" II-qism Toshkent "Zamin nashr" 2018
8. A.U.Abdurahmidov, H.A.Nasimov, U.M.Nosirov, J.H.Husanov. "Algebra va matematik analiz asoslari akademik litseylar uchun darslik" I-qism Toshkent "O'qituvchi" 2005
9. A.U.Abdurahmidov, H.A.Nasimov, U.M.Nosirov, J.H.Husanov. "Algebra va matematik analiz asoslari akademik litseylar uchun darslik" II-qism Toshkent "O'qituvchi" 2005
10. Matematika. 2019-yil. Test topshiriqlari to'plami. [Matn]: amaliy qo'llanma/ Davlat test markazi.-Toshkent: Davr Press, 2019.-128 b.



UDK:378.091.33:741/744

**Baxtiyor HAQBERDIEV,**

*A.Avloniy nomidagi milliy tadqiqot instituti yetakchi ilmiy xodimi p.f.d.(PhD) dotsent*

*E-mail: bahtiyor.haqberdiyev@mail.ru*

*P.f.d. PhD S.Mardov taqrizi ostida*

### INTEGRATSIYALASHNI IJTIMOYIY VA DIDAKTIK OMILLARI

Аннотация

Ushbu maqolada muhandislik va dizayn sohalari, shuningdek, globalashuv jarayonining sur'ati, xalqaro miqyosida innovatsiyalarning tezkor harakati ta'lim tizimini modernizatsiyalash va uni shaxs imkoniyatlaridan kelib chiqqan holda moslashtirish kabi asosiy vazifalar bilan bir qatorda, ta'lim oluvchilarda mustaqillik, tashabbuskorlik, liderlik va kreativlik sifatlarini qaror topirish hamda rivojlantirish zarurati asoslaydigan, talabalarni bilimi, ko'nikmasi, malakasi va kompetensiyalariga qo'yiladigan talablar to'liq yoritib berilgan.

**Kalit so'zlar:** Integratsiya, muhandislik grafikasi, dizayn, metodologiya, integrativ yondashuv, integrativ metodlar.

### СОЦИАЛЬНО-ДИДАКТИЧЕСКИЕ ФАКТОРЫ ИНТЕГРАЦИИ

Аннотация

В этой статье рассматриваются области инженерии и дизайна, а также темпы процесса глобализации, быстрое движение инноваций на международном уровне наряду с такими основными задачами, как модернизация системы образования и адаптация ее к возможностям личности, обосновывается необходимость принятия решения и развития у обучающихся качеств самостоятельности, инициативы, лидерства и креативности, приобретение знаний, навыков, умений и навыков, требования к квалификации и компетенциям освещены в полной мере.

**Ключевые слова:** Интеграция, инженерная графика, проектирование, методология, интегративный подход, интеграционные методы.

### SOCIO-DIDACTIC FACTORS OF INTEGRATION

Abstract

This article discusses the fields of engineering and design, as well as the pace of the globalization process, the rapid movement of innovations at the international level, along with such basic tasks as modernizing the education system and adapting it to the capabilities of the individual, substantiates the need for decision-making and the development of self-reliance among students, initiatives, leadership and creativity, the acquisition of knowledge, skills, abilities and skills, requirements for qualifications and competencies are covered in full.

**Key words:** Integration, engineering graphics, design, methodology, integrative approach, integration methods.

**Kirish.** Har qanday mamlakatning kuchi uning, fuqarolarining ma'naviy yetukligi, intellektual salohiyatga egaligi bilan belgilanadi. Fuqarolarning ma'naviy yetukligi, intellektual salohiyati esa ta'lim tizimining mazmuni, shaxsning har tomonlama shakllanishi uchun xizmat qiluvchi moddiy va ma'naviy shart-sharoitlarning mavjudligi, jamiyatda qaror topgan ijtimoiy sog'lom muhit darajasi, ijtimoiy munosabatlarning mazmunini, shuningdek, aholining etnopsixologik xususiyatlari, axloqiy qarashlari va hayotiy e'tiqodlari asosida shakllantiriladi. Respublikamizda "oliy ta'lim tizimini ijtimoiy soha va iqtisodiyot tarmoqlari ehtiyojlaridan kelib chiqqan holda, fan, ta'lim va ishlab chiqarishning mustahkam integratsiyasini ta'minlash asosida ta'lim sifatini yaxshilash, raqobatbardosh kadrlar tayyorlash, ilmiy va innovatsion faoliyatni samarali tashkil etish, xalqaro hamkorlikni rivojlantirish maqsadida" ijobiy islohotlar amalga oshirilmoqda. Muhandislik grafikasi va dizayn fanlarini metodik ta'minoti mazmunini takomillashtirish va mavjud bo'lgan tushunchalarni integratsiyalash zaruriyati ustivor vazifa etib belgilangan. Bu borada muhandislik grafikasi va dizayn fanlari mazmuni, tushunchalarini integratsiyalashni talabalarni grafik topshiriqlar bajarish ko'nikmalarini shakllantirish ishlarini takomillashtirish bugungi kunning dolzarb masalalaridan hisoblanadi.

Ta'kidlash joizki, "integral" tushunchasi "chambarchas, bog'liq, yaxlit, bitta" deb tarjima qilinadi.

Ushbu metodologiya dizayn va muhandislik grafikalarini o'rtasida integratsiyani ta'minlaydi, va mos yozuvlar tekisliklari to'plamini aniqlash va eng yaxshi o'lchamlarni o'lchash amaliyotiga rioya qilish orqali dizaynini faollashtirishadi.

Integrativ yondashuvning muhim vazifalari quyidagilar hisoblanadi:

metodologik (uning mazmuni, o'ziga xosligi va almashinmasligi), shuningdek, o'ziga xos metodlar (mehnat, bilish va muloqot unumdorligi) haqidagi konseptual holatlarni asoslash;

integrirlovchi (yaxlitlovchi, tizim hosil qiluvchi, sintezlovchi, loyihali-prognostik, konstruktiv-modellashiruvchi, nazorat-korreksiyalovchi, natijador-baholovchi);

shakllantiruvchi (ta'limiy, tarbiyaviy, rivojlantiruvchi, shaxsning tizimli bilimlari, umumlashgan ko'nikmalari, qadriyat munosabatlari, fikrlashning integrativ uslubini va boshqalarni shakllantiruvchi).

"Integratsiya" ilgari turli bo'laklarga bo'lingan komponentlarni yaxlit birlashuv jarayoni; unga qarama-qarshi bo'lgan differentsiya, bo'linish bilan dialektik bog'liqlikdagi jarayondir. Integratsiya va differentsiya jarayonlari bir-biri bilan mavjud bo'la olmaydi, ketma-ket kelmaydi. Har bir jarayon boshqasida va boshqasi orqali namoyon bo'ladi.

Integrativ bosqichda integratsiya mexanizmi bir nechta bosqichda amalga oshiriladi:

tuzilma sifatida tartibga solingan, lekin o'zaro bog'lanmagan o'quv materiallaridan didaktik jihatdan ahamiyatga ega mazmun komponentlarini ajratib olish;

funksional bog'liq, didaktik jihatdan ahamiyatga ega komponentlarni umumlashtirish va uni komplekslash;

komponentlarni fanlararo bog'lanishlar, konglomeratsiya va sintez shaklida birlashtirish (integratsiya);

integratsiyalangan mazmun komponentlarini tizimlashtirish (tartibga solish).

Integratsion jarayonlar borishida integratsiya mexanizmlari muhim vazifani bajaradi. Integratsiya

mexanizmlari (grek. mechane – mashina, uskuna) – ko'plab komponentlardan yaxlitlikni shakllantirishni ta'minlovchi mantiqan bog'langan bo'g'inlar tizimidir. Masalan, fanlararo mazmun-axborotli integrativ jarayonlar mexanizmi ko'p bosqichlidir. Integratsiya uchun sharoit yaratib beruvchi integratsiyadan oldingi bosqichida (turli o'quv fanlarining tizim shaklida tartibga solingan o'quv materiallarning mavjudligi) quyidagi bosqichlar amalga oshiriladi:

1) o'quv fanlari va ularning komponentlari mazmunini didaktik tahlili;

2) umumlashtirish (o'quv materiallari mazmunida funksional bog'langan, muhim, didaktik jihatdan ahamiyatga ega mazmun komponentlarni aniqlash

Muhandislik grafikasi va dizayn fanlari mazmunini integratsiyalash quyidagimuhim ijtimoiy va didaktik omillar vositasida ta'minlanadi:

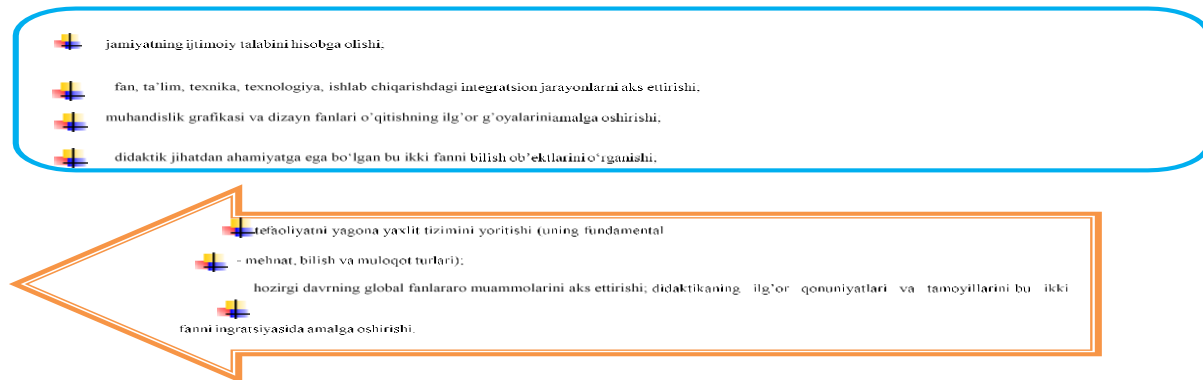

1–rasm Integratsiyalashni ijtimoiy va didaktik omillari

Integratsion jarayonlar tanlangan didaktik sharoitlardan kelib chiqib turli shakl va bosqichlarda boradi:

mazmun komponentlari umumlashtirish darajasi ko'ra (faktlar, tushunchalar, nazariyalar, metodlar, g'oyalar, muammolar, qonunlar, olamning ilmiy manzarasi);

o'quv fani mazmunining hajmiga ko'ra (ichki, fanlararo, sikllararo, kategorial sintez);

integratsion jarayonlarning yakunlanganlik darajasiga ko'ra (fanlararo bog'lanishlar, konglomeratsiya, sintez);

integratsiyalanayotgan o'quv fanlari ustunligiga ko'ra (insonparvarlashtirish, fundamentallashtirish, texnizasiyalashtirish, ekologizasiyalashtirish, texnologizasiyalashtirish) va x.k.

Oliy o'quv yurtida muhandislik grafikasi fanini dizayn fani tushunchalari bilan integratsiyalash natijasida keng dunyoqarashga ega, tabiat, jamiyat muammolarini teran ko'ra va anglay oladigan, yangi loyihaviy muammolar echimini topishga qodir bo'lgan kadrlar etishib chiqishi mumkin. Bu badiiy dunyoqarash kengayishi, badiiy-konstruktorlik ko'nikmalarni, individual ijodiy qobiliyatni rivojlanishi, estetik didni shakllanishi jarayonidir. Dizayn sof badiiy faoliyat turi emas, uni rivojlanishini ta'minlovchi muhandislik-loyihaviy bilimlar hamda kompyuter texnologiyalar jadal rivojlanib, murakkablashib bormoqda. Kopyuter texnologiyalarini muhandislik grafikasi va dizayn fanlarini integratsiya orqali o'qitishni takomillashtirishda faol ishtirok etadigan bo'limlar: loyihalash grafikasi, kompyuterli animatsiya, ilmiy grafika, illyustrativ grafika, multimedia, reklama va rasm grafikasi, ishbilarmonlik grafikasi va hokazolar kiradi. Ularni puxta egallash bo'lajak mutaxassislarini tayyorlashda muhim ahamiyatga ega.

Shuni ta'kidlash lozimki, dizayn san'at, fan va texnika sintezidan iborat bo'lib, inson xayotiy faoliyatining ko'plab muammolarini qamrab oladi. Dizayner birinchi o'rinda rassom, lekin u texnika kategoriyalari darajasida fikrlashi,

muhandis bilan bitta kasbiy tilda so'zlasha olishi kerak bo'ladi. Mazkur muammoni echimini topishda muhandislik grafikasi fani o'quv mashg'ulotlarida dizayn fani tushunchalaridan unumli foydalanish, ularni integratsiyalash asosidagi o'quv mashg'ulotlari, uslubiy qo'llanma va darsliklar yaratish muhim ta'lim- tarbiyaviy vazifani bajaradi. Dizayn sof badiiy faoliyat turi emas, uni rivojlanishini ta'minlovchi muhandislik-loyihaviy bilimlar hamda kompyuter texnologiyalar jadal rivojlanib, murakkablashib bormoqda. Kopyuter texnologiyalarini muhandislik grafikasi va dizayn fanlarini integratsiya orqali o'qitishni takomillashtirishda faol ishtirok etadigan bo'limlar: loyihalash grafikasi, kompyuterli animatsiya, ilmiy grafika, illyustrativ grafika, multimedia, reklama va rasm grafikasi, ishbilarmonlik grafikasi va hokazolar kiradi. Ularni puxta egallash bo'lajak mutaxassislarini tayyorlashda muhim ahamiyatga ega. Bizni fikrimizcha, muhandislik grafikasi va dizayn kasbiy malakalarini samarali shakllantirish mumkin, agar:

- talaba biror harakat tuzilishi va uni bajarish usuli haqida to'liq tushunchaga ega bo'lsa;
- bu harakatni ko'rsatish va tushuntirish ishlari mahoratli o'qituvchi tomonidan tushuntirib borilsa;
- kasbiy murakkab harakatni o'zlashtirish jarayoni talaba uchun murakkab bo'lmagan, sodda harakatlar tizimini bosqichma-bosqich usulida olib borilsa;
- aqliy faollik sodda va murakkab harakatlarni mustahkamlash uchun mashqlar bilan rag'batlantirilib borilsa;
- harakatni muhokama qilish va uni baholash malaka shakllanganligi sifatida qabul qilinsa.

Yuqorida keltirilgan fikrlardan kelib chiqib, sodda malakalar o'zaro birlashib, murakkabroq malakalar hosil qiladi, past tartibli malakalarga esa ko'nikish shakllanib, ular ongdan "tushib qoladi". Yuqori tartibli malakaga ega bo'lgan inson kasbiy faoliyati egiluvchan, o'zgarayotgan sharoitlarga tez moslashadi, qo'yilgan vazifani yaxshi bajarib, katta ijodiy

potensialga ega mahoratli kasb egasi sifatida e'tirof etiladi. Kasbiy ko'nikma – talaba tomonidan biror murakkab harakatni murakkab yoki nostandart sharoitlarda

muvaffaqiyatli amalga oshirish usulidir. Buning uchun bilim va malakalarni o'z kasbiy faoliyatida qo'llash uchun o'zlashtirish zarur bo'ladi.

#### ADABIYOTLAR

1. Haqberdiyev, B. R. Projection method in the integration of design elements and engineering graphics and design sciences. НАУКА и ОБЩЕСТВО, 110.
2. Хақбердиев Б. Муҳандислик графикаси ва дизайн фанларини ўзаро интеграциялаш асосида талабаларни график ва бадиий-ижодий билим ва кўникмаларини такомиллаштириш. O'zbekiston milliy universiteti xabarlari, 2022, [1/2] ISSN 2181-7324 193-197 b
3. Haqberdiyev B.R. Integrativ o'qitishni takomillashtirishda dizayn va muhandislik grafikasi fanlarini tutgan o'rni. // NamDU ilmiy axborotnomasi. – Namangan, 2022. № 6 – son. B. 1028-1032.
4. Хақбердиев Б.Р. Интегратив ёндашувнинг муҳим вазифалари. // ЎзМУ хабарлари Тошкент, 2022. 1/10 - сон. – Б. 175-177
5. Хақбердиев Б.Р. Современные подходы к преподаванию интегрированных наук // Xalq ta'limi jurnali. Toshkent, 2020. № 5. -B 141-143.



*Olim ESHMURODOV,*

*Toshkent shahar, Chilonzor tumani 178-sonli ixtisoslashgan umumiy o‘rta ta‘lim maktabi o‘qituvchisi*

*E-mail: sirojiddin@umail.uz*

*QarMII dotsenti PhD D.Ismoilov taqrizi asosida*

## PHILOSOPHICAL AND PEDAGOGICAL CONCEPT OF THE DEVELOPMENT OF EDUCATIONAL AND COGNITIVE COMPETENCE OF HIGH SCHOOL STUDENTS

Annotation

Based on the numerous definitions in this article, we will consider the methodology as a system of "principles and methods of organizing and constructing theoretical and practical activities, as well as teaching about this system." A subsystem of conceptual ideas, methodological approaches, principles and methods is presented.

**Key words:** Software tools, electronic resource, animation, software package, software product, professional activity, technology, project, construction.

## ФИЛОСОФСКО-ПЕДАГОГИЧЕСКАЯ КОНЦЕПЦИЯ РАЗВИТИЯ УЧЕБНО-ПОЗНАВАТЕЛЬНОЙ КОМПЕТЕНТНОСТИ СТАРШЕКЛАССНИКОВ

Аннотация

Опираясь на многочисленные определения в данной статье, мы будем рассматривать методологию как систему "принципов и методов организации и построения теоретической и практической деятельности, а также учения об этой системе". Представлена подсистема концептуальных идей, методологических подходов, принципов и методов.

**Ключевые слова:** Программных средств, электронный ресурс, анимация, программный пакет, программный продукт, профессиональная деятельность, технология, проектирования, конструкторский.

## UMUMIY O‘RTA TA‘LIM MAKTABLARI O‘QUVCHILARIDA O‘QUV-BILISH KOMPETENTLIGINI RIVOJLANTIRISHNING FALSAFIY-PEDAGOGIK KONSEPSIYASI

Annotatsiya

Ushbu maqolada ko‘pgina ta‘riflarga asoslanib, biz metodologiyani “nazariy va amaliy faoliyatni tashkil etish va qurish tamoyillari va usullari hamda ushbu tizim haqidagi ta‘limot” tizimi sifatida ko‘rib chiqamiz. Konseptual g‘oyalari, metodologik yondashuvlari, tamoyillari va usullarining quyi tizimi keltirilgan.

**Kalit so‘zlar:** Dasturiy vosita, elektron resurs, animatsiya, dasturiy paket, dasturiy mahsulot, kasbiy faoliyat, texnologiyalar, loyihalash, konstruktorlik.

**Kirish.** O‘zbekiston Respublikasini yanada rivojlantirish bo‘yicha Harakatlar strategiyasi to‘g‘risida”gi, 2018 yil 19 fevraldagi PF-5349-sonli “Axborot texnologiyalari va kommunikatsiyalari “Oliy ta‘lim muassasalarida ta‘lim sifatini oshirish va ularning mamlakatda amalga oshirilayotgan keng qamrovli islohotlarda faol ishtirokini ta‘minlash bo‘yicha qo‘shimcha chora-tadbirlar to‘g‘risidagi”, 2017 yil 20 apreldagi PQ-2909-sonli “Oliy ta‘lim tizimini yanada rivojlantirish chora-tadbirlari to‘g‘risida”gi Qarorlari hamda mazkur faoliyatga oid boshqa meyoriy-huquqiy

hujjatlarda belgilangan vazifalarni amalga oshirishda ushbu maqola muayyan darajada xizmat qiladi[1].

**Mavzuga oid adabiyotlar tahlili.** O‘rta maktab o‘quvchilarining mustaqil bilim faoliyati sohasidagi shaxsiy tajribasini o‘rganish va shakllantirishga qo‘yiladigan dastlabki talablarni aniqlashga imkon beradigan metodologiyani asosiy gumanistik metodologiyaning quyi tizimini o‘z ichiga olgan tizim sifatida tushunish maqsadga muvofiqdir. Konseptual g‘oyalari, metodologik yondashuvlari, tamoyillari va usullarining quyi tizimi 1-rasmda keltirilgan[2].

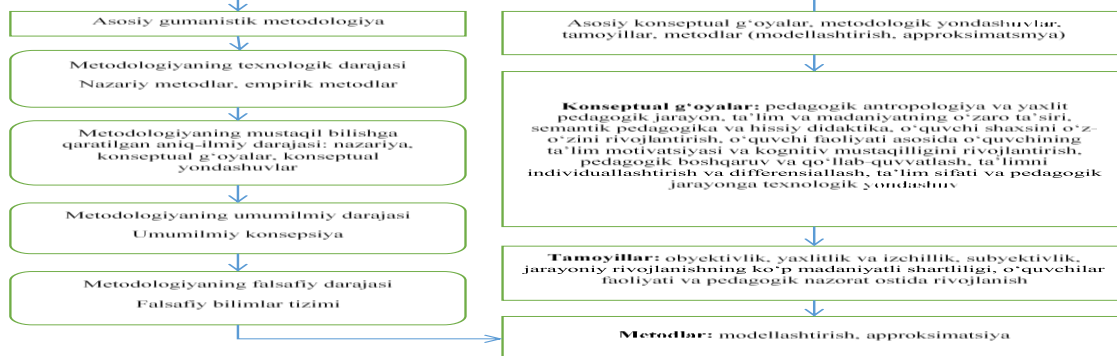

1-rasm - O‘quv jarayonida maktab o‘quvchilarining o‘quv-bilish kompetentligini tadqiq qilish va shakllantirish metodikasi

Asosiy gumanistik metodologiya maktab o‘quvchilarini tarbiyalashda kompetentli yondashuv g‘oyalari doirasida o‘quv-bilish kompetentligini o‘rganish va

rivodlantirishning umumiy qoidalarini va mualliflik metodologik tizimini ularni o‘rganish jarayonida aniqlashtirishga imkon beradi.

Asosiy gumanistik metodologiyaning qoidalari biz tomonidan to'rt darajada ko'rib chiqiladi.

Metodologiyaning birinchi darajasi falsafiy bilimlar tizimi bo'lib, tadqiqotning umumiy yo'nalishini belgilaydi va quyidagilarni o'z ichiga oladi:

- klassik dialektik materializmning borliq va ongning hal qiluvchi roli bilan dialektik o'zaro ta'siri, qarama-qarshiliklarning ahamiyati va shaxs rivojlanishining evolyutsion tabiati haqidagi qoidalari va boshqalar. Shaxsiy o'zini o'zi anglash - bu murakkab, ko'p qirrali, qarama-qarshi jarayon bo'lib, unda shaxs faoliyat va muloqot subyektini sifatida ishlaydi. Shaxsni o'z ichiga olgan tizimlarning ko'pligi qarama-qarshiliklarni belgilaydi: o'zini o'zi anglashning individuallashtirilgan jarayoni va shaxsning jamiyatda o'zini o'zi anglashi haqidagi umumiy qarashlar, shaxsning imkoniyatlari va atrof-muhitning tashqi talablari o'rtasidagi; shaxsning so'rovlarini darajasi va ularni qondirish imkoniyatlari o'rtasida va hokazo. Ushbu va boshqa qarama-qarshiliklarni hal qilish ko'p jihatdan bilish faoliyati, shu jumladan o'z-o'zini tartibga solish bilan bog'liq. Dialektik materializmning falsafiy g'oyalari jamiyat va individuallikni, o'qitish va o'rganishni, boshqariladigan va o'z-o'zini tartibga soluvchi bilish faoliyatini dialektik munosabatlarda ko'rib chiqishga imkon beradi;

- gumanizm, o'z-o'zini takomillashtirish va o'z-o'zini amalga oshirishning falsafiy g'oyalari. Gumanizm falsafasi (N.A.Berdyayev, S.N.Bulgakov, V.I.Vernadskiy, A.Kamyu, G.Olport, V.S.Solovyov, A.V.Chijevskiy, L.I.Shestov, K.Yaspers va boshqalar) har bir shaxsni, o'ziga xos voqelik deb biladi [3]. Gumanistik falsafa, insonning o'z muallifi, uning o'zini-o'zi rivojlantirish qobiliyati g'oyasini ochib, o'zini-o'zi takomillashtirishning dualizmini ta'kidlaydi: bir tomondan, "shaxs tabiatdan mustaqillik, jamiyat va davlatdan mustaqillikdir: u tashqaridan har qanday qat'iyatga qarshi turadi, u ichkaridagi qat'iyatdir", boshqa tomondan "shaxslik ijtimoiydir, u jamoaviy ongsizlik merosiga ega, u insonning izolyatsiyadan chiqish yo'lidir, u tarixiydir, u o'zini o'zida amalga oshiradi. Shaxs boshqalar bilan va jamoaning boshqalar bilan muloqotini o'z ichiga oladi [4]. Shunday qilib, o'quv-bilish kompetentligi shaxsiy xususiyat bo'lgan holda ham beqiyos va o'ziga xosdir va uning shakllanishi dual xususiyatga ega.

**Tadqiqot metodologiyasi.** Shunday qilib Shaxs, shaxsiyat, individuallikni shakllantirish sharti va vositalari uning o'zini o'zi anglashi va o'zini o'zi anglashidir (A.Maslou, K.Rojers, e.Fromm, L.N.Kogan, D.A.Leontiyev, V.I.Mulyar va boshqalar). O'z taqdirini o'zi belgilash shaxsni shaxsga aylantiradi, unga individual xususiyatlarni beradi [5]. O'z-o'zini anglash, uning tendensiyasi shaxsning yo'nalishi orqali namoyon bo'ladi, shaxsiyatning ajralmas xususiyati, unda dinamik, mazmunli, aks ettiruvchi va hissiy jihatlar birlashtirilgan, o'zini bir qator shaxsiy fazilatlarini (bag'rikenglik, muloqot, ijodkorlik, demokratiya, o'z-o'zini tanqid qilish, kognitiv mustaqillik va boshqalar) o'z ichiga olgan yaxlit shaxsiy ta'lim sifatida shaxsiy hayotdagi muvaffaqiyatga yo'naltirish deb hisoblash mumkin. O'z-o'zini anglash, rivojlanish, mustaqil bilish komplenti bo'lib, uning rivojlanishining ma'lum bir bosqichida shaxs va uning yo'nalishining eng muhim xususiyatiga, bilish va tushunish istagi shaxsning intilishlarida etakchiga aylanadi (A.Maslou). [6]. Shunday qilib, mustaqil bilish va o'quv-bilish kompetentligi shaxsning o'zini o'zi amalga oshirishi va o'zini-o'zi takomillashtirish sharti va ko'rsatkichlaridir;

- klassik va zamonaviy talqinda bilish nazariyasining falsafiy g'oyalari (gnoseologiya) V.F.Gegel, I.Kant, K.D.Ushinskiy, A.G.Asmolov, I.V.Abakumova, I.S.Yakimanskaya va boshqalar tomonidan o'rganilgan. O'rta maktab o'quvchisining mustaqil bilish faoliyati biz tomonidan bilish jarayonining klassik tushunchasi ("jonli tafakkur -

mavhum fikrlash amaliyoti") va o'quvchining o'z ilmiy faoliyatini o'z-o'zini tartibga soluvchi bilishi uchun ahamiyati haqidagi postulatni hisobga olgan holda ko'rib chiqiladi. Bilimlar nazariyasi qoidalari o'quvchilarning o'quv-bilish kompetentligining mohiyatini ochib berishga imkon beradi;

- insonning yaxlit mohiyati haqidagi falsafiy g'oyalar. Falsafiy antropologiya (N.A.Berdyayev, Y.G.Volkov, P.A.Sorokin, E.Fromm, M.Sheler va boshqalar) inson tabiatining yaxlit yaxlitligi va uning mavjudligi muammolarini o'rganadi. Bu insonning tabiatga, jamiyatga, boshqa odamlarga, o'ziga bo'lgan asosiy munosabatlarida olingan mohiyati va muhim (asosiy) tuzilishi haqidagi ta'limotdir [5, 9-b.]. Ushbu konsepsiyaning asosini insondagi biologik va ijtimoiy birlik haqidagi yondashuv tashkil etadi. P.Sorokinning fikricha, "... inson shaxsiyatining integral nazariyasi insonning hayvon organizmi ekanligini inkor etmaydi... lekin u borliqning bu shaklidan tashqari, inson ongli, oqilona fikrlovchi va o'ta ongli yaratuvchi yoki ruh" [6].

**Tahlil va natijalar.** Shu bilan birga Insonning integrativ antropologiyasi nuqtai nazaridan B.G.Ananiyev, A.V.Brushlinskiy, B.F.Lomov, V.S.Merlin, K.K.Platonov, S.L.Rubinshteyn va boshqa ko'plab tadqiqotchilar. B.G.Ananiyev "...shaxsning individualligini faqat shaxs xususiyatlarining to'liq majmui sharti bilan tushunish mumkin" deb ta'kidlaydi [7].

Jamiyat insonning o'zini o'zi anglashi uchun hal qiluvchi ahamiyatga ega: "Jismoniy tuzilishi yaxshi bo'lgan odam, irsiy ma'lumotlari yomonroq tug'ilgandan ko'ra, "ijtimoiy-madaniy yozuvlar" ni yaxshiroq o'ynashi mumkin; lekin qaysi yozuvlarni ijro etishi nisbatan kamroq organiklikka bog'liq. yoki biologik omillar, ijtimoiy-madaniy xususiyatlar biologik jihatdan meros bo'lib o'tmaydi, balki o'zi tug'ilgan, tarbiyalangan, ta'lim olgan kishilar bilan o'zaro munosabat jarayonida ega bo'ladi" [8].

O'quv-bilish kompetentligini o'rganish va rivojlantirishda determinizm g'oyalarini qo'llash shaxsning mohiyati bilan belgilanadi. Bilimga bo'lgan ehtiyoj, o'z-o'zini takomillashtirish va o'z-o'zini rivojlantirishga intilish - bu oddiy insonning mohiyati va xususiyatlari. Shunday qilib, "o'quv-bilish kompetentligi" fenomeni (shuningdek, uning komponentlari bo'lgan shaxsiy fazilatlar: mustaqil bilish, bag'rikenglik, xushmuomalalik, mustaqillik, o'ziga ishonch va boshqalar) tabiiy ravishda qabul qilinishi kerak. O'quv-bilish kompetentligi shaxsning mustaqil bilish faoliyati sohasidagi tajribasi sifatida, insondagi biologik va ijtimoiy tamoyillarning birligi bilan belgilanadi. Tabiiy moyilliklar majmui, turli xil ijtimoiy sharoitlar, shaxsning turli xil faollik darajasi ma'lum bir shaxsga nisbatan o'quv-bilish kompetentligini o'zgaruvchanligini belgilaydi. O'quv-bilish kompetentligini rivojlanishi shaxsning ajralmas qismi sifatida uning tarkibiy shaxsiy xususiyatlari va ular o'rtasidagi munosabatlarning rivojlanishi bilan bog'liq[9].

Rivojlanishga evolyutsion yondashuv. Haqiqatning evolyutsion o'zgarishi konsepsiyasiga ko'ra o'quv-bilish kompetentligining rivojlanishi birdaniga sodir bo'lmaydi. O'quv-bilish kompetentligi o'z rivojlanishida bir qancha bosqichlarni bosib o'tadi. Rivojlanishning evolyutsion tabiati mustaqil bilishning o'quv-bilish kompetentligi korrelyatsiyasiga ham xosdir. Shu bilan birga, ko'rib chiqilayotgan shaxsiy fazilatlarini shakllantirishning "bosqichi" miqdoriy va sifat ko'rsatkichlari bilan belgilanadi.

Gumanizm falsafasi g'oyalarini aks ettiruvchi aksiologik yondashuv shaxsni oliy qadriyat sifatida ko'rishni o'z ichiga oladi. "Inson shaxsi, insonning yagona yuzi, uning yagona taqdiri bilan solishtirganda butun dunyo hech narsa emas" shaxsning o'z qadr-qimmatini "bir marta sodir bo'ladigan mo'jiza" deb ta'kidlab, uning o'ziga xosligini ta'kidlaydi [10].

Ta'limning insonparvarlik yo'nalishi eng boshidanoq belgilanadi, chunki ta'limning maqsadi o'quvchi shaxsini rivojlantirishdir va "... nafaqat o'rganishga, balki rivojlanishga ham hissa qo'shadigan o'qituvchining faoliyati" [9]. Ta'lim jarayonida o'rta maktab o'quvchisining o'quv-bilish kompetentligini rivojlantirishga aksiologiya g'oyalarini sindirish o'quvchining o'zini o'zi tartibga soluvchi ta'limni pedagogik qo'llab-quvvatlashning individual trayektoriyasini qurishni o'z ichiga oladi. Shu bilan birga, quyidagilar zarur: o'quvchining xususiyatlarini maksimal darajada hisobga olish; maktab o'quvchilarida o'quv-bilish kompetentligini rivojlantirishdan har bir o'quvchi uchun ko'rib chiqilayotgan tajribani shakllantirishga o'tish; mustaqil bilish faoliyatining yo'nalishi, mazmuni, usullari va shakllarini tanlashda uning irodasini tan olish; o'quvchining o'z-o'zini tartibga soluvchi bilish tajribasini shakllantirish uchun qulay shart-sharoitlarni yaratish.

Integrativlik konsepsiyasi. Shaxsning shaxsiy fazilatlarini rivojlantirish muammosini hal qilishda integral yondashuvni qo'llashni asoslash zamonaviy faylasuflarning asarlarida o'z aksini topgan [10]. Integratsiya jarayoni (lot. integratio - bog'lanish, qayta tiklash, to'ldirish) deganda: "tizimning, organizmning bir butunga alohida differensiyalangan qismlari va funksiyalarining bog'liqlik holati" [11]; "rivojlanish jarayoni, uning natijasi alohida ixtisoslashgan elementlarning o'zaro bog'liqligiga asoslangan tizim doirasida birlik va yaxlitlikka erishishdir" [12]; rivojlanish va yaxlitlik sharti: bu tizimning izchilligi, tartibligi va barqarorligidir [11]; biror narsa, hodisa, jarayonning boshqa obyekt, hodisa, jarayonga kirib borishi.

Ko'rsatilgan integratsiya tushunchasiga asoslanib, o'rta maktab o'quvchisining ta'lim jarayonida o'quv-bilish kompetentligini rivojlantirishda integrativ yondashuv, bir tomondan, o'quvchining mustaqil kognitiv faoliyatida uning ko'p qirraliligini aks ettirish bilan bog'liq, ikkinchi tomondan, o'quv-bilish kompetentligining murakkab tuzilmasi, uchinchi, mustaqil bilim faoliyati sohasida shaxsiy tajribani shakllantirish va o'quvchilar tomonidan o'quv materialini o'zlashtirish jarayonlarining birligi, to'rtinchidan, pedagogik jarayonning barcha imkoniyatlarini faollashtirish asosida ko'rib chiqilayotgan o'quvchining tajribasini shakllantirishni qo'llab-quvvatlash.

Sinergetikaning obyekti bo'lgan tizimlar orasida V.A.Kopsik cheksiz xilma-xil quyi tizimlarga ega bo'lgan insoniyat jamiyatini katta, juda murakkab, ochiq dinamik tizim sifatida tavsiflaydi [10]. "Jamiyat" tizimida o'zaro bog'liq bo'lgan quyi tizimlarni ajratib ko'rsatish mumkin: "shaxs", "o'quv-bilish kompetentligi", "mustaqil bilish", "maktabning ko'p madaniyatli ta'lim maydoni", "subyekt". "Kognitiv kompetensiya" tizimining boshqa tizimlar bilan o'zaro bog'liqligi va o'zaro ta'siri, tizimning murakkab tashkil etilishi uning mavjudligi va rivojlanishini dinamik, chiziqli

bo'lmagan, asosan tasodifiy qiladi, bu sinergetikaning o'z-o'zidan paydo bo'lishi haqidagi g'oyasiga mos keladi [12].

Asosiy metodologiyaning o'ziga xos ilmiy darajasi - bu o'quvchining mustaqil bilim faoliyatining shaxsiy tajribasini gumanistik tushunishga, o'quv jarayonida uning mustaqil bilimni faollashtirishga yo'naltirilgan metodologik tizim. Ushbu tizim qabul qilingan falsafiy va umumilmiy qoidalarga asoslanadi va maktab o'quvchilarining o'quv-bilish kompetentligini rivojlantirishni o'z ichiga oladi, xususan, pedagogik maqsadlar bilan belgilanadi:

- nazariyalar: rivojlantiruvchi va o'quvchiga yo'naltirilgan ta'lim, kompetentli yondashuv, ta'lim mazmuni, konstruktivizm pedagogikasi;

- konseptual g'oyalar: pedagogik antropologiya va yaxlit pedagogik jarayon, ta'lim va madaniyatning o'zaro ta'siri, semantik pedagogika va hissiy didaktika, o'quvchi shaxsini o'z-o'zini rivojlantirish, o'quvchi faoliyati asosida o'quvchining ta'lim motivatsiyasi va kognitiv mustaqilligini rivojlantirish, pedagogik boshqaruv va qo'llab-quvvatlash, ta'limni individuallashtirish va differensiallash, ta'lim sifati va pedagogik jarayonga texnologik yondashuv;

**Xulosa va takliflar.** Shunday qilib yuqoridagilarni umumlashtirib shuni ta'kidlaymizki, o'rta maktab o'quvchilarining o'quv-bilish kompetentligi o'rganish va shakllantirish metodologiyasi biz tomonidan asosiy gumanistik va mualliflik metodologiyalari qoidalarining quyi tizimlarini o'z ichiga olgan tizim sifatida taqdim etilgan. Asosiy gumanistik metodologiya falsafiy, umumilmiy, xususan ilmiy va texnologik darajalarda ko'rib chiqiladi. Uning qoidalari shaxsni rivojlantirish va maktab fanlarini o'rganish jarayonida o'rta maktab o'quvchisining mustaqil bilimni faollashtirishga, kompetentli yondashuvni amalga oshirishga qaratilgan. Asosiy gumanistik metodologiyaning qoidalari o'quv jarayonida o'rta maktab o'quvchilarining o'quv-bilish kompetentligini rivojlantirish metodologiyasining mualliflik tizimini asosini tashkil etadi, shu jumladan: mustaqil kognitiv faoliyat tajribasining konseptual g'oyalari, insonparvarlashtirish, gumanitarizatsiya va faoliyat tabiati o'quv jarayonida o'rta maktab o'quvchilarining o'quv-bilish kompetentligini rivojlantirish), metodologik yondashuvlar (antropologik, madaniy, integral sinergetik, faollashtirish), metodologik tamoyillar (obyektivlik, yaxlitlik va izchillik, subyektivlik, jarayoniy rivojlanishning ko'p madaniyatli shartligi, o'quvchilar faoliyati va pedagogik nazorat ostida rivojlanish), metodlar (modellash, approksimatsiya).

Qabul qilingan gumanistik falsafiy va pedagogik konsepsiya o'rta maktab o'quvchisining mustaqil bilim faoliyati sohasidagi shaxsiy tajribasini shakllantirishni o'quvchining fan tayyorgarligini ta'minlash bilan birlikda tahlil qilishga imkon beradi, tadqiqot uchun asos bo'lib xizmat qiladi.

#### ADABIYOTLAR

1. O'zbekiston Respublikasi Prezidentining «O'zbekiston Respublikasini yanada rivojlantirish bo'yicha Harakatlar strategiyasi to'g'risida»gi Farmoni.// O'zbekiston Respublikasi Qonun hujjatlari to'plami. – T., 2017. B.39.
2. Показов В.Ф. Управление качеством образования современной школы (методические материалы) // автор-состав. – Ставрополь. 2012. – 145 с.
3. Гомулина Н.Н. Применение новых информационных и телекоммуникационных технологий в школьном физическом и астрономическом образовании: Дисс. канд. пед. наук: 13.00.02. – М.: МГПУ, 2003.-332 с. РГБ ОД, 61:03-13/1698-6.
4. Xamidov V.S. Ta'lim tizimida keskin burilishga sabab bo'lgan 4 dastur haqida. «Infocom.uz», - Toshkent. 2010, №1, -54-57 b.
5. Shoshtayeva YE.B. Integralnaya texnologiya obucheniya kak osnova povisheniya kachestva obrazovatel'nogo protsessa: avtoref. dis. kand. ped. nauk. //YE.B. Shoshtayeva. – Karachayevsk: 2003. – S. 23.
6. Xamidov V.S. Ta'lim tizimida keskin burilishga sabab bo'lgan 4 dastur haqida. «Infocom.uz», - Toshkent. 2010.
7. Turaev S.J. Methods of the using of software program Microsoft Excel in practical and laboratory occupation on physics, Scientific Bulletin of Namangan State University: 2019.

8. Смолкин, А.М. Методы активного обучения: [Метод. пособие для преподавателей и организаторов проф. и экон. обучения кадров] / А. М. Смолкин. – М.: Высш. шк.,1991. – с. 175
9. Психология и педагогика /Под ред. Абульхамовой К.А., Васиной Н.В., Лаптева Л.Г., Слостенина В.А. – М.: «Совершенство», 1998.
10. Махмадиев Б.С. MathCAD тизимида ишлаш асослари. Ўқув қўлланма. – Қарши. 2012. – 144 б.
11. Turayev S.J., Xo'jayev L.X., Pardayev B.A. Matlab/Simulink muhitida dinamik sistemalarni modellashtirish va Borland Delphi7 dasturlash tilida grafigini o'rganish.
12. Аладьев В.З., Харитонов В.Н. Программирование: Maple или Mathematica. – Таллинн , 2011. -415 с.



*Jahongir YUNUSALIYEV,*  
*Qo'qon davlat pedagogika instituti mustaqil tadqiqotchisi*  
*E-mail:www@jahongiryunusaliyev*

*Farg'ona Davlat Universiteti falsafa fanlari doktori (DSc) I.Siddiqov taqrizi asosida.*

### BUYUK AJDODLARIMIZ MEROSI ASOSIDA O'QUVCHILARDA ILMIY DUNYOQARASHNI RIVOJLANTIRISHNING NAZARIY-METODOLOGIK ASOSI

Аннотация

Maqolada o'quvchilarda tarix ta'limida buyuk ajdodlarimizning ilmiy merosi orqali ilmiy dunyoqarashni shakllantirishda yondashuvni va ma'lumotlar berish tizimini o'zgartirish talab etilishi, o'quvchilarda ilmiy dunyoqarashni shakllantirishda maktab ta'limida buyuk mutafakkirlarning ilmiy faoliyatining o'ziga xos tomonlari, ular erishgan natijalar, ilm olishdagi ularning imkoniyati va qiyinchiliklarni o'sha davr ruhiyatidan kelib chiqqan holda tushuntirish va ko'rsatib berish muhim ahamiyatga ega ekanligi haqida so'z yuritiladi.

**Kalit so'zlar:** tarix, umumiy o'rta ta'lim, ilmiy dunyoqarash, ilm-fan, buyuk mutafakkirlar.

### АНАЛИЗ ДИДАКТИЧЕСКИХ ПРИНЦИПОВ ТЕОРЕТИКО-МЕТОДОЛОГИЧЕСКИЕ ОСНОВЫ РАЗВИТИЯ НАУЧНОГО МНЕНИЯ СТУДЕНТОВ НА ОСНОВЕ НАСЛЕДИЯ НАШИХ ВЕЛИКИХ ПРЕДКОВ

Аннотация

Статья призывает студентов изменить подход и систему формирования информации в формировании научного мировоззрения в историческом образовании через научное наследие наших великих предков, важно объяснить и показать происхождение.

**Ключевые слова:** история, общее среднее образование, научное мировоззрение, наука, великие мыслители.

### ANALYSIS OF DIDACTIC PRINCIPLES THEORETICAL AND METHODOLOGICAL FOUNDATIONS OF THE DEVELOPMENT OF SCIENTIFIC OPINION OF STUDENTS ON THE BASIS OF THE HERITAGE OF OUR GREAT ANCESTORS

Annotation

The article calls on students to change the approach and system of information formation in the formation of scientific worldview in history education through the scientific heritage of our great ancestors. it is important to explain and demonstrate the origin.

**Keywords:** history, general secondary education, scientific worldview, science, great thinkers.

Maktab ta'limidagi 7-sinflar uchun tayyorlangan "O'zbekiston tarixi" darsligining to'rtinchi bobi "Ajdodlarimizning ilmiy merosi abadiyatga daxldor ma'naviy xazina" deb nomlanadi va bunda Movarannahr va Xorazmdagi madaniy hayot, adabiyot, diniy va dunyoviy ilmlarning rivojlanishi, buyuk mutafakkirlarning hayoti va ilmiy faoliyati, asarlari va ularning jahon tamadduni uchun ahamiyati yoritilgan. Shuningdek, ilm-fan o'chog'i bo'lgan "Bayt al-hikma"ning faoliyati va bu maskanda faoliyat yuritgan, ilmiy izlanishlar olib borgan buyuk mutafakkirlarimiz haqida ham ma'lumotlar keltirilgan. Ushbu mavzuda ham o'rta asarlar Sharq allomalarining ilmiy faoliyati, ilmiy izlanishlarda erishgan natijalari, jahon ilm-faniga qo'shgan ulushi ham qayd etilgan. Mazkur mavzularni o'tish metodikasi va texnologiyasini takomillashtirish orqali ularni o'qitish samaradorligini oshirish, bu orqali o'quvchilarda ilmiy dunyoqarashni shakllantirish muhim ijtimoiy talabdir. Buning uchun tarix ta'limini integratsiyalashgan ta'lim texnologiyasini ishlab chiqish kerak. Integratsiyalashgan ta'lim muhitida o'quvchilarning turli fanlardan olgan bilimlari o'zro solishtiriladi, analiz va sintez qilish orqali ilmiy dunyoqarash shakllantiriladi.[1]

Shuningdek, mazkur darslikning 6-bobi "XIV-XV asrlarda fan va madaniyatning zamonaviy sivilizatsiya rivojidadagi roli va ahamiyati" deb nomlanadi. Unda bu davrdagi ilmiy muhit, ilm-fan taraqqiyoti, unga ta'sir ko'rsatgan omillar tahlil qilingan. Shu bilan birga, Ulug'bek rasadxonasida faoliyat ko'rsatgan buyuk ajdodlarimizning ilmiy faoliyati,

turli fanlardan olib borgan izlanishlari bayon qilingan. Biroq keltirilgan ma'lumotlar umumiy va balandparvoz fikrlardan iborat xolos. O'quvchilarda tarix ta'limida buyuk ajdodlarimizning ilmiy merosi orqali ilmiy dunyoqarashni shakllantirishda yondashuvni va ma'lumotlar berish tizimini o'zgartirish talab etiladi. Chunki o'quvchi buncha ko'p ma'lumotni o'zlashtira olmaydi. Ularni yodlab olgani bilan unchalik ahamiyati yo'q. Chunki mavzu mohiyatini anglamasdan yodlab olingan faktlar o'quvchining dunyoqarashini o'stirmaydi. Shu bois o'quvchilarda ilmiy dunyoqarashni shakllantirishda maktab ta'limida buyuk mutafakkirlarning ilmiy faoliyatining o'ziga xos tomonlari, ular erishgan natijalar, ilm olishdagi ularning imkoniyati va qiyinchiliklarni o'sha davr ruhiyatidan kelib chiqqan holda tushuntirish va ko'rsatib berish muhim ahamiyat kasb etadi. Misol uchun, Qozizoda Rumiy, Jamshid Kosoniy va Ali Qushchilarning ilmiy faoliyatini aniq chizgilar asosida yoritish, ko'rsatib berish, Ulug'bek rasadxonasi faoliyati bilan bog'liq biror voqelikni bayon qilish, Shamsiddin Muhammad Xavofiy shaxsiyatini aniq yoritish orqali o'quvchida ilmiy faoliyatga qiziqishni oshirish mumkin bo'ladi. Darslikda bo'lsa, buyuk mutafakkir-olimlarning ismi va asarlari berilgan xolos[2]. Darslikdagi har bir mavzu juda ko'p faktlar va ismlar, atamalar bilan to'ldirib tashlangan. O'quvchilarda tarixning mazmuni va germenevtik mohiyatini tushuntirish orqali ularda tarixiy xotira bilan bog'liq ko'nikmalarni shakllantirish mumkin bo'ladi.

Mazkur darslikning beshinchi bobi "Amir Temur va Temuriylar davri tarixi" deb nomlanadi. Unda o'qituvchi o'quvchilarni, avvalo, Amir Temur shaxsiyati, uning harbiy yurishlari, jahon tarixiy o'zgarishlar jarayonidagi o'rni va Temuriylar saltanati to'g'risida aniq va asosli fikrlarni va faktlarni o'quvchilarga o'rgatish bilan birga ularda Temuriylar davridagi madaniy o'zgarishlar, madaniy sintezlashuv jarayoni, millat va elatlarning tinch-totuv yashashlarining asosiy omili nimalardan iborat ekanligini ham tushuntirib bera olishi juda zarur. Temuriylar davrining jahon tarixida tutgan o'rnidan kelib chiqqan holda ularning madaniyatlar munosabatiga qaratilgan siyosati, dinlararo bag'rikenglikni ta'minlanganligi to'g'risida o'quvchilarda to'g'ri xulosalarning shakllanishi ularda ilmiy dunyoqarashni shakllanishiga turtki bo'ladi.

8-sinf "O'zbekiston tarixi" darsligi ham o'quvchilarda ilmiy dunyoqarashni shakllantirishida muhim manba bo'lib xizmat qiladi. Buning uchun mazkur darslikda keltirilgan buyuk allomalarning ilmiy faoliyatini keng qamrovdan, tushunarli qilib, g'arb ilmiy taraqqiyoti bilan solishtirish orqali bayon qilish samarali bo'ladi. Misol uchun, xonliklar davrida ilm fanning rivojlanishi, unga ta'sir ko'rsatgan omillar va bu davrda yashab o'tgan ilm egalari, ularning ilmiy izlanishlari to'g'risida obyektiv yondashuv asosida real xulosalarni o'quvchilarda shakllantirish samarali bo'ladi va o'quvchilarda ilmiy dunyoqarashni shakllanishiga ta'sir ko'rsatadi.

9-sinflar uchun ishlab chiqilgan "O'zbekiston tarixi" darsligining oltinchi bo'lim "Jadidlar harakati va uning Turkiston ijtimoiy-siyosiy va madaniy hayotidagi ahamiyati" deb nomlanib, unda jadidlar harakatining shakllanishi, ijtimoiy muhitga ta'siri, madaniy munosabatlarning jonlanishi, ilm-fan va tarbiya masalalarini dolzarblik kasb etishi tarixi bayon qilinadi. Jadidlar harakati madaniy o'zgarishlar, millatlararo munosabatlar, diniy bag'rikenglik va madaniy xilma-xillikni to'g'ri qabul qilish bilan bog'liq ijtimoiy dunyoqarashni shakllanishida muhim rol o'ynadi. Buni o'quvchilarga singdirish va bu orqali ularda ilmiy dunyoqarashni shakllantirish muhim pedagogik vazifalardan biridir. Chunki jadidlarning ta'lim-tarbiya masalasidagi o'tkir fikrlarini zamonaviy ta'limga singdirish sifat o'zgarishini keltirib chiqaradi. Misol uchun, jadid harakati namoyondalarining ilmiy-intellektual faoliyati, turli fanlardagi tadqiqotlarining natijalari va ularning o'sha davr uchun, ijtimoiy o'zgarishlar uchun ahamiyatini asl manbalar, mutafakkirlarning asarlaridan o'qish orqali o'rganish va o'rgatish ham o'quvchilarda ilmiy dunyoqarashni shakllanishiga ta'sir ko'rsatadi.

Pedagogik texnologiyalar tizimida ixcham sodda, qo'llash ancha osonligi bilan "Kichik guruhlarda ishlash", "Munozara", "Sinkveyn", "Klaster" texnologiyalari ham ancha qo'llanmoqda. "Sinkveyn" – didaktik jarayon loyihasining interfaol metodlar tizimida muhim ahamiyat kasb etadi. "Sinkveyn" metodi o'quv maqsadi va vazifalarini aniqlash belgilashda o'qituvchi faoliyati orqali emas, balki o'quvchi faoliyat orqali amalga oshadi.

Maqsadga ko'ra metodlar tizimi: bilim egallash, malaka va ko'nikmani shakllantirish, bilimlarni amalyotda qo'llash, ijodiy faoliyat, mustahkamlash metodi, bilim, malaka va ko'nikmalarni tekshirish metodi.

**Idrok etish metodi.** Bunda bilish faoliyati xarakteriga ko'ra metodlar tushuntirish, ya'ni illyustrativ axborot – "retseptiv" xarakterda bo'ladi. Ularning xarakterli xususiyatlari bilimlarning tayyor holda tavsiya etishdir. Bilimlar, idroklar, tushunchalar "retsepsiya" qilinadi va tushinib olinadi.

Reproduktiv metod-bilimlar tayyor tayyor holda tavsiya etiladi, bilim nafaqat bayon qilinadi, balki eslab qolishga erishiladi.

Evrestik metod. Bu metodda bilimlar mustaqil ravishda egallanadi.

Tanqidiy metod. Bunda muammolar belgilanib olinadi. Bilimlar tadqiqi etish jarayonida egallanadi.

"Kichik esse" strategiyasi. Strategiya o'quvchilar tomonidan o'rganilgan mavzu, muhokama qilinayotgan masala bo'yicha erkin fikr bildirish, mazmun-mohiyatini qayta bayon qilish imkonini beradi.

"Munozara" metodi. Mazkur metod o'quvchilarni faollashtirish, bahsga barcha ishtirokchilarni jalb qilish maqsadida tashkil qilinadi. Ma'lumki, umumta'lim maktablarining odatdagi seminar mashg'ulotlarida o'qituvchi bir necha o'quvchi talaba bilan ishlash imkoniyatiga ega bo'ladi. Sinf va guruhdagi o'quvchilar esa darsni monolog shaklida o'tganligi sababli zerikib qolmaydilar.

"Aqliy hujum" usulida ijodiy vazifaning muhokama qilinishi va o'quvchilar tomonidan unga baho berilishi o'quvchilarda tarixiy jarayonlar, madaniyatlarning muloqoti, madaniy sintezlashuv jarayoni to'g'risida aniq tushuncha hosil qilishiga yordam beradi.

"Aqliy hujum" usuli bu bosim ostida aqliy kuch yo'li bilan qabul qilingan g'oyalarni hamkorlikda muhokama qilishdir. U vaqtinchalik mustahkamlangan, jismoniy yoki ruhiy cheklovlarning o'rnatilishi vositasida yaratiladi. Asabiy zo'riqishsiz inson miyasi va qatnashuvchini ixtiyorsiz va birdan javob berishga majbur qiladi. Ko'p hollarda bu mashq to'g'ri va hissiyotli natija beradi. Agar undan to'g'ri foydalana olinsa u juda foydali usuldir.

"Aqliy hujum" – diqqat-e'tibor talab etuvchi mashqdur. U zavqli mashq bo'lish bilan birga, juda foydali va bilim doirasini kengaytirishga omil bo'ladi. Ammo u yetarli darajada tayyorlanmagan va rejalashtirilmagan bo'lsa, mashq hammaning bir vaqtning o'zida baqirib, qiy-chuy ko'tarib to'polon qilishiga sababchi bo'ladi. Agar o'quvchilar ular ustidan nazoratni yo'qotib qo'yilganini va dars noto'g'ri rejalashtirilganini sezishsa, o'qituvchi qiyin vaziyatga tushib qoladi. "Aqliy hujum"ning asosiy strategiyasi bu – yetuk g'oyalarni eslab qolish va tez sur'atda ishlashga rioya qilgan holda doim yuqori darajada bo'lishdan iborat. Tajribalar shuni ko'rsatdiki qatnashuvchilarga biron nima gapirmaslaridan avval uzoq o'ylashlari uchun ko'p vaqt bermaslik kerak. 7 – 8-sinf yoshidagi o'quvchilarda fikrlash obrazlilikni, qabul qilinayotgan materialning aniqligini talab etadi. Shaxslarda o'quvchilar mehnatiga nisbatan nuqtai nazarning jonlanishi yuz beradi, shuningdek, o'quvchilar mehnati to'g'risida bilim ularning hissiyotlariga ta'sir etishi ortadi. Bu mashg'ulotda tinch holatda o'quvchilar o'z hissiyotlari va fikrlarini ifoda etishlariga uchun "aqliy hujum" usulidan ham foydalaniladi. "Aqliy hujum" tinch holatda yashiringan hissiyotlarni chiqarishga yordam beradi. "Aqliy hujum" metodidan foydalangan holda, kishilarning xayoliga ilk kelgan fikrga, ayniqsa 7 – sinf o'quvchilarida savolni muhokama qilishda uni ichki his bilan sezishlariga va yangi nuqtai nazar bilan yondashishlariga e'tibor qaratish lozim[3].

"Aqliy hujum" mashqi davomida tezda savollarga javob berishlarini talab etish lozim. Bu kabi mashqlar yengil va o'zida "hazil"ni singdirgan bo'lishi kerak. Darslar hissiyotga boy va o'quvchilar uchun ruhan og'irlik qilishi mumkin, vazifani osonlashtirish yo'llarini topishingiz lozim.

"Aqliy hujum" mashqi qo'llanilgan dars sur'ati nazorat qilib boriladi. Bu kabi mashqlar auditoriyani bosim bilan ushlab turilgan vaqtda yaxshi samara beradi. Shuningdek tarix darslarida ilmiy dunyoqarashni rivojlantirish jarayonida "Yashin tezligida" usulini qo'llash ham yaxshi samara beradi. Bunda barchani birdek jalb qilish faol ishtirok etmayotgan, u qadar so'zomol bo'lmaganlarga to'g'ridan-to'g'risavol berish tavsiya etiladi.

Xulosa qilganda, o'quvchilarda ilmiy dunyoqarashni rivojlantirishda asosiy e'tibor qaratiladigan jihat ilmiy qiziqishlarni shakllantirish uchun munosib ijtimoiy muhitni yaratish hisoblanadi. Chunki o'quvchilarda ilmiy dunyoqarash

ilmiy izlanishlar va faoliyat muhitida kuchli rivojlanadi. Shu bilan birga o'tmish ajdodlarimiz merosi, ilmiy g'oyalari va nazariyalari, ularning bugungi tamaddun rivojiga qo'shgan ulushini ilm qadrlanadigan ta'lim muhitida yangicha texnologiya asosida o'qitish va tushuntirib berish, ularga munosib bo'lish majburiyatini anglashlari uchun ideologik

ta'sir ko'rsatish mexanizmlari samarali bo'ladi. Shunday ekan, maktab ta'limida o'quvchilarda ilmiy dunyoqarashni rivojlantirish uchun buyuk sharq mutafakkirlarini ilmiy merosini sodda va tushunarli tilda tushuntirib berish zaruraligi kelib chiqadi.

#### ADABIYOTLAR

1. Mo'minov N. va boshqalar. Tizimlar nazariyasining ilmiy amaliy va metodologik ahamiyati. – Toshkent: TATU, 2004. – B.216.
2. Maxkamov S.T. Tarix ta'limida kurslararo uzviylikni ta'minlashni didaktik asoslari. (7-sinf tarix misolida). – Toshkent: O'qituvchi, 1999. – B.26.
3. Muhammadjonov A. O'zbekiston tarixi. 7-sinf o'qituvchilar uchun qo'llanma. – Toshkent: Sharq, 2009. – B.155.



UDK:159.9

**Jamshid YADGAROV,**

*O'zbekiston Respublikasi Qurolli Kuchlari Akademiyasi*

*Harbiy xavfsizlik va davlat mudofaasi fakulteti sirtqi ta'lim tinglovchisi, podpolkovnik*

*f.f.f.d.(Ph.d) M.B.Akhmedova taqrizi asosida*

### YOSHLARNI VATANPARVARLIK RUHIDA TARBİYALASHNING PSIXOLOGIK XUSUSIYATLARI

Аннотация

Insoning aql-zakovati, tili-tafakkuri va qo'l mehnati hamda boshqa faoliyatlardan uning ijtimoiy hayot tarzi kelib chiqadi. Ijtimoiy hayot tarzi - jamiyatimizning har bir a'zosining ijtimoiy sifatleri va ruhiyati holatiga bog'liq bo'ladi. Jamiyat a'zolarini sifat va ruhiy holatining darajasi, ya'ni ularning ma'naviyati va imoni (ta'sir qilish) - shu jamiyatda tarixiy tarkib topgan va kun sayin rivojlanib boruvchi ijtimoiy va ruhiy muhitlarning holati bilan belgilanadi.

**Kalit so'zlar:** Tarbiya, maqsad, vazifa, shaxs, muammo, shakllanish, axloqiy, ong.

### PSYCHOLOGICAL FEATURES OF RAISING YOUNG PEOPLE IN THE SPIRIT OF PATRIOTISM

Annotation

A person's social life style comes from his intelligence, language-thinking, hard work and other activities. The style of social life depends on the social qualities and mood of each member of our society. The level of the quality and mental state of the members of the society, that is, their spirituality and faith (influence) is determined by the state of the social and spiritual environment that has historically formed in this society and is developing day by day.

**Key words:** Education, purpose, task, person, problem, formation, moral, consciousness.

### ПСИХОЛОГИЧЕСКИЕ ОСОБЕННОСТИ ВОСПИТАНИЯ МОЛОДЕЖИ В ДУХЕ ПАТРИОТИЗМА

Аннотация

Социальный стиль жизни человека определяется его интеллектом, языковым мышлением, трудолюбием и другими видами деятельности. Стиль общественной жизни зависит от социальных качеств и настроения каждого члена нашего общества. Уровень качества и психического состояния членов общества, то есть их духовность и вера (влияние), определяется состоянием социально-духовной среды, исторически сложившейся в этом обществе и развивающейся изо дня в день.

**Ключевые слова:** Воспитание, цель, задача, личность, проблема, формирование, нравственность, сознание.

“Tarbiya bizlar uchun yo hayot yo momot yo najot yo halokat, yo sadoqat yo falokat masalasidir”.  
(O'zbek pedagogi Abdulla Avloniy)

**Kirish.** Vatan tuyg'usini o'zida mujassam etgan kishigina jamiyat va xalq manfaati, uning baxti-saodati uchun kurashadi. O'zbekistonda yashovchi davlatimizni umumbashariyatga o'zining faolligi bilan tanishtiradi va xalqlarimiz o'rtasida inoqlik va o'zaro hurmatni mustahkamlashda yagona maqsad sari intilmog'i kerak. Ayniqsa yoshlarni, o'sib kelayotgan yosh avlodni yangilanayotgan demokratik, insonparvarlik jamiyatga munosib qilib tarbiyalash, maktab, bog'cha, kollej, faoliyati davr talablari, yangi pedagogik texnologiya asosida tashkil qilishini talab qiladi. Shuning uchun chuqur mas'uliyatni xis qiluvchi, mustaqil fikrlaydigan Vatan tuyg'usi bilan hamnafas bo'lib yashaydigan yoshlarni tarbiyalash o'qituvchi, tarbiyachilarning asosiy vazifasidir.

Yoshlar bilan olib boriladigan ta'lim-tarbiya ishlarining muvaffaqiyati – ularning yosh va psixologik xususiyatlarini bilish hamda hisobga olishga bog'liqdir. Bu holat burilish hisoblangan o'smirlik davrining alohida xususiyati bo'lib, u ko'proq shu davrga taaluqlidir. O'smirlik davrini o'tish davri deb yuritadilar, chunki ana shu davrda bolalikdan kattalik holatiga o'ziga xos o'tish davri yuzaga keladi. U psixik jarayonlarning, o'quvchi faoliyatlarining jiddiy ravishda qayta qurilishi bilan bog'liqdir. Shuning uchun o'smirlik yoshi o'zaro munosabat shakllarida, faoliyatni tashkil qilishda qat'iy o'zgarishlarni talab qiladi. O'smirlarni ta'lim-tarbiya berish ishlarida goho uchraydigan qiyinchiliklar bu yoshdagi bolalarning psixik rivojlanishi qonuniyatlarini va

xususiyatlarini ba'zan yetarli darajada bilmaslik yoki inkor qilish natijasida paydo bo'ladi. Bu davr tarbiya uchun ancha qiyin davr hisoblanadi. Chunki bolaning katta odamga aylanish jarayonining o'zi qiyin, bu jarayon psixikaning, odamlar bilan bo'lgan munosabat shakllarining jiddiy ravishda qayta o'zgarishi hamda hayot sharoiti va faoliyatining o'zgarishi bilan bog'liqdir.

Agar bolani bolalik chog'ida unga o'dob-axloq o'rgatishni eski shakl va usullaridan foydalanilgan bo'lsa, endi ular bola uchun yaroqsiz bo'lib qoladi. Avval bolalar ota-onalari, tarbiyachilarning axloq-odob haqidagi gaplarini bajonidil eshitgan bo'lsalar, endilikda bunday ta'sir bolani zeriktiradi.

Natijada, undan kattalarning fikrlariga qarshi chiqish yoki rad etish kabi hislatlar paydo bo'la boshlaydi. Bular esa bu davrning "qiyin", "murakkab" davr bo'lishiga sabab bo'ladi.

**Mavzuga oid adabiyotlar tahlili.** O'smirlarga ta'lim-tarbiya berishdagi qiyinchiliklar shundan iboratki, bunda o'smir bilan bo'ladigan munosabatlarda uning hayoti va faoliyatini nazorat qilish shakllarini o'zgartirish muhimdir. Ularga ta'sir qilishning qandaydir yangi usullari va vositalarini topish lozim bo'ladi. Bunda albatta, har bir yosh bilan alohida munosabatda bo'lish maqsadga muvofiqdir.

O'smirlarning psixik taraqqiyotini harakatga keltiruvchi kuchlar ularning faoliyatlari tug'dirgan yangi ehtiyojlar bilan bu ehtiyojlarni qondirish imkoniyatlari o'rtasidagi qarama-qarshiliklarning yuzaga kelishi va bartaraf

qilinishidan iboratdir; bu qarama-qarshiliklar o'smirlarning ortib borayotgan jismoniy, intellektual va ahloqiy imkoniyatlari bilan ularning eski, ilgari tarkib topgan olam bilan o'zaro munosabat shakllari, ular faoliyatining eski qarama-qarshiliklar, jamiyat, kattalar va jamoa tomonidan o'smiringa nisbatan ortib borayotgan talablar bilan o'smirlar Real xatti-xarakatlarning shakllari o'rtasidagi qarama-qarshiliklardir. Bu qarama-qarshiliklar ancha yuksak darajadagi psixik taraqqiyotni, ancha murakkab shakldagi faoliyat turlarini va shaxsning qator yangi psixologik sifatlarini tarkib topirish orqali bartaraf qilinadi. Buning natijasida o'smiringa psixik taraqqiyotining yanada yuksakroq bosqichga o'tishi amalga oshiriladi. Vaqt o'tishi bilan o'smiringa hayotiy biologik va ijtimoiy o'zgarishlar paydo bo'ladi. O'smir yoshdagi biologik va jismoniy taraqqiyotning eng muhim fakti jinsiy yetilishi, ya'ni jinsiy bezlarning ishlay boshlashidir. Natijada ko'pchilik o'g'il bolalar 15-16 yoshda, qiz bolalar 13-14 yoshda balog'atga yetadilar. Balog'atga yetish o'smirlarda o'ziga xos psixologik holatni vujudga keltiradi, ya'ni kishilarning ichki dunyosiga, ularning o'zaro munosabatlariga qiziqish, ularni xis qilish va hali aniq tasavvur qilinadigan sevgiga ehtiyoj paydo bo'la boshlaydi. Bu esa shu davrga xos bo'lgan "qiyinchiliklarni kelib chiqishiga sabab bo'ladi. Bu "qiyinchiliklar"lar ayniqsa o'sha yoshdagi bolalarga g'oyaviy-siyosiy tarbiya berish va ularga to'g'ri pedagogik muomila bo'lmagan taqdirda keskinlashib ketishi mumkin.

Bu davrni chet el psixologiyasida "krizis" davri deb ham ta'riflaydilar. O'smirlarning bunday o'ziga xos xususiyatini ijtimoiy -tarixiy hayot sharoitidan ajratib tushunish mumkin emas. Intzomsizlik, ahloqsizlik hukm surgan burjua mamlakatlarida, haqiqatdan ham o'smirlarning jinsiy balog'atga yetishi turli axloqsizliklarga olib kelishi mumkin.

**Tadqiqot metodologiyasi.** Bizda o'smiringa hayot sharoiti, unga beriladigan ta'lim-tarbiya va uning faoliyatini to'g'ri tashkil qilish orqali ijtimoiy foydali mehnat qilishga jalb qilish orqali qiyinchiliklar bartaraf qilinadi.

Lekin, afsuski, ba'zan yoshlarimiz orasida tarbiyasi "qiyin" bo'lgan, "qiyin tarbiyalanuvchi" yoshlar ham uchrab turadi. Tarbiyasi "qiyin" bo'lishiga sabab nima?

Tarbiyasi qiyin, injik, xulqi salbiy bolalarning kelib chiqishining ijtimoiy sabablaridan tashqari pedagogik va psixologik sabablari ham mavjud. Yoshlarda nojo'ya xatti-harakatlar paydo bo'lishining sabablari va turtkilari har xildir. Qonunni buzishni yoki qoidaga xilof ish qilishi darajasiga qarab tarbiyasi qiyin o'smirlar jinoiy qonun buzari va oddiy qoida buzari guruhlarga ajratiladi.

**Tahlil va natijalar.** Shaxsning biologik o'sishidagi nuqsonlar, sezgi organlarining kamchiliklari, o'qishga salbiy ta'sir etuvchi oliy nerv faoliyati va temperamntdagi qusurlar tarbiyasi qiyinchiliklarni keltirib chiqaradi. Shaxsning psixik uchishidagi kamchiliklar, irodaning bo'shligi, aql idrokning zaif rivojlangani, hissiyotning kuchsizligi zarur ehtiyoj va qiziqishlarning mavjud emasligi, o'smiringa intilishi bilan mavjud imkoniyati o'rtasidagi nomutanosiblik kabi xatti-xarakatlarni izdan chiqaradi. Shaxsning fazilatlarini tarkib topishidagi nuqsonlar:

1. Nerv sistemasining kuchi nerv xujayralaridagi moddalarning zapas miqdori bilan belgilanadi. Kuchli tipdagi asab tizimida bunday zapas ko'p miqdorda bo'lib, kuchsiz tipda ozdir. Asab tizimining kuchli qo'zg'alish jarayoniga, shuningdek tormozlanish qobiliyatiga aks etadi.

2. Asab tizimining kuchi tamoyiliga muvofiq kuchli tipga sangviniklar, flegmatiklar, kuchsiz tipga esa melanxoliklar kiradi.

3. Asab tizimining ildamligi miya po'stining tormozlanishi bilan yoki aksincha tormozlanishning qo'zg'alishi bilan naqadar engil almashinuvidan iboratdir.

O'qituvchilar o'quvchilar asab tizimining plastiklik xususiyatiga ega ekanligini, uning har qanday ta'sirlarga beriluvchanligini nazarda tutib, o'quvchilar shaxsidagi salbiy hislatlarni yo'qotish mumkinligiga katta ishonch hosil qilishi kerak bo'ladi.

Bu o'rinda yoshlarning g'oyaviy maslagini hisobga olish ham nihoyatda muhimdir. O'quvchi individualligini shaxs mazmuniga, avvalo uning g'oyaviy maslagi, ya'ni uning qiziqishlari, ideallarini bilish kerak. Yoshlarga individual munosabatda bo'lishda ijtimoiy maslak sifatida ularning ijtimoiy qiziqishlarini bilish ayniksa muhimdir...

Yoshlarni irodaviy xususiyatlarini bilish ham ularni tarbiyalashda muhim ahamiyatga ega. Yoshlar bilan individual munosabatda bo'lishda uning qanchalik tinch, mo'minligi yoki emosionalligi, xissiyotga beriluvchanligini, ya'ni tevarak atrofdagilardan farq qilish yoki farq qilmasligini, effektga moyil yoki moyil emasligini, o'z xissiyotini tuta olish-olmasligini va shuningdek, unda qanday hislar ustun ekanligini bilish juda muhim.

Yoshlarning axloqiy hislatini hisobga olish ham muhim. Chunki yoshlarning g'oyaviy maslagi uning axloqiy xislatida ko'rinadi. Ammo, ba'zan axloqiy maslak bilan yoshlarning xulqi to'liq ravishda munosib kelmay qoladi. Kattalar har bir yoshlarning qanchalik vatanparvarligini mehnatparvarligini, qanchalik hurmat qilishini, qanchalik to'g'riligini va vijdonligini, o'rtoqlik va hamkorlikni qanchalik his qilishini kuzatib, bilib borish zarur.

Salbiy axloqiy sifatlarga ega bo'lgan yoshlarda qo'pollik yolg'onchilik, bezorilik egoizm, qaysarlik, o'jarlik, intzomsizlik, qoidalarga rioya qilmaslik, o'zbilarmonchilik kabilar kiradi va bunday hislatlarga ega bo'lgan yoshlarni tarbiyalash (jamoa orasida tarbiyalanganda ham)da faqat ularga yakkama-yakka yondoshish lozim. Chunki ular jamoa yoki ko'pchilik orasida o'zlarining ayblarini oshkor bo'lishligini yoki tarbiya, tanbeh berayotgan kishining nasihat yoki ko'rsatmalariga bo'ysunishni yoqtirmaydilar ular bilan muomalada nihoyatda ehtiyotkorlikni samimiylik, do'stona munosabatda bo'lishliknigina talab qilinadi. Tarbiyasi qiyin bolalar, yoshlar bilan ishlashda uning xarakteri, qizikishlariga xos xususiyatlari e'tiborga olish lozim. Ko'p nasixat qilmaslik, urishmaslik, ovozini baland ko'tarmaslik, ko'p gapirmaslik maqsadga muvofiq. O'zaro samimiy munosabat, shaxsiy na'muna (mehnat, o'qish jarayonida oila va maktabdagi kishilarning ishga ijobiy munosabatiga yoshlarda shunday bo'lishiga havas tug'diradi.

Tarbiyasi qiyin o'smirlarning xatti-xarakatlarini ijobiy yo'nalishga burib yuborish uchun ularda mas'uliyat, g'urur, javobgarlik, ishonch kabi yuksak hislarni tarkib topirish lozim. Buning uchun ularga, kuchi, qobiliyati va qizikishlarini hisobga olib, topshiriqlarni berish ayni muddaodir. Ularga kichik jamoani, "tirik burchak"ni boshqarish vazifasini ishonib topshirish natijasida salbiy fe'l-atvorlarni kamaytirish mumkin.

Ularni o'zlari qiziqqan to'garaklarga jalb qilish orqali o'qishga salbiy munosabatlari asta-sekin yo'qolib boradi. Yana eng muhimi shunchaki, tarbiyalanuvchilarga ishonish kerak. Ularni qo'lidan keladigan ishlarga e'tiborni berib, uni bajaraganidan keyin rag'batlantirish, uni ishini yana ham yaxshi bajarishda o'z fikrlarini bayon qilish ham muhimdir.

**Xulosa va takliflar.** Tarbiyasi qiyin bolalar bilan ishlashda tarbiya berishning maxsus sharoitlarini aniqlash muhimdir. Ular bilan duch kelgan vaqtda yoki har doim emas, balki, qulay sharoit kelib kolganda ish olib borilsa, ya'ni tarbiyaviy ta'sir ko'rsatilsa, u ko'proq natija beradi.

Yoshlarni tarbiyalashda mehnat muhim rol o'ynaydi. Tarbiyada mehnatning rolini beqiyosdir.

Umuman, olovini yaxshilasak, yoki "qalovini topgan bo'lsak qor ham yonadi" degan maqol bor. Agar tarbiyasi og'ir bo'lgan bolalarni yuragiga yo'l topilsa ularni ham komil inson qilib tarbiyalash mumkin.

**ADABIYOTLAR**

1. Гозиев Э. Психология Т. 1994
2. Мунаввар А.К. Педагогика Т. 1996
3. Юсупова П. Мактабгача тарбия педагогикаси Т. 1992
4. Мактабгача таълим журнали 1999 №1
5. Халқ таълими журнали 2000 №2, 5
6. «Маърифат» рўзномаси 199№ 4, 8; 1998 март