



Abdirashid ABDISAMATOV,

O'zbekiston Respublikasi Milliy gvardiyasi ixtisoslashtirilgan o'quv markaz

"Moddiy-texnik ta'minot tayyorgarligi sikli" erkin tadqiqotchisi

E-mail: abdosamatov_abdirashid@mail.ru

JizPI dotsenti, PhD D.Kulmurodov taqrizi asosida

BO'LAJAK MEXANIK-HAYDOVCHI SHAXSINI O'ZINI O'ZI HARBIY-KASBIY TAYYORLASH

Аннотация

Kreativlik bugun har bir ijodkor bo'lgan, boringki ijodga aloqasi bo'lmagan soha uchun ham ahamiyatlidir. Bo'lajak mexanik haydovchida kreativlik bu aslida bizni qoliplardan tashqari firklarashga va harakat qilishga undovchi qobiliyatning turi. Ushbu maqolada harbiy ta'lim yo'lishlari talabalarining kreativ fikrlash va kasbiy-kreativ kompetentligini oshirishning pedagogik zaruriyati haqida batafsil bayon qilinadi.

Kalit so'zlar: Harbiy ta'lim, harbiy-kasbiy, pedagogik zaruriyat, harbiy ta'lim turlari, ta'lim dasturi, mexanik-haydovchi.

САМОСТОЯТЕЛЬНАЯ ВОЕННО-ПРОФЕССИОНАЛЬНАЯ ПОДГОТОВКА ЛИЧНОСТИ БУДУЩЕГО МЕХАНИКА-ВОДИТЕЛЯ

Аннотация

Креативность сегодня актуальна и для той сферы, в которой есть каждый творческий человек, не имеющий отношения к творчеству. В будущем механическом приводе креативность-это на самом деле та способность, которая побуждает нас возвращаться и действовать вне шаблонов. В данной статье подробно рассказывается о педагогической необходимости повышения креативного мышления и профессионально-творческой компетентности учащихся военных учебных заведений.

Ключевые слова: Военное образование, военно-профессиональное, педагогическая необходимость, виды военного образования, образовательная программа, механик-водитель.

INDEPENDENT MILITARY AND PROFESSIONAL TRAINING OF THE PERSONALITY OF THE FUTURE DRIVER

Annotation

Creativity is also relevant today for the sphere in which there is every creative person who is not related to creativity. In the future of mechanical drive, creativity is actually the ability that encourages us to rotate and act outside of patterns. This article describes in detail the pedagogical need to improve creative thinking and professional and creative competence of students of military educational institutions.

Key words: Military education, military-professional, pedagogical necessity, types of military education, educational program, driver mechanic.

Zamonaviy qurol-yarog' va harbiy texnika inson ishtirokida, uning nazorati va rahbarligi ostida ishlaydigan turli xil inson-mashina tizimlarining kombinatsiyasidir. Inson-mashina tizimlarining normal ishlashi shaxsning mexanik-haydovchi vazifalarini bajarishi bilan ta'minlanadi. Bu bo'lajak mexanik-haydovchi lavozimlarining asosiy maqsadi. Harbiy xizmatchilar mexanik-haydovchilik majburiyatlaridan qat'iy, aniq va malakali bo'masdan turib, zamonaviy qurol-yarog' va harbiy texnikani o'z maqsadlari bo'yicha foydalanilganda boshqarish samarasiz bo'lib qoladi.

Qurol va harbiy texnikaning turli modellaridagi mexanik-haydovchilarning faoliyati har xil. Lekin uning har bir turi majburiy ravishda quyidagi bosqichlarni (operatsiyalarni) o'z ichiga oladi [2] (1-rasm):

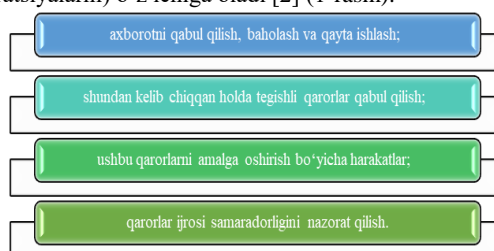

1-rasm. Qurol va harbiy texnikaning turli modellaridagi mexanik-haydovchilarning faoliyati

Mexanik-haydovchi faoliyatining boshqa mehnat turlaridan farqi shundaki, mexanik-haydovchi axborotni boshqarish, boshqarish, texnik tuzatish yoki modernizatsiya qilish muammolarini hal qiladi, asbob-uskunalar, qurollar yoki atrof-muhit bilan bevosita emas, balki bilvosita - texnikani namoyish qilish va boshqarish vositalaridan foydalangan holda o'zaro ta'sir qiladi.

Mexanik-haydovchi vazifalarining mazmuni va xarakteriga ko'ra, mexanik-haydovchi lavozimlarining bir necha turlari mavjud: dispetcherlik mexanik-haydovchilari, tadqiqot mexanik-haydovchilari (kuzatuvchi mexanik-haydovchilar, texnik boshqarish mexanik-haydovchilari), jarayon mexanik-haydovchilari va boshqalar.

Mexanik-haydovchilar quyidagi asosiy kasbiy muhim fazilatlariga ega bo'lishi kerak: vizual (eshitish) idrokning aniqligi va tezligi, diqqatning barqarorligi va konsentratsiyasi, rivojlangan ish xotirasi, tezkor fikrlash, texnikada asosiy narsani ajratib ko'rsatish qobiliyati, harakatlar, mas'uliyat va aniqlik.

Tegishli fuqarolik kasblariga (lavozimlariga) misollar: geodezist, dispetcherlik kuzatuvchisi, mexanik, aerodromni boshqarish bo'limi (havo nazorati xonasi) dispetcheri, radio komponentlarini elektr parametrlari o'lchagichi, elektr mashinalari, apparatlari va asboblarni sinovdan o'tkazuvchi, tuzatuvchi, kompozitsioner, texnika mexanigi, geofizik asbob-

uskunalar rostagichi, mobil seysmik qurilma mexanik-haydovchi, dastur boshqaruvi bilan ishlaydigan dastgohlar, elektron hisoblash mashinalari va kompyuterlar mexanik-haydovchi, optik, optik-mexanik, asbob mexanik-haydovchi, radiatorlar mexanik-haydovchi, harbiy texnik vositalar va asbob-uskunalar bo'yicha mexanik, kompyuter (axborot va hisoblash) markazi texnigi, radionavigatsiya, radar va aloqa texnigi, chizmachi-konstruktor, sozlagich va boshqalar [6].

Zamonaviy armiyaning o'z missiyasini muvaffaqiyatli bajarishga imkon beruvchi asosiy xususiyatlaridan biri bu qo'shinlarning (kuchlarning) yuqori harakatchanligi, ya'ni, ularning jangovar harakatlar oldidan va jangovar harakatlar paytida tezkor harakat qilish, jangovar (jangovardan oldingi) tartibiga tezda joylashish qobiliyati. Avtotransport vositalari qo'shinlarning (kuchlarning) harakatchanligini ta'minlash uchun chaqiriladi, ularning harakatini bevosita boshqarish mexanik-haydovchilar tomonidan amalga oshiriladi.

Qurolli Kuchlarda o'ziyurar transport vositalariga avtomobil va zirhli transport vositalari, shaxsiy tarkib va harbiy yuklarni tashish uchun mo'ljallangan temir yo'l transporti, qurol-yarog' va harbiy texnikani tashish, turli maqsadlar uchun tirkama va yarim tirkamalar kiradi.

Mexanik-haydovchilarning faoliyati asosan aqliy va harakatchan bo'lib, harakatlanuvchi ob'ektni boshqarish jarayonida olingan ko'nikma va qobiliyatlar asosida amalga oshiriladi. U jangovar sharoitlarda mavjud vaziyatni tahlil qilish zarurati tufayli bir qator intellektual harakatlar bilan to'ldiriladi va katta statik va dinamik yuklar bilan bog'liq bo'lib, katta miqdordagi ma'lumotlarni qayta ishlaydi.

Haydovchilar quyidagi asosiy kasbiy muhim fazilatlariga ega bo'lishlari kerak: Diqqatni taqsimlash va barqarorligini saqlash qobiliyati, tezkor sensorimotor reaksiya, asab tizimining harakatchanligi, vosita xotirasi, qo'llar va oyoqlar bilan harakatlarni muvofiqlashtirish.

Tegishli mexanik-haydovchi kasblariga misollar: avtomashina haydovchisi, barcha yer usti transport vositalari haydovchisi, sinov haydovchisi, yuk ko'taruvchi haydovchi, transport va kombayn haydovchisi, trolleybus haydovchisi, avtogreyder mashinisti, buldozerchi, avtokran mashinisti, kranchi (kranchi), metallurgiya ishlab chiqarish krani mashinisti, quvur yotqizuvchi mashinist, ekskavator mashinisti, bir chelakli ekskavator mashinisti, aylanma ekskavator mashinisti, rul boshqaruvchisi, traktorchi, qishloq xo'jaligi traktorchisi va boshqalar [10, 11].

Harbiy kasbiy yo'nalishning shakl va usullarini kompleks qo'llash mexanik-haydovchilarda harbiy mutaxassisliklarni o'zlashtirishga e'tiborni shakllantirish va ularning harbiy xizmatga psixologik tayyorgarligini oshirish imkonini beradi.

Darslar tizimi barcha professional konsultatsiyalarning o'zaro ta'siri, yoshlarning kasbiy o'zini o'zi belgilash muammolarini to'g'ri baholashni rivojlantiradi. Professional yo'nalish bo'yicha maslahat shaxsning jadal rivojlanishiga hissa qo'shadi, o'z-o'zini bilish, o'z-o'zini tarbiyalash va o'z-o'zini tarbiyalashni rag'batlantiradi.

Harbiy ta'lim muassasalarida o'qitishga harbiy-kasbiy yo'nalish – bu o'qituvchilar, pedagoglar, psixologlarning yoshlarga harbiy mutaxassislik tanlashda va uni rivojlantirishga tayyorlashda yordam berish bo'yicha tizimli va maqsadli ishidir. Bu mexanik-haydovchilarda mahoratlik kasbini, aniq harbiy ixtisoslikni ongli ravishda tanlashni shakllantirish va o'qishga nomzodlar orasida yetarlicha raqobatni yaratishga qaratilgan [8, 9].

Harbiy kasbiy yo'naltirish jarayonida yoshlarga asosiy harbiy mutaxassisliklari, harbiy xizmatning shaxsga qo'yadigan talablari haqida ma'lumot berish va shu bilimlar asosida ularda harbiy faoliyatning turli turlariga munosabatini shakllantirish; kasbiy manfaatlar va harbiy kasbini ongli ravishda tanlash istagi.

Harbiylik kasblari to'g'risidagi ma'lumotlar harbiy kasbiy faoliyatning quyidagi profillarining asosiy mazmunini ochib berishi kerak:

tashkiliy (qo'mondonlik, boshqaruvchi),
ijtimoiy-pedagogik,
muhandislik,
mexanik-haydovchi,
tezkor xodimlar (nazorat),
ekstremal va ta'minlash.

Shu bilan birga, mexanik-haydovchilarga nafaqat harbiylik kasblari, balki bitiruvchilar o'qish davomida oladigan fuqarolik mutaxassisliklari, shuningdek, har bir mutaxassisga qo'yiladigan malaka talablari va zarur kasbiy muhim fazilatlar haqida ma'lumot berish kerak. , harbiylar xizmat qiladigan harbiy lavozimlar, tizim imtiyozlari va kompensatsiyalari, shuningdek, harbiy kiyimdagi shaxsning qiyin faoliyatini tashkil etadigan boshqa ko'plab narsalar.

Harbiy ta'lim muassasalariga o'qishga qabul qilish uchun talabalarga harbiy kasbiy yo'nalishni o'tkazishda yoshlarga quyidagilarni ma'lum qilish kerak:

- harbiylar lavozimlarida harbiy xizmat askarlar, serjantlar va harbiy bo'linma lavozimlarida xizmat qilishdan tubdan farq qiladi (ko'proq erkinlik, lekin ko'proq mas'uliyat);

- siz nufuzli mutaxassislikka ega bo'lishingiz mumkin, shu bilan birga o'z-o'zini anglash va martaba ko'tarilish, yangi bilimlarni olish uchun keng imkoniyatlar mavjud;

- harbiy-amaliy sport turi bo'yicha belgilangan tartibda birinchi sport toifasi yoki sport unvoni berilgan fuqarolar kasb-hunar ta'limining harbiy ta'lim muassasalariga o'qishga kirishda ustuvor huquqdan foydalanadilar;

- barcha harbiylar uchun umumiy kasbiy muhim fazilatlar: yuksak ma'naviy fazilatlar, halollik, kamtarlik, intizom, harbiy-kasbiy yo'nalish, kasbiy tayyorgarlik, umumiy madaniyat, odamlar bilan ishlash va kadrlarni tayyorlash qobiliyati, o'ziga va qo'l ostidagilarga nisbatan talabchanlik, printsiplarga sodiqlik, murosasizlik. kamchiliklarga , yuqori neyropsik barqarorlik;

- harbiylar uchun ularning huquq va erkinliklarini cheklash evaziga ijtimoiy kafolatlar, imtiyozlar va kompensatsiyalar tizimi ishlab chiqilgan;

- mutaxassisligidan kelib chiqib, harbiylik lavozimlarida harbiy lavozimlarda xizmat qilayotgan harbiy xizmatchilarga xizmatda qo'shimcha moddiy imtiyozlar va imtiyozlar berilishi mumkin.

Harbiy xizmat asoslari bo'yicha o'qitiladigan o'qituvchi kasbiy ta'limning harbiy ta'lim muassasalari to'g'risida ma'lumotga ega bo'lishi kerak talabalarni tegishli ravishda xabardor qilish.

Talabalarni kasb-hunar ta'limi harbiy ta'lim muassasalarida tegishli mutaxassisliklar bo'yicha o'qishga yo'naltirish bo'yicha ishning eng samarali shakllari va usullari sifatida harbiy xizmat asoslari bo'yicha tayyorlanayotgan o'qituvchilar:

Harbiy-professional maslahatlarni tashkil etish:

harbiy kasb-hunar ta'limi muassasalari harbiylari va kursantlarining o'quvchilar oldida chiqishlarini tashkil etish;

o'quvchilar o'rtasida kasb-hunar ta'limining harbiy ta'lim muassasalari, kursantlarning o'qishi va ularning xizmati to'g'risida ma'lumotlar aks ettirilgan plakatlar, albomlar, bukletlar, targ'ibot roliklarini tarqatish;

o'quvchilarning sport bayramlarining tantanali tadbirlariga, ko'rgazmali mashg'ulotlariga va kasb-hunar ta'limi harbiy ta'lim muassasalari kursantlarini tayyorlashga borishini tashkil etish;

ta'lim muassasalari va kasb-hunar ta'limi harbiy ta'lim muassasalari negizida yoshlar harbiy-vatanparvarlik maktablarida o'quvchilar uchun darslarni tashkil etish va o'tkazishda ishtirok etishi lozim.

Qishki ta'tilni o'tkazayotgan maskanda kursantlarning yoshlar bilan uchrashuv va suhbatlari yaxshi samara bermoqda. Kursant – maktab, kasb-hunar maktabi, texnikumning sobiq o'quvchisining o'quvchilar bilan uchrashishi, ibratli ko'rinishi, puxta o'ylangan suhbatlari – harbiy ta'lim muassasasiga kirish istagini uyg'otadigan omillardir. o'z hayotini harbiy xizmat bilan bog'lamoqchi bo'lgan ko'plab yoshlar uchun harbiy ta'limi.

Umumiy qilib shuni aytish mumkinki, harbiy texnikaga qiziqishni rivojlantirish dasturi harbiy haydovchi mexaniklari darsdan tashqari faoliyatda ushbu dasturni ishlab chiqish va o'quv jarayonida qo'llash zarurligini asoslash, rejalashtirilgan natijalar va mazmunning tavsifi (darsdan tashqari faoliyatni tashkil etish tamoyillari, usullari va shakllari), o'quv - tematik rejaning tavsifi va dasturni ishlab chiqish natijalarini monitoring qilish tartibini aks ettiruvchi hujjatdir.

ADABIYOTLAR

1. O'zbekiston Respublikasi Prezidentining "O'zbekiston Respublikasi oliy ta'lim tizimini 2030-yilgacha rivojlantirish konsepsiyasini tasdiqlash" to'g'risidagi Farmoni, 08.10.2019 yildagi PF-5847-son.
2. O'zbekiston Respublikasi Prezidentining «Axborot-kommunikatsiya texnologiyalarini yanada rivojlantirishga oid qo'shimcha chora tadbirlar to'g'risida»gi qarori. 19.02.2018y. №PQ-5349
3. Kulmuradov D.I. Rivojlangan mamlakatlardagi raqamli loyihalash kompetensiyalari hamda masofaviy ta'limning rivojlanishini o'rganish metodikasi. Pedagogik mahorat. Ilmiy-nazariy va metodik jurnal 6-son (2021-yil, dekabr). Buxoro.
4. H.S. Daniyarovna, K.D Istamovich, U. Ilhom. The Contents of Students' Independent Education and Methods of Implementation // Psychology and Education Journal 58 (2), 1445-1456.
5. Kulmuradov D.I. Kelajakda muhandislik yo'nalishlari bakalavrlarining kasbiy tayyorgarlik jarayonida loyihaviy kompetentliklarini rivojlantirish // 2022/4 // Scientific Bulletin of NamSU-Научный вестник НамГУ-НамДУ ilmiy axborotnomasi-2022-yil.
6. Беленькая, Л. В. Как создать виртуальную экскурсию в программе Microsoft Office PowerPoint : памятка для школьника / Л. В. Беленькая. – Текст: электронный // 900igr.net : сайт. – [Б. м.], 2008-2020. – URL: http://900igr.net/prezentacija/bez_uroka/pamjatka-dlja-shkolnika.-kak-sozdat-virtualnuju-ekskursiju-v-programme-microsoft-office-powerpoint-83092/pamjatka-dlja-shkolnika-1.html (дата обращения: 28.12.2020).
7. Бишоп, К. Боевая техника : 40 образцов бронетехники / К. Бишоп. – Москва : Омега, 2005. – 188 с. – Текст : непосредственный.
8. Виды и типы программ дополнительного образования. – Текст : электронный // psihdocs.ru : сайт. – [Б. м.], 2020. – URL: <http://psihdocs.ru/vidi-i-tipi-programm-dopolnitelenogo-obrazovaniya.html> (дата обращения: 28.12.2020).
9. Военно-патриотический парк культуры и отдыха Вооружённых Сил Российской Федерации «Патриот» : сайт. – Москва, 2015-2020. – URL: <http://patriot360.mil.ru> (дата обращения: 28.12.2020). – Текст : электронный.
10. Военные компьютерные игры в боевой подготовке вооружённых сил армий ино- страных государств на современном этапе. – Текст : электронный // Центр военно- политической журналистики : сайт / гл. ред. Е. И. Истягин. – [Б. м.] : Центр CIGR, 2014-2016. – URL: <http://cigr.net/voennye-igry/17115-voennye-kompyuternye-igry-v-boevoy-podgotovke-vooruzhennyh-sil-armiy-inostrannyh-gosudarstv-na-sovremennom-etape.html> (дата обращения: 28.12.2020).
11. Методические рекомендации по организации и выполнению мероприятий по- вседневной деятельности в воинской части. В 8 кн. Кн. 3. Техническое обеспечение / Министерство обороны РФ. – Москва : Министерство обороны РФ, 2002. – 120 с. – Текст : непосредственный.



УДК: 369.216:368.945 (575.1)

Мумтозхон АБДУВАЛИЕВА,

Старший преподаватель Национальный университет Узбекистана, PhD

E-mail: abduvalievatumtozxon@gmail.com

Рецензент: К.Н. Каюмов док., филол. н. PhD, доцент

МЕЖДУНАРОДНЫЕ СТАНДАРТЫ ЗАЩИТЫ ПРАВ ЛИЦ С ИНВАЛИДНОСТЬЮ И НОРМЫ НАЦИОНАЛЬНОГО ПРАВА: СРАВНИТЕЛЬНАЯ ХАРАКТЕРИСТИКА

Аннотация

В данной статье представлен сравнительный анализ международно-правовых норм направленных на защиту прав людей с инвалидностью и национального законодательства. В статье также рассматривается отсутствие гармонизации между данными нормативно-правовыми источниками, что является причиной возникновения сложностей в обеспечении последовательной и эффективной защиты прав людей с инвалидностью. Посредством критического анализа проблем и предложенных практических решений, в статье подчеркивается важность согласования национальных законов с международными стандартами для содействия созданию равных возможностей для людей с инвалидностью в Узбекистане.

Ключевые слова: Инвалидность, люди с инвалидностью, международные стандарты, национальное законодательство, гармонизация, универсальный дизайн, сравнительный анализ, механизмы мониторинга, инклюзивное общество, международное сотрудничество.

NOGIRONLIGI BOR SHAXSLARNING HUQUQLARINI HIMOYA QILISHNING XALQARO STANDARTLARI VA MILLIY HUQUQ NORMALARI: QIYOSIY TAHLIL

Аннотация

Ushbu maqola nogironligi va milliy qonunchilikka ega bo'lgan inson huquqlarini himoya qilishga qaratilgan xalqaro huquqiy me'yorlarning qiyosiy tahlili keltirilgan. Maqolada nogiron odamlarni izchil va samarali himoya qilishni ta'minlashda qiyinchiliklar sabab bo'lgan normativ qonun manbalari o'rtasida uyg'unlashtirish yo'qligi ham ko'rib chiqiladi. Muammolar va taklif qilingan amaliy echimlarni tanqidiy tahlil orqali, maqolada O'zbekistonda nogironlar uchun teng imkoniyatlarga ega bo'lgan milliy standartlar bilan milliy qonunlarni muvofiqlashtirish muhimligini ta'kidlaydi.

Kalit so'zlar: Nogironlik, nogironligi bor shaxslar, xalqaro standartlar, milliy qonunchilik, uyg'unlashtirish, universal dizayn, qiyosiy tahlil, monitoring mexanizmlari, inklyuziv jamiyat, xalqaro hamkorlik.

INTERNATIONAL STANDARDS FOR PROTECTING THE RIGHTS OF PERSONS WITH DISABILITIES AND NORMS OF NATIONAL LAW: COMPARATIVE CHARACTERISTICS

Annotation

This article presents a comparative analysis of the international legal norms aimed at protecting the rights of people with disabilities and national legislation. The article also considers the lack of harmonization between these regulatory law sources, which is the cause of difficulties in ensuring consistent and effective protection of people with disabilities. Through a critical analysis of problems and proposed practical solutions, the article emphasizes the importance of coordinating national laws with international standards to promote equal opportunities for people with disabilities in Uzbekistan.

Key words: Disability, people with disabilities, international standards, national legislation, harmonization, universal design, comparative analysis, monitoring mechanisms, inclusive society, international cooperation.

Введение. Люди с инвалидностью являются самым крупным меньшинством на планете. По данным Всемирной Организации Здравоохранения, в мире более 1 миллиарда человек или около 15% населения, живут с какой-либо формой инвалидности [1].

Формирование концепции инвалидности и института защиты прав людей с инвалидностью в международном праве – это результат объективного и исторически обусловленного процесса глобальной социализации и гуманизации мировых общественных отношений. В центре данного процесса – интересы людей и детей с инвалидностью, их права, свободы, индивидуальные особенности, социальные возможности и юридические гарантии.

Международные стандарты защиты прав людей с инвалидностью обеспечивают основу для их включения и полноправное участие в жизни общества. Эффективность международных механизмов непосредственно зависит от реализации их на национальном уровне.

За последние годы в Узбекистане формируется «Новая политика» в отношении людей с инвалидностью основанная на принципе «Во имя чести и достоинства человека», реализуемая в рамках новой парадигмы «человек-общество-государство».

Тем не менее, необходимо понимать, что на сегодняшний день в процессе совершенствования механизмов социализации людей с инвалидностью, перед государством и обществом стоят множество актуальных задач, решение которых должно быть направлено на обеспечение защиты базовых прав и свобод, позволяющих детям с инвалидностью и их семьям, вести полноценный образ жизни, получать качественное инклюзивное образование, иметь возможность трудоустроиться и стать равными и активными участниками в экономической, социальной и политической жизни общества.

Понимание взаимодействия между международными и национальными юридическими инструментами имеет решающее значение для оценки

уровня защиты, предоставленной людям с инвалидностью и выявление областей для их дальнейшего улучшения. Данная статья направлена на проведение сравнительного анализа международных стандартов для защита прав людей с инвалидностью и национальных юридических норм, путем изучения взаимосвязи между данными двумя источниками закона и выявления сходства, различия и потенциальных пробелов в правовой базе.

Анализ литературы по теме. В ходе проведения анализа, процесс развития нормативно-правовых актов принятых в целях защиты прав людей с инвалидностью на международно-правовом уровне, были разделен на три этапа:

Первый этап (конец 40-х и начало 70-х гг. XX века) – признание лиц с инвалидностью субъектами прав человека. В качестве первых международных нормативно-правовыми актов, рассматривавших лиц с инвалидностью в качестве субъекта права социального обеспечения, являются, Всеобщая декларация прав человека от 1948 года[2], Международный пакт о гражданских и политических правах от 1966 года[3], которые вместе формируют Международный билль о правах человека и закрепляют гражданские, политические, экономические, социальные и культурные права, однако в данных законодательных актах нет прямого упоминания о правах людей инвалидностью.

Второй этап (начало 80-х г. XX в. – начало 2000-х г. XXI в.) международно-правовое регулирование защиты прав лиц с инвалидностью, основанное на медико-социальной модели инвалидности.

В частности, в 1982 г. Генеральной Ассамблей ООН была принята «Всемирная программа действий в отношении инвалидов» основная цель, которой заключалась в осуществлении полного участия лиц с инвалидностью на равных условиях в социальной жизни и развитии во всех странах независимо от их уровня экономического развития[4].

В 1989 году была принята Конвенция ООН «О правах ребенка», которая стала первым документом по правам человека, в котором конкретно упоминалось о необходимости обеспечения странами-участниками, защиты детей от всех форм дискриминации, независимо от каких-либо обстоятельств, в том числе и от состояния здоровья[5].

Также 7-10 июня 1994 года на Всемирной конференции ЮНЕСКО по образованию для лиц с особыми потребностями: доступ к образованию и его качество (Саламанка, Испания) были приняты «Саламанкская декларация» и «Рамки действий по образованию лиц с особыми потребностями», тем самым включив принцип социальной интеграции людей с инвалидностью в программу действий в области образования во всем мире[6].

Начиная с третьего этапа развития (с 2000 года XXI в. по настоящее время) международная политика пришла к признанию проблемы инвалидности, наметились очень важные тенденции, которые в большей степени могут позволить лицам с инвалидностью участвовать в жизни общества. Самым важным шагом, положившим начало «смены парадигмы» в защите прав и свобод людей с инвалидностью стало принятие «Конвенции о правах инвалидов»[7].

Методы исследования. В этой статье в качестве метода исследования используется подход сравнительного анализа для изучения взаимосвязи между международными стандартами защиты людей с инвалидностью и национальными правовыми нормами. Методология включает три основных этапа: анализ международных стандартов, исследование положений

национального законодательства, касающихся инвалидности и проведение сравнительного анализа этих двух источников права.

Используя этот подход, мы стремимся получить представление о взаимосвязи между международными и национальными правовыми рамками защиты людей с инвалидностью. В последующих разделах будут представлены результаты исследований, обсуждены их последствия и предоставлены рекомендации для будущих исследований и законодательных инициатив.

Анализ и результаты. Отсутствие гармонизации между международными стандартами и национальными правовыми нормами относительно защиты прав людей с инвалидностью представляет собой существенную проблему. В данном разделе представлен углубленный анализ этой проблемы, изучение ее последствий и предложены возможные решения.

Одним из ключевых вопросов является разный уровень ратификации и внедрения международных стандартов в разных странах. Хотя многие страны ратифицировали КПИ, степень отражения ее положений в национальном законодательстве и политики могут существенно различаться. Стоит отметить, что некоторые государства, ратифицировавшие Конвенцию о правах инвалидов, попытались изменить некоторые ее положения с помощью оговорок. Так как, согласно 46-статье: «Допускается, чтобы участники заявляли оговорки при условии, что такие оговорки, не являются несовместимыми с объектом и целью настоящей Конвенции» [7].

Республика Узбекистан ратифицировавшая в 2021 году «Конвенцию о правах инвалидов» использовала данную оговорку. Так, согласно Закону Республики Узбекистан № 695 от 7 июня 2021 года «О ратификации Конвенции о правах инвалидов»: «Республика Узбекистан оставляет за собой право продолжать использование замещающих механизмов принятия решений в отношении лиц с ментальной инвалидностью в соответствующих обязательствах и при условии соблюдения надлежащих и эффективных гарантий в том случае, когда статья-12 Конвенции может быть интерпретирована как требующая их отмены» [8].

Данная оговорка означает, что Узбекистан на время отстранивает свои обязательства по выполнению 12 – статьи «Конвенции о правах инвалидов», согласно которой, страна подписант обязуется предоставлять всем лицам с инвалидностью правоспособность наравне с другими во всех аспектах жизни[7]. Данное решение было принято связи с тем, что правовые механизмы предоставления правоспособности людям с интеллектуальными и ментальными формами инвалидности, существующие в Узбекистане в настоящее время, не соответствуют в полной мере общепринятым мировым стандартам. На разработку данного механизма требуется некоторое время.

Опубликованная в 2001 году Всемирной организацией здравоохранения Международная классификация функционирования ограничений жизнедеятельности и здоровья (МКФ)[9], а также модифицированный вариант МКФ для детей и молодежи (МКФ-ДП) [10], который был опубликован в 2007 году, были объявлены Всемирной ассамблей здравоохранения в качестве нового стандарта для описания информации о функционировании и ограничениях жизнедеятельности. Она используется для понимания ограничений жизнедеятельности, планирования вмешательств и мониторинга прогресса в исполнении обязанности государств, в поощрении прав лиц с ограниченными возможностями.

С момента своей публикации в 2001 году МКФ была признана в качестве нового стандарта для концептуализации функционирования и ограничений жизнедеятельности человека. Это критерии и классификация для контроля над осуществлением Конвенции о правах инвалидов. Ограничение жизнедеятельности понимается как обобщающий термин, который охватывает нарушения, ограничения активности и ограничения участия. МКФ использует нейтральный язык и основывается на биопсихосоциальном подходе к пониманию ограничений жизнедеятельности. Модель МКФ представляет собой современное понимание взаимодействия между состоянием здоровья, функционированием и ограничением жизнедеятельности, и контекстуальными факторами.

В Узбекистане степень утраты профессиональной трудоспособности человека с инвалидностью устанавливается врачебно-трудовыми экспертными комиссиями (ВТЭК) на основе Международной Классификации Болезней (МКБ и МКБ-10), в которой, основной акцент делается на обследование всего организма для установления потери здоровья и работоспособности, а также по результатам экспертизы выдается заключение об установлении группы инвалидности и рекомендации о возможных видах трудовой деятельности и условий труда, потребностей в постороннем уходе, соответствующего вида лечения и социальной защиты.

Данный подход к освидетельствованию трудоспособности человека с инвалидностью, фокусирует внимание только на здоровье, исключая социальные аспекты инвалидности, которые также влияют на жизнедеятельность человека.

По нашему мнению, необходима оптимизация критериев и процедур получения инвалидности в соответствии с международными практиками и мировыми стандартами, что позволило бы перейти на международные стандарты определения инвалидности, отвечающих требованиям Конвенции ООН «О правах инвалидов», которая определяет инвалидность не утратой трудоспособности, а наличием средовых барьеров.

Необходимо подчеркнуть тот факт, что в Статье-3 Закона Республики Узбекистан №641 от 15 октября 2020 года, определение лицу с инвалидностью дается следующим образом – «лицо со стойкими физическими, умственными, сенсорными (чувственными) или психическими нарушениями, нуждающееся в социальной помощи и защите, создании условий для полного и эффективного участия наравне с другими в политической, экономической, социальной жизни общества и государства» [11].

По нашему мнению, в данном определении прослеживаются, предпосылки к правозащитному пониманию инвалидности, в котором не принимается во внимание среда, в которой находится человек с инвалидностью, а делается акцент на нарушения здоровья,

а люди с инвалидностью определены в качестве нуждающихся в социальной поддержке, защите и предоставлении особых услуг, связанных с инвалидностью [12].

Принципы же Конвенции не просто декларируют интегрированность людей с инвалидностью в общество, но обязуют перестать различать людей по признаку ограничений здоровья. Это становится возможным только в случае изменения подхода, ориентированного на личностные аспекты развития человека с инвалидностью.

Конвенция использует и другие важные термины, обладающие большим социокультурным значением и еще не раскрытым до конца смысловым потенциалом: "разумное приспособление" и "универсальный дизайн". Эти термины описывают условия, призванные обеспечить каждому человеку, вне зависимости от степени ограничения здоровья, естественный доступ к различным сторонам повседневной жизни. В нашем законодательстве пока еще отсутствуют нормы, подразумевающие техническую доступность, хотя аспекты знаковой и психологической культуры как факторы обеспечения доступности наверняка обратят на себя внимание в ближайшем будущем.

Выводы и предложения. В результате критического анализа проблемы и поиска потенциальных решений было сделано некоторые ключевые выводы и заключения.

Очевидно, что отсутствие гармонизации между международными стандартами и национальным законодательством создает серьезные проблемы в обеспечении последовательной и эффективной защиты прав людей с инвалидностью. Вариации во внедрении международных стандартов на национальном уровне может привести к неравенству, пробелам и несоответствиям в правовой базе. Это подрывает принцип равных прав и возможностей для людей с инвалидностью.

Разработка типового законодательства или руководящих принципов может послужить ценным ресурсом для стран, обеспечивая основу для согласования национальных законов с международными стандартами.

Кроме того, решающее значение имеют постоянный мониторинг и оценка усилий по гармонизации. Также, регулярная отчетность о прогрессе, выявление проблем и оценка влияния инициатив по гармонизации может способствовать постоянному совершенствованию долгосрочных обязательств, сотрудничеству и обмену знаниями между странами и заинтересованными сторонами.

Реализуя предложенные решения и рекомендации, Узбекистан может приблизиться к достижению более последовательного и эффективного правового регулирования защиты прав людей с инвалидностью. В конечном итоге это будет способствовать развитию в нашей стране инклюзивного общества и обеспечению полного и равного участия людей с инвалидностью во всех сферах жизнедеятельности.

ЛИТЕРАТУРА

1. Обновленная информация о семьдесят четвертой сессии Всемирной ассамблеи здравоохранения – 27 мая 2021 г.
2. Всеобщая декларация прав человека, от 10 декабря 1948 года.
3. Международный пакт об экономических, социальных и культурных правах от 16 декабря 1966 года.
4. Всемирная программа действий в отношении инвалидов, от 3 декабря 1982 года.
5. Конвенция о правах ребенка от 20 ноября 1989 года.
6. Саламанкская декларация. и Рамки действий по образованию лиц с особыми потребностями. Саламанка, Испания, 7-10 июня 1994 г.,
7. Конвенция о правах инвалидов. от 13 декабря 2006 года
8. Закон Республики Узбекистан О ратификации Конвенции о правах инвалидов. № 695 от 07.06.2021. База данных национального законодательства, 08.06.2021 г., № 03/21/695/0536.

9. Международная классификация функционирования, ограничений жизнедеятельности и здоровья. – ВОЗ. Женева. 2001. – С.342. URL: <http://apps.who.int/classifications/icfbrowser/Default.aspx>.
10. Международная классификация функционирования, ограничений жизнедеятельности и здоровья детей и подростков. – ВОЗ. Женева. 2007. URL: <http://apps.who.int/classifications/icfbrowser/Default.aspx>.
11. Закон Республики Узбекистан «О правах лиц с инвалидностью» № ЗРУ-641 от 22 июля 2020 года. Ст. – 3. Национальная база данных законодательства, 15.10.2020 г., № 03/20/641/1389
12. Abduvalieva Mumtozkhon. Problems of overcoming stigmatization and the formation of tolerant consciousness in society in relationship to persons with disabilities. *Journal of Social Studies*. 2021. vol. 4, issue 2, pp. 62-74. DOI: <http://dx.doi.org/10.26739/2181-9297-2021-2-7>



Feruz AZIMOVA,
Jizzax poltexnika instituti o'qituvchisi
E-mail: fazimova@mail.ru

Pedagogika fanlari bo'yicha falsafa doktori, dotsent v.b M.Boltayeva taqrizi asosida

NEFT-GAZ SANOATIGA OID TERMINLAR TIPOLOGIYASINI O'QITISHDA TALABALARNING STRATEGIK KOMPETENSIYASINI RIVOJLANTIRISH

Аннотация

Mazkur maqolada neft-gaz sanoatiga oid terminlar tipologiyasi terminologik birliklarni tahlil qilish orqali mavzuiy guruhlashtirish, leksik birliklarning tematik guruhlari, terminning etimologik tahlili, termin tarjimasidagi qiyinchiliklar yoritilgan. **Kalit so'zlar:** Termin, terminologiya, neft-gaz sanoati, mavzuiy guruhlashtirish, terminologik birlik, leksik birlik, etimologiya, tarjima qiyinchiliklari.

DEVELOPMENT OF STRATEGIC COMPETENCE OF STUDENTS IN TEACHING THE TYPOLOGY OF TERMS FOR THE OIL AND GAS INDUSTRY

Annotation

In this article, the typology of terms related to the oil and gas industry, thematic grouping through the analysis of terminological units, thematic groups of lexical units, etymological analysis of the term, difficulties in the translation of the term are highlighted. **Key words:** Term, terminology, oil and gas industry, thematic grouping, terminological unit, lexical unit, etymology, translation difficulties.

РАЗВИТИЕ СТРАТЕГИЧЕСКОЙ КОМПЕТЕНТНОСТИ СТУДЕНТОВ ПРИ ОБУЧЕНИИ ТИПОЛОГИИ ТЕРМИНОВ ДЛЯ НЕФТЕГАЗОВОЙ ОТРАСЛИ

Аннотация

В данной статье освещены типология терминов, относящихся к нефтегазовой отрасли, тематическая группировка посредством анализа терминологических единиц, тематические группы лексических единиц, этимологический анализ термина, трудности перевода термина.

Ключевые слова: Термин, терминология, нефтегазовая отрасль, тематическая группировка, терминологическая единица, лексическая единица, этимология, трудности перевода.

Kirish. Terminologiya har qanday milliy tilning mustaqil sohasi bo'lib, kasbiy faoliyat bilan chambarchas bog'liq. Termin fan, texnika, ishlab chiqarishning muayyan sohasiga tegishli muayyan terminologik tizimning tarkibi bo'lib, uning konseptual mazmuni tizimdagi o'rni bilan belgilanadi [8].

Neft-gaz sanoati og'ir va murakkab ish jarayonlarning ketma-ketligidan iborat sanaladi. Xususan, neft-gaz sanoati deganda quyidagi ishlar majmui tushuniladi: qidiruv ishlari, quduqning qurilish ishlari, qazib olish ishlari, transport orqali tashish faoliyati, neftni qayta ishlash, neftni realizatsiya qilish, gazni qayta ishlash va uning mahsulotlarini qayta ishlash singari ish jarayonlarini bir-biridan ajratib bo'lmaydi. Ushbu zanjir o'z ichiga neft-gaz sanoatida amalga oshiriladigan ishlarning xomashyo bazasidan oqilona foydalana olish imkoniyatini taqdim etish bilan birga, investitsion faoliyatda va tavakkalchilik darajasi bo'yicha yuqori baholangan kapitalning intensivligini tashkil etadi. Neft-gaz sanoatining qazib olingan resurslarning qayta tiklanmasligi hamda neft-gaz quduqdarining mahsuldorligi bo'yicha chegaraviy joylashganligi tarmoqning asosiy xususiyatlaridan sanaladi [5].

Tadqiqot metodologiyasi. Neft-gaz sanoati terminologiyasi umumiy holda 2 terminologik turga ajratiladi: 1) neft-gaz qazib olish; 2) neft va gazni qayta ishlash [7].

Terminologik birliklarni tahlil qilishimiz quyidagi mavzuiy guruhlarni aniqlashga imkon berdi:

- 1) moddalar;
- 2) neft-gaz geofizikasi;
- 3) neft-gazni qayta ishlash mahsulotlari;

4) neft-gazni qayta ishlash moddalari va mahsulotlarining xususiyatlari;

5) texnologik jarayonlar va operatsiyalar;

6) jihozlar va uskunalar;

7) neft-gaz sanoatida ishlab chiqarish, tashish va realizatsiya qilish ishtirokchilari;

8) neft-gaz qazib olish sohasidagi hujjatlar [7].

«Вещества»

объединены лексемы и сочетания

терминологического характера типа кислород, окис

алюминия, силикагел, водная фаза,

высокооктантная добавка, дистиллят, светлый

дистиллят, фракция, углеводород, легкий

углеводород, предельные углеводороды,

насыщенные углеводороды, диены, изомеризат,

петролейный эфир, фуллерен, нефтяной

крекинг-газ, алканы

«Вещества»

объединены лексемы и сочетания

терминологического характера типа кислород, окис

алюминия, силикагел, водная фаза,

высокооктантная добавка, дистиллят, светлый

дистиллят, фракция, углеводород, легкий

углеводород, предельные углеводороды,

насыщенные углеводороды, диены, изомеризат,

петролейный эфир, фуллерен, нефтяной

крекинг-газ, алканы

«Вещества»

объединены лексемы и сочетания

терминологического характера типа кислород, окис

алюминия, силикагел, водная фаза, высокооктантная добавка, дистиллят, светлый дистиллят, фракция, углеводород, легкий углеводород, предельные углеводороды, насыщенные углеводороды, диены, изомеризат, петролейный эфир, фуллерен, нефтяной крекинг-газ, алканы
«Вещества»
объединены лексемы и сочетания терминологического характера типа кислород, окис алюминия, силикагел, водная фаза, высокооктантная добавка, дистиллят, светлый дистиллят, фракция, углеводород, легкий углеводород, предельные углеводороды, насыщенные углеводороды, диены, изомеризат, петролейный эфир, фуллерен, нефтяной крекинг-газ, алканы
«Вещества»
объединены лексемы и сочетания терминологического характера типа кислород, окис алюминия, силикагел, водная фаза, высокооктантная добавка, дистиллят, светлый дистиллят, фракция, углеводород, легкий углеводород, предельные углеводороды, насыщенные углеводороды, диены, изомеризат, петролейный эфир, фуллерен, нефтяной крекинг-газ, алканы
«Moddalar» terminlari: kislorod / oxygen, okisalyumin / aluminum oxide, silikagel / silica gel, suv fazasi / aqueous phase, yuqori oktanti qo'shimcha / high-octant additive, distillyat / distillate, ochiq rangli distillyat / light distillate, fraksiya / fraction, uglevodorod / hydrocarbon, yengil uglevodorod / light hydrocarbon, marginal uglevodorodlar / marginal hydrocarbons, to'yingan uglevodorodlar / saturated hydrocarbons, dienlar / dienes, izomerizat / isomerizate, petrolely efir / petroleum ether, fulleren / fullerene, neft kreking gazi / petroleum cracking gas, alkanlar / alkans.

«Neft-gaz geofizikasi» terminlari: deposit / zalej, crack / yoriq, siltstone / siliston, anticline / antiklinal, exploration / razvedka, gravity exploration / gravitatsion razvedka, oil and gas reservoir / neft-gaz ombori, rock / tosh, hydrosphere / gidrosfera, deep fault / chuqur yoriq, ridge / tizma, geotectonics / geotektonika, monocline / monoklin.

«Neft-gazni qayta ishlash mahsulotlari» terminlari: oil / neft, gas / gaz, natural gas / tabiiy gaz, liquefied gas / suyultirilgan gaz, asphalt / asfalt, bitumen / bitum, liquid bitumen / suyuq bitum, construction bitumen / qurilish bitumi, insulating bitumen / izolyatsion bitum, propane / propan, butane / butan, jet fuel / reaktiv yoqilg'i, defoamer / defoamer, fuel / yoqilg'i, diesel fuel / dizel yoqilg'isi, paraffins / parafinlar, rubber / kauchuk, dump tails / dump dumlari, lubricant / moylash materiallari, demulsifier / demulsifikator, tar / smola, gasoline / benzin, heavy gasoline / og'ir benzin, wax / mum, petroleum jelly / neft jeli, rubber / kauchuk, petroleum semi-manufactures / neft yarim ishlab chiqarish.

«Neft-gazni qayta ishlash moddalari va mahsulotlarining xususiyatlari» terminlari: viscosity / yopishqoqlik, gas factor / gaz omili, moisture dew point / namlik shudring nuqtasi, flammability / yonuvchanlik, octane number / oktan soni, diesel (cetane) index / dizel (setan) indeksi, ash content / kul tarkibi, viscosity index / yopishqoqlik indeksi, induction period / induksiya davri, evaporation / bug'lanish, iodine number / yod soni, acidity / kislotalilik, coking ability / kokslash qobiliyati, kinematic viscosity / kinematik yopishqoqlik, concentration of actual resins / haqiqiy qatronlar konsratsiyasi, well flow rate / quduq oqimi tezligi, reservoir pressure / rezervuar bosim.

вязкость, газовый

фактор, точка росы по влаге, горючесть, октановое число, дизельный (сетановый) индекс, зольность, индекс вязкости, индукционный период, испаряемость, ёдное число,

кислотность, коксуемость, кинематическая вязкость, концентрация фактических смол,

дебит скважины, пластовое давление

«Texnologik jarayonlar va operatsiyalar» terminlari: drilling / burg'ulash, borehole drilling / quduq burg'ulash, deep drilling / chuqur burg'ulash, fountain drilling method / favvora burg'ulash usuli, vertical seismic profiling / vertikal seysmik profillash, gasification / gazlashtirish, absorption / singdirish, adsorption / adsorbsiya, visbreaking / visbreaking, water treatment / suvni tozalash, secondary distillation / ikkilamchi distillash, granulation / granulyatsiya, demercaptanization / demerkaptanizatsiya, distillation / distillash, cracking / yorilish, evaporation / bug'lanish, quenching / so'ndirish.

«Jihozlar va uskunalari» terminlari: flow reactor / oqim reaktori, continuous feed pump / uzluksiz beslem nasosi, autoclave / avtoklav, accumulator / akkumulyator, aerotank / aerotenk, bubbler / qabariq, buffer / tampon, vacuum pump / vakuun nasosi, gas generator / gaz generatori, gas storage / gazni saqlash, oil storage / moyni saqlash, fountain equipment / favvora uskunolari, multistage compressor / ko'p bosqichli kompressor, degasser / degasser, reservoir / rezervuar, gas processing plant / gazni qayta ishlash zavodi, drip / tomchi, receiver / qabul qiluvchi.

проточный реактор, насос непрерывной подачи сырья, автоклав, аккумулятор,

аэротенк, барботер, буфер, вакуумный насос, газогенератор, газовое хранилище,

нефтехранилище, фонтанная аппаратура, многоступенчатый компрессор, дегазатор,

пласт-коллектор, газоперерабатывающий завод, дрип, ресивер

«Neft-gaz sanoatida ishlab chiqarish, tashish va realizatsiya qilish ishtirokchilari» terminlari: drilling rig supervisor / burg'ulash uskunasi boshqaruvchisi, surveyor / surveer, rig fitter / burg'ulash moslamasi, presser / presser, oil pumping station operator / neft nasos stansiyasi operatori, drilling crew / burg'ulash ekipaji, driller / burg'ulash ustasi, drilling foreman, oilman / neftchi, gas worker / gaz ishchisi, drilling supervisor, as well as shale producers / burg'ulash ishlari bo'yicha nazoratchi, shuningdek slanes ishlab chiqaruvchilar, Gazprom / Gazprom, Gazpromneft / Gazpromneft, Tatneft / Tatneft, OPEC / OPEK, OPEC countries / OPEK mamlakatlari, Novatek / Novatek, Lukoil / Lukoyl, Rosneft / Rosneft, oil company / neft kompaniyasi.

Tahlil va natijalar. «Neft-gaz qazib olish sohasidagi hujjatlar» terminlari: inventory balance / inventarizatsiya balansi, inventory classification / inventarizatsiya tasnifi, drilling time balance / burg'ulash vaqti balansi, technonormative / texnonormativ.

O'zbekiston Respublikasi mustaqillikka erishganidan so'ng neft sanoatini rivojlantirish masalasi muhim ishga aylandi. 1992-yil 23-dekabrda neft va gaz sanoati hamda u bilan bog'liq barcha korxonalar, tashkilot, muassasalar yagona boshqaruvga birlashtirilib, «O'zbekneftgaz» milliy korporatsiyasi tashkil etildi. 1993-yilda Farg'ona botig'ining o'ta chuqur qatlamlaridan (Mingbuloq tuzilmasidan) neft o'tilib chiqdi (qidiruv-burg'ilash ishlari davom etmoqda). Respublika neft sanoati xalq xo'jaligining neftga bo'lgan talabini to'liq qondirish imkoniyatlariga ega. Ayniqsa, Ko'kdumaloq koni jadal sur'atlar b-n ishga tushirildi. 1995-yilda O'zbekistonda 7 mln. tonnaga yaqin neft va kondensat qazib olindi. 1991-2003-yillarda O'zbekistonda neft va gaz kondensatini olish 2,8-marta oshdi (1990-y. da 2,81 mln. t; 1997-y. da 7,9 mln. t) va 1995-yilda neft importini tugatib,

respublikaning neft mustaqilligini ta'minlashga imkon yaratdi. 2001-yilning yanvariga kelib O'zbekistonda 59 konda neft olindi, 17 ta kon ishlatishga tayyorlangan va kon-servatsiyada, 13 ta kon qidiruv holatida. Neft qazib olish va konlarni izlab-tekshirish bo'yicha O'zbekiston-Malayziya qo'shma korxonasi (O'z-Maloyl) (1994) tashkil etildi. O'zbekiston neft mustaqilligiga erishgach, chetdan neft va neft mahsulotlari tashib keltirishga zarurat qolmadi. 2000-yilda O'zbekiston neft sanoatida gaz kondensata bilan birga 7,53 mln. tonna neft qazib olindi [3].

Terminning etimologik tahlilini o'tkazish, birinchi navbatda, tilning kelib chiqishi aniqlanadi, undan uni bildiruvchi so'z kelib chiqadi. Tabiiyki, til "tirik" modda bo'lgani uchun so'z o'zgaradi (ortadi, qisqaradi, harflarni yo'qotadi va hokazo.), ko'pincha boshqa fonetik ma'noga ega bo'ladi va idrok etish uchun mutlaqo notanish shaklda bizga yetib boradi. Masalan, oil terminining yaratilish evolyusiyasini kuzatish uchun quyidagi zanjirni kuzatish lozim: oleum (lotin tili) – olivko daraxti; huile (qadimgi fransuz tili) – suyuq moy; oil (ingliz tili) – neft, yog'. Bundan tashqari, oil terminining ma'nosi birinchi marta 1520 yilda ishlatilgan [10].

Ammo umuman olganda tarjimalarning ma'nosi mazmunga bog'liq: ... analogous projects of optimal development of oil and/or gas fields – neft konlarini rivojlantirishni birlashtirish bo'yicha analogik loyihalar. Ushbu terminning boshqa ma'nolari ham mavjud:

development of heat – issiqlik tarqalishi, issiqlik hosil bo'lishi;

advanced development – tajribani ishlab chiqish;

crestal development – neft konini markazdan rivojlantirish;

delayed development – konni bir vaqtning o'zida ishlatish bilan sekin burg'ulash;

early development – dastlabki rivojlanish, konni qazib olishning dastlabki davri;

marginal development – konni atrofdan markazga burg'ulash;

field development – neft konini qazib olish;

recent development – oxirgi rivojlanishlar, texnikaning so'nggi yutuqlari;

wave development – to'lqinlarni shakllanishi.

Shunday qilib, sohaviy terminlarni ingliz tilidan tarjima qilishda yuzaga keladigan qiyinchiliklarni yengish uchun u maxsus adabiyotlar va yuqori sifatli, doimiy yangilanib turadigan ma'lumotnomalarni o'rganishi kerak. Neft-gaz sanoatiga oid matnlarni tarjima qilishda quyidagi qiyinchiliklar paydo bo'lishi mumkin:

ko'p ma'nolilik, neft-gaz sanoatiga oid bilimlardan foydalangan holadi tarjima uchun muhim bo'lgan so'zning ma'nosini tanlab olinadi;

ko'p komponentli, har bir termin bitta komponent yoki ko'p komponentli bo'lishi mumkin. Matn bilan ishlatishda konsepsiyaning tarjimasini alohida va qo'shni so'z bilan birgalikda tekshirish kerak;

ona tilidagi terminologiyani bilmaslik, tarjimada terminning ona tilidagi mos tarjimasini topilishi mumkin, ammo uning aniq ma'nosini bilmaydi. Bunday vaziyatlarda neft-gaz sanoati sohasidagi bilimlar ham foydali bo'ladi.

Realilar, ismlar, ularning tarjimasini tekshirilishi kerak, chunki ular ko'pincha turli tillarda o'z tarjimalariga ega [6].

Shuningdek, neft-gaz sanoatiga oid terminlar tizimining maxsus guruhi ilmiy-texnik frazeologik birliklar sifatida hamda zoonimlar bo'lib xizmat qiladi. Masalan:

wildcat – qidiruv qudug'i;

monkey board – ploщadka dlya verxovogo rabochego;

pipe dog – truba kaliti;

rabbit – quvurni tozalash uchun qirg'ich;

butterfly – bitiruv klapani;

doghouse – burg'ulash ustasining treyler kabinasi;

snake – asbest shnuri; arqonning uchini dastgohning yuqori qismiga bog'laydigan qurilma;

dog leg – quduqning keskin egriligi;

nodding donkey – tebranadigan nasos .

Ko'p ma'noli terminlarni tarjima qilishda ularning mazmuniga e'tibor berish kerak. Masalan, advanced development – istiqboli ishlanma; field development – neft konlarini rivojlantirish; marginal development – depozitni periferiyadan markazgacha burg'ulash; heat development – issiqlik tarqalishi; delayed development – bir vaqtning o'zida ishlaydigan maydonni kechiktirilgan burg'ulanishi.

Sohaviy terminlarning tipologiyasi aniqlangandan so'ng o'qitish metodikasiga oid tadqiqotlarda mazkur terminlar tipologiyasini mustahkamlash uchun imkon yaratib beradi [1, 2].

Xulosa qilib aytganda, neft-gaz sanoatiga oid terminlar tipologiyasi moddalar, neft-gaz geofizikasi, neft-gazni qayta ishlash mahsulotlari, neft-gazni qayta ishlash moddalari va mahsulotlarining xususiyatlari, texnologik jarayonlar va operatsiyalar, jihozlar va uskunalar. neft-gaz sanoatida ishlab chiqarish, tashish va realizatsiya qilish ishtirokchilari, neft-gaz qazib olish sohasidagi hujjatlar kabi mavzular bo'yicha guruhlashtirish imkonini beradi. Bunda neft-gaz sanoatiga oid matnlarni tarjima qilishdagi qiyinchiliklarni aniqlashni talab etadi.

ADABIYOTLAR

1. Isakulova N. Using the Venn Diagram in Teaching Geography Terms //Journal of Pharmaceutical Negative Results. – 2022. – S. 2519-2523.
2. Isakulova N. Use of blits-question methodology in teaching terms of geography //European International Journal of Multidisciplinary Research and Management Studies. – 2022. – T. 2. – №. 06. – S. 84-88.
3. Neft sanoati. Elektron resurs: Neft Sanoati * Www.Malumot.Ru - Malumotlar Bazasi
- a. O'zbekistonning energetika siyosati. Elektron resurs: uzb_un_uzb_1_The_Outlook_for_the_Development_of_Renewable_Energy_in_Uzbekistan.pdf (undp.org).
4. Vahobov Sh.V. Neft va gaz sanoatida ishlab chiqarishni resurslardan foydalanish usullarining ilmiy-nazariy asoslari // Ekonomika i sotsium. 2021. №11-1 (90). Elektron resurs: <https://cyberleninka.ru/article/n/neft-va-gaz-sanoatida-ishlab-chiqarishni-resurslardan-foydalanish-usullarining-ilmiy-nazariy-asoslari>. Murojaat sanasi: 07.11.2022.
5. Perevod angloyazychnyx terminov neftegazovoy tematiki. Elektronnyy resurs: Perevod angloyazychnyx terminov neftegazovoy tematiki (uchimsya.com)



Nizomiddin ALIYEV,
Farg'ona davlat universiteti tadqiqotchisi
E-mail:naliyev@mail.ru

Pedagogika fanlari doktori, professor T.Egamberdiyeva taqrizi asosida

BO'LAJAK PEDAGOGLARDA ANALITIK TAFAKKURNI GIPOTETIK-DEDUKTIV METOD ORQALI RIVOJLANTIRISHNING PEDAGOGIK SHART-SHAROITLARI

Аннотация

Ushbu maqolada bo'lajak pedagoglarda analitik tafakkurni rivojlantirish texnologiyasi yordamida analitik tafakkurni rivojlantirishda dialektik uslubning ham samaradorligi yuqori hisoblanishi hamda pedagogik jarayonda tafakkur uslublarini mushtarak holda qo'llashga o'rgatish rivojlantirish to'g'risidagi fikr mulohazalar bayon qilingan.

Kalit so'zlar: Gipotetik-deduktiv, yangi taraqqiyot, tafakkur ko'nikmalari, innovatsion g'oyalar, mantiqiy fikrlash, individual sifatlar, barkamol inson, ta'lim standartlari, aqliy faoliyat turi, ilmiy-metodik.

ПЕДАГОГИЧЕСКИЕ УСЛОВИЯ РАЗВИТИЯ АНАЛИТИЧЕСКОГО МЫШЛЕНИЯ У БУДУЩИХ ПЕДАГОГОВ ПУТЕМ ГИПОТЕТИКО-ДЕДУКТИВНОГО МЕТОДИКА

Аннотация

В данной статье рассмотрены теоретико-методологические основы развития аналитического мышления у будущих педагогов посредством гипотетико-дедуктивного метода, высокая эффективность диалектического метода в развитии аналитического мышления, развитие обучения использованию стилей мышления в представлении педагогического процесса в общепринятой форме.

Ключевые слова: Гипотетико-дедуктивное, новое развитие, мыслительные способности, инновационные идеи, логическое мышление, индивидуальные качества, совершенный человек, образовательные стандарты, вид мыслительной деятельности, научно-методический.

PEDAGOGICAL CONDITIONS FOR THE DEVELOPMENT OF ANALYTICAL THINKING IN FUTURE EDUCATORS THROUGH THE HYPOTHETICAL-DEDUCTIVE METHOD

Annotation

In this article, the theoretical-methodological foundations of the development of analytical thinking in future pedagogues through the hypothetical-deductive method, and the effectiveness of the dialectical method in the development of analytical thinking are considered high. In the pedagogical process, it is important to teach the common use of thinking styles.

Key words: Hypothetical-deductive, new development, thinking skills, innovative ideas, logical thinking, individual qualities, perfect person, educational standards, type of mental activity, scientific-methodical.

Kirish. Gipotetik-deduktiv metod orqali bo'lajak pedagoglarda analitik tafakkurni rivojlantirish ko'p qirrali, murakkab pedagogik-psixologik jarayon bo'lib, uni samarali tashkil etish pedagogik-psixologik bilimlarni puxta o'zlashtirilishini, tashkiliy-texnologik va metodik jihatdan to'g'ri tashkillashtirilishini taqozo etadi. Bunda quyidagi omillar alohida ahamiyatga ega. Demak, bo'lajak pedagoglarda analitik tafakkurni rivojlantirish qaratilgan pedagogik jarayonlarni samarali tashkil etishda alohida e'tibor talab qilayotgan pedagogik-psixologik omillar ta'lim-tarbiya jarayonining samaradorligini ta'minlashda, mantiqiy-tahliliy fikrlashi, faoligi va mustaqil faoliyatining shakllanganligining ahamiyati yuqori bo'lib, pedagogik jarayonlarda analitik tafakkurini rivojlantirishda ularning mustaqil faoliyati, ya'ni mustaqil ta'lim va mustaqil ma'lumotlar olishi hamda o'zini-o'zi nazorat qilishi, o'z ustida muntazam ishlashi, nazorat qilishi muhim ahamiyat kasb etadi.

Talabalarga ta'lim-tarbiya berish jarayonlarida ularda analitik tafakkurni rivojlantirishga alohida e'tibor qaratish, talabalarni ta'lim-tarbiya jarayonida ko'proq erkin va mustaqil fikrlashga o'rgatish, talabalarning sub'yektivligini oshirish hisobiga, sub'ekt-ob'ekt munosabatlaridan sub'ekt-sub'ekt munosabatlariga o'tish, ya'ni mazkur jarayonda shaxsga yo'naltirilgan ta'lim jarayonini tashkil etish, shuningdek, ularning mustaqil ta'lim olishlari uchun shart-sharoitlar yaratish, mustaqil olgan ma'lumotlarini o'rganish asosida

ularning ilmiyligi, yangiligi va ishonchliligini tahlil qilish, eng yangi va ishonchli ma'lumot va axborotlar bilan ta'minlash maqsadga muvofiq sanaladi.

Fikrimizcha, bo'lajak pedagoglarda analitik tafakkurni rivojlantirishda professor-o'qituvchilarning o'rni alohida sanalib, uning innovatsion faoliyati, ilmiy-nazariy-amaliy tayyorgarligi, uning eng muhim yo'nalishi gumanistik aksiologik yondashuvlari yuqori natijalarni qo'lga kiritish imkonini beradi.

Tadqiqot metodologiyasi. Modellastirish ta'lim-tarbiya jarayonlarini ilmiy asosda tashkil etishda muhim ahamiyat kasb etib, unda ta'lim-tarbiya jarayoniga (ta'lim, mustaqil ta'lim, tarbiya, o'zini-o'zi tarbiya, tarbiyaviy munosabatlar jarayonlari va h.k.) va uni tashkil yetishga qo'yilayotgan zamonaviy talablarni, talabalarning ehtiyojlari, talabalar jamoasining o'ziga xos jihatlari (talabalar guruhi, undagi psixologik muhit), talabalarning dunyoqarashi va boshlang'ich tushunchalari, mustaqil o'rganish uchun beriladigan topshiriqlar, talabalarning hamda ta'lim muassasasining imkoniyatlari, o'qitiladigan fan va o'rganiladigan mavzularning maqsadi, predmeti va ahamiyatini inobatga olish hamda ularga mos keluvchi ta'lim metodlarini tanlash, amalga oshirilishi zarur bo'lgan vazifalarni va ularni amalga oshirish bosqichlarini belgilash zarur.

Gipotetik-deduktiv metod orqali bo'lajak

pedagoglarda analitik tafakkurni rivojlantirishda “Voqealar rivoji” texnologiyasidan foydalanish bir qator shartlar asosida amalga oshiriladi. Bunday shartlarga quyidagilar kiradi.

1. Analitik tafakkur mazmuni, mohiyati va xususiyatlari (turi xil vositalar bilan axborot bankini shakllantirish) haqidagi ma'lumotlarni to'plash va tarqatish orqali tadqiq etish.

2. “Voqealar rivoji texnologiya”si ta'lim - tarbiya jarayonida talabalar jamoasini birlashtirish va ularni bir maqsadga yo'naltirish orqali o'zaro munosabatlar, do'stlik, o'rtoqlik rishtalarini yanada mustahkamlashga erishish.

3. Mazkur texnologiya emotsiya va his - tuyg'ular orqali o'qitish talabani faqat aqliy qobiliyatiga tayanish asosidagina ta'lim berishni samaraliligini asoslaydi. Demak, voqealar rivoji talabalarni o'zlariga ko'rgan, eshitgan va bevosita ishtirok etgan, minosabatga kirishgan jarayonlar, voqea -

hodisalarga o'z fikr va qarashlari, mulohazalarini ilgari surganda yoki yoritib berganda, tushintirganda ular albatta voqealar rivojiga murojaat qiladilar. Mazkur jarayon talabalarda mustaqil qarash, analitik tafakkur, kreativ yondashish, kommunikativlik va liderlik qobiliyatini rivojlantirishga ta'sir ko'rsatadi. Bu o'rinda talaba quyidagicha mushohadaga asoslanadi, ya'ni natijaviylik hamma vaqt ham yuzaga chiqmaydi, chunki bu imkoniyatning mahsuli, imkoniyat esa hamma vaqt ham berilmaydi insonga degan qarash bilan belgilanadi.

Gipotetik-deduktiv metod orqali bo'lajak pedagoglarda analitik tafakkurni rivojlantirishning “Voqealar rivoji” texnologiyasi quyidagi jadval asosida ishlab chiqildi.

Ta'lim jarayonida gipotetik-deduktiv metod orqali bo'lajak pedagoglarda analitik tafakkurni rivojlantirish quyidagi shakllar va usullar vositasida amalga oshiriladi:

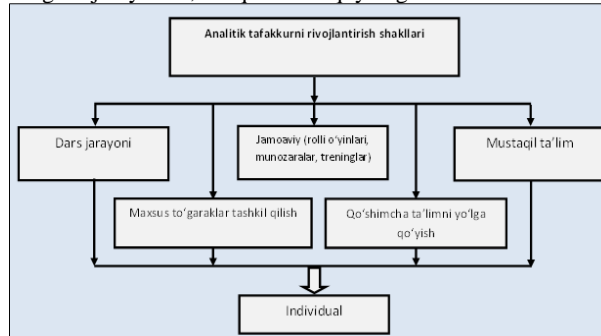

Analitik tafakkurni rivojlantirish shakllari

Quyida keltirilgan shakllar va usullar gipotetik-deduktiv metod orqali bo'lajak pedagoglarda analitik tafakkurni rivojlantirishga yo'naltirilgan faoliyat jarayonida keng foydalanish yuqori darajadagi samaradorlikni ta'minlashga olib keladi.

Adaptiv-orientasiya bosqichi – gipotetik-deduktiv faollikka moslashish va uni rivojlantirish va amalga oshirishda psixologik to'siqlarni bartaraf etishning muhimligi to'g'risidagi qoidalar asosida amalga oshiriladi.

Kognitiv-refleksiv bosqich - prognostik faoliyat ko'nikmalarini shakllantirish, kasbiy bilimlarni oshirish - kelajakda tanlangan mutaxassislik bo'yicha bilim egasi va o'z salohiyatidan foydalanishni nazarda tutadi.

Yaratuvchi va samarali bosqich – analitik tafakkurni amaliyotda namoyon qilish ko'nikmalarini shakllantirish. Ushbu bosqichda bo'lajak o'qituvchining analitik tafakkurni rivojlantirish jarayoniga doimiy jalb yetish, bu jarayonni to'g'ri tashkil etilishi, professional faoliyatda ham, o'qituvchilik shaxsida ham sifatli o'zgarishlarga olib keladi.

Shuningdek rasmiy o'yin – ma'lum qonun qoidalar asosida sun'iy yaratilgan vaziyatlarda ta'lim-tarbiya jarayonidagi muammolarning yechimini hal etish va boshqarishga asoslangan imitativ metod sifatida qo'llanildi..

O'quv jarayonida bu metod birinchi darajaga qo'yilsa, loyihaviy ta'lim texnologiyasining qo'llanishi haqida so'z yuritish mumkin. U talabalarda loyihaviy faoliyatni rivojlantirishga izlanuvchanlik kompetensiyasini shakllantirishga yo'naltirilgan. Demak, bunda talabalar muammolarga ega turli holatlarni tahlil qiladilar, undagi muammolarni aniqlashtiradilar, yechim izlash uchun loyihalashtirish texnologiyasini qo'llaydilar, izlanishlar olib boradilar, olingan ma'lumotlarni tahlil qilib, tizimlashtiradilar, topilgan yechimning sifati va samaradorligini baholash uchun reflektiv ko'nikma va kritik fikrlashni shakllantiradi.

“Aqliy hujum” metodi tayyorgarlik, g'oyalarni yaratish, ularning tahlili va baholash kabi bosqichlari asosida amalga oshiriladi. Qandaydir muammoni hal etish uchun, odatda, (7-10 talabadan iborat bo'lgan) 2 guruh shakllantiriladi: “g'oya yaratuvchilar” – o'z fikrlarini taklif

etadilar, “ekspertlar” esa, ularning tahlili bilan shug'ullanadilar. Guruhlar faoliyatini boshlovchi tashkillashtirib, topshiriqni aniqlaydi, guruhlarni shakllantiradi, g'oyalarni mustahkamlash vazifalarini ham bajaradi. Asosiy shart esa turli gipotezalarni yaratish va ularni tahlil qilishdan iborat. Bu talabalarga analitik fikrlash, muammoni erkin tahlil qilish, o'z fikrini bayon etishga xizmat qiladi. Ba'zi talabalarning fikrlari birinchi qarashda, reallikdan uzoqdek tuyulsa-da, asosiysi, bu ularda o'z imkoniyatlariga ishonish, nostandart fikrlash qobiliyatlarini rivojlantirish va fikrlarini rad etilishidan qo'rqqanlik kabi hisslarni uyg'otadi.

Olima D.Yunusova, ta'lim-tarbiya jarayonini texnologik jarayon sifatida qarab, joriy etiladigan yangiliklarni bu jarayonning asosiy komponentlari (ta'lim maqsadi, ta'lim mazmuni, o'qitish metodi, o'qitish vositasi, ta'lim natijasi) asosida guruhlashni taklif etgan:

1) ta'lim maqsadi bilan bog'liq pedagogik innovatsiyalar: modernizatsiyalashgan ta'limiy, tarbiyaviy, rivojlantiruvchi (kasbga yo'naltirish, to'ldirish, insonparvarlashtirish, tabaqalashtirish, integrallash, individuallashtirish va boshqa maqsadlarga ko'ra);

2) ta'lim mazmuni bilan bog'liq pedagogik innovatsiyalar: miqyosiga ko'ra – uzluksiz ta'limda, alohida ta'lim turida, ayrim fanda, bobda, mavzuda, mavzu materialining ayrim qismida; darajasiga ko'ra – takomillashtirish, tubdan o'zgartirish, o'zidan oldingisiga nisbatan – yangi dastur, dasturni takomillashtiruvchi, o'quv materialini to'ldiruvchi; paydo bo'lishiga ko'ra – me'yoriy hujjatlar o'zgarishi asosida rejali, oldindan o'ylangan, ichki va tashqi;

3) o'qitish metodi bilan bog'liq pedagogik yangiliklar: miqyosiga ko'ra – uzluksiz ta'limda, alohida ta'lim turida, ayrim fanda, bobda, mavzuda, o'quv mashg'uloti shakli va turida; darajasiga ko'ra – takomillashtirish, ko'rinishini o'zgartirish, ma'lum uslubiyot elementlarini yangicha talqinda ishlab chiqish; o'zidan oldingisiga nisbatan – yangi, takomillashtiruvchi, o'rni almashiruvchi, to'ldiruvchi, retro; paydo bo'lishiga ko'ra – rejali, oldindan o'ylangan, tasodifiy, yangi talablar asosida, ichki va tashqi;

4) o'qitish vositasi bilan bog'liq pedagogik innovatsiyalar: shakliga ko'ra – ommaviy, yakka, kompleks, ta'lim tizimida, alohida ta'lim turida, ayrim fanda, o'quv materialining ayrim qismida, o'quv mashg'uloti shakli, turi, ayrim bosqichida; o'zidan oldingisiga nisbatan – yangi texnika, texnologiya, eskisini almashtiruvchi, o'mini almashtiruvchi, retro; darajasiga ko'ra – modernizatsiyalashgan, ma'lum vosita elementlari yangicha talqinda ishlab chiqilgan, tubdan o'zgartirilgan; paydo bo'lishiga ko'ra – rejali, oldinga o'ylangan, tasodifiy, ichki, tashqi, texnika rivoji ta'sirida;

5) ta'lim natijasi bilan bog'liq pedagogik yangiliklar: o'qituvchi faoliyatida – analitik o'qituvchi; talaba faoliyatida – mustaqil fikrovchi, aniq maqsadga intiluvchi, ta'lim jarayonining faol sub'ekti.

Fikrimizcha, gipotetik-deduktiv metod orqali bo'lajak pedagoglarda analitik tafakkurni rivojlantirishda innovatsion ta'lim texnologiyalaridan foydalanish, ularning kelajakda egallaydigan o'qituvchilik kasbiga asta-sekin kirib borishlari va kasbiy kompetensiyaga ega bo'lishlariga imkoniyat yaratadi. Bunday imkoniyatlar kontekstli va loyihaviy ta'lim

texnologiyalari asosida paydo bo'ladi. Bu jarayonda talabalarning ta'lim olishdagi ehtiyojlari, motivlari, maqsadlari, xatti-harakatlari, vositalari va natijalari tubdan o'zgarib ketadi. Gipotetik-deduktiv metod orqali bo'lajak pedagoglarda analitik tafakkurni rivojlantirishda asosiy e'tibor ularning ilmiy-pedagogik ongini shakllantirish va yangicha fikrlash qobiliyatiga qaratiladi. Bo'lajak o'qituvchining bevosita pedagog sifatidagi funksiyasi bu sifatli bilim berish, fanini chuqur egallash, turdosh fanlardan xabardor bo'lish, og'riqli nuqtalarni topish, g'oya taklif qilish, bunday o'zgartirishlar oqibatlarini uzoq muddatli bashorati asosida ularni o'zgartirib borish metodikasini ishlab chiqish imkoniyatini beradi.

Trening jarayonida qo'llaniladigan turli xil topshiriqlar, talabalarni maxsus bilimlar bilan qurollantirish, ularning analitik tafakkurini tizimga keltirishga turtki bo'ladi.

Gipotetik-deduktiv metod orqali bo'lajak pedagoglarda analitik tafakkurni rivojlantirish maqsadida "Gipotetik-deduktiv metod orqali bo'lajak pedagoglarda analitik tafakkurni rivojlantirish mexanizmlari" mavzusida qisqa muddatli seminar-trening tashkil yetildi.

"Gipotetik-deduktiv metod orqali bo'lajak pedagoglarda analitik tafakkurni rivojlantirish mexanizmlari" mavzusidagi seminar-trening dasturi

№	Mavzu	Ajrtilgan soat		
		Nazariy	Amaliy	Jami
1.	Gipotetik-deduktiv metod, uning samaradorligi va o'ziga xos xususiyatlari	4	2	6
2.	Gipotetik-deduktiv metodning asosiy komponentlari	2	2	4
3.	Gipotetik-deduktiv metod orqali bo'lajak pedagoglarda analitik tafakkurni rivojlantirish mazmuni	2	2	4
4.	Bo'lajak pedagoglarda analitik tafakkurni rivojlantirishning samarador ta'lim texnologiyalari	2	4	6
5.	Gipotetik-deduktiv metod orqali bo'lajak pedagoglarda analitik tafakkurni rivojlantirish jarayonlarini loyihalash	2	2	4
6.	Gipotetik-deduktiv metod orqali bo'lajak pedagoglarda analitik tafakkurni rivojlantirishning ilmiy-pedagogik va ijtimoiy ahamiyati	2	4	6
	Jami:	14	16	30

Trening mashg'ulotlari jarayonida talabalar analitik fikr, tafakkur, dunyoqarash va yondashuvlarning tasnifi, didaktik hamda tarbiyaviy yo'nalganligi, innovatsion g'oyalarga doir bilim, ko'nikma va malakalar bilan qurollantirildi. Mazkur bilimlarni o'zlashtirishlariga erishish maqsadida "Esse yozish", "Ikki qismli kundaliklar", "O'qitish bo'yicha qo'llanma", "T-chizma", "Akvarum" "Sinkveyn",

"Yevent" texnologiyasi, "Kichik guruhlarda ishlash" kabi interfaol metodlardan foydalanildi.

Trening mashg'ulotlari jarayonida talabalar analitik tafakkurning mazmuni va mohiyati, uning didaktik ta'minoti bilan tanishtirildi:

Trening mashg'ulotlari asosida gipotetik-deduktiv metod orqali bo'lajak pedagoglarda analitik tafakkurni rivojlantirish bosqichlari aniqlandi (2.11-shakl).

Bosqich	Faoliyat mazmuni	Tashkil qilish shakllari
1-bosqich	Gipotetik-deduktiv metod mohiyatini anglash, uni ta'lim-tarbiya jarayoniga tatbiq yetish bilan bog'liq nazariy bilimlarni egallash.	Pedagogika fanlarni o'qitish jarayonida.
2-bosqich	Analitik tafakkurni rivojlantirish borasidagi bilim, ko'nikma va malakalarni egallash, shart-sharoitni yaratish, analitik tafakkurni rivojlantirishga qaratilgan pedagogik jarayonda qo'llaniladigan vositalar, metodlar va ta'lim shakllarini tanlash malakasini takomillashtirish.	Seminar-treninglarda, o'zaro tajriba almashish jarayonida, o'quv va pedagogik amaliyot jarayonida.
3-bosqich	Analitik tafakkurni rivojlantirish uchun mezonlarni ishlab chiqish, loyiha yaratish malakasini yegallash, yangilikni bevosita tarbiya jarayonida qo'llash va kiritilgan yangiliklarning monitoringini o'tkazish.	Pedagogik amaliyot jarayonida, loyiha ishlari va bitiruv malakaviy ishlarni tayyorlash jarayonida.

Gipotetik-deduktiv metod orqali bo'lajak pedagoglarda analitik tafakkurni rivojlantirish bosqichlari

Taklif etilayotgan taqvimiy-mavzuiy rejada keltirilgan mavzularni o'rganish jarayonida alohida ye'tibor qaratilishi lozim bo'lgan omillardan biri mavzularning o'zaro bog'liqligi va aloqadorligi bo'lib, ma'ruza mashg'ulotlari jarayonida seminar-treninglar, ekskursiya, davra suhbatlari, tadbirlar (konferensiya, Wyeb binar seminarlar, uchrashuv, ko'rik-tanlovlar va h.k.) mustaqil ta'lim jarayonlarida o'rganilishi rejalashtirilgan mavzular bo'yicha ham talabalarga tushunchalar berish hamda ta'lim-tarbiya jarayonida gipotetik-deduktiv yondashuvning o'ziga xos xususiyatlarini inobatga olgan holda shaxsga yo'naltirilgan ta'sirni vujudga keltirish zarur.

Xulosa va takliflar. Xulosa qilganda, gipotetik-deduktiv metod orqali bo'lajak pedagoglarda analitik tafakkurni rivojlantirishda innovatsion ta'lim

texnologiyalaridan foydalanish, ularning kelajakda egallaydigan o'qituvchilik kasbiga asta-sekin kirib borishlari va kasbiy kompetensiyaga ega bo'lishlariga imkoniyat yaratadi. Bunday imkoniyatlar kontekstli va loyihaviy ta'lim texnologiyalari asosida paydo bo'ladi. Bu jarayonda talabalarning ta'lim olishdagi ehtiyojlari, motivlari, maqsadlari, xatti-harakatlari, vositalari va natijalari tubdan o'zgarib ketadi.

Bo'lajak pedagoglarda analitik tafakkurni muvaffaqiyatli rivojlanishi, bevosita ta'lim jarayoni bilan bog'liq; talabalarda analitik tafakkur muvaffaqiyatli rivojlanishi dastlabki analitik malakalarning shakllanishi ma'lum sharoitlarda amalga oshishi mumkin; umumiy analitik malakalar shakllanish jarayoni intellektual madaniyat komponenti sifatida maqsadga yo'naltirilgan, uzluksiz va

barcha bosqichlarda uzluksiz mutaxassislik fanlarini o'qitish jarayoni bilan bog'liq bo'lishi kelib chiqadi.

Analitik tafakkuri rivojlangan talabalarni aniqlashda intellektual testlardan foydalanish ham yaxshi samara berishi

mumkin. Faqat intellektual testlarni o'tkazish yuqori malakali pedagog-psixologlar tomonidan amalga oshirilishi maqsadga muvofiq.

ADABIYOTLAR

1. Вяткин Л.Г. Развитие творческих способностей учащихся. // Актуальные проблемы развития личности учащегося. - Саратов: Изд-во СГУ, 1995. -С. 32-
2. Сухин И.Г. 800 новых логических и математических головоломок. -СПб.: Союз, 2001. -208 с.
3. Колмакова Н.А. Формирование готовности студентов педвуза к развитию логического мышления младших школьников (на примере математических дисциплин): Автореферат дис. ... канд. пед. наук. - Шадринск: Изд-во ЩГПИ,2000. -22с.
4. Овчинникова Т.Н. Личность и мышление ребенка: диагностика и коррекция / Овчинникова Т.Н. Научно-внедренческая лаборатория психопедагогики образования. - М.: Акад. проект, 2002. - 188 с.
5. Выготский Л.С. Педагогическая психология. - М.: Педагогика, 1996. -394 с.
6. Saydullaeva, A. . (2023). Talabalarda gender madaniyatni rivojlantirishning pedagogik tizimi. Педагогика и психология в современном мире: теоретические и практические исследования, 2(8), 99-103.
7. Божович Л.И. Отношение школьников к учебе как психологическая проблема // Божович Л. И. Проблемы формирования личности. -М: "Институт практической психологии", Воронеж: НПО "МОДЭК", 1995. - С. 55-107.



Onarxol AMANOVA,
Denov tadbirkorlik va pedagogika instituti o'qituvchisi
E-mail: o.amanova@dtpi.uz

PhD G'. Otamurodov taqrizi asosida

TA'LIM SIFATINI OSHIRISHDA AKT KOMPETENSIYALARINI RIVOJLANTIRISH

Аннотация

Mazkur ilmiy maqola ta'lim sifatini oshirish jarayonida yuzaga keladigan AKT kompetensiyalarini rivojlantirishga qaratilgan bo'lib ta'limning Bolonya jarayoni talaba salohiyati va talablariga asoslangan o'rganish va o'z ta'lim muassasalarida sifatini kafolatlash va boshqaruvda talabalarning qatnashuvi, AKT kompetensiyalarini rivojlantirish uchun, talabalarning amaliyotga asoslangan va jamoatchilikda faol ishtirok etgan ta'lim usullari orqali o'rganishlariga asoslangan. Bu kompetensiyalar talabalarni ish bilan bog'liq vazifalarni bajarishda va jamoatchilik bilan muloqotda muvaffaqiyatli bo'lishlari uchun zarurdir.

Kalit so'zlar: AKT kompetensiyalari, bolonya jarayoni, kooperativ loyiha, baholash.

DEVELOPMENT OF ICT COMPETENCES IN IMPROVING THE QUALITY OF EDUCATION

Annotation

This scientific article is aimed at the development of ICT competencies that arise in the process of improving the quality of education and are one of the main parts of the education system according to the Bologna process. These competencies are a set of practical knowledge and skills required by students. Develop ICT competencies based on student learning through experiential and community-based learning methods. These competencies are necessary for students to successfully complete work tasks and interact with the public.

Key words: ICT competencies, Bologna process, cooperative, project, grade.

РАЗВИТИЕ ИКТ-КОМПЕТЕНЦИЙ В ПОВЫШЕНИИ КАЧЕСТВА ОБРАЗОВАНИЯ

Аннотация

Данная научная статья направлена на развитие ИКТ-компетенций, возникающих в процессе повышения качества образования и являющихся одной из основных частей системы образования по Болонскому процессу. Эти компетенции представляют собой набор практических знаний и навыков, необходимых студентам. Развивать компетенции в области ИКТ на основе обучения учащихся с помощью методов обучения, основанных на практике и в сообществе. Эти компетенции необходимы учащимся для успешного выполнения рабочих задач и взаимодействия с общественностью.

Ключевые слова: ИКТ-компетенций, Болонский процесс, кооператив, проект, оценка.

Kirish. AKT kompetensiyalarini rivojlantirish, yangi ta'lim siyosati va loyihalarni ishlab chiqishda muhim rol o'ynaydi talabalarning amaliyotga asoslangan va jamoatchilikda faol ishtirok etgan ta'lim usullari orqali o'rganishlariga ta'sir ko'rsatadi. Bu kompetensiyalar talabalarni ish bilan bog'liq vazifalarni bajarishda va jamoatchilik bilan muloqotda muvaffaqiyatli bo'lishlari uchun zarurdir. Bu usullar talabalarni ijodiylik va ish faoliyatini rivojlantirish, ta'lim va o'rganishni rivojlantirish, jismoniy va ruhiy xavfsizlik, sotsial va ma'muriy masalalar bilan ishlash kompetensiyalarini o'rganishga imkoniyat beradi.

Amaliyotga asoslangan ta'lim usuli. Bu usul orqali talabalar AKT kompetensiyalarini amaliyotda rivojlantirib, o'zlarining ish faoliyatini tashkil etish, yangiliklarga moslashish va boshqarish, jamoatchilikda ishtirok etish va ish samaradorligini oshirishni o'rganishlari mumkin.

Hamkorlik va jamoatchilik usuli talabalarni boshqalar bilan hamkorlik qilib, jamoatchilikda qatnashib AKT kompetensiyalarini rivojlantirishga imkoniyat beradi. Guruh ishlari, jamoatchilik projeklari va interaktiv o'quv usullari talabalarga o'z fikrlarini ifodalash, boshqalar bilan hamkorlik qilish, kelajakda ish bilan bog'liq vazifalarni bajarish va jamoatchilik bilan muloqotda bo'lishni o'rganishlari uchun yordam beradi.

Tahlil va natijalar. O'z-o'zini baholash va rivojlantirish usuli talabalarga o'z faoliyatlarini, muvaffaqiyatlarini va kamchiliklarini tahlil qilish va yangi maqsadlar belgilash imkoniyatini beradi. Bu usul orqali

talabalar o'z-o'zlarini baholash va rivojlantirish jarayonida AKT kompetensiyalarini o'rganishlari mumkin.

Kompetensiyalarini rivojlantirish uchun ta'limni sifatli amalga oshirishning bir necha usullari mavjud:

O'qituvchilarning tayyorlanishi: O'qituvchilar AKT kompetensiyalariga ega bo'lishi va ularni o'rganish uchun tayyorlanishi kerak. Bu maqsadga yo'naltirilgan tashkiliy tadbirlar, seminarlar, vebinarlar va kurslar o'tkazish mumkin.

Darslik va o'quv materiallarining yangilanishi: O'quv materiallari va darsliklar AKT kompetensiyalariga qaratilgan bo'lishi kerak. Bu, yangi fanlar, texnologiyalar va sohalarida o'zgarishlarni kuzatishni talab qiladi.

O'qitish metodikalari va tajribalar: O'qitish metodikalari va tajribalar ham AKT kompetensiyalarini o'rganishda muhim ahamiyatga ega. Bu, amaliyotga asoslangan mashqlar, loyihalar, kooperativ o'rgatish usullari va boshqalar kabi metodikalarni o'z ichiga oladi.

Ta'limning amaliyotga asoslanishi: Ta'lim jarayonida o'rganilayotgan ma'lumotlarning amaliyotga asoslanishi va o'quvchilar tomonidan amalga oshirilishi kerak. Bu, o'quvchilarga amaliyotda AKT kompetensiyalarini rivojlantirish uchun maslahatlar berish, loyihalar yaratish, ish birligi bilan hamkorlik qilish va boshqalar kabi amaliyotlarni o'z ichiga oladi.

O'quvchilarning mustaqil ishlari: O'quvchilar o'zlarining mustaqil ishlari orqali AKT kompetensiyalarini rivojlantirishi mumkin. Bu, o'quvchilarga o'zlarining qiziqishlariga mos keladigan loyihalar yaratish, ma'lumot

qidirish va tahlil qilish, muammolarni hal qilish va boshqalar kabi mustaqil ishlarni o'z ichiga oladi.

Baholash va takrorlash: Ta'lim jarayonida o'quvchilarning AKT kompetensiyalarini baholash va takrorlash uchun tizimli tashkil etish kerak. AKT kompetensiyalari, Ovropa Kengashi tomonidan tasdiqlangan Ta'limning Bolonya jarayoni tizimining asosiy qismlaridan biri hisoblanadi.

Boloniya jarayoni — bu oliy ta'lim malakalarining standartlari va sifati bo'yicha solishtirishni ta'minlash uchun Yevropa mamlakatlari o'rtasidagi vazirlar uchrashuvlari va kelishuvlari seriyasidir [1].

Boloniya jarayoni quyidagi imkoniyatlarni beradi:

O'quv dasturlarini tuzish va talabalar tahsil olish yo'llarini tuzishda ko'proq erkinliklar;

Yevropa kredit to'plash va ularni o'tkazish tizimini (ECTS) joriy qilish;

Talabalar, o'qituvchilar va tadqiqotchilar uchun milliy va Yevropa universitetlariga borib/o'tib tahsil olish, ishlash, tadqiqot olib borish borasida ko'proq imkoniyatlar;

Olingan ixtisos kvalifikatsiyani ta'lim doirasi va kasbiy sohada tan olinishini ta'minlash uchun diplom Ilovasi berish;

Yevropa oliy ta'lim hududini tuzish jarayonida qatnashuvchi ko'plab mamlakatlarda diplomlar tan olinishi uchun oliy ta'lim tuzilmalarini standartizatsiya qilish va umumiy ko'nikma-malakalar doirasini qabul qilish;

Ixtisos/kvalifikatsiyalarning tan olinishi;

Sifatni kafolatlash: umumiy standartlar va umumiy tartibotlar ishlab chiqish;

Avtonom muassasalar;

Talabalar qatnashuvi: oliy ta'lim boshqaruvida ular to'laonli hamkorlar sifatida tan olinishi;

Oliy ta'lim uchun ijtimoiy javobgarlik.

Men ushbu tizimga to'siqsiz soha deb tarif beraman va ushbu maqolada bu tizimning ishlashidagi muhim mexanizmga e'tibor qaratmoqchiman.

Boloniya jarayoni asosida Yevropaning turli milliy ta'lim tizimlarini shaffof va bir-biriga mos keladigan holga keltirish maqsadi yotadi. Bugungi kunda uning eng ko'zga tashlanadigan yutuqi oliy ta'lim tizimlarini 3 o'quv bosqichigacha standartlashtirish bo'ldi: 3 yoki 4 yillik bakalavr darajasi ta'limi, 1 yoki 2 yillik magistrlik ta'limi va doktorlik (PhD) ilmiy unvoni olish bosqichi.

Talabalar boshqa joylarga borib tahsil olish imkoniyatini oshirish maqsadida Boloniya jarayoni Yevropa kredit to'plash va ularni o'tkazish tizimini (ECTS) keng joriy qilishga olib keldi. ECTS daraja kreditlarini joriy qiladi, ularni o'rganishning kengroq shakllaridan olishga imkon beradi (dissertatsiya ishi, laboratoriya loyihalari, diplooldi amaliyot ishlari va hokazo) — va dasturlar orasida moslashuvchanlik, sharoitga qarab ish tutish imkoniyatlarini oshirishi va olingan kreditlarni boshqa dasturlar va muassasalar tizimga o'tkazish

imkonini berishi lozim. Yevropa oliy ta'lim hududi g'oyasini amalda tadbqiq qilish uchun, O'zbekistonda parlament qarorlari qabul qilinishi lozim, bizning oliy ta'lim sohasidagi milliy qonunlarimiz o'zgarishi lozim:

- Universitetlar avtonom maqomga ega bo'lishi lozim;

- Talabalar oliy ta'lim jamoatchiligining to'laonli a'zolari bo'lishi lozim;

- Ta'lim darajalari berish tizimi uch asosiy bosqichlarga asoslangan bo'lishi lozim;

- Mustaqil milliy sifatni kafolatlash tizimlari (quality assurance) joriy qilinishi lozim;

Shuningdek, Boloniya jarayoni har bir ta'lim bosqichi uchun muayyan tahsil natijalari ko'lamini belgilaydi va oliy ta'lim sifatini kafolatlash uchun talabaning boshqaruvida qatnashuvini talab qiladi. Bunday o'zgarishlar butun Yevropa bo'ylab ko'proq talaba ehtiyojlari va talablariga qaratilgan, jumladan ta'lim kurslariga talabalar hissasi qo'shilishi va o'quv dasturlari qarorlarini qabul qilishda talabalar ko'proq qatnashuvini ta'minlash, yondashuviga tomon yo'naltirilgan madaniy o'zgarishga olib keladi. Bugungi kunda ta'lim dargohlarida amalga oshirilayotgan kooperativ yondashuv asosida affiliativ motivatsiyaning rivojlanishi talaba yoshlar data'lim samaradorligini oshirishda muhim rol o'ynaydi.

Kooperativ yondashuvning asosi hamkorlikdir. Hamkorlikda o'qitish har bir o'quvchini kunlik qizg'in aqliy mehnatga o'rgatish, shaxs sifidiga ongliklik, mustaqillikni tarbiyalash o'z kuch va qobiliyatiga bo'lgan ishonchni mustahkamlash, tahsil olishda mas'uliyat hissini shakllantirishni ko'zda tutadi.

Talabalar tengdoshlari bilan hamkorlik qilish imkoniyatini ataylab yaratib beradigan o'qituvchilar talabalarga saylovlarni amalga oshirish, o'zaro muammolarni hal qilish va g'oyalar to'qnashuvi bilan shug'ullanish uchun mas'uliyatni bo'lishish imkoniyatini beradi. Kooperativ o'quv faoliyati talabalarni qo'shma loyihani bajarish uchun kichik guruhlarda ishlashni talab qiladiganlardir. Talabalar faqatgina materiallarni o'rganish uchun emas, balki bir-birining muvaffaqiyatli bo'lishiga yordam berish uchun birgalikda ishlashadi.

Xulosa. Xulosa qilib aytganda, zamonaviy darsni to'liq tashkil qilish uchun AKT vositalari juda muhimdir. Talim jarayonini esa jahon ta'lim standardi talablariga mos ravishda tashkil qilish ya bizga jahon standartiga javob bera oladigan, o'z sohasining haqiqiy ustalari kerak. Jamiyat, fan va madaniyatning rivojlanishi ta'lim va tarbiya ishlarining qay yo'sinda olib borilishiga bog'liqdir. Bu falsafiy aqida davlat ahamiyatiga ega bo'lgan ijtimoiy qonuniyat hisoblanadi. Davlatning buyuk kelajagi, albatta chuqur bilimli va barkamol avlod qo'lida ekan biz ularni har tomonlama yetuk shaxs qilib tarbiyalashda jahon ta'lim standartlaridan xabardor qilib tarbiyalash burchimiz ekanligini unutmasligimiz kerak.

ADABIYOTLAR

1. "Kompetensiyalar asosida ta'lim" -Khasanov M. G., Mirzayev A. A.
2. "Kompetensiyalar asosida o'qitishning nazariy va amaliy masalalari" - Alimova S. A., Khasanov M. G.
3. "Kompetensiyalar asosida o'quv jarayonini tashkil etish" - Abdurakhmanova T. A., Khasanov M. G.
4. "Kompetensiyalar asosida o'qitishning nazariy va amaliy masalalari" - Khasanov M. G.
5. "Boloniya jarayoni va O'zbekistondagi o'quv jarayonini rivojlantirish" - Mirzayev A., Khasanov M.



UDK:-94(575.1)

Durdona AXMEDOVA,

O‘zbekiston Respublikasi Fanlar akademiyasi huzuridagi

O‘zbekistonning eng yangi tarixi masalalari bo‘yicha Muvofiqlashtiruvchi-metodik markaz stajyor-tadqiqotchisi

E-mail: amirovazamat539@gmail.com

PhD A.Amirov taqrizi asosida

O‘ZBEKISTONDA JAMOATCHILIK NAZORATI TARIXIDAN

Annotatsiya

Maqolada O‘zbekiston Respublikasida jamoatchilik nazoratini shakllantirish xususiyatlari, bu boradagi muammolar va yutuqlar tahlil qilinadi. Shu maqsadda ushbu ilmiy maqolada tarixiy-xronologik, qiyosiy va muammoli yondashuvlar kabi usullardan foydalanildi. Muallif maqolada aholining siyosiy madaniyati darajasini yanada yuksaltirish, bu boradagi xorijiy va mahalliy tajribani chuqur o‘rganish zarur, degan xulosa va takliflar berildi.

Kalit so‘zlar: Jamiyat, nazorat, munosabat, maqsad, mas’uliyat, ishtirok, tajriba.

HISTORY OF PUBLIC CONTROL IN UZBEKISTAN

Annotation

The article analyzes the features of the formation of public control, problems and achievements in this matter in the Republic of Uzbekistan. For this purpose, the historical-chronological method, comparative and problematic approaches are used as the main ones in this work. In conclusion, it is concluded that it is necessary to further increase the level of political culture of the population, a deeper study of foreign and domestic experience in this area.

Key words: Society, public control, people, purpose, responsibility, participation, experience

ИСТОРИЯ ОБЩЕСТВЕННОГО КОНТРОЛЯ В УЗБЕКИСТАНЕ

Аннотация

В статье анализируются особенности формирования общественного контроля, проблемы и достижения в этом вопросе в Республике Узбекистан. С этой целью в качестве основного в данной работе выступают историко-хронологический метод, сравнительный и проблемный подходы. В заключении делается вывод о необходимости дальнейшего повышения уровня политической культуры населения, более глубокого изучения зарубежного и отечественного опыта в этой сфере.

Ключевые слова: Общество, контроль, народ, цель, ответственность, участие, опыт.

Bugungi globallashuv jarayonlari avj olgan davrda ko‘plab mamlakatlarda beqarorlik, geosiyosiy, iqtisodiy-ijtimoiy muammolarning kuchayishi davrida davlat va fuqarolik jamiyati o‘rtasida o‘zaro samarali aloqalarni o‘rnatish masalasi dolzarb bo‘lib turibdi. Ushbu jarayonda jamiyat resurslari va davlat tuzilmalarini tinchlik-totuvlik, barqarorlik va rivojlanish yo‘lida birlashtirishga imkon beruvchi jamoatchilik nazorati institutining o‘rni beqiyosdir.

Yangi O‘zbekistonda bu jarayon demokratik islohotlarni yanada chuqurlashtirish hamda mamlakatni modernizatsiya qilishni nazarda tutgan 2023-2026 - yillarga mo‘ljallangan Taraqqiyot strategiyasini amalga oshirish vazifalariga mos keladi. Shunga ko‘ra, mamlakat o‘z taraqqiyotining eng muhim ustuvor yo‘nalishidan biri - kuchli fuqarolik jamiyatini rivojlantirishni e‘lon qildi. Bu borada O‘zbekiston Respublikasi Prezidenti Sh.M. Mirziyoev, “Bugungi kunga qadar davlat organlari faoliyati ustidan samarali jamoatchilik nazoratini amalga oshirishning aniq huquqiy mexanizmlari yaratilmagan. Bu esa, nodavlat notijorat tashkilotlari tomonidan davlat organlari va mansabdor shaxslar faoliyatini holisona baholashga halaqit bermoqda” [1],- deya ta’kidlaydi.

Bugungi kunda jamiyat hayotidagi eng dolzarb, aholini tashvishga solayotgan muammolardan masalan, davlatda keng tarqalgan korrupsiyaning chuqur tomir ortib ketganligi, ishsizlikni oldini olish, ayniqsa, pandemiya sharoitida kam ta‘minlangan va nogironlarga ijtimoiy-iqtisodiy yordamning o‘z vaqtida ko‘rsatilmagani, yolg‘iz ayollarga moddiy yordamning tizimlashmagani, qishloqlarni obodlashtirish dasturlarida, yo‘l qurilish loyihalarida

sifatsiz, yuzaki ish davom etayotgani, davlat xizmatlari, fuqarolik sudi, bank xizmatlaridagi muammolar va hokozolarni hal etish uchun jamoatchilik nazorati o‘ta muhimdir. Buning uchun esa, ya‘ni fuqarolarning yuridik huquqlari va qonuniy manfaatlarini himoya qilish, qabul qilinayotgan normativ-huquqiy hujjatlarda, qarorlarda jamoatchilik manfaatlari va fikrini shakllantirish uchun ham jamoatchilik nazoratining amaliy uslublarini takomillashtirish hamda mexanizmlari uchun sharoit yaratish davr talabidir.

Tarixga bir nazar tashlasak, yurtimizda jamoatchilik nazorati instituti uzoq tarixiy ildizlarga ega va sharqona mamlakatlarning madaniy tamoyillari va xususiyatlariga asoslangan. Milliy qadriyatimizga xos bo‘lgan kollektivizm kabi milliy xususiyatlarimiz asrlar osha oqsoqollar Kengashi ko‘rinishida namoyon bo‘lib kelgan. Tarixdan bu institut urush va tinchlik masalalari, nizolarni sharqona og‘ir-bosiqlik bilan hal qilish maqsadida tashkil topgan. Keyinchalik Kengashlar mahallalarda hashar, obodonlashtirish va ko‘kalamlashtirish, yordamga muhtojlarning muammolarini birgalikda hal etish, o‘zini va o‘zgalarga e‘tiborli bo‘lish, farzandlar tarbiyasiga loqayd bo‘lmaslik va boshqa jamoat ishlari bilan ham shug‘ullanadigan jamoatchilik tuzilmasi hisoblangan. Bu borada buyuk alloma Abu Nasr Forobiy «Fozil odamlar shahri» asarida ham hukmdorlarning aholi oldida hisob berib turishlari va ularning qonunlarga so‘zsiz buyunishlari zarurligini alohida ta’kidlagan [2]. Bunday yondashuvlar bugungi yangilanayotgan O‘zbekiston Respublikasida meros sifatida saqlanib kelmoqda.

O‘zbekistonda jamoatchilik nazorati tarixi birinchi Prezident Islom Karimovning tashabbuslari bilan bog‘liqdir.

Yurtimizda istiqloqlarning dastlabki yillaridanoq kuchli fuqarolik jamiyati va adolatli demokratik davlat barpo etish maqsadida ushbu sohaning huquqiy asosini shakllantirish va rivojlantirishga alohida e'tibor qaratildi. Bu esa o'z navbatida fuqarolik jamiyatini qo'rishda muhim rol o'ynadi. Fuqarolik nazorati rivojlanish tarixi bevosita fuqarolik jamiyati tarixi bilan bog'liq bo'lganligi sababli ularni qo'yidagicha davrlash mumkin. Birinchi davr - 1991-2010 - yillar, ikkinchi davr - 2011-2016 - yillarni, uchinchi davr 2017-2023 - yillarni ramziy qamrab olgan deyish mumkin.

Birinchi davrda – “Fuqarolarning o'zini o'zi boshqarish organlari to'g'risida”, “Fuqarolar yig'ini raisi (oqsoqoli) va uning maslahatchilarini saylovi to'g'risida” gi, “Ijtimoiy sheriklik to'g'risida”gi qonunlar, O'zbekiston Respublikasi Prezidentining 2003 - yil 27 - iyundagi F-1796-sonli “Fuqarolik jamiyatini o'rganish institutini davlat tomonidan qo'llab-quvvatlash to'g'risida”gi farmoyishi va boshqa ko'plab qarorlar qabul qilinib, ularda fuqarolarning o'zini o'zi boshqarish organlarining tashkiliy huquqiy asoslari shakllantirildi. Birinchi davr 2010 - yil 12 - noyabrda e'lon qilingan “Mamlakatimizda demokratik islohotlarni yanada chuqurlashtirish va fuqarolik jamiyatini rivojlantirish konsepsiyasi” bilan yakunlandi. Konsepsiya «O'zbekiston Respublikasida jamoatchilik nazorati to'g'risida»gi Qonunni qabul qilish zarurligi hamda ahamiyatli jihatlari asoslanganligi bilan muhimdir [3].

Bu yillarda fuqarolarning o'zini o'zi boshqarish instituti — mahalla faoliyat yuritishining tashkiliy asoslari yanada takomillashtirildi, ya'ni mahalla aholini manzilli va ijtimoiy qo'llab-quvvatlash markaziga aylandi, tadbirkorlik va oilaviy biznesni rivojlantirish, mahallaning davlat boshqaruvi organlari faoliyati ustidan jamoatchilik nazorati tizimidagi vazifalarini yanada kengaytirishga qaratilgan amaliy qadamlar qo'yildi. Sog'liqni saqlash, atrof-muhitni muhofaza qilish, bandlikni ta'minlash, aholining nochor qatlamlarini ijtimoiy qo'llab-quvvatlash sohasidagi eng muhim davlat dasturlarini amalga oshirishda va katta ijtimoiy ahamiyatga molik boshqa muammolarni hal qilishda nodavlat notijorat tashkilotlarning ishtiroki muhim ahamiyat kasb etadi [4]. Xususan, NNTlarning hisobotiga ko'ra o'tgan yili 2 224 nafar yolg'iz, nogironligi mavjud, kam ta'minlangan keksalarga 345,6 million so'mlik moddiy yordam va 117,1 million so'mlik doridarmon harid qilingan. Favqulodda vaziyatlarda to'g'ri harakatlanish va unga tayyorgarlik ko'rish mavzusida qariyb 40 ming nafar fuqaro o'qitilgan.[5]

Birinchi Prezident I. Karimov jamoatchilik nazoratining ahamiyati, uni yanada samarali tashkil etish ko'p jihatdan nodavlat jamiyati tuzilmalari va uyushmalari, fuqarolik jamiyati institutlariga bog'liq ekanligi, buning uchun esa ana shu tuzilmalarning mustaqilligini amalda ta'minlash, ularning rivojlanishiga keng imkoniyatlar ochib berish hamda faolligini oshirishga ko'maklashish va har tomonlama qo'llab-quvvatlashning tashkiliy hamda huquqiy mexanizmlarini to'la ishlab chiqish o'ta dolzarb masala ekanligiga e'tibor qaratgan edi. Bu vazifalarga asosan ikkinchi davrda, ya'ni 2011-2016 - yillarda tamal toshi qo'yildi. Ikkinchi davrda O'zbekiston Respublikasi Prezidentining 2011 - yil 12 - iyuldagi PQ-1576-sonli “Fuqarolik jamiyati shakllanishini monitoring qilish mustaqil institutini qo'llab-quvvatlash chora-tadbirlari to'g'risida”gi qarori, 2013 - yil 12 - dekabrda PQ-2085-sonli “Fuqarolik jamiyati institutlarini rivojlantirishga ko'maklashish borasidagi qo'shimcha chora-tadbirlar to'g'risida”gi va boshqa qarorlar qabul qilindi. Xususan, O'zbekiston Respublikasining yangi tahrirdagi “Fuqarolarning o'zini o'zi boshqarish organlari to'g'risida”gi qonuni qabul qilinib, 2013 - yilning 23 - aprel kuni matbuotda e'lon qilindi va shu kundan e'tiboran kuchga kirdi [6].

Bu hujjatlar asosida birinchi davrning mantiqiy davomi sifatida fuqarolik jamiyati asoslarini shakllantirish

jarayonlari tizimli monitoring qilina boshladi; fuqarolarning siyosiy madaniyati, huquqiy ongi, ijtimoiy-siyosiy faolligini oshirishda, shuningdek demokratik islohotlarni yanada chuqurlashtirish va fuqarolik jamiyatini shakllantirish konsepsiyasida belgilangan vazifalar izchil amalga oshirildi; NNTni davlat ro'yxatidan o'tkazish uchun undiriladigan davlat boji miqdori 5 baravar, ularning ramzlarini davlat ro'yxatidan o'tkazish uchun undiriladigan yig'imlar miqdori 2,5 baravar kamaytirildi; sog'liqni saqlash, ta'lim-tarbiya, bandlikni ta'minlash, aholining ehtiyojmand qatlamlarini ijtimoiy qo'llab-quvvatlash sohalaridagi dolzarb ijtimoiy-iqtisodiy dasturlarni amalga oshirishda NNT ishtirokining tashkiliy-huquqiy mexanizmlari mustahkamlab borish kabi bir qator amaliy ishlar bajarildi. Jumladan, Qoraqalpog'iston Respublikasi, Samarqand, Andijon, Navoiy, Farg'ona, Qashqadaryo va Toshkent viloyatlarida 48 endokrinolog xonasi jihozlangan, 612 nafar umumiy amaliyot shifokori va 156 nafar mutaxassis o'qitildi, xavfli guruhga kiruvchi 954 mingdan ortiq shaxs bepul skrining tekshiruvdan o'tkazildi [5].

2017-2023 - yillar Yangilanayotgan O'zbekistonda o'tgan davr tajribasi va saboqlaridan kelib chiqqan holda amalga oshirilayotgan shaffoflikka asoslangan yangi islohotlar samarasi tufayli jamiyatimizda jamoatchilik nazoratining ham ta'sir doirasi sezilarli ravishda kuchaymoqda. Davlat va jamiyat boshqaruvida jamoatchilik nazoratini amalga oshirishning ta'sirchan va amaliy mexanizmlarini joriy etish maqsadida O'zbekiston Respublikasi Prezidentining 2017 - yil fevraldagi PF-4944-sonli “Mahalla institutini yanada takomillashtirish chora-tadbirlari to'g'risida”gi [1] farmoni, 2018 - yilning 12 - aprel kuni “Jamoatchilik nazorati to'g'risida”gi O'zbekiston Respublikasi Qonuni, O'zbekiston Respublikasi Vazirlar Mahkamasining “Ichki ishlar organlari tayanch punkti profilaktika (katta) inspektorlarining jamoat tartibini saqlash bo'yicha yordamchilari faoliyatini tashkil etish to'g'risida”gi 2019 - yil 26 - martdagi 251-son qarorlariga muvofiq hamda fuqarolar yig'inining «Mahalla posboni» jamoatchilik tuzilmasi faoliyatini tubdan takomillashtirish maqsadida Vazirlar Mahkamasining Qarori qabul qilindi. Unga ko'ra, “Mahalla posboni” jamoatchilik tuzilmasi tugatilib, fuqarolar yig'ini raisining uchta o'rinbosari, ikkita maslahatchisi va bitta mutaxassis lavozimlari hamda fuqarolar yig'inining ikkita yangi komissiyasi tashkil etilganligi belgilandi. Bunga asosiy sabab, oilaviy ajrimlar va jinoyatchilikning oldini olish, mahalla va oilalarda sog'lom muhitni qaror toptirish, aholi bandligini ta'minlash kabi mahallaning eng muhim vazifalarini amalga oshirishda yuqoridagi komissiya va o'rinbosarlarning o'rni va roli deyarli sezilmadi. Albatta, bunga qaysidir ma'noda ularning jamoatchilik asosida faoliyat yuritgani ham sabab bo'lgan. Shu bois endilikda fuqarolar yig'ini raisining 3 ta o'rinbosari tegishli manbalar hisobidan ish haqi olib faoliyat yuritishi belgilandi. Bu esa ularning bevosita o'z yo'nalishlari bo'yicha hududdagi zarur masalalarga sidqidildan yondashib, aholini qiynayotgan muammolarni hal etish uchun zarur choralar ko'rishiga sabab bo'lmoqda [5].

Yangi O'zbekistonda ilk qadam sifatida sudlar tuzilmasini hamda sudyalik lavozimlariga nomzodlarni tanlash va tayinlash tizimini yanada takomillashtirish maqsadida hech qaysi hokimiyat bo'g'iniga bo'ysunmaydigan organ – Sudyalar oliy kengashi tashkil etildi. Kengash tomonidan sudyalikka nomzodlarni tanlash va tayinlashda ta'sirchan jamoatchilik nazorati o'rnatilganini misol tariqasida keltirish mumkin. Bundan tashqari, bu davrda ilk marotaba hokimlarning yillik hisobotlarini tinglash, “Mahalla posboni” a'zolari, “Fidokor yoshlar” guruhlari va “Jamoatchilik nazorati maskanlari” faoliyatiga rahbarlik qiluvchi profilaktika inspektorlarining jamoat tartibini saqlash bo'yicha yordamchilarini tanlash tajribasi qo'llanilib kelinmoqda.

Shu o'rinda, yurtimizda Konstitutsiyaviy islohotlar kabi siyosiy jarayonlarning jamoatchilik nazoratini kuchaytirishdagi o'rnini alohida ta'kidlashimiz zarur.

O'zbekiston Respublikasi Prezidenti Sh.Mirziyoev tomonidan 2022 - yil 20 - iyunda Konstitutsiyaviy komissiya a'zolari bilan uchrashuvda "Ayni paytda mahallani fuqarolar o'z fikri va dardini, taklif va tavsiyalarini erkin aytdigan, muammosiga samarali yechim topadigan chinakam xalqchil tuzilmaga aylantirish dolzarb ahamiyat kasb etishi"ga alohida e'tibor qaratildi.

Fuqarolarning o'zini-o'zi boshqarish organlari o'z hududi doirasida aholining manfaatlarini hal etish yuzasidan o'ttizdan ortiq vakolatlarga egadir. Bundan tashqari, mazkur organlar mahalliy hududda joylashgan o'z vakolati doirasida davlat organlari va tashkilotlari ustidan jamoatchilik nazoratini amalga oshirish borasida tegishli huquqlarga egadir. Biroq, yuqoridagi va boshqa masalalar yuzasidan fuqarolarning o'zini o'zi boshqarish organlariga murojaat qilish huquqi konstitutsiyaviy darajada belgilanmagan edi. Ushbu taklif orqali har bir shaxsning endilikda davlat organlari va muassasalaridan tashqari fuqarolarning o'zini o'zi boshqarish organlariga ham ariza, taklif va shikoyatlar bilan murojaat qilish huquqiga egaligi kiritilmoqda.

Shu o'rinda, mahallalarda xalq bilan davlat organlari o'rtasida o'ziga xos ko'prik vazifasini o'tayotgan hokim maslahatchisi, yoshlar yetakchisi lavozimlarining joriy etilganligi ham mazkur huquqni amalga oshirishning ko'lami va samaradorligini oshirishga qaratilgan. Shuning uchun, murojaatlar orqali barcha fuqarolar bilan muloqotda bo'lish imkoniyatini va shart-sharoitlarini yaratish har bir shaxs huquqlarini himoya qilishda muhim ahamiyat kasb etadi. Yangi tahrirdagi Konstitutsiyadagi o'zgarishlar nafaqat davlat organlari va tashkilotlarga, balki fuqarolarni o'zini o'zi boshqarish organlariga ham ariza, taklif va shikoyatlar bilan murojaat etish huquqi ta'minlanadi. Uning 39-40 moddalar [7] asos bo'lib hizmat qiladi.

Demak, jamoatchilik nazoratining mavjudligi siyosiy hokimiyatning tom ma'noda xalq qo'lida bo'lishining ko'rsatkichi hisoblanadi. Ijtimoiy tarmoqlarda davlat organlari va ularning rahbar-mutasaddilari xatti-harakatlariga nisbatan bildirilayotgan munosabat tufayli ko'plab kamchilik va muammolar, qonun buzilish holatlariga chek qo'yilayotganini

barcha birdek ko'rib turibdi. Darhaqiqat, yangi O'zbekiston hayotiga doir har bir qarorni xalq bilan maslahatlashib, bevosita muloqot asosida qabul qilinmoqda. "Xalq davlat idoralariga emas, balki davlat idoralari xalqimizga xizmat qilishi kerak" degan g'oya bu borada faoliyatimiz mezoniga aylanmoqda" [8], deya ta'kidlaydi Prezident Sh.Mirziyoev.

Shu o'rinda ta'kidlash kerakki, jamoatchilik nazorati institutini shakllantirishda turli xil uslub va vositalar mavjud. Ularni ishlatish mexanizmlari xam rang barang. Bular asosan har bir davlatning shakllanish tarixiga, milliy qadriyatlariga, urf-odat va an'analari hamda umuminsoniy qadriyatlar bilan hamohang ekan. Shu bilan birga davlatlardagi jamoatchilik nazorati institutining umumiy o'xshashlik va farqli jihatlar ham mavjud. O'xshashlik jihatlar asosan umuminsoniy qadriyatlarga asoslangan bo'lib, bu qonun ustuvorligi, o'z huquq va erkinliklarini anglashga intilish, bag'rikenglik, fuqarolik jamiyatini qurishning asosiy tamoyillaridir.

Yuqoridagi fikrlardan kelib chiqib xulosa qiladigan bo'lsak, O'zbekistonda jamoatchilik nazorati instituti yangi bosqichda shakllana boshlaganini inobatga olgan holda, kechayotgan siyosiy, ijtimoiy-iqtisodiy jarayonlarda milliy qadriyatlardan kollektivizm, daxldorlik ko'nikmalarini ustun bo'lsa, umuminsoniylikdan qonun ustuvorligi, oshkoralik, yaratuvchanlik, shaxsiy mas'uliyat, tashabbuskorlik kabi tamoyillar namoyon bo'lmoqda.

Bunday ko'nikmalarni maktab bosqichidan boshlash orqali amaliy natijalarga erishish mumkin. Masalan, maktablarda buyuk allomalarimiz ijodida jamoatchilik nazorati haqidagi g'oyalarini o'rganish maqsadida tarbiya darslarida muammoli davra suhbatlari, turli masalalar buyicha nazorat guruhlarini tashkil etish, yuqori sinflarda sayyor ma'ruzalar o'tkazish bo'lsa, keyingi bosqichlarda esa nazoratchilik liderlarini tayyorlash, tanlash va rag'batlantirish kabi zamon talablariga mos startap tadbirlarni tashkil qilish maqsadga muvofiqdir.

Bundan tashqari xorij tajribasini kengroq o'rganish, tahlil qilish va moslash ham maqsadga muvofiq bo'ladi. Zero, bugungi sa'y-harakatlar, qonunchilik asosini takomillashtirishga qaratilgan chora-tadbirlar, pirovardida, huquqiy demokratik davlat va kuchli fuqarolik jamiyatini shakllantirish va rivojlantirishdek ezgu maqsadlarimiz ro'yobga chiqishining eng muhim garovidir.

ADABIYOTLAR

1. "O'zbekiston Respublikasi Oliy Majlisi palatalarining Axborotnomasi", 2011, 7-son, 184-modda. (06.11.20)
2. Forobiy Abu Nasr. Fozil odamlar shahri. – T.: A. Qodiriy nomidagi xalq merosi nashrieti, 1993. (04.11.2020)
3. Karimov I.A. (2010) Mamlakatimizda demokratik islohotlarni yanada chuqurlashtirish va fuqarolik jamiyatini rivojlantirish konsepsiyasi. T: O'zbekiston.
<http://staff.tiiame.uz/storage/users/435/books/JHwKfFofVHYTB59aE361WYahzjg2t8J0JgWN2Svy.pdf> (05.11.2020)
4. <https://lex.uz/docs/2947919> (08.11.2020)
5. Mahalla instituti faoliyati yanada takomillashadi. <http://mahalladosh.uz/post?id=8832> (11.01.2021)
6. O'zbekiston Respublikasining yangi tahrirdagi Fuqarolarning o'zini o'zi boshqarish organlari to'g'risidagi qonuni // O'zbekiston Respublikasi qonun hujjatlari to'plami, 2013, 17-son, 219-modda. (data obrameniya: 02.11.2020)
7. Yangi tahrirdagi Konstitutsiya 2023// <https://www.gazeta.uz/uz/2023/05/01/decree/>
8. O'zbekiston Respublikasi Prezidenti Mirziyoev Sh.M.ning Oliy Majlisga Murojaatnomasi. 2017 - yil 22 - dekabr // <http://uza.uz/oz/documents/zbekiston-respublikasi-prezidenti-shavkat-mirziyeevning-oliy-22-12-2017> (02.11.2020)



Shoiraxon BAYBABAeva,
O'zDJTU katta o'qituvchisi
E-mail: shoiraxon.0188@gmail.com

Fil.fan.dok.(DSc) K.Muratkasimova taqrizi asosida

DISKURS KOMPETENSIYANI TAKOMILLASHTIRISHDA POSTMETOD DAVRI

Annotatsiya

Kommunikativ kompetensiyaning tarkibiy elementi sifatida diskurs kompetensiyasi talabalarga chet tilini o'qitishda talab qilinadigan kompetensiyalarning hal qiluvchi elementi hisoblanadi. Shuning uchun Ingliz tilini o'qitish ta'lim evalyutsiyasida diskurs kompetensiyasini tutgan o'rniga chuqur nazar solamiz. Postmetod davri ayni hozirgi davrda chet tilini ta'lim berish xususiyatlarini o'z ichiga qamrab oladi. Ushbu davrda ilgari ishonchli deb ilgari surilgan metodlarni chuqur tekshirish asosida hamda avvalgi metod va pedagogik texnologiyalar jamlanmasini pragmatik nuqtai nazardan kelib chiqib ta'lim jarayonida yo'lga qo'yishga aytiladi, hamda ushbu maqolada postmetod davri metodologiyasida ushbu masala tutgan o'rnini tahlil etilgan.

Kalit so'zlar: Kommunikativ kompetensiya, diskurs kompetensiya, post metod davri, post metod parametrlari.

DEVELOPPING DISCOURSE COMPETENCE IN POST-METHOD PERIOD

Annotation

As a structural element of communicative competence, discourse competence is a decisive element of competences required in teaching foreign languages to students. That's why we take a deep look inside of discourse competence in the educational evaluation of English language teaching. The post-method period includes the features of foreign language education in the current period. In this period, on the basis of a deep examination of the methods that were previously promoted as reliable, and from a pragmatic point of view, it is said to introduce the combination of previous methods and pedagogic technologies in the educational process, and this article analyzes the role of this issue in the methodology of the post-method period.

Key words: Communicative competence, discourse competence, Post method Era, Post method parameters.

ОСОБЕННОСТИ ФОРМИРОВАНИЯ ДИСКУРСИВНОЙ КОМПЕТЕНЦИИ В ПЕРИОДЕ ПОСТМЕТОДА

Аннотация

Как структурный элемент коммуникативной компетентности, дискурсивная компетентность является решающим элементом компетенций, необходимых при обучении студентов иностранным языкам. Вот почему мы уделяем пристальное внимание, на дискурсивной компетентности при образовательной оценке преподавания английского языка. Постметодический период включает в себя особенности иноязычного образования в текущий период. В этот период на основе глубокого изучения методов, которые ранее пропагандировались как надежные и с прагматической точки зрения, предполагается внедрение в учебный процесс сочетания предыдущих методов и педагогических технологий, и эта статья анализируется роль этого вопроса в методологии постметодического периода.

Ключевые слова: Коммуникативная компетентность, дискурсивная компетентность, период постметода, параметры постметода.

Kirish. Kommunikativ kompetensiyaning tarkibiy elementi sifatida diskurs kompetensiyasi talabalarga chet tilini o'qitishda talab qilinadigan kompetensiyalarning hal qiluvchi elementi hisoblanadi. Shuning uchun Ingliz tilini o'qitish ta'lim evalyutsiyasida diskurs kompetensiyasini tutgan o'rniga chuqur nazar solamiz, va uchta davr ostida ko'rib chiqamiz: an'anaviy o'qitish davri, zamonaviy o'qitish metodlar davri va postmetod davrlari.

Uchinchi davr post-metod davri bo'lib, Postmetod davri ayni hozirgi davrda chet tilini ta'lim berish xususiyatlarini o'z ichiga qamrab oladi. Ushbu davrda ilgari ishonchli deb ilgari surilgan metodlarni chuqur tekshirish asosida hamda avvalgi metod va pedagogik texnologiyalar jamlanmasini pragmatik nuqtai nazardan kelib chiqib ta'lim jarayonida yo'lga qo'yishga aytiladi.

Adabiyotlar tahlili. O'tgan asrning 90 yillaridan boshlab ta'lim beruvchilar va tadqiqotchilar hech qaysi metod va texnika ta'lim jarayoniga to'liq muvaffaqiyat keltirmaydi degan xulosa kela boshladilar, bundan tashqari ba'zi ta'lim oluvchilar qaysi metoddan ta'lim olushidan qat'iy nazar muvaffaqiyatli tilni o'zlatirishlari aytilgan.[4] Ya'ni ingliz tilini biron bir metod nazariyalari asosida amaliyotda foydalanishga oid pedagog va talabaning ta'lim jarayondagi

rollari, ularning istiqboli modeli faqat bitta nuqtai nazardan qarashga imkon bergan. Post-metod davrining talablarini hisobga olgan holda shuni aytish kerakki, pedagog turli metod nazariyalar vositachiligidagi amaliyot uchun mas'uldirlar.[8] Rodjers o'z izlanishlari natijasida ingliz tilini o'qitish metodikasida pedagog rollariga muvofiq talabalarning ham rollarini belgilash kerak deb xulosa qiladi. Misol uchun ingliz tilini o'rganishga mo'ljallangan o'quv dasturi, masalan, Kommunikativ dasturga asoslangan bo'lsab pedagog darsga kirishi bilanoq improvizator va muzokarachi rolini egallaydi, audio-lingvual metoddan, u model rolini egallaydi chunki jumalarni to'g'ri va aniqlik bilan imitatorlarga (talabalarga) yetkazadi. Bundan kelib chiqadiki, Postmetod davriga ikki xil qarash ilgari suriladi: 1) biri samarali o'qitish strategiyalarini ishlab chiqishning muqobil yo'li va usulini takomillashtirish; 2) samarali dars o'tadigan o'qituvchilarni tayyorlashning muqobil usulini ishlab chiqirish; [7] Metod tamoyillari va o'qituvchi ta'limi berish modelining cheklanishidan qayta-qayta ifodalangan norozilik natijasida chet tilini o'qitishning post-metod pedagogikasini qurish zarurati tug'ildi.

Tadqiqot metodologiyasi. B. Kumaravadivelu post-metod davri izlanuvchisi hamda amaliyotchisi bo'lib, ushbu davr holatini quyidagicha tavsiflaydi, eng samarali

strategiyalarni topish uchun metodlarni faqat argumentlarni qoldirish orqali talabning qarashlari va rollarini inobatga olgan holda pedagog til materiallarini tayyorlashi va ta'lim jarayoniga kiritishga aytiladi. B.Kumaravadivelu fikriga ko'ra, post-metod pedagogikasi til ta'limiga tor nazar bilan qarashdan ya'ni funksional elementlar bilan cheklanishga qarshi nazariyani ilgari suradi. [6] U pedagogika atamasidan keng ma'noda nafaqat sinf strategiyalari, o'quv materiallari,

1.1.9.- jadval

Post-metod parametrlar tavsifi

Xususiylik parametri	Amaliylik parametri	Imkoniyat parametri
<ul style="list-style-type: none"> • pedagogning qanday metoddan foydalanishi uning qayerda, qachon va kimga dars berishi orqali aniqlaydi. Ijtimoiy-madaniy va siyosiy yo'nalishni oid qarashlar o'quv qo'llanmalar turi va mazmuniga ta'sir qiladi. Muayyan bir ijtimoiy -madaniy muhit pedagog hamda talabning muayyan institutsional kontekstda ta'lim maqsadlarini belgilaydi. 	<ul style="list-style-type: none"> • Pedagog ta'lim jarayonida qo'llaydigan metod real hayotga mos ravishda tanlanadi. Aks xolda nazariya va amaliyot o'rtasida munosabat o'rnatib bo'lmaydi. Boshqacha qilib aytganda, agar pedagog amaliyotini nazariylashtirsa, undagi muammolarni aniq ko'ra ola ularni bartaraf etish yo'llarini izlaydi. 	<ul style="list-style-type: none"> • Har qanday pedagogika hokimiyat va siyosiy munosabatlariga aloqador talabalar va o'qituvchilarning ijtimoiy sinfi, irqi, jinsi va etnik kelib chiqishini tan olish va himoyasi kabilarni qamrab oladi. Ya'ni pedagogik muhit ijtimoiy, iqtisodiy va siyosiy muhit bilan ham shakllanadi. Ushbu tajribalar siyosatni rejalashtiruvchilar, o'quv dasturlarini yoki darslik ishlab chiquvchilar hamkorligida amalga oshadi.

Tahlil va natijalar. Yuqoridagi fikrlarga alohida to'xtalib o'tar ekanmiz, har qanday postmetod pedagogikasi o'ziga xos bo'lishi kerak degan fikrga kelamiz. Ya'ni, ma'lum bir ijtimoiy-madaniy muhitda o'rnatilgan institutsional kontekstda ta'lim oluvchilarning ko'zlagan maqsadlarni o'qituvchilar aniq belgilay olishi kerak. Demak, xususiylik pedagogikasi ma'lum bir metod tamoyil, maqsad va vazifalar to'plami tushunchasiga ziddir. Pedagogik o'ziga xoslik g'oyasi o'z mohiyatiga ko'ra, vaziyatni (mahalliy til, ijtimoiy-

o'quv dasturlari maqsadlari va baholash chora-tadbirlari bilan bog'liq masalalarni, balki bevosita yoki bilvosita chet tili bilan bog'liq bo'lgan ko'plab tarixiy, siyosiy va ijtimoiy-madaniy tajribalarni ham qamrab oladi degan fikrni ilgari surib, Xususiylik, amaliyiy va taxminiylik parametrlarga bo'ladi. Quyidagi jadvalda ushbu parametrlarning tavsifi berilgan. (1.5.-Jadvalga qarang)

madaniy va siyosiy xususiyatlar) tushunishning nuqtai nazariga mos keladi.[5]

Xususiylik bir vaqtning o'zida maqsad va jarayon bo'lib, bu vosita va maqsadlarning progressiv rivojlanishidir. Ya'ni, bu o'qituvchilarni individual yoki jamoaviy ravishda amaliyotga o'tkazish, ularning o'qitish harakatlarini kuzatish, natijalarini baholash, muammolarni aniqlash, ularni hal qilish yo'llarini topish va nima samarali va samarasiz ekanligi sinab ko'rish demakdir.[3] buni quyidagi ifodada ko'rish mumkin. (Qarang ifoda 1.3)

Ifoda 1.1.3

Xususiylik parametri sikli



Amaliylik parametri faqat sinfda o'qitishning kundalik amaliyotiga taalluqli emas. Bu sinfda o'qitish amaliyotiga bevosita ta'sir ko'rsatadigan katta masalaga, ya'ni nazariya va amaliyot o'rtasidagi munosabatlarga taalluqlidir. Mutaxassislar tomonidan taklif qilingan kasbiy nazariyalarni sinab ko'rish, sharhlash va foydaliligini baholash orqali o'qituvchilar o'zlarining shaxsiy nazariyalarini qurishlari

Ifoda 1.1.4

Amaliylik parametri jarayoni

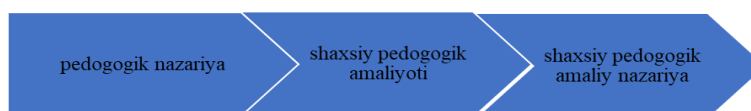

Imkoniyat parametri har qanday pedagogika hokimiyat va siyosiy munosabatlariga aloqador talabalar va o'qituvchilarning ijtimoiy sinfi, irqi, jinsi va etnik kelib chiqishini tan olish va himoyasi kabilarni qamrab oladi. [10] Ya'ni pedagogik muhit ijtimoiy, iqtisodiy va siyosiy muhit

Ifoda 1.1.5.

Imkoniyat parametri ifodalaydigan tashqi omillar

kerakligi ta'kidlanadi.[4] Ushbu fikr juda oddiy va tushunarli taklifga asoslanadi: amaliyotning hech bir nazariyasi, agar u amaliyot orqali yaratilmasa, samarali va samarasiz bo'lishi mumkin emas.[9] Mantiqiy xulosa shundan iboratki, amaliyotchi o'qituvchi tadqiqot uchun yetarli vositalar orqali shaxsiy amaliy nazariyasini ishlab chiqishi mumkin. (qarang ifoda 1.1.4.)

bilan ham shakllanadi. Ushbu tajribalar siyosatni rejalashtiruvchilar, o'quv dasturlarini yoki darslik ishlab chiquvchilar hamkorligida amalga oshadi. (qarang ifoda 1.1.5.)

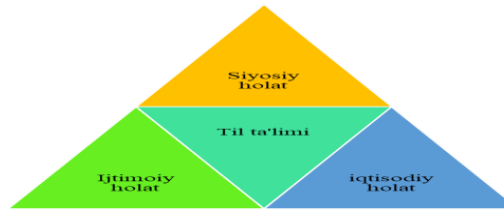

Postmetod talaba mustaqil (avtonom) ta'lim oluvchi hisoblanadi. Talabalar akademik avtonomiya va ijtimoiy avtonomiyaga egadirlar. Akademik avtonomiya o'rganish bilan bog'liq. Agar o'quvchilar o'z ta'limini o'z zimmasiga olishga tayyor va qodir bo'lsa, o'rganish avtonom bo'ladi ya'ni kognitiv, metakognitiv va affektiv strategiyalardan foydalaniladi.[6] Muvaffaqiyatli til o'rganuvchilar tomonidan qo'llaniladigan strategiyalari tahliliy o'rganish uslubi bilan ham bog'liq. Bundan kelib chiqadiki, post metod ta'limida ham diskurs kompetensiyaga ega bo'lish muhimligi yaqqol namoyon bo'ladi.

Ijtimoiy avtonomiya – o'zaro hamkorlik yordamida samarali ishlash qobiliyati va tayyorligi bilan bog'liq. Bu "metakognitiv ongni oshirish bilan bog'liq strategiyalar va

faoliyatlar orasida boshqalar bilan o'zaro aloqani o'z ichiga oladi. Talabalar o'zlarining ijtimoiy avtonomiyalarini rivojlantirishga harakat qilishlari mumkin, masalan, muammoli sohalar va muammolarni hal qilish uchun o'qituvchilarining aralashuvini izlash. [1] Talabalar buni sinfda va sinfdan tashqari dialoglar va suhbatlar orqali amalga oshiradilar. boshqa o'quvchilar bilan hamkorlik qilish, ular ustida ishlayotgan maxsus loyiha bo'yicha ma'lumotlarni birlashtirish.[6] Bu esa albatta diskurs kopmetensiyaning taktik va strategik komponentlarini ega bo'lishni talab etadi.

Xulosa. Biz uchta davrni ko'rib chiqib, ularda diskurs kompetensiyaning o'rnini ko'rib chiqdik, hamda quyidagi ifodada uni aks ettirdik.

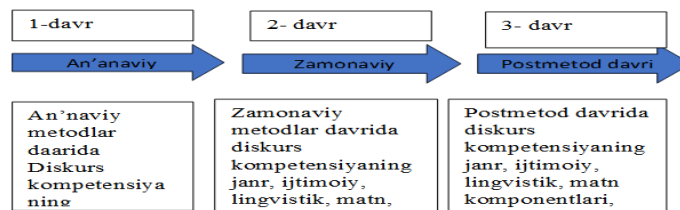

Ifoda 1.1.6

Xulosa qilib shuni aytish kerakki, diskurs kompetensiyani til mutaxassisligi bo'yicha chet tili o'qitish metodlari tamoyillariga bog'lab o'rganib chiqar ekanmiz,

zamonaviy metodlar va postmetod davrida ushbu kompetensiyaning alohida urg'u bilan o'qitilishiga guvoh bo'lamiz.

ADABIYOTLAR

1. Brown H. D. (2000). Principles of language learning and teaching. NY: Longman.(80-104)
2. Can N. (2009, December). Post-method pedagogy: Teacher growth behind walls. In Proceedings of the 10th METU ELT Convention.
3. Chen M. (2014). Postmethod Pedagogy and Its Influence on EFL Teaching Strategies. English Language Teaching, 7(5), 17-25.
4. Freeman L.D. (2000) "Techniques and principles of language teaching" 121-178,(189)
5. Johnson K. E. (Ed.). (2000). Teacher education. Alexandria, VA: TESOL.
6. Kumaravadivelu. B. (2001). Toward a postmethod pedagogy. TESOL Quarterly, 35(4), 537-560. (538-439)
7. Rodgers T. (2001). Language teaching methodology. Retrieved June 2, 2010 (3)
8. Rodgers T.S. & Richards J. C. (2001) Approaches and Methods in Language Teaching (153-142)
9. <https://www.collinsdictionary.com/dictionary/english/discipline>
10. <https://www.cambridge.university.com/dictionary/discipline>



Malika BAYZAKOVA,
Guliston davlat pedagogika instituti o'qituvchisi
E-mail: mbayzakova@umail.uz

GulDU professori, pedagogika fanlari doktori B.Rahimov taqrizi asosida

XALQARO BAHOLASH DASTURI ASOSIDA BO'LAJAK BOSHLANG'ICH SINIF O'QITUVCHILARINING METODIK TAYYORGARLIGINI TAKOMILLASHTIRISHNING AMALIYOTDAGI HOLATI

Аннотация

Maqolada xalqaro baholash dasturi asosida bo'lajak boshlang'ich sinf o'qituvchilarning metodik tayyorgarligini takomillashtirishning amaliyotdagi holati, bu borada ilmiy izlanish olib borgan olimlarning qarashlari, bo'lajak boshlang'ich sinf o'qituvchilari bilishi kerak bo'lgan xalqaro baholash dasturlari, bo'lajak boshlang'ich sinf o'qituvchilarning metodik tayyorgarligini rivojlantirish vazifalari bayon qilingan.

Kalit so'zlar: Xalqaro baholash dasturi, PISA, bo'lajak boshlang'ich sinf o'qituvchilari, o'quvchi, o'qituvchi, metodik tayyorgarlik, matematik va tabiiy-ilmiy savodxonlik, xalqaro tadqiqotlar, vazifa, bilimlarini mustaxkamlash, tafakkurini shakllantirish.

CURRENT STATE OF IMPROVING THE METHODS OF TRAINING FOR FUTURE PRIMARY SCHOOL TEACHERS ON THE BASIS OF THE INTERNATIONAL ASSESSMENT PROGRAM

Annotation

The practical situation of improving the methods of training for future primary school teachers based on the international Assessment Program are described in the article; the views of scientists who have conducted scientific research in this regard, international assessment programs that future primary school teachers should know, the tasks of developing methodological training of future primary school teachers, the mechanism for providing the educational process with the essential educational information for the development of international researches are studied in the article

Key words: International Assessment Program, PISA, future primary school teachers, student, teacher, methodological training, mathematical and natural-scientific literacy, International Studies, task, Knowledge Development, thinking formation.

ПРАКТИЧЕСКОЕ СОСТОЯНИЕ СОВЕРШЕНСТВОВАНИЯ МЕТОДИЧЕСКОЙ ПОДГОТОВКИ БУДУЩИХ УЧИТЕЛЕЙ НАЧАЛЬНЫХ КЛАССОВ НА ОСНОВЕ МЕЖДУНАРОДНОЙ ПРОГРАММЫ ОЦЕНКИ

Аннотация

В статье изложены теоретические основы совершенствования методической подготовки будущих учителей начальных классов на основе международной программы оценки, взгляды ученых, проводивших научные исследования на эту тему, международные программы оценки, которые должны знать будущие учителя начальных классов, задачи развития методической подготовки будущих учителей начальных классов, механизм обеспечения образовательного процесса учебной информацией, необходимой для международных исследований.

Ключевые слова: Программа международной оценки, PISA, будущие учителя начальных классов, ученик, учитель, методическая подготовка, математическая и естественнонаучная грамотность, международные исследования, задача, закрепление знаний, формирование мышления.

Mamlakatimizda ijtimoiy sohaga alohida e'tibor berib borilayotgan bir davrda pedagog kadrlarning, ya'ni boshlang'ich sinf o'qituvchilarning metodik tayyorgarligini xalqaro baholash dasturlari (PISA) asosida takomillashtirish, zamonaviy ta'limni shakllantirish talab etilmoqda.

Shuningdek, bugungi kunda boshlang'ich ta'lim tizimi oldiga yangicha metodik tayyorgarlikka ega bo'lgan o'qituvchilarni tayyorlash vazifasi qo'yildi. Chunki boshlang'ich sinf o'qituvchisi bolalarning psixologik, fiziologik o'ziga xosliklarini hisobga olishi, shakllantirish va rivojlantirish tajribasini egallashi lozim.

Bir qator pedagog olimlar tomonidan olib borilgan tadqiqotlarida olib borilgan fikr mulohazalarga ko'ra, boshlang'ich sinf o'qituvchilarning metodik tayyorgarlik darajasiga qo'yiladigan bir qancha asosiy talablar qo'yilgan. Xususan, P.V.Amosova yuritgan fikr-mulohazalarga ko'ra: "o'z kasbining shaxsiy va ijtimoiy ahamiyatini his qilish; ilmiy-insonparvar dunyoqarashga ega bo'la olish; ilmiy bilishning shakl va metodlarini hamda ularning evolutsiyasini bilish, turli fanlararo bilim sohalorida ishlashga psixologik va

metodik tayyorlangan bo'lish; odam shaxsi rivojlanish davrida o'ziga xos davr sifatida bolalikning ahamiyatini his qila olish".

N.V.Amosova so'ngi yillarda oliy va o'rta maxsus pedagogik o'quv muassasalari "ko'p fanlilik" deb nom olgan illatga duchor bo'lganini qayd etib o'tadi, bunda talabalar bir vaqtning o'zida ko'pincha bir biri bilan yaxshi bog'lanmagan, ba'zan esa bir birini takrorlovchi o'n ikkitagacha mustaqil o'quv fanlarini o'rganishga to'g'ri keladi.

Bo'lajak boshlang'ich sinf o'qituvchilarning psixologik pedagogik va metodik tayyorgarlik bo'yicha ba'zi tadqiqot ishlarida keltirilgan qarashlarni ko'rib chiqamiz.

Qator tadqiqot ishlarida bo'lajak boshlang'ich sinf o'qituvchilarini tayyorlashning psixologik pedagogik asoslari yoritib berilgan: metodik tayyorgarlik jarayonida talabalarning bilish faolligini shakllantirish, ijodiy o'sishga asos sifatida hayotda o'z, pedagogika oliy ta'lim sharoitida boshlang'ich sinf o'qituvchilarini tayyorlashning o'ziga xos xususiyatlari, o'qituvchilarni boshlang'ich sinfdagi iqtidorli o'quvchilar bilan ishlash faoliyatiga tayyorlash va hokazolar.

Davlat ta'lim standartiga muvofiq boshlang'ich sinf o'qituvchilarini metodik tayyorlashga quyidagi talablar qo'yiladi:

mutaxassis boshlang'ich sinf o'quvchilarni o'qitish va tarbiyalashda individual differensial yondashuvni tashkil etish metodlariga ega bo'ladi;

boshlang'ich sinf o'quvchilariga matematik amallarni bajarish va masalalarni yechish asoslarni o'rgatish metodlariga ega bo'ladi;

Bo'lajak boshlang'ich sinf o'qituvchilarini metodik tayyorgarligini rivojlantiruvchi ta'limni amalga oshira olishni ta'minlash maqsadida ularni o'qitish mazmuni hamda metodlarini takomillashtirish bo'yicha ilmiy metodik tadqiqotlar olib borgan pedagog olimlarimiz ishlariga nazar solish maqsadga muvofiq hisoblanadi. Jumladan:

bo'lajak boshlang'ich sinf o'qituvchilarini metodik tayyorlashning psixologik pedagogik tayyorlash bilan muvofiqlashuvchi (B.S.Abdullayeva, N.U.Bikbayeva, M.E.Jumayev, G.V. Zloskiy, N.Kuzovleva, Z.G.Tadjiyeva va boshqalar);

Boshlang'ich sinf o'quvchilariga matematika o'qitishga boshlang'ich sinf o'qituvchilarini tayyorlashda metodik masalalardan foydalanish (M.E.Jumayev, B.Abdullayeva, A.Sadikova, Y.Jabborova M.I.Toshpo'latova, A.P.Tarasova va boshqalar);

Bo'lajak o'qituvchilarni axborot texnologiyalar bo'yicha tayyorlash masalalari (U.Sh.Begimqulov, M.S.Divanova, F.M.Zakirova, N.I.Taylaqov).

PISA xalqaro baholash dasturi matematika va tabiiy fanlar doirasida o'quvchilar bilimni aniqlash va natijadiligini oshirishga qaratilganini inobatga olgan holda, bo'lajak boshlang'ich sinf o'qituvchilarning metodik tayyorgarligini rivojlantirish maqsadida fanlarning amaliyotdagi holatini tahlil qilib chiqishni lozim deb topdik.

Matematika o'qitish metodikasi o'quv fanini o'zlashtirish jarayonida amalga oshiriladigan masalalar doirasida bakalavr:

boshlang'ich sinflarda matematika kursining tuzilishi, xususiyatlari, mazmuni, vazifasi va maqsadi;

boshlang'ich sinf o'quvchilarining asosiy matematik tayyorgarligi, sinflar bo'yicha asosiy talablar ularning bilim, ko'nikma va malakalariga qo'yiladigan baho mezoni, texnologiyasi;

asosiy o'quv vositalari darslik, o'quv qo'llanmasi va boshqa vositalar hamda ularni qo'llash metodikasi;

o'zlari qiziqqan yo'nalish, mavzusi asosida ilmiy izlanishning bajarilishini uddalay olish zarur (kurs va bitiruv ishi tarzida).

Oliy talim muassasalarida Boshlang'ich talim yo'nalishining ikkinchi bosqich talabalariga o'tiladigan Matematika o'qitish metodikasi fani maruza uchun 80 soat, amaliy uchun 100 soat va seminar uchun 60 soat ajratilgan bo'lib, xalqaro baholash dasturlariga oid "Xalqaro baholash dasturlarining standartlarida (FRAMEWORK)", "PIRLS, PISA, TALIS xalqaro baholash dasturlariga doir test namunalari bilan tanishtirish", "Xalqaro baholashni o'zida mujassamlashtirgan innovatsion metodlar asosida dars ishlanmasini ishlab chiqish va amaliyotga tadbiq yetish" mavzulari berilgan bo'lib, faqat umumiy malumotlar berilgan va o'tiladigan mavzularga xalqaro baholash dasturlariga oid topshiriqlarni yechishga o'rgatish metodikasining mazmun mohiyati singdirilmagan. Xalqaro baholash dasturlari qamrov doirasi katta bo'lganligi uchun, umumiy malumotlar kamlik qiladi va bir ikki darsni o'zida xalqaro baholashga oid topshiriqlarni yechishga o'rgatish metodikasi bilan tanishishiga ulgurishmaydi. Matematika o'qitish metodikasi faning fan dasturidagi mavzularga PISA xalqaro baholash dasturining fan dasturidagi mavzularni singdirilsa maqsadga muvofiq bo'lar yedi. Bu fanda quyudagi mavzularga:

"Muammoli dars va uni tashkil qilish usullari", "100 konsentrida ko'paytirish va bo'lishni o'rgatish usullari", "100 konsentrida ko'paytirish va bo'lish mavzusida darslarning parchasini o'tkazish", "Sonli va harfiy ifodalar", "Algebraik materiallarni o'rgatish metodikasi", "Konsentrlar (10,100,1000 va ko'p xonali sonlar) bo'yicha hisoblash malakalarini shakllantirish", "1000 konsentrida arifmetik amallarni o'rgatish mavzusida darslarning parchalarini o'tkazish", "Uzunlik va yuza o'lchov birliklari", "Massa va sig'im o'lchov birliklari", "Vaqt o'lchov birliklari", "Nomanfiy sonlar ustida arifmetik amallarni o'rgatish", "O'nlik, yuzlik va ko'p xonali sonlar konsentrida arifmetik amallarni bajarish metodikasi", "Kasr tushunchasi bilan tanishtirish", "Jadval va diagrammalar bilan ishlash metodikasi", kabi mavzularga PISA topshiriqlarini yechishga o'rgatish metodikasini singdirish lozim.

Oliy talim muassasalarida Boshlang'ich ta'lim yo'nalishining ikkinchi bosqich talabalariga o'tiladigan "Tabiatshunoslik o'qitish metodikasi" fani maruza uchun 20 soat, amaliy uchun 26 soat va seminar uchun 24 soat ajratilgan bo'lib, xalqaro baholashga oid umuman mavzular berilmagan.

PISA xalqaro baholash dasturi asosida bo'lajak boshlang'ich sinf o'qituvchilarini metodik tayyorgarligini rivojlantirishda xalqaro dasturlarni amaliyotdagi holatini o'rganish borasida xorij tajribasi tahlilini ko'rib chiqamiz.

PISA xalqaro baholash tadqiqotlari bo'yicha 2019 yilda Singapur davlati yuqori natijalar ko'rsatganligi uchun bu davlatning matematika darsligiga qiziqdik va tahlil qildik. Singapur ta'lim dasturining 4-sinf matematika darsligi 2 qismdan iborat bo'lib, birinchi qismi 7 bo'limni o'z ichiga oladi. Bular: butun sonlar, butun sonlarni ko'paytirish va bo'lish, kasrlar, grafiklar va jadvallar, burchaklar, perpendikular va parallel chiziqlar hamda jismning yuzasini topishga doir topshiriqlardir. Darslikda 397 ta topshiriqlar bo'lib, 16.1 foiz bilishga oid topshiriqlar, 51.6 foiz qo'llashga oid topshiriqlar, 32.2 foiz mulohaza qilishga oid topshiriqlardir. Bu topshiriqlar rasmiy va asosan qo'llash va mulohaza yuritishga oid topshiriqni o'z ichiga oladi. Har ikkita mavzudan keyin va boblardan mavzuni mustahkamlash uchun 10-12 ta topshiriqlar berilgan. Darslikning ikkinchi qismi 288 ta topshiriqlarni o'z ichiga olgan, ulardan 22.2 foiz bilishga oid, 71.7 foiz qo'llashga oid va 44.4 foiz mulohaza yuritishga oid topshiriqlardir. Bu darslik 6 ta bo'limdan iborat bo'lib, ular: o'nli kasrlar, o'nli kasrlar ustida to'rt amallarni bajarish, o'lchovlar, simmetriya, fazoviy shakllar, hajm kabi bo'limlarni o'z ichiga oladi. Topshiriqlarning deyarli barchasi rasm va chizmalar bilan berilgan.

Germaniyaning 4-sinf "Martematika" kitobi 4 ta bosqichda o'rganilishga mo'ljallangan bo'lib, bu bosqichlar quyidagi bo'limlarga bo'linadi: 1-bosqichda takrorlash, asosiy arifmetika, pul birliklari, 1 000 000 gacha raqamlar va uchburchak va doira mavzulari bilan. Ikkinchi bosqichda: mustahkamlash, hisoblash turlari, katta raqamlar bilan yozilgan ko'paytirish, tekislik geometriyasi: maydon, perimetr, simmetriya mavzulari; uchunchi bosqichda: Yozma bo'lish, geometrik jismlar, ma'lumotlar va ehtimollik mavzulari; to'rtinchi bosqichda: rejalar, vaqt massa o'lchamlari, hisoblash qoidalari, kalkulyator kabi bo'limlardan iborat bo'lib har bir bo'limlari yana mavzularga bo'lingan. Kitob 80 sahifadan iborat bo'lib, har bir mavzuda "Yulduzchani oling" frazasi keltirilgan bo'lib, bunda o'quvchilar uchun mavzu yuzasidan matematik tafakkurini rivojlantiradigan, fikrlash jarayonini teranlashtiradigan va o'quvchilarni mulohaza yuritishga undovchi topshiriqlar berilgan, bu topshiriqlarni hammasini to'g'ri bajargan o'quvchiga yulduzcha beriladi. Bu kitobda ko'paytirish va bo'lishlarni boshqacha usullarda berilgan. Kitobda nazariya deyarli yo'q, topshiriqlardagi bog'lanishlar orqali o'quvchilar tafakkurini rivojlantirib mavzuni tushunib oladilar, har bir

mavzuda o'quvchilarni matematik tasavvur va tafakkurlarini rivojlantirish maqsadida rasm, grafiklar, piktogrammalar va qiziqarli topshiriqlar berilgan. Bu darslikda umumiy hisobda 600 ta topshiriq berilgan bo'lib, 15.3 foizi bilishga oid topshiriqlar, 41.6 foizi qo'llashga oid topshiriqlar, 26 foizi mulohaza yuritishga oid topshiriqlar va 10.3 foizi boshqa turdagi misol va masalardan iborat.

O'zbekiston Respublikasi xalq ta'limi vazirligi, Respublika ta'lim markazi hamda UNICEF tashkiloti tomonidan 2021-yil "Umumiy o'rta ta'limning Milliy o'quv dasturi" (Matematika) yaratildi. Milliy dasturni yaratishdan asosiy maqsad sifatli ta'lim-tarbiya, ilg'or tajribaga ega bo'lgan Milliy va xorijiy yekspertlarni ta'lim mazmunini takomillashtirishga jalb etish va ilg'or xorijiy tajribalar, xalqaro baholash dasturi talablari va sprintsimon o'qitish metodologiyasi asosida XXI asr ko'nikmalarini rivojlantirish nazarda tutilgan. Ilg'or xorijiy baholash dasturlarida PISA, PIRLS xalqaro baholash dasturlari asos qilib olingan. Milliy o'quv dasturi natijasida XXI asr ko'nikmalariga ega raqobatbardosh, vatanparvar, kreativ shaxslarni tarbiyalab borish ko'zda tutilgan. Milliy o'quv dasturi mazmunini quyidagilardan iborat: "matematika fani tavsifi, umumiy o'rta ta'limda matematika fanini o'qitish, o'quvchilarda rivojlantiriladigan kompetensiyalar, matematik mazmun standartlari (bilim va ko'nikmalar), sinflar kesimida aniqlashtirilgan ta'lim standartlari, matematika fani o'quv dasturlari".

O'zbekiston Respublikasi Xalq ta'limi vazirligi, Respublika ta'lim markazi hamda UNICEF tashkiloti tomonidan 2021-yil "Umumiy o'rta ta'limning Milliy o'quv dasturi" (Tabiiy fanlar) yaratildi. Tabiiy fanlar o'z ichiga biologiya, geografiya, fizika va astronomiya, kimyo, matematika predmetlarini qamrab oladi hamda ularning o'zaro integratsiyasini ta'minlaydi.

4-sinf Tabiiy fanlar darsligi 3 ta bo'limdan iborat. Ular quyidagilar: "Yer-Quyosh sistemasidagi sayyora", "Yer yuzi tabiatining xilma-xilligi" va "Vatanimiz bo'ylab sayohat". Darslikda 30 ta mavzu bo'lib, har bir mavzu to'liq va tushunarli berilgan hamda 150 ta mavzuni mustahkamlash uchun savollar, 26 ta topshiriqlar, 24 ta amaliy ishlar berilgan.

Finlandiyaning 4-sinflar uchun "Science" kitobi 6 ta bo'lim va 13 ta mavzudan hamda har bir mavzuning multimediyali elektron resursi mavjud. Bo'limlari: "O'simliklar", "Hayvonlar", "Odam salomatligi", "Bizning olam", "Tabiat hodisalari", "Harakatlanuvchi narsalar". Har

bir bo'lim boshlanishida o'quvchilar bu bo'limda nimalarni o'rganishlari haqida qisqacha ma'lumotlar berilgan (Let Us Learn about). Har bir yangi mavzu boshlanishida "warm-up" topshiriqlari, mavzuga oid qo'shimcha qiziqarli va hayratlanarli ma'lumotlar (Do You Know- Gives The Extra Edge), har bir sahifada yangi so'zlar (vocabulary-Listing The New Words), o'rganilgan tushunchalarga oid topshiriqlar (Let Us- Learning By Doing), har bir mavzu tugagandan so'ng "Time yo Answer" deb nomlangan topshiriqlar berilgan bo'lib bunda o'quvchilar mavzu yuzasidan berilgan savollarga javoblar yozadilar va ularning o'rganilgan tushunchalarni tushunganliklari tekshiriladi.

Finlandiyaning 4-sinflar uchun Science fanidan mashqlar kitobi 2 qismdan iborat bo'lib har bir o'quvchi uchun beriladi. Har ikkala qismda 4 tadan bo'limlar mavjud bo'lib, har bir mavzuga rasmi, mulohaza qilinadigan va dastlabki tushunchalarga oid topshiriqlar, o'quvchilarning o'zi va guruh bilan muhokama qiladigan topshiriqlar hamda "Find out" deb nomlangan topshiriqlar bo'lib, bu topshiriqlarda o'quvchilar mavzuga oid qo'shimcha ma'lumotlarni topib yozishadi. Tadqiqot natijalari bo'yicha quyidagi xulosalar chiqarish mumkin:

uzluksiz ta'limning asosini boshlang'ich ta'lim tashkil qiladi. Shuning uchun boshlang'ich ta'limda o'quvchilarning savodxonligi muhim hisoblanadi. Boshlang'ich ta'limning o'quv-metodik ta'minotini yangilash, o'quv meyoriy hujjatlari, o'quv qo'llanma, metodik ko'rsatma va tavsiyanomalarni yaratish, xalqaro baholash dasturlarining mazmun sohasi asosida dars jarayonlarini tashkil qilish, mavjud muammolarni aniqlash, ularga bugungi kun nuqtai nazaridan baho berishni talab qiladi;

bo'lajak boshlang'ich sinf o'qituvchilarning PISA xalqaro baholash dasturi asosida metodik tayyorgarligini takomillashtirishning asosiy jihatlari yeng avvalo, xalqaro tadqiqotlarda yuqori natijaga erishgan davrlarning tajribalari asosida o'rganishni taqozo etadi;

PISA xalqaro baholash dasturi – ushbu dasturda ishtirok etuvchi mamlakatlarga o'quv dasturlari, normalar, matematika va tabiiy fanlar bo'yicha yangi g'oyalar hamda joriy ma'lumotlarni taqdim etish uchun imkoniyat yaratadi;

har bir PISA baholashidagi fikrlar turli xil fikrlash ko'nikmalarini, shu jumladan o'quvchilar o'rganmalarini amalga qo'llash, muammolarni hal qilish, vaziyatlarni tahlil qilish uchun tahliliy va mantiqiy fikrlay olish layoqatini shakllantirish zarurligini talab qiladi.

ADABIYOTLAR

1. O'zbekiston Respublikasi Prezidentining 2019 - yil 9 - iyuldagi "Matematika ta'limi va fanlarni yanada rivojlantirishni davlat tomonidan qo'llab-quvvatlash, shuningdek, O'zbekiston Respublikasi Fanlar akademiyasining V.I.Romanovskiy nomidagi matematika instituti faoliyatini tubdan takomillashtirish chora-tadbirlari to'g'risida"gi PQ-4387-son Qarori.
2. O'zbekiston Respublikasi Prezidentining 2020 - yil 7 - maydagi "Matematika sohasidagi ta'lim sifatini oshirish va ilmiy tadqiqotlarni rivojlantirish chora tadbirlari to'g'risida"gi PF-4708-son Farmoni.
3. Abdullayeva B.S., Abduvaliyeva D. Bo'lajak boshlang'ich sinf o'qituvchilarning zamonaviy axborot kompetentligini rivojlantirish tizimi. "Boshlang'ich ta'lim va jismoniy madaniyat yo'nalishida sifat va samaradorlikni oshirish: muammo va yechimlar" xalqaro ilmiy konferensiya. Toshkent, 2017 yil 25 may, 14-15 betlar.
4. Begimqulov U.Sh. Pedagogik ta'limda zamonaviy axborot texnologiyalarini joriy etishning ilmiy nazariy asoslari. Monografiya. T.:Fan, 2007. 160 bet.
5. Jumayev M.E. O'qituvchining ijodiy shaxs sifatida rivojlanishida bo'lajak Boshlang'ich sinf o'qituvchilarning metodik matematik tayyorgarlik. Monografiya. T.: "Fan" nashriyoti, 2009 y. 240 bet.
6. Ismailov A.A., O'quvchilarning ta'limdagi yutuqlarini baholash tizimini xalqaro talablar asosida takomillashtirishning nazariy va institutsional asoslari, Ta'lim va innovatsion tadqiqotlar (2022 yil № 2).
7. Akiba M., LeTendre, G.K., & Scribner, J.P. (2007). Teacher quality, opportunity gap, and national achievement in 46 countries. *Educational Researcher*, 36(7), 369–387.
8. Martin M.O., Mullis, I.V.S., Foy, P. & Hooper, M. (Eds.). (2016b). PISA achievement methodology. In *Methods and procedures in PISA 2015* (pp. 12.1–12.9). Retrieved from Boston College, PISA & PIRLS International Study Center.



UDK: 13.00.03

Muattar BALTABAYEVA,
TDPU maxsus pedagogika (surdopedagogika) mutaxassisligi magistranti

Qashqadaryo viloyati PYMO'MM pedagogika fanlari doktori M.J.Shodieva taqrizi asosida

ESHITISHIDA NUQSONI BO'LGAN BOLALARNING HUQUQIY IMMUNITETINI OSHIRISH

Annotatsiya

Mazkur maqolada eshitishida nuqsoni bo'lgan bolalarning huquqiy immunitetini oshirish to'g'risida fikr-mulohazalar yuritilgan. Shuningdek, eshitishida nuqsoni bor o'quvchilarga qisqacha tavsif berilgan va huquqiy immunitetni rivojlantirish, huquqiy madaniyatni shakllantirish to'g'risida ham batafsil ma'lumotlar bayon etilgan.

Kalit so'zlar: Surdopedagogika, nuqson ega bolalar, huquqiy immunitet, ta'lim tizimi, huquqiy madaniyat.

ПОВЫШЕНИЕ ПРАВОВОГО ИММУНИТЕТА ДЕТЕЙ С НАРУШЕНИЕМ СЛУХА

Аннотация

В данной статье приведены мнения о повышении правовой неприкосновенности детей с нарушением слуха. Кроме того, кратко описаны студенты с нарушением слуха, а также дана подробная информация о развитии правового иммунитета и формировании правовой культуры.

Ключевые слова: Surdopedagogika, дети с ограниченными возможностями здоровья, правовой иммунитет, система образования, правовая культура.

IMPROVING THE LEGAL IMMUNITY OF CHILDREN WITH HEARING IMPAIRMENT

Annotation

This article discusses how to increase the legal immunity of children with hearing impairments. There is also a brief description of students with hearing impairments and detailed information on the development of legal immunity and the formation of a legal culture.

Key words: Deaf pedagogy, children with disabilities, legal immunity, education system, legal culture.

Kirish. Mamlakatimizdagi mustaqil, huquqiy demokratik davlat, erkin fuqarolik jamiyat qurish yo'lidagi ulkan ishlar inson mohiyatini yangidan kashf qilishga, uning o'zligini anglashdagi imkoniyatlarini ro'yobga chiqarishga va ma'naviy barkamol, intellektual hamda aqliy-amaliy jihatdan mukammal yetuk kadrlarni tayyorlash uchun yangi shart-sharoitlar yaratib bermoqda. Ma'lumki, har tomonlama sog'lom muhit hukmuri ekan, farzandlarimiz barkamol voyaga yetadilar, fuqarolari barkamol jamiyat esa hech qachon zavol topmaydi. Mamlakatimizda aynan mustaqillik yillarida bu borada talay ijobiy ishlar amalga oshirildi, davlat dasturlari, hukumatning maxsus qarorlari qabul qilindi.

O'zbekiston bolalar huquqlari to'g'risidagi Xalqaro Konvensiyani ratifikatsiya qilgan hamda BMTning bola huquqlari qo'mitasi tavsiyalarining bajarilishi yuzasidan Milliy harakat dasturini qabul qilgan davlat sifatida har bir bolaning tug'ilgan onidan boshlab oila muhitida tarbiyalanishi, uning salomatligi, aqliy va jismoniy kamoloti uchun barcha shart-sharoitlarning yaratilishi davlat ahamiyatiga molik masala ekanligini amalda ta'minlashga katta ahamiyat berib kelmoqda. Shu ma'noda "Bola huquqlari kafolatlari to'g'risida"gi O'zbekiston Respublikasi Qonunining qabul qilinishi ana shu e'tibor va g'amxo'rlikning yana bir amaliy ifodasidir. Zamonaviy psixologiyada ontogenetik rivojlanishning turli bosqichlari o'ziga xos jins va yosh xususiyatlarini namoyon etuvchi turli kognitiv, kognitiv va affektiv jabhalar bir qator genetik, ijtimoiy va shaxsiy omillarning o'zaro uyg'unlashuvida ro'y berib, turfa ko'rinishli va katta ta'sir kuchiga egaligi bilan subyektning xulq-atvor mexanizmidan o'ziga xos individual-psixologik, individual-dinamik xususiyatlar, uning dunyoqarashi, qadriyatlar tizimi, kauzal, kuzusli vaziyatga tushganga qadar yashagan ijtimoiy-psixologik muhit bilan belgilanib, shaxs rivojlanishi va shakllanishida katta ahamiyatga egaligi ta'kidlanadi. Zero,

shaxs va uning tashqi olamni bilish imkoniyatlari bilish jarayonlari, ya'ni psixik jarayonlar orqali tushuntiriladi. Idrok va xotira jarayonlarining samaradorligi va ularni boshqarish psixik jarayon bo'lmish diqqatga bevosita bog'liqdir. Eshitishda kamchiligi bor shaxslarni o'rganish va diagnostika qilish psixologning amaliy faoliyatiga yordam beradi. Ayni vaqtda psixologik diagnostikaning barvaqt amalga oshirilishi nutq bilan bog'liq salbiy holatlarning intervensiyasi uchun zamin yaratadi.

Adabiyotlar tahlili va metodologiyasi. Shu tariqa eshitishda nuqsoniga ega bo'lgan bolalar psixik rivojlanishning o'ziga xos xususiyatlarini aks ettiruvchi bir qator ma'lumotlar yog'ildi. Keyingi yillar davomida eshitishda nuqsonini o'rganuvchi olimlar o'z diqqatlarini mexanizmlari va bartaraf etish usullarini o'rganishgan. Eshitishda nuqsoniga ega bolalar psixik rivojlanishini o'rganishga esa kam ahamiyat berganlar. Yaqin yillardan boshlab, maxsus psixologiyani muammolariga bo'lgan qiziqish nisbatan ortdi. Eshitishda nuqsoniga ega bo'lgan bolalar psixik rivojlanishini o'ziga xos xususiyatlarini turlicha eshitish buzilishlariga ega bolalar bilan korreksion ishlarni olib borish davomida har bir eshitish kamchiliklariga aynan o'ziga xos bo'lgan psixik jarayonlarni va xususiyatlarni o'rganish bilan bog'liqdir. Shuningdek, eshitishda kamchiligiga ega bo'lgan bolalar uchun tashkil etilgan maxsus o'quv tarbiyaviy muassasalarda, maxsus guruhlarda olib boriladigan korreksion ishlar, ularning xalq ta'limi tizimida o'rni, bog'cha va maktab sharoitida ular bilan yakka tartibda olib boriladigan psixologik ishlarining uslub va shakllarini bayon etadilar.

Eshitishda nuqsoni mavjud bolalar ruhiyatining o'ziga xos jihatlarni o'rganish, diagnostika va korreksiya qilishda quyidagicha belgilanadi:

- Eshitishda nuqsoni mavjud bolalarning ruhiy rivojlanishning umumiy va maxsus qonun-qoidalarini aniqlash;

- Eshitishda nuqsoni mavjud bolalar bilish faoliyatini rivojlanish xususiyatlarini o'rganish;

- Eshitishda nuqsoni mavjud bolalar ruhiy rivojlanish xususiyatlarini psixologik korreksiya va diagnostika qilish;

- Eshitishda nuqsoni mavjud bolalarga pedagogik-psixologik ta'sir usullarini psixologik jihatdan asoslash;

- Eshitishda kamchiligi mavjud bolalarni diagnostikasi va korreksiyasi jarayonidir

Bolalarda eshitishning roli va uning buzilishi oqibatida kelib chiqadigan psixik holatlarda maktab davrida ovoz taassurotlarining yuqori chastotasi ham eshitishning yuqori chastotasi ham eshitish qobiliyatini pasayishiga olib kelishi mumkin. Bolada eshitish nuqsoni yuzaga kelishga homiladorlikni noqulay davom etishi, onaning virusli kasalliklari ham muhim rol o'ynaydi. Eshitish buzilishi sabablari eshitish sezgilarini tug'ma deformatsiyasi, eshitish nervining atrofini, ximik zaharlanish, tug'ish davridagi travmalar, mexanik travmalar, kuchli ovoz ta'sirotlarining akustik ta'siroti bo'lishi mumkin. Eshitish buzilish o'rat quloqni o'tkir shamollashi oqibatida yuzaga kelishi mumkin. Eshitishning qat'iy buzilishi burun va halqum (adenoid, xronik shamollashish) kasalliklari natijasida ham kuzatiladi. Bu kasalliklar chaqaloqlik chog'ida jiddiy xavf soladi. Eshitish pasayishiga ta'sir qiluvchi omillar orasida ototopsik preparatlar asosan antibiotiklar muhim o'ringa egadir. Eshitutv funksiyasi buzilishi asosan chaqaloqlik davrida ko'p uchraydi.

Zamonaviy psixologiyada ontogenetik rivojlanishning turli bosqichlari o'ziga xos jins va yosh xususiyatlarini namoyon etuvchi turli kognitiv, kognitiv va affektiv jabhalar bir qator genetik, ijtimoiy va shaxsiy omillarning o'zaro uyg'unlashuvda ro'y berib, turfa ko'rinishli va katta ta'sir kuchiga egaligi bilan subyektning xulq-atvor mexanizmidan o'ziga xos individual-psixologik, individual-dinamik xususiyatlar, uning dunyoqarashi, qadriyatlar tizimi, kausal, kasusli vaziyatga tushganga qadar yashagan ijtimoiy-psixologik muhit bilan belgilanib, shaxs rivojlanishi va shakllanishida katta ahamiyatga egaligi ta'kidlanadi. Zero, shaxs va uning tashqi olamni bilish imkoniyatlari bilish jarayonlari, ya'ni psixik jarayonlar orqali tushuntiriladi. Idrok va xotira jarayonlarining samaradorligi va ularni boshqarish psixik jarayon bo'lmish diqqatga bevosita bog'liqdir. Eshitishda kamchiligi bor shaxslarni o'rganish va diagnostika qilish psixologning amaliy faoliyatiga yordam beradi. Ayni vaqtda psixologik diagnostikaning barvaqt amalga oshirilishi nutq bilan bog'liq salbiy holatlarning intervensiyasi uchun zamin yaratadi. Shu tariqa eshitishda nuqsoniga ega bo'lgan bolalar psixik rivojlanishning o'ziga xos xususiyatlarini aks ettiruvchi bir qator ma'lumotlar yog'ildi. Keyingi yillar davomida eshitishda nuqsonini o'rganuvchi olimlar o'z diqqatlarini mexanizmlari va bartaraf etish usullarini o'rganishgan. Eshitishda nuqsoniga ega bolalar psixik rivojlanishini o'rganishga esa kam ahamiyat berganlar. Yaqin yillardan boshlab, maxsus psixologiyani muammolariga bo'lgan qiziqish nisbatan ortdi. Eshitishda nuqsoniga ega bo'lgan bolalar psixik rivojlanishini o'ziga xos xususiyatlarini turlicha eshitish buzilishlariga ega bolalar bilan korreksion ishlarni olib borish davomida har bir eshitish kamchiliklariga aynan o'zigagina xos bo'lgan psixik jarayonlarni va xususiyatlarni o'rganish bilan bog'liqdir. Shuningdek, eshitishda kamchiligi ega bo'lgan bolalar uchun tashkil etilgan maxsus o'quv tarbiyaviy muassasalarda, maxsus

guruhlarda olib boriladigan korreksion ishlar, ularning xalq ta'limi tizimida o'rni, bog'cha va maktab sharoitida ular bilan yakka tartibda olib boriladigan psixologik ishlarining uslub va shakllarini bayon etadilar.

XX asrning so'nggi yillarda eshitishda kamchiligi hamda uning oqibatida yuzaga keladigan yuqori darajadagi ijtimoiy dezadaptatsiya holatlari yuzasidan ota-onalarning psixolog, psixiatr hamda nevropatologlarga murojaatlari soni tobora ortib borayotganligi kuzatilmoqda. Ko'pchilik ota-onalar va pedagoglarning ushbu patologiya haqida aniq hamda to'liq tasavvurga ega emasliklari oqibatida bu bolalarga ko'pincha "quloqsiz", "esipastroq", "bezori", "o'zlashtirmovchi" bolalar sifatida munosabatda bo'linishi mazkur patologiyaning yanada ham kuchayib ketishiga olib kelmoqda. Tadqiqotlar shuni ko'rsatadiki, eshitishda nuqsoni mavjud bo'lgan shaxslarda xulq-atvorning buzilishi asosida bosh miyaning peshona qismi po'stlog'i va dumsimon yadro tomonidan ta'minlanuvchi harakat faolligini tormozlovchi nazoratining pasayishi yotadi.

Inson ongi bir qarashda yaxlit narsa, aslida u ayrim alohida jarayonlardan iborat. Shuning uchun ham atrof - muhitni, o'zimizni bilishimizga imkon beruvchi ongni jabhalar bir qator genetik, ijtimoiy va shaxsiy omillarning o'zaro uyg'unlashuvda ro'y berib, turfa ko'rinishli va katta ta'sir kuchiga egaligi bilan subyektning xulq-atvor mexanizmidan o'ziga xos individual-psixologik, individual-dinamik xususiyatlar, uning dunyoqarashi, qadriyatlar tizimi, kausal, kasusli vaziyatga tushganga qadar yashagan ijtimoiy-psixologik muhit bilan belgilanib, shaxs rivojlanishi va shakllanishida katta ahamiyatga egaligi ta'kidlanadi. Zero, shaxs va uning tashqi olamni bilish imkoniyatlari bilish jarayonlari, ya'ni psixik jarayonlar orqali tushuntiriladi. Idrok va xotira jarayonlarining samaradorligi va ularni boshqarish psixik jarayon bo'lmish diqqatga bevosita bog'liqdir. Eshitishda kamchiligi bor shaxslarni o'rganish va diagnostika qilish psixologning amaliy faoliyatiga yordam beradi. Ayni vaqtda psixologik diagnostikaning barvaqt amalga oshirilishi nutq bilan bog'liq salbiy holatlarning intervensiyasi uchun zamin yaratadi.

Keyingi yillar davomida eshitishda nuqsonini o'rganuvchi olimlar o'z diqqatlarini mexanizmlari va bartaraf etish usullarini o'rganishgan. Eshitishda nuqsoniga ega bolalar psixik va huquqiy tafakkurini rivojlanishini o'rganishga esa kam ahamiyat berganlar. Yaqin yillardan boshlab, maxsus psixologiyani muammolariga bo'lgan qiziqish nisbatan ortdi. Eshitishda nuqsoniga ega bo'lgan bolalar psixik rivojlanishini o'ziga xos xususiyatlarini turlicha eshitish buzilishlariga ega bolalar bilan korreksion ishlarni olib borish davomida har bir eshitish kamchiliklariga aynan o'zigagina xos bo'lgan psixik jarayonlarni va xususiyatlarni o'rganish bilan bog'liqdir. Shuningdek, eshitishda kamchiligi ega bo'lgan bolalar uchun tashkil etilgan maxsus o'quv tarbiyaviy muassasalarda, maxsus guruhlarda olib boriladigan korreksion ishlar, ularning xalq ta'limi tizimida o'rni, bog'cha va maktab sharoitida ular bilan yakka tartibda olib boriladigan psixologik ishlarining uslub va shakllarini bayon etadilar.

Xulosa. Demak, yuqoridagilardan xulosa qiladigan bo'lsak, qabul qilinayotgan qonunlar, har qanday normativ-huquqiy hujjatlar, huquq sohasida bo'ladigan o'zgarishlardan toliq tarzda xabardor bo'lib, o'rganib chiqilishi natijasida eshitishda nuqsoni bor o'quvchilarning huquqiy ong va tushunib yetib unga amal qilinishi esa huquqiy madaniyatni shakllantiradi. Huquqiy madaniyatning yuksak darajada bo'lishi huquqiy davlatning o'ziga xos xususiyatidir.

ADABIYOTLAR

1. Huquqiy yetuklik – barkamollikka eltadi." O'zbekiston Respublikasi Adliya vazirligi.-T.: Adolat 2011, 7-b
2. Islomov Z.M. Davlat va huquq nazariyasi.-T.: Adolat, 2007.-537-b

3. Дмитриев Ю.А. Правосознание и правовая культура / Теория государства и права. Под ред. Пиголкина. - Москва: Юрайт - Издат, 2006. - С. 547
4. Tajixanov U., Saidov A. Huquqiy madaniyat nazariyasi 1-tom.- Toshkent. 1998, 11-b
5. O'zbekiston Respublikasi Oliy Majlisi 29.08.1997-yil 466-I son qarori bilan tasdiqlangan. Nrm.uz
6. "Ijtimoiy fikr" jamoatchilik fikrini o'rganish Markazi tomonidan O'zbekiston Respublikasi Konstitutsiyasining 25 yilligi" mavzusida jamoatchilik fikri so'rovi. Kun.uz 24.11.2017



Fotima BAHODIROVA,
Ma'mun Universiteti NTM o'qituvchisi
E-mail: fotimabahodirova@gmail.com

UrDU PhD, p.f.n. I.Jumaniyozova taqrizi asosida

THE NEED TO STUDY POST-TRAUMATIC STRESS DISORDERS IN ONCOLOGY PATIENTS

Annotation

In this article, theoretical information about post-traumatic stress disorders, the importance of studying post-traumatic stress disorders in oncology patients is recognized.

Key words: Stress, post-traumatic stress, depression, patient, psychological trauma.

НЕОБХОДИМОСТЬ ИЗУЧЕНИЯ ПОСТТРАВМАТИЧЕСКИХ СТРЕССОВЫХ РАССТРОЙСТВ У ОНКОЛОГИЧЕСКИХ БОЛЬНЫХ

Аннотация

В данной статье представлены теоретические сведения о посттравматических стрессовых расстройствах, признана важность изучения посттравматических стрессовых расстройств у онкологических больных.

Ключевые слова: Стресс, посттравматический стресс, депрессия, пациент, психологическая травма.

JAROHATDAN KEYINGI STRESS BUZILISHLARINI ONKOLOGIK BEMORLARDA O'RGANISHNING ZARURATI

Annotatsiya

Ushbu maqolada jarohatdan keyingi stress buzilishlarini haqida nazariy ma'lumotlar, jarohatdan keyingi stress buzilishlarini onkologik bemorlarda o'rganishning zaruriyati qanchalik ahamiyatli ekanligi e'tirof etilgan.

Kalit so'zlar: Stress, jarohatdan keyingi stress, depressiya, bemor, psixologik travma.

Kirish. Travmadan keyingi stress buzilishiga juda o'xshash sindrom birinchi marta da Kosta tomonidan 1864-yilda Amerika fuqarolar urushi paytida askarlarda tasvirlangan va "askar yurak sindromi" deb nomlangan. Keyinchalik, urush davridagi stressning jangchilarning keyingi ruhiy holatiga ta'siri Vetnam urushi materiallari asosida eng chuqur o'rganildi. Bu vetnam jangchilarida asosan:odatiy manfaatlarni yo'qotish bilan begonlashish, befarqlik holatlari, qo'zg'aluvchanlik asabiylikning kuchayishi, "jangovar" xarakterdagi takroriy tushlar, tirik qolish uchun o'z ayblarini his qilish aniqlandi.

So'nggi ma'lumotlariga ko'ra, Afg'onistondagi urush orqali 600 mingga yaqin sovet fuqarolari o'tgan, urush tugagach birinchi yilda 3,7 ming "afg'onlar" qamoqxonalarda bo'lgan. Ba'zi tadqiqotlarga ko'ra, "afg'onlar" oilalarining 75 foizi tarqalib ketgan, 70 foizi ishdan norozi bo'lgan, 60 foizi spirtli ichimliklar yoki giyohvand moddalarni iste'mol qilgan [1].

V. G. Romekning tadqiqotlariga ko'ra, TSSB paydo bo'lishida asosiy o'rinni harbiy xizmatchining shaxsi egallaydi. Harbiy xizmatchilar duch keladigan kasbiy faoliyatning ekstremal holatlarida ayniqsa, shaxsiyati haqiqatni qabul qila olmasa, ham jismoniy ham hissiy jihatdan bardosh bera olmasa psixologik jarohatlarga ega bo'lishiga sabab bo'lgan deb hisoblanilgan. Agar biror kishi hal qilinmagan munosabatlar tizimiga masalan, o'ziga ishonchsizlik yoki o'ziga haddan tashqari e'tibor, tashvish, pessimizm, qat'iyatsizlik tufayli ushbu qiyin sharoitlarga moslashishga tayyor emasligi psixologik jarohatlanishga olib kelgan deb ta'kidlagan.

Mavzuga oid adabiyotlar tahlili. "Psixologik travma" tushunchasi 1980-yillarning oxirida paydo bo'lgan travmadan keyingi buzilish nazariyasi va inqiroz psixologiyasi doirasida eng keng tarqalgan bo'lib, psixologik travma

deganimizda, bu inson va uning atrofidagi dunyo o'rtasidagi maxsus o'zaro ta'sir tajribasi, kuchli zarba tushuniladi.

Psixologik travma sog'lom psixikani buzadi va ruhiy kasalliklarga olib keladi. Chegara darajasida vaqtinchalik noqulaylik hissi va o'zgartirilgan shakllanishlar mavjudligi bilan barqaror holatlar paydo bo'lishi mumkin, bu immunitet tizimini, ish qobiliyatini va moslashuvchan fikrlash qobiliyatini zaiflashtiradi.

Ruhiy travmaning halokatli kuchi inson uchun travmatik hodisaning individual ahamiyatiga, insonning ruhiy holatiga va ma'lum omillar ta'siriga zaifligiga bog'liq hisoblanib, qachonki inson mana shu ta'sirlarga beriluvchan bo'lsa ruhiy travmaning halokatli kuchiga uchrashi mumkin. Psixologik travmaning sababi hatto bir marta jismoniy (shu jumladan jinsiy) zo'ravonlikka duchor bo'lgan insonda ham kuzatishimiz mumkin. Travma ko'pincha kechiktirilgan, ammo jabrlanuvchi uchun juda jiddiy oqibatlariga olib keladi. Shikastlanishning oqibatlaridan biri jabrlanuvchining boshqa odamlarga va umuman jamiyatga ishona olmasligi bo'lib, zo'ravonlikni boshdan kechirgandan so'ng, jabrlanuvchi tajovuzkor tarafini olgan boshqalarning ishonchsizligiga duch kelsa, travma oqibatlari yanada kuchayishi mumkin.

Shikastlanishdan keyingi stress buzilishi (TSSB) - bu shaxsning ruhiyatiga o'ta kuchli salbiy ta'sir ko'rsatadigan bitta yoki takroriy hodisa natijasida yuzaga keladigan og'ir ruhiy holat hisoblanib, hodisaning travmatik tabiati xavfli vaziyatda samarali harakat qila olmaslik tufayli o'z nochorligini his qilish bilan chambarchas bog'liq hisoblanib shu o'rinda ruhiy salomatlik tushunchasiga ham ta'rif berib o'tishimiz joiz, inson o'z imkoniyatlarini ro'yobga chiqarishi, hayotning normal stresslariga bardosh berishi, samarali ishlashi, shuningdek, o'z hissasini qo'shishi mumkin bo'lgan farovonlik holati sifatida tavsiflanadi.

Travmatik stress - umumiy stress reaksiyasining maxsus shakli. Stress insonning psixologik, fiziologik, moslashish imkoniyatlarini haddan tashqari yuklaganda va himoyani buzsa, u travmatik bo'lib yuzaga keladi.

Shikastlanishdan keyingi stress buzilishi - bu travmatik stress tajribasi bilan bog'liq bo'lgan buzilish. Semptomlar travmatik vaziyatning yorqin obsesif xotiralarini, dahshatli tushlarni, uxlab qolishning qiyinligini va hissiy beqarorlikni, bo'shliqni, hushyorlikni oshirishni o'z ichiga oladi.

Ushbu hodisani o'rganishning boshlanishi Qo'shma Shtatlarda qo'yilgan va asosan Vetnam urushidan keyin qaytib kelgan harbiy xizmatchilar tomonidan boshdan kechirilgan "Vetnam sindromi" bilan bog'liq. Mamlakatimizda ular ko'pincha "chechen" yoki "afg'on sindromi" haqida gapirishadi. Urush faxriylarida boshqa alomatlar ham bor: portlovchi reaksiyalar, g'azablanishlar, asossiz hushyorlik, spirtli ichimliklar, giyohvandlik va giyohvand moddalarni suiiste'mol qilish, o'z joniga qasd qilish fikrlari [2].

Stressdan keyingi buzilishlarning shakllanish bosqichlari quyidagilardan iborat. Birinchi bosqichi travmatik stress bo'lib, bu stress muhim voqea paytida sodir bo'ladi yoki darhol yoki keyin unga - 2 kungacha kechiriladi. Ikkinchi bosqichi esa- o'tkir stress buzilishi hisoblanadi, u esa 2 kundan - 4 haftagacha kechiriladi. Uchinchi bosqich - shikastdan keyingi stress tartibsizlik holati bo'lib, u to'rtinchi haftadan boshlab kechiladi.

TSSB ko'rinishlari quyidagilardan hisoblandi: Qayta boshdan kechirish alomati, qochish alomati, fiziologik giperaktivatsiya alomati, qayta boshdan kechirish alomati hisoblanadi.

Shu jumladan, voqea, tasvirlar, fikrlar yoki g'oyalar haqidagi xotiralarni takrorlash va ongga majburlash; voqea haqida takrorlanadigan dahshatli tushlar; travma paytida boshdan kechirilganlarga mos keladigan harakatlar yoki histuyg'ular; travmatik hodisaga o'xshash narsaga duch kelganda kuchli salbiy tajribalar; fiziologik reaktivlik, agar biror narsa travmatik hodisaga o'xshasa yoki ramziy bo'lsa: oshqozon kramplari, bosh og'rig'i va boshqalar jarohatdan keyingi stressning ko'rinishlarining birinchi bosqichi hisoblandi.

Ikkinchi ko'rinishi qochish alomatlari bo'lib bosqichida inson biror kishi tajriba haqidagi fikrlar va xotiralardan qochishga harakat qiladi, eslatib turadigan, bu xotiralarni uyg'otadigan vaziyatlarga tushmaslikka harakat qiladi, ularni qayta qo'zg'atmaslik uchun hamma narsani qilishga harakat qiladi. Bu holatning yana bir ko'rinishi boshqalardan uzoqlashish va begonalashish, yolg'izlik hissining mavjudligi bo'lib bunday inson odamlardan qochishga yolg'izda hayot kechirishga harakat qiladi. Depressiya paydo bo'ladi, odam o'zini qadrsiz va rad etilgan his qila boshlaydi, u o'ziga shubha uyg'otadi.

Fiziologik giperaktivatsiya alomati bor insonlarda uxlab qolish qiyinligi (uyqusizlik), asabiylashishning kuchayishi, diqqatni jamlashning qiyinligi, g'azabning portlashi va portlovchi reaksiyalar, asossiz o'ta hushyorlik, shubha gumonlarning kuchayishi va "parvoz reaksiyasi" ga tayyorgarlikning kuchayishi kabi alomatlarda namoyon bo'ladi.

Juda kuchli stressdan keyin vaziyatni rivojlantirishning ikkita usulini ajratib ko'rsatishimiz mumkin bo'ladi. Bularga inson travmatik tajribaga ega bo'lsa, uni o'ziga tan oldi va asta-sekin u bilan yashab, u bilan kurashishning ozmi-ko'pmi konstruktiv usullarini ishlab chiqadi.

Agar shaxs travmatik tajribaga ega bo'lgan bo'lsa, ammo voqeaga berayotgan ta'rifi "baxtsiz hodisa", "hayotiy naqsh", "yuqoridan belgi" deb qarayotgan bo'lsa, u shaxsda

shaxsiy munosabat yo'q, muammo bilan kurashishning konstruktiv bo'lmagan usullarini ishga tushirgan holda kechiktirilgan stress reaksiyalari belgilarining namoyon bo'lishi kuzatiladi. "Qurbon" rolini bajarayotgan shaxsda obsesif xotiralar va travma haqida o'ylar bilan ta'qib qilingan qurbonlar vaqt o'tishi bilan o'z hayotlarini ularni qo'zg'atadigan xotiralar va his-tuyg'ularni siqib chiqarishga chetlab o'tadigan tarzda tashkil qila boshlaydilar. Qochish turli shakllarda bo'lishi mumkin - masalan, voqeani eslatishdan qochish yoki kuchli ichki noqulaylik hissiyotlarini bostirish uchun giyohvand moddalar yoki spirtli ichimliklarni iste'mol qilishni boshlaydilar. Bu holatlar esa shaxsni yanada jarohatdan keyingi stress jarayonlarini kuchayishiga olib keladi. Odam jarohat to'g'risidagi har qanday xotirani yo'q qilishga harakat qiladi: Fikr va tajriba xotiralaridan qochish, tajribani eslatuvchi vaziyatlardan qochish sizga shikastlanishni eslatishi mumkin bo'lgan odamlar, joylar va suhbatlardan saqlanish, travmatik vaziyatning eng muhim daqiqalarini unutib, odam hamma narsaga, hatto ilgari katta qiziqish uyg'otgan narsalarga befarq va befarq bo'lib qoladi, yolg'izlik va yolg'izlik hissi mavjud. Bu holatdagi shaxs asta-sekin, odam odamlar bilan yaqin munosabatlarni o'rnatish qobiliyatini qisman yoki to'liq yo'qotadi [3].

Hattoki, onkologik bemorning hissiy reaksiyalari dinamikasi o'rganilganda ham ularda depressiya holati jarohatdan keyingi stress jarayonlarni kuzatilishi aniqlangan. Jumladan, ko'p yillar davomida ushbu sohada ishlagan psixoterapevt E. Kubler-Ross tomonidan bu holatlar tasvirlangan:

1. Harakat qila olmaslik yoki xavotirlik harakatlar bilan kechadigan kasallik haqidagi yangiliklardan zarba.

2. O'zi haqidagi yangi, chidab bo'lmas bilimlarni inkor etish. Psixika uchun qo'rqinchli vazifasini bajaradi, shaxsiy resursning ulanishini bloklaydi.

3. Agressiya. Adolatsizlik hissi: "Nega men?" Biror kishi kasallikning sabablarini izlaydi va topishga harakat qiladi. Boshqalarni ayblaydi. Bu reaksiya qo'rquvga asoslangan.

4. Depressiya. Inson davolanishga ishonmaydi, undagi ma'noni ko'rmaydi, o'z joniga qasd qilish fikrlarini bildiradi.

5. Qabul qilish yoki "taqdir bilan fitna uyushtirishga urinish". Kasallikning haqiqatini qabul qilish, boshqalar bilan hamkorlik qilish, psixologik yengillik hissi, muvozanat. Yangi ma'nolar paydo bo'ladi, ozodlik hissi paydo bo'ladi. Ba'zi hollarda kasallik jarayonida shaxsning boyitishi, uyg'unlashuvi mavjud.

Bunday stressli holatlarga bolalar ham juda sezgirdirlar. Maktabgacha tarbiya yoshidagi bolalar uchun travmatik holat ota-onadan ajralish, notanish kishi bilan aloqada bo'lishi, maktabdagi yoki tengdoshlar bilan munosabatlardagi muvaffaqiyatsizliklar olib kelishi mumkin.

Tadqiqot metodologiyasi. Tadqiqotimda "Klinik suhbat" so'rovnomasidan foydalanildi. Bunda jami qatnashgan sinaluvchilarning hammasi onkologik kasallikka chalingan bemorlar hisoblanib ularning natijalari qaysi organda uchrashiga ko'ra turli xil bo'ladi. Tadqiqotimizda 6 turdagi onkologik bemorlar qatnashdi. Ularning 44 foizi ko'krak saratoniga, 7 foizi o'pka saratoniga, 7 foizi yo'g'on ichak saratoniga, 7 foizi tuxumdon saratoniga 7 foizi bo'yin saratoniga, 6 foizi prastata bezi saratoniga chalingan bemorlar bo'lib ularning hammasida stressing kechishi va jarohatdan keying stress alomati kuzatilishini ko'rishimiz mumkin.

Tahlil va natijalar. Quyidagi diagramma va jadvalimizda onkologik kasallikka chalinigan 6 oy bo'lgan bemorlarda stress ko'rsatkichlari katta foizni tashkil qilganligini kuzatishimiz mumkin.

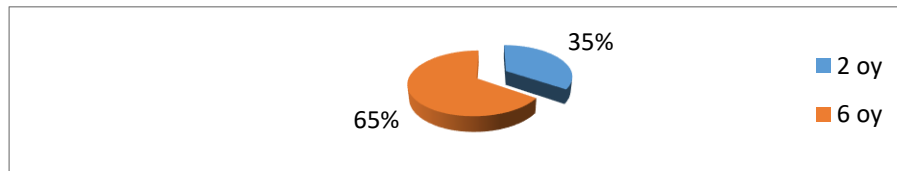

Mazkur tadqiqot ishining kuzatish metodidan keyingi hisoblangan "Klinik suhbat" metodining natijalariga to'xtalib o'tamiz. Birinchi savolimiz: Kasalligingizni bilganda qanday holatga tushgansiz? hisoblanadi va bu savolga 55

nafar sinaluvchimizdan 12 nafar ayol yig'ladim va yomon axvolga tushdim deb javob bergan va 6 nafar ayol esa tasvirlay olmayman deb javob bergan.

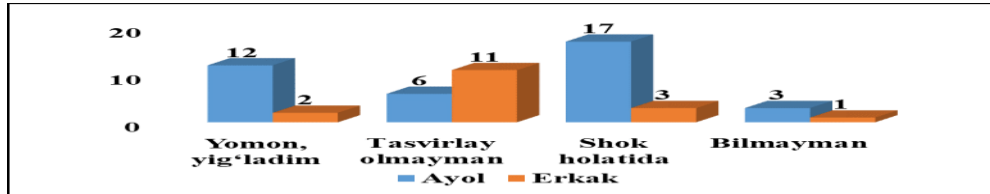

Bundan ko'rinib turuptiki, onkologik bemorlarda stress holati yig'lash, shok holatiga tushish, qabul qilolmaslik jarayonlaridan kelib chiqib, eng avvalo, bemorlarda frustratsiya jarayoni yuzaga kelib keyinchalik bu holat stress holatiga ko'chishi mumkin hisoblanadi.

Demak, bemorlardagi holatiga nisbatan baholash jarayoni past darajasi kam foizni tashkil qilsada, bu holatdagi bemorlar bilan psixologik ish olib borishda ular holatiga ko'ra, mas'uliyat hissini oshirish va faoliyat motivlariga, stress jarayonini yengib o'tish jarayonlariga e'tiborni kuchaytirishga e'tibor qaratish lozim bo'ladi. Bemorlardagi bu jarayonlarga jiddiy e'tibor talab qilib, ular bilan psixokorreksion mashg'ulotlar va stress darajasini kamaytirishga qaratilgan metodikalar tashkil qilish, psixoterapevtik mashg'ulotlar o'tkazish maqsadga muvofiq.

Xulosa. Xulosa sifatida aytishimiz mumkinki, onkologik bemorlarda muammoli holatlar, stress jarayonlari, jarohatdan keyingi stressning ularning hayotiy munosabat shakllanishida, kasallik bilan bog'liq travmalarning shakllanishiga sabab bo'lar ekan, ular bilan tashkil qilinadigan psixokorreksion xizmatni tashkil qilish yuzasidan

o'tkaziladigan korreksion ishlarimizda quyidagilarga e'tibor qaratishni zarur deb hisobladik:

- o'zingizni va sog'lingizni qadrlang;
- har qanday holatda ham ruhiy muvozanatni, hissiy barqarorlikni, osoyishtalikni saqlash;
- atrofdagi har qanday u xoh ijobiy, xoh salbiy hodisalardan yuqori darajada ta'sirlanmaslik;
- doimo ijobiy kayfiyatni yarata olish ko'nikmasini shakllantirish;
- o'zini adekvat anglash, to'g'ri yo'naltira olish va emotsiyalarini boshqara olish malakasini rivojlantirish;
- bemorlarda diniy bilimlar, ulardan foydalanish va e'tiqodni yuzaga chiqaradigan mavzularda suhbatlashish;
- o'z-o'zidan qoniqish hissini rivojlantirish;
- hayotiy muammolarni ochiq qoldirmasdan, pozitiv yo'l bilan hal qilish ko'nikmasini rivojlantirish;
- kun rejimiga rioya qilish va bo'sh vaqtini emotsional yoqimli kechinma kechiradigan mashg'ulotlarga sarflash;
- hayotni, atrofdagilarni odatiy, qanday bo'lsa shundayligicha, boricha qabul qilish;
- hayotiy maqsadlarni aniq qo'yish, vazifalarni belgilab faol harakatlarni amalga oshirish.

ADABIYOTLAR

1. Бонкало Т. И. "Посттравматическое стрессовое" Дайджест Научное электронное издание Москва ГБУ «НИИОЗММ ДЗМ» 2023
2. Gartlehner G, Forneris K.A., Braunli K.A., Geynes B.N., Sonis J., Koker-Shvimmer E., Jonas D.E., Greenblatt A., Uilkins TM, Woodell CL, Lohr KN (2013). Kattalardagi psixologik travma ta'siridan keyin travmatik stressni oldini olish bo'yicha tadbirlar (TSSB). Sog'liqni saqlash tadqiqotlari va sifat agentligi (AQSh). PMID 23658936.
3. Полякова О. Б., Т. И. Бонкало "Психология посттравматического стресса" Москва ГБУ «НИИОЗММ ДЗМ» 2023



UDK: 155.7:101.5:145.2 (041)

Gulshoda BEKMURODOVA,
Qarshi davlat universiteti dotsenti, Falsafa fanlari doktori
E-mail: Bekmurodovagulshoda77@gmail.com

Falsafa fanlari doktori (DSc) B.Omonov taqrizi asosida

JAMIYAT MA'NAVIY SOHADAGI KONSTRUKTIV VA DESTRUKTIV TENDENSIYALAR

Annotatsiya

Maqola jamiyat ma'naviy sohadagi konstruktiv va destruktiv tendensiyalar va ularning jamiyat ma'naviy sohasiga ta'siri masalasiga bag'ishlangan. XX asrning ikkinchi yarmi va yangi asrning dastlabki choragida zamonaviy jamiyat ma'naviy sohasida ko'plab konstruktiv jarayonlar yuzaga kelish sabablari va oqibatlarini bilan bog'liq ilmiy mulohazalar bayon etilgan.

Kalit so'zlar: Jamiyat ma'naviy sohasi, tendensiya, konstruktiv jarayonlar, destruktiv jarayonlar, ma'naviy ishlab chiqarish, ma'naviyat, ma'naviy bilimlar, axloqiy befarqlik.

КОНСТРУКТИВНЫЕ И ДЕСТРУКТИВНЫЕ ТЕНДЕНЦИИ В ДУХОВНОЙ СФЕРЕ ОБЩЕСТВА

Аннотация

Статья посвящена вопросу конструктивных и деструктивных тенденций в духовной сфере общества и их влиянию на духовную сферу общества. Во второй половине XX и первой четверти нового столетия развернулась научная дискуссия, связанная с причинами и последствиями возникновения многих созидательных процессов в духовной сфере современного общества.

Ключевые слова: Духовная сфера общества, тенденции, созидательные процессы, деструктивные процессы, духовное производство, духовность, духовное познание, нравственное безразличие.

CONSTRUCTIVE AND DESTRUCTIVE TENDENCIES IN THE SPIRITUAL FIELD OF SOCIETY

Annotation

The article is devoted to the issue of constructive and destructive trends in the spiritual sphere of society and their impact on the spiritual sphere of society. In the second half of the 20th century and the first quarter of the new century, a scientific discussion related to the causes and consequences of the emergence of many constructive processes in the spiritual sphere of modern society was presented.

Key words: Spiritual sphere of society, tendency, constructive processes, destructive processes, spiritual production, spirituality, spiritual knowledge, moral indifference.

Turli sohalarda ro'y bergan konstruktiv va destruktiv jarayonlar jamiyat a'zolarining iqtisodiy, siyosiy va ijtimoiy voqelikka munosabatini o'zgartirdi. Kishilar ijtimoiy-iqtisodiy va siyosiy jarayonlar mohiyatini o'zgacha tasavvur qila boshladilar, boshqacha baholaydigan bo'ldilar. Inson ma'naviy olamidagi bunday o'zgarishlar qonuniy ravishda jamiyat ma'naviy sohasining tubdan yangilanishiga olib keldi. Zamonaviy jamiyatdagi ma'naviy ishlab chiqarish jarayoni ham, ijtimoiy ong shakllari xarakteri ham, ijtimoiy psixologiya tabiati ham, mafkuraviy vaziyat ham keskin o'zgarimoqda. Barcha sohalarda bo'lgani kabi mazkur yangilanishlarda qator konstruktiv va destruktiv jihatlar, jarayonlar, holatlar ko'zga tashlanadi.

Avvalo, XX asrning ikkinchi yarmi va yangi asrning dastlabki choragida zamonaviy jamiyat ma'naviy sohasida ko'plab konstruktiv jarayonlar yuz berganini qayd qilmoq kerak. Bu jarayonlar o'zining turli-tumanligi bilan tavsiflanadi, albatta. Jumladan, keyingi yarim asr mobaynida:

ma'naviy ishlab chiqarish sifati o'zgardi; xususan, bugungi kunda ushbu jarayon mutlaqo yangicha normalar, tamoyillar, resurslar asosida amalga oshirilmoqda. Bilimlar, g'oyalar, nazariyalar, ta'limotlar, qadriyatlarini yaratish jarayoni texnik va texnologik jihatdan ham takomillashdi. Oqibatda ma'naviy ishlab chiqarish jarayoni tom ma'noda jamiyat hayotining turli sohalarini rivojlantiruvchi, kishilar ma'naviy ehtiyojlarini to'laqonli qondiruvchi omilga aylandi;

ijtimoiy ong shakllari boyidi; xususan, ijtimoiy ahamiyatga molik yangi va yangi siyosiy, huquqiy, axloqiy, estetik, diniy, ilmiy, falsafiy va boshqa tasavvur, bilim, g'oya,

nazariya, ta'limot, qadriyatlar vujudga keldi. Bu bilim va tasavvurlarning ijtimoiy borliqqa ta'siri ko'lami nihoyatda kengaydi;

ijtimoiy psixologiya ratsionallashti; xususan, uning tarkibidagi aql va mantiqqa asoslangan bilim, odat, an'analar miqdori oshib, mistik va irratsional elementlar ulushi kamayib bormoqda. To'g'ri, ushbu jarayon turli jamiyatlarda turli maromda va miqyosda sodir bo'layapti. Lekin mistik dunyoqarash o'rni ratsional dunyoqarash egallayotganini bugungi kunning eng maibul tendensiyalaridan biri sifatida e'tirof etmoq lozim;

mafkuraviy plyuralizm yuzaga keldi; xususan, umumsayyoraviy kontekstda fikrlaganda, kishilik jamiyati yakka mafkura hukmronligidan qutuldi. Yakka mafkura hukmi ostida qolgan hududlar borgan sari kamayib bormoqda, boz ustiga, bu hududlarda ham muqobil g'oya va mafkuralarning shakllanayotganini ko'rish mumkin. Bunday mafkuraviy plyuralizmni shak-shubhasiz kishilik jamiyatining yutug'i sifatida qabul qilmoq darkor.

Ayni paytda zamonaviy jamiyatning ma'naviy sohasida konstruktiv jarayonlarga muqobil ravishda destruktiv jarayonlar ham kechmoqda. Bunday jarayonlarning eng ahamiyatlisi ma'naviy ishlab chiqarishning tijoratlashayotgani bilan bog'liq.

Bozor iqtisodiyoti rivojining ta'siri o'laroq ma'naviy ishlab chiqarish jarayonida ham tijoratga xos bo'lgan xususiyatlar paydo bo'la boshladi. Jumladan, birinchidan, bugungi kunda muayyan talab mavjud bo'lgan va ularni qondirishga xizmat qiladigan bilim va g'oyalar, ta'limot va

nazariyalarni ishlab chiqarishga e'tibor qaratilayotir, xolos. Ikkinchidan, ma'naviy madaniyat mahsullari, masalan, badiiy asarlar, filmlar, multfilmlar, suratlar, ko'rsatuvlar, maqolalar va shu kabilar moddiy mahsulot kabi sotiladigan va harid qilinadigan ob'ekt bo'lib qoldi. Uchinchidan, ma'naviy madaniyat artefaktlarini saqlash, targ'ib qilish va bo'lg'usi avlodlarga yetkazish funksiyalarini bajarmog'i lozim bo'lgan institutlar xizmat ko'rsatish bilan shug'ullanadigan tashkilotlarga aylandi. To'rtinchidan, ma'naviy ishlab chiqarish jarayoni ham moddiy ishlab chiqarishga xos mahsulotlarni sotish va yetkazish, ularni saqlash, savdoga tayyorlash bilan bog'liq bosqichlardan tarkib topadigan bo'ldi. Beshinchidan, ma'naviy ishlab chiqarishning asosiy maqsadi daromad topish bilan bog'liq bo'lib qoldi.

Ma'naviy ishlab chiqarishning tijoratlashuvi fan, ta'lim, adabiyot va san'atda xavfli tendensiyalarga sabab bo'lmoqda. Masalan, barcha mamlakatlar ilm-fanida birinchi navbatda daromad keltirishi va moddiy ishlab chiqarishga tatbiq etilishi mumkin bo'lgan ilmiy izlanishlarni moliyalashtirishga intilish ko'zga tashlanadi. Vaholanki, ilm-fan faqat ishlab chiqaruvchi kuch funksiyasini emas, kishilar dunyoqarashini yuksaltirish, ularga ma'rifat tarqatish, olamdagi ob'ektlarni tasvirlab berish, kelajakni bashorat qilish funksiyalarini ham bajarmog'i darkor[3]. Ilmning tijoratlashuvi, nuqul daromad keltirishi mumkin bo'lgan ixtiro va kashfiyotlarga e'tiborning jamlanishi bu funksiyalar ijrosi uchun o'rin qoldirmayapti. San'atda kechayotgan jarayonlar xususida ham shunday deyish mumkin. Bugungi kunda san'at asarining qadr-qimmatini uning sotiluvchanligi bilan belgilanmoqda. Ketgan harajatlarni qoplagan, jiddiy daromad keltirgan film, asar, ko'rsatuv va shu kabilarigina qadrlil, ahamiyatli sanalmoqda. Asarning g'oyasi, uning syujeti, tarbiyaviy va ma'rifiy ahamiyati esa daromad soyasida qolib ketdi. Buning natijasida san'at asari o'zining eng asosiy funksiyasi-kishilarning estetik tuyg'ulari va didini shakllantirish vazifasini bajarolmay qolayapti.

Ma'naviy ishlab chiqarish jarayonining tijoratlashuvi ikkinchi destruktiv jarayon - ma'naviy bilimlar rivojining sekinlashuviga sabab bo'ldi. V.G.Torosyan va N.YE. Drobyazkolar maqolasida ma'naviy bilimlar tabiati, tarkibi va rivojlanish xususiyatlari ayniqsa yorqin ochib beriladi. Mutaxassislar antik davrda "otium" va "negotium" tushunchalari muomalada bo'lganini eslaydilar. Ularning ta'kidlashicha, "negotium" iqtisodiy faoliyatning har qanday turini o'z ichiga olsa, "otium" ishlab chiqarish bilan bog'liq faoliyatdan emas, insonning ma'naviy yuksalishiga xizmat qiladigan faoliyat turlaridan tarkib topgan. Bu turlarga, masalan, mutolaa, musiqa, falsafa, nazm, matematika, astronomiya kiritilgan. Mazkur sohalariga doir bilimlar jamiyat va inson borlig'ini tavsiflashga, jamiyatdagi voqea hamda jarayonlarning sabab va oqibatlarini aniqlashga, shuningdek, insonning shaxs sifatida shakllanishini, uning ma'naviy yuksalishini ta'minlashga xizmat qilgan. Intellektuallik, estetiklik va axloqlikni o'zida jamlagan bu ma'naviy bilimlar ozod fuqaroni shakllantiruvchi markaziy omil sifatida tavsiflangan[1]. Ular o'tgan asrning ikkinchi yarmiga qadar hatto shaxs ijtimoiy maqomini belgilovchi manba vazifasini o'tagan.

Lekin XX asrning ikkinchi yarmidan boshlab vaziyat tubdan o'zgarib boshladi. Biz ta'kidlab o'tganimizdek, bozor iqtisodiyoti asoslarining qaror topishi amaliy ahamiyatga molik, qisqa muddatda daromad keltirishga qodir bilimlarni yaratishga e'tiborni kuchaytirdi. Buning natijasida shaxs dunyoqarashini shakllantirishga xizmat qiladigan ma'naviy bilimlar soyada qolib ketdi. Amaliy bilimlarni shakllantirishga xizmat qiladigan tadqiqot loyihalariga ajratmalar hajmi borgan sari ortib, ma'naviy bilimlar yaratuvchi ijtimoiy-gumanitar fanlarga doir izlanishlarni moliyalashtirish muttasil kamaydi. Buni mamlakatlarning ilm-fan rivojiga ajratgan investitsiyalari

tarkibidan ham ko'rish mumkin. Masalan, rasmiy ma'lumotlarga qaraganda, AQShda 2019 yilda ilmiy tadqiqotlar uchun 118 milliard dollar ajratilgan. Xitoyda xuddi shu yili ilm-fan uchun 322 milliard dollar sarflangan. Eurostat taqdim qilgan ma'lumotlarga ko'ra, Yevropa Ittifoqi 2019 yilda bu maqsadlarga 306 milliard yevro harajatlar 6 milliard dollarni tashkil qilgan[2]. E'tiborli jihati shundaki, mazkur ajratmalarning arziyasi foizigina ma'naviy bilimlar yaratuvchisi - ijtimoiy-gumanitar fanlarni moliyalashtirishga sarflangan, xolos. Masalan, Rossiyada 2007 yilda tadqiqot va ishlanmalarni moliyalashtirish uchun ajratilgan mablag'ning 2,3 foizi ijtimoiy fanlarga, 1,3 foizi gumanitar fanlarga to'g'ri kelgan[3]. Bu ko'rsatkich keyingi yillarda ham sezilarli darajada o'zgargani yo'q. Boshqa mamlakatlarda ham xuddi shunday vaziyatni ko'rish mumkin. Noproporsional moliyaviy ta'minot, mablag'lar taqsimotida daromad tamoyili ustuvorligi aniq va texnik fanlar gurkirab rivojlanayotgan bir sharoitda ijtimoiy va gumanitar fanlar rivoji, ma'naviy bilimlar taraqqiyotining sekinlashuviga olib keldi. Keyingi yillarda ijtimoiy va gumanitar fanlar sohasida jahonshumul ahamiyatga molik ta'limot va nazariyalar vujudga kelmaganining asl sabablaridan biri ham shunda.

Bu holat zamonaviy jamiyatda jiddiy ijtimoiy oqibatlariga sabab bo'lmoqda. Xususan, ma'naviy bilimlar rivojining sekinlashuvi kishilik jamiyatidagi ijtimoiy-iqtisodiy, siyosiy va ma'naviy-madaniy jarayonlarni tasvirlash, tavsiflash, tasniflash, ularning sabab va oqibatlarini aniqlash, kelajakdagi rivojiga doir bashoratlarni bayon etish, ijtimoiy voqealarni ilmiy asosda boshqarish imkoniyatlarini kamaytirmoqda. Ma'naviy bilimlar tanqisligi inson ma'naviy qiyofasiga salbiy ta'sir ko'rsatadigan omillarni aniqlash va ifodalash, ularni bartaraf etish yo'llarini topishga ham xalal bermoqda. Sirasini aytganda, ko'pgina mutaxassislar tomonidan jamiyat va shaxs ma'naviy degradatsiyasi alomatlari sifatida qayd etilayotgan holatlarning sabablaridan biri ham ma'naviy bilimlar rivojining sekinlashuviga borib taqaladi.

Ma'naviy ishlab chiqarish tijoratlashuvi oqibatida ma'naviy bilimlar rivojining sekinlashuvi jamiyatda axloqiy befarqlik muhitini shakllantirdi. U barcha davrlarda ijtimoiy barqarorlikni, shaxslararo hamjihatlikni, shaxs va jamiyat manfaatlarini uyg'unligini, insonparvarlik va adolatparvarlik tamoyillari ustuvorligini ta'minlovchi omil vazifasini o'tagan. Shu boisdan axloq va uning mazmuni va ijtimoiy ahamiyatiga doir ilmiy mavzularni maxsus tadqiq etgan barcha mutaxassislar uni ma'naviyatning birlamchi negizlaridan biri sifatida e'tirof etadilar.

Insoniyat taraqqiyotining barcha bosqichlarida axloqiy normalar va qadriyatlar rivoj topar ekan, unga muqobil ravishda axloqsizlik ham shakllana borgan. Shu nuqtai nazardan fikrlaganda, axloqsizlik axloq kabi insoniyatning mudom yo'ldoshi bo'lib kelgan. Biroq XX asrda axloq olamida tub o'zgarishlar sodir bo'la boshladi: axloq va axloqsizlik o'rtasidagi muvozanat buzildi, axloqsizlik tizimli tus olara boshladi. Jamiyat hayotida ma'naviy dekadans alomatlari paydo bo'la boshlaganini ilk bor O.Shpengler o'zining "Yevropa quyoshining botishi" nomli asarida ta'kidlab o'tgandi[4]. Mutafakkirlar buning sabablarini turli sohalaridan izlaydilar. Masalan, nemis faylasufi va sotsiologi, mashhur Frankfurt maktabining yorqin namoyondalaridan biri E. Fromm axloqsizlikning asosiy sababini hayotning mazmunini tashkil etuvchi mo'ljal va qadriyatlarining o'zgarishidan izlaydi [5]. Rus faylasufi A.A. Zinoviyevning fikriga ko'ra esa, inson shaxsining yemirilishi, uning ijtimoiy mexanizmining murvatiga aylanishi pirovardida axloqsizlikning yoyilishiga sabab bo'ldi[6]. Lekin, chuqurroq o'ylab qarasaq, qadriyatlarining o'zgarishi sabablari ham, inson shaxsining yemirilishi sabablari ham moddiylik

ustuvorligi, uning oqibati o'laroq ma'naviy ishlab chiqarishning tijoratlashuviga borib taqaladi.

Ammo biz masalaning boshqa jihatiga e'tiborni qaratmoqchimiz. Gap shundaki, kishilik jamiyatida ahloqsizlik hollari tizimli tus olgani sayin unga bo'lgan tolerantlik, befarqlik kayfiyati qaror topmoqda. Axloqiy befarqlik yangi asrning eng destruktiv jarayonlaridan biri darajasiga ko'tarildi. Ma'naviy bilimlarni rivojlantirishga e'tiborning kamligi barcha jamiyatlarda mafkuraviy befarqlik muhitini vujudga keltirmoqda. Mutaxassislar zamonaviy vayronkor g'oyalarning aksariyat qismi turli bazaviy manbalarning buzib talqin qilinishi oqibatida yuzaga kelayotganini qayd qiladilar[7]. Masalan, pravoslaviyeda ma'naviy qadriyatlar, jamoaviylik va vatanparvarlik tamoyillari ulug'lanadi. "Oq birodarlik", "So'nggi ahd cherkovi" kabi sektalar esa pravoslaviyening asosiy tushunchalari va g'oyalarini qo'llasalarda, amalda ularni o'ta buzib talqin qiladilar. Xuddi shunday holatni islom olamida ham kuzatish mumkin. Masalan, bugungi kunda "jahonning turli mamlakatlarida "Al-Qoida", "Al-Murabitun", "Ansor ul-islom", "Asoib Ahli al-Haq", "Asbat al-Ansor", "At-Takfir val-Hijra", "Ahror ash-Shom", "Musulmon birodarlar", "Jamoat Ansor as-Sunna", "Jamoat at-Tavhid val-Jihad", "Dog'iston islom SHO'rosi", "Ajnad ash-Shom islom ittifoqi", "Islom davlati", "Sharqiy Turkiston islom harakati", "Falastin islom jihodi", "Islom jihodi ittifoqi", "Fatx-ul-islom", "Xazzm", "Hayot Tahrir ash-Shom", "Xamas", "Xizbolloh", "Hizb ut-Tahrir al-Islomiya" kabi yuzlab guruhlar faoliyat ko'rsatmoqda." [8]. Ularning barchasi o'z mulohazalarida islomning asosiy g'oya va tushunchalariga murojaat qiladi, biroq mazkur g'oyalar mazmunan buzib, muayyan doiralar manfaatlariga moslashtirib tavsiflanadi.

Zamonaviy vayronkor g'oyalarga xos bo'lgan yana bir xususiyat shundaki, ularning barchasi jamiyatda hukm surayotgan ijtimoiy norma va tamoyillarning ijtimoiy adolat prinsiplariga zid ekanini qayd qiladi, jamiyat a'zolari ongi va faoliyatini eng nomaqbul uslublar yordamida nazorat qilishga chaqiradi, muholiflarni dushman sifatida talqin etadi va ularni yo'q qilish zaruriyatini nazariy jihatdan asoslab beradi. Buni, masalan, pravoslaviyega g'oyalarining buzib talqin qilinishi natijasida yuzaga kelgan "Oq birodarlar" sektasi, protestantizm g'oyalarining noto'g'ri tavsifi mahsuli bo'lgan "Iso cherkovi" sektasi, marksizm g'oyalarining radikal ifodasi nati-jasida paydo bo'lgan "Qizil kxmerlar" guruhi, islom g'oyalarining ekstremistik bayoni tarafdorlari hisoblangan "Islom davlati" guruhi mafkurasida ko'rish mumkin[9].

Vayronkor g'oyalar tarqalishining destruktiv oqibatlari shundaki, u global hamjamiyatni barqaror ijtimoiy-iqtisodiy taraqqiyotdan mosuval qilmoqda, mavjud moddiy-iqtisodiy, moliyaviy, intellektual resrslarning behuda sovrulishiga sabab bo'lmoqda, butun-butun mintaqalarni, mamlakatlarni halokat yoqasiga kelirib qo'ymoqda, ming-minglab taqdirlarni izdan chiqarib yubormoqda. Vayronkor g'oyalarning yoshlar orasida

keng targ'ib va tashviq qilinayotgani esa insoniyat kelajagini ham jiddiy xavf ostida qoldirmoqda.

Mafkura olamidagi tub o'zgarishlar, ayniqsa vayronkor g'oyalar tarqa-lishining jadallashuvi axborot olamiga o'z ta'sirini o'tkazmasdan qolmadi. Bu o'rinda ayniqsa dezinformatsiyalar tarqalishining tendensiyaviy tus olayotgani ko'zga tashlanadi. Umuman olganda, dezinformatsiya – yolg'on yoki voqelikni buzib talqin qiluvchi ma'lumotning vujudga kelishi sabablari talaygina. Goho ijtimoiy, goho iqtisodiy, goho siyosiy yoxud mafkuraviy maqsadlar manfaatdor subyektni dezinformatsiya tarqatishga undaydi. Shu boisdan turli davrlarda dezinformatsiya jamiyatdagi barcha axborotlar majmuida muayyan o'ringa ega bo'lib kelgan. Lekin aynan yangi asr arafasiga kelib, mafkuraviy maqsadlarni ko'zda tutuvchi dezinformatsiyalar salmog'i nihoyatda ortdi. Manfaatdor davrlar u yoki bu mafkurani kishilar ongiga singdirish, maqbul mafkuraviy tasavvurlarni shakllantirish, ob'ektni muayyan hatti-harakatlarga undash maqsadida tobora ko'proq dezinformatsiyaga murojaat qilmoqdalar. Mafkuraviy makonda turli g'oya va mafkuralarning ko'payayotgani, ayniqsa vayronkor g'oyalar va ulardan manfaatdor kuchlarning paydo bo'layotgani dezinformatsiyalar sonini oshirgandan oshirmoqda.

XX asr mobaynida davom etgan keskin mafkuraviy kurash dezinformatsiya tarqatishning muayyan va o'ta samarali texnologiyasini vujudga keltirdi. Bugungi kunda mazkur dezinformatsiyalar tarqatish texnologiyasi yanada takomillashdi. Bu borada zamonaviy axborot uzatish vositalaridan, ijtimoiy tarmoqlardan, feky-xabarlar tarqatishga moslashtirilgan maxsus saytlardan foydalanilmoqda. Dezinformatsiyadan manfaatdor davralarning ko'payayotgani, jamiyat a'zolarining mafkuraviy befarqligi kuchayayotgani esa bu texnologiyani bugungi davrning eng destruktiv omillaridan biriga aylantirmoqda.

Xulosa. XXI asrda kishilik jamiyatining ma'naviy sohasida ham ko'plab konstruktiv jarayonlar yuz berdi. Ayni paytda bu sohada konstruktiv jarayonlarga muqobil ravishda destruktiv jarayonlar ham kechmoqda. Bunday jarayonlarning eng ahamiyatlilari ma'naviy ishlab chiqarishning tijoratlashayotgani, ma'naviy bilimlar rivojining sekinlashuvi, axloqiy befarqlik muhitining shakllanayotgani, mafkuraviy befarqlik muhitining vujudga kelayotgani, vayronkor g'oyalarining tarqalayotgani, dezinformatsiyalar tarqalishining tendensiyaviy tus olayotgani bilan bog'liq. Ushbu ma'naviy-destruktiv jarayonlar ma'naviy ishlab chiqarish jarayonini jamiyat ehtiyojlaridan uzib qo'ymoqda, ijtimoiy ahamiyatga molik bilim va g'oyalar ishlab chiqarish jarayonini zaiflashtirmoqda, jamiyat a'zolarining yangi bilim va g'oyalardan voqifligi darajasini pasaytirmoqda, noto'g'ri jamoatchilik fikrini shakllantirmoqda, kishilar ma'naviy ehtiyojlarida salbiy o'zgarishlarni yuzaga keltirmoqda.

ADABIYOTLAR

1. Торосян В.Г., Дробязко Н.Е. Кризис науки или Наука в кризисном социуме?// Наука и современность, 2014, №30.- 188-с.
2. Сколько тратят на науку Россия, США, Китай и страны Евросоюза.//zen.yandex.ru,2020,1 декабря.
3. Полетаев А.В. Показатели развития общественных и гуманитарных наук в России в период эко-номического подъема.// Управление наукой и наукометрия, 2009, №8.- 227-с.
4. Шпенглер О. Закат Европы.// Соч. в 2-х томах. Т.1.- М.: Мысль, 1998.
5. Фромм Э. «Иметь» или «Быть». – М.: АСТ, 2007.
6. Зиновьев А. А. Глобальный человек. – М.: Эксмо, 2006.
7. Калинин Л.А. К вопросу о типологизации деструктивных идеологий.// Вестник Нижегородского университета им. Н.И. Лобачевского, 2006, №1.- 141-с.
8. Рахматова Д. Геоэсией ракобат шароитида миллий хавфсизликни таъминлаш концепциялари.- Т.: Lesson Press, 2021.- Б.70.
9. Калинин Л.А. К вопросу о типологизации деструктивных идеологий.// Вестник Нижегородского университета им. Н.И. Лобачевского, 2006, №1.- 142-с.



УДК: 101.1

Кобил БОЙМИРЗАЕВ,
Научный сотрудник НамГУ
E-mail: qobiljondoy@gmail.com

Фалсафа фанлари бўйича фалсафа доктори, доцент Д.Алибеков тақризи асосида

СОЦИАЛЬНО-ФИЛОСОФСКИЕ ФАКТОРЫ РАЗВИТИЯ ЗНАНИЙ О ТРУДОВОЙ МИГРАЦИИ СРЕДИ МОЛОДЕЖИ

Аннотация

В данной статье исследуются социально-философские факторы, связанные с исследовательскими и учебными процессами, связанными с ростом молодежной трудовой миграции. В статье основное внимание уделяется таким терминам, как причины дополнительной трудовой миграции молодежи, среда и взаимодействия, которые на них влияют, а также вопросы взаимодействия и идентичности.

Ключевые слова: Трудовая миграция, рынок труда, взаимодействие, идентичность и интеграция, управление миграцией, организационные планы, социально-философский фактор.

YOSHLARDA MEHNAT MIGRATSIYASIGA QO'SHIMCHA DOIR BILIMLARNING RIVOJLANTIRISHNING IJTIMOY-FALSAFIY OMILLARI

Аннотасија

Bu maqola, yoshlarda mehnat migratsiyasining o'sishiga oid bo'lgan ilmiy tadqiqot va o'rganish jarayonlari bilan bog'liq, ijtimoiy-falsafiy omillarni o'rganadi. Maqola, yoshlarning qo'shimcha mehnat migratsiyasiga olib keladigan sabablar, ularga ta'sir qiluvchi muhit va o'zaro aloqalar, shuningdek, o'zaro aloqalar va identifikatsiya muammolari kabi muddatlarga e'tibor qaratadi.

Kalit sozlar: Mehnat migratsiyasi, mehnat bozori, o'zaro ta'sir, identitet va integratsiya, migratsiyani boshqarish, tashkiliy rejalar, ijtimoiy-falsafiy omil.

SOCIO-PHILOSOPHICAL FACTORS OF THE DEVELOPMENT OF KNOWLEDGE ABOUT LABOR MIGRATION AMONG YOUTH

Annotation

This article examines the socio-philosophical factors associated with research and educational processes associated with the growth of youth labor migration. The article focuses on terms such as the causes of additional youth labor migration, the environment and interactions that influence them, and issues of interaction and identity.

Key words: Labor migration, labor market, interaction, identity and integration, migration management, organizational plans, socio-philosophical factor.

Введение. Трудовая миграция является актуальной и сложной проблемой в современном мире. Молодежь, как одна из наиболее динамичных и адаптивных социальных групп, играет ключевую роль в формировании и распространении знаний о трудовой миграции. Социально-философские аспекты этой темы важны для понимания того, как молодежь осмысляет и воспринимает явление трудовой миграции, а также как эти представления влияют на общественное сознание и развитие межкультурного диалога.

Роль образования и медиа. Образовательные институты и медиа играют важную роль в распространении информации о трудовой миграции. Школьные программы и университетские курсы могут включать в себя модули, посвященные миграции, что помогает молодежи осознать сложности и преимущества этого процесса. Медиа также формируют образ мигрантов через новости, документальные фильмы и репортажи, влияя на мнение общества[4].

Этические и моральные аспекты. Социально-философские размышления о трудовой миграции также связаны с этическими и моральными вопросами. Как общество должно относиться к мигрантам? Какие права и обязанности у мигрантов и общества, в котором они находятся? Эти вопросы вносят свой вклад в формирование позиции молодежи по данной теме.

Развитие межкультурного диалога. Социально-философские факторы могут способствовать развитию межкультурного диалога и пониманию между различными социальными группами. Молодежь, имея доступ к множеству информации и технологий, может стать агентами позитивных изменений, расширяя свои горизонты и преодолевая стереотипы.

В современном мире трудовая миграция становится все более актуальной и важной темой, затрагивающей различные аспекты общественной жизни. Молодежь играет значимую роль в этом процессе как субъекты миграции, так и активные участники обсуждения и осмысления этого явления. Развитие знаний о трудовой миграции среди молодежи зависит от множества социально-философских факторов, которые оказывают влияние на их восприятие, понимание и отношение к этому явлению [5].

Социокультурные аспекты молодежной миграции. Социокультурная динамика влияет на развитие знаний о трудовой миграции среди молодежи. Молодежь выросла в условиях глобализации и интернет-коммуникаций, что позволяет им быстро получать информацию о жизни за рубежом и возможностях трудовой миграции. Однако это также может создавать искаженные представления о жизни за границей, ведя к иллюзиям и недоразумениям.

Глобализация и информационные технологии: Современные молодые люди живут в мире, где границы

становятся всё менее значимыми благодаря глобализации сети, интернет и международные новостные ресурсы предоставляют молодежи доступ к информации о трудовой миграции. Это способствует формированию более осознанного взгляда на причины, последствия и вариативные аспекты этого явления.

Мультикультурное окружение: В городах и обществах многих стран молодежь имеет возможность встречаться с представителями различных культур и национальностей. Это мультикультурное окружение способствует формированию толерантности, понимания и уважения к мигрантам и их культурным особенностям [3].

Образование и образовательные программы: Специализированные образовательные программы, курсы и лекции, посвященные вопросам миграции, позволяют молодежи более глубоко изучить эту тему. Образование способствует развитию аналитических способностей и критического мышления, что помогает молодым людям адекватно оценивать сложные аспекты трудовой миграции.

Социальные движения и активизм: Молодежь всё чаще выступает в роли сторонников прав мигрантов, борцов за равноправие и социальную справедливость. Эти активности способствуют привлечению внимания к проблемам мигрантов и создают основу для более глубокого осмысления вопросов трудовой миграции.

Этические и моральные аспекты: Философские размышления о справедливости, равенстве и человеческих правах играют важную роль в формировании взглядов молодежи на трудовую миграцию. Для многих молодых людей важно понимать, каким образом миграционные процессы связаны с глобальными этическими вопросами [1].

Культурное влияние и медиа: Фильмы, литература и другие формы искусства, затрагивающие тему миграции, могут оказать сильное влияние на восприятие молодежи. Они помогают создать эмоциональную связь с переживаниями мигрантов и побуждают задуматься о собственных ценностях и позиции [6].

Все эти факторы в совокупности влияют на развитие знаний о трудовой миграции среди молодежи. Молодежь становится более информированной, толерантной и аналитически мыслящей, что способствует более глубокому пониманию многогранности данной проблемы. Важно поддерживать и стимулировать развитие этих факторов через образование, социальную активность и медиа, чтобы молодежь могла сыграть конструктивную роль в создании более справедливого и гуманного общества, учитывая вызовы и возможности, связанные с трудовой миграцией.

Современный мир охвачен процессами глобализации, которые оказывают сильное влияние на социально-экономические отношения и культурные взаимодействия между различными странами и регионами. В результате этой глобальной динамики, трудовая миграция становится все более актуальной темой, особенно для молодежи. Молодые люди сегодня сталкиваются с новыми вызовами и возможностями в сфере занятости и образования, и знание о трудовой миграции играет важную роль в формировании их мировоззрения и профессионального пути. В этой статье рассматриваются социально-философские факторы, влияющие на развитие знаний о трудовой миграции среди молодежи [2].

Философский аспект понимания трудовой миграции. Философские установки молодежи играют важную роль в восприятии трудовой миграции. Понятия справедливости, человеческого достоинства и глобальной

и развитию информационных технологий. Социальные солидарности могут определять их отношение к мигрантам и миграционным процессам. Философские дебаты оправдываются как негативное, так и позитивное отношение к миграции, что формирует множественные точки зрения на эту проблему.

Многообразие культур и ценностей: Современная молодежь живет в мире, где множество культур и ценностей переплетаются. Это стимулирует интерес к изучению различных аспектов трудовой миграции, так как такие знания помогают лучше понимать разнообразие культурных контекстов, в которых молодежь может оказаться работая за границей. Это способствует формированию толерантности, уважения к различиям и культурному обмену.

Экономическая неопределенность: Сложности на рынке труда и экономическая нестабильность могут подтолкнуть молодых людей к идее о поиске работы за границей. Знание о трудовой миграции позволяет им понимать риски и возможности такого шага, а также планировать свою карьеру с учетом международной составляющей.

Глобальное образование: Молодежь сегодня имеет более широкий доступ к образованию и информации, чем когда-либо. Это способствует формированию более осознанного подхода к вопросам трудовой миграции. Образование о трудовой миграции может включать в себя исторический контекст, экономические и социокультурные аспекты, а также этические вопросы, связанные с правами и равенством работников.

Социальная справедливость: Молодежь чувствует ответственность перед обществом и стремится к социальной справедливости. Знание о трудовой миграции позволяет им понимать вызовы и неравенства, с которыми сталкиваются мигранты, и рассматривать возможности содействия в создании более справедливых условий для работников в международном масштабе.

Этика и гражданственность: Понимание этических аспектов трудовой миграции способствует формированию гражданской позиции молодежи. Они могут рассматривать вопросы миграции в контексте прав и обязанностей государств, а также общей глобальной ответственности за улучшение условий жизни и труда мигрантов.

Технологический прогресс и связность: Современные технологии облегчают связь между странами и культурами, и это может стимулировать интерес к трудовой миграции. Знание о технологических возможностях и инструментах, которые облегчают жизнь мигрантов, может быть важным аспектом в принятии решения о международной карьере [7].

Таким образом, социально-философские факторы играют важную роль в развитии знаний о трудовой миграции среди молодежи. Понимание молодыми людьми разнообразных аспектов этой темы способствует их личностному и профессиональному развитию, а также способствует созданию более глобального и толерантного общества.

Заключение. Социально-философские факторы играют существенную роль в развитии знаний о трудовой миграции среди молодежи. Они формируют мировоззрение молодых людей, влияют на их отношение к миграции и определяют их готовность к участию в межкультурном диалоге. Понимание этих факторов поможет обществу более эффективно адаптироваться к изменениям, вызванным трудовой миграцией, и создать более гармоничное и справедливое международное сообщество.

ЛИТЕРАТУРА

1. Сегодня число мигрантов возрастает с каждым днём. [Электронный ресурс]. – Режим доступа: <http://www.zpu-журнал.ру/zpu/сонтентс/2012/2/> Кхудае, свободный.
2. Миграционные процессы в Европе. [Электронный ресурс]. – Режим доступа: http://fostu.ucoz.ru/publ/socialno_ekonomicheskie, свободный.
3. Мирзиёв Ш.М. Янги Ўзбекистон стратегияси.-Тошкент нашриёти, 2021. Б.442.
4. Соловьёва Н. Н., Раковская В. С. Ионикан Н.В. ОБРАЗОВАНИЕ, РАБОТА И ОПЛАТА ТРУДА: ТОЧКА ЗРЕНИЯ ТРУДОВОГО МИГРАНТА Современные проблемы науки и образования. – 2013. – №3.
5. Толаметова З. А. Иқтисодийни модернизациялаш жараёнида меҳнат бозорини ривожлантириш йўналишлари. – Т.: «Иқтисодийт», 2014.
6. Арутюнян Ю. В. и др. Этносоциология. – М.: Аспект-Пресс, 1998. – 271 с
7. Исакулов, Ш. Н. Проблемы выработки идеологического иммунитета трудовых мигрантов Республики Узбекистан Ш. Н. Исакулов Общественное мнение и права человека. — 2018.— № 1. — С. 59.



UDK: 378.14

Azizbek BOTIROV,
Samarkand branch of Tashkent Kimyo International University
E-mail: azizbekbotirov601@gmail.com

According to the review of I. Rizaev, doctor of Philosophy, associate Professor of the Samarkand branch of the Tashkent University of Information Technologies

ANALYSIS AND PROSPECTS FOR SELF-EDUCATION IN NON-STATE EDUCATIONAL INSTITUTIONS

Annotation

This article focuses on such qualities of students as initiative, activity and self-control, which allow them to build their future and activities in accordance with social needs and the sociocultural environment. The development of student self-government in higher educational institutions, analysis of the pedagogical potential of student associations and the involvement of students in social processes is relevant. However, in Uzbekistan, research in this area is carried out at an insufficiently high level, which requires a more in-depth study of students' self-control abilities and analysis of scientific and pedagogical work related to youth problems. The article also discusses factors influencing the development of non-state higher education in Uzbekistan and the importance of forming a legal framework in this area during the transition period of educational development. It is noted that the adoption of sets of legal documents that meet international standards opens up opportunities for improving the education system in Uzbekistan and ensuring access to modern knowledge.

Key words: Social needs, sociocultural environment, student self-government, pedagogical potential, Uzbekistan, youth.

АНАЛИЗ И ПЕРСПЕКТИВЫ САМООБРАЗОВАНИЯ В НЕГОСУДАРСТВЕННЫХ ОБРАЗОВАТЕЛЬНЫХ УЧРЕЖДЕНИЯХ

Аннотация

Данной статье внимание уделяется таким качествам студентов, как инициативность, активность и самоконтроль, которые позволяют им строить свое будущее и деятельность в соответствии с социальными потребностями и социокультурной средой. Актуальным является развитие студенческого самоуправления в высших учебных заведениях, анализ педагогического потенциала студенческих объединений и вовлечение студентов в социальные процессы. Однако, в Узбекистане исследования в этой области проводятся на недостаточно высоком уровне, что требует более глубокого изучения способностей студентов к самоконтролю и анализа научно-педагогической работы, связанной с проблемами молодежи. Статья также обсуждает факторы, влияющие на развитие негосударственного высшего образования в Узбекистане и важность формирования правовой сферы в этой области в переходный период развития образования. Отмечается, что принятие сводов правовых документов, соответствующих международным стандартам, открывает возможности для улучшения системы образования в Узбекистане и обеспечения доступа к современным знаниям.

Ключевые слова: Негосударственные высшие учебные заведения, социальные потребности, социокультурная среда, студенческое самоуправление, педагогический потенциал, Узбекистан, молодежь.

NODAVLAT TA'LIM MUASSASALARIDA MUSTAQIL TA'LIMNING TAHLILI VA ISTIQBOLLARI

Аннотация

Maqolada talabalarning o'z kelajagi va faoliyatini ijtimoiy ehtiyojlar va ijtimoiy-madaniy muhitga mos ravishda qurish imkonini beruvchi tashabbuskorlik, faollik va o'zini o'zi nazorat qilish kabi fazilatlar e'tibor qaratilgan. Oliy o'quv yurtlarida talabalarning o'zini o'zi boshqarish tizimini rivojlantirish salohiyatini tahlil qilish va talabalarni ijtimoiy jarayonlarga jalb etish dolzarb ahamiyatga ega. Biroq O'zbekistonda bu boradagi tadqiqotlar yetarli darajada yuqori saviyada olib borilmayotgani talabalarning o'zini o'zi nazorat qilish qobiliyatini yanada chuqurroq o'rganishni, yoshlar muammolari bilan bog'liq ilmiy-pedagogik ishlarni tahlil qilishni taqozo etadi. Shuningdek, O'zbekistonda nodavlat oliy ta'lim rivojiga ta'sir etuvchi omillar va ta'lim rivojlanishining o'tish davrida bu boradagi huquqiy bazani shakllantirishning ahamiyati haqida so'z boradi. Qayd etilishicha, xalqaro standartlarga javob beradigan me'yoriy-huquqiy hujjatlar to'plamining qabul qilinishi O'zbekistonda ta'lim tizimini takomillashtirish, zamonaviy bilimlardan foydalanishni ta'minlash uchun keng imkoniyatlar ochmoqda.

Kalit so'zlar: Ijtimoiy ehtiyojlar, ijtimoiy-madaniy muhit, talabalarning o'zini o'zi boshqarishi, pedagogik salohiyat, O'zbekiston, yoshlar.

Introduction. The growth in the number of private higher education institutions in the world is associated not only with the development of their material and technical base. The prestige of educational institutions is measured, first of all, by the presence of high scientific potential and the level of training of qualified personnel. Therefore, the fact that the quality of qualified personnel among universities comes first places a great responsibility on the leaders of the non-state education sector. The task of higher education in the world is to prepare highly spiritual, intellectually developed, creative specialists. Because higher education is always not only an

institution for training highly qualified specialists, but also a higher institution that embodies personal qualities and socially active abilities in students.

Literature review. Preparing future teachers for professional activities, the formation of an active personality capable of independent thinking is one of the important pedagogical tasks. However, this problem cannot be solved fully without studying the pedagogical views and teachings of our encyclopaedist scientists. General pedagogical and didactic ideas, as well as issues of independent thinking and independent education are reflected in the scientific views and

educational works of Abu Nasr Farabi, Mahmud Kashgari, Yusuf Khos Hajib, Ahmad Yugnaki.

In particular, Al-Khorezmi's works expressed valuable ideas about general didactic principles, methods and forms, independence, independent approach, encouraging independence, creative activity, creative thinking, description of observed phenomena and their regular description, experience, observation, question-and-answer form of training.

Farabi's works "The Origin of Sciences" and "The City of Virtuous People" emphasize that the task of education is to educate a mature personality capable of satisfying the needs of society and serving this society, thinking independently and creatively.

Alisher Navoi pays special attention to the issue of a person's self-education, awareness of his mistakes and shortcomings and correcting them in the process of education.

In his views, Alisher Navoi emphasizes that among the moral qualities and virtues characteristic of a perfect person, special emphasis should be placed on volitional qualities. It reflects the importance of developing important qualities in a person such as patience, contentment, enthusiasm and courage to achieve excellence. The scientist-poet pays special attention to the issue of self-education, shows the importance of implementing this process through self-awareness, self-perception, and the ability to wisely choose the methods and means used in it [1].

Scientists and teachers of Uzbekistan have carried out a number of research works on organizing education based on modern approaches and teaching students self-study. In particular, scientific research was carried out by Mavlonova R.A., Khodzhaev B.Kh., Azizkhodzhaeva N.N., Adizov B., Rakhimov B., Tulenova G.J., Ruzieva D., Kuronov M., Muslimov N.A., Artykov N.N., Egamberdieva N., Oldinova O., Musurmonova O., Makulova B., Dzhuraev R., Shodiev N., Tolipov U.K., Ibragimov Kh.I., Mardonov Sh., Sharipov Sh., Shodmonova Sh.

Scientists and researchers in their scientific activities have focused on the problems of using educational technologies and various aspects of organizing students' independent work. Their research focuses on training students in secondary schools and, at the same time, future specialists in higher education institutions.

Foreign researchers and scientists, such as S. Rubinstein, V. Krutetsky, A. Linda, K. Babansky, P. Mikkelson, N. Dairy, O. Nickelson, A. Maslow, P. Blonsky, use modern pedagogical technologies, expressed their views on the problems of independent education.

Although the above-mentioned scientists in their work expressed their opinion on the organization of independent work in higher education, they did not dwell on the integrated system of self-control of students, special requirements for them, and did not attach importance to the organization of independent work based on pedagogical technologies. This suggests that the organization of independent work of students in higher educational institutions today using modern pedagogical technologies is not well established.

Methodology & empirical analysis. At the present stage of development of non-state universities, student initiative, activity and self-control play an important role. They build their future and their activities based on their social needs, in harmony with the sociocultural environment.

In this regard, in higher education it is important to form a new educational sphere aimed at developing the system of student self-government, deep development of its pedagogical potential, active involvement of students in social processes and support of all social initiatives of students. The formation of such a sphere is impossible without a theoretical understanding of the essence of modern student self-control

and the study of the essential conditions for the effective implementation of the pedagogical potential of student associations [2].

Currently, research aimed at fully revealing the possibilities of self-control of students as a subject of pedagogical activity in Uzbekistan is not carried out at a high level. The study of modern experience of student self-control, individual performance of independent tasks, analysis of scientific and pedagogical work on the problems of youth in general and students in particular allows us to identify a number of important contradictions.

The process of development of non-state higher education in Uzbekistan is associated with various factors that have their own characteristics. Among them, the most important, decisive factor was that the concept of "private property" in the field of education until recently was not developed in the legislation of Uzbekistan [3]. Therefore, the formation of the legal field of higher education is one of the most pressing tasks of the functioning, development and reform of this sphere in the transition period that society is currently experiencing.

Resolution of the President of the Republic of Uzbekistan on the development of education No. PP-3931 "On measures to introduce new management principles in the public education system" dated September 5, 2018, is aimed at expanding the role of the non-state sector in the provision of educational services in the Republic of Uzbekistan, creating favourable conditions for business entities and non-state education. This is an important document that defines the priorities of state policy in the field of education in our country in order to further improve the activities of organizations.

This set of legal documents, adopted in Uzbekistan and tested at the international level, set a global model for reforming the entire sphere of education. With the recognition of the global pattern for the development of the higher education system, Uzbekistan opens up opportunities for expanding the opportunities of higher education at the level of world models of dogmatism in society, eliminating outdated winners, increasing the transparency and efficiency of the education system, and creating conditions for obtaining modern knowledge [4].

In modern non-state universities, the problems of developing students' independent completion of tasks and self-control are:

- students' lack of need for social activity, self-awareness and appropriate organizational forms of working with students;
- potential educational opportunities of student government and the lack of organizational and pedagogical conditions for their implementation;
- the need of student activists for pedagogical support from the university administration and teachers, as well as the lack of development of the main forms of pedagogical support for socially oriented activities of students [5].

Based on the stated guidelines, the research task has been defined, which is to determine the conditions under which it is possible to actualize the pedagogical potential of students' independent completion of tasks and self-control.

Results. Scientific research in the field of education, pedagogical observations show that, based on modern achievements of science and technology, it is necessary to train students in professional research, creativity, develop their knowledge, skills and dexterity, increase their ability to think, cultivate a culture of speech, and master the secrets of the profession.

In non-state universities, serious attention is not paid to the development of independent work skills in pedagogical and special subjects, there are insufficient teaching aids and

recommendations specifically designed for independent work, there is no classification of educational materials, the system of independent assessment of work has not been brought to the required level, and similar problems remain relevant [6].

Based on the above, the following priority tasks can be identified:

1. Disclosure of the essence of students' independent performance of tasks and self-control skills, as well as to describe the characteristics of its main subjects, to show their role in the organization of socially oriented activities [7].

2. Determination of the principles of students' independent performance of tasks and self-control, reflecting its complex nature.

3. Identification of the main functions that improve students' independent performance of tasks and self-control skills.

4. Determination of the most important organizational and pedagogical conditions for students to independently complete tasks and successfully implement self-control skills [8].

5. Development and theoretical justification of a typology of types and forms of pedagogical support for socially-oriented activities of students.

Conclusions. In conclusion, we considered it necessary to give the following proposals and recommendations to improve the quality and efficiency of the formation of independent knowledge, skills and qualifications of students:

- determining the content, form and methods of students' independent completion of tasks and self-control processes, organized on the basis of pedagogical technologies in subjects;

- it is necessary to develop a student-oriented model of independent completion of tasks and self-control in subjects [9] and organization of independent completion of tasks and self-control of students based on this model;

- introduction of a stimulating and interesting system for students to independently complete tasks and self-control;

- identification of tasks related to diagnostics, assessment of students' practice in organizing independent work in pedagogical subjects and monitoring the formation of independent work skills;

- development of methodological recommendations aimed at developing students' independent completion of tasks and self-control.

REFERENCES

1. Сафаров А. И., Ризаев И. И. Роль исторического сознания и исторической памяти в системе национального сознания //Культурное наследие и народное искусство: сохранение и актуализация в целях устойчивого развития общества. – 2022. – С. 297-303.
2. Alikulov X., Haqqulov N. Q. Spiritual maturity and philosophical thinking dependence of development //ISJ Theoretical & Applied Science. – 2020. – Т. 4. – №. 84. – С. 164-167.
3. Ismoilovich E. I. The mechanism of evaluation of innovative investment processes effectiveness in the service sector //SAARJ Journal on Banking & Insurance Research. – 2016. – Т. 5. – №. 3. – С. 60-71.
4. Khotambekovna E. M. Таълимда инновацион ғоялар кириб келишидаги хаотик жараёнлар ҳамда таълим тизимида аттрактор омили //Philosophy and life international journal. – 2022. – №. SI-1.
5. Усмонов Ф. Н. Основные этапы развития научной рациональности //Theoretical & Applied Science. – 2017. – №. 11. – С. 181-184.
6. Мардонов Р. С., Ризаев И. И. Проблемы в инновационном развитии (на примере Узбекистана) //Географические и экономические исследования в контексте устойчивого развития государства и региона. – 2022. – С. 244-246.
7. Muminova Z. O. Spiritual moral being of humans in the sinergetik context //Austrian journal of humanities and social sciences. – 2015. – Т. 3.
8. Тураев Б. О., Ризаев И. И. Особенности проявления искусственного интеллекта в бытии человека //Новые информационные технологии и системы (НИТиС-2022). – 2022. – С. 361-363.
9. Mamarahimov K. The need to improve the process of developing aesthetic knowledge and skills in youth at a new stage of development //American Journal of Interdisciplinary Research and Development. – 2022. – Т. 11. – С. 45-49.
10. Mardonov R. Features of educational services in modern conditions //Archive of Conferences. – 2021. – Т. 22. – №. 1. – С. 100-103.



UDK: 316(6)

Mahbuba BO'RIYEVA,

"Oila va xotin qizlar" ilmiy tadqiqot instituti kichik ilmiy xodimi

E-mail: mahbubaburiyeva709@gmail.com

Psixologiya fanlari doktori, dotsent X. Abdusamatov taqrizi asosida

MIGRANT OILALARINING YANGI MUHITDA MOSLASHISHINING IJTIMOY-PSIXOLOGIK OMILLARI

Annotatsiya

Mazkur maqolada migrant oilalarining kross-madaniy moslashuvining ijtimoiy – psixologik omillari, migrantlarning ijtimoiy-madaniy moslashuvining turli jihatlariga ta'sir qiluvchi bir qancha omillar va oqibatlari asosida olib borilgan tadqiqotlar va bu sohada izlanish olib borgan olimlar ma'lumotlari asosida tahlil qilingan.

Kalit so'zlar: Migrant, oila, migratsiya, moslashuv, kross-madaniy, omillar, madaniyatlararo, munosabat.

СОЦИАЛЬНО-ПСИХОЛОГИЧЕСКИЕ ФАКТОРЫ АДАПТАЦИИ СЕМЕЙ МИГРАНТОВ В НОВОЙ СРЕДЕ

Аннотация

В данной статье анализируются социально-психологические факторы кросс-культурной адаптации семей мигрантов, ряд факторов и последствий, влияющих на различные стороны социокультурной адаптации мигрантов и данные ученых, проводивших исследования в этой области.

Ключевые слова: Мигрант, семья, миграция, адаптация, кросскультурность, факторы, межкультурность, отношение.

SOCIO-PSYCHOLOGICAL FACTORS OF ADAPTATION OF MIGRANT FAMILIES IN A NEW ENVIRONMENT

Annotation

This article analyzes the socio-psychological factors of cross-cultural adaptation of migrant families, several factors and consequences affecting various aspects of socio-cultural adaptation of migrants and the data of scientists who have conducted research in this field.

Key words: Migrant, family, migration, adaptation, cross-cultural, factors, intercultural, attitude.

Kirish. Hozirgi kunga kelib dunyoda migratsiya jarayonlari jadallashib bormoqda. Globallashuvning tezlashishi barcha ijtimoiy sohalarda (ta'lim, biznes, dam olish, ijtimoiy munosabatlar), turli madaniyatlar vakillari o'rtasidagi aloqalar sonini keskin ortib borishiga olib kelmoqda.

Migratsiya jarayonining kuchayishi bir qator muhim ijtimoiy-madaniy va ijtimoiy-psixologik muammolarning paydo bo'lishiga va olimlarning migrantlarning yangi turmush sharoitlariga moslashishi bo'yicha tadqiqotlarga bo'lgan qiziqishining sezilarli darajada oshishiga olib keladi. Globallashayotgan ijtimoiy-madaniy makonning yuqori dinamikasi tufayli sub'ekt va ijtimoiy muhitning uyg'unlashuvini, shaxsning moslashuv mexanizmlarini tushunish muammosi o'z vaqtida ilmiy-nazariy mulohaza yuritishni taqozo etadi.

Ushbu o'zgarishlar bilan bog'liq holda, migrantlardagi akkulturasianing ijtimoiy-psixologik qonuniyatlarini va kross-madaniy moslashuvni o'rganishning ahamiyati sezilarli darajada oshib bormoqda.

Oxirgi vaqtlarda migrantlarning kross-madaniy jihatlarini o'rganish bo'yicha olib borilgan tadqiqotlar va vaqtinchalik migrantlar o'zlari shuni ta'kidlashganki, yaqin kelajakda bizda "madaniyatlar aralashmasi" emas, balki ularda mavjud bo'lgan o'ziga xoslik saqlanib qoladi. Migrantlarning boshqa bir madaniyatga kirib borishi, uni to'liq qabul qilish degan majburiyatni anglatmaydi, lekin unga moslashishni anglatadi [1,2]. Hozirgi vaqtda ko'plab rus va xorij tadqiqotchilari migrantlarning moslashuvi fenomeni bilan birga "ijtimoiy-madaniy moslashuv", "Etnomadaniy moslashuv" atamali bilan bir qatorda "kross-madaniy moslashuv" atamasini ham qo'llab kelishmoqda [3]. Shu bilan birga ko'pgina mualliflar ushbu termini shaxsning yangi madaniy muhit bilan faol o'zaro ta'siri jarayoni va natijasi, bu

yuqori darajadagi funksional va psixologik farovonlikka erishishga olib keladi degan ma'noda ishlatishadi [4].

Mavzuga oid adabiyotlar tahlili. K.Uord va uning hamkasblari kross-madaniy moslashuvni ikki turga – psixologik va ijtimoiy-madaniyga ajratadilar. Mualliflarning fikricha, psixologik moslashuvning negizida asosan kross-madaniyatlararo harakat jarayonida qoniqish bilan bog'liq affektiv reaksiyalar yotadi. Ijtimoiy-madaniy turda esa ular yangi madaniy muhitga "moslashish" yoki u bilan samarali munosabatda bo'lish imkonini beradigan xulq-atvor sohasini anglatadi. Shu bilan birga, kross-madaniy moslashuvning ikkala turi o'rtasida ham o'zaro bog'liqlik munosabatlariga asoslandi [5].

Bundan tashqari K. Uord bir qancha o'tkazilgan tadqiqot natijalarini umumlashtirgan holda, migrantlarning affektiv, xulq-atvor va kognitiv mezonlari asosidagi muvaffaqiyatli moslashuvini ajratib ko'rsatdi:

psixologik farovonlik,

mahalliy aholi bilan samarali o'zaro munosabat,

kasbiy (ta'lim) vazifalarni muvaffaqiyatli bajarish,

kundalik hayot muammolarini hal qilish;

tegishli munosabat va qadriyatlarini qabul qilish.

S.V.Smironova aynan migrantlarni psixologik va moslashuv xususiyatlarini o'rganishda Moskvada tadqiqot o'tkazadi. Tadqiqotda Qirg'iziston, Tojikiston va O'zbekistondan rus tilini yaxshi biladigan 106 nafar mehnat migrantlari ishtirok etdi. Tadqiqot yangi sharoitlarda ishlayotgan mehnat migrantlariga qaratilgan. Umuman olganda, natijalar Tojikistondan kelgan mehnat migrantlari yangi sharoitlarda o'zlarini eng kam qulay his qilishlarini ko'rsatdi. O'zbekistonlik mehnat migrantlari tojiklar va qirg'izlar bilan solishtirganda eng yuqori individual moslashuvga ega (adekvat o'zini-o'zi hurmat qilish, yuqori nevro-psixik barqarorlik, voqelikni uyg'un idrok etish).

Bundan tashqari aynan o'zbek migrantlarida eng yuqori kommunikativlik qobiliyatlariga ega ekanligi ta'kidlab o'tilgan.

T. G. Stefanenko insonni boshqa madaniyatga moslashishining quyidagi mezonlarini ko'rib chiqdi: noqulay emotsional holatlarining davomiyligi va jiddiyligi, moslashuvchining faoliyati mahsuldorligi va uning hayotdan qoniqish imkoniyatini olish [3].

D. Berri o'zining tadqiqot ishlarida moslashuv omillarini makro va mikro darjasida ko'rib chiqadi. Makrodarajadagi omillarga migrantlar kelgan davlati va o'sha jamiyatning xususiyatlarini nazarda tutilgan. Bu erda muallif ijtimoiy, demografik, siyosiy omillar, ya'ni etnik tarkib, jamiyatning madaniy pluralizm darajasi, etnik va madaniy guruhlarga munosabat haqida ta'kidlarni aytib o'tmoqda. Mikrodarajadagi omillar - bu shaxsning xususiyatlari, yangi madaniyatni o'zlashtirish va bu qanday qanday sharoitlarda bo'layotgani: shaxsiy xususiyatlar (loqus nazorat, moslashuvchanlik), umidlar, madaniy masofa (din, til), moslashish strategiyalari, ijtimoiy qo'llab-quvvatlash omillari [6].

V. Mukomel migrantlarning moslashuviga ta'sir etuvchi omillarni sanab o'tadi:

ijtimoiy muhitning eng muhim tarkibiy qismlari (bandlik, uy-joy, ta'lim, ijtimoiy va madaniy xizmatlar bozorlari) mavjudligi;

qabul qiluvchi va jo'natuvchi jamiyat o'rtasidagi ijtimoiy-madaniy masofa;

guruhning o'zini-o'zi tashkil etishining etnik-madaniy xususiyatlari, jo'natuvchi jamiyatning ijtimoiy tashkil etilishi va an'analarning o'ziga xos xususiyatlaridan kelib chiqishi;

vaqtinchalik mehnat migrantlarining ma'lum bir joyda doimiy yashashga yo'naltirilgan migrantlarning migratsiya oqimidagi nisbati bilan belgilanadigan turli guruhlardagi migrantlarning moslashuv munosabatiga bo'lgan farqlar;

muhojirlar uchun rasmiy va norasmiy hamkorlik tarmoqlarini rivojlantirish va ulardan foydalanish imkoniyati [7].

E. A. Grishina aynan ko'plab kross-madaniy tadqiqotlarni o'rganib chiqish asosida, migrantlarning moslashishining davomiyligi va muvaffaqiyat omillarining asosi bo'lgan uchta guruh mazmunini ko'rib chiqdi: umummadaniy, ijtimoiy va individual. Birinchi guruh ikkala madaniyatning o'ziga xos xususiyatlarini - mezbon - mehmon va madaniy masofaning o'lchamini tasvirlaydi. Ikkinchi guruh omillarining tarkibi aniq belgilanmagan, ammo unda migrantlarning ijtimoiy qo'llab-quvvatlashini bildiradi. Asosiy urg'u mahalliy aholi tomonidan tashrif buyurayotgan migrantlarga nisbatan munosabatlarini sub'ektiv baholashga qaratilgan.

Yuqorida keltirilgan raqamlar va fikrlardan migratsiya jarayoni nafaqat ish topish yuzasidan boshqa davlatga yoki shaharga ko'chib o'tishga majbur bo'lgan shaxslarga, balki, ularning farzandlari, qarindoshlari, shuningdek, ular yashaydigan muhitga ham o'z ta'sirini ko'rsatadi.

Tadqiqot metodologiyasi. E.V. Kiriyashova o'zining tadqiqot izlanishlarida Mordoviya Respublikasidagi mehnat migrantlarining moslashuvi muammosiga e'tiborini qaratgan. Mehnat migrantlari va ularning oilalarini etnik-madaniy moslashuvi ularning ijtimoiy va iqtisodiy moslashuvining muhim elementi hisoblanadi. Migrantlarning moslashishi muvaffaqiyatli bo'lishida qabul qiluvchi davlat ularga milliy-madaniy o'z taqdirini o'zi belgilashini amalga oshirish imkoniyatini berganda, bunda migrantlar hududiy bo'lmagan (tashqi) milliy-madaniy birlashmalar ishida ishtirok etishi birinchi navbatda milliy-madaniy avtonomiyalar, shuningdek, milliy jamoalarda. Ushbu muammoni hal qilish migrantlarning ba'zi progressiv xarakter xususiyatlarini saqlab qolishga yordam beradi. Migrantlarning moslashuvi ko'p jihatdan ularning nafaqat mezbon aholi madaniyati bilan tanishishiga,

balki ularning milliy-madaniy ishlarni tashkillashtirishda yo'lini aniqlashtirishga ham bog'liq [8].

Migrantlarning bolalarida dunyoga nisbatan ishonchsizlik, beqarorlik va dushmanlik tuyg'ulari yuzaga kelishi mumkin. Ota-ona va bola munosabatlarining tabiati ota-onalarning qiyofasida, xususan, ona timsolida namoyon bo'ladi va bolaning shaxsiy rivojlanishida, dunyoga va o'ziga bo'lgan munosabatlar ko'rsatgichida indikator sifatida xizmat qiladi. Bu holat, ayniqsa, muvaffaqiyatli ijtimoiy-psixologik moslashish holatida bo'lgan migrantlar farzandlarida onaning ijobiy qiyofasi haqidagi ildiz tushunchalarida xarakterlidir [9].

Tadqiqotchilar tomonidan aynan migrantlarning ijtimoiy-madaniy moslashuvining turli jihatlariga ta'sir qiluvchi bir qancha omillarni ko'rib chiqadilar. Shulardan V. El-Eod va F. Peterman emotsiyalarni boshqarish, madaniyatlararo kompetentlik va migrantlarning yangi muhitda maqsadlarni belgilash / erishish kabi qobiliyatlarini, ularning ijtimoiy-madaniy moslashuviga ta'sir qiluvchi muhim omillar sifatida tahlil qilib chiqdilar. Ularning fikricha madaniyatlararo kompetentlik migrantlarning yangi muhit sharoitiga moslashishiga yordam beradi, bu boshqa bir madaniyat, an'analar, qadriyatlar va me'yorlardagi farqlar haqida bilim beradi, deb ta'kidlab o'tishgan. Emotsiyani nazorat qilish va boshqara olish shaxsga madaniy farqlarni ijobiy baholashga imkonini beradi, bu esa migrantlarning psixologik moslashuviga yanada ko'proq yordam beradi [10].

V.V. Konstantinov va E.A. Klimova Rossiya hududida 6 oydan 12 oygacha bo'lgan davrda O'zbekiston, Qirg'iziston va Tojikistondan kelgan mehnat migrantlari farzandlari bilan men obrazining xususiyatlarini o'rganish bo'yicha tadqiqot olib borishgan. Tadqiqotchilar olingan ma'lumotlarni tahlil qilish asosida, migratsiya rivojlanayotgan shaxsga psixologik travma keltiradi, degan xulosani kelishgan.. Bu atrof-muhit bilan munosabatlarini uzilishi, odatiy shakllangan ijtimoiy aloqalarni buzilishiga olib keladi.

SV. Smirnova o'rta osiyo davlatlaridan kelgan mehnat migrantlarining moslashuvining o'ziga jihatlarini o'rganib chiqdi. Tadqiqotda Qirg'iziston, O'zbekiston va Tojikistondan kelgan jami 106 nafar migrantlardan ishtirok etishdi. Respondentlarning 18-40 yoshgacha bo'lgan 67 nafar ayol va 39 nafar erkaklar edi. Barcha migrantlar yakka tartibdagi ishlaydi Moskvadagi tozalash kompaniyalarda ishlashardi. Ulardan 74% o'rta maxsus ma'lumotli bo'lib, Ayollarning 48% oliy ma'lumotlilarni tashkil etishgan (asosan tibbiyot yoki o'qituvchi). Tadqiqot natijalariga ko'ra ular quyidagi xulosalarni ko'rsatib o'tishgan:

1. Yangi ish joyidan ma'lum bir iqtisodiy va psixologik umidlarni kutish.

- tozalash sanoatida ishlaydigan va o'rta maxsus yoki oliy ma'lumotga ega bo'lgan migrantlar yanada munosib ish qilishga intilishgan.

- Migrantlar ish jarayoniga ham va unga to'lanadigan ish haqiga ham e'tibor berishgan. Shu bilan birga, ular yuqori ish haqi uchun ko'proq ish qilishga tayyor.

- Vaqti-vaqti bilan mehnat migrantlari ishini tark etish haqida o'ylashgan, lekin

qiyin va beqaror iqtisodiy (moliyaviy) vaziyatda bo'lishi, Moskvadagi yuqori maoshli ishlarni tashlab, o'z yurtlariga qaytib ketishlariga imkon bo'lmagan.

2. Mehnat migrantlari jamoasining birlashishi natijasida jamoada qulay psixologik muhit kelib chiqadi.

- Hatto mehnat migrantlarining moslashuvining eng erta davrida ham ishdagi hamkasblar bilan do'stona munosabatlar o'rnatadilar.

- migrantlarni moslashuviga ta'sir qiluvchi emotsional va kommunikativ omillarni ifodalaniishi ham Markaziy Osiyodan kelgan migrantlarni ish joyida kimdir bilan suhbatga kirishishda hech qanday noqulaylikni keltirib chiqarmaydi.

• Markaziy Osiyo davlatlaridan kelgan migrantlar emotsional jihatdan o'zlarini qo'lga olishgan, biroz uyatchang, itoatkor va o'z mehnat vazifalarini halollik bilan bajarishga tayyor, ular qat'iyatlilik va matonatga intilishlari bilan ajralib turadi, shuning uchun ular yaxshi chidamlilik va mehnatsevarlikka ega.

3. o'rganilayotgan migrantlarning etnik guruhleri vakillari o'rtasida mehnatga moslashish xarakteridagi farqlar quyidagilardan iborat edi:

• Moslashuv davridagi mehnatdan umumiy norozilik Tojikistondan kelgan migrantlar orasida ko'proq kuzatilgan.

• Qirg'iziston va O'zbekistondan kelgan migrantlar "ideal" va "amalgal oshirish" mumkin bo'lgan ish haqida bir xil fikrda bo'lishgan.

• Axloqiy me'yoriylik Qirg'izistondan kelgan migrantlarga ko'proq xos bo'lgan. Shaxsiy moslashuv potentsialining tarkibiy qismi sifatida axloqiy me'yoriylik yangi ijtimoiy, mehnat holatini adekvat idrok etish qobiliyatini ta'minlaydi deb e'tiroq etishgan [11].

O.G.Mokresova o'zining nomzodlik dissertatsiyasida migrantlarning moslashuvini ijtimoiy-psixologik xususiyatlarini o'rgangan. Olib borgan tadqiqotida Sankt-Peterburg va Leningrad viloyatlariga O'zbekistondan kelgan jami 17 yoshdan 49 yoshgacha bo'lgan 210 nafar erkaklar tanlab olgan. Tadqiqotda ishtrok etgan respondentlarning aksariyati (72,1%) tadqiqot vaqtida Rossiya Federatsiyasi hududida taxminan bir yil, 16,4 % bir yildan uch yilgacha, 6,5 % uch yildan ortiq va 4,9 % respondentlar Rossiya Federatsiyasi hududida 6 oydan ko'p bo'lmagan vaqt bo'lganlar.

Mehnat migrantlarining Rossiya Federatsiyasi hududiga kelishining asosiy sababiga (89,5%) moliyaviy ahvolining og'irligidir deb ta'kidlagan.

Ularni yangi ijtimoiy-madaniy muhitga moslashish jarayonini o'rganish uchun hududda qolish muddatini kategoriyalari bo'yicha 4 ta guruhga bo'lingan: 0-6 oygacha (n-31); 7 oydan - 1 yilgacha (n-99); 1-3 yilgacha (n-33); 3 yildan ortiq (n-39) [12].

Xulosa va takliflar. Shunday qilib, yuqoridagi tadqiqot natijalaridan kelib chiqan holda quyidagilarni xulosa qilishimiz mumkin. Migrantlarning yangi ijtimoiy-madaniy muhitga ijtimoiy-psixologik moslashish jarayonini nazarda tutiladi. Yangi madaniy muhitning migrantlarga stressli ta'sir qiladi va bu ruhiy va somatik salomatlik buzilishiga olib kelishi mumkin. Mehnat migratsiyasi, ham xuddi migratsiya kabi, boshqa madaniyatga, siyosiy, iqtisodiy va ijtimoiy munosabatlar tizimiga ega bo'lgan boshqa mamlakatga ko'chib o'tish bilan bog'liq. Bunday holda, shaxs va atrof-muhit o'rtasidagi psixologik muvozanat buzilishi mumkin, chunki yangi ijtimoiy-madaniy sharoitlarda javob berishning odatiy usullari samarasiz bo'lishi mumkin.

Shunga ko'ra, odamlar ishlash uchun boshqa davlatga ko'chib o'tishga qaror qilishdan oldin, ular o'z mamlakati/mintaqasidagi ish imkoniyatlari haqida xabardor bo'lishlari kerak. Mamlakatda mahalliy zavodlar, fermer xo'jaliklari va nodavlat qishloq xo'jaligi korxonalari, qolaversa, ishchi kuchiga bo'lgan talab ortib borayotgan bo'lsa-da, odamlar imkoniyatlardan har doim ham xabardor emas. Shu sababli, mavjud lavozimlar to'g'risidagi ma'lumotlarni yaxshiroq taqdim etish va migratsiyaga ketmoqchi bo'lgan odamlar uchun, ayniqsa ayollar uchun kasbiy ta'limni tashkil etishni yanada takomillashtirish lozim.

ADABIYOTLAR

1. Психология и культура / под ред. Д. Мацумото. – СПб. : Питер, 2005.
2. Смолина Т. Л. Адаптация к инокультурной среде: анализ родственных понятий / Т. Л. Смолина // Психологию человека: интегративный подход / под ред. В. Н. Панферова. – СПб., 2007.
3. Стефаненко Т. Г. Этнопсихологию / Т. Г. Стефаненко. – М. : Институт психологии РАН, 1999.
4. Грищенко В. В. Роль индивидуальных различий в процессе адаптации вынужденных мигрантов / В. В. Грищенко // Психология беженцев и вынужденных переселенцев / под ред. Г. У. Солдатовой. – М. : Смысл, 2001.
5. Уорд К. Азбука аккультурации / К. Уорд // Психология и культура / под ред. Д. Мацумото. – СПб. : Питер, 2005.
6. Берри Д. Аккультурация и психологическая адаптация: обзор проблемы / Д. Берри // Развитие личности. – 2001. – № 3, 4.
7. Мукомел В. Миграционная политика России: Постсоветские контексты / В. Мукомел // Институт социологии РАН. Москва: Дипол-Т. 2005. 351с.
8. Константинов В. В. Социально-психологическая адаптация мигрантов в современном мире / Психологический журнал 2020 том 41 № 4.: Пенза, 119 с. https://www.elibrary.ru/download/elibrary_43877501_78234383.pdf
9. Моросанова В. И., Нестерова А. А., Сулова Т. Ф. Факторы позитивной адаптации мигрантов: анализ теоретических подходов/ психологический журнал, 2015, том 36, №5, с.104-116. https://www.elibrary.ru/download/elibrary_24376992_63601968.pdf
10. https://www.researchgate.net/publication/320759983_Promoting_Mental_Health_in_Unaccompanied_Refugee_Minors_Recommendations_for_Primary_Support_Programs
11. <https://dspace.susu.ru/xmlui/bitstream/handle/0001.74/2806/17.pdf?sequence=1>
12. Мокрецова О. Г. Социально-психологические особенности адаптации трудовых мигрантов из Узбекистана. Диссертация на соискание ученой степени кандидата психологических наук. Санкт-Петербург 2015. –С.89-103.



УДК: 323.3

София ВАХИДОВА,

Эксперт Центра содействия экономическому развитию регионов

E-mail: sofia_im@mail.ru

*Рецензент Доцент Д.Бекчанов Академии государственного управления при Президенте Республики Узбекистан, PhD
юридических наук*

PECULIARITIES OF STATE SUPPORT AND DEVELOPMENT OF ENTREPRENEURSHIP IN UZBEKISTAN

Annotation

At present in the Republic of Uzbekistan a full-scale work on realization of state assistance, support and development of entrepreneurial initiatives of the population is carried out. The mechanism of realization consists in improving the legal and regulatory framework, creating institutions to support entrepreneurial activity, assigning additional tasks and responsibilities to state institutions to support the subjects of entrepreneurship. Strengthening the position of entrepreneurship in Uzbekistan and its further stimulation is one of the main directions of state policy, which as a result will ensure stable economic growth, solve the problem of employment, reduce unemployment and increase the welfare of the population.

Key words: Entrepreneurship, entrepreneurship development, business, state, state policy, state support.

ОСОБЕННОСТИ ГОСУДАРСТВЕННОЙ ПОДДЕРЖКИ И РАЗВИТИЯ ПРЕДПРИНИМАТЕЛЬСТВА В УЗБЕКИСТАНЕ

Аннотация

В настоящее время в Республике Узбекистан проводится полномасштабная работа по реализации государственного содействия, поддержки и развития предпринимательских инициатив населения. Механизм реализации заключается в совершенствовании нормативно-правовой базы, создании институтов поддержки предпринимательской деятельности, возложению дополнительных задач и обязанностей перед государственными учреждениями по поддержке субъектов предпринимательства. Укрепление позиций предпринимательства в Узбекистане и его дальнейшее стимулирование – одно из основных направлений государственной политики, что в результате обеспечит стабильный экономический рост, решит проблему занятости, сократит безработицу и повысит благосостояние населения.

Ключевые слова: Предпринимательство, развитие предпринимательства, бизнес, государство, государственная политика, государственная поддержка.

O‘ZBEKISTONDA TADBIRKORLIKNI DAVLAT TOMONIDAN QO‘LLAB-QUVVATLASH VA RIVOJLANTIRISHNING O‘ZIGA XOS XUSUSIYATLARI

Аннотация

Bugungi kunda O‘zbekiston Respublikasida davlat tomonidan yordam ko‘rsatish, aholining tadbirkorlik tashabbuslarini qo‘llab-quvvatlash va rivojlantirish bo‘yicha keng ko‘lamli ishlar amalga oshirilmoqda. Amalga oshirish mexanizmi huquqiy va meyoriy-huquqiy bazani takomillashtirish, tadbirkorlik faoliyatini qo‘llab-quvvatlovchi institutlarni yaratish, tadbirkorlik subyektlarini qo‘llab-quvvatlash uchun davlat institutlariga qo‘shimcha vazifalar va majburiyatlarni yuklashdan iborat. O‘zbekistonda tadbirkorlik mavqeini mustahkamlash va uni yanada rag‘batlantirish davlat siyosatining asosiy yo‘nalishlaridan biri bo‘lib, natijada barqaror iqtisodiy o‘shishni ta‘minlaydi, bandlik muammosini hal qiladi, ishsizlikni kamaytiradi va aholi farovonligini oshiradi.

Kalit so‘zlar: Tadbirkorlik, tadbirkorlikni rivojlantirish, biznes, davlat, davlat siyosati, davlat tomonidan qo‘llab-quvvatlash.

Предпринимательство в Республике Узбекистан обретает все более значимую роль в обеспечении экономического роста и решению ряда проблем, связанных с занятостью, безработицей, рабочими местами, благосостоянием населения, уменьшении социальной нестабильности в обществе. Поддержка предпринимательства со стороны государства является одним из ключевых факторов успешного развития бизнеса, его стабильности и конкурентоспособности. С этой целью в республике реализуется государственная политика, направленная на поддержку, содействие и развитие предпринимательской деятельности, в частности, малого и среднего бизнеса.

Законодательство.

Конституция Республики Узбекистан в новой редакции, принятая в 2023 году, определяет основные принципы и гарантии предпринимательской деятельности, а также устанавливает основы социальной рыночной экономики. Согласно Конституции государство

создает условия для развития рыночных отношений и добросовестной конкуренции, гарантирует свободу экономической деятельности, предпринимательства и труда с учетом приоритетности прав потребителей.

В связи с чем, в статье 67 приведены основные принципы: государство обязуется обеспечивать благоприятный инвестиционный и деловой климат; предприниматели в соответствии с законодательством вправе осуществлять любую деятельность и самостоятельно выбирать ее направления; на территории Республики Узбекистан гарантируется единство экономического пространства, свободное перемещение товаров, услуг, трудовых ресурсов и финансовых средств; монополистическая деятельность регулируется и ограничивается законом.

Основой законодательства Республики Узбекистан в области предпринимательства является Закон «О гарантиях свободы предпринимательской деятельности» в новой редакции в соответствии с Законом РУз от

29.12.2015 года, который определяет основные принципы и условия осуществления предпринимательской деятельности. Он устанавливает основные принципы и гарантии для развития предпринимательства в стране, а также определяет обязанности и права предпринимателей и государства. Основные принципы и положения Закона направлены на создание благоприятных условий для предпринимательской деятельности, обеспечение защиты прав и интересов предпринимателей, а также на стимулирование развития новых видов бизнеса.

Один из ключевых аспектов закона – это установление гарантий свободы предпринимательской деятельности и обеспечение равных условий для всех субъектов предпринимательства. Закон предусматривает защиту прав предпринимателей на свободу выбора вида деятельности, использование имущества и ресурсов, а также защиту от необоснованного вмешательства государственных органов в их деятельность. Также закон предусматривает создание системы государственных органов и общественных организаций, занимающихся поддержкой и развитием предпринимательства. Важной составляющей Закона является установление гарантий защиты прав предпринимателей при осуществлении внешнеэкономической деятельности. Это включает обеспечение свободы экспорта и импорта продукции, защиту интересов предпринимателей при проведении внешнеэкономических операций и содействие развитию международного сотрудничества. С тех пор в законодательство были внесены многочисленные изменения и дополнения, направленные на улучшение условий для развития предпринимательства, в том числе иностранных инвестиций.

Свидетельством тому служат принятые подзаконные нормативно-правовые акты. Согласно Указу Президента Республики Узбекистан «О приоритетных направлениях государственной политики по развитию предпринимательства, обеспечению занятости населения и сокращению бедности в махалле» от 03.12.2021 года были определены следующие приоритетные задачи:

- во-первых, с 1 января 2022 года вводится должность помощника хокима района (города) по вопросам предпринимательства, обеспечения занятости населения и сокращения бедности;

- во-вторых, создается Агентство по работе махаллабай и развитию предпринимательства при Министерстве экономического развития и сокращения бедности, в чьи основные обязанности входит поддержка субъектов предпринимательства;

- в-третьих, создается Фонд по поддержке деятельности помощников хокимов при Министерстве экономического развития и сокращения бедности.

В целом, в основные задачи созданных субъектов задачи входит: анализ уровня занятости и источников доходов населения по вверенной территории, определение и задействование факторов экономического развития махаллей, привлечение безработного населения в центры по обучению профессиям и предпринимательству, содействие в получении кредитов в рамках программ семейного предпринимательства, выделение льготных кредитов и субсидий успешным предпринимателям, решение проблем, препятствующие ведению предпринимательской деятельности.

Налогообложение. Одним из основных инструментов государственной поддержки предпринимательства является налоговая политика. В Узбекистане действует прогрессивная система налогообложения, предусматривающая дифференцированные ставки налога на прибыль в зависимости от размера дохода предприятия. Кроме того,

для малых предприятий предусмотрены налоговые льготы и упрощенная система налогообложения.

В последние годы в Узбекистане проводится активная реформа налоговой системы, направленная на создание более благоприятного налогового климата для субъектов предпринимательства. Основные изменения включают:

- Снижение ставки налога на прибыль с 15% до 12%;

- Введение специальных налоговых режимов для малого и среднего бизнеса, предусматривающих упрощение налогового учета, снижение налоговых ставок и освобождение от уплаты некоторых налогов;

- Упрощение порядка предоставления налоговых льгот для субъектов, осуществляющих инвестиции или внедряющих инновационные технологии;

- Развитие цифровой экономики и внедрение электронного документооборота в налоговых отношениях.

Перспективы развития налоговой системы связаны с дальнейшим совершенствованием налогового законодательства, гармонизацией налоговых отношений с другими странами и созданием благоприятной инвестиционной среды для привлечения иностранных инвестиций.

Кредитование и финансирование

Для стимулирования развития предпринимательства государство активно сотрудничает с коммерческими банками, предоставляя им государственные гарантии и льготные кредиты для поддержки малого и среднего бизнеса. Также в Узбекистане действует программа микрокредитования, которая предоставляет небольшие займы на развитие малого бизнеса на льготных условиях. Согласно информации о финансовой помощи, предоставляемой государственным Фондом поддержки предпринимательской деятельности субъектам предпринимательской деятельности были выделены коммерческими банками 50 670 млрд. сум кредитов на 35 432 проектов предпринимателей и Фондом оказана гарантийная финансовая поддержка на сумму 10 517 млрд. сум.

Создание инфраструктуры поддержки предпринимательства

С целью создания благоприятных условий для развития бизнеса в Узбекистане создана сеть государственных и негосударственных организаций, оказывающих поддержку предпринимателям. К ним относятся:

- Центры поддержки предпринимательства и бизнес-инкубаторы, которые предоставляют начинающим предпринимателям помещения, оборудование, консультации по вопросам ведения бизнеса и помощь в получении кредитов;

- Фонды и агентства по развитию предпринимательства, осуществляющие финансирование проектов в сфере малого и среднего бизнеса, а также предоставляющие консультации и обучение предпринимателям;

- Торгово-промышленные палаты, обеспечивающие поддержку экспорта и импорта товаров и услуг, а также способствующие установлению деловых связей между предпринимателями и государственными органами.

Бизнес-омбудсмен

С каждым годом Узбекистан становится все более привлекательным местом для ведения бизнеса. Однако, несмотря на экономические успехи, предприниматели сталкиваются с рядом проблем, которые могут препятствовать их развитию. Для решения этих проблем и

обеспечения защиты прав и интересов предпринимателей, в Узбекистане был создан институт бизнес-омбудсмена.

Бизнес-омбудсмен - это независимый государственный орган, который призван защищать права и законные интересы предпринимателей. Он также способствует улучшению делового климата и развитию предпринимательства в стране. Бизнес-омбудсмен играет важную роль в обеспечении защиты прав предпринимателей. Его работа помогает улучшить деловой климат и способствует развитию предпринимательства в Узбекистане. Кроме того, бизнес-омбудсмен является мостом между предпринимателями и государственными органами, что позволяет решать проблемы и находить компромиссы.

В заключении стоит привести пять основных направлений развития предпринимательской деятельности, озвученные Президентом Ш.М. Мирзиёевым в своем послании предпринимателям. Первое направление связано с созданием целостной экосистемы с целью обучения предпринимателей, поддержки их проектов, финансирования их деятельности, поиска партнеров для их бизнеса. Второе направление включает инициативы, связанные со средним бизнесом, а именно, будет создана система

промышленной ипотеки и представлены производственные площадки в виде «готового бизнеса» для заинтересованных предпринимателей. Третье направление заключается в выходе на новые рынки с качественным и конкурентноспособным продуктом, это выражается в привлечении зарубежных брендов и партнеров, для осуществления производственной деятельности на территории республики. Четвертое направление – увеличение высококоротельных предприятий путем привлечения международных экспертов и консультантов, оснащение проектов необходимым оборудованием и технологиями. Пятое направление нацелено на упрощение налогового администрирования и устранение бюрократии, в свою очередь это снижает документационную нагрузку с предпринимателей.

Таким образом, государственная поддержка предпринимательской деятельности является важным фактором развития экономики Узбекистана. Реализация мер по поддержке предпринимательства способствует созданию благоприятных условий для роста малого и среднего бизнеса и повышению его конкурентоспособности на внутреннем и внешнем рынках.

ЛИТЕРАТУРА

1. Конституция Республики Узбекистан от 01.05.2023 года [Электронный ресурс]. URL: <https://lex.uz/docs/6445147> (Дата обращения: 03.08.2023).
2. Налоговый кодекс Республики Узбекистан (новая редакция) от 01.01.2020 года [Электронный ресурс]. URL: <https://lex.uz/ru/docs/4674893> (Дата обращения: 08.08.2023).
3. Закон «О гарантиях свободы предпринимательской деятельности» (новая редакция) №ЗРУ-69 от 25.05.2000 года [Электронный ресурс]. URL: http://fmc.uz/legisl.php?id=z_garant_predpr_deyat_new (Дата обращения: 03.08.2023).
4. Закон Республики Узбекистан «Об уполномоченном при президенте Республики Узбекистан по защите прав и законных интересов субъектов предпринимательства» №ЗРУ-440 от 29.08.2017 [Электронный ресурс]. URL: <https://lex.uz/docs/3321355> (Дата обращения: 03.08.2023).
5. Постановление Президента Республики Узбекистан «О создании государственного фонда поддержки предпринимательской деятельности» №ПП-3225 от 17.08.2017 года [Электронный ресурс]. URL: <https://lex.uz/docs/3311606> (Дата обращения: 23.07.2023).
6. Указ Президента Республики Узбекистан «О приоритетных направлениях государственной политики по развитию предпринимательства, обеспечению занятости населения и сокращению бедности в махалле» №УП-29 от 03.12.2021 [Электронный ресурс]. URL: https://nrm.uz/contentf?doc=677148_&products=1_vse_zakonodatelstvo_uzbekistana (Дата обращения: 03.08.2023).
7. Выступление Президента Республики Узбекистан Ш.М. Мирзиёева от 22.08.2022 года [Электронный ресурс]. URL: <https://president.uz/ru/lists/view/5449> (Дата обращения: 23.07.2023).
8. Выступление Президента Республики Узбекистан Ш.М. Мирзиёева от 19.08.2023 [Электронный ресурс]. URL: <https://darakchi.uz/ru/171476> (Дата обращения: 23.07.2023).
9. Государственный фонд поддержки предпринимательской деятельности при Министерстве экономики и финансов Республики Узбекистан // Информация о финансовой помощи, предоставляемой государственным фондом поддержки предпринимательской деятельности [Электронный ресурс]. URL: <https://statefund.uz/ru/> (Дата обращения: 03.08.2023).



UDK:37.018.11:12

Doniyor G'AFUROV,

Buxoro muhandislik-texnologiya instituti dotsenti, PhD

E-mail: gafurovdoniyor1986@mail.com

Buxoro muhandislik-texnologiya instituti dotsenti, PhD A.Saloxov taqrizi asosida

TASAVVUF TA'LIMOTIDA OILA VA NIKOH MASALASI.

Annotatsiya

Ushbu maqolada tasavvuf islomning insonparvarlik tamoyiliga tayanishini odamlarning tinch-totuv, hamjihatlikda yashashga undovchi insonni insonga qaralikdan to'suvchi omil sifatida asrlar osha ezgu g'oyalarni o'z bag'rida asrab kelganligi hamda oila, nikoh, odob axloq, hadis sharhlariga doir mutasavvuf asarlaridan tahlillar keltirilgan.

Kalit so'zlar: Tasavvuf, ta'lim, oila, nikoh, odob, axloq, tarbiya, ma'naviy yetuklik, inson kamoloti.

FAMILY AND MARRIAGE IN THE TEACHINGS OF SUFISM

Annotatsiya

In this article, Sufism is based on the humanistic principle of Islam, as a factor that encourages people to live peacefully and harmoniously, as a factor that prevents people from being dependent on other people.

Key words: Sufism, education, family, marriage, manners, morals, education, spiritual maturity, human perfection.

СЕМЬЯ И БРАК В УЧЕНИИ СУФИЗМА

Аннотация

В данной статье суфизм опирается на гуманитарный принцип ислама, как фактор, побуждающий людей жить в мире и согласии, как фактор, предотвращающий зависимость людей от других людей.

Ключевые слова: Суфизм, образование, семья, брак, нравы, нравственность, образование, духовная зрелость, человеческое совершенство.

Kirish. Uzoq asrlar davomida xalqimiz ma'naviyatini boyitishga, uning ijtimoiy tafakkuri ezgu g'oyalari asosida shakllanishiga xizmat qilib kelgan diniy va dunyoviy qarashlar uyg'unligidan iborat ta'limot tasavvuf ta'limotining asosi ekanligi, shuningdek, san'at va madaniyat, adabiyot va falsafiy fanlar rivoji bilan bir qatorda oila farovonligi, nikoh masalalari hamda farzand tarbiyasida uning ta'siri beqiyos ekanligi ham barchamizga ma'lum.

Bugungi kunda tasavvuf ta'limotining tarixiy shakllanish jarayonlarini tadqiq etish, tasavvuf adabiyotini o'rganish bilan bir qatorda, uning bugungi kunda insonlar hayotida tutgan o'rnini ko'rsatib berish muhim ahamiyatga ega bo'lgan vazifalardan hisoblanadi. Markaziy Osiyo falsafiy tafakkur taraqqiyotida tasavvuf ta'limotining o'rnini va ahamiyatini haqida fikr yuritir ekanmiz, shu o'rinda tasavvuf so'zining asl mazmun-mohiyatini ochib berishni joiz deb bildim. Islomda insonni ruhiy va axloqiy jihatdan komillik sari yo'llovchi ta'limot bu tasavvuf yoki sufiylik deyiladi. Tasavvufda bir necha tariqatlar shakllangan. Shulardan mashhurari – tayfuriya, junaydiya, qodiriya, yassaviya, kubraviylik, akbariya, naqshbandiya tariqatlaridir. Hozirgi globallashtirish sharoitida, mamlakatimizda tasavvuf tariqatlarini o'rganish, unga doir asarlarni tarjima qilishga alohida ahamiyat qaratilayotganligini ta'kidlash lozim. Dunyoda shunday narsalar bor, ularni pulga sotib olib bo'lmaydi. Tinchlik-xotirjamlik, salomatlik, osoyishtalik hamda oila farovonligi mana shunday ne'matlar sirasiga kiradi. Bahosi yo'q mazkur ne'matlarni birovg'a pul berib, yalinib-yolvorib ham topolmaysiz. Ularni bizga Yaratgan Zot beradi. Baxt-saodat va oila farovonligi asosi – imon-e'tiqod, mehr-oqibat, sadoqat, qalb pokligi, tinchlik-xotirjamlik, sog'lik-salomatlik. Lekin hammayam baxtni shular bilan o'lchayvermaydi. Kimdir boyligni, yana kimdir obro'-e'tiborni, dabdabali hayotni, shohona turmush tarzini baxt deb biladi. Ammo, o'sha badavlat odamlar ichida o'zini baxtsiz his qiladiganlar

yetarlicha topilishini o'ylab ham ko'rmaydi. Ishlari joyida bo'lsayam, ba'zi-da odam negadir o'zini baxtsiz his qiladi, hayotidan hech ko'ngli to'lmaydi. Chunki ko'ngilda dard bo'lsa, inson to'kis baxtli bo'lolmaydi. Baxt-saodat va oila farovonligigaga erishishda ma'naviy-ruhiy omillar o'rni katta.

Mavzuga oid adabiyotlar tahlili. Bugungi kunda davlatimiz rahbarining ajdolar merosini o'rganishga qaratayotgan alohida e'tiborlari, tasavvufning ilg'or va bunyodkor g'oyalarni o'rganish, ularni hayotga tadbiiq etish katta mas'uliyat yuklaydi. Xususan, buyuk mutasavvuflardan biri Maxdumi A'zamning oila farovonligi va farzandlar tarbiyasiga oid qarashlarini chuqur o'rganish bugungi kunda zamonaviy oilaviy muammolar yechimida o'ziga ahamiyat kasb etadi.

Xojagiy Ahmad Kosoniy naqshbandiya tariqatining nazariy - axloqiy masalalari, ijtimoiy hayotning dolzarb muammolaridan bahs yurituvchi o'ttizdan ortiq risolalar yozgan. Ushbu risolalarning doirasi va qo'lami keng. Shu bilan birga ularning yetakchi va asosiy yo'nalishi tasavvufning falsafiy-ijtimoiy va axloqiy qarashlari bilan belgilanadi.

Xojagiy Ahmad Kosoniy risolalarida orifiy, tasavvufiy muammolar, shuningdek, falsafa, siyosat, davlatni boshqarish, odob-axloq, oila, ota-onalar bilan farzandlarning o'zaro munosabatlari, keksalik, olim va oriflarning ijtimoiy ahvoli kabi mavzular keng yoritilgan. Xojagiy Ahmad Kosoniy risolalarida o'ziga xos falsafiy tizim mavjud bo'lib, u ilohiy va dunyoviy hayotni bir-biriga bog'lab tashkil etilgan naqshbandiya tariqatining "Diling Alloh bilan, qo'ling ish bilan band bo'lsin" degan shioriga amal qiladi.

Mutasavvufning bizga qoldirgan boy ilmiy merosi O'zbekiston Respublikasi Fanlar akademiyasi Abu Rayhon Beruniy nomidagi Sharqshunoslik institutining qo'lyozmalar xazinasida quyidagi ashyoviy raqamlar ostida saqlanmoqda: 501, 1445, 2352, 2780, 3386, 4354, 6646, 9706, 10626, 11260. Bu qo'lyozmalarning ayrim nusxalari Maxdumi

A'zamning avlodlari bo'lmish A'zamxon Kattaxon Eshon o'g'li Dahbediy, Komilxon Salohiddin o'g'li Kattaxo'ja Eshon nabiralarning shaxsiy kutubxonasida saqlanmoqda.

Ma'naviyatni yuksaltirish uchun insonning ruhiyati, qalbi, ichki dunyosi, irodasi, iymon-e'tiqodi, vijdonini tarbiyalash zarur. Bu masalalar tasavvuf ta'limoti, xususan naqshbandiyada maxsus o'rganilgan va e'tibor berilgan. Naqshbandiya yo'lini mazmun-mohiyatini ochib beruvchi asosiy tushunchalarni bilish, anglash, mohiyatiga yetish va ulardan amaliyotda foydalanish uchun ularning genezisi, ya'ni kelib chiqishini tahlil etish va yaxlit, tizimli o'rganish lozim.

Tadqiqot metodologiyasi. Tasavvuf ta'limoti va tariqatning asl mazmun-mohiyatini anglash uchun uni butun tariqatlar tizimida tahlil etish va barcha tariqatlar bilan uning mushtaraklik, aloqadorlik va o'zaro bog'lanishlarni qiyosiy o'rganish va o'ziga xosligini ochib berish zarur. Buning uchun mumtoz tariqatlarni qiyosiy tahlil etish yaxshi samara beradi.

Tasavvufning xususiyatlaridan biri, faqat nazariy jihat bilan cheklanib qolmasdan, balki tamoyillarini tariqatlar yo'li orqali amaliy tadqiq etishdir. «Tasavvuf» deb atalgan bu ta'limot amaliy hayotda «tariqat» deyiladi.

Tariqat – arabcha «yo'l» degan ma'noni bildirib, tasavvuf adabiyotida «Allohga yaqinlashmoq va Uning roziligiga erishish maqsadida yurish kerak bo'lgan yo'l» demakdir. Ushbu yo'lga yurgan kishiga esa «solik» deyiladi. Solik bu yo'lga yurish davomida Allohni bilib-tanungga qadar turli manzillar va maqomlarni bosib o'tadi. Tariqat tushunchasidagi yo'l moddiy hayotdagi bir manzilni boshqasiga tutashiruvchi ma'nosida emas, ruhiy kamolot yo'li ma'nosida qo'llaniladi. «Tariqat – Haqiqatni mistik bilish-ning uslubidir», deydi O.Akimushkin. «Tariqat – amaliy uslub bo'lib, tolibni tafakkur, hissiyot va amallarga yo'naltiradi, uni bosqichma-bosqich maqomlardan o'tkazib, holatlar, deb nomlanuvchi psixologik tajribalar bilan ilohiy haqiqatga yetkazadi» deydi tariqatlarni islomshunoslikda maxsus tadqiq etgan ingliz olimi Dj.S.Trimingem. Tariqat «ilohiy ma'rifatni egallashga bel bog'lagan kishining ruhiy-axloqiy yo'li. Tariqat tasavvufning amaliy qismi» degan ta'riflar bor. Professor N.Komilov tariqatga «taraqqiyot yo'li» deb baho beradi. Taraqqiyot yo'lga kirgan tolib bunga o'zini ongli ravishda bag'ishlab, bu jarayonni tezlashtirmoqchi bo'ladi, o'zligidan, nafsidan g'olib keladi. Qur'onda tariq - yo'l ekanligi qayd etilgan.

Tasavvufda inson ruhiy kamolotida shariatdan keyingi, ma'rifat va haqiqatdan oldingi kamolot darajasi ham tariqat deyiladi.

Tasavvuf va Naqshbandiya tariqati nazariy masalalariga qaratilgan asarlar mavjud. Jumladan Xojagiy Ahmad Kosoniyning «Sharhi-al-valadi sirru abiyhi» («Farzand otasining siridir» degan hadis sharhi») risolasidagi Nuh payg'ambar bilan bog'liq voqea orqali hadisning mohiyati ochib berilgan. Risolada «farzand otadan sarobiyat (nuxalanish) yo'li bilan zohir bo'ladi. «Farzand otasining siridir» - deyilishining haqiqati shudir. Shunga ko'ra har qanday farzand shaksiz, sarobdir (nuxa). Ahli zohirning nazdida zohiriy hukmga ko'ra sarob bu otalardan zohir bo'ladigan har qanday sifatlardan bir sifatdir (ya'ni, otadan tug'iladigan har qanday bola bu uning farzandidir). Botin darajasiga ko'ra farzand bir suvdiki, undan ham o'sha narsalar zohir bo'ladi. Agar uning xilofi zohir bo'lsa, unda bu farzand undan emas. Bunga ayrim anbiyolarning farzandlarini, jumladan, Nuh payg'ambarning farzandini aytish mumkin. Shundayki, hazrat Nuh alayhissalom to'qqiz yuz ellik yil o'z qavmini dinga da'vat qildi, biroq ozgina odamgina uning diniga kirdi. Bu qavmdan bisyor ranjlar yetganidan hazrat Nuh alayhissalom bu duoni qildilarki, Alloh ta'olo xabar qiladi: «Va Nuh dedi: «Ey, Robbim, yer yuzida kofirlardan birorta ham harakatlanuvchini qo'ymagin» (Nuh: 26.). Yana «Ey, Robbim, meni yolg'izlatib qo'yma, Sen O'zing vorislarning

eng yaxshisidan» (Anbiyo: 89.). Dissertant Nuh va uning farzandi o'rtasidagi rivoyatda nafaqat pag'ambarlarning farzandi xususida fikr yuritsada, ibrat sifatida har bir insonning farzandi albatta ota-onasining sifatlarini o'zlashtirib olishga harakat qilishga undaydi. Ota-ona ibratli tarbiyali bo'lsa, farzand ham shunday shakllanadi. Oila mustahkam bo'ladi. Oilada barqarorlik davomiylik bo'lsa, jamiyatda barqarorlik, tinchlik hukm suradi.

Tahlil va natijalar. Maxdumi A'zamning oila farovonligini davrning o'ziga xos shart-sharoit omillaridan kelib chiqib, solih va soliha insonlardan tuzilgan oila asosi mustahkam bo'lishiga ishonganligi qayd etilgan. Uning fikricha, halol mehnat, halol luqmani topishga sabab, halol luqma quvvat va halol farzandlarni dunyoga keltirishga sabab bo'ladi. Naqshbandiya ta'limotining «dil ba Yor dast ba kor» g'oyasi har bir e'tiqodmand oilaning shiori bo'lishligini qo'llab-quvvatlaydi. Dehqonchilik, bog'dorchilik, hunarmandchilik kasblarini halol rizq beruvchi kasblar inson va uning oilasining farovonligini barqarorligini taminlovchi omillar sifatida qaraydi. O'zining «Miyonqol» orolidagi yaratgan bog'lari, qovunzorlari, ekin yerlari uning ilmi va amali bir bo'lgan naqshbandiya ta'limoti davomchisi ekanligiga shubha qoldirmaydi. Shuningdek, har qanday farovonlikning asosi ilm va ma'rifatdan boshlanishi haqidagi qarashlari tahlil etilgan. Tadqiqotda Maxdumi A'zam g'oyalari, fikrlari o'rta asr hayoti bilan bog'liq bo'lsada, uning ko'proq diniy-falsafiy mohiyati bo'rtib tursada bugungi kun uchun ham o'ziga ma'naviy ahamiyat kasb etadi.

Rivojlanayotgan davlatimizda ijtimoiy shart-sharoitlarni yanada yaxshilash, sog'lom oila va sog'lom farzand kelajagi uchun amalga oshirilayotgan islohotlar, Prezidentimizning 2018 yilning 19-20-yanvar kunlari Surxondaryo viloyatiga tashrifi davomidagi fikrlaridan ham ko'rishimiz mumkin: «Eng katta baxt, men buni ming marta qaytarishdan charchamayman, oilamiz tinch bo'lsin! Oila kichik vatan, oila tinch bo'lsa, baxtli bo'lsa, Vatan tinch bo'ladi. O'sha baxtli kunlarni, vatanimizning, yoshlarimizning kamolini hozir niyat qilayotganimiz kabi ko'rish hammamizga nasib etsin!».

O'ziga xos sharq falsafasida xususan tasavvufda oila va nikoh tushunchalari muqaddas sanalgan. Buyuk mutassavuf Xojagiy Kosoniy Maxdumi A'zam o'zlarining «Asror un-nikoh» asarlarida bu masalada alohida to'xtalib o'tganlar.

Asror un-nikoh asarida oila va nikoh masalalari o'rta asrlardanoq qanchalik dolzarb mavzu ekanligini, aynan globallashuv jarayonlarida Markaziy Osiyo falsafiy tafakkur taraqqiyotida tasavvuf ta'limotining o'rni va ahamiyati «ommaviy madaniyat» kuchi ta'siri sezilarli darajada ekanligi barchamizni o'ylantirishi tabiiy holdir.

Asardan quyidagi parcha va uning ilmiylik darajasini ko'rib chiqamiz. Ey tolibi sodiq, bilgilkim Hazrat Haq subhonahu ta'olo dunyoni yaratdi va (uni) oxiratning ekinzoriga aylantirdi,

Kamo qola Rasulillah salallohu alayhi vassallam: ad-dunyo mazra'at ul-oxirata.

Va Hazrat Odami, alayhi salom, bu ekinzorning dehqoniga aylantirdi va ziroatning har turini unga o'rgatdi va har jinsdan urug' hamda vosita, asbob bilan unga munosib yer karomat etdi, xuddi o'simliklarga moslab yer bilan suvni yaratganidek va vositalar sigiru omoch va boshqalar kabi, va urug' bug'doyu arpa va g'allaga o'xshaydigan hamda shunga o'xshashlar.

Ammo, bilgilkim vujudi sharifning hammasidan maqsad insondir va maqsad uning lazzati bilandir va bu xildagi ekinni yaxshi ko'rdi va o'zining mahbubiga aylantirdi va odamlarga amr etdi va bu ekinga uni zavqlantirdi.

Kamo qola subhonahu ta'olo:

Fo nikahuvo mo tob lakum min an-niso masni va sulota va ruba'.

Va kamo qol an-nabi salallohu alayhi vassallam:

An-nikohu sunnati faman rag'iba an-sunnati falaysa minni.

Ey darvesh, bilgilkim ekin ikki xildir: xos ekini va avom ekini.

Avom ekinini avom(savodsiz xalq)lar tanladilar va xos ekinini Hazrat Muhammad rasulillah salallahu alayhi vassallam ummati xos(a'yon)-lari tanladilar, chunki bu ekinda u darajada yaxshilik yo'q va ko'p ziyoni bor va buyurdilar, bu hamma ziyonlar bilan oxirat hosili qanday bo'lishini qat'iy tarzda ijro etiladigan ziyrakliklari bilan mulohaza qilib ko'rdilar.

Shu jihatdan Hazrat Rasul salallohu alayhi vassallam buyurgan ekan:

Xayr kum xayru kum la havla va ano xayru kum liahli.

Ya'ni: Sizlarning eng yaxshilaring uldirkim, o'z oilasiga azizroqdir. Va men o'z oilamga hammadan azizroqman.

Va yohud ko'p ibodat qilishning asosi bo'la oladi, zero jamiyat ibodatxonasi ogohlik siri va shariat taqozosida bo'lsa er deyishgan. Ya'ni, er o'z xotiniga har qanday harakat qilsa, buning hammasi ibodatdir. Masalan, biror kishi o'ynash uchun o'z xotining qo'lini ushlaydi, qanchalar savob deyishgan va yo unga qarasa xuddi shunday va savob yuzasidan u Ka'ba uyining ustunini o'pgan hisoblanadi. Va agar quchoqlasa ka'ba uyini quchoqlagandek bo'ladi, chunki so'zlari bir – biri bilan kelishadi, ikkalalari ham kechiriladilar. Ko'p vaqt shunday bo'lsa ularning bu ishdan maqsadi ibodatning ko'pligi bo'ladi, chunki ularning hamma ibodatda katta g'amxo'rliklari bor, xalqning qarashlari nuqsonlidir, shu jihatdan bu oliy toifani ta'na qiladilar va o'zlariga qiyoslaydilar.

Ushbu hadisga ko'ra:

Idxolu us-sururu fi qalb ul-mo'min xayr min ibodat al-saqalayn savobga loiqlar tuganmas bo'ladi, shu jihatdan ekankim hech kim o'z oilasi bilan bunaqa toza bo'lmadi, chunki Hazrat Rasul salallohu alayhi vassallam bir kuni shu darajada Oisha raziallah anho bihum bilan yugurdilar toki u oldinga o'tmaguncha. Hazrat Rasul salallohu alayhi vassallam oldinda bo'ldi, qaytadan yana yugurdilar Oisha razialloh anho oldinga o'tdi. Hazrat Rasul salallohu alayhi vassallam dedi:

- Birga – bir, ya'ni barobar bo'ldik.

Va Hazrat amir al-mo'minin Umar raziallohu taolo anhu u azamat va jalolat hamda g'amxo'rlik bilan amrda buyuradilarkim:

- Erkak o'zining xotini bilan xuddi go'dakdek bo'lishi lozim va agar (xotini) xo'jainlikni istasa o'sha payt erkaklardek bo'lmog'i kerak. Va bo'sa berishing sirri ham mahbubning dilida muhabbat izhori hamda sururdir. Va ammo uning sirrikim birdamlikdagi so'hatdan ikkalasining ham gunohi kechiriladi, uldirkim ulug'lar bu martabani fano deyishgan, tariqat yo'lovchilari har vaqt bu oliy maqomga yetsalar bu kayfiyat hosil bo'ladi. Ko'p vaqt odamzod gunohi azim bo'lgan vujudini, kamo qol an-nabi salallahu alayhi vassallam: vujudaka zamb loyuqosu alayha zamb. Ya'ni:

Foniy etsa pok bo'ladi va agar poklansa kechiriladi. Va uning sirri uldirkim so'hatdan keyin yuvinishadi, o'zlarining vujudini ulug' istak bilan fano daryosiga g'arq etdilar. Ularning vujudi juda pok bo'ldi va yuvinish o'zimizning tashqi olamimizni tashqi olamimiz bilan muvofiqlashtirishimizga ishoratdir.

Xulosa va takliflar. Mutasavvuf Xojagiy Ahmad Kosoniyning fikricha, ota-onaning vazifasi farzandini dunyoga keltirishdangina iborat emas, balki o'z farzandlarini aqlli, es-hushli, jismonan sog'lom, diyonatli, e'tiqodli, jamiyat va millatga foydasi tegadigan insonlar qilib tarbiyalash hayot davomiyligi umrga mazmun berishdan iboratdir. Farzandlarning marziy sifatlarini egallashi uchun ichki imkoniyat, unga berilgan ruhiy va jismoniy quvvat asosida uni egallash talabida bo'lishi va tashqi imkoniyat yaxshilar bilan hamsuhbat bo'lishini ta'minlash zarur. Xojagiy Ahmad Kosoniy ta'limoti inson qalbi va ongiga ijobiy ta'sir etadigan hayotiy g'oyalar tizimini o'zida mujassam etgan bo'lib, insonparvarlik va umuminsoniy g'oyalar bilan sug'orilgan tasavvufiy qarashlari O'zbekistonda yashovchi barcha xalq, millat, elat, ijtimoiy qatlam va din vakillarini tinch va totuv yashashga ko'maklashadi, diniy mutaassiblik, ekstremizm va terrorizmga qarshi kurashda, barkamol avlodni tarbiyalashda muhim omil bo'lib xizmat qiladi.

Yuqoridagi manbalardan xulosa qilish kerakki, oila farovonligini ta'minlashda er va xotin o'rtasidagi ruhiy va ijtimoiy munosabat teng va sog'lom bo'lishi shart. Yoshlarimiz bu kabi ma'lumotlarni o'qib, tahlil qilishlari va ertangi kunimiz egalari bo'lgan yosh avlod tarbiyasida muhim manba ekanligini bilishlari shartdir.

ADABIYOTLAR

1. Тарикат/Ислам. Энциклопедический словарь.-М.: Наука,1991.-С.224.
2. Тримингэм Дж.С. Суфийские ордены в исламе. Пер. с англ. А.А.Ставиской. М.: Наука, 1989.-С.17.
3. Комилов Н. Комиллик тариқати// Тафаккур-1998. 1-сон.64-бет.
4. Анбиё сурасининг бу оятидаги сўзлар Закариё томонидан айtilган бўлиб, 5.Нух пайғамбар дуосига маънодош бўлгани учун келтирилган.
5. Президентимизнинг 2018 йилнинг 19-20-январ кунлари Сурхондарё вилоятига ташрифтадаги учрашув. – С.: 2018
6. Бахтли ҳаёт сари. –Т.:2017
7. Шодиев, Ж. (2022). Илк уйғониш даврида–комил инсонни шакллантириш ватарбиялашда тасаввуф таълимотининг ўрни. Scientific Bulletin of NamSU-Научный вестник НамГУ-NamDU ilmiy axborotnomasi–2022-yil_4-сон, 229.
8. Косоний Ахмад Хожагий. Асрор-ун-никох. Қўлёзма. Ўз.Р ФАШИ. № 501/И; - В 12.



Zamira DJUMANAZAROVA,
Oriental University senior lecturer
E-mail: zamira.kojaboevna@mail.ru,

ChDPU Pedagogika kafedrasida p.f.f.d N.X.Elmurzayeva taqrizi asosida

MODERN APPROACHES TO IMPROVING THE METHODOLOGICAL COMPETENCE OF FUTURE TEACHERS OF ECONOMIC DISCIPLINES

Annotation

The article discusses the possibilities of a competence-based approach to improving the methodological competence of future teachers of economics. The article highlights the content of competence, the essence of the concept of scientific research related to the problem of professional development of future teachers of economic disciplines. In the manifestation of methodological competence, the content of competencies for the development of economic concepts and preparation and acquisition of skills of independent work.

Keywords: Competence, professional competence, methodological competence, specialist, structure, target component, didactic characteristics.

СОВРЕМЕННЫЕ ПОДХОДЫ К СОВЕРШЕНСТВОВАНИЮ МЕТОДИЧЕСКОЙ КОМПЕТЕНТНОСТИ БУДУЩИХ ПРЕПОДАВАТЕЛЕЙ ЭКОНОМИЧЕСКИХ ДИСЦИПЛИН

Аннотация

В статье рассматриваются возможности компетентного подхода к совершенствованию методической компетентности будущих учителей экономики. Освещается содержание компетенции, сущность концепции научного исследования, связанного с проблемой повышения квалификации будущих преподавателей экономических дисциплин. В проявлении методической компетентности освещается содержание компетенций по разработке экономических концепций и подготовке и приобретению навыков самостоятельной работы.

Ключевые слова: Компетентность, профессиональная компетентность, методическая компетентность, специалист, структура, целевой компонент, дидактические характеристики.

BO'LAJAK IQTISODIYOT FANI O'QITUVCHILARINING METODIK KOMPETENTLIGINI TAKOMILLASHTIRISHNING ZAMONAVIY YONDASHUVLARI

Аннотация

Maqolada bo'lajak iqtisodiyot fani o'qituvchilarining metodik kompetentligini takomillashtirishga, kompetentlik yondashuvining imkoniyatlari haqida so'z boradi. Kompetentsiya mazmuni, bo'lajak iqtisodiyot fani o'qituvchilarning malakasini oshirish muammosi bilan bog'liq ilmiy tadqiqot kontseptsiyasining mohiyati yoritilgan. Metodik kompetentlikning namoyon bo'lishida iqtisodiy tushunchalarni ishlab chiqish va mustaqil ishlashga tayyorgarlik va malakalarni egallash kompetensiyalari mazmuni yoritilgan.

Kalit so'zlar: Kompetentsiya, kasbiy kompetentsiya, uslubiy kompetentsiya, mutaxassis, tarkibiy tuzilma, maqsadli komponent, didaktik xususiyatlar.

Kirish. O'zbekistonda ta'lim tizimini axborotlashtirish, elektron-axborot ta'lim muhitida o'qitishning pedagogik asoslarini takomillashtirish, kasbiy fanlarni o'qitish metodikasini ishlab chiqish, o'qituvchilarning kasbiy va metodik tayyorgarligini takomillashtirish masalalari: J.O.Tolipova, O.Mavlonov, G.S. Ergasheva, A.Rahimov, I.Azimov, M.N.Ibadova, N.J.Toshmanov, S.Najimova, Sh.B. Xasanovalar tomonidan tadqiqotlar olib borildi.

Bo'lajak iqtisodiyot fani o'qituvchilarning malakasini oshirish muammosi bilan bog'liq ilmiy izlanishlar pedagog olimlar tomonidan olib borilgan bo'lsada, bo'lajak iqtisodiyot fani o'qituvchilarining metodik tayyorgarligini zamonaviy yondashuvlar asosida takomillashtirish alohida tadqiqot ob'ekti sifatida yetarlicha o'rganilmagan.

Mavzuga oid adabiyotlar tahlili. MDH mamlakatlarida ta'lim muhitini yaxshilash, o'qituvchilarning kasbiy va metodik kompetentligini takomillashtirish, bo'lajak o'qituvchilarining metodik tayyorgarligini oshirish masalalari: N.G.Bobrova, T.V.Golikova, M.N.Mirmova, L.N.Orlova, L.V.Pivovarova, N.V.Pivovarova, N.V. Suxorukova, T.V.Syasina, E.V.Titov, V.S.Shagan va boshqalar.

Xorijiy mamlakatlarda ta'lim jarayonida bo'lajak o'qituvchilarning metodik kompetentligini takomillashtirish texnologiyalarini joriy etish, kompetensiyaviy yondashuv asosida takomillashtirish, uslubiy tayyorgarlikka ega bo'lish sohasida V.Gorbunova va E.V.Mokeeva, A.V.Dubakov, I.O.Igropulo, A.A.Lyubotinskiy, E.E.Nepochatyh, A.N.Pechnikov, A.V.Prenzov, O.A.Plaksina va T.A.Matveyeva, M.K.Smit, A.Sorgo, K.Steffens, A.Sursock, J.H.Hageman va boshqalar tadqiqot olib bordilar.

Tadqiqot metodologiyasi. Pedagogika oliy o'quv yurtida bo'lajak biologiya fani o'qituvchilarining uslubiy malakasini oshirish jarayoni yo'lga qo'yilib, Qo'qon davlat pedagogika instituti, Navoiy davlat pedagogika institutida 50 nafar talaba qatnashdi.

Tadqiqot jarayonida nazariy (muammolarni nazariy tadqiq etish, psixologik-pedagogik, ilmiy-uslubiy adabiyotlarni tahlil qilish) kabi usullar; empirik (pedagogik kuzatish, eksperimental-test ishi, ekspert bahosi, o'quvchilarning o'zini o'zi baholashi, umumlashtirish); ijtimoiy usullar (anketa, savol-javob, suhbat); matematik-statistik usullardan (Student t-mezon) foydalanilgan.

Tadqiqot natijalari. An'anaviy va axborot texnologiyalari vositalaridan kompleks foydalanish g'oyasini amalga oshirish, iqtisodiyot yo'nalishi talabalari tomonidan kompetensiyaviy yondashuv asosida samaraliroq o'zlashtirish yo'llarini ishlab chiqish va belgilangan tadqiqot g'oyasini, metodikasini tekshirish maqsadida. An'anaviy o'qitish va yangi axborot texnologiyalari vositalarini integratsiya qilish uchun ishlab chiqilgan.

Ta'lim jarayonini ma'lum bir metodologiya bo'yicha muvaffaqiyatli amalga oshirish uchun ushbu metodologiyaning ilmiy asoslangan modeliga ega bo'lish kerak, buning yordamida o'quv jarayonining turli tomonlari va elementlarini ularning o'zaro munosibligi bog'liqligida tavsiflash va tahlil qilish mumkin.

Maqsad va vazifalarni belgilash, shubhasiz, har qanday o'quv va tadqiqot faoliyatida, shu jumladan o'quv jarayonini modellashtirish va o'qitish metodikasida birinchi qadam bo'ladi. Biz yaratgan metodikaning maqsadli komponenti bo'lajak iqtisodiyot fani o'qituvchilarining metodik tayyorgarligini kompetentlik yondashuvi asosida takomillashtirishdan iborat bo'lib, quyidagi o'zaro bog'liq maqsadlar majmuasini ishlab chiqish natijasida:

- iqtisodiyotga oid tushunchalarni ishlab chiqish;
- mustaqil ish tayyorlash va malakasini egallash;
- elektron vositalar resursi bilan ishlash kompetensiyalarining tarkibi.

Iqtisodiyot o'qitish metodikasining eng muhim maqsadi, shubhasiz, fan bo'yicha o'zaro bog'liq bo'lgan bilimlar, o'rganishlar, malakalar, qadrlil yo'nalishlar hamda fanlararo va fanlararo o'zaro aloqalarni shakllantirishdir.

Ta'lim jarayonida talabalarining mustaqilligi va ta'limga faol munosabatini shakllantirish alohida o'rin tutadi, chunki oliy ta'limni modernizatsiya qilish va jamiyatda ta'limga bo'lgan munosabatni o'zgartirish sharoitida bu alohida rol o'ynaydi. Darslarda, darsdan tashqari va uy ishlarida iqtisodiy material va kompyuterda ishlashni didaktik va uslubiy jihatdan aniq muvofiqlashtirish mustaqil ishlash ko'nikmalarini yanada samarali rivojlantirishga yordam beradi, bu boradagi maqsad ham tavsiflanadi. Ta'riflanayotgan metodologiya iqtisodiyot ta'limi uchun yaratadigan keng imkoniyatlarni ham ta'kidlash kerak. U talaba uchun shaxsiy kompyuterni yaratadigan quyidagi keng imkoniyatlarga asoslanadi: internet tarmog'ida ma'lumot qidirish, elektron darsliklar, o'quv dasturlari, ma'lumotlar bazalari bilan ishlash, masofaviy ta'lim (bizning tadqiqotimiz doirasida muhokama qilinmagan) va boshqa ko'plab imkoniyatlar. imkoniyatlar.

Ushbu metodologiya doirasida yuqorida sanab o'tilgan imkoniyatlardan tashqari, an'anaviy vositalardan foydalangan holda o'qitish taklif qiladigan barcha ma'lum imkoniyatlar ham saqlanib qoladi.

Biz qo'ygan uchinchi maqsad - metodik kompetensiyani shakllantirishda kompyuter bilan ishlashga o'rgatish va ko'nikmalarni shakllantirish. O'qitishda qo'llaniladigan hollarda bir qator dasturlar bilan ishlash kerak.

O'quv va elektron darsliklardan tashqari, matnga asoslangan operatsion tizimlar, grafik va HTML muharrirlari, multimedia-Proigrivatels va boshqalar ham joylashtirilishi mumkin.

Oliy o'quv yurtlarida iqtisodiyot fanini o'qitish vositalarining xilma-xilligi fanni samarali o'qitishning muhim shartidir. Bu o'ziga xos didaktik xususiyatlarga ega bo'lib, turli xil axborot oqimlarining mavjudligi uchun sharoit yaratadi - turli xil sezgi kanallari bo'ylab, o'rganilayotgan ob'ekt yoki hodisaning turli tomonlarini turli yo'nalishlarda, turli tezliklarda ifodalaydi. O'qitish vositalarini kompleks qo'llashning muhim elementi, shuningdek, o'rganilayotgan mavzu bo'yicha bilimga qiziqishning ortishidan iborat bo'ladi.

Ajratilgan maqsadlar bilan bog'liq holda quyidagi uslubiy yondashuvlar belgilanadi: tizimli yondashuv;

kompleks yondashuv; shaxsga yo'naltirilgan yondashuv; faol yondashuv.

Tizimli yondashuv qat'iy belgilangan tuzilishga ega bo'lgan o'zaro bog'langan va ierarxik tarzda o'zaro bog'langan elementlardan tashkil topgan ochiq yaxlit tizim sifatida metodologiyani (mos ravishda o'quv jarayonini) modellashtirish, loyihalash, tavsiflash va qo'llash orqali erishiladi. Shuningdek, tizimli yondashuv doirasida tizim ichidagi elementlar orasidagi aloqalar ham, tashqi aloqalar ham aniqlanadi, yaratiladi va tavsiflanadi. Bunday yondashuvda o'quvchilar tomonidan zarur bilim, ko'nikma va qadriyatlarini samarali o'zlashtirish, ularni yagona tizimga keltirish hamda o'qitishning maqsad va vazifalariga erishish mumkin bo'ladi[4.5.6].

Pedagogik faoliyatda va pedagogik tadqiqotlarda kompleks yondashuv juda izchil amalga oshirilishi va ta'lim jarayonining turli tomonlariga, tavsiflarga, pedagogik tajribalarga qo'llanilishi mumkin. Asosan, kompleks yondashuvning ta'rifi har xil bo'lishi mumkin. Umuman olganda, kompleks yondashuv deganda ma'lum bir maqsadga erishish uchun birlashtirilgan toifalar yoki hodisalarning birgalikda, uyg'unlashtirilgan ko'rinishi qo'llanilishi tushuniladi.

Tadqiqotimiz doirasida yagona ta'lim jarayoni va yagona maqsad - o'qitish sifatini oshirish bilan bog'liq bo'lgan turli xil o'qitish vositalarini tavsiflash va ulardan foydalanishda kompleks yondashuv qo'llaniladi.

O'qitish vositalarini tanlashda kompleks yondashuvning quyidagi funksiyalarini ajratib ko'rsatish mumkin:

- talabalarining axborotni idrok etishining psixofiziologik xususiyatlarini maksimal darajada hisobga olish;
- turli analizatorlarga optimal ta'sirga erishilganda, mashg'ulotlarni yanada intensiv va samaraliroq o'tkazish uchun sharoit yaratish;
- o'quvchilarda tabiiy muhit bilan bog'liq hodisa va jarayonlar to'g'risida ob'ektiv tasavvurlarni shakllantirish;
- o'qitish vositalari majmuini uning barcha komponentlari uzviy bog'liq bo'lgan yaxlit tizim sifatida tavsifi.

Shaxsga yo'naltirilgan yondashuv o'qitishning pedagogik mazmuni, shakllari, vositalari va usullarini har bir o'quvchining individual imkoniyatlari va ijtimoiy, psixologik, ta'lim ehtiyojlariga moslashtirish zarurligini belgilaydi. An'anaviy o'qitish vositalari va AT vositalarini kompleks qo'llash sharoitida shaxsga yo'naltirilgan yondashuvni amalga oshirish quyidagilarga yordam beradi:

- o'quv ma'lumotlarini uzatish usullarining xilma-xilligi (matn, grafik, taktil, video) idrokning u yoki bu sensorli kanaliga ega bo'lgan talabalarga tarkibni eng samarali o'zlashtirishga imkon beradi;
- o'quv materialining o'tish tezligini individuallashtirishga imkon beradi;
- qiziqish, qiziqish holatlarini yaratishga imkon beradi.

Faol yondashuv quyidagi qoidaga tayanadi: o'qitish jarayoni nafaqat ma'lumotni manbadan (o'qituvchi, o'qitish vositasi) uning iste'molchisiga (talabasiga) oddiy uzatishga, balki talabalarining faol mustaqil ta'lim va kognitiv faoliyatiga asoslanishi kerak. o'zlari. Bizning metodologiyamiz doirasida darslarda talabalarining mustaqil (birinchi navbatda, shaxsiy kompyuterlar va o'quv dasturiy vositasi) rolini kuchaytirish bilan faol yondashuv amalga oshirildi.

Yuqorida ta'kidlanganidek, har qanday pedagogik texnologiya yoki metodologiyani yaratishda u pedagogik yondashuvlar asosida ko'zlangan maqsadga erishish modelini ishlab chiqishda yotadi. O'qitish tamoyillarini ta'riflash metodikani yaratish va tavsiflashda juda muhim bo'g'in bo'lib, u umumiy uslubiy kategoriyalarni aniq pedagogik texnologiya

yoki metodologiya doirasidagi pedagogik faoliyatning bevosita amaliyoti bilan bog'lash imkonini beradi.

Xulosa va takliflar. Oliy ta'lim pedagogika muassasalari oldidagi ijtimoiy buyurtma raqobatbardosh malakali pedagog kadrlar tayyorlashga qaratilgan.

Bo'lajak iqtisodiyot fani o'qituvchilarini tayyorlash mazmuni yangi o'quv rejasiga muvofiq o'tkaziladigan ma'ruza, laboratoriya, amaliy, seminar mashg'ulotlari hamda mustaqil ta'limdan iborat.

Darslarni tashkil etishda pedagogik vaziyatlarni modellashtirish usullari, keys metodi, muammoli ma'ruza va seminar mashg'ulotlari, malakali yo'naltirilgan topshiriqlar tizimi, tanlangan mavzu bo'yicha konspekt yozishdan foydalandik.

Ajratilgan maqsadlar bilan bog'liq holda quyidagi uslubiy yondashuvlar belgilanadi: tizimli yondashuv; kompleks yondashuv; shaxsga yo'naltirilgan yondashuv; faol yondashuv.

ADABIYOTLAR

1. Ergasheva G.S., Azizova A. Improving the methodology for assessing the biological competence of pupils in high school // Journal of Lifelong Education–Tashkent. No. 6. 2020 –S. 91-94.
2. Smirnova N.Z., Berezhnaya O.V. Competence approach in biological education. Teaching aid. Krasnoyarsk, 2012, - p. 168.
3. Juraev R.Kh. Ergasheva G.S. and others Use of new generation electronic educational resources in secondary schools (biology). Teaching aid. Publishing house Nodirabegim. Tashkent - 2020. –95 p.
4. Omonov Q., &Karimov, N. (2020). Importance OfAncestral Heritage. The American Journal of Social Science and Education Innovations, 2(09), 196-202.
5. Ziyamukhamedov J. (2022). PU Sungling's Creative Legacy as a Classic Example of Medieval Chinese Literature. International Journal of Early Childhood Special Education, 14(1).



Shuhrat JABBOROV,
Toshkent davlat sharqshunoslik universiteti tyutori
E-mail : shukur_jabbor@mail.ru

Filologiya fanlari nomzodi Mirzahakim To`xtamirzaev taqrizi asosida yozildi

STUDYING THE ATTITUDE OF STUDENTS TO PHYSICAL EDUCATION IS AN IMPORTANT CONDITION FOR THE ACTIVITY OF A TUTOR

Annotation

Physical culture is a sphere of social activity aimed at maintaining and strengthening health, developing the psychophysical abilities of students. Studying the opinions of students by conducting a special questionnaire will help the tutor to correctly build work in this direction.

Key words: Physical education, healthy lifestyle, tutor, student, sport, physical education.

TALABALARNING JISMONIY MADANIYATGA MUNOSABATINI O'RGANISH – TYUTOR FAOLIYATINING MUHIM SHARTI

Аннотация

Jismoniy madaniyat – bu talabalar sog'lig'ini saqlash va mustahkamlashga, ruhiy va jismoniy qobiliyatlarini rivojlantirishga qaratilgan ijtimoiy faoliyat sohasi. Bu borada ishlarni to'g'ri tashkil qilishda tyutorga o'ziga xos so'rovnomaga yordam beradi.

Kalit so'zlar: Jismoniy madaniyat, sog'lom turmush tarzi, tyutor, talaba, sport, jismoniy tarbiya.

ИЗУЧЕНИЕ ОТНОШЕНИЯ СТУДЕНТОВ К ФИЗИЧЕСКОЙ КУЛЬТУРЕ – ВАЖНОЕ УСЛОВИЕ ДЕЯТЕЛЬНОСТИ ТЬЮТОРА

Аннотация

Физическая культура – сфера социальной деятельности, направленная на сохранение и укрепление здоровья, развитие психофизических способностей студентов. Изучение мнения студентов путем проведения специальной анкеты поможет тьютору правильно построить работу в данном направлении.

Ключевые слова: Физкультура, здоровый образ жизни, тьютор, студент, спорт, физическое воспитание.

Kirish. Davlatimiz rahbarining “O'zbekiston Respublikasida oliy ta'lim tizimini 2030 - yilgacha rivojlantirish konsepsiyasini tasdiqlash to'g'risida” 2019 yil 8 oktyabrdagi PF-5847-son farmoni [1;2] hamda O'zbekiston Respublikasi Vazirlar Mahkamasining “Oliy ta'lim muassasalarida ta'lim jarayonini tashkil etish bilan bog'liq tizimni takomillashtirish chora-tadbirlari to'g'risida”gi 2020 - yil 31 - dekabrdagi 824-sonli [3] va “Respublika oliy ta'lim muassasalarida talabalarni turar joy bilan qamrab olish darajasini oshirish chora-tadbirlari to'g'risida”gi 2021 yil 9 sentyabrdagi 563-son [4] qarorlarida belgilangan vazifalarni amalga oshirish jarayonida tyutorlar ham faol ishtirok etmoqda.

Jismoniy madaniyat – bu talabalar sog'lig'ini saqlash va mustahkamlashga, ruhiy va jismoniy qobiliyatlarini rivojlantirishga qaratilgan ijtimoiy faoliyat sohasi. Talaba sog'lom turmush tarziga oshno bo'lishi uning universitetni muvaffaqiyatli tamomlashi va malakali mutaxassisga aylanishiga katta hissa qo'shadi. Bu borada ishlarni to'g'ri tashkil qilishda tyutorga o'ziga xos so'rovnomaga yordam beradi.

Mavzuga oid adabiyotlarning tahlili. “Davlat oliy ta'lim muassasalarida tyutorlik faoliyatini tashkil etish tartibi to'g'risidagi namunaviy nizom” O'zbekiston Respublikasi Oliy va o'rta maxsus ta'lim vazirligining 2021 - yil 30 - sentyabrdagi 412-son buyrug'iga 1-ilova bilan tasdiqlangan [5].

Tyutorlik faoliyatining shakllanishi, uning tarixiy va zamonaviy xususiyatlari N.M.Urinova va X.Abdullayeva[6] tomonidan o'rganib chiqilgan. “Ustoz-tyutor-talaba” ilmiy faoliyatining o'ziga xos jihatlari A.X.Boymurodov, I.D.Ganiyev va M.Y.Rejabov tadqiqotining mavzusi

bo'lgan[7]. Ye.A.Chelnokova dissertatsiyasini pedagoglarning tyutorlik faoliyatiga bag'ishlagan[8]. Ye.A.Andreyeva esa tyutorlar ishi Angliya, Germaniya, Birlashgan Arab Amirliklari va Rossiyada qanday tashkil etilganini qiyoslab chiqqan[9].

Lekin bu va boshqa tadqiqotlarda tyutorning talabalar salomatligi haqida g'amxo'rlik qilishi borasida ishni qanday yo'lga qo'yishiga yetarli e'tibor berilmagan. Aynan shu boisdan mazkur maqolada ko'tarilgan mavzu dolzarb ahamiyat kasb etadi.

Tadqiqot metodologiyasi.

Tadqiqotda ilmiy manbalarni o'rganish, so'rovnomaga o'tkazish va uning natijalarini tahlil qilishga e'tibor qaratildi.

Natijalar va muhokamarlar.

Tyutor o'z faoliyatida talabalarning nafaqat mashg'ulotlarga qatnashishi, fanlarni samarali o'zlashtirishi, balki turmush tarzi bilan ham shug'ullanishi ko'zda tutilgan. 16 ta savoldan iborat so'rovnomaga universitet talabalarining jismoniy madaniyat va jismoniy tarbiya, sog'lom turmush tarziga munosabatini o'rganish va tahlil qilish imkoniyatini beradi. Savollar talabalarning salomatligi, sport bilan shug'ullanishi, sportni kuzatishi, universitetning bu boradagi faoliyati kabilarni qamrab oladi.

SO'ROVNOMA

1. Siz uchun jismoniy madaniyat nima?

Sog'lom va chiroyli qomatga ega bo'lish

Muayyan faoliyatga jismoniy tayyorgarlik

Turmush tarzi

O'zingizning versiyangiz

2. Bo'sh vaqtingizda sport bilan shug'ullanasizmi?

Albatta, men muntazam ravishda sport seksiyalariga qatnayman

Faqat ba'zan
Men jismoniy holatimga juda kam e'tibor beraman
O'zingizning versiyangiz
3. Universitetda jismoniy tarbiya mashg'ulotlariga munosabatingiz?
Men qatnashish ixtiyoriy bo'lishi tarafdoriman
Albatta kerak
Menga kerak emas.
O'zingizning versiyangiz
4. Sportning qaysi turini ko'proq yoqtirasiz?
Futbol
Voleybol
Yugurish
Suzish
O'zingizning versiyangiz
5. Jismoniy madaniyat maqsadiga erishish, ya'ni shaxsning jismoniy madaniyatini shakllantirish uchun quyidagi o'quv, tarbiyaviy, rivojlanish va sog'lomlashtirish vazifalarini hal qilish muhimdir (siz uchun eng maqbulini tanlang):
Jismoniy madaniyat va sog'lom turmush tarzining ilmiy va amaliy asoslarini bilish
Talabalarning kelajakdagi kasbga ruhiy-jismoniy tayyorgarligini belgilaydigan umumiy va professional amaliy jismoniy tayyorgarlikni ta'minlash;
Hayotiy va kasbiy maqsadlarga erishish uchun jismoniy tarbiya va sport mashg'ulotlaridan ijodiy foydalanish tajribasiga ega bo'lish
O'zingizning versiyangiz
6. Ertalab badantarbiya bilan shug'ullanasizmi?
Ha
Yo'q
Ba'zan
O'zingizning versiyangiz
7. Siz sport (trenajyor) zaliga borib turasizmi?
Ha
Yo'q
Kamdan-kam
O'zingizning versiyangiz
8. Salomatligingizdan mamnunmisiz?
Mutlaqo sog'man
Qoniqarli
Sog'ligimni tiklash zarur
O'zingizning versiyangiz
9. "Sog'lom turmush tarziga amal qilish" deganda nimani tushunasiz?
Ichmaslik, chekmaslik
Sport, jismoniy tarbiya bilan muntazam shug'ullanish
Tabiat qo'yniga sayohatlarga chiqish
O'zingizning versiyangiz
10. Sizing turmush tarzining 10 balli shkala bo'yicha sog'lom turmush tarziga qanchalik mos kelishini baholang?
1-4 ball
5-7 ball
8-10 ball
O'zingizning versiyangiz
11. Siz qaysi birisiz ...?
Professional sportchiman, ertalabdan stadiondaman, ko'plab kubok va medallarim bor
Imkon topilganda sport bilan shug'ullanishni yoqtiraman
Jismoniy mashqlar bilan shug'ullanish men uchun emas, yaxshisi yotib uxlayman.
O'zingizning versiyangiz
12. Tanlash imkoni bo'lsa, haftasiga necha bor jismoniy mashg'ulotlar bilan shug'ullanardingiz?
2-3 marta
4 marta
Har kuni

O'zingizning versiyangiz
13. Sportni OAVning qaysi turi orqali kuzatasiz?
Internet saytlari va ijtimoiy tarmoqlar
Televideniye va radio
Gazeta va jurnallar
O'zingizning versiyangiz
14. Nufuzli sport musobaqalariga talabalarni uyushgan holda olib borishga munosabatingiz qanday?
Menga yoqadi
Majburlash kerak emas
Sportni yaxshiroq o'rganishga ko'maklashadi
O'zingizning versiyangiz
15. Mashhur sportchi va murabbiylar bilan uchrashuvlar o'tkazilishiga munosabatingiz qanday?
Foydali. Ko'p o'tkazish tarafdoriman
Xohlaganlar qatnashaversin
Menga baribir
O'zingizning versiyangiz
16. Sizingcha, universitet barcha talabalar salomatligi uchun yana nima qilishi kerak?
Talabalarning sog'lom normal ovqatlanishini tashkil etish
Tabiat quchog'iga sayohatlarni tashkil etish
Ko'proq turli xil sport musobaqalari o'tkazish
O'zingizning versiyangiz
* Sizing jinsingiz
Erkak/Ayol
So'rovnoma savollariga Toshkent davlat sharqshunoslik universiteti Turkologiya fakultetining birinchi va ikkinchi bosqichlarida tahsil oluvchi 29tadan talaba javob berdi. 1-bosqichdagilarning 25tasi, 2-bosqichdagilarning 18tasi qiz-ayollar ekani diqqatga sazovor.
"Siz uchun jismoniy madaniyat nima?" degan savolga 2-bosqichdagilardan 20 tasi "Sog'lom va chiroyli qomatga ega bo'lish" javobini tanlagan bo'lsa, 1-bosqichdagilarning fikri mazkur javob (15 talaba) va "Turmush tarzi" (12) o'rtasida bo'lingan.
"Bo'sh vaqtingizda sport bilan shug'ullanasizmi?" savoliga javob berish chog'ida ko'pchilik "Faqat ba'zan" variantini ma'qul ko'rgani diqqatga sazovor (1-bosqichda – 19; 2-bosqichda – 15). "Albatta, men muntazam ravishda sport seksiyalariga qatnayman" javobi 2-bosqichdagilarda ko'proq uchradi (8), universitetga yangi kelganlardan faqat 2 kishi shu variantni tanladi.
"Universitetda jismoniy tarbiya mashg'ulotlariga munosabatingiz?" savoliga javoblar har ikki bosqichda deyarli bir xil bo'ldi. So'rovnomada qatnashganlarning yarmi mashg'ulotlarga qatnashish ixtiyoriy bo'lishi tarafdori ekanini izhor qildi. "Albatta kerak" (1-bosqichda – 5; 2-bosqichda – 8) va "Menga kerak emas" (1-bosqichda – 9; 2-bosqichda – 6) javoblarini tanlaganlar ham oz emas.
"Sportning qaysi turini ko'proq yoqtirasiz?" savoliga javoblar tahlil qilinganda "Futbol" javobini mos ravishda 5 va 6 kishi tanlagani holda "Suzish" muxlislari mos ravishda 13 va 10 kishi ekani ajablantirdi.
Jismoniy madaniyat maqsadiga erishish, ya'ni shaxsning jismoniy madaniyatini shakllantirish uchun o'quv, tarbiyaviy, rivojlanish va sog'lomlashtirish uchun hal qilish muhim bo'lgan quyidagi vazifalar orasida eng maqbulini tanlash taklif qilinganda har ikki bosqichdagilarning deyarli 40 foizi "Hayotiy va kasbiy maqsadlarga erishish uchun jismoniy tarbiya va sport mashg'ulotlaridan ijodiy foydalanish tajribasiga ega bo'lish" variantida to'xtaldi.
Navbatdagi ikki savol bir-biriga yaqin ekani bilan ajralib turadi.
"Ertalab badantarbiya bilan shug'ullanasizmi?" degan savolga 1-bosqichdagilarning faqat 2 tasigina ijobiy javob berdi. 17 kishi "Ba'zan" shug'ullanishini, 9tasi badantarbiya

qilmasligini tan oldi. 2-bosqichda vaziyat biroz o'zagacha: "Ha" va "Ba'zan" – 10tadan.

"Siz sport (trenajyor) zaliga borib turasizmi?" savoliga javoblar ranjildi: 1-bosqichda – 22; 2-bosqichda – 12 kishi mutlaqo bormasligi e'tirof etdi. Muntazam borib turadiganlar mos ravishda 2 va 7 kishi ekan.

"Salomatligingizdan mamnunmisiz?" savoliga javoblar xursand qildi. 1-bosqichda 13 kishi mutlaqo sog' va qolgan 16 kishi salomatligi qoniqarli ekanini bildirgan bo'lsa; 2-bosqichda – 17 soppa-sog' ekanini aytgani bilan bir qatorda 3 talaba salomatligini tiklash zarurligini bildirgan.

"Sog'lom turmush tarziga amal qilish" deganda nimani tushunasiz?" savoliga aksariyat talabalar "Sport, jismoniy tarbiya bilan muntazam shug'ullanish" deya javob berishgan (1-bosqichda – 18; 2-bosqichda – 19).

Turmush tarzi 10 balli shkala bo'yicha sog'lom turmush tarziga qanchalik mos kelishini baholash taklif qilinganida ko'pchilik o'rtada qolishni afzal bilgan (1-bosqichda – 19; 2-bosqichda – 17). Eng yuqori ko'rsatkichni mos ravishda 9 va 7 kishi tanlagan.

"Sportni OAVning qaysi turi orqali kuzatasiz?" savoliga berilgan javoblar ajablantirmadi. Aksariyat talabalar (mos ravishda 22 va 24) "Internet saytlari va ijtimoiy tarmoqlar" variantida to'xtaldi.

Nufuzli sport musobaqalariga talabalarni uyushgan holda olib borishga munosabat bildirish chog'ida talabalar ko'pchiligi (1-bosqichda – 21; 2-bosqichda – 20) "Majburlash kerak emas" variantini tanlagani e'tiborga molik.

Mashhur sportchi va murabbiylar bilan uchrashuvlar o'tkazilishi foydali ekani bois ko'p o'tkazish tarafdoriligini

talabalarining uchdan biri ta'kidlagan. "Xohlaganlar qatnashaversin" variantini 1-bosqichda – 17; 2-bosqichda – 16 kishi tanladi.

"Sizningcha, universitet barcha talabalar salomatligi uchun yana nima qilishi kerak?" savoliga javoblar orasida ko'pchilik "Tabiat quchog'iga sayohatlarni tashkil etish" variantini tanladi (mos ravishda 18 va 16).

Xulosa va takliflar. So'rovnoma savollariga javoblar o'rganilishi tyutorga har bir talaba bilan alohida va talabalar guruhlarini bilan jamoaviy holda ish olib borishni samarali tashkil qilishga ko'maklashadi.

Ayrim savollarga 2-bosqich talabalarining ijobiy javoblari ko'proq ekani asosan 1-bosqichdagi talabalar hali poytaxtda o'mashib ulgurmagani, shart-sharoitlarga ko'nikmagani va muntazam shug'ullanish uchun ma'qul joy topmagani bilan ham izohlanadi.

O'z navbatida, uyushgan holda nufuzli sport musobaqalariga borishga salbiy munosabatni o'zgartirish maqsadida tyutor sportga qiziqadigan talabalar yordamida boshqa talabalar orasida targ'ibot-tashviqot ishlarini yo'lga qo'yishi hamda sport yulduzlari bilan uchrashuvlarning ta'sirchanligini oshirish choralari ko'rishini taklif qilamiz.

Talabalar o'rtasida muntazam mravishda o'tkazib kelinadigan sport musobaqalari g'olib va sovrindorlarini munosib rag'batlantirish, tengdoshlariga o'mak qilib ko'rsatish maqsadga muvofiq.

Tabiat quchog'iga sayohatlarni tashkil etish jarayonida talabalar o'rtasida sport musobaqalarini tashkil etish sog'lom turmush tarzini qaror toptirishga hissa qo'shadi.

ADABIYOTLAR

1. O'zbekiston Respublikasi Prezidentining farmoni "O'zbekiston Respublikasi oliy ta'lim tizimini 2030 yilgacha rivojlantirish konsepsiyasini tasdiqlash to'g'risida" [Elektron resurs] / <https://lex.uz/docs/4545884>
2. O'zbekiston Respublikasi Prezidentining 2019 yil 8 oktyabrdagi PF-5847-son Farmoniga 1-ilova. O'zbekiston Respublikasi oliy ta'lim tizimini 2030 yilgacha rivojlantirish konsepsiyasi [Elektron resurs] <https://lex.uz/docs/4545884#4547600>
3. O'zbekiston Respublikasi Vazirlar Mahkamasining qarori. "Oliy ta'lim muassasalarida ta'lim jarayonini tashkil etish bilan bog'liq tizimni takomillashtirish chora-tadbirlari to'g'risida" [Elektron resurs] / <https://lex.uz/docs/5193564>
4. O'zbekiston Respublikasi Vazirlar Mahkamasining qarori. "Respublika oliy ta'lim muassasalarida talabalarni turar joy bilan qamrab olish darajasini oshirish chora-tadbirlari to'g'risida" [Elektron resurs] / <https://lex.uz/docs/5622798>
5. O'zbekiston Respublikasi Oliy va o'rta maxsus ta'lim vazirligining 2021 - yil 30 - sentyabrdagi 412-son buyrug'iga 1-ilova. "Davlat oliy ta'lim muassasalarida tyutorlik faoliyatini tashkil etish tartibi to'g'risidagi namunaviy nizom" [Elektron resurs] / <https://edu.uz/uz>
6. Urinova N. M., Abdullayeva X. Tyutorlik faoliyatining shakllanishi, uning tarixiy va zamonaviy xususiyatlari [Elektron resurs] / <https://cyberleninka.ru/article/n/tyutorlik-faoliyatining-shakllanishi-uning-tarixiy-va-zamonaviy-hususiyatlari>
7. Boymurodov A.X., G'aniyev I.D., Rejabov M.Y. "Ustoz-tyutor-talaba" ilmiy faoliyati [Elektron resurs] / <https://cyberleninka.ru/article/n/ustoz-tyutor-talaba-ilmiy-faoliyati>
8. Челнокова Е. А. Тьюторская деятельность педагога в условиях профильного обучения: дис. кандидат педагогических наук: 13.00.01 - Общая педагогика, история педагогики и образования. – Нижний Новгород, 2010. – 184 с.
9. Андреева Е. А. Сравнительный анализ моделей тьюторства: на примере Англии, Германии, Объединенных Арабских Эмиратов и России: дис. кандидат наук: 13.00.01 – Общая педагогика, история педагогики и образования. – Москва, 2012. – 222 с.

Gulbanbegim JAMOLOVA,
TATU Qarshi filiali dotsenti, PhD

ShDPI professori P.M.Jalolova taqrizi asosida

STUDY OF PARALLEL OSCILLATION CONTOURS

Annotation

In this article, we will analyze the process of operation of parallel vibration contours through the scheme. In this process, to study the process of working the circuit in which state and to practice the working process of the circuits made of L,C elements, developed in the multisim program.

Key words: Circuit, resonance, frequency, generator, phase meter, inductor, capacitance, resistor, voltmeter, ammeter.

ИЗУЧЕНИЕ КОНТУРОВ ПАРАЛЛЕЛЬНЫХ КОЛЕБАНИЙ

Аннотация

В данной статье проведен анализ процесса работы контуров параллельных колебаний контуром. В этом процессе изучить процесс работы схемы в каком состоянии и отработать рабочий процесс схем из L,C элементов, разработанных в программе multisim.

Ключевые слова: Цепь, резонанс, частота, генератор, фазометр, дроссель, емкость, резистор, вольтметр, амперметр.

PARALEL TEBRANISH KONTURLARINI TADQIQ ETISH

Annotatsiya

Ushbu maqolada parallel tebranish konturlarini qay holatda ishlash jarayonini sxema orqali tahlil qilish. Ushbu jarayonda konturni qay holatda ishlash jarayonini o'rganish hamda L,C elementlaridan tuzilgan zanjirlarning ishlash jarayonini amalda multisim dasturida ishlab chiqilgan holatini amaliyotga tadqiq etish.

Kalit so'zlar: Kontur, rezonans, chastota, generator, fazometr, induktiv g'altak, sig'im, resistor, voltmeter, ampermetr.

Kirish. LK drossel (tranzistorning stok zanjirida yuqori chastotani korreksiyalovchi element) qo'shish kuchaytirgichning chiqish zanjirida parallel tebranish kontur hosil qiladi. Bu tebranish konturining rezonans chastotasi fREZ korrektorlanmagan kuchaytirgich yuqori chegaraviy chastotasiga yaqin qilib olinadi. Rezonans chastotasida va uning yaqinidagi chastotalarda parallel LC konturning qarshiligi korreksiyalanmagan kuchaytirgich tranzistori chiqish zanjiri qarshiligidan katta bo'lgani sababli korreksiyalangan kuchaytirgichning (fREZ atrofidagi) chiqish kuchlanishi ham katta qiymatga ega bo'ladi. O'tkichi, amplituda-chastotaviy va faza-chastotaviy xarakteristikalarining eng yaxshi shakllarini hosil qilish uchun tebranish konturi assilligi Q qiymati kichik qilib olinadi.

Kondensatorlar: Kondensatorlarning ishlash prinsipi qoplamalariga potentsiallar farqi berilganda ularda elektr zaryad to'planish xususiyatiga asoslanadi. Vazifasiga ko'ra kondensatorlar konturli, blokirovka qiluvchi, ajratuvchi, filtrli, termokompensatsiyalovchi va sozlovchi; sig'imining o'zgarishi xarakteriga qarab esa, o'zgarimas, o'zgaruvchan va yarim o'zgaruvchan bo'ladi.



1-rasm. Kondensatorlarning elektr sxemalarda shartli belgilanishi: uzgarmas (a), kutli(b), kutbsiz (v), uzgaruvchan (g) va sozlovchi (d).

Induktivlik g'altaklari. Radiotexnik apparaturaning yuqori chastotali qismlari va zanjirlarida qo'llanilish sohasi va tuzilishi turlicha bo'lgan induktivlik g'altaklari qo'llaniladi (1-rasm). Qarshilik va kondensatorlardan farqli ravishda ular

sanoatda keng ko'lamda ishlab chiqarilmaydi.

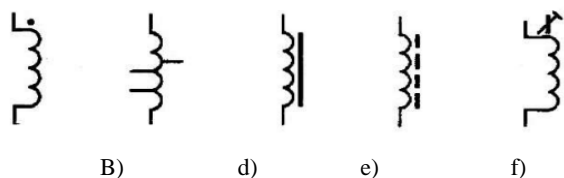

2-rasm. Induktivlik g'altaklarining elektr sxemalarda shartli belgilanishi: drossel (a), tarmoqlangan drossel (b), magnit o'zakli (d), ferrit o'zakli (e) va sozlovchi o'zakli g'altak (f)

Paralel tebranma konturda toklarning rezonansi hosil bo'ladi. Toklarning rezonansi kuzatilayotgan f0,li chastotani rezonansli deb ataladi.

Birinchii rasmda parallel tebranma konturning L va C reaktiv elementlari bilan sxemasi keltirilgan. Rezistor RG generatorning ichki qarshiligi.

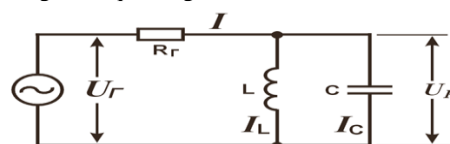

3-rasm. Paralel tebranma kontur.

Yo'qotishsiz kontur uchun yoki kamroq yo'qotishli kontur uchun rezonansli chastotani tenglamasi ketma-ketli kontur bilan mos keladi

$$\omega_p = \omega_0 = \frac{1}{\sqrt{LC}} \quad (1)$$

Rezonansli chostatadagi Konturning ekvivalent qarshiligi yo'qotishlar bilan

$$R_{0\Omega} = \frac{\rho^2 + R^2}{R} \quad (2)$$

Bu yerda R – yo'qotishlarning umumiy qarshiligi.

Yo'qotishsiz ideal kontur uchun $R_{0\Omega} = \infty$.Kam kontur uchun

$$R_{0\Omega} \approx \frac{\rho^2}{R} = Q^2 R = Q\rho = \frac{L}{RC}$$

(3)

Rezanansdagi Tok va uning rezonans chastotasini aniqlash

$$I_0 = \frac{U}{R_{0\Omega}} = \frac{U}{Q^2 R} \quad (4)$$

Rezonans holatida konturning haqiqiy tok qiymatlari.

$$I_{L0} = I_{C0} = \frac{U}{\rho} = \frac{U}{Q \cdot R} \quad (5)$$

Rezanans paytida konturda tok zanjirning tarmoqlanmagan qismidan ko'ra Q marta ko'p bo'ladi.

Paralel konturning rezonans hususiyatga kontur ulangan generatorning ichki qarshiligi o'z tasirini ko'rsatadi. Generatorning ichki qarshilik tasirini baholash uchun konturning ekvivalent ishonchligi qo'llaniladi.

$$Q_{\Omega} = \frac{Q}{1 + \frac{R_{0\Omega}}{R_r}} \quad (6)$$

Absolyut va nisbat o'tkazish chizig'i

$$\Delta f_A = \frac{f_0}{Q_{\Omega}} = \frac{f_0}{Q} \cdot \left(1 + \frac{R_{0\Omega}}{R_r} \right) \quad (7)$$

$$\delta f_0 = \frac{\Delta f_A}{f_0} = d \cdot \left(1 + \frac{R_{0\Omega}}{R_r} \right) \quad (8)$$

(8)

Tenglamadan ko'rinib turibdiki bir xil ishonchlik bilan parallel tebranma kontur umumiy holatda ketma-ket tebranma konturdan kengroq o'tkazgich chizig'iga ega. Faqat $R_G = \infty$ ularning o'tkazgich chizig'i teng.

$$\frac{U_K}{U_{KP}}(\omega) = \frac{1}{\sqrt{1 + Q_{\Omega}^2 \left(\frac{\omega}{\omega_0} - \frac{\omega_0}{\omega} \right)^2}} \quad (9)$$

paralel tebranma konturning FCHX

$$\varphi(\omega) = \arctg \left[Q_{\Omega} \left(\frac{\omega}{\omega_0} - \frac{\omega_0}{\omega} \right) \right] \quad (10)$$

(10)

Hisoblash qismi

$L = 10$ mGn, $C = 10$ nF, $R = 10$ Om , $R_G = 10$ kOm ,bo'lgan parallel tebranma kontur uchun quyidagilarni hisoblang: natijani 1- jadvalga kiriting

1-jadval

Parallel tebranma konturning hisoblash parametrlari

L, mGn	C, nF	R, Om	R _G , kOm	ω ₀ , rad/s	f ₀ , kGt	Q	Q _Ω	ρ, Om	Δf _{A0,707}
10	10	10	10						

Eksperimetal qism

Ekspremental qismida quyidagilar zarur :

f₀ Rezonans chastotasini va Δf_{A0,707}; tebranma konturning o'tkazgich chizig'ini aniqlash

o'lchangan chastotalarni qiymatini aniqlash;

AChX va FChX; ni qiymatlarini aniqlash

AChX va FChX; ni grafigini chizing

tebranma konturning Δf_{A0,707} o'tkazgich chizig'ini va ekvivalent Q_Ω aniqlash;

eksperimetal natijalarni hisoblangan natija bilan taqqoslash ;

generatorning ichki qarshiligini konturning ishonchlik ekvivalentiga tasirini ko'rsatib bermoq.

O'lchash uchun prinsipial sxema 2-rasmda keltirilgan. Garmonik tebraning manbasi generator NCh hisoblanadi (chiqish G2 «0 dB»). Generatorning chiqish kuchlanishini UG o'lchash uchun voltmtr PV1 dan foydalaniladi. UK kuchlanishi PV2 volt metr bilan o'lchanadi.

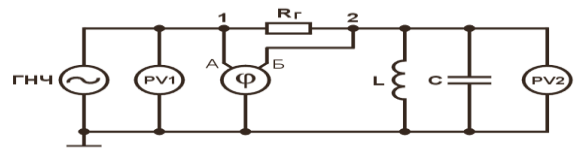

2-rasm AChX va FChX paralel tebranma konturning aniqlanish sxemasi

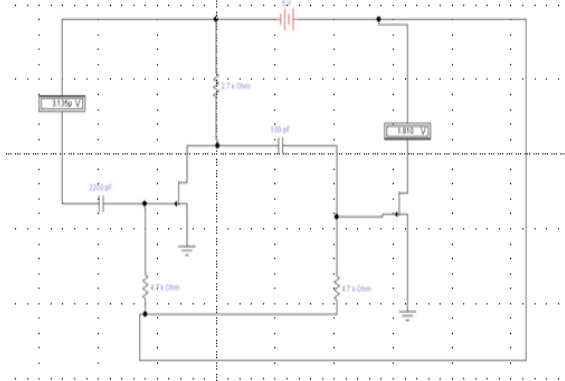

3-rasm induktiv g'altakli tebraning konturning multisimdagi sxemasi.

2 jadvalda keltirilgan generator chastotasini qiymatlarini yuklagan holda v PV2 voltmtr ko'rsatgichlariga ko'ra UK qiymatlarini 2 jadvalga kiriting. Generatorning kuchlanishi va konturdagi kuchlanishning orasidagi φK fazalarning siljishini fazometr ko'rsatgichlariga ko'ra jadvalga kiriting.

O'lchashni tugallayotganda NCh generatorning chiqish kuchlanishli regulyatorini tayanchgacha soat strelkasiga qarama qarshi tarzda aylantiring.

Generator chastotalarining barcha qiymatlari uchun UK /UKR hisoblang. Zanjirning modul koeffitsientini qiymatini N(ω) = UK /UG chastotaning har bir qiymatiga o'tkazib berishini hisoblang. Ishlanish natijalarini 2 jadvalga kiriting. UK /UKR, N(ω) va φR(ω) grafiglarini yasang UK /UK grafigi bo'ylab o'tkazgich chizig'ini va tebranma konturning ekvivalent ishonchligini aniqlang. Konturning olingan qiymatlar parametrlarini yozing. Avvalroq hisoblangan parametrlar bilan solishtiring.

Generatorning ichki qarshiligini konturning ishonchlik ekvivalentiga ta'sirini aniqlash uchun R_G = 5 kOm o'rnatish. Buning uchun qurilmaning elementlarini ulashda o'zgarishlarni hisobga oling (10 kOm resistor o'rniga 5 kOm resistor ulang).

NCh generatorning chiqish kuchlanishi UG = 3 V qilib o'rnatish. Keyinchalik bu kattalikni generatorning barcha chastotalarida o'zgarish qilib tutib turing.

F0 tebranma kontur chastotasini hisoblash qiymatini generatorning chastotasi yaqinida o'zgartirgan holda PV2 voltmtrining maksimal ko'rsatgichi bo'ylab konturning rezonansli chastotasini aniqlang. . PV2 ko'rsatgichlaridan UKP rezonans paytidagi konturning kuchlanishini yozing.

f0 IZM generatorning chastotasini tepa va pastda o'zgartirgan holda , UK = 0,707 UKR teng bo'lgan PV2 voltmtr ko'rsatgichi bo'ylab ft va fp tepa va pastki chegarali chastotalarini toping. ft va fp qiymatlarini yozing.

O'lchashni tugallayotganda NCh generatorning chiqish kuchlanishli regulyatorini tayanchgacha soat strelkasiga qarama qarshi tarzda aylantiring.

ΔfA absolyut o'tkazgich chizig'ini 0,707 darajasida va Q_Ω ekvivalent ishonchlikni hisoblang. Kontur

parametrlarining yangi qiymatlarini yozing. Ularni $R_G = 10$ kOm paytidagi eksperimentida olingan natijalar parametrlari bilan taqqoslang.

$R_G = 50$ kOm qilib o'rnatilgan. Buning uchun qurilmaning elementlarini ulashda o'zgarishlarni hisobga oling (5 kOm resistor o'rninga 50 kOm resistor ulang).

NCh generatorining chiqish kuchlanishi $U_G = 3$ V qilib o'rnatilgan. Keyinchalik bu kattalikni generatorning barcha chastotalarida o'zgarish qilib tutib turing.

F0 tebranma kontur chastotasini hisoblash qiymatini generatorning chastotasi yaqinida o'zgartirgan holda PV2 voltmetrining maksimal ko'rsatgichi bo'ylab konturning rezonansli chastotasini aniqlang. PV2 ko'rsatgichlaridan UKP rezonans paytidagi konturning kuchlanishini yozing.

f0 IZM generatorining chastotasini tepa va pastda o'zgartirgan holda, $U_K = 0,707$ UKR teng bo'lgan PV2 voltmetr ko'rsatgichi bo'ylab ft va fp tepa va pastki chegarali chastotalarini toping. ft va fp qiymatlarini yozing.

O'lchashni tugallayotganda NCh generatorining chiqish kuchlanishli regulyatorini tayanchgacha soat strelkasiga qarama qarshi tarzda aylantiring.

Δf_A absolyut o'tkazgich chizig'ini $0,707$ darajasida va Q Δ ekvivalent ishonchlilikni hisoblang. Kontur parametrlarining yangi qiymatlarini yozing. Ularni $R_G = 10$ kOm paytidagi eksperimentida olingan natijalar parametrlari bilan taqqoslang.

Generatorning ichki qarshiligini parallel tebranma konturning parametrlariga ta'siri haqida xulosa chiqaring.

ADABIYOTLAR

1. Aripov X. K., Abdullayev A. M., Alimova N. B., Maxsudov J. T., Tulyaganov A. A., Toshmatov Sh. T. Elektronika va sxemotexnika T.: «O'zbekiston faylasuflari milliy jamiyati nashriyoti», 2012y, 432 b.
2. Digital Logic Design, Jiwang Z Scene. Fourth Edition, 2002.
3. Multisim User Guide. National Instruments, 2007y.
4. Robert L. Boylestad. Introductory Circuit analysis. 2014-Pearson Education Limited. 1091p.
5. Stephon Brown, Zvonko vranesic. Fundamentals of Digital Logic with Verilog Design. 2014-The Mc Grow-Hill Companies. 847p.
6. Behzad Razavi. Fundamentals of Microelectronics. 2nd edition. 2014 John Wiley and Sons. 932 p.



Sevaraxon ILHOMOVA,
O'zbekiston Milliy universiteti magistranti

Sotsiologiya fanlari bo'yicha falsafa doktori, PhD Q. Kayumov taqrizi asosida

PLACES WHERE VIOLENCE AGAINST CHILDREN IS COMMITTED

Annotation

This article presents opinions on issues and problems of violence against children at home, school and society, and measures to prevent them.

Keywords: Physical violence, sexual violence, psychological violence, bullying, mobbing, cyberbullying.

МЕСТА, ГДЕ СОВЕРШАЕТСЯ НАСИЛИЕ НАД ДЕТЬМИ

Аннотация

В данной статье представлены мнения по вопросам и проблемам насилия над детьми в семье, школе и обществе, а также меры по их предотвращению.

Ключевые слова: Физическое насилие, сексуальное насилие, психологическое насилие, издевательства, моббинг, кибербуллинг.

BOLALARGA NISBATAN ZO'RAVONLIK SODIR ETILADIGAN JOYLAR

Annotatsiya

Mazkur maqolada bolalarga nisbatan uy, maktab va jamiyatda sodir etiladigan zo'ravonlik masalalari va muammolari va ularning oldini olish chora tadbirlari to'g'risida fikrlar keltiriladi.

Kalit so'zlar: Jismoniy zo'ravonlik, jinsiy zo'ravonlik, psixologik zo'ravonlik, bullying, mobbing, kiberbullying.

Kirish. O'zbekiston Respublikasi yosh mustaqil davlat bo'lib, aholisining 40%ni 18 yoshgacha bo'lgan bolalar tashkil etadi, 64%ni esa-30 yoshgacha bo'lgan yoshlar. Shu sababli inson huquqlari va erkinliklari sohasida davlat siyosatining ustuvor yo'nalishi bolalar va yoshlarning jismoniy, intellektual va ma'naviy rivojlanishi uchun qulay va eng yaxshi sharoitlarni yaratish, shuningdek ko'p bolali oilalarni, yetim bolalarni har tomonlama qo'llab-quvvatlash hisoblanadi.

O'zbekiston Respublikasining 1992 - yilda BMTning Bola huquqlari to'g'risidagi konvensiyasini ratifikatsiya qilishi bola huquqlariga oid davlat siyosatining shakllanishi uchun zamin yaratdi va ushbu siyosat bola huquqlarini amalga oshirish va himoya qilish bilan bog'liq munosabatlarni huquqiy tartibga solish uchun samarali mexanizmi yaratishga qaratilgan davlat organlari va mahalliy davlat hokimiyati organlarning izchil olib borilayotgan faoliyatida namoyon bo'lmoqda. Shu bois, bola huquqlarini ta'minlash va himoya qilish uchun zarur bo'lgan huquqiy va tashiliy sharoitlar va kafolatlar yaratish O'zbekiston davlat siyosatining ustuvor yo'nalishlaridan biri hisoblanadi.

Mavzuga oid adabiyotlar tahlili. Sharq mutafakkirlarining bizlarga qoldirgan boy ilmiy-madaniy meroslarida o'zbek xalqining oila-turmush qoidalari, undagi kattalarga hurmat, kichiklarga izzat, oila a'zolari o'rtasidagi ijtimoiy munosabatlar jarayonidagi madaniyat, ayniqsa, er-xotin munosabatlari to'g'risidagi inson tarbiyasida axloqiy ahamiyatga ega bo'lgan fikr-mulohazalar, ta'limotlar mavjud.

Mazkur muammo buyuk allomalarimiz Muhammad ibn Ismoil Buxoriy, at-Termiziy ijodlarida hamda tasavvuf falsafasining yirik namoyandalari Najmiddin Kubro Ahmad Yassaviy, Bahovuddin Naqshband, tariqatlarida ham keng yoritilgan Zero, azaldan insonni hurmat qilish va ulug'lash xalqimiz tabiatiga xos milliy qadriyatdir. Qadimgi tarixiy manba – zardushtiylik dinining muqaddas kitobi "Avesto"da ham insonning sha'ni, qadr-qimmatini, or-nomusini ulug'lash, uning huquqlarini himoya qilish g'oyasi o'z aksini topgan.

Ushbu nodir manba insoniyat va ilm-fan taraqqiyoti hamda insoniy qadriyatlarining rivojlanishiga o'zining betakror hissasini qo'shgan.

O'zbekistonda ham bolalarga nisbatan zo'ravonlik tamoyillari asosida o'rgangan olimlar qatoriga G.V.Xrulnova, R.A.Bazarova, Sh.R.Allabergenova, G.A.Ro'zieva, Fayzieva M., Jabborov A., Latipova N.M., Alekseyeva V.S., Ziyayeva va MDH hududida mavzuga doir bir qator tadqiqotlar amalga oshirilgan O.A.Xasbulatova, S.G.Ayvazova, Ye.R.Yarskaya-Smirnova, Ye. A.Zdravomislovani kiritish mumkin.

Tadqiqot metodologiyasi. Ilmiy adabiyotlarning tizimli ilmiy nazariy tahlili, kuzatuv va so'rov metodlari, art-terapiya va ertak terapiya metodikalaridan foydalanildi.

Tahlil va natijalar. Bolalarga nisbatan noloyiq munosabatni turli shakllarda amalga oshirilishi mumkin, ammo ularning oqibati bolaning sog'lig'iga, rivojlanishiga va ijtimoiylashuviga jiddiy zarar yetkazadi, ko'pincha uning hayotiga o'limgacha tahdid soladi. Noloyiq munosabat bolalar salomatligi uchun salbiy oqibatlar keltirib chiqaradi: organ funksiyasining yo'qolishi yoki yomonlashishi, kasallikning rivojlanishi, jismoniy yoki aqliy rivojlanishning buzilishi. Jismoniy zo'ravonlikning oqibatlari ko'karishlar, jarohatlar, sinishlar, ichki organlarning shikastlanishi. Bu jarohatlarni davolash uchun vaqt kerak, lekin ruhiy jarohatlarni, zo'ravonlikka uchragan bolaning ruhiyatini davolash uchun undan ham ko'proq vaqt va kuch talab etiladi. Eng achinarlisi, psixologik zo'ravonlik bolaning kelajagiga o'z ta'sirini o'tkazmasdan qolmaydi.

Ko'pgina mamlakatlar bolalarni zo'ravonlikdan himoya qilish uchun harakat qiladi, lekin bu sodir bo'ladi va har doim ham xabar qilinmaydi. Ko'pgina zo'ravonlik hodisalari e'lon qilinmasligining sabablari ko'p[1]. Masalan:

Qo'rquv. Ko'pgina bolalar zo'ravonlik haqida xabar berishdan qo'rqishadi, ayniqsa ularni xafa qilgan odam kuchliroq bo'lsa va yana ularga zarar yetkazishi mumkin.

Uyat. Bolalar, agar boshqalar zo'rvonlik haqida bilib qolsa, ularni ayblash yoki izolyatsiya qilishdan qo'rqishlari mumkin.

Zo'rvonlik bilan bog'liq stereotiplar. Ba'zida zo'rvonlik muammolari hal qilishning oddiy usuli sifatida qabul qilinadi.

Zo'rvonlik holatlari qayd etilmagan. Ba'zida bolalar va kattalar hokimiyatga ishonmaydilar, ba'zida esa sodir etilgan zo'rvonlik haqida shikoyat bilan murojaat qilish kerak bo'lgan hech qanday hokimiyat yo'q.

Zo'rvonlik holatlari rasman qayd etilmagan. Zo'rvonlik haqida xabar berilsa ham, bu muammoning mavjudligi haqida hech kim bilmaligi uchun ko'pincha rasman qayd etilmaydi.

Bolalarga nisbatan zo'rvonlik asosan quyidagi joylar va holatda sodir etiladi:[2]

uyda;

maktabda yoki boshqa ta'lim muassasasida;

bolalar uylari yoki bolalar uylari kabi muassasalarda;

jamiyatda.

Uyda va oilada zo'rvonlikning qanday turlari sodir bo'ladi?

Chaaloqlarga nisbatan zo'rvonlik. Bu jiddiy sog'liqdagi muammolariga e'tibor bermaslik, shifokor ko'rigiga olib bormaslik va e'tiborsizlik hatto o'limga olib kelishi mumkin.

Jismoniy zo'rvonlik. Farzand kattalarni aytganini qilmasa, o'qituvchilardan pand eshitgan bo'lsa va xatto past baxo olgan bo'lsa jismoniy zo'rvonlikka uchraydi. Aksariyat hollarda bolalarda jismoniy zo'rvonlik jiddiy jarohatga olib keladi. Qo'pol muomala va jazo butun dunyoda qo'llaniladi. Ammo bolalar tabiiy ravishda intizomni jismoniy jazodan foydalanmasdan saqlashni afzal ko'radilar.

Hissiy zo'rvonlik. Ko'pincha oilada bolalarni jazolash uchun jismoniy zo'rvonlik bilan birga ruhiy zo'rvonlikka ham murojaat qilishadi. Haqorat, tahdid, izolyatsiya yoki rad etish zo'rvonlikning barcha shakllaridir.

Nazoratsiz qoldirish. Bu oilalar bolalarning xavfsiz va sog'lom o'sishi uchun zarur bo'lgan barcha narsaga ega bo'lishini ta'minlamaligi, ularni xavf-xatarlardan himoya qilmasligida namoyon bo'ladi. Nogironligi bo'lgan qizlar va bolalar bu zo'rvonlikka eng ko'p uchrashadi.

Jinsiy zo'rvonlik. Bolalar jinsiy aloqa qilishga majburlanadi yoki jinsiy zo'rvonlikka duchor bo'ladi. Bunday xatti-harakatlarni asosan erkaklar va o'g'il bolalar o'z oilalarida amalga oshiradilar.

Uydagi zo'rvonlik ko'pgina bolalar o'z uylarida, odatda ota-onalar o'rtasida oilaviy zo'rvonlikka duch kelishadi. Bunday zo'rvonlik bolalarning hayoti davomida his-tuyg'ulariga, rivojlanishiga va boshqalar bilan munosabatlariga ta'sir qilishi mumkin. Agar oilada ayolga nisbatan zo'rvonlik qo'llanilsa, u ko'pincha bolalarga nisbatan ham sodir bo'ladi.

Ota-onalar, o'gay onalar/o'gay ota-onalar, o'gay ota-onalar, opa-singillar, qarindoshlar va boshqa tarbiyachilar uyda bolalarga nisbatan zo'rvonlik uchun javobgar bo'lishi mumkin.

Maktablarda zo'rvonlikning qanday turlari mavjud?[3]

O'qituvchilar tomonidan jismoniy zo'rvonlik: O'qituvchilar bolalar va o'smirlarni jazo sifatida kaltaklashlari mumkin, masalan, noto'g'ri bajarilgan topshiriqlar uchun.

O'qituvchilar tomonidan haqorat va haqorat: O'qituvchilar bolalarga baqirishlari yoki kamsitishlari.

Boshqa o'quvchilar tomonidan jismoniy va psixologik zo'rvonlik: o'quvchilar kuchsiz bir o'quvchini kaltaklashi yoki qo'rqitishi mumkin.

Oxirgi yillarda maktablarda keng avj olayotgan-bulling.

Bulling - bu boshqa bola yoki bolalar guruhi tomonidan bir bolaga qaratilgan doimiy qasddan salbiy harakat.

Bulling turli shakllarda bo'lishi mumkin:

mish-mishlarni tarqatish,

tahdidlar,

jismoniy yoki og'zaki hujum,

bolani guruhdan chiqarib tashlash,

izolyatsiya qilish,

bolaga bevosita yoki bilvosita zarar yetkazadigan

boshqa imo-ishoralar yoki harakatlar.

Bulling quyidagilarni o'z ichiga oladi:

kingadir zarar yetkazish istagi

jinoiyatchi va jabrlanuvchi o'rtasidagi kuch nomutanosibli;

nohaq kuch ishlatish,

zulmkorning ochiq-oydin zavqlanishi va

jabrlanuvchining zulmi hissi.

Agressiv xatti-harakatlarga moyil bo'lgan bolalar ko'pincha hissiy jihatdan muvozanatsiz va xatti-harakatlarini nazorat qila olmaydi. Bezori bolalar buni kamsitish (hukmronlik munosabatlarini o'rnatish) maqsadida qiladilar va shu bilan birga aql-idrokni saqlaydilar va o'z harakatlarini nazorat qiladilar.

Hech bir o'smir sinfdoshlari bilan nizolardan qochib qutula olmaydi. Agar ziddiyat o'zaro maqbul tarzda hal qilinsa, bu zararli emas. Ammo mashara va janjallar ataylab va takroriy tarzda sodir bo'lsa, bezorilikka aylanadi.

Bolaga bezorilik qilganda, u qo'rqadi, o'zini xavfsiz his qilmaydi. Hech kim sinfdagi har bir bolaga hamma yoqadi deb va'da bera olmaydi. Ammo xavfsizlik, jismoniy va psixologik, maktab har bir o'quvchini ta'minlashi shart.

Muntazam bullingning belgilari qanday?

- Bola o'z muammolari haqida gapirmasligi mumkin.

-Mantiqiy tushuntirishsiz jismoniy belgilar (kesish va ko'karishlar kabi), ayniqsa ular tez-tez sodir bo'lsa.

-Bola endi maktabga borishni yoki ijtimoiy tadbirlarda vaqt o'tkazishni xohlamaydi, do'stlari bilan vaqt o'tkazmaydi.

-Uydagi narsalar, yirtilgan kiyim yoki shikastlangan kitoblar, singan gadjetlar yoki boshqa shaxsiy buyumlarning tez-tez yo'qolishi yoki yo'qolishi.

-Bola yolg'izlik hissi haqida gapiradi, o'zini yashirin va yopiq tutadi.

- Xulq-atvorning keskin o'zgarishi: haddan tashqari tashvish, ota-onalarga bog'lanish, kundalik ishlarga qarshilik.

- G'ayrioddiy tajovuzkor xatti-harakatlar, zaiflarni qo'rqitish.

- Hech qanday sababsiz jismoniy og'riqlar shikoyati (masalan, bosh og'rig'i, uyqu muammolari, ovqatlanish buzilishi).

- O'qish jarayonida samaradorlikning keskin pasayishi va diqqatni jamlashda qiyinchiliklar.

-Bolani ilgari bezovta qilmagan narsalar haqida shikoyatlar (tashqi ko'rinishi, yashash joyi va boshqalar).

-O'z-o'zini buzadigan xatti-harakatlar, uydan qochish, o'z-o'ziga zarar etkazish yoki o'z joniga qasd qilish haqida gapirish. Jinsiy va jinsga asoslangan zo'rvonlik: maktabda yoki maktabdan chiqib ketayotganda qizlar og'zaki ta'qib, haqorat yoki hatto jinsiy zo'rvonlikka duchor bo'lishi mumkin.

Mobbing (inglizcha: mob – olomon) – bu jamoada bir insonni ommaviy ta'qib etishi tarzi dagi psixologik zo'rvonlik shakli. Maktabdagi mobbing – bu maktabda hissiy zo'rvonlikning bir turi bo'lib, qachonki sinf yoki sinfdagilarning katta qismi bitta o'quvchiga qarshi birlashib, qandaydir maqsadda unga zarar yetkazishni boshlaydilar. Zarar yetkazayotganlarni – “mobberlar”, zarar ko'rayotganlarni esa – “jabrdiydalar” deb ataydilar.

Mobbing – bu bir odamning boshqa odamga qarshi yo'naltirilgan muntazam ravishda takrorlanuvchi dushmanlarcha va odobdan tashqari munosabatini o'z ichiga oluvchi o'ziga xos «psixologik terror»dir. Masalan, “yangi odam”ga qarshi mobbing. Mobbing shakllari: jismoniy kamchiliklardan kulish, yakklash, inkor etish, jig'iga tegish, turtish, kiyimlarini masharalash va h.k.

Mehribonlik uylarida zo'ravonlikning qanday turlari kuzatiladi?

Xodimlarning zo'ravonligi: Zo'ravonlik bolalar va o'smirlar o'rtasida tartib-intizom usuli sifatida ishlatilishi mumkin. Bunga bolalarni kaltaklash, boshlarini devorga urish, bog'lash, bolalarni qamab qo'yish yoki bir necha kun kiyimsiz qoldirish kiradi.

G'amxo'rlik yetishmasligi: ba'zida bolalar kerakli mexr va yordamni olmaydilar. Nogironligi bor bolalar uchun g'amxo'rlikning yetishmasligi eng xavflidir. Ko'pgina nogiron bo'lgan bolalar muassasalarida o'quvchilarga ta'lim berilmaydi, ular bilan o'ynamaydi va rivojlantirish darslari o'tkazilmaydi. Ko'pincha ular uzoq vaqt davomida boshqa odamlar bilan aloqa qilmasdan yotoqda yotishadi. Bunday davolanish uzoq muddatli salomatlik va hissiy muammolarga olib kelishi mumkin.

Bolalar jamiyatda qanday zo'ravonlik turlariga duchor bo'lishadi?

Jamiyat bolalar uchun ijtimoiy muhitdir. Bu yerda bolalar uydin, oiladan, maktabdan yoki ular uchun mas'ul bo'lgan boshqa muassasalardan uzoqda bo'lganlarida o'zlarini topadilar.

Bolalar va boshqa yoshlar o'rtasidagi zo'ravonlik: Bu hodisa ko'pincha qashshoqlik, ishsizlik va uy-joy sharoiti yomon bo'lgan jamoalarda sodir bo'ladi. Agar bolalar va yoshlar kelajakni ko'rmasalar, ular o'zlarining umidsizliklari va g'azablarini janjallar yoki boshqa zo'ravonlik harakatlarida ko'rsatishlari mumkin.

Guruh zo'ravonligi: Agar bolalar va yoshlar o'zlarini jamiyat a'zosi sifatida ko'rmasalar yoki undan qo'rqishsa, ular qo'llab-quvvatlash uchun jinoiy guruhlarga qo'shilishlari mumkin.

Jamiyatda jinsiy zo'ravonlik: Bu jinsiy zo'ravonlik, noto'g'ri teginish yoki kimdir bilan jinsiy aloqa qilishga majburlash, ba'zan pul evaziga bo'lishi mumkin.

Ko'cha bolalariga nisbatan zo'ravonlik: Ko'cha bolalari ko'pincha ularni himoya qiladigan hech kimga ega emas va ular yashaydigan jamiyatda muammo sifatida qaraladi. Bolalar kaltaklash, jinsiy zo'ravonlik va qiynoqqa solish; nihoyat, ular shunchaki "yo'qolib ketishlari" mumkin.

Ommaviy axborot vositalari va Internet orqali zo'ravonlik: Bolalar va yoshlar har qanday zo'ravonlikni televidzorda, filmlarda, video o'yinlarda va Internetda ko'rishadi, bu yerda zo'ravonlik norma yoki hatto kulgili narsa sifatida taqdim etiladi. Bolalardan pornografik maqsadlarda foydalanish mumkin; Internetdagi suhbat xonalarida o'zini do'st sifatida ko'rsatadigan odamlar ularni uylaridan chiqarib yuborishlari mumkin. Bolalarning o'zlari mobil telefonlar yoki elektron pochta orqali boshqa bolalar va yoshlarni tahdid qilish, haqorat qilish yoki haqorat qilishlari mumkin.

Zamonaviy axborot texnologiyalarining rivojlanishi bilan bullingning yana bir turi - kiberbulling

Kiberbulling - insonni ta'qib qilish uchun mobil telefonlar, elektron pochta, internet, ijtimoiy tarmoqlar,

bloglar, chatlardan, u haqidagi yashirin ma'lumotlarni, g'iybatlarni, obro'sini to'kuvchi va haqoratlovchi xabarlarni tarqatishdan foydalanish tarqaldi. Kiberbullingni keskin, qo'pol yoki shafqatsiz matnli xabarlarni ko'rsatish va jo'natish, onlayn tartibida jabrdiydani kalaka qilish, jabrdiydaga zarar yetkazish yoki uni uyaltirish uchun shaxsiy ma'lumotlarni, fotosuratlar yoki videolarni ochiq foydalanishga joylashtirish; jabrdiyda nomidan boshqalarni ta'qib qilish va tahqirlash uchun soxta elektron manzil, veb-sahifa, ijtimoiy tarmoqlarda hisob yozuvlarini yaratish orqali amalga oshirish mumkin. bu raqamli texnologiyalardan foydalangan holda qo'rqitish. Bu ijtimoiy tarmoqlarda, xabar almashish platformalarida, o'yin platformalarida va mobil telefonlarda sodir bo'lishi mumkin. Bu bezovotalanuvchilarni qo'rqitish, g'azablantirish yoki sharmanda qilish uchun mo'ljallangan takrorlanuvchi xatti-harakatlar. Buni bir qancha ko'rinishlari mavjud:

-yolg'on ma'lumot tarqatish yoki ijtimoiy tarmoqlarda kimningdir sharmandali suratlarini joylashtirish

- xabar almashish platformalari orqali zararli xabarlar yoki tahdidlarni yuborish

-kimgadir taqlid qilish va uning nomidan boshqalarga yomon xabarlar yuborish.

Bulling va kiberbulling ko'pincha bir vaqtning o'zida sodir bo'lishi mumkin. Ammo kiberbulling raqamli iz qoldiradi bullingni esa to'xtatishga yordam beradigan dalillar keltirishi mumkin.

Xulosa va takliflar. Bolaga zo'ravonlik ko'rsatib, muammoni hal qilib bo'lmaydi. Uni sevishligini his qilishi kerak. Hattoki bola biron bir xatoga yo'l qo'ygan yoki juda yomon ish qilgan bo'lsa ham. Shuning uchun, iloji boricha tez-tez unga o'z hissiyotlarni va mehrini ko'rsatib turish kerak hamda iloji boricha ko'proq vaqt ajratish lozim. Ularni har qanday vaziyatda qo'llab-quvvatlab va suyanchig' bo'la olish kerak. Uy bola uchun eng ishonchli va xavfsiz joy bo'lishi kerak. Oila davrasida u o'zini himoyalangan his qilishi kerak. Shu bilan birga, unga uydin tashqarida ham o'zini ishonchli his qilishni o'rgatish kerak.

Hech qachon boshqa bolalar bilan taqqoslash kerak emas. Ota-ona va ustozlar bolani bilgani uchun maqtashi lozim hatto u idealdan uzoq bo'lsa ham. Uning qobiliyatlarini, iste'dodlarini maqtab, uning kuchli tomonlarini ko'rsta olish kerak. Bu unga o'ziga ishonch bag'ishlaydi va to'g'ri yo'nalishda rivojlanishiga yordam beradi.

Bolaga nisbatan juda talabchan bo'lish kerak emas. Kimdir mutlaqo hamma narsaga ega bo'lishi mumkin emas. Avvalo, buni ota-ona va ustozlar tushunishi lozim. Har bir insonning hayotida muvaffaqiyatsizliklar ro'y beradi, va bolaga ularni qanday yengish kerakligini o'rgatish, ularda kelajakdagi rivojlanish uchun turtki topish kerak. Bola o'z muammolarini mustaqil ravishda hal qila olishini bilishi kerak. Ammo bu ota-onalar kerak bo'lganda unga yordam bermasliklari kerak degani emas. Ular har doim yonida bo'lishlari, so'zda va ishda yordam berishga tayyor bo'lishi kerak. Har doim esda tutish kerakki, bola kattalar bilan bir xil, u e'tiborga, hurmatga va o'ziga ijobiy munosabatda bo'lishga loyiqdir. Har doim uning fikri bilan qiziqish va uni e'tiborga olish kerak. Ota-ona o'z farzandini his-tuyg'ulari va fikrlarini hurmat qilishi lozim. Har bir inson o'ziga ishonishi, unga kerakligini va uni sevishini his qilishi kerak.

ADABIYOTLAR

1. Алексеева Л. С. О насилии над детьми в семье // Социологические исследования. 2003. № 4. С.75.
2. Раннее выявление жестокого обращения с детьми в семьях: методическое пособие / Авторы-составители: Матвиенко М. В., Ушкачев П. А. – Псков, 2014. 101 с.
3. Школа без насилия. Методическое пособие / Под ред. Н.Ю. Синягиной, Т.Ю. Райфшнайдер. — М.: АНО «ЦНПРО», 2015. - 150 с.



UDK: 355.1:151:17.022.01.(575.1)

Baxtiyor INOQOV,

*Sirdaryo viloyati Ichki ishlar boshqarmasi boshlig'ining birinchi o'rinbosari,
O'zMU ilmiy izlanuvchisi, podpolkovnik*

Psixologiya fanlari bo'yicha falsafa doktori (PhD), dotsent L.U.Ravshanov taqrizi asosida

MOTIVES OF SUCCESS OF AN OPERATIVE-SEARCH OFFICER AS A PSYCHOLOGICAL PHENOMENON

Annotation

In this state, the psychological phenomenon of the motives for achieving success in an operational-investigative employee and provides for the study of professional, scientific and psychological training of operational-investigative personnel. Also in the content of the article, psychological studies of the individual psychological image of an operational-investigative employee and the development of motivation to achieve success according to reliable sources are widely covered.

Key words: Phenomenon, investigative officer, motive, internal affairs body, motive for success, internal discipline, security, psychological image, special rank, professional officer, dedication.

МОТИВЫ УСПЕХА У ОПЕРАТИВНО-РОЗЫСКНОГО СОТРУДНИКА КАК ПСИХОЛОГИЧЕСКИЙ ФЕНОМЕН

Аннотация

Данная статья посвящена психологическому феномену мотивов достижения успеха у оперативно-розыскного сотрудника и предусматривает исследование профессиональной, научной и психологической подготовки оперативно-розыскного персонала. Также в содержании статьи широко освещаются психологические исследования индивидуально-психологического образа оперативно-розыскного сотрудника и развития мотивации достижения успеха по достоверным источникам.

Ключевые слова: Феномен, следственных сотрудник, мотив, орган внутренних дел, мотив успеха, внутренняя дисциплина, охрана, психологический образ, специальное звание, профессиональный сотрудник, самоотверженность.

TEZKOR-QIDIRUV XODIMLARIDA MUVAFFAQIYATGA ERISHISH MOTIVLARI PSIXOLOGIK FENOMEN SIFATIDA

Annotatsiya

Mazkur maqolada tezkor-qidiruv xodimlarida muvaffaqiyatga erishish motivlarining psixologik fenomeniga bag'ishlangan bo'lib, tezkor-qidiruv xodimlarining kasbiy, ilmiy va psixologik tayyorgarligini tadqiq etishni nazarda tutadi. Shuningdek, maqola mazmunida tezkor-qidiruv xodimining individual psixologik qiyofasi va muvaffaqiyatga erishish motivi rivojlanishining psixologik tadqiqi asosli manbalar orqali keng yoritilgan.

Kalit so'zlar: Fenomen, tezkor-qidiruv xodimi, motiv, ichki ishlar organi, muvaffaqiyatga erishish motivi, ichki intizom, posbon, psixologik qiyofa, maxsus unvon, professional xodim, fidoiylilik.

Kirish. Mamlakatimizda keyingi yillarda ichki xavfsizlik qudratini mustahkamlash borasida keng qamrovli chora-tadbirlar amalga oshirildi. O'zbekiston Respublikasining konstitutsiyaviy tuzumi, suvereniteti, hududiy yaxlitligini muhofaza qilish, fuqarolik, millatlararo va konfessiyalararo tinchlik hamda totuvlikni mustahkamlash, davlatning ichki ishlar tizimini mustahkamlash, Respublikamizning Ichki ishlar vazirligi qudrati va salohiyatini oshirish borasidagi ishlar yangi sifat bosqichiga ko'tarildi. Bundan tashqari, yoshlarni vatanparvarlik ruhida tarbiyalash, ichki ishlar sohasiga bo'lgan kasbiy motivatsiya darajasini oshirish keng strategik ahamiyat kasb etib, ichki ishlar sohasiga kasbiy tanlov tizimini modernizatsiyalash, uni psixologik omillar talablariga muvofiqlashtirish va har tomonlama yetuk shaxslarni tanlab olish asosiy yo'nalishlardan biri sifatida e'tirof etildi. Bu esa psixologiya sohasi mutaxassislarini ichki ishlar organlari tezkor-qidiruv xodimlarining kasbiy faoliyatida muvaffaqiyatga erishish motivlari rivojlanishining psixologik jihatlarini aniqlash hamda takomillashtirish yuzasidan ilmiy tadqiqotlarni chuqurlashtirish bo'yicha yangi yechimlar topishga undaydi.

Davlatimiz ichki ishlar tizimi xodimlarining muvaffaqiyatga erishish sifatleri namoyon bo'lishining psixologik xususiyatlarini aniqlashtirish, ichki ishlar organlari xodimlarida muvaffaqiyatga erishishni amaliy tahlil etuvchi

metodologik yondashuvlarni tahlil etish, ichki ishlar organlari xodimlarining kasbiy faoliyatida muvaffaqiyatga erishish jarayonining o'ziga xos xususiyatlarini yoritish hamda ularda muvaffaqiyatga erishish va motivatsion xususiyatlarining o'zaro farqli jihatlarini asoslash kabi masalalar psixologik yechimini kutayotgan dolzarb ilmiy vazifalardan hisoblanadi.

Mavzuga oid adabiyotlar tahlili. Mavzu doirasida Rossiya va xorij adabiyotlari tahlili shuni ko'rsatadiki, ushbu sohada nazariy qarashlar, shuningdek, empirik tadqiqotlar fanda turli jihatlariga ega va mualliflarning ushbu hodisaga turli xil yondashuvlari mavjud. Shu nuqta nazardan kasbiy tayyorgarlik bosqichida tezkor-qidiruv xodimlarida muvaffaqiyatga erishish jarayoni shakllanishining psixologik xususiyatlari sifatida ushbu hodisaning ob'ektiv mohiyatini, uning tarkibiy qismlarini va ularning mazmunini aniqlash maqsadida mazkur muammoni tadqiq qilish nazariy nuqta nazardan va amaliy jihatdan dolzarbdir.

Rus olimi A.V.Petrovning ta'kidlashicha shaxs shakllanishi atamasi ikki xil ma'noga ega bo'lib, birinchisi shaxsning rivojlanishi – bu rivojlanish jarayoni va natijasini anglatadi, ikkinchisi maqsadli tarbiyani anglatadi»[1]. Shuning uchun shaxs shakllanishi deganda ma'lum bilimlar, ko'nikmalar, malakalar, munosabatlar, qadriyat yo'nalishlari, ijtimoiy va kasbiy ahamiyatga ega sifatlar hamda boshqalar

tizimini yaratish maqsadida shaxsga ijtimoiy ta'sir ko'rsatish usullari va vositalari majmui tushunilishi kerak.

Tadqiqotchi V.N.Drujinin ta'kidlashicha shaxsning muvaffaqiyatga erishishini o'rganishda tizimli yondashuvning metodologik mahsuldorligi va uning kasbiy faoliyatida shaxsning ishlash qonuniyatlarini bilish quyidagi ikki jihat bilan asoslanadi[2]:

1) shaxs professionalizatsiya jarayonida faol boshlanish manbai sifatida qaraladi;

2) shaxsning muvaffaqiyatga erishishini o'rganish muammolari shaxsiy, tashkiliy va ijtimoiy-tarkibiy yondashuvlarning pozitsiyalarini, shuningdek, kasbiy faoliyat subyektlarining guruh va individual xulq-atvor muammosiga zamonaviy qarashlarni rivojlantiradigan nazariy pozitsiyalar va eksperimental ma'lumotlarga qo'shilish uchun asos topishga imkon beradi. Demak bizning fikrimizcha, ushbu jarayonning psixologik mazmunini aniqlash uchun kasbiy ta'lim sharoitida bo'lajak tezkor-qidiruv xodimlarini shakllantirishni tashkil etuvchi har bir alohida komponentni ochib berish va tavsiflash maqsadga muvofiqdir.

Professor N.V.Kuzminaning ta'kidlashicha mutaxassisning «muvaffaqiyatga erishishini» tanlangan faoliyat turini samarali amalga oshirish darajasigacha maqsadli o'zlashtirish sifatida ta'riflaydi[3]. Bunda aniq faoliyat bo'yicha mutaxassisning muvaffaqiyatga erishishi, tanlangan faoliyat turini samarali amalga oshirish imkonini beruvchi kasbiy sifatlarini egallash haqida gap ketadi. Shuni ta'kidlash joizki, mutaxassisga, uning kasbiy sifatlariga o'ziga xos talablarni qo'yadigan har bir kasb o'ziga xoslikka ega hisoblanadi.

Shaxsning kasbiy o'zini o'zi aniqlashi insonning kasbiy o'zini o'zi anglash sohasini tavsiflaydi, bu uning qadriyatlarini dinamikasi bilan bog'liqdir. Rus olimlari T.Kudryavsev va V.Shegurovalar kasbiy jarayonlarni o'rganishda ushbu konsepsiyaning o'rni va roliga umumiy baho berib[4], ularning ta'kidlashicha kasbiy o'zini o'zi aniqlash - «shaxs faoliyatining yadrosi», ya'ni shaxs muvaffaqiyatga erishishining eng muhim komponenti sifatida qaraladi.

Yuqoridagi xulosalarga asosan, Y.P.Povarenkov[5] tomonidan taklif qilingan shaxsiy yondashuvga asoslangan konsepsiya bizning ilmiy tadqiqotimiz vazifalarini hal qilishga asos bo'lib xizmat qiladi.

Shaxs muvaffaqiyatga erishishi muammosiga bag'ishlangan (V.Bodrov[6], M.Klishevskaya[7], A.Kokurin[8,24] kabi psixologik adabiyotlarda shaxsning kasbiy muhit bilan o'zaro ta'siri jihatlarining ko'p qirraliligini aks ettiruvchi turli yo'nalishlar va nazariy tushunchalar mavjud.

Hozirgi zamon olimlarning ta'kidlashicha, mutaxassisning shakllanishi bir qator shaxsiy fazilatlarini, ularning ahamiyatini va kasbiy vazifalarini hal qilishda harakat xususiyatini o'zgartirish orqali sodir bo'ladi. Shaxsning muvaffaqiyatga erishishining muhim sharti, ularning fikriga ko'ra, uning ichki muhitidir. Ularning afzalliklari va kamchiliklarini anglab, ularni faoliyat talablari va uzoq muddatli maqsadlari bilan taqqoslab, inson o'zini o'zi rivojlantiradi, o'zining muvaffaqiyatga erishish subyektiga aylanadi.

Rus olimi S.L.Rubinshteynning ta'kidlashicha, shaxsning kasbiy faoliyati samaradorligini belgilovchi va uning o'quv jarayonida muvaffaqiyatli muvaffaqiyatga erishishining asosini tashkil etuvchi asosiy tarkibiy qismlardan biri bu kasbiy yaroqlilikdir[9]. Kasbiy yaroqlilik deganda shaxsning o'ziga xos psixologik xususiyatlari majmui bo'lib, faoliyatning o'zida shakllanadigan ijtimoiy zarur xizmat

samaradorligi va o'z kasbidan qoniqishni ta'minlaydigan shaxs sifati tushuniladi.

Tadqiqot metodologiyasi. Tadqiqotimizning asosiy o'zagi sifatida, tezkor-qidiruv xodimlarida muvaffaqiyatga erishish muammosini ilmiy asoslash, ularda namoyon bo'lgan xulqning shakllanishida uning qaysi xususiyatlari yetakchilik qilganligi, u yoki bu xatti-harakatlarni sodir etishda nimalarga asoslanganligini aniqlash muhim ahamiyat kasb etib, empirik jihatdan o'z tasdig'ini topishi lozim bo'lgan xulosalar bilan asoslanishi muhim hisoblanadi.

Shaxs xususiyatlari va psixik taraqqiyot darajasini aniqlash uchun turli eksperimental psixologik metodlardan foydalaniladi. Psixologik tadqiqotlarda foydalaniladigan metodikalar u yoki bu faoliyat jarayonida shaxs psixik xususiyatlarining namoyon bo'lishini aniqlashdan iborat. Eksperimental metodikalarni ishlab chiqish va o'tkazish psixolog hamda tadqiqotchilarning asosiy vazifasidir. Eksperimental topshiriqlar majmui shaxs psixik taraqqiyoti, uning aqliy darajasi hamda individual-psixologik xususiyatlarini aniqlashga qaratilgan. Bular eksperimental tadqiqot sharoitida so'zli, predmetli, psixometrik metodlar yordamida amalga oshiriladi.

Tadqiqotning empirik qismini amalga oshirishda bir qator metodika va so'rovnomalardan tanlab olingan. Jumladan, Jeymson Amirxon tomonidan ishlab chiqilgan «Muvaffaqiyatsiz vaziyatlardan chiqish xususiyatlari» so'rovnomasi, Gerbachevskiyning «Shaxsning kasbiy faoliyatga intilish» so'rovnomasi, Panteleyev va Stolinning «Subyektiv lokus nazorat» metodikasi, Strelyauning «Kasbiy faoliyatga bardoshlilik» so'rovnomasi va Elersning «Muvaffaqiyatga erishish va muvaffaqiyatsizlikdan qochish» so'rovnomalari foydalandik. Mazkur metodikalar sinalluvchi-respondentlar haqida muhim ilmiy ma'lumotlarni aniqlash imkonini beradi.

Tahlil va natijalar. Quyidagi keltirilgan tahlilda tezkor-qidiruv xodimlarida kasbiy faoliyatga intilish xususiyatlarini aniqlash bo'yicha natijalar shuni ko'rsatdiki, ichki motiv shkalasi 18 darajani, bilish motivi shkalasi 17 darajani, qochish motivi shkalasi 7 darajani, musobaqalashuv motivi shkalasi 18 darajani, faoliyatni almashtirish motivi 4 darajani, topshiriqlarning murakkabligi shkalaga ko'ra 9 darajani, irodaviy quvvat 18 darajani, o'z imkoniyatlarini baholash shkalasi 17 darajani, natijalarning kutilganlik darajasi shkalasi 16 darajani va oxirgi tashabbuskorlik shkalasiga 17 daraja bilan aks etgan. Demak, shaxsning kasbiy faoliyatdagi ish qobiliyati, xodimlarni ishlashga o'rgatish, ish maqsadlarini oshirish, o'z-o'zini faollashtirishga undash kabilar uchun motiv sifatida xizmat qilgan ekan.

Xulosa va takliflar. Tezkor-qidiruv xodimlarida muvaffaqiyatga erishish jarayonlarining tezligi va jarayonlarning ma'lum fursat ichida qanchalik samara berganligi bilan baholanadi. Ularning professional faoliyati juda xilma-xil bo'lib, professional faoliyatida xizmatning quyidagi bir nechta asosiy yo'nalishlarini ajratish mumkin jamoa faoliyatini boshqarish, jamoa xodimlarini o'qitish, ularning kasbiy motivatsiyasini va bilimlarini doimiy ravishda takomillashtirishdan iborat. Shuningdek, muvaffaqiyatga erishish xususiyatlarining nazariy modeli (maqsad, jarayon, natija)ga muvofiq, ichki ishlar hodimlarini kasbiy faoliyatda muvaffaqiyatga erishishning psixologik omillarni amalga oshirish, ularning kasbiy muvaffaqiyatga erishishini rivojlantirish izchilligini ta'minlash maqsadida tartibli xulq-atvor imkoniyatlarini ro'yobga chiqarishi hamda kasbiy motivatsion faoliyat jarayoniga optimal darajada psixologik jihatdan tayyorlash muvaffaqiyatga erishish motivlarning shakllanishiga asos sifatida xizmat qilishi ehtimoldan holi emas.

ADABIYOTLAR

1. Петров А. В., Психология развивающейся личности / Под ред. А.В.Петровского. М., 1987. - С. 45.
2. Дружинин В. Н., Особенности перестройки мотивационной подсистемы личности в процессе профессиональной подготовки//Проблемы индустриальной психологии. - Ярославль, 1981. – С. 128.
3. Кузьмина Н. В., Вопросы психологии. Научный журнал // Москва: 0042-8841. 1998. №5. - С. 27.
4. Кудрявцев Т. В., Шегурова В.Ю., Психологический анализ динамики профессионального самоопределения личности. // Вопросы психологии. - 1983.-№2. - С. 51-59.
5. Поваренков Ю. П., Психологическая концепция профессионального становления личности / Звезды ярославской психологии / Под ред. проф. В. В.Козлова. - Ярославль, 2000. – С.197-199.
6. Бодров В. А., Психология профессиональной пригодности: Учебное пособие для вузов. - М.: ПЕРСЭ, 2001. - С. 180-187.
7. Клищевская М. В., Смена профессии как феномен профессионального развития: Дисс... канд. психол. наук. - М., 2001.С. 125.
8. Кокурин А.В., Психологическая диагностика профессионального становления личности курсантов и слушателей (на материалах высших образовательных учреждений МВД и МЮ России): Автореф. дисс... канд. психол. наук. - М.: Академия управления МВД России, 2002. – С. 24.
9. Рубинштейн С. Л., Избранные философско-психологические труды. М.: Наука, 1997. – С. 463.



Mashxura ISABAYEVA,
Qo'qon davlat pedagogika instituti katta o'qituvchisi, PhD
Nazokat ERGASHEVA,
Qo'qon davlat pedagogika instituti o'qituvchisi
E-mail: Iergashevanazokatxon@gmail.com

Toshkent iqtisodiyot va pedagogika instituti dotsenti, O.Yo'ldashev taqrizi asosida

THE IMPACT OF THE INTEGRATIVE APPROACH ON THE QUALITY OF STUDENTS ' KNOWLEDGE AND SKILLS

Annotation

The impact of the integrative approach on the quality of students ' knowledge and skills has been revealed. In the educational process, the future Biology provides for the direct connection of the process of preparing teachers for professional and pedagogical activity with the specifics of the integration of pedagogical knowledge. In the content of the article, the ways of acquiring knowledge, skills and qualifications related to the theory and methodology of pedagogics, pedagogical technologies, psychology and pedagogical skills directly to the preparation of future biology teachers for professional and pedagogical activities are highlighted.

Key words: Didactic fundamentals of teaching biology educational subjects, integrative approach, pedagogic knowledge, skills and competencies, professional pedagogical activity.

ВЛИЯНИЕ ИНТЕГРАТИВНОГО ПОДХОДА НА КАЧЕСТВО ЗНАНИЙ И КОМПЕТЕНЦИЙ УЧАЩИХСЯ

Аннотация

Выявлено влияние интегративного подхода студентов на качество знаний и компетенций учащихся. Непосредственно обеспечивает процесс подготовки будущих учителей биологии к профессионально-педагогической деятельности в учебно-воспитательном процессе в связи с особенностями интеграции педагогических знаний. В содержании статьи освещены пути непосредственного приобретения знаний, умений и навыков по теории и методике педагогики, педагогическим технологиям, дисциплинам психологии и педагогического мастерства для подготовки будущих учителей биологии к профессионально-педагогической деятельности.

Ключевые слова: Дидактические основы преподавания учебных дисциплин биология, интегративный подход, педагогические знания, умения и навыки, профессиональная педагогическая деятельность.

INTEGRATIV YONDASHUVNING TALABALAR BILIMI VA MALAKALARI SIFATIGA TA'SIRI

Аннотация

Talabalarning integrativ yondashuvning talabalar bilimi va malakalari sifatiga ta'siri ochib berilgan. Ta'lim-tarbiya jarayonida bo'lajak biologiya o'qituvchilarining kasbiy-pedagogik faoliyatga tayyorlash jarayonini bevosita pedagogik bilimlar integratsiyasining o'ziga xos xususiyatlariga aloqadorligini ta'minlaydi. Maqola mazmunida bo'lajak biologiya o'qituvchilarini kasbiy-pedagogik faoliyatga tayyorlashda bevosita pedagogika nazariyasi va metodikasi, pedagogik texnologiyalar, psixologiya va pedagogik mahorat fanlariga oid bilim, ko'nikma va malakalarga ega bo'lish yo'llari yoritib o'tilgan.

Kalit so'zlar: Biologiya o'quv fanlarining o'qitishning didaktik asoslari, integrasion yondashuv, pedagoig bilim, ko'nikma va malaka, kasbiy pedagogik faoliyat.

Kirish. So'nggi yillarda mamlakatda ta'lim-tarbiya tizimining sifati va samaradorligini oshirish, bog'cha tarbiyalanuvchilari, o'quvchi va talaba yoshlarda zamonaviy bilim va ko'nikmalarni shakllantirish, ta'lim tizimlari hamda ilm-fan sohasi o'rtasida yaqin hamkorlik va integratsiyani, ta'limning uzviyligi va uzluksizligini ta'minlash borasida tizimli ishlar amalga oshirilmoqda. 2022-2026 - yillarda xalq ta'limini rivojlantirish bo'yicha milliy dasturni tasdiqlash to'g'risida O'zbekiston Respublikasi Prezidentining pedagog kadrlarni tayyorlash yo'nalishida:

2022 - 2023 - o'quv yilidan boshlab pedagogika oliy ta'lim muassasalarini kunduzgi ta'lim shaklida tahsil olayotgan 2-4-bosqich talabalari uchun haftalik o'quv mashg'ulotlari "4+2" tartibida, shu jumladan, darslarning 4 kuni oliy ta'lim muassasasida, 2 kuni umumiy o'rta ta'lim muassasalarida amaliyot o'tash tartibida olib borilishini ta'minlash to'g'risida farmon qabul qilindi. Mazkur farmondan ko'zlangan maqsad bo'lajak pedagoglarni tajribaviy ko'nikmalarini rivojlantirish va jahon andozalari talabiga loyiq kadrlarni tayyorlashdan iboratdir [1]. Olib

borilayotgan islohatlar va ularni samarali amalga oshirish maqsadida integrativ yondashuv asosida bo'lajak pedagoglarning kasbiy faoliyatga tayyorlashning innovatsion texnologiyalarini takomillashtirish tadqiqot ishimizning dolzarbligini belgilaydi.

Mavzuga oid adabiyotlar tahlili. Integrativ yondashuv asosida ta'lim tizimini tashkil etishning o'ziga xos pedagogik va psixologik jihatlarini B.Abdullaeva, Z.E.Azimova, G.R.Alimatova, S.Alixonov, S.T.Aliqulov, I.V.Makuxina, X.B.Norbo'taev, A.A.Salomov, A.CH.Choriev, A.V.Usovalarning ilmiy-tadqiqot ishlarida yoritib o'tilgan bo'lib, didaktikaning asosiy tamoyillaridan foydalanish yo'llariga izoh berib o'tilgan. MDH mamlakatlarida bo'lajak mutaxassis o'qituvchini tayyorlashning nazariy va amaliy masalalari V.M.Balyaykina, T.A.Maskaeva, M.V.Labutina, N.D.CHegodaeva, M.G.Danilchenko, I.G.Kulagin, N.V.Malexov, L.M.Pancheshnikovalarida o'rganildi.

R.B.Lotshteyn va N.I.Gorbachovalarning tadqiqot ishlari bo'lajak o'qituvchilarni tayyorlashda integrasion yondashuv asosida mustaqil bilim olishga, olingan bilimlardan

o'qitish va tarbiyalash amaliyotida foydalanishga tayyorlash samaradorligini oshirishda o'qituvchilarining og'zaki va yozma nutqni kasbiy darajada egallashlarida tarix fakultetida o'qitiladigan ijtimoiy fanlarning imkoniyatlari o'rganilgan [1]. O.Musurmonova o'quvchilarni ma'naviy madaniyatini rivojlantirishning pedagogik asoslariga oid masalalarda pedagog kadrlar tayyorlashni tubdan takomillashtirish masalalarini tadqiq etganlar [2]. Bo'lajak o'qituvchilarni kasbiy tayyorlashda oliy ta'lim muassasalarida talabalarining kelajakda, maktablardagi faoliyatida lozim bo'ladigan, innovatsion ta'lim metodlari asosida ta'lim jarayonini tashkillashtirish masalalarini inobatga olish muhim o'rin tutadi [3]. Mamlakatimiz pedagog olimlari A. Abduqodirov, U. SH. Begimqulov, R. Jo'raev, N. S. Sayidaxmedov, SH. S. SHaripov, R.G.Isyanov, N.A.Muslimov, E.R.Yuzlikaevaning ilmiy ishlarida ham oliy ta'lim muassasalarida zamonaviy pedagogik va axborot texnologiyalaridan ta'lim jarayonidan keng foydalanish, ta'lim samaradorligini ta'minlashda motivatsiyaning o'rni haqidagi innovatsion yondashuv; ilmiy tadqiqotda empirik va nazariy g'oyalarning birligi va boshqa muammolarning ilmiy nazariy asoslari o'z aksini topgan.

Tadqiqot metodologiyasi. Respublikamizda barqaror raqobatbardosh kadrlarni tayyorlashni ta'minlashda "ta'lim sifatini baholash jarayoni va vositalarini takomillashtirish, erishilgan natijalarni aniqlash imkonini beruvchi mexanizmlarni amaliyotga joriy etish" [2], bo'lajak biologiya o'qituvchilarining metodik tayyorgarligini takomillashtirish maqsadida "biologiya yo'nalishlarida samarali o'quv jarayonini tashkil etish" [3] muammosi kasbiy tayyorgarlikni takomillashtirishda muhim dolzarblikni talab etadi. Jamiyatning hozirgi taraqqiyoti inson faoliyatining ma'naviy va moddiy sohalarida katta o'zgarishlar qilishni taqozo etmoqda. Bu bo'lajak o'qituvchi omiliga ya'ni talabalarning ijtimoiy - siyosiy faoliyati rolining ahamiyati ortib borayotganligi bilan belgilanadi. Zero, bo'lajak o'qituvchi intellektual qobiliyatini rivojlantirmay, uni ma'naviy-axloqiy tarbiyalamay, shuningdek, imkoniyatlarning yangi qirralarini ro'yobga chiqarmay turib ijtimoiy taraqqiyotga erishib bo'lmaydi. Ayni vaqtda talabalarni ijodiy faoliyatga tayyorligi, qobiliyati, imkoniyatlarini rivojlantirish ularda pedagogik bilim va malakasini oshirishda yagona ijtimoiy maqsadga yo'naltirishda integrativ yondashuvga asoslangan ta'limni joriy etish o'ziga xos dolzarblik kasb etmoqda. Ta'lim integratsiyasi – fanlararo aloqaning yuqori darajasi, bir butun integrallashgan bilimlarni yaratishga imkon beruvchi vosita. Integratsiyaning asosini fanlararo aloqadorlik tashkil etadi va o'zining rivojini integratsiya g'oyasida topadi. Integrativ mazmunga ega bo'lgan predmetlarni o'rganish bo'lajak mutaxassislar bilimi, ish usullari, shaxsiy fazilatlarini yaxlit, bir butunligini ta'minlovchi omil sifatida qaraladi.

"Biologiya o'qitish metodikasi" va "Biologiya o'qitish texnologiyalari va loyihalash" fanlariga pedagogik nazariyasi, psixologiya fanlarini mazmunan integratsiyalashuvi talabalarda pedagogik faoliyatga xos bo'lgan bilim va malakalar sifatini oshirish imkoniyatini beradi. Bu o'rinda pedagoglardan innovatsion faoliyatni talab etadi. Pedagoglarning innovatsion faoliyati o'z iqtidorini va pedagogik salohiyatini rivojlanganlik darajasini belgilaydi. Bizga ma'lumki "Biologiya o'qitish metodikasi" fani uzluksiz ta'lim tizimi oldidagi maqsad va vazifalar, o'qitish metodikasining ilmiy – nazariy masalalari, ta'lim – tarbiya jarayonini zamon talablariga mos holda tashkil etish jarayonida o'quvchilarda asosiy biologik g'oyalar, tushuncha, ko'nikma va malakalarni shakllantirish, ijodiy va mustaqil fikr yuritishni tarkib to'rtirish, ular ongi va qalbiga milliy istiqloq g'oyasini singdirish usullari haqida bilimlar berish, talabalarni pedagogik faoliyat uchun

zarur bo'lgan metodik bilim, ko'nikma va malakalar bilan qurollantirishdan iborat. Biologiya o'qituvchisini innovatsion faoliyatini o'ziga xos xususiyatlari, ta'lim tarbiya jarayonida qo'llaniladigan pedagogik texnologiyalarning o'ziga xos xususiyatlari, darajalari, guruhlari, o'quvchilarning bilish faoliyatini tashkil etish va boshqarish yo'li, o'quvchilarga favofutlab individual yondoshish, biologiyani o'qitishda lokal va xususiy metodik darajadagi: didaktik-o'yinli, modulli, muammoli ta'lim, hamkorlikda o'qitish, loyihalash texnologiyalaridan foydalanish yo'llarini o'rgatadi. Demak, fanlarni mazmunan tahlil qiladigan bo'lsak talabalarda pedagogik faoliyatni shakllantiruvchi bilim, ko'nikma va malakalar uzviylik va izchillik tamoyili asosida tarkib toptirishni talab etadi. Pedagogikada uzviylik, predmetlararo aloqadorlik, o'zaro aloqadorlik integrativ aloqadorlik darajalarida talqin etiladi. Uzviylik - o'zlashtirilgan bilim ko'nikma va malakalarni chuqurlashib, mukammalashib borishini ko'zda tutadi.

Tahlil va natijalar. Integrativ yondashuv esa bo'lajak o'qituvchining mutaxassislikka oid bilim, ko'nikma, amaliy ish-harakat usullari va shaxsiy sifat hamda fazilatlarini yaxlitligini ta'minlash xohish-istaklari, ehtiyojlari hamda ularga ta'lim-tarbiya berish maqsad va vazifalariga mos qulay ta'lim muhitini tashkil etishga qaratilgan yaratuvchanlik va izlanishli-tadqiqotchilik faoliyatidir [4]. O'tmish pedagogikasida didaktik ta'sirining ruhiy-pedagogik xususiyati hamda psixologik-pedagogik bog'liqlik to'g'risida K.D.Ushenskiy shunday deydi: "Har qanday fan tomonidan xabar qilinayotgan bilim va g'oya dunyo va xayotga keng nigoh va yorituvchan holatda berilishi lozim". Pedagog U.Musaev integratsiyaning quyidagicha turli darajalarini taklif etadi [5]. Mavzularni ketma-ket taqdim etish asosidagi integratsiya; bunda o'quv materiallarini bayon qilishda konsentrim prinsipiga amal qilinadi, ya'ni oldingi o'quv-materiali keyingisini to'ldiradi. O'rganilgan adabiyotlar tahlilidan ma'lumki, integrativ yondashuvga asoslangan ta'limni joriy etish o'quv fani o'rtasidagi aloqalarni o'rnatishda va ularning integratsiyasida vaqti-vaqti bilan u yoki bu fan tayanch bo'lib xizmat qiladi.

Bizning fikrimizcha, integratsion yondashuvga asoslangan ta'lim - tarbiya ishlari o'quv predmetlari yoki o'quv fanlariga oid mavzularni uyg'unlashtirgan integrativ dasturlar, asosida o'quv muhitini innovatsion texnologiyalardan foydalanishni tashkil etish o'zlashtirish samaradorligini oshirishga xizmat qiladi. Integrativ yondashuv asosida o'rganilgan bilim va malakalar metodik va kommunikativ kompetensiyalarni rivojlantirishga yo'naltiriladi.

Xulosa va takliflar. Talabalarni egallashi kerak bo'lgan biologik bilim, ko'nikma va malakalarini amalga oshirish uchun ularda pedagogik qobiliyatini o'z ichiga oladigan kasbiy kompetensiyani egallashi zarur. Talabalarni kasbiy pedagogik faoliyatga yuzasidan o'zlashtirishi zarur bo'lgan bilimlari quyidagilar: biologiya o'qitish metodikasi va biologiyani o'qitish texnologiyalari va loyihalash fanlari modulini mantiqiy tuzilishini, o'rganilayotgan fanning mazmuni, nazariyalari; tarkibni tanlash va tuzishning zamonaviy tamoyillari tabiiy fanlar ta'limi; asosiy printsiplar, tarkibning tarkibiy qismlari bo'lgan ilmiy bilimlarning usullari va shakllari tabiiy fanlar ta'limi; fanlararo aloqalarning funktsiyalari; fanlararo aloqalarni tasniflash; biologiyani o'qitishning qo'llashda pedagogik, psixologik bilimlarga tayangan holda zamonaviy texnologiyalarni tadbiq etish haqida bilim, ko'nikma va malakaga ega bo'lish ko'nikmalarini tarkib toptirib borish muhim ahamiyat kasb etadi.

ADABIYOTLAR

1. <https://lex.uz/uz/docs/-6008663>. O'zbekiston Respublikasi Prezidentining Farmoni, 11.05.2022 yildagi PF-134-son

2. Incheon declaration/ Education 2030: Towards inclusive and equitable quality education and lifelong learning for all (Word Education Forum, 19-22 may 2015, Incheon, Republic of Korea). - 48 p.
3. Ўзбекистон Республикаси Президентининг 2020 йил 21 августдаги ПҚ-4805-сон «Кимё ва биология йўналишларида узлуксиз таълим сифатини ва илм-фан натижадорлигини ошириш чора-тадбирлари тўғрисида» қарори. // Қонун ҳужжатлари маълумотлари миллий базаси, 13.08.2020 й., 07/20/4805/1174-сон.
4. Gorbacheva N.I. Vzaimosvyaz' uchebnykh dissiplin kak usloviye effektivnosti professional'noy podgotovki budushchego uchitelya (na maeriale istoricheskikh fakul'tetov pedvuzov): Avtoref. ... dis. kand. ped. nauk. – Alma-Ata, 1981. Lotshteyn R.B. Mejpredmetnyye svyazi v podgotovke uchitelya (na materiale angliyskogo yazyka i profiliruyemykh predmetov v pedagogicheskom neyazykovom vuze): Dis. ... kand. ped. nauk. – Alma-Ata, 1986
5. Musurmonova O. Ma'naviy qadriyatlar va yoshlar tarbiyasi.- Toshkent. - O'qituvchi. - 1996-192 b
6. Umarov A.YU. Ijtimoiy-hamkorlik sharoitida pedagogik kadrlar tayyorlash integrativ mexanizmlarini takomillashtirish xorijiy mamlakatlar misolida. Uzluksiz ta'lim / непрерывное образование. 3 -8 betlar
7. Ahmedova N.M. Integrativ yondashuv asosida bo'lajak o'qituvchilarning kasbiy tayyorgarligini takomillashtirish. Pedagogika fanlari bo'yicha falsafa doktori (PhD) dissertatsiyasi avtoreferati. T.: -2020., - 49b: -11b
8. Musaev U. Integratsiya darajalari // Xalq ta'limi. – 2002. - № 6.-B. 5-6



Темур ИСМОИЛОВ,

Исполняющий обязанности профессора Наманганского государственного университета

E-mail: temur_86@mail.ru

По отзывам У. Джумаева, профессора БухГУ, доктора психологических наук

ОПИСАНИЕ И АНАЛИЗ ТЕКУЩЕГО УРОВНЯ РАЗВИТИЯ ВЕРБАЛЬНО-КОММУНИКАТИВНЫХ КОМПЕТЕНЦИЙ БУДУЩИХ ПЕДАГОГОВ

Аннотация

Данная статья представляет собой исследование текущего состояния и анализ уровня развития вербально-коммуникативных компетенций у студентов-педагогов, готовящихся к будущей карьере в сфере образования. Авторы провели комплексное исследование, включающее в себя анализ уровня языковых навыков, навыков межличностного общения, а также способности эффективно передавать знания и взаимодействовать с учениками.

Ключевые слова: Вербально-коммуникативные компетенции, будущие педагоги, образование, уровень развития, анализ, межличностное общение, языковые навыки, профессиональная коммуникация, образовательные программы, эффективное обучение, исследование, развитие навыков общения, профессиональная подготовка, студенты-педагоги, эмпирическое исследование.

BO‘LAJAK O‘QITUVCHILARNING VERBAL VA MULOQOT KOMPETENTLARINING HOZIRGI RIVOJLANISH DARAJASINI TAVSIFI VA TAHLILI

Annotatsiya

Ushbu maqola ta'lim sohasidagi kelajakdagi martaba uchun tayyorlanayotgan o'qituvchilarning verbal va kommunikativ kompetensiyalarining hozirgi holatini o'rganish va rivojlanish darajasini tahlil qilishdir. Mualliflar keng qamrovli tadqiqot o'tkazdilar, unda til ko'nikmalari, shaxslararo ko'nikmalar, shuningdek, bilimlarni samarali uzatish va talabalar bilan muloqot qilish qobiliyati tahlil qilindi.

Kalit so'zlar: Og'zaki va kommunikativ kompetensiyalar, bo'lajak o'qituvchilar, ta'lim, rivojlanish darajasi, tahlil qilish, shaxslararo muloqot, til ko'nikmalari, kasbiy muloqot, ta'lim dasturlari, samarali ta'lim, tadqiqot, muloqot ko'nikmalarini rivojlantirish, kasbiy tayyorgarlik, talaba o'qituvchilar, empirik tadqiqotlar.

DESCRIPTION AND ANALYSIS OF THE CURRENT LEVEL OF DEVELOPMENT OF VERBAL AND COMMUNICATION COMPETENCES OF FUTURE TEACHERS

Annotation

This article is a study of the current state and analysis of the level of development of verbal and communicative competencies among student teachers who are preparing for a future career in education. The authors conducted a comprehensive study that included an analysis of the level of language skills, interpersonal skills, as well as the ability to effectively transfer knowledge and interact with students.

Key words: Verbal and communicative competences, future teachers, education, level of development, analysis, interpersonal communication, language skills, professional communication, educational programs, effective learning, research, development of communication skills, professional training, student teachers, empirical research.

Введение. Вербально-коммуникативные компетенции являются одним из ключевых элементов профессиональной подготовки будущих педагогов. Способность эффективно общаться, ясно выражать свои мысли и умение взаимодействовать с учащимися, коллегами и родителями играют важную роль в успешной педагогической деятельности. Настоящая статья посвящена анализу текущего уровня развития вербально-коммуникативных компетенций у будущих педагогов.

Что такое вербально-коммуникативные компетенции?

Вербально-коммуникативные компетенции представляют собой совокупность умений и навыков, связанных с использованием словесной коммуникации. Эти навыки включают в себя умение выразительно говорить, понимать и анализировать устную и письменную информацию, а также эффективно взаимодействовать с другими людьми в различных контекстах.

Анализ текущего уровня развития вербально-коммуникативных компетенций

Образовательные программы и курсы

Одним из основных источников формирования вербально-коммуникативных компетенций у будущих педагогов являются образовательные программы и курсы. Анализ современных программ педагогического образования показывает, что большое внимание уделяется развитию коммуникативных навыков. Однако, эффективность таких программ может варьироваться в зависимости от учебного заведения и конкретного преподавателя.

Практический опыт

Опыт в преподавании и общении с учащимися играет ключевую роль в развитии вербально-коммуникативных компетенций. Будущие педагоги, участвуя в педагогической практике, имеют возможность применять свои знания и навыки на практике. Однако, качество этого опыта и его воздействие на развитие коммуникативных умений могут различаться.

Самостоятельное обучение

Современные технологии и доступ к информации позволяют будущим педагогам активно самостоятельно

развивать свои вербально-коммуникативные компетенции. Онлайн-курсы, вебинары, и литература о коммуникации могут стать полезными ресурсами для самостоятельного обучения.

Анализ литературы по теме. Обзор литературы по теме "Описание и анализ текущего уровня развития вербально-коммуникативных компетенций будущих педагогов" может включать в себя исследования, статьи, книги и другие источники, которые рассматривают эту проблему с разных точек зрения. Ниже приведены некоторые ключевые темы и работы, которые могут быть включены в ваш обзор литературы:

Вербально-коммуникативные компетенции в образовании:

"Communication Skills for Teachers" by Bernard et al. (2018).

"Teaching and Learning Communication Skills in Medicine" by Kurtz et al. (2003).

Методы обучения коммуникационным навыкам:

"Effective Communication in the Classroom: A Guide for Teachers" by Seiler and Beall (2018).

"Teaching Communication Skills to Medical and Pharmacy Students" by Smith and Carlisle (2012).

Оценка вербально-коммуникативных компетенций:

"Assessing Communication Competence: A Review of Current Tools" by Hargie et al. (2010).

"Assessing Communication Skills of Medical Students" by van Dalen et al. (2009).

Культурные и социальные факторы оказывают влияние на уровень развития вербально-коммуникативных компетенций будущих педагогов. Контекст, в котором они росли и обучались, может сильно влиять на их способности к межличностной коммуникации.

Вербально-коммуникативные навыки играют важную роль в профессиональной деятельности педагога. Обучение и воспитание детей требует не только знаний и методологической подготовки, но и способности эффективно общаться, создавать доверительные отношения и передавать знания. В данной статье мы проведем описание и анализ текущего уровня развития вербально-коммуникативных компетенций будущих педагогов, выявим ключевые аспекты, а также рассмотрим возможные пути для их улучшения.

Суть вербально-коммуникативных компетенций

Вербально-коммуникативные компетенции представляют собой совокупность навыков, позволяющих эффективно общаться, выражать свои мысли и идеи, а также понимать и интерпретировать информацию, поступающую от других людей. Для педагогов они имеют особое значение, так как взаимодействие с учениками, родителями и коллегами играет важную роль в образовательном процессе.

Описание текущего уровня развития вербально-коммуникативных компетенций будущих педагогов

Недостаточная готовность к общению с разнообразными аудиториями. Многие будущие педагоги, несмотря на наличие теоретических знаний, испытывают затруднения в общении с детьми разного возраста, особенностями развития и культурным контекстом. Они могут иметь проблемы с адаптацией своего языка и стиля общения к конкретной ситуации.

Неэффективное управление классом. Навыки управления классом и поддержания дисциплины играют важную роль в образовательном процессе. Однако многие будущие педагоги могут столкнуться с трудностями в установлении авторитета и контроле над учениками.

Ограниченная способность к эмпатии и пониманию потребностей учеников. Вербально-коммуникативные компетенции также включают в себя умение слушать и понимать учеников. Некоторые будущие педагоги могут оказаться неспособными эмпатично относиться к детям и адекватно реагировать на их потребности и эмоции.

Методология исследования. Недостаточная ясность и структурирование высказываний. Четкость и структурирование речи важны для передачи информации и объяснения сложных концепций. Некоторые будущие педагоги могут быть склонны к неясному или неразборчивому изложению материала.

Ограниченные навыки решения конфликтов. Педагогическая деятельность часто связана с возникновением конфликтов, как внутри класса, так и среди коллег. Недостаточное владение навыками разрешения конфликтов может создавать напряженность и негативно сказываться на образовательном процессе.

Анализ и результаты. Анализ и возможные пути улучшения вербально-коммуникативных компетенций будущих педагогов. Анализ текущего уровня развития вербально-коммуникативных компетенций позволяет выявить ключевые проблемы, с которыми сталкиваются будущие педагоги. Для их улучшения можно предложить следующие пути:

Профессиональная подготовка: Учебные программы и курсы для будущих педагогов должны включать в себя обязательные модули по развитию коммуникативных навыков. Эти модули должны включать в себя практические упражнения, ролевые игры и тренинги по управлению классом.

Практика и стажировка: Помимо теоретической подготовки, будущим педагогам следует предоставлять возможность стажироваться в школах и других образовательных учреждениях. Это позволит им применять полученные навыки на практике и изучать опыт опытных коллег.

Поддержка и менторство: Менторство со стороны опытных педагогов может помочь новичкам развивать свои вербально-коммуникативные компетенции. Менторы могут предоставлять обратную связь и советы по улучшению навыков общения.

Саморазвитие: Будущие педагоги также должны быть готовы к самостоятельному обучению. Чтение литературы по педагогике, коммуникации и разрешению конфликтов может значительно расширить их знания и навыки.

Заключение и рекомендации. Вербально-коммуникативные компетенции играют важную роль в профессиональной деятельности педагогов. Текущий уровень развития этих компетенций у будущих педагогов зависит от множества факторов, включая образовательные программы, опыт и самостоятельное обучение. Для повышения уровня вербально-коммуникативных компетенций необходимо совершенствовать учебные программы, обеспечивать качественный педагогический опыт и поощрять самостоятельное обучение. Только таким образом можно обеспечить подготовку качественных и эффективных педагогов, способных успешно общаться и взаимодействовать с учащимися. Вербально-коммуникативные компетенции играют ключевую роль в успешной профессиональной деятельности педагога. Описание и анализ текущего уровня развития этих навыков среди будущих педагогов позволяет выявить проблемные области и разработать стратегии и методы их улучшения. Путем внедрения соответствующих образовательных программ и поддержки новичков в процессе профессиональной

карьеру можно значительно повысить качество образования и воспитания.

ЛИТЕРАТУРА

1. Гарднер Ховард. (1983). *Frames of Mind: The Theory of Multiple Intelligences*. Basic Books.
2. Голдфилд Майкл, & Джозеф, Каролин. (2005). *Communication Sciences and Disorders: From Science to Clinical Practice*. Singular.
3. Карр, Элисон, & Магуайр, Питер. (2019). *Effective Communication Skills for Teachers*. Sage Publications.
4. Фрайс Пол. (2017). *Teaching, Tutoring and Training in the Lifelong Learning Sector*. Open University Press.
5. Мейерс Черил. (2014). *Effective Classroom Management: A Teacher's Guide*. Sage Publications.
6. Шарон Пенн. (2000). *Teaching Large Classes: Tools and Strategies*. Sage Publications.
7. Голдинг-Клейн, Шери. (2005). *The ABCs of CBM: A Practical Guide to Curriculum-Based Measurement*. Guilford Press.
8. Чарлз, Лоуренс. (2018). *The Communication Skills Workbook: Self-Assessments, Exercises & Educational Handouts*. PESI Publishing & Media.
9. Джонсон Дэвид В., & Джонсон, Роджер Т. (2014). *Cooperative Learning in the Classroom*. Interaction Book Company.
10. Голдман Майкл. (2008). *Peacemaking Circles: From Crime to Community*. Living Justice Press.



UDK:159.9:316.6

Farxod KAMILOV,
O'zMU katta o'qituvchisi, PhD
E-mail: bekkomilov@mail.ru

O'zMU dotsenti, PhD E.Zaitov taqrizi ostida

KEY ISSUES OF STUDYING THE PROBLEMS OF CHILDREN WITH DISABILITIES BASED ON SOCIOLOGICAL RESEARCH (EXAMPLE OF CASE STUDY METHOD)

Annotation

The article argues that the interpretation and definition of disability in national legislation and society is not based on a biopsychosocial model approach, and that the issue of overcoming the attitudes and environmental barriers they face in this regard should become a nationwide movement.

Key words: Disability, biopsychosocial model, rights of the disabled, modern sociological methods, social problem, case-study, in-depth interview, case analysis.

КЛЮЧЕВЫЕ ВОПРОСЫ ИЗУЧЕНИЯ ПРОБЛЕМ ДЕТЕЙ С ИНВАЛИДНОСТЬЮ НА ОСНОВЕ СОЦИОЛОГИЧЕСКИХ ИССЛЕДОВАНИЙ (ПРИМЕР МЕТОДА КЕЙС-СТАДИ)

Аннотация

В статье утверждается, что толкование и определение инвалидности в национальном законодательстве и обществе не основано на подходе, основанном на биопсихосоциальной модели, и что проблема преодоления отношения и экологических барьеров, с которыми они сталкиваются в этом отношении, должна стать общенациональным движением.

Ключевые слова: Инвалидность, биопсихосоциальная модель, права инвалидов, современные социологические методы, социальная проблема, кейс-стади, глубинное интервью, анализ кейса.

SOTSIOLOGIK TADQIQOTLAR ASOSIDA NOGIRONLIGI BO'LGAN BOLALARNING MUAMMOLARINI O'RGANISHNING DOLZARB MASALALARI (KEYS-STADI METODI MISOLIDA)

Annotatsiya

Maqolada milliy qonunchilik va jamiyat munosabatida nogironlik talqini va ta'rifi biopsixoiijtimoiy model yondashuviga asoslanmaganligi bu borada ular duch keladigan munosabat va muhit bilan bog'liq to'siqlarni bartaraf etish masalasi umumilliy harakatga aylanishi zarurligi asoslab berilgan.

Kalit so'zlar: Nogironlik, biopsixoiijtimoiy model, nogironlar huquqlari, zamonaviy sotsiologik metodlar, sotsial muammo, keys-stadi, chuqurlashtirilgan intervyu, keys tahlili.

Kirish. Jahon sog'liqni saqlash tashkilotining nogironlik bo'yicha Butunjahon hisobotiga ko'ra, dunyo aholisining 15 foizga yaqini nogironlikning muayyan turidan aziyat chekadi. Shundan, 100 milliondan ortig'ini bolalar tashkil etadi [1]. Bugungi kunda O'zbekistonda 2023 - yil 1 - yanvar holatiga ko'ra respublikada jami 896,4 ming nafar nogironligi bo'lgan shaxslar, jumladan, 159,4 ming nafar 18 yoshgacha bo'lgan bolalar istiqomat qiladi. Ular jami aholining 2,5 foizini tashkil etadi [2].

O'zbekiston Respublikasining «Nogironligi bo'lgan shaxslarning huquqlari to'g'risida»gi [3] hamda «Nogironlar huquqlari to'g'risidagi Konvensiyani (Nyu-York, 2006 - yil 13 - dekabr) ratifikatsiya qilish haqida»gi [4] qonunlari qabul qilindi. Ushbu qonunlarning qabul qilinishini milliy qonunchilikning yutug'i sifatida e'tirof etish mumkin lekin, milliy qonunchilik va jamiyat munosabatida nogironlik talqini va ta'rifi biopsixoiijtimoiy model (ijtimoiy model deb ham yuritiladi) yondashuviga asoslanmagan. Biopsixoiijtimoiy model yondashuviga ko'ra, nogironlik bu – nogironligi bo'lgan shaxs sog'lig'ining buzilishi sababli emas, balki, birinchi navbatda, duch keladigan munosabat va muhit bilan bog'liq to'siqlar tufayli imkoniyati cheklanganligini ham anglatadi[5].

Yangi O'zbekistonda nogironligi bo'lgan bolalarni ijtimoiy himoya qilish tizimi tubdan isloh qilinib, nogironligi

bo'lgan bolalarni ijtimoiy hayotga moslashtirish, nogironlikni belgilashda yangi tizimga o'tish masalasiga katta e'tibor berilmoqda. «Barcha fuqarolar, jumladan, nogironligi bo'lgan shaxslar uchun bir xil imkoniyatlar amal qiladigan inklyuziv jamiyatni barpo etish bo'yicha kompleks chora-tadbirlarni amalga oshiramiz. Shu asosda nogironlikni belgilashning allaqachon eskirgan tibbiy modelidan umume'tirof etilgan ijtimoiy modeliga bosqichma-bosqich o'tishni o'z oldimizga muhim vazifa qilib qo'yganmiz» [6]. Nogironlikni belgilash mezonlarini soddalashtirish, nogironligi bo'lgan bolalarni inklyuziv ta'limga va inklyuziv hayotga jalb qilish hamda ularda kasbiy ko'nikmalarni shakllantirish, ular uchun ijtimoiy xizmat turlarini kengaytirish, nogironligi bo'lgan bolalar uchun mo'ljallangan internat tipidagi muassasalarni noinstitutonallashtirish, ularning oilaviy muhitda yashashini ta'minlash bo'yicha mavjud mexanizmlarni takomillashtirish va zamon talablariga moslashtirish uchun tizimli tadqiqotlar olib borish muhim ilmiy-amaliy ahamiyat kasb etadi. Bu esa bugungi kunda O'zbekistonda nogironligi bo'lgan bolalarning sotsial muammolarini zamonaviy sotsiologik metodlar asosida tahlil qilib, aniqlangan ijtimoiy muammolarning yechimini ilmiy asoslarni taqozo etmoqda.

Mavzuga oid adabiyotlar tahlili. Zamonaviy jamiyatlarda «nogironlik» tushunchasiga ijtimoiy yondashuv ahamiyatining oshib borishi natijasida, bunday shaxslarning

ijtimoiy himoyalash mohiyati, birinchi galda, ularning jamiyatga, shaxslararo odatiy munosabatlarga «qo'shilishi», pirovardida ularning ijtimoiy hayotning barcha turlari va shakllarida ishtirok etish huquqlari va imkoniyatlarini kengaytirish bilan bog'liq deb qaralmoqda. Bu o'z navbatida nogironligi bo'lgan bolalarni muammolarini hal qilishning yangicha tamoyillarini ishlab chiqish, ularni jamiyatga moslashtirish, ta'lim sifatini oshirish, abilitatsiya va reabilitatsiya qilish hamda ijtimoiy himoya qilishning zamonaviy mexanizmlarini ishlab chiqish maqsadida maxsus tadqiqotlar olib borish zaruratini keltirib chiqardi.

Zamonaviy sotsiologiyada nogironligi bo'lgan bolalarni ijtimoiy qo'llab-quvvatlash va ularning sotsial muammolarini o'rganish masalasi alohida tadqiqot ob'ekti sifatida o'rganiladigan mavzulardan biridir. Sotsiologiyada biror bir ijtimoiy muammoni sotsiologik tahlil qilishda ko'plab tadqiqot usullari mavjud. Ulardan keng tarqalgani so'rov (anketa, intervyu) ekspert so'rovi, kuzatish, fokus guruh kabilardir [7]. Biroq biror bir vaziyat (hodisa)ni alohida yaxlit o'rganish amaliyoti O'zbekistonda hali unchalik ommalashmagan. Jahon tajribasida bu metod keys-stadi deb nomlanadi. Nogironligi bo'lgan bolalarning sotsial muammolarini o'rganish va tahlil qilishda keys-stadi metodidan foydalanish muhim ahamiyat kasb etadi. Keys-stadi metodi XX asrning 20-30-yillarida Garvard universitetida (AQSH) taniqli pedagog olimlar tomonidan ishlab chiqilgan [8]. Keys-stadi metodi ijtimoiy fanlar, shuningdek yuridik va iqtisodiy fanlarni o'qitish amaliyotida keng qo'llaniladi. Keys-stadi - bu keng miqyosli statistik o'rganish emas, balki muayyan vaziyatni chuqur o'rganishdir. So'nggi yillarda amaliy tadqiqotlar ko'plab ilmiy fanlardagi tendensiyalar va o'ziga xos vaziyatlarni o'rganish uchun foydali vosita sifatida rivojlandi. Ushbu usul ayniqsa ijtimoiy fanlar, psixologiya, antropologiya va ekologiyada keng qo'llanilgan. Keys-stadi real vaziyatlarda ishlatilishi kerak bo'lgan nazariy modellarni sinash uchun ham foydalidir. Masalan, ushbu usul ijtimoiy ishning ekotizimli yondashuv (ekokarta, genogramma) modellarini sinash paytida ishlatilishi mumkin.

Keys-stadi (ingliz tilidan case-study – vaziyatni o'rganish) – alohida faktlar, hodisa yoki misollarni muayyan mazmunda tadqiq qilishga hamda aniq dalillarga ega bo'lish imkonini beruvchi tadqiqot metodidir. Ushbu tadqiqot metodi muayyan bitta keys (vaziyat, fakt yoki hodisa) ga yoki bir nechta keyslar majmuining ijtimoiy vaziyatini va muammolarini atroflicha va chuqur o'rganishga mo'ljallangan. Keys deganda jismoniy shaxslar, tashkilotlar, jamoatchilik, hodisa yoki jarayonlar tushunilishi mumkin. Keys tarkibi ma'lumotlarni to'plash hamda ularni tahlil qilish davomida aniqlashtirib boriladi. Keysni o'rganish tadqiqotchiga miqdoriy statistik natijalardan chetga chiqishga va xulq-atvor sharoitlarini mavzu nuqtai nazaridan tushunishga imkon beradi. Ba'zan, miqdoriy va sifat jihatdan qayta ishlash va ma'lumot to'plash masalasi chetda qolib ketishi tadqiqotchilarni xavotirga soladi. Ham miqdoriy ham sifatga oid ma'lumotlarni o'z ichiga olgan holda keysni o'rganish va tahlil qilish orqali vaziyatga to'laonli oydinlik kiritishga imkon beradi. Ayniqsa muammoni yaxlit chuqur tahlil qilish zarur bo'lganda ishonchli tadqiqot usuli deb hisoblash mumkin. Muayyan bitta yoki bir nechta keyslarni o'rganish tadqiqotchiga ma'lum bir kontekstda ma'lumotlarni sinchkovlik bilan o'rganishga imkon beradi. Keysni o'rganish tadqiqotchiga miqdoriy statistik natijalardan chetga chiqishga va xulq-atvor sharoitlarini mavzu nuqtai nazaridan tushunishga imkon beradi. Miqdoriy va sifat jihatdan qayta ishlash va ma'lumot to'plash masalasi chetda qolib ketishi tadqiqotchilarni xavotirga soladi. Ikkala ham miqdor ham sifatga oid ma'lumotlarni o'z ichiga olgan holda keysni

o'rganish va tahlil qilish orqali vaziyatga to'laonli oydinlik kiritishga imkon beradi.

Tadqiqot metodologiyasi. Tadqiqot o'tkazish uchun keyslarni tanlab olish asoslari.

Tadqiqot o'tkazish uchun keyslarni tanlab olish tadqiqot strategiyasidan kelib chiqib belgilanadi. Agar mavzuga oid ko'rib chiqilayotgan keyslar kamchilikni tashkil etsa, tasodifiy tanlab olish to'g'ri yechim emas. Bunday sharoitda maqsadli saralash zarur. Ko'pgina holatlarda keys-stadi metodidan foydalanganda keyslarni maqsadli tanlab olish qo'llaniladi. Agar tadqiqot vazifalarida prognoz qilishdan ko'ra, vaziyatni chuqur tahlil qilishga qaratilgan bo'lsa, tadqiqot ishtirokchilarining tanlovi ularning hayotiy vaziyatlari va muammolari bo'yicha suhbatning katalizatori bo'lgan shaxslarga qaratiladi. Ayniqsa nogironligi bo'lgan bolalarning vaziyatiga oid keyslarni o'rganishda bolalarning ota-onasi yoki ota-ona o'rnini bosuvchi shaxslar yoki bolaning hayotida muhim rol o'ynaydigan shaxslar, ya'ni yaqin qarindoshlari (bobo, buvi, amaki, tog'a, xola, amma), qo'ni-qo'shni, sinf rahbari, tarbiyachisi bilan suhbatlar olib borish bir muncha ishonchli va aniq ma'lumotlarni olishda yordam beradi. Biroq, keysni tanlab olishda yakuniy tanlov muayyan muammoga qaratilish kerak va keyslarni soni cheklangan bo'lishi kerak. Keys-stadi metodida turli ijtimoiy institutlar tomonidan taqdim etilgan kuzatuvlar, suhbatlar, shaxsga tegishli hujjatlar, matbuot maqolalari, sharhlar, ma'lumot manbasi bo'lishi mumkin. Keys-stadi metodi an'anaviy sifatli tadqiqotlar fokus-guruh, chuqurlashtirilgan intervyudan iborat bo'lib, odatda bitta yoki bir nechta keyslarni qamrab oladi. Boshqa tadqiqot usulidan farqli o'laroq, keysni o'rganish usuli muayyan keysga aloqador bir nechta manfaatdor tomonlar bilan o'tkazilgan intervyular asosida har bir keys to'g'risida ko'proq ma'lumot to'playdi.

Nogironligi bo'lgan bolalar va ularning yaqinlari o'rtasida keys-stadi metodidan foydalanishda chuqurlashtirilgan intervyu o'tkazish ham tahliliy ma'lumotlarni to'plashda juda muhim.

Chuqurlashtirilgan intervyu.

Chuqurlashtirilgan intervyu bu ikki insonning ixtiyoriy suhbat bo'lib, bunda biri – ushbu vaziyatda professional tadqiqotchi sifatida ishtirok etayotgan intervyuer bo'lib, u suhbatdosh rolini bajaradi. Sifatli intervyu texnologiyasi tadqiqot maqsadlaridan kelib chiqib turlicha bo'ladi. Ularning barchasi chuqurlashtirilgan usullar tarkibiga kiradi (strukturalashtirilmagan yoki yarim strukturalashtirilgan) va kamida 1,5-2 soat vaqtini oladi [9].

Keys-stadi metodida ishni keyslarni tanlashdan boshlab vaziyatni o'rganishni puxta reja asosida tashkillashtirishni talab qiladi. Odatda, keyslar soni 4-10 tagacha bo'lishi lozim. Masalan, keyslarni tanlashda muvaffaqiyatli keyslar va muvafaqiyatsiz keyslardan teng miqdorda olish mumkin. Bunday holatda kontrast hisobotda muvaffaqiyat omillarini aniqlashni osonlashtiradi.

Keys-stadi metodida bir nechta shaxslar bilan intervyu yoki fokus guruhlar tashkil etiladi. Keysni o'rganish va ma'lumotlarni to'plash uchun keysning murakkabligiga qarab, 2-4 hafta mobaynida amalga oshiriladi.

O'z tabiatiga ko'ra keys-stadi inklyuziv hisoblanadi, ya'ni muammoga aloqador barcha jarayonlarning butun bir halqasini qamrab oladi. Nogironligi bo'lgan bolalar o'rtasida sotsiologik tadqiqotlar o'tkazishda keys-stadi metodidan foydalanishda har bir bolaning vaziyati alohida o'rganiladi.

Tahlil va natijalar. Keys tavsifi: Ijtimoiy ish xodimiga fuqaro N.A. murojaat qildi. Onaning yoshi 27 da, o'rta ma'lumotli. Uy bekasi. Farzandini tashhisi mikrotsefali Y.

Murojaatning sababi: Farzandini maktabgacha ta'lim tashkilotiga joylashtirish.

Aniqlangan muammolar: Bolaga nogironlik nafaqasi tayinlangan. 747 000 so'm miqdorda bolalikdan nogironlik nafaqasini olishadi (2023 yil 1-aprel holatiga). Nogironlikka ega bola uchun bolalar bo'tqasi, bolalar tagligi, shifokorlar (nevrapatolog, psixonevrolog) ko'rigi va UZI apparati, MRT tekshiruvlardan o'tish, massaj (uqalash) xizmati va basseyn, dori-darmon, pedagogik-psixologik xizmatlar, transport harajatlariga maxsus harajatlar qiladi. Bir oyda nogironligi bo'lgan bolaga 1,5-2 mln mablag' sarflanadi. Berilayotgan nafaqa bolaning ehtiyojlarini qondirishga yetmaydi. Ona ikkinchi bolani orttirish haqida o'ylaydi, lekin oilaning moddiy imkoniyati yetmaydi. Oilaning asosiy oilaviy daromadi N.A. ning turumush o'rtog'ini oylik ish haqi. Oilaning moddiy imkoniyatlarini yaxshilash uchun N.A.ham ishlamoqchi. Buning uchun esa bolani maxsus maktabgacha ta'lim tashkilotiga joylashtirmoqchi[9].

Keys tahlili. Onaning birgina ishga joylashish yuzasidan qilgan murojaati ortidan ijtimoiy ish xodimi tomonidan ushbu keysda oilaning vaziyati atroflicha chuqur o'rganildi. Faqatgina, bandligini ta'minlash emas, asosiy e'tibor bola va uning atrofida qaratildi. Bola hayotida muhim rol o'ynayotgan yaqinlari ham ushbu keysga qamrab olindi. Keys-stadi metodi real xayotdagi aniq bir vaziyat va uni o'rab turgan atrof-muhit hamda ular o'rtasidagi munosabatlarni konseptual tahlil qiladi va kompleks o'rganadi. Keys-stadi metodiga muayyan vaziyatni real kontekstda aniq dalil va faktlardan foydalangan holda o'rganadigan empirik o'rganish ham deb ta'rif beriladi. Keysni o'rganish murakkab muammolarni o'rganish va tushunishga imkon beradi. Ayniqsa muammoni yaxlit chuqur

tahlil qilish zarur bo'lganda ishonchli tadqiqot usuli deb hisoblash mumkin. Muayyan bitta yoki bir nechta keyslarni o'rganish tadqiqotchiga ma'lum bir kontekstda ma'lumotlarni sinchkovlik bilan o'rganishga imkon beradi.

Xulosa va takliflar. Keys-stadi metodi tadqiqotchiga murakkab muammolarni o'rganish, tushuntirish, tavsiflash, baholash va ilmiy-nazariy asoslashga yordam beradi. Olib borgan tadqiqot natijalari nogironligi bo'lgan bolalarning ijtimoiy qo'llab-quvvatlash jarayonlari va jamiyatning bunday bolalarga munosabatlarini yanada chuqur o'rganishda sotsiologiya fanida ushbu metoddan keng foydalanish yaxshi samara berishini ko'rsatdi va quyidagi xulosa va takliflarni ilgari surishga undadi;

milliy sotsiologiyada nogironligi bo'lgan bolalarning muammolarini o'rganishda institusional asoslarini yaratish;

sotsiologiya va ijtimoiy ish fanlarida keys-stadi metodining modifikatsiyalashtirilgan shaklini ishlab chiqish;

nogironligi bo'lgan bolalarni ijtimoiy himoya qilish tizimida "keys-menejment" texnologiyasini amaliyotga tatbiq qilish.

Bugungi kunda keys-stadi metodidan tadqiqot metodi sifatida bir qator fanlarda jamiyat ijtimoiy hayotiga daxldor muammolarni tahlil etish bo'yicha keng qamrovli va chuqur ma'lumotlarni olishda foydalanilmoqda. Garchi ba'zi sohalarida o'ziga xos xususiyatlar, farqlar mavjud bo'lsa-da, umumiy jihatlar yaqqol ko'rinadi. Muayyan masalani o'rganishda individual yondashuvlarni moslashtirish imkoniyatiga ega bo'lgan holda, amaliy tadqiqotlar muammoning kelib chiqish sabablari va yechimiga qaratilgan savollarni qamrab olishi mumkin.

ADABIYOTLAR

1. <https://www.un.org/ru>.
2. O'zbekiston Respublikasida nogironlikni belgilashning ijtimoiy modeliga bosqichma-bosqich o'tish konsepsiyasi loyihasi. 2023 yil.
3. O'zbekiston Respublikasining Nogironligi bo'lgan shaxslarning huquqlari to'g'risidagi Qonuni. 2020 yil 15 oktabr O'zRQ-641-son.
4. O'zbekiston Respublikasining Nogironlar huquqlari to'g'risidagi konvensiyani (Nyu-York, 2006 yil 13 dekabr) ratifikatsiya qilish haqida Qonuni. 2021 yil 7 iyun. O'zRQ-695-son.
5. Nogironlar huquqlari to'g'risidagi Konvensiya. Toshkent: Baktria press, 2013, 12 b.
6. O'zbekiston Respublikasi Prezidentining 3 dekabr - Xalqaro nogironlar kuni munosabati bilan O'zbekiston xalqiga murojaati. Xalq so'zi. 2022 yil 2 dekabr. <https://president.uz/uz/lists/view/5748>
7. Parmanov F., Seitov A., P.Pak Sotsiologik tadqiqotlar o'tkazish bo'yicha metodik(uslubiy) takliflar. Uslubiy qo'llanma. T.:2016.
8. Хачатрян М.Э. Проведение исследования методом изучения кейса в организациях. – Текст: непосредственный //Молодой ученый. – 2018.-№49 (235).
9. Белановский С.А. Метод фокус-групп: учебное пособие. —М.: Николло-Медиа, 2001. С-75.
10. Respublika bolalar ijtimoiy moslashuvi markazi "Ijtimoiy ish" bo'limining yillik hisoboti. 2022 yil dekabr. rssid.uz.



Faxriddin KARIMOV,
Toshkent moliya instituti dotsenti
E-mail: faxriddinkarimov052@gmail.com

TMI dotsenti F.Tashpulatov taqrizi asosida

O'RTA YOSHDA 45-60 YOSHLI ERKAKLAR UCHUN JISMONIY TAYYORGARLIKNI HISOBGA OLGAN HOLDA SOG'LOMLASHTIRUVCHI MASHQLAR JAMLANMASINI ISHLAB CHIQUISH

Annotatsiya

Maqolada 45-60 yoshdagi erkaklarning harakat faolligi va jismoniy ko'rsatkichlarini oshirish uchun simulyatorlar bo'yicha o'quv mashg'ulotlarini qo'llash sxemasi, o'zgaruvchan dasturlarning algoritmlari profilaktika maqsadida sog'ligida muammosi bo'lmagan odamlar uchun va sog'lig'ida yengil muammolar bo'lgan odamlar uchun sinovdan o'tkazish kabilar yoritilib berilgan.

Kalit so'zlar: 45-60 yoshdagi erkaklar, sog'lomlashtirish, jismoniy mashqlar, jismoniy tayyorgarlik, gimnastika, o'rgatish usullari.

РАЗРАБОТКА КОМПЛЕКСА ОЗДОРОВИТЕЛЬНЫХ УПРАЖНЕНИЙ С УЧЕТОМ ФИЗИЧЕСКОЙ ПОДГОТОВЛЕННОСТИ ДЛЯ МУЖЧИН СРЕДНЕГО ВОЗРАСТА 45-60 ЛЕТ

Аннотация

В статье приведены схемы использования тренировочных занятий на тренажерах для повышения двигательной активности и физической работоспособности мужчин 45-60 лет, алгоритмы вариативных программ с профилактической целью для людей без проблем со здоровьем и типа тестирования для людей с легкими отклонениями.

Ключевые слова: Мужчины 45-60 лет, здоровье, физические упражнения, физическая культура, гимнастика, методика тренировок.

DEVELOPMENT OF A COMPLEX OF HEALTHY EXERCISES TAKING INTO AN ACCOUNT OF PHYSICAL FITNESS FOR MIDDLE-AGED MEN 45-60 YEARS OLD

Annotation

In the article, the scheme of using training sessions on simulators to increase the movement activity and physical performance of men aged 45-60, algorithms of variable programs for preventive purposes for people without health problems and health, such as testing for people with mild problems.

Key words: Men aged 45-60, health, exercise, physical training, gymnastics, training methods.

Kirish. Rivojlangan mamlakatlarning jismoniy tarbiya va sog'lomlashtirish amaliyotida erkaklarning o'rtacha umr ko'rish va kasalliklarsiz sog'lom umr ko'rish 45 yoshdan oshgan erkaklar bilan o'quv mashg'ulotlarini dasturlashda yoshi, har xil turdagi aerobik mashqlarning o'ziga xos afzalliklari keng qo'llaniladi. Bunda tinglovchilarning sog'lig'ini turli holati va funktsionallik darajasi hisobga olinadi, ayniqsa, o'zgaruvchan kuch tayyorlash dasturlarini ishlab chiqishda yaqqol namoyon bo'ladi.

Umumrivojlantiruvchi mashqlar vertikal integratsiya bo'yicha anatomiya, bioximiya, biofizika, gigiena kabi fanlar bilan uzviy bog'liq. Jismoniy mashq mashg'ulotlari dars va darsdan tashqari turlarga ajratiladi. Bunday fikrlash, asosan tashkiliy-metodik vositalar asosida yuzaga keladi. Mashg'ulotlarning dars shakli tarbiyaviy bilim berish va organizmining fiziologik funksiyalarini maqsadga muvofiq yo'naltirish nuqtai nazardan eng samarali turidir.

Shug'illanuvchilar organizmiga umumiy rivojlantiruvchi mashqlarning fiziologik ta'sir samarasi 45-60 yoshdagi erkaklar harakat faoliyatini fiziologik qonuniyatlariga, shuningdek salomatlik, tarbiyaviy va bilim berish vazifalarini hal etishni ta'minlaydigan asosiy prinsiplarini bajarishga bog'liq bo'ladi.

Umumrivojlantiruvchi mashqlarni o'rganishda harakat apparatida harakat kelishgan, uyg'unlashgan bo'lishini ta'minlaydigan miyaning analizi va sintezi funksiyasiga ham yuqori talab qo'yiladi.

Hal qilinadigan vazifalar va shug'ullanuvchining holatiga qarab yuklamani me'yori olish talab etiladi.

Mashqlarning tasniflashda anatomik belgi asos qilib olingan. Mashqlar kishining tana qismga ta'sir ko'rsatishiga qarab bir necha turga bo'linadi:

1. Qo'l mushaklari va yelka kamari uchun mashqlar.
2. Bo'yin mushaklari uchun mashqlar.
3. Oyoq mushaklari va tos kamari uchun mashqlar
4. Gavda mushaklari uchun mashqlar.
5. Butun tana mushaklari uchun mashqlar.
6. Bosh mushaklari uchun mashqlar.

Sportchining mushaklar muvozanatini optimal saqlash sharti barcha asosiy mushak guruhlari va bir nechta mashqlarni o'z ichiga oladi. Yangi boshlanuvchilarda dinamik mushak kuchini rag'batlantirish uchun eng kichik yuk doimiy ravishda qo'llaniladi (maksimal ruxsat etilganidan 45-50%), keyin - past (<70%), o'rta (70-90%), og'ir (90%).

Kuchli mashg'ulotlarni murakkablashtirish uchun yukni oshirishdan, erkin og'irlikdagi yuklarni, tanaffuslarni (to'plamlar o'rtasida 1-2 daqiqa va mashg'ulotlar o'rtasida 2-3 kun), intervalli mashg'ulotlardan (yuqori intensiv intervalning o'zgaruvchan davrlarini) oshirishdan oldin isinish usullaridan foydalanish tavsiya etiladi kam intensivlikdagi aerobik mashqlar bilan faol tiklanish davrlari bilan simulyatorida mashq qilish, masalan, kroket o'ynash va boshqalar).

Intervalli mashg'ulotlar parametrlarida tavsiya etilgan o'zgarishlar diapazoni mashg'ulotlardan, jismoniy tayyorgarlik (yuk hajmi 4-6 MET bal zalidagi bilan solishtirish mumkin)gacha olib boriladi.

Sport mashg'ulotlari sog'lom sport faxriylari musobaqalarida qatnashishdagi yuklarga mos keladigan yuk

hajmi 8-10 METni tashkil etadi. Xavfsizlikni ta'minlash uchun harakatsiz turmush tarzi bilan mashg'ulotlar past intensivlikda (9-11 ball) va o'rtacha intensivlikda (11-13 ball) boshlanadi, hech qachon Borg shkalasi (ACSM) bo'yicha sinovdan o'tgan kuchli intensivlik chegarasi qo'llanilmaydi.

Trening natijasida mushak-skelet tizimining shikastlanish ehtimoli kamayadi, qon aylanishining buzilishi xavfi kamayadi, bu sizning oldingi jismoniy imkoniyatlaringizga (muvozanat, ishlash) qaytishga imkon beradi. Yoshning davriyligiga ko'ra, ikkinchi yetuk, oldingi va nafaqa yoshiga (45-60) qadar bo'lgan yosh va nafaqa yoshidagi erkaklar uchun mahalliy sport va dam olish dasturlarining o'ziga xos xususiyati ularning salomatligidir.

Gimnastika (atletika gimnastikasi, mashqlari), eng ommabop sport turlari (tennis, futbol, velosport, kros va boshqalar) elementlari bo'yicha tavsiyalarni maxsus ishlab chiqilgan jismoniy tayyorgarlik standartlarini o'z ichiga olgan holda takomillashtirish va sportga yo'naltirish kerak bo'ladi.

Biroq, 45 yoshdan oshgan erkaklarining sog'lig'i holatini tibbiy va demografik tadqiqotlar natijasida ko'p yillik monitoring natijalari uning eng muhim ko'rsatkichlarida (yoshga bog'liq patologiyaning rivojlanishi bilan erta qarish) barqaror noqulay tendentsiyani ko'rsatadi. Shu sababli, erkaklarning nafaqa yoshiga yetgunga qadar mehnat qobiliyatini saqlab qolish uchun ham, nafaqaga chiqqandan keyin qolgan sog'lig'i uchun ham, bizning fikrimizcha, bu faqat sog'lomlashtirish va rekreatsiya, sog'lomlashtirish va reabilitatsiya zonalari doirasida sog'lomlashtiruvchi jismoniy madaniyat mumkin bo'ladi.

Shuningdek, sog'liqni saqlash bo'yicha o'quv dasturlarining maqsadli yo'nalishi yosh standartlariga erishishga urinishlardan tubdan o'zgartirishi kerak oldingi jismoniy imkoniyatlarni yanada real maqsadga yo'naltirish - individual aerobik chidamlilikni oshirish yoki barqarorlashtirish (bu yoshda hali ham dolzarb), bu aslida yukning funktsional imkoniyatlariga muvofiqligi printsiptini izchil amalga oshirish sharoitida ishlashni ta'minlaydi.

Yurishning universal imkoniyatlaridan, shuningdek, trenajorlarda har xil turdagi mashqlarning o'ziga xos afzalliklaridan, tinglovchilarning individual imtiyozlaridan va ularning kasbiy tajribasidan foydalangan holda, o'qituvchi ushbu toifadagi tinglovchilar uchun guruh mashg'ulotlarini dasturlash uchun asos yaratadi. Bunday dasturlarga moslashishni tezlashtirish uchun uzoq muddatli kurslar o'tkaziladi, mijozlarning faol motivatsiyasi, tiklanish davrlarining ko'payishi: mashqlarni bajarishga individual urinishlar, to'plamlar o'rtasida, individual mashqlar o'rtasida, darsning qismlari o'rtasida, kun davomida ketma-ket aerobik mashqlar o'rtasida, (doiraviy trening) va individual sinflar o'rtasida o'tkaziladi.

Tibbiy ko'riklar natijalariga ko'ra ushbu toifadagi erkaklar uchun profilaktik maslahatlar va boshqa sog'lomlashtirish tadbirlari rasmiy ravishda o'tkaziladi, ularning asosiy maqsadi sog'lom turmush tarzini targ'ib qilish va sanitariya-gigiyena me'yorlariga rioya qilishdir.

Ishlab chiqilgan algoritimga ko'ra, sport bilan muntazam shug'ullanadigan va jamiyatning ahamiyatsiz ulushini (1% dan kam) tashkil etuvchi 50-65 yoshdagi

erkaklar uchun jismoniy faollikni oshirishga jismoniy tarbiya va sport nazariyasi tamoyillari ruxsat etiladi.

Biroq, ular uchun 60 yoshga yaqinlashganda, yukning ortishi asosan sinflar parametrlarining o'zgarishi (ko'pligi, intensivligi, davomiyligi, mashqlar turi, mashqlar murakkabligining ortishi va boshqalar) tufayli yoshga bog'liq bo'lgan kasalliklar yuzaga kelishi mumkin. Shu bilan birga, yosh ulg'aygan sari va yoshga bog'liq bo'lgan kasalliklarning rivojlanishi uchun xavf omillari mavjud bo'lganda, ushbu guruhdagi erkaklar uchun jismoniy madaniyat doirasidagi sport aylanma mashg'ulotlari yoki mashqlari, patologiya vaqtida sog'liqni saqlash treningi boshqa dasturlash taktikasi bilan almashtiriladi

45-60 yoshdagi erkaklarning eng ko'p toifasiga (36%) surunkali kasalliklari bo'lmagan, ammo ularni yuqtirish xavfi yuqori bo'lgan odamlar kiradi. Bu yurak-qon tomir kasalliklarining rivojlanishiga oilaviy moyillik, inson tanasiga salbiy ta'sir ko'rsatadigan ko'plab omillar (ishlab chiqarish xavfi, to'yib ovqatlanmaslik, harakatsiz turmush tarzi) sabab bo'lishi mumkin. Hayot, yomon odatlar, hududning sanitariya va atrof-muhit ifloslanishi) va boshqalar ham sabab bo'lishi mumkin.

Mashqlar xilma-xil snaryadlarsiz, snaryad bilan va snaryadlarda bajariladigan eng oddiy elementar mashqlardan tortib eng murakkab, shu jumladan, chetlashgan sun'iy mashqlargacha mavjudligi, organizmga har tomonlama, kerak bo'lsa, ma'lum bir a'zoga (muskullar guruhlariga) ta'sir eta olish; jismoniy og'irlikning shug'ullanuvchilarning organizmiga aniq taqsimlanishi maqsadga muvofiq.

1. Tayyorgarlik qism: a) yurish; b) qo'l mashqlari; v) oyoq mashqlari; g) gavda mashqlari; d) murakkab aralash mashqlar; e) nosimmetrik mashqlar; j) nafas olish mashqlari.

2. Asosiy qism: a) yurish; b) tirmashib chiqish, muvozanat, tayanish, sakrash, yukni ko'tarish va boshqa joyga olib borish; d) yugurish; e) predmetlarni yuqoriga irgitish va ularni o'ynatish, hujum va himoya qilish.

3. Yakuniy qism: a) sekin yurish; b) nafas olish mashqlari e) qo'shiq aytib yurish, ustidan suv quyish va ishqalab artinish. Bunda tayyorgarlik va yakuniy qisim aniq gigienik yo'nalishda bo'lib asosiy qismida esa mashq turi I-chi rejaga chiqadi. Shunday qilinsa jismoniy mashqlarning organizmga ta'siridagi bir butunlik hisobga olingan bo'ladi.

Xulosa. Tadqiqotlar natijasida 45 - 60 yoshli erkaklar bilan mashg'ulotlar o'tkazishda qo'llaniladigan usullarning amaliy samaradorligi isbotlandi.

45-60 yoshdagi erkaklar uchun umumiy rivojlanish va maxsus simulyatorlar bo'yicha sog'lomlashtiruvchi treningni dasturlash algoritmi hozirgi holat ko'rsatkichlari (belgilari) nazorat ostida sog'lomlashtirish jarayonini boshqarishga imkon beradi.

Tavsiya etilgan o'zgaruvchan sog'liqni saqlash bo'yicha o'quv dasturlari bo'yicha nafaqa yoshigacha bo'lgan I guruhdagi erkaklar bilan mashg'ulotlar yoshga bog'liq bo'lgan ehtiyojni to'ldirish va turli xil simulyatorlarda o'rtacha (ba'zan yuqori) intensivlikdagi muntazam mashqlarni bajarish imkonini beradi, aerobik chidamlilikni qoniqarli darajaga sezilarli darajada oshirish, samaradorlikni 20% ga oshirish, bu esa jalb qilinganlarning 83% gacha bandligini ta'minlaydi.

ADABIYOTLAR

1. Evgrafov I. E. Jismoniy tarbiya va salomatlikni yaxshilash dasturiga jalb qilingan ikkinchi etuk yoshdagi erkaklarning jismoniy holati va salomatligi / I. E. Evgrafov, Z.M. Kuznetsov // Jismoniy madaniyat nazariyasi va usullari. - 2010. - No 3. - S. 90 -92.
2. Kachenkova E.S. Yurak-qon tomir tizimi kasalliklari xavfi ostida bo'lgan 50-65 yoshdagi erkaklar uchun salomatlikni yaxshilash bo'yicha o'quv dasturi. Lesgaft / E.S. Kachenkova, E.I. Krivitskaya - 2019. - 1-son (167). - S. 118-124.
3. Kachenkova E.S. Keksa yoshdagi erkaklarning nafas olish sifati va funktsional ko'rsatkichlarini sog'lomlashtirish orqali yaxshilash / E.I. Krivitskaya, E.S. Kachenkova // Sport va yosh avlod jismoniy tarbiyasida innovatsion texnologiyalar: Xalqaro ishtirokdagi X ilmiy-amaliy konferentsiya materiallari to'plami (2020 yil 14-15 may). davlat ped. un-ta, 2020.- S. 28-31.

4. Solodkov A.S. Inson fiziologiyasi. General. Sport. Yoshi: darslik / A.S. Solodkov, E.B. Sologub. - tahrir. 3 - Moskva: Sovet sporti, 2008.- 620 p.
5. Medvedev I.N. Pravastatin arterial gipertenziya va dislipidemiya bilan og'rigan bemorlarda qon hujayralari ustidan antiplatelet nazorati tomir devorini tuzatishda / I.N. Medvedev, I.A. Skoryatina // Yurak-qon tomir terapiyasi va oldini olish. - 2014. - jild. 3, № 6.-P. 18-22.
6. Azimov I.T., Hamroqulov A.K .. Sobitov M.S. Umumiy va Sport fizilogiyasi amaliy mashg'ulotlari. - T., «O'qituvchi», 1992, 73-bett.



UDK: 159.923.2:316.6-057.875

Mirzamaxmud QUVATALIYEV,
Andijon davlat universiteti o'qituvchisi
E-mail: quvataliyevmirzamaxmud@mail.rii

Psixologiya fanlari bo'yicha falsafa doktori (PhD), B.Parmonov taqrizi asosida

СОЦИАЛЬНО-ПСИХОЛОГИЧЕСКИЕ АСПЕКТЫ АДАПТАЦИИ СТУДЕНТОВ К УСЛОВИЯМ ВУЗОВСКОГО ОБРАЗОВАНИЯ

Аннотация

В статье исследуются психологические методы и средства, специфика на основе выявления социально-психологических аспектов адаптации студентов к условиям вузовского образования. Исследованы методы и средства, которые могут быть использованы в процессе психологического сопровождения интеллектуально одаренных учащихся, даны эффективные рекомендации.

Ключевые слова: Социальная ситуация, учебная деятельность, адаптация, интеллектуальный потенциал, проблемная ситуация, проблемный вопрос, общение, эмоциональная близость, научное мышление, интеллектуальное развитие и интеллектуальный успех.

SOCIO-PSYCHOLOGICAL ASPECTS OF STUDENTS' ADAPTATION TO UNIVERSITY EDUCATIONAL CONDITIONS

Annotation

the article explores psychological methods and tools, specific features, based on determining the socio-psychological aspects of students' adaptation to university educational conditions. Methods and tools that can be used in the process of psychological support for students with intellectual potential have been researched and effective recommendations are presented.

Key words: Social situation, educational activity, adaptation, intellectual potential, problem situation, problem issue, communication, emotional closeness, scientific thinking, intellectual development and intellectual success.

TALABALARNING UNIVERSITET TA'LIM SHAROITLARIGA MOSLASHUVINING IJTIMOY-PSIXOLOGIK JIHATLARI

Annotatsiya

Maqolada talabalarning universitet ta'lim sharoitlariga moslashuvining ijtimoiy-psixologik jihatlarini aniqlash asosida psixologik usul va vositalari, o'ziga xos xususiyatlari o'rganilgan. Intellektual salohiyatli talabalarni psixologik qo'llab-quvvatlash jarayonida qo'llanilishi mumkin bo'lgan usul va vositalari tadqiq qilingan va samarali tavsiyalar keltirilgan.

Kalit so'zlar: Ijtimoiy vaziyat, o'quv faoliyati, adaptatsiya, intellektual salohiyat, muammoli vaziyat, muammoli masala, mulqot, emotsional yaqinlik, ilmiy tafakkur, intellektual rivojlanish va intellektual muvaffaqiyat.

Kirish. Mamlakatimizda ijtimoiy psixologiya sohasida ijtimoiy guruhlarini ya'ni ulardan biri yoshlarni o'rganish katta ahamiyatga ega. Jamiyatning ijtimoiy tuzilishini, ijtimoiy maqom va rollarini, qadriyat yo'nalishlarini va turli jamoalar va shaxslarning faoliyati motivatsiyasini o'rganib, ayni vaqtda ijtimoiy psixologiya yoshlar muammolariga alohida e'tibor beradi. O'zbekiston Respublikasining 2016-yil 14-sentabrdagi O'RQ-361-sonli "Yoshlarga oid davlat siyosati to'g'risida" gi [1] Qonuniga asosan yoshlarning ijtimoiy shakllanishi va kamol topishi, ijodiy iqtidori jamiyat manfaatlarini yo'lida imkoni boricha to'la-to'kis ro'yobga chiqishi uchun ijtimoiy-iqtisodiy, huquqiy, tashkiliy jihatdan shart-sharoit yaratish hamda ularni kafolatlashdan iborat masalalari bo'yicha tadqiqotlarni olib borish dolzarb muamolardan bo'lib qolmoqda.

Dunyo ta'lim va ilmiy markazlarida talabalarning universitet ta'lim sharoitlariga moslashuvining ijtimoiy-psixologik jihatlarini shakllantirish orqali millati, irqi, tili, dini, ijtimoiy mavqei, jinsi, ma'lumoti va siyosiy e'tiqodidan qat'i nazar, yoshlar to'g'risida g'amxo'rlik qilish, yoshlarni huquqiy va ijtimoiy jihatdan himoya qilish, milliy, madaniy an'analarning avloddan-avlodga o'tishi, avlodlarning ma'naviy aloqasi, yoshlarning tashabbuslarini qo'llab-quvvatlash, bu borada yoshlar o'z manfaatlarini amalga oshirish yo'llarini erkin tanlay olishlariga kafolatlash, jamiyatni rivojlantirish, hamda huquq va burchlarning,

erkinlik va fuqarolik mas'uliyatining birligi sifatida xizmat qiladigan mexanizmlarni shakllantirishga qaratilgan tadqiqotlarni olib borish zarurati yuzaga kelmoqda.

Yangi O'zbekistonda so'nggi yillarda talabalarning universitet ta'lim sharoitlariga moslashuvining ijtimoiy-psixologik jihatlarini shakllantirish orqali ularni barkamol shaxs sifatida shakllantirishning zaruriy huquqiy-me'yoriy asoslari yaratildi. O'zbekiston Respublikasining 2016-yil 14-sentabrdagi O'RQ-361-sonli "Yoshlarga oid davlat siyosati to'g'risida" [1] gi Qonunidagi 8-moddasiga asosan yoshlarning ta'lim sohasidagi huquqlari, o'quvchilar va talabalarning o'quv-tarbiya muassasalari ma'muriyati bilan o'zaro munosabatlardagi huquq va burchlari shakllantirish uchun yetarli sharoitlarini yaratish masalalarini imiy tadqiq uchun zarur asos bo'la oladi.

Adabiyotlar tahlili: Respublikamizda talabalarning universitet ta'lim sharoitlariga moslashuvining ijtimoiy-psixologik jihatlariga oid ilmiy izlanishlarni psixolog olimlardan B.P.Qodirov, B.M.Umarov, V.M.Karimova, Z.T.Nishonova, N.S.Safayev, P.S.Samarov, O'.B.Shamsiyev, G'.B.Shoumarov, E.G'.G'oziyev, va boshqalar o'z ilmiy tadqiqotlarida yoshlarning psixologik muammolari, ijtimoiy munosabatlardan o'quv va mehnat faoliyati bilan band bo'lishlari bilan birga mehnat staji, migratsion tajriba mavjudligi masalalarini ilmiy tadqiq etishgan.

Mustaqil Davlatlar Hamdo'stligi mamlakatlari olimlaridan yoshlarning ijtimoiy-psixologik moslashuviga oid metodologik qoidalar tashkil etadi (T.Parsons, R.Merton, N.Smelzer, V.T.Lisovskiy, N.M.Blinov va boshqalar); Uy ijtimoiy psixologiyasida shakllantirilgan nazariy tamoyillar va qoidalar (K.A.Abulxanova-Slavskaya, G.V. Akopov, G.M. Andreeva, Yu.M. Zabrodin, B.F. Lomov, A.S. Chernishev, E.V., Shoroxova, I.M. Yusupov va boshqalar); F.B asarlarida bayon qilingan ijtimoiy-psixologik moslashuvning mohiyati haqidagi qoidalar. Berezina, V.V. Gritsenko, A.G. Zdravomyslova, E.S. Kuzmina, N.M. Lebedeva, A.N. Leontiev, V.N. Myasishcheva, A.A. Nalchadjyan, B.F. Parygina, E.N. Reznikov va boshqalar ilmiy jihatdan tadqiq etishgan [2].

Xorij tadqiqotchilaridan A.Adler, A.Bandura, A.Maslou, G.Olport, J.Rotter, Z.Freyd, K.G.Yung, K.Rodgers, K.Xorn, P.B.Kettel, E.Fromm, E.Erikson va boshqalar axloqiy xulq-atvoriga ta'sir ko'rsatuvchi omillarni ilmiy tadqiq etishgan.

Tadqiqot metodologiyasi. Avvalo, tadqiqot ob'ektlarining maqsadga mos tanlanganligi, ilmiy tekshirishlarda qatnashgan respodentlarning yetarlicha reprezentativligi, tanlangan metodikalarning validligi va ishonchiligi, olingan empirik miqdorlarning matematik-statistikaning ishonchli usullari yordamida tahlil qilinganligi, bunda zamonaviy elektron dasturiy vositalar qo'llanganligi, izlanishlar aniq va reja bosqichlarda bir-birini to'ldiruvchi usullar yordamida amalga oshirilganligi, tadqiqot davomida shakllantirilgan xulosa, taklif va tavsiyalarning bir vaqtda turli yo'nalishlarda amaliyotga joriy etilgani, olingan natijalarning vakolatli tuzilmalar tomonidan tasdiqlangani bilan izohlanadi.

Tadqiqot natijalarining ilmiy ahamiyati talabalarning universitet ta'lim sharoitlariga moslashuvining ijtimoiy-psixologik jihatlarini ochib berishga ilmiy jihatdan yondashilgani, ta'lim sharoitlariga moslashuvining ijtimoiy-psixologik jihatlarini shakllanishida ijtimoiy-psixologik xususiyatlarini inobatga oluvchi psixokonsultatsiya va psixokorreksiya yo'nalishlarni ishlab chiqish imkoniyatini berishi bilan belgilanadi hamda moslashuv mexanizmlari shakllanishining mohiyati va tushunchasi ochib berilgani, uning shakllanishi va rivojlanishining hozirgi kundagi holati to'g'risidagi nazariy tasavvurlar, shuningdek, keltirilgan xulosalar ushbu hodisani o'rganishning keyingi izlanishlari doirasida qo'llanilishi bilan izohlanadi.

Markaziy davlatlar hamdo'stligi olimlarining asarlarida ijtimoiy moslashuv ko'pincha boshqa ijtimoiy va gumanitar muammolar bilan bog'liq holda, odatda umumiy va ijtimoiy psixologiya doirasida ko'rib chiqiladi. Biroq, faylasuflar, psixologlar, sotsiologlar va yaqinda siyosatshunoslar ko'pincha unga murojaat qilishadi. Misol tariqasida, XX asrda rus olimi Moskva davlat universiteti professori V.S.Barulinning poytaxt monografiyasi, professor

E.A.Anufriev va dotsent L.V.Lesnoy "Yo'qotish va o'zini topish" maqolasi, professor L.Ya.Averyanovning "Sening fikringni izlashda" kitobiga murojaat qilish mumkin. Unda aholining turli qatlamlarining yoshga bog'liq ijtimoiylashuvi va moslashuvi xususiyatlari tahlil qilinadi, shu bilan birga, ta'kidlanganidek, "Ziyolilar uchun ijtimoiylashuv va moslashish jarayoni juda tez boshlanadi", uning barqarorlashuvi 50 yoki hatto 60 yilgacha cho'ziladi va zaiflashuv zonasi ancha kichikdir. Kuchli aqliy faoliyat shaxsiy ijtimoiylashuv va ijtimoiy moslashuvning ko'pgina dasturlari shaklda saqlashga yordam beradigan ta'sir ko'rsatadi.

Shuni ta'kidlash kerakki, ijtimoiylashuv va moslashuv nafaqat yosh va ijtimoiy guruhlarda - bolalar, yoshlar, kattalar, etuklik va ayniqsa talabalarda shuningdek jismoniy va aqliy mehnat bilan shug'ullanadigan odamlarda, balki alohida ijtimoiy guruhlarda, masalan, ijtimoiy guruhlarda ham o'ziga xos xususiyatlarga ega.

Umumiy ma'noda ijtimoiylashuv jamiyat hayotiga uning sub'ekti sifatida qo'shilish jarayonidir.

Ijtimoiylashuv va ijtimoiy-psixologik moslashuv jarayonida yoshlarning shaxsiy rivojlanishi haqida gapirganda, shuni esda tutish kerakki, bu bosqich shaxsning psixologik etukligidan oldin, ya'ni, ma'lum, etarlicha yuqori psixologik rivojlanish darajasiga etgan shaxs. Bunday rivojlanishning asosiy xususiyati talaba yoshlarda o'ziga bevosita ta'sir ko'rsatadigan sharoitlardan mustaqil ravishda, o'z oldiga ongli ravishda qo'yilgan va asoslantirilgan maqsadlardan kelib chiqqan holda o'zini tutish qobiliyatining paydo bo'lishidir. Bu qobiliyat ularning xatti-harakatlarining faol xarakterini belgilaydi. Aynan mana shu holat shaxsning tashqi sharoitlar ustidan "xo'jayin" sifatida harakat qilishini ko'rsatadi. Boshqacha qilib aytganda, inson nafaqat ijtimoiy tajribani o'zlashtiribgina qolmay, balki uni o'z qadriyatlarini, munosabati va yo'nalishlariga aylantiradi.

V.Franklning "Inson qanchalik aniq bo'lsa, u o'rtacha me'yor ma'nosida ham, ideal ma'nosida ham me'yorga shunchalik kamroq mos keladi, degan so'zlarini keltiraylik. Kishilar o'z individualligi uchun me'yoriylikdan voz kechish orqali to'laydilar, ba'zan esa ideallikdan voz kechish orqali inson shaxsiyatining ma'nosi va qadr-qimmatini doimo u mavjud jamiyat bilan bog'lanadi.

Tahlil va natijalar. Ijtimoiy-psixologik moslashuv muammosi ko'plab bilim sohalarida tadqiqot predmeti bo'lib, har bir fan o'z tadqiqiga o'z nuqtai nazaridan yondashadi, bu esa bu jarayonning mohiyati to'g'risida turli fikrlarni keltirib chiqaradi. Ijtimoiy-psixologik moslashuv deganda shaxs yoki guruhning ijtimoiy muhit bilan o'zaro ta'siri tushuniladi, uning davomida uning ishtirokchilarining talablari va kutishlari muvofiqlashtiriladi shuning uchun ham moslashuv jarayonining ta'riflarining bir necha turlari mavjud.

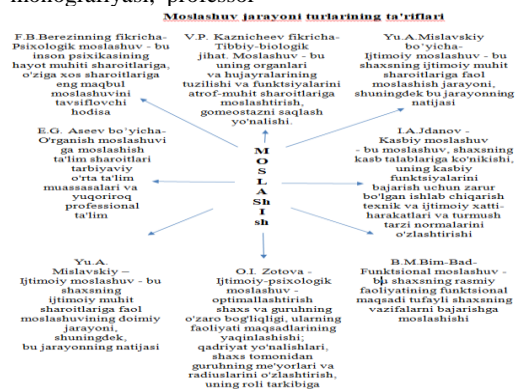

G.P.Bessokimaya va A.L.Temnitskiy o'zining "Ijtimoiy moslashuv" [3] asarida ijtimoiy-psixologik moslashuvni "Individ va ijtimoiy muhit o'rtasidagi o'zaro ta'sir

jarayoni, buning natijasida shaxs hayot va mavjudotning moddiy sharoitlarini o'zlashtiradigan (iste'mol qiladigan) jarayon" deb ta'riflashni taklif qiladi. Uning jamiyatning to'la

huquqli a'zosi sifatida shakllanishini ta'minlash. Jamiyatning o'zgarishi davrida ijtimoiy-psixologik moslashuv shaxsning yangi muhitda madaniy me'yorlar, qadriyatlar va harakat standartlarini ichkilashtirishi bilan chambarchas bog'liq. Mualliflar nafaqat ijtimoiy-psixologik moslashuvning "moddiy" komponentini, balki odamlarning qadriyat afzalliklarini o'zgartirish davrida muhim ahamiyatga ega bo'lgan qadriyatni ham ta'kidlaydilar.

A.S.Gotlib o'z tadqiqotida adaptiv xulq-atvorga "individual faoliyatlar yig'indisi" sifatida ta'rif berib, uning maqsadi o'zgaruvchan ijtimoiy muhit bilan o'zaro munosabatda ma'lum muvozanatga erishish, shu muhitda omon qolishni ta'minlashdir[4] deb aytgan. Bu ta'rif, birinchi navbatda, moslashuvning faollik xususiyatini, uning qiymat komponentiga ta'sir qilmasdan ta'kidlaydi. Bizning fikrimizcha, ijtimoiy-psixologik moslashuv jarayoni ikki tomonlama xususiyatga ega:

- bir tomondan, bu ijtimoiy amaliyotlarning shakllanishi, moslashuv faoliyati bo'lsa, ikkinchi tomondan, yangi, qadriyat yo'nalishlarining shakllanishi.

Bu insonga o'zgaruvchan jamiyatda omon qolish imkonini beradi. Bu talaba yoshlarning moslashuvini o'rganishda eng muhim bo'lgan qiymat komponentidir. Moslashuvchan xulq-atvor deganda shaxsning moliyaviy ahvolini yaxshilashga qaratilgan har qanday harakatlari tushuniladi.

Xulosa va takliflar. Bugungi kunda oliy ta'lim muassasalarida mutaxassislar tayyorlash sifatini oshirish

dolzarb vazifalardan biri bo'lib, buning uchun universitet bir qator muammolarni hal qilishi juda dolzarb masalaga aylanib bormoqda.

Shuning uchun talaba yoshlarni ijtimoiy-psixologik moslashuvi-bu talabalarni hayotini yangi sharoitlarga, yangi talablar va nazorat tizimiga, yangi jamoaga jalb qilishning murakkab psixologik jarayoni sifatida qaralishi zarur.

Shuning uchun bugungi kunda moslashish jarayonining uchta darajasini psixologik kategoriya sifatida tavsiflash kerak:

- o'z-o'zidan moslashish - universitetda o'qishning dastlabki davridagi qiyinchiliklarni bartaraf etish vazifasi qo'yilmagan, u maxsus pedagogik vazifa sifatida hal etilmagan;

- qisman tashkillashtirilgan moslashish - individual faoliyat olib boriladi, moslashish davrining ma'lum qiyinchiliklarini bartaraf etishga qaratilgan ishlar, ma'lum darajada talabaning moslashishini osonlashtiradi, biroq, bu ta'sirlar ilmiy asoslangan tizimni tashkil etmaydi.

- optimal pedagogik tashkil etilgan ijtimoiy-psixologik moslashuv - talabalarning asosiy faoliyatida nisbatan tez yuqori natijalarga erishishini ta'minlovchi o'qituvchi va talabalar faoliyatini tashkil etishning maqsadli tizimi sifatida qaraladi. Boshqacha qilib aytganda, bu talabani o'quv va ilmiy tadqiqotda, ijtimoiy hayotda, talabalar jamoasi hayotida o'z vazifalarini bajarish uchun tizimli ongli faoliyatga optimal jalb qilishni nazarda tutadi.

ADABIYOTLAR

1. O'zbekiston Respublikasining 2016-yil 14-sentabrdagi O'RQ-361-sonli Yoshlarga oid davlat siyosati to'g'risidagi Qonuni <https://lex.uz/acts/-140894> Sh.M.Mirziyoyev. Birlashgan millatlar tashkiloti bosh assambeliyasidagi nutqi.19.09.2017 y.
2. G'oziyev E.G'. Umumiy psixologiya. -T.: 2010. -544 b.;
3. Бессокирная Г.П., Темницкий А.Л. Социальная адаптация // Мир России, 2000 - №4 - С. 26 - 34.
4. Годфруа Ж. Что такое психология. В 2-х томах, т.1, Мир, 1992 - С. 438-440.



Husnora KURANBAYEVA,
TAFU "Pedagogika" kafedrasida o'qituvchisi
E-mail: husnorakuranbaeva@gmail.com

TAFU p.f.d., prof. M.Axmedova taqrizi sosida

BOSHLANG'ICH SINIF O'QITUVCHILARINING ONA TILI O'QITISH TA'LIMIDA DARSLIKLAR BILAN ISHLASH METODIKASINI RIVOJLANTIRISH

Аннотация

Ta'lim traektoriyasini metodik shakllantirish imkoniyatini yaratilishi bo'lajak boshlang'ich sinf o'qituvchilarining lingvopedagogik kompetensiyalarini takomillashtirish, talabalarning fanga qiziqishi, hamda bir o'quv topshirig'ini bajarish asosida bir nechta nutqiy ko'nikmani rivojlantira olish imkoniyatiga ega bo'lishi, bo'lajak boshlang'ich sinf o'qituvchilarining topshiriqlarini amalga oshirishga ongli yondashishi, bajarishda didaktik ketma-ketlikka rioya qilishi, topshiriqlarni zamonaviy axborot manbalaridan topish uchun sun'iy intellekt bilan to'g'ri muloqot qila olishi, joriy etilishi maqsadga muvofiq ekanligi asoslab berilgan.

Kalit so'zlar: Traektoriya, lingvopedagogik kompetensiya, didaktik, sun'iy intellekt, innovatsion mediateknologiya, elektron resurslar, sinonimik munosabat.

РАЗРАБОТКА МЕТОДОЛОГИИ РАБОТЫ С УЧЕБНИКАМИ В ОБУЧЕНИИ РОДНОМУ ЯЗЫКУ УЧИТЕЛЕЙ НАЧАЛЬНЫХ КЛАССОВ

Аннотация

Создать возможность методического формирования образовательной траектории, совершенствования лингвopedagogических компетенций будущих учителей начальных классов, интереса учащихся к науке, умения развивать несколько речевых навыков при выполнении одного учебного задания, исходя из того, что будущим учителям начальных классов желательно осознанно подходить к выполнению своих задач, соблюдать дидактическую последовательность в их выполнении, уметь корректно общаться с искусственным интеллектом для нахождения задач из современной информации источников, а также представить данные.

Ключевые слова: Траектория, лингвopedagogическая компетентность, дидактика, искусственный интеллект, инновационные медиатехнологии, электронные ресурсы, синонимические отношения.

DEVELOPMENT OF THE METHODOLOGY OF WORKING WITH TEXTBOOKS IN MOTHER TONGUE TEACHING IN PRIMARY CLASS TEACHERS

Annotation

To create the possibility of methodical formation of the educational trajectory, to improve the linguo-pedagogical competences of the future primary school teachers, the interest of students in science, and the ability to develop several speech skills during the completion of one educational task, based on the fact that it is desirable for future elementary school teachers to have a conscious approach to the implementation of their tasks, to follow the didactic sequence in their implementation, to be able to communicate correctly with artificial intelligence in order to find tasks from modern information sources, and to introduce given.

Key words: Trajectory, linguistic and pedagogical competence, didactics, artificial intelligence, innovative media technologies, electronic resources, synonymic relations.

Kirish. Zamonaviy oliy ta'lim darsliklari barqaror va mobil bo'lishi kerak. Barqarorlik talablariga muvofiq ravishda darslik mustahkam asosga ega bo'lishi kerak. Mobillik asosiy dizaynni buzmasdan yangi bilim, ko'nikmalarni tezda joriy etish imkoniyatini beradi. Darslikning tarkibiga matn (turli nutq uslubiga doir matnlar-tavsiflar, matnlar-qissa va matnlar-dalillar) asosiy tarkibiy qism va matndan tashqari yordamchi komponentlar (tashkil etish va o'zlashtirish tuzilmasi) kiradi. Bu o'rinda o'zlashtirish tuzilmasi sifatida o'quv topshiriqlari katta vazifa bajaradi.

Darslik o'quv jarayonida talabalarning ongli va faol ishtirokini, o'quv materialining to'liq asosini ta'minlashi lozim. Zamonaviy darslik quyidagi didaktik vazifalarni bajaradi:

- talabalarni mavzularni o'rganishga da'vat etadi, ishtiyoq uyg'otadi;
- talabaga axborot, ma'lumotlarni taqdim etishning, qidirib topishning mavjud usullari asosida bilimlarni kengaytirish imkonini beradi;

- dars mashg'ulotining borishi va natijalarini tekshirish, o'z-o'zini baholash va korreksiyalash, shuningdek, zarur ko'nikmalarni hosil qilish uchun mustaqil ta'lim topshiriqlarini bajarish imkoniyatini o'z ichiga oladi.

Bir so'z bilan aytganda zamonaviy darslik, innovatsion mediateknologiyalar asosida ko'plab axborot manbalarini o'ziga birlashtirishi, ularni tortishi, boshqarishi lozim. Mazkur jarayonda ta'lim o'quv topshiriqlari o'quv lug'atlari, audio, video materiallar, mashq va topshiriqlar to'plami, testlar, ko'rgazmali vositalar, elektron resurslar innovatsion mediateknologiyaga bog'lay olishi, ulardan foydalanishda asosiy vosita bo'lib xizmat qilishi kerak.

Mavzuga oid adabiyotlarning tahlili. Umumiy o'rta ta'lim tizimi uchun yaratilgan darsliklar, tilshunos professor olimlar Qodirov M., Ne'matov H., Mengliyev B. va boshqa Ona tili 8-sinflar uchun darsligida o'qitishning qisman izlanuvchanlik va asosan, tadqiqot (izlanuvchanlik) metodlariga tayanilgan, uning mohiyati quyidagicha masalan, "Uyga vazifa" ruknida mashqning sharti talabani mustaqil shug'ullanishga undaganligini ko'rish mumkin[1].

Izlanuvchanlik quyidagi xususiyatlarga ega bo'ladi:

– o'qituvchi o'quvchilar bilan birgalikda muammoni shakllantiradi, uning yechimi guruhda dars mobaynida aniqlanadi;

– bilim o'quvchilar bilan bo'lishilmaydi. O'quvchilar muammoni o'rganish jarayonida uni mustaqil bajara oladilar, olingan javoblarning turli shakllarini taqqoslaydilar. Natijalarga erishish uchun vositalar ham talabalar tomonidan belgilanadi;

– o'qituvchining faoliyati muammoni hal qilish jarayonini tezkor boshqarish;

– ta'lim jarayoni yuqori intensivligi bilan ajralib turadi, o'qitishga qiziqish ortadi va olingan bilimlar chuqur farqlanadi[2].

lingvopedagogik kompetensiyalar o'quv topshiriqlari umumiy ta'limdan tortib, oliy ta'lim darsliklarigacha bo'lgan asosiy qismini tashkil qilar ekan, berilayotgan topshiriq ijodiy izlanuvchanlikka va mantiqiy fikrlashga undaydi.

Darslik masalasiga ham qisman to'xtalish lozim. Ta'lim mazmuni o'quv adabiyotlarida (darsliklar, ma'lumotnomalar, qo'shimcha o'qish uchun kitoblar, atlaslar, haritalar, topshiriq va mashqlar to'plamlari, bosma asosida daftarlar va boshqalar) batafsil bayon etilgan.

O'quv adabiyotlarining asosiy turi darslik – bo'lajak mutaxassislar uchun muhim bilim manbai, o'rganishning asosiy vositalaridan biridir.

Tadqiqot metodologiyasi. Darslik bilan ishlash-materialni og'zaki bayon qilish metodining asosiy turi[3]. Demak darslikda lingvopedagogik va metodik yondashuvlar, bo'lajak boshlang'ich sinf o'qituvchilari intellektual rivojlanishini ta'minlovchi bilim, ko'nikma, salohiyati insonning psixologik (individual tipologik xususiyatlar) va psiholingvodidaktik (o'yin, o'qish, mehnat) faoliyati tajribasi doirasida aks etadi.

Lingvopedagogik kompetensiyalar boshlang'ich ta'limning zamonaviy darsliklarga mos bo'lish uchun ular takomillashtirilishi kerak. Chunki boshlang'ich ta'lim tizimining "Ona tili", "Ona tili o'qitish metodikasi" darsliklarida ham, savol, mashq va topshiriqlar sifatiga, uning zamon talablariga qay darajada mosligiga e'tibor qaratilmaydi. Bu holat ona tili ta'lim mazmunining – bo'lajak boshlang'ich sinf o'qituvchilari tomonidan yetarlicha o'zlashtirilmay qolishiga olib kelayotgan sabablardan biridir.

Kuzatishlardan ma'lum bo'ldiki, malaka hosil qiluvchi, takrorga asoslangan mashqlar, sinash uchun qo'llanuvchi topshiriqlar, fikrlashga o'rgatuvchi savollar ona tili fan sifatida shakllangan dastlabki yillarda (1930–1940) chop etilgan darsliklarda ham bugun amalda bo'lgan darsliklarda ham uchramaydi[4] Umumiy mashq atamasi ostida oddiy topshiriq tavsifidagi tavsiyalar o'rin olgan. Oliy ta'lim tizimida ham mashq va topshiriq o'zaro farqlanmaydi. Talabalar o'z nutqiy muammolari ustida mashq qilmaydi. Ta'lim topshiriqlari an'anaviy shaklda yodlab aytib berishga ixtisoslashgan. Savollar fikrlashga undamaydi.

O.Roziqov, M.Maxmudov, B.Adizov, A.Hamrayev muallifligidagi "Ona tili didaktikasi" darsligi orfografik mashqlar tilning fonetik, leksik, morfologik, sintaktik hodisalariga bog'liq holda tashkil etishini qayd etadi. Bunday mashqlar vositasida ham fonetika yoki morfologiyadan o'zlashtirilgan bilimlar mustahkamlanib, orfografik malaka hosil qilinadi.

6-topshiriq. So'zlarni bo'g'inlarga ajratib, chiziqcha bilan yozing. Murabbo, murabbiya, minnatdor, tashabbuskor, ziddiyat, farzand, zabardast, bahramand, tonggi, tingla, alanga, ingichka, ingramoq, mingoyoq, daryo.

Bu topshiriq asosida mashq qilinganda fonetikadan o'rganilgan bilimlar mustahkamlanib, orfografik malakalar yanada rivojlantiriladi. Shu tufayli, uni fonetik-orfografik mashq shaklida qaraymiz[5].

Tahlil va natijalar. Shu o'rinda G'.Hamroyev va M.E.Axmedovaning "mashq", "topshiriq" va "savol" atamalarini mohiyatan farqlash, ularning lingvodidaktikadagi o'rni hamda ahamiyati haqidagi mulohazalariga e'tibor berish lozim. Metodist-olimlar dastlab, M.Saidovning o'quv materiallari sirasida o'quv topshiriqlarini uch turga bo'lib, ularni o'zaro farqlaydi va, ko'pincha, o'qituvchilar o'z ish faoliyatlari davomida mustaqil "mashq", "topshiriq" va "masala" tushunchalarini qorishtirib yuborishlarini, pedagogika fanlari doktori Asqar G'ulomovning "mashq ham o'quv topshiriq"ining bir shakli, ham o'qitishning muayyan bir usuli," degan fikriga qo'shilishi va topshiriq mashqning bir bo'lami, u asosan, mashqning shartida o'z ifodasini topishini, topshiriq mashqqa qaraganda torroq tushunchani ifodalashini e'tirof etgan holda bu borada o'z yondashuvini bayon qiladi[6], ya'ni o'ziga qadar mustaqil ta'lim o'quv topshiriqlari bo'yicha olib borilgan ilmiy tahlillarda kelingan ilmiy xulosalardan farqli o'laroq, mustaqil ta'lim topshiriq'i mashq tarkibiga emas, aksincha, mashqlar topshiriq tarkibiga kiritilishi, vazifa jihatidan savol va mashqqa qaraganda kattaroq, kengroq tushuncha ekanligi asoslaydi.

Fonetik mashqlar. Nutq tovushlari, unli va undosh, jarangli va jarangsiz undoshlar, bo'g'in, bo'g'in turlari (ochiq va yopiq bo'g'inlar), urg'u mavzulariga oid mashqlar sirasiga kiradi. Misol keltiramiz.

1-topshiriq. Nuqtalar o'rniga mos tovushlarni qo'yib, so'zlarni o'qing. Darax..., sus..., g'ish..., qan..., kish..., pish..., balan..., do's..., pas..., monan..., pisand..., mush..., Leksik mashqlar. So'z ma'nolari, so'zning o'z va ko'chma ma'nolari, ko'p ma'noli so'zlar, so'z va termin hamda ularning o'xshash va farqli tomonlari, antonim va sinonimlar, omonimlar, lug'at boyligi, o'zbek tili leksikasining boyish manbalari kabi nazariy bilimlarni o'rgatish, mustahkamlash maqsadida leksik mashqlardan foydalaniladi. Misol uchun antonimlar bo'yicha mashq qilishga mo'ljallab tuzilgan topshiriqni keltiraiz.

2-topshiriq. Ko'chirib. Antonimlarning tagiga chizing.

Bir shirin so'z odamga,

Asal bo'lib tuyular.

Bir achchiq so'z olamga

Zahar bo'lib tuyular. (Po'lat Mo'min)[7].

Bizningcha ham, ta'lim topshiriqlarida mashqni o'z ichiga oladi, topshiriqlar o'quvchini yo'naltiradi, sinaydi; takrorga asoslangan mashqlar esa ko'nikma va malaka hosil qilish uchun xizmat qiladi.

Bo'lajak boshlang'ich sinf o'qituvchilari boshlang'ich ta'lim tizimida "Ona tili o'qitish metodikasi (savodxonligi)" "Ona tili" fanlarini o'qitishda "Orfografiya" va "Orfoepiya" bo'limlari nutqiy malaka bilan bevosita aloqador bo'lganligi bois ularni o'qitish vositalari ham bir-biriga chambarchas bog'liq. G'.Hamroev umumiy o'rta ta'limda M.E.Axmedova oliy ta'limda ona tili o'qitish metodikasini to'g'ri tahlil etganlaridek, mashq va topshiriq atamalariga o'zgacha yondashish zarur. Darslik va qo'llanmalarda ko'p uchraydigan "mashq", "topshiriq" atamalar o'zaro uyadoshlik hosil qilsada, ular orasida sinonimik munosabat yo'q. Biroq kuzatishlarimiz asosida ayta olamizki, uzoq yillardan beri amalda bo'lgan qator darslik va qo'llanmalarda mazkur ikki tushunchaning berilishida chalkashlik, birining o'rnida boshqasining qo'llanilishi kabi holatlarni ko'rish mumkin:

"333-mashq. Berilgan she'riy misradagi so'zlarni unli va undoshga ajrating.

Yaxshi kishi ko'rماغay yomonliq hargiz,

Har kimki yomon bo'lsa, jazo topqusidir".

"2-topshiriq. Gapni aniqlovchili, to'ldiruvchili, holli birikmalarga ajrating".

Keltirilgan misollardan ham ko'rinib turibdiki, darsliklarda mashq va topshiriqlarining berilishi, mazmuni bir-

biridan farqlanmaydi. Ikkalasida ham "ajrating" topshirig'i berilmoqda[8].

Yangi mazmunda yaratilgan "Ona tili" darsligida topshiriqlarga yangicha yondashilgan. Unda talabalarga ko'proq mustaqil topshiriqlar berilgan. Buning yana bir muhim tomoni shuki, talabaga mustaqil bajarish uchun aniq topshiriq beriladi. Amaldagi aksariyat darsliklarda topshiriqlar, topshiriq sifatida savollar beriladi. Uni talaba qisqa fursatda bajarib qo'yishi, amaliy ahamiyatga ega bo'lmasligi mumkin. Endi "Ona tili o'qitish metodikasi" darsliklari mazmuniga to'xtalamiz. Unda mustaqil ta'lim o'quv topshiriqlaridan qanday foydalanilishi, mazmuni, shakli, tarkibini ko'rib chiqamiz.

1- topshiriq:

a) matnni o'qing, matn mazmunini to'liq tinglab tushuning;

b) matndagi tayanch so'z va iboralarni ajratib yozing;

d) matndagi asosiy fikrni yozma ravishda ifodalang.

2- topshiriq. Quyidagi tayanch so'zlarni yod oling:

Ma'muriy [boshqaruvga, ma'muriyatga aloqador] -

ma'muriyatga doir. Ma'muriyat yo'li bilan amalga oshiriladigan.

Ma'muriy hudud. Viloyat [chekka joy, o'lka] - mamlakatning bir va undan ortiq shaharlarini o'z ichiga oladigan yirik ma'muriy-hududiy bo'linma. O'zbekistonning 12 viloyati.

Hudud - ma'lum chek-chegaraga ega bo'lgan, chegara bilan o'ralgan yer; ma'lum davlat, viloyatga tegishli bo'lgan yer, maydon. O'zbekiston hududi.

Sanoat [ishlab chiqarish] - xalq xo'jaligining xomashyoni qayta ishlash, yer osti boyliklarini qazib olish, ishlab chiqarish vositalarini va keng iste'mol mollarini yaratish. Yengil sanoat. Oziq-ovqat sanoati. Soha - inson faoliyati, ilm-fan, madaniyat va boshqalarning har bir tarmog'i. Sanoat sohalari. Qishloq xo'jaligining yetakchi sohalari.

Darslikning yutuq tomoni shundaki, mustaqil ta'lim topshiriqlari o'quv materialini talabalarining ixtisoslik yo'nalishlariga moslangan. Darslikning mazkur qismida mashq namunalar berilmagan. Umuman, har bir mashg'ulotda mavzuga aloqador mashq, albatta, bo'lishi lozim.

ADABIYOTLAR

1. Qodirov M. , Ne'matov H. , Mengliev B. va boshqalar. Ona tili 8-sinflar uchun Darslik. – T.: Cho'lpon. 2019. 8-b.
2. To'xliiev B., Inog'omova R, Abdulahatova R. Darsliklar bilan ishlash metodikasi. – T.: TDPU.2008. – 51 b.
3. Axmedova M.E. (hammualliflar) Umumiy pedagogika nazariyasi va amaliyoti. Darslik– T.: TDPU 2012. b.(302)
4. G'ulomov A., Qodirov M. Ona tili o'qitish metodikasi. – T., O'qituvchi, 2001. – 221 b.
5. Roziqov O., Mahmudov M., Adizov V., Hamrayev A. Ona tili didaktikasi. Darslik. – T.: Yangi asr avlodi. 2005. 140-148-b.
6. Hamraev G'.Ona tili o'qitishning samarali usullari. O'qituvchilar uchun metodik qo'llanma. –T.: Bayoz nashriyoti. 2018. 9-b.
7. Roziqov O., Mahmudov M., Adizov V., Hamrayev A. Ona tili didaktikasi Darslik. – T.: Yangi asr avlodi. 2005. 140-148-b.
8. Hamraev G'.Ona tili o'qitishning samarali usullari. O'qituvchilar uchun metodik qo'llanma. –T.: Bayoz nashriyoti. 2018. 11-b.
9. Qosimova K., Matchonov S.M, G'ulomova X.,Yo'ldosheva Sh.,Sariyev Sh. Ona tili o'qitish metodikasi. Boshlang'ich ta'lim fakulteti talabalari uchun darslik |. — T.: «NOSHIR», - 2009. 18-b.
10. G'ulomov A., Ne'matov H. Ona tili ta'limi mazmuni. –T.: O'qituvchi, 1996. – 23-b.
11. Roziqov O., Mahmudov M., Adizov V., Hamrayev A. Ona tili didaktikasi Darslik. – T.: Yangi asr avlodi. 2005. 140-141-b.



Sevara KURBANOVA,

Tashkent State University of Economics, Independent researcher of "Socia-humanitarin and exact sciences" department

E-mail: inyasevara@gmail.com

According to the review of Prof. Vahob Kuchkarov, Department of Social humanitarian science, the TSUE

THE ISSUES OF MODERN EDUCATION IN SPIRITUAL HERITAGE OF IBRAT

Annotation

This article examines the issues of modern education in the spiritual heritage of Ibrat, a renowned figure in Uzbek literature. Ibrat emphasized the importance of moral education, critical thinking, and cultural education in his works. He believed that education should not only focus on imparting knowledge but also on teaching moral values and ethics. Ibrat also believed in the importance of critical thinking and encouraged students to question authority and think for themselves. Furthermore, he emphasized the need for cultural education, promoting understanding and tolerance between different cultures. The issues addressed in Ibrat's works are still relevant today, as modern education often places greater emphasis on academic achievement and national identity. Therefore, this article argues that modern education should place greater emphasis on moral education, critical thinking, and cultural education to develop responsible and caring members of society.

Key words: Spiritual heritage, Ibrat, Uzbek literature, modern education, moral education, critical thinking, cultural education, values, ethics, national identity, academic achievement, tolerance, understanding, well-rounded individuals.

ВОПРОСЫ СОВРЕМЕННОГО ОБРАЗОВАНИЯ В ДУХОВНОМ НАСЛЕДИИ ИСХОКХОНА ИБРАТА

Аннотация

В данной статье рассматриваются вопросы современного образования в духовном наследии известного просветителя Исхокхона Ибрата. И.Ибрат подчеркивал в своих произведениях важность нравственного воспитания, критического мышления и культурного воспитания. Он считал, что образование должно быть направлено не только на передачу знаний, но и на обучение моральным ценностям и этике. Ибрат также верил в важность критического мышления, и думать самостоятельно. Кроме того, он подчеркнул необходимость светского образования, способствуя взаимопониманию и терпимости между различными культурами. Вопросы, затронутые в работах И.Ибрата, актуальны и сегодня, поскольку современное образование часто делает больший упор на успеваемость и национальную идентичность. Поэтому в этой статье утверждается, что современное образование должно уделять больше внимания нравственному воспитанию, критическому мышлению и культурному воспитанию для развития гармоничного развитого личности.

Ключевые слова: Духовное наследие, И.Ибрат, узбекская литература, современное образование, нравственное воспитание, критическое мышление, культурное воспитание, ценности, этика, национальное самосознание, успеваемость, толерантность, понимание, всесторонне развитая личность.

ISHOQXON IBRAT MA'NAVYI MEROSIDA ZAMONAVIY TA'LIM MASALALARI

Annotatsiya

Ushbu maqolada o'zbek ma'rifatparvari, jadid Ishoqxon Ibratning ma'naviy merosida zamonaviy ta'lim-tarbiya masalalari ko'rib chiqqan. Ibrat o'z asarlarida axloqiy tarbiya, tanqidiy fikrlash, zamonaviy ilm-fanni bilish muhimligini ta'kidlagan. U ta'lim nafaqat bilim berishga, balki axloqiy qadriyatlar va axloqni o'rgatishga ham qaratilishi kerak, deb hisoblagan. Ibrat, shuningdek, tanqidiy fikrlash talabalarning dunyoqarashini va o'zligini anglashga, zamonaviy ta'lim, turli madaniyatlar o'rtasidagi aloqadorlik va bag'rikenglikni rivojlantirish zarurligi haqidagi ijtimoiy qarashlari yoritilgan. Ishoqxon Ibrat ma'naviy merosi bugungi kunda ham dolzarb bo'lib qolmoqda, chunki zamonaviy ta'lim, ta'limdagi islohotlar va milliy o'ziga xoslikka e'tibor berilmoqda. Shu bois mazkur maqolada zamonaviy ta'lim jamiyatda komil inson, ziyoli shaxsni kamol toptirish uchun axloqiy tarbiya, tanqidiy fikrlash va madaniy tarbiyaga ko'proq e'tibor qaratish lozimligi masalalari tadqiq etigan.

Kalit so'zlar: Ma'naviy meros, I.Ibrat, o'zbek adabiyoti, zamonaviy ta'lim, axloqiy tarbiya, tanqidiy fikrlash, qadriyatlar, axloq, milliy o'zlik, ta'limdagi yutuqlar, bag'rikenglik, tushunish, komil inson.

Introduction. Ibrat is a renowned figure in Uzbek literature whose works have had a significant impact on the spiritual heritage of Uzbekistan. His works address a wide range of issues, including social and educational issues that are still relevant today. One of the key issues that Ibrat focused on in his works is the importance of moral education. He believed that education should not only impart knowledge but also teach moral values and ethics. Another important issue that he addressed was the need for critical thinking in education. He emphasized the importance of cultural education, encouraging students to learn about other cultures and promoting understanding and tolerance [2.50]. In this

article, we will examine the issues of modern education in the spiritual heritage of Ibrat.

The President of the Republic of Uzbekistan, Shavkat Mirziyoev, in his address to the Oliy Majlis on January 24, 2020, states that "We must deeply study the legacy of the revolutionary movement and our enlightened forefathers. The more we study the spiritual treasure, the more we find answers to many questions that still concern us today. The more actively we promote this priceless wealth, the more our people, especially our youth, will realize the value of today's peaceful and free life" [2]. Therefore, among modern thinkers, Ishaqhan Ibrat's creative work, philosophical views, and social content ideas put forward by him have not lost their

importance even today. At the current stages of his society's development, taking a step into the future with a deep understanding of the way of life on the way to the development of the nation, is of great importance in forming an active citizenship position in young people.

Literature review. Literature analysis related to the issues of modern education in the spiritual heritage of Ibrat reveals that Ibrat's ideas are still relevant and applicable to the modern education system. In his works, Ibrat emphasized the importance of moral education and the need to cultivate values and ethics in students. This idea is reflected in many modern education systems, which promote character education and social-emotional learning. Research shows that these programs can have a positive impact on academic achievement, behavior, and overall well-being of students [2,1191]. Furthermore, Ibrat also believed in the importance of critical thinking and encouraged students to question authority and think for themselves. This idea is also supported by modern education research, which emphasizes the development of critical thinking skills as an essential component of education [3,4]. Lastly, Ibrat emphasized the need for cultural education, promoting understanding and tolerance between different cultures. This idea is particularly relevant in today's globalized world, where cultural understanding and tolerance are essential skills for success in a diverse society. Research shows that exposure to diverse cultures and perspectives can improve cognitive flexibility and creativity [4]. To sum up, Ibrat's ideas on education are still relevant today and can provide valuable insights into the development of modern education systems that emphasize moral education, critical thinking, and cultural education to produce well-rounded individuals who can contribute positively to society.

Research methodology. Methods that used in relation to this article include: Literature review: Conducting a literature review of Ibrat's works and other relevant literature on the topics of modern education, moral education, critical thinking, and cultural education to identify key themes and ideas. Case study analysis: Analyzing case studies of modern educational institutions that have successfully incorporated the principles of moral education, critical thinking, and cultural education into their curricula. Survey research: Conducting surveys of students and educators to gain insight into their perspectives on the importance of moral education, critical thinking, and cultural education in modern education. Comparative analysis: Comparing the education systems of different countries and cultures to identify similarities and differences in their approach to moral education, critical thinking, and cultural education. Experimental research: Conducting experimental research to test the effectiveness of different educational interventions aimed at promoting moral education, critical thinking, and cultural education.

Analysis and results. The results of the analysis and research related to the issues of modern education in the spiritual heritage of Ibrat suggest that incorporating the principles of moral education, critical thinking, and cultural education can lead to positive outcomes for students and society as a whole. [6] Studies have shown that character education programs can improve academic achievement and social-emotional development in students [2]. Similarly, research on critical thinking education has found that it can lead to improved problem-solving abilities and better decision-making. [3] Exposure to diverse cultures and perspectives has also been linked to improved cognitive flexibility and creativity [4]. Furthermore, surveys of students and educators suggest that there is a growing recognition of the importance of moral education, critical thinking, and cultural education in modern education. Many students and educators believe that education should not just focus on academic achievement but also on cultivating values, ethics, and cultural understanding.

Incorporating the principles of moral education, critical thinking, and cultural education into modern education can help produce responsible and caring members of society who are better equipped to navigate the challenges of the modern world.

Discussion. In Ibrat's works, he emphasized the importance of moral education. He believed that education should not only focus on imparting knowledge but also on teaching moral values and ethics. Ibrat believed that honesty, kindness, and compassion were essential values that should be taught in schools. He believed that by teaching these values, students could become responsible and caring members of society. In modern education, there is often a focus on academic achievement, which can sometimes overshadow the importance of moral education. However, Ibrat's works remind us that moral education is essential in producing individuals who are not only knowledgeable but also have strong moral values. Moral education is a prominent theme in the works of Ibrat, a renowned Uzbek writer and philosopher [2]. Ibrat's writings emphasize the importance of moral values and ethical behavior in shaping individuals and societies. One of the key aspects of Ibrat's philosophy of moral education is the idea of self-improvement. Ibrat believed that individuals should constantly strive to improve themselves, both morally and intellectually. He argued that the pursuit of knowledge and the cultivation of moral values are inseparable and that both are necessary for personal growth. Another important aspect of Ibrat's philosophy of moral education is the idea of social responsibility. Ibrat believed that individuals have a responsibility to their communities and to society as a whole. He argued that ethical behavior and social responsibility are essential for creating a just and equitable society.

Ibrat also emphasized the importance of compassion and empathy in his philosophy of moral education. He believed that individuals should cultivate these qualities in themselves to better understand and connect with others. This, in turn, would help to promote a sense of unity and cooperation within society. Ibrat also believed in the importance of critical thinking in education. He believed that education should not only focus on memorization and repetition but also on teaching students how to think critically and analyze information. In his works, he encouraged students to question authority and think for themselves. Today, critical thinking skills are becoming increasingly important in a rapidly changing world. Students need to be able to analyze information critically to make informed decisions in their personal and professional lives. Therefore, modern education should focus on developing critical thinking skills among students. Critical thinking is another important theme in the works of Ibrat. He believed that critical thinking is necessary for personal growth and for the development of a just and equitable society.

One of the key aspects of Ibrat's philosophy of critical thinking is the importance of questioning assumptions and beliefs. He believed that individuals should not blindly accept the beliefs and ideas of others, but should critically examine them and come to their own conclusions. This process of critical examination helps to promote intellectual growth and personal development. Ibrat also emphasized the importance of open-mindedness and a willingness to consider different perspectives. He believed that individuals should be open to new ideas and be willing to engage in dialogue with those who hold different beliefs. This helps to promote a sense of understanding and respect for others. In addition, Ibrat believed that critical thinking is necessary for creating a just and equitable society[11]. He argued that critical thinking helps to challenge the status quo and to identify and address social injustices. By critically examining social norms and values, individuals can work towards creating a more just and

equitable society. Ibrat emphasized the importance of cultural education in his works. He believed that students should not only learn about their own culture but also about other cultures. Ibrat believed that cultural education could help promote understanding and tolerance between different cultures. In modern education, there is often a focus on national identity and patriotism. However, Ibrat's works remind us that cultural education is equally important in promoting understanding and tolerance. Students should be taught about different cultures, religions, and traditions to develop a better understanding of the world around them.

Cultural education is another important theme in the works of Ibrat. He believed that cultural education is necessary for preserving and promoting the cultural heritage of Uzbekistan. One of the key aspects of Ibrat's philosophy of cultural education is the importance of preserving cultural traditions and values. He argued that cultural education should focus on preserving and passing on the cultural heritage of Uzbekistan to future generations. This helps to maintain a sense of cultural identity and pride among the Uzbek people. Another important aspect of Ibrat's philosophy of cultural education is the idea of cultural exchange. He believed that individuals should be exposed to different cultures and should be open to learning from them. This helps to promote understanding and respect for other cultures, and can also lead to the development of new ideas and perspectives. In addition,

Ibrat emphasized the importance of creativity and innovation in cultural education. He believed that individuals should be encouraged to think creatively and to explore new ideas within the context of their cultural heritage. This helps to promote a sense of cultural dynamism and can lead to the development of new forms of art, literature, and music.

Conclusion. In conclusion, the spiritual heritage of Ibrat offers valuable insights into the issues of modern education. The principles of moral education, critical thinking, and cultural education that Ibrat emphasized are still relevant and can be incorporated into modern education systems to produce well-rounded individuals who can contribute positively to society. The literature analysis and research conducted in this article demonstrate that incorporating these principles can lead to positive outcomes for students and society as a whole. Character education programs, critical thinking education, and exposure to diverse cultures and perspectives have been shown to improve academic achievement, social-emotional development, problem-solving abilities, and cognitive flexibility and creativity. Therefore, it is important for modern education systems to recognize the importance of these principles and work towards incorporating them into their curricula. By doing so, we can create a more just and equitable society that values and promotes moral education, critical thinking, and cultural understanding.

REFERENCES

1. Mirziyoev Sh.M. New Uzbekistan strategy. -Tashkent.: "Uzbekistan", 2021, 464 p.
2. Alimova D. Ishoqxon Ibrat's vision of education and enlightenment. *Central Asian Journal of Education Research*, 2017. 2(2), 47-54.
3. Azizov U. Philosophical thought of Ishoqxon Ibrat in the context of modernity. *Journal of International Social Research*, 2019. 12(63), 1189-1197.
4. Bekturganova A. The Role of Ishoqxon Ibrat's ideas in the formation of the national mentality of Uzbekistan. *International Journal of Humanities and Social Science Research*, 2015. 4(2), 1-6.
5. Khudoyberdiyev T. The influence of Ishoqxon Ibrat's works on the development of the Uzbek language and literature. *Journal of Education and Practice*, 2016. 7(21), 94-98.
6. Mirzakulova S. The significance of Ishoqxon Ibrat's works in the formation of the spiritual and moral values of the Uzbek people. *Journal of Humanities and Social Sciences*, 2018. 23(3), 89-94.
7. Missive of the President of the Republic of Uzbekistan Shavkat Mirziyev to the Oliy Majlis January 24, 2020. www.prezident.uz.
8. Khalid Adeeb. *The Politics of Muslim Cultural Reform: Jadidism in Central Asia*. Berkeley: University of California Press. 1998. <http://ark.cdlib.org/ark:/13030/ft8g5008rv>
9. Baldauf Ingeborg. *Jadidism in Central Asia within Reformism and Modernism in the Muslim World // Die Welt des Islams, New Ser. Vol.41, Issue 1. Mar., 2001.*
10. Khakimov N., Amridinova D. "Philosophical essence of the concept of the teachings of jadism about a comprehensively developed personality". Monograph. Tashkent: Iqtisodiyot press. 2023. 210 p.
11. Ishaqkhan Tora Ibrat. *Selected works/ Ibrat Ishaqkhan Tora*; responsible editor: Begali Kasimov. — T.: "Spirituality", 2005. - 200 p



Naimaxon QODIROVA,
Namangan shahar maktabgacha ta'lim bo'limi
Davlat va nodavlat maktabgacha ta'lim tashkilotlari faoliyatini hamda o'qitishning
muqobil shakllarini tashkil etish sh'o'basi mudiri
E-mail: Qodirovan@mail.ru

Pedagogika fanlari doktori, professor v.b T. Ismoilov taqrizi asosida

MAKTABGACHA TA'LIM TASHKILOTLARIDA NUQSONLI BOLALAR BILAN ISHLASHNING PEDAGOGIK MEKANIZMLARI

Аннотация

Maqolada, nuqsonli bolalarni o'qitishga yaqinroq bo'lgan masalalar va ularning ta'lim jarayonida qanday yordam olishlari ko'rsatiladi. Ushbu mexanizmlar o'qituvchi o'qituvchilarga ularning o'ziga xos tibbiy va psixologik xususiyatlari, o'qish stili va qobiliyatlarini hisobga olishda yordam beradi. Maqolada shuningdek, o'qituvchilar va ota-ona tashkilotlar uchun qanday o'qitish texnikalari va usullari mavjudligi ham tahlil qilinadi.

Kalit so'zlar: Nuqsonli bolalar, ishlash, pedagogik mexanizmlar, maktabgacha ta'lim tashkilotlari, o'quv jarayoni, o'qitish usullari, tarbiyaviy tushunchalar, amaliy tajribalar, o'quvchilar bilan ishlash.

ПЕДАГОГИЧЕСКИЕ МЕХАНИЗМЫ РАБОТЫ С ДЕТЬМИ-ИНВАЛИДАМИ В ДОШКОЛЬНЫХ ОБРАЗОВАТЕЛЬНЫХ ОРГАНИЗАЦИЯХ

Аннотация

В статье будут показаны вопросы, связанные с обучением детей с ограниченными возможностями и способы их поддержки в образовательном процессе. Эти механизмы помогают педагогам-преподавателям учитывать их уникальные медицинские и психологические характеристики, стили обучения и способности. Также в статье анализируется, какие приемы и методы обучения доступны педагогам и родительским организациям.

Ключевые слова: Дети с ограниченными возможностями, труд, педагогические механизмы, дошкольные образовательные организации, образовательный процесс, методы обучения, образовательные концепции, практический опыт, работа с учащимися.

PEDAGOGICAL MECHANISMS OF WORK WITH DISABLED CHILDREN IN PRESCHOOL EDUCATIONAL ORGANIZATIONS

Annotation

The article will show issues related to the education of children with disabilities and ways to support them in the educational process. These mechanisms help educators to consider their unique medical and psychological characteristics, learning styles and abilities. The article also analyzes what techniques and teaching methods are available to teachers and parent organizations.

Key words: Children with disabilities, labor, pedagogical mechanisms, preschool educational organizations, educational process, teaching methods, educational concepts, practical experience, work with students.

Kirish. Maktabgacha ta'lim tashkilotlarida o'quv jarayonining eng muhim asosiy maqsadi har bir talaba yoshida uning ma'naviyati, o'ziga xosliklari va potentsialini rivojlantirishdir. Bu jarayonning omillari o'zgaras narsalar bo'lsa-da, nuqsonli bolalar ham mavjud. Nuqsonli bolalar bilan ishlash pedagoglar uchun muhim va qiyin masalalardan birini tashkil etadi. Bu maqolada, maktabgacha ta'lim tashkilotlarida nuqsonli bolalar bilan ishlashning pedagogik mexanizmlari haqida munozara qilinadi. Nuqsonli bolalar o'ziga xos ma'naviy va o'z-o'zini ifodalash usullari bo'yicha turli turlarda keladi. Ular orasida istiqboliy nuqsonli bolalar, harakatsiz nuqsonli bolalar, avvaldan kelgan bilimlari ostida turar joy topmagan nuqsonli bolalar kabi turli turlar keltirib chiqarilishi mumkin [1]. Har bir turdagi bola bilan ishlashda o'zgartirishni erishish uchun turli pedagogik usullar ishlatilishi kerak.

Har bir nuqsonli bola o'ziga xosdir, shuning uchun ularni o'zlarining qobiliyatlariga mos ravishda yordam bera oladigan individual o'zgarishlar va qo'llanmalar tayyorlash muhimdir. Nuqsonli bolaning qobiliyatlari va talabaligi diqqatga olinib, uning o'ziga xos yo'llari va ko'nikmalari bilan ishlash kerak. Nuqsonli bolalarning ko'nikmalarini

rivojlantirish uchun integrativ o'qish modeli ishlatish tavsiya etiladi. Bu model nuqsonli bolalarni oddiy ta'lim dasturlari bilan birlashtirish, ularga qo'shimcha yordam berish va ularni jamoatchilik bilan aloqada bo'lishga qaratilgan. Bu usul orqali bolalar o'zlarini o'zaro qarshi, yo yo'nalishlarda o'zlashtirish va o'z mahoratlarini oshirish imkoniyatiga ega bo'ladi [2].

Nuqsonli bolalar bilan ishlaganda, ularning o'zaro farqlari, qobiliyatlari va o'z-o'zini rivojlantirishga oid maqsadlari alohida e'tiborga olinishi lozim. Har bir nuqsonli bola uchun o'quv rejasini va maqsadlarini belgilash pedagogik jarayonni maqsadga muvofiq yuritishga yordam beradi. Nuqsonli bolalar bilan ishlovchi pedagogik usullar ichida tarbiyaviy ta'latning o'rniga qo'yinganligi muhim. Bolalar o'z xatolaridan o'rganish va ularni o'zaro hurmat va mehribonlik asosida o'qitish orqali ularning o'ziga ishonish va o'zini takomillashtirishini rag'batlantirishga intilishadi. Nuqsonli bolalar bilan ishlovchi pedagogik usullar amalga oshirilayotganida, ota-ona va o'qituvchilar hamkorligi muhim ahamiyatga ega. Ota-onalar va o'qituvchilar o'rtasidagi ochiq kommunikatsiya, ma'lumot almashish va amaliy yordam berish yaxshi natijalarni beradi [3].

Natijaviy so'zlar: Nuqsonli bolalar bilan ishlash pedagogik tashkilotlar uchun mustahkam va afzal usullar va mexanizmlarni talab qiladi. Har bir bolani o'ziga xos qobiliyatlariga va potentsialiga muvofiq o'qitish, ularga yordam berish va maqsadlarni belgilash jarayonida muhim ahamiyatga ega. Bu usullar orqali nuqsonli bolalar o'zlarini rivojlantirish, o'z o'zini qanoatlantirish va jamiyatda foydalanuvchilar sifatida samarali ahamiyatga ega bo'lishlari mumkin [4].

Bugungi dunyoda har bir ta'lim muassasasi o'z sohasida turli xil talabalarni qabul qilib olishi va ularning o'ziga xos xususiyatlarini bilan birlashtirilgan o'quv jarayonini ta'minlashga intiladi. Shu jumladan, nuqsonli bolalar ham bu ta'lim tizimida o'z o'rinlariga ega. Bu maqolada "Maktabgacha ta'lim tashkilotlarida nuqsonli bolalar bilan ishlashning pedagogik mexanizmlari" mavzusiga oid ko'rsatmalar va maslahatlar beriladi [5].

Nuqsonli bolalar bilan ishlash pedagogik usullar va texnologiyalarni yanada yaratqan, ularning o'ziga xos xususiyatlarini hisobga oladigan tayyorlash jarayonini o'z ichiga oladi. Bu mexanizmlar quyidagilardan iborat bo'lishi mumkin:

1. Differential ta'lim: Nuqsonli bolalar bilan ishlashda, ularning o'ziga xos talablarini va o'ziga xos o'quv usullarini hisobga olish juda muhimdir. Differentisatsiya, har bir talaba uchun maqsadga yo'naltirilgan o'quv yo'nalishlarini ta'minlaydi [6].

2. Individual o'quv reja: Har bir nuqsonli bola o'ziga xos o'quv rejasiga ega bo'lishi lozim. Bu reja, ularning yaxshi ko'rish, tinglash va o'rganish xususiyatlarini hisobga oladi [7].

3. Inkluziv ta'lim: Inkluziv ta'lim tizimi, nuqsonli bolalarni qo'llab-quvvatlash va ularni boshqarishda tajribali mutaxassislar va o'qituvchilarni jamlashdiradi. Bu usul, o'quvchilarning o'zaro muloqot va hamkorlik qobiliyatlarini rivojlantirishga yordam beradi.

4. Texnologiya va ma'lumotli tizimlar: Bugungi kunda texnologiyalar, interaktiv darsliklar, onlayn ta'lim resurslari va ma'lumotli tizimlar, nuqsonli bolalar uchun o'quv jarayonini yanada qiziqarli va samarador qilishda muhim ahamiyatga ega.

5. Psixologik yordam: Nuqsonli bolalar psixologik yordamga muhtoj bo'lishi mumkin. Bu tizim, ularning o'z-o'zini tushunish va qabul qilish jarayonini osonlashtirish uchun kerakli bo'lishi mumkin.

6. O'quvchilarning o'z-urug'i va kelajagi: Nuqsonli bolalar bilan ishlashda ularning o'z-urug'i va kelajagi katta ahamiyatga ega. Ular o'zlarini sog'lom his qilish, istiqbolga tayyorgarlik va o'zlarini o'rganishga intiladigan mahoratlarini rivojlantirishlari lozim.

7. Oilaviy hamkorlik: Nuqsonli bolalar bilan ishlashning muhim komponenti oilaviy hamkorlikdir. Ota-ona va tarbiyachilar o'rtasidagi samarador kommunikatsiya va hamkorlik, bolalarning o'ziga ishonch va istiqbolga oid ko'plab ko'lamli tasavvurlarni shakllantirishga yordam beradi.

Maqolada ko'rsatmalar, nazaryatlar, va amaliy maslahatlar ko'rsatilishi mumkin, shuningdek, ta'lim tashkilotlarida nuqsonli bolalar bilan ishlashning pedagogik mexanizmlarini yanada rivojlantirish va samaradorlashtirishga doir tavsiyalar berilishi ham mumkin.

Maqola, nuqsonli bolalar (talabalar) va ular bilan ishlashning ahamiyatini ta'riflaydi. Bu bilan birga, ularning o'ziga xos xususiyatlari va o'zgina talabalik jarayonida qanday o'zgarishlar kelib chiqishi mumkinligi haqida umumiy ma'lumot beradi [8].

1. Nuqsonli Bolalarning Tushunchasi: Bu bo'limda, nuqsonli bolalar yoki talabalar haqida ma'lumot beriladi. ularning o'zgina o'ziga xosliklari, o'zgina o'zgardigi va o'zgina o'zini tushinishlari haqida gaplashiladi. Bu tushunchalar,

ularga mos ta'lim usullari va o'zlashtirish tizimini qurishda yordam beradi.

2. Pedagogik Mexanizmlar: Bu qismda, nuqsonli bolalar bilan ishlash jarayonida foydalaniladigan pedagogik texnikalar, usullar va tushunchalar bayon etiladi. Misol uchun:

a. Individual ta'lim yo'li: Har bir talabani o'ziga xos o'zgina o'zgartirishlari va o'ziga xos o'zini tushunishi e'tiborli hisoblanadi. Uning yaxshi yonlari va qiyinchiliklari ko'rib chiqilib, unga mos ta'lim yo'li tanlanadi.

b. Qo'llanmalar va ko'nikmalar: O'quv vositalari, ko'nikmalar va qo'llanmalar orqali talabalarning o'zlashtirish jarayonini qo'llab-quvvatlash mumkin. Bu vositalar o'quvchilarning tushunchalarini mustahkamlash va bilimlarini oshirishga yordam berishi maqsadida ishlatiladi.

c. Aloqa va munosabat qurish: Talabalarning o'zlarini qanday his qilishlari, ularning qanday murojaat qilishlari kerakligi va ularning istaklari va maqollarini tushunish uchun o'qituvchi va talaba o'rtasidagi munosabatlarning ahamiyati ta'kidlanadi.

d. Guruh ta'limi: Talabalarni guruhlariga bo'lib o'rganish, ularning bir-biriga yordam berish va o'zlashtirishni oshirishda yordam berishi mumkin. Bu usul orqali ular o'z fikrlarini almashtirish, maslahatlashish va jamoada ishlashni o'rganishlari mumkin.

3. Muhim Tavsiyalar va Natijalar: Maqola oxirida, avvalgi bo'limlarda ta'riflangan pedagogik mexanizmlarning talabalarni o'zlashtirish va o'qish jarayonini qanday yaxshi natijalarga olib kelishi mumkinligi haqida muhim tavsiyalar beriladi. Bu natijalar o'quvchilarning o'zlarini rivojlantirish, ma'naviy qadr-qimmatni tushunish va o'zlashtirishda muvaffaqiyatga erishishiga oiddir.

Yaqinda, maktabgacha ta'lim tashkilotlarida nuqsonli bolalar bilan ishlashning pedagogik mexanizmlari o'rganilgan tadqiqotlar, empirik ma'lumotlar va o'quvchilar va o'qituvchilar tomonidan tajribalar bilan biriktirilgan ma'lumotlar asosida rivojlantirilgan bo'lishi kerak. Bu maqola talabalarni o'zlashtirish va o'qish jarayonini yaxshi natijalarga olib kelishga qaratilgan eng muhim pedagogik tushunchalarni ko'rsatishga intiladi.

Maktabgacha ta'lim tashkilotlarida nuqsonli bolalar bilan ishlash pedagogik usullari va mexanizmlarining juda muhim masalalaridan biridir. Bu tashkilotlar uchun o'ziga xos pedagogik yaklasimlar va strategiyalar talab qiladi, chunki har bir bolaning o'ziga mahsus iqtisodiy, ijtimoiy, psixologik nuqsonatlari bo'ladi. Bu maqolada, maktabgacha ta'lim tashkilotlarida nuqsonli bolalar bilan ishlashning eng muhim pedagogik mexanizmlarini ko'rib chiqamiz.

1. Individual ta'lim rejaları: Nuqsonli bolalar har biri o'zining o'ziga xos o'ziga mahsus o'zgaruvchanliklarga ega bo'ladi. Bu sababli, ularni o'zaro aloqada shaxsiy ta'lim rejaları mustahkamlash juda muhimdir. Pedagoglar, har bir bolaning qobiliyatlarini, talablarni va qiziqishlarini tushunish uchun barcha zarur materiallardan foydalanadilar.

2. Dasturiy ta'minot: Nuqsonli bolalar uchun maqsadga muvofiq tuzilgan dasturlar, ularga o'zlashtirilgan ta'limning qulay va samarali bo'lishini ta'minlashda yordam beradi. Bu dasturlar o'quvchining o'zining o'ziga mahsus yo'nalishlarga ega bo'lishini, uning yaxshi taraqqiyotini ta'minlaydi.

3. Qo'llanma va texnologiyalar: Texnologiya rivojlanishi pedagogik jarayonlarga yangi imkoniyatlar kiritdi. Nuqsonli bolalar uchun tayyorlangan texnologik vositalar, o'quv jarayonini o'rnatish va monitor qilishda yordam beradi. Bu, ularning o'ziga mahsus temir-xarakteristikalarini e'tiborga olib, ta'lim jarayonini individual va samarali qilishga imkoniyat beradi.

4. Kooperativ ta'lim usullari: Guruh ishlash, jamoaviy darslar, guruh interaksionalari orqali o'quvchilar o'z fikrlarini va tushunchalarini o'zaro almashish imkoniyatiga

ega bo'lar. Bu, ularning o'zlarini boshqalar bilan solishtirish, o'z fikrlarini ifoda qilish va jamoada ishlash qobiliyatlarini rivojlantirishga yordam beradi.

5. Maqsadga yo'naltirilgan masofaviy ta'lim:

Nuqsonli bolalar uchun maqsadga yo'naltirilgan masofaviy ta'lim vositalari, ularning o'zining temir-xarakteristikalariga qarab, shaxsiy ta'lim rejasini amalga oshirishda yordam beradi. Ular o'zlarining o'z tempida o'rganish imkoniyatiga ega bo'ladilar.

6. O'quvchining salomatlik va xayriyada

qatnashishi: Nuqsonli bolalarning ta'lim jarayonidan o'zinganlarini biror usul bilan tashqari tutinglari, ularning

o'zlarini jismoniy va psixologik ravishda yaxshi his qilishlariga yordam berishi mumkin. Bu esa ularning o'ziga ishonishlarini va salomatliklarini oshiradi.

Xulosa. Maktabgacha ta'lim tashkilotlarida nuqsonli bolalar bilan ishlashni pedagogik mexanizmlari, ularning o'ziga mahsus xususiyatlari va talablari asosida shakllanishi lozim. Buning uchun individual ta'lim rejalari, dasturiy ta'minot, texnologiyalar, kooperativ ta'lim usullari, masofaviy ta'lim vositalari, o'quvchining salomatlik va xayriyada qatnashish muhim aspektlar hisoblanadi. Bu mexanizmlar yordamida nuqsonli bolalar o'zlarining eng yuqori potensialini va yaxshi his qilishlarini o'zlashtirishlari mumkin.

ADABIYOTLAR

1. Lazerson, M. (2017). Teaching students with special needs in inclusive classrooms. Pearson.
2. Friend, M., & Bursuck, W. D. (2018). Including students with special needs: A practical guide for classroom teachers. Pearson.
3. Ormrod, J. E. (2019). Educational psychology: Developing learners. Pearson.
4. Hallahan, D. P., Kauffman, J. M., & Pullen, P. C. (2019). Exceptional learners: An introduction to special education. Routledge.
5. Mastropieri, M. A., & Scruggs, T. E. (2019). The inclusive classroom: Strategies for effective differentiated instruction. Pearson.
6. Gargiulo, R. M. (2017). Special education in contemporary society: An introduction to exceptionality. Sage Publications.
7. Salend, S. J. (2019). Creating inclusive classrooms: Effective and reflective practices. Pearson.
8. Ashman, A. F., & Elkins, J. (2019). Education for inclusion and diversity. Pearson.
9. Westwood, P. (2018). What teachers need to know about students with disabilities. ACER Press.
10. Venn, J. J., & Ganschow, L. (Eds.). (2020). Teaching reading to students with disabilities: Insights from research. Routledge.



UDK: 151.7:100.5:152.2 (045)

Asqar QURBONOV,
Mustaqil izlanuvchi
E-mail: Qurnonov asqar91@gmail.com.

Falsafa doktori (DSc) B. Omonov taqrizi asosida

BADIIY ADABIYOT MAZMUNI VA UNING SHAXS MA'NAVIYATIGA TA'SIRI

Аннотация

Maqolada badiiy adabiyot mazmuni, uning shaxs ma'naviyatini yuksaltirishiga bo'lgan ta'siri va badiiy adabiyotning turalari va taxlili bayon etilgan. Badiiy adabiyotning turlari va janrlari ularning o'ziga xos jihatlari o'zaro aloqadorlik va qiyosiy tahlil asosida ochib berilgan. Badiiy adabiyotning ijtimoiy funksiyalari klassifikatsiya qilingan hamda ularning mazmun-mohiyati fakt va dillar asosida isbotlangan.

Kalit so'zlar: Adabiyot, badiiy adabiyot, lirika, drama, badiiy obraz, epik asar, nasriy matn, ma'naviyat, axloq.

THE CONTENT OF ARTISTIC LITERATURE AND ITS EFFECT ON PERSONAL SPIRITUALITY

Аннотация

В статье рассмотрено содержание художественной литературы, ее влияние на повышение духовности человека, а также виды и анализ художественной литературы. На основе взаимосвязи и сравнительного анализа раскрываются виды и жанры художественной литературы, их специфика. Классифицируются социальные функции художественной литературы и на основе фактов и языков доказываются их содержание.

Ключевые слова: Литература, художественная литература, лирика, драматургия, художественный образ, эпическое произведение, прозаический текст, духовность, нравственность.

СОДЕРЖАНИЕ ХУДОЖЕСТВЕННОЙ ЛИТЕРАТУРЫ И ЕГО ВЛИЯНИЕ НА ЛИЧНОСТНУЮ ДУХОВНОСТЬ

Annotation

The article describes the content of fiction, its influence on raising the spirituality of a person, and the types and analysis of fiction. Types and genres of fiction and their specific aspects are revealed on the basis of interrelationship and comparative analysis. The social functions of fiction are classified and their content is proved on the basis of facts and languages.

Key words: Literature, fiction, lyric, drama, artistic image, epic work, prose text, spirituality, morality.

Kirish. Badiiy adabiyot voqelikning o'ziga xos in'ikosidir. U ob'ektiv reallikning o'ziga xos modelini chizib beradi. "Shuning uchun,- deb yozadi A.Erkayev,- asarda bayon etilayotgan voqealar, aks etayotgan ijtimoiy munosabatlar, odamlar hayoti, aloqalari tasvirlanayotgan davr muayyan tarixiy davrda yashagan jamiyatning badiiy modelidir. Asarda tasvirlangan qahramon obrazi, uning o'y-fikrlari, tuyg'u va ehtirolari, orzu-havaslar, mardlik yoki qo'rqqoligi ham muayyan davrda yashagan, faoliyat ko'rsatgan inson modelidir. Ammo mazkur model voqelikni fotografik va boshqa formal nusxalarga nisbatan har tomonlama chuqurroq, mujassam va kengroq, ta'sirchan va aniqroq aks ettira oladi" [1].

Badiiy adabiyotning asosiy mezonini badiiy timsol, badiiy obrazdir. "Adabiyot – so'z san'ati. U so'z vositasida o'z badiiy obrazlarini yaratadi. Badiiy obrazlar konkret-hissiy xarakterga ega. Ularni tasavvur etish, ko'z oldiga keltirish mumkin. Adabiy obrazlarni biz ikkiga bo'lamiz: Birinchisi – asar qahramonlari, personajlari, ba'zan bayonchisi obrazi. Ikkinchisi – badiiy uslublar, o'xshatishlar, sifatlashlar, mubolag'alar, istioralar va asar tiliga, detallarni, voqealarni yaratish mahoratiga taalluqli boshqa vositalar, usullar. Ular "obrazlar" istilohi orqali umumlashtirilgan holda ataladi. Adabiyot (ya'ni badiiy adabiyot – A.Q.) obrazlar yordamida voqelikni badiiy aniq aks ettiradi va qayta yaratadi" [1].

Adabiyot olamining boshqa tarkibiy qismlari kabi badiiy adabiyot ham o'z turlari va janrlariga ega. Ular orasida epos yetakchi o'rin tutadi. Dastlab epos qahramonlarning hayoti, turli afsonaviy voqealar bayoni sifatida yuzaga keldi va rivojlana bordi. Keyinchalik adabiyotning bu turi yangi

janrlarning vujudga kelishi evaziga nihoyatda boyidi. Bugungi kunda "epik janrlarga qahramonlik eposlari, dostonlar, romanlar, qissalar, hikoyalar, masallar, latifalar, ertaklar, rivoyatlar, afsonalar, biror voqeani bayon qiladigan, tasvirlaydigan adabiyot janrlari kiradi" [1].

Epik asarlar turkumida hikoyalar ayricha o'rin tutadi. "Hikoya ko'pincha muayyan ijtimoiy sharoit uchun xos bo'lgan bitta, ba'zan bir nechta kichik voqeani aks ettiruvchi, xarakterni ko'pincha tayyor holda ko'rsatuvchi janr hisoblanadi. Shunga ko'ra, hikoya hajmi chog'roq va ishtirok etuvchi shaxslari kamroq bo'ladi. Bunga iqrar bo'lmoq uchun Bokkachcho, Mopassan, Chexov va Abdulla Qahhor hikoyalarini eslash kifoya" [2]. Undan farqli o'laroq, qissada voqealar rivoji birmuncha kengroq ochib beriladi, qahramonning xarakteri ham turli rakurslarda talqin qilinadi. Aksariyat qissalar pafos, ehtiros va hayajonning kuchliligi bilan tavsiflanadi. Epik asarlar turkumida roman boshqa asarlarga qaraganda o'zining hajman kattaligi, mazmunan boyligi va ko'proq voqealarni qamrab olganligi ajralib turadi. Bugungi kunda u eng ommabop epik janr sifatida qolmoqda. Zamonaviy adabiyotda uning turli shakllarini - avantiyuraviy romanlar, tarixiy romanlar, psixologik romanlar, satirik romanlar, fantastik romanlar, syujetsiz romanlar, allego-rik romanlarni uchratish mumkin [3].

Badiiy adabiyotning yana bir turi lirikadir. Lirika asosan muallifning shaxsiy tuyg'ulari va kechinmalari, kayfiyati va tasavvurlarini, muayyan jarayonlarga munosabatini ifodalovchi asarlardan tarkib topadi. U "g'azal, ruboiy, tuyuq, muxammas, qasida, marsiya, sonet singari ko'plab adabiy janrlarga bo'linib ketadi" [3]. G'arb

adabiyotida uning romans, elegiya, oda, epigrama kabi janrlari ham uchraydi. Mazkur janrlarda bitilgan asarlarda asosan syujet bo'lmaydi, muallifning asosiy e'tibori tuyg'u va kechinmalar bayoniga qaratiladi. U, shuningdek, "ijtimoiy, madaniy, mai-shiy, ishqiy mavzularni qamrab olishi va juda katta ijtimoiy, estetik mohiyat kasb etishi ham mumkin"[4;108]. Masalan, Abdulla Oripovning:

"Parvo qilma, bo'lmaganni bo'ldiramiz,
Paymonasi to'lmaganni to'ldiramiz.

Bir zamonlar otar edik, osar edik,
Endi esa majlis qilib o'ldiramiz"[5],

kabi misralarida majlisbozlik bilan bog'liq ijtimoiy illat, Erkin Vohidovning:

"Tuzdi-yu Mirzo Ulug'bek

Ko'ragoniy jadvalin,
Sirlil osmon toqiga ilk —

Qo'ydi narvon o'zbeгим.

Mir Alisher na'rasiga

Aks-sado berdi jahon,

She'riyat mulkida bo'ldi

Shohu sulton o'zbeгим"[6],

kabi misralarida o'zbek xalqining madaniy yutuqlari,

Muqimiyning:

"Chopishur yantog' o'tun mardu zan issiqda kuyub,

Yer zag'ora nonini, topsa otini qand qo'yub,

Jazi yo'q sho'rva kadu yeydigan oshida suyub,

Ajiriq ildizini mayda kelilarda tuyub,

Qaynatib, kunda ichib, otini derlar sumalak"[7],

kabi misralarida xalqning ayanchli maishiy turmushi,

Ogahiyning:

"Har yuz o'likni tirguzur la'ling aro shirin so'zing,

Ham ming tirikni o'lturur aylab jafu qoshu ko'zing"[8],

kabi misralarida oshiqning ruhiy kechinmalari mahorat bilan tasvirlab beriladi.

Badiiy adabiyotning uchinchi turi – drama sahnada ijro etish uchun mo'ljallangan badiiy asarlar majmuidir. U teatr san'ati bilan hamohang tarzda shakllana bordi. Ko'p asarlar davomida teatr san'at shaydolarining jiddiy e'tiborini tortib kelgan. Bu e'tiborni saqlab turish uchun teatrlar spektakl va tomoshalar syujetiga asos bo'ladigan manbalarga ehtiyoj sezgan. Ehtiyojga javoban yaratilgan asarlar badiiy adabiyotning o'ziga xos turini shakllantirdi. Dramatik asarlarda ham epos kabi turli voqea va jarayonlar mazmuni bayon etiladi. Biroq bu bayon odatda qahramonlar o'rtasidagi muloqot tarzida amalga oshiriladi. Odatda dramaning fojea, komediya, fars, vodevil, melodrama kabi janrlari tilga olinadi.

Qaysi janrda bitilmasin, dramatik asarlarning barchasida voqealar rivoji bir xilda kechadi. Ularda avvalo qahramonlar xarakteri, yuzaga kelgan muayyan vaziyat va shu kabilar bilan tanishtiriladi. So'ngra keyingi voqealarga turtki bergan ziddiyatlar, muammolar namoyish qilinadi. Har qanday dramatik asarda voqealar rivojining ma'lum cho'qqisi, kulminatsiyasi tasvirlanadi. Nihoyat, asar nihoyasida ziddiyat yoxud muammoning yechimi bayon etiladi.

Badiiy adabiyot asarlarining ayrimlari nazmiy, boshqalari nasriy uslubda bitilgan. Nazmiy matnda ma'lum unsurlar mavjud. Xususan, bunday matn muayyan maromga, vaznga ega, uning misralari bir-biri bilan qofiyalangan. Nazmiy matnni odatda lirik asarlarda uchratish mumkin. Masalan, barcha g'azal, ruboiy, tuyuq, muxammas, qasida, marsiya, sonetlar nazmda yozilgan. Nazm o'z obrazlarining bemislligi, yorqinligi, estetik jozibadorligi bilan e'tiborni tortadi. Navoiy, Ogahiy, Mashrab kabi shoirlar asarlarining necha asrlardan buyon qadrlab kelinayotgani ham shundan. Biroq bundan badiiy adabiyotning boshqa asarlarida nazmiy matnlar uchramaydi, degan xulosa kelib chiqmaydi. Ayrim hollarda mualliflar turli sabablarga ko'ra o'z romanlari, qissalari yoki dramatik asarlarini ham nazmda bayon etishni

ma'qul topishlari mumkin. Masalan, A. Pushkinning "Yevgeniy Onegin" nomli romani, Uyg'un va Izzat Sultonning "Alisher Navoiy" nomli dramasi nazmiy uslubda yozilgan.

Nazmdan farqli o'laroq, nasriy matn u yoki bu qoidalari, xususiyatlar bilan cheklanmagan. Bunday matn ko'proq kishilar xarakteri, voqealar va jarayonlar bayonidagi badiiy mahoratni o'zida mujassam qilgani bilan tavsiflanadi. U muallifga o'z mulohazalarini kengroq ifodalab berish imkonini beradi. Biroq, tabiiyki, har qanday nasriy bayon badiiy adabiyot bo'lib qolavermaydi. "Badiiy adabiyot so'z san'atidir. So'z nasrda ham asosiy tasvir materialini bo'lib xizmat qiladi. Ammo u, she'riyatdagi so'zdan farqli o'laroq, kitobxonning diqqat-e'tiborini o'ziga qaratmaydi. Aniqroq aytganda, so'z nasrda xarakterlar yaratuvchi, roman yoki hikoyadagi badiiy olamni tashkil etuvchi voqealar, harakatlar va boshqalarning, ya'ni asar syujetining badiiy mujassamlanishiga yordam beradi; so'z nasrda tasvir vositasidir"[9]. Ana shunday xususiyatlarga ega bo'lgan nasriy bayonning eng yorqin namunalarini O. de Balzakning "Insoniy komediya", V.Gyugoning "Parij Bibi Maryam ibodatxonasi", F.Dostoyevskiyning "Aka-uka Karamazovlar", M.Bulgakovning "Usta va Margarita", A. Qodiriyning "O'tkan kunlar", A. Qahorning "O't-mishdan ertaklar", Oybekning "Navoiy" kabi asarlarida ko'rish mumkin. Odatda nasrda epik va dramatik asarlar yaratiladi. Ayni paytda nasriy matnga ega lirik asarlarni ham uchratish mumkin. Masalan, italyan shoiri J. Leopardi, fransuz yozuvchisi A. Bertran, rus shoiri I. Turgenev o'zining turkum she'rlarini nasrda yozgan.

Badiiy adabiyot turlari, janrlari va bayon uslublari haqidagi mulohazalardan xulosa chiqarish mumkinki, u mazmunan o'ta boy va turli sifatlarga ega ijtimoiy hodisadir. Aynan ana shu mazmunan boylik va sifatan turli-tumanlik unga bir vaqtning o'zida bir necha funksiyani bajarish imkonini beradi. Binobarin, badiiy adabiyot funksiyalarini aniqlayotganda ana shu mazmunan boylik va ko'psifatlilik asos vazifasini o'tamog'i darkor. Ilmiy manbalarda ushbu funksiyalar tasnifini ko'plab uchratish mumkin. Biroq badiiy adabiyot funksiyalarining ijtimoiy-falsafiy talqinidagina mazkur metodologiyaga amal qilinadi. Bu borada ayniqsa Moskva davlat oblast universiteti professori V.A. Pesotskiy yondashuvi diqqatga sazovor[10]. Badiiy adabiyot funksiyalarini aniqlashda olim tanlagan metodologiyaning ahamiyatlilikini va ratsionalligini inobatga olgan holda, ushbu mulohazalarga qo'shilishni va mazkur funksiyalarni uning talqinida keltirishni ma'qul topdik. Shunday qilib, badiiy adabiyot ijtimoiy hodisa sifatida quyidagi asosiy funksiyalarni bajaradi:

tarixiy funksiya; badiiy adabiyot tarixiy taraqqiyotning turli pallalarida sodir bo'lgan voqealar, ijtimoiy jarayonlar, tarixiy shaxslarning hayoti va faoliyatini badiiy mahorat bilan tasvirlab beradi. U nafaqat tarixiy voqealar va shaxslar haqida muayyan tasavvurlarni shakllantiradi, balki ularga doir bilimlarni keng jamoatchilik mulkiga aylantirishda ham hissa qo'shadi;

gnoseologik funksiya; badiiy asarlar turli sohalarga doir bilimlarni o'zlashtirish imkonini beradi. To'g'ri, ularda turfa bilimlar ilmiylik mezonlariga asoslangan holda bayon etilmaydi. Biroq asl badiiy asarlarda haqqoniy bilimlarning fragmentlarini uchratish mumkin. Bunday bilimlarning romanlar, qissalar, dramalar, she'rlar orqali o'zlashtirilishi shaxs dunyoqarashini benihoya kengaytiradi;

mantiqiy funksiya; badiiy asarlarda muallif olamning muayyan modelini vujudga keltiradi. Bu model mantiqiy tamoyillar asosida yaratiladi, albatta. Bundan tashqari, yirik badiiy asarlarda syujet bir necha voqealar liniyasini o'z ichiga oladi, bu liniyalar ham biri biri bilan mantiqan bog'lanadi. Shu

tariqa badiiy asar mantiq tashuvchisi va targ'ibotchisiga aylanadi;

aksiologik funksiya; badiiy adabiyot shaxs qadriyatlarini tizimini qaror toptiruvchi qudratli manbadir. U turli obrazlar yordamida ma'lum qadriyatlarining ahamiyatini ochib beradi, turli ijtimoiy illatlar sabab va oqibatlarini tasvirlaydi. Badiiy adabiyot nafaqat shaxs qadriyatlarini shakllantiradi, balki unga o'z hayotini mazkur qadriyatlar asosida tashkil qilish imkonini ham yaratadi;

prognostik funksiya – badiiy adabiyotda muallif o'z tafakkuri va tasavvuriga tayangan holda kelajak timsollarini tasvirlab beradi. Biroq u bu vazifani ijtimoiy bashoratning ilmiy uslublariga hamda ob'ektiv xarakterdagi fakt va argumentlarga emas, o'z intuitsiyasiga tayangan holda amalga oshiradi. Badiiy adabiyotning mazkur funksiyasi ayniqsa fantastik roman va qissalarda yaqqol namoyon bo'ladi;

estetik funksiya; badiiy adabiyot narsa va jarayonlardagi go'zallikni so'z yordamida ifodalab berar ekan, shaxsning estetik ongini qaror toptiradi, uning badiiy didi, ideallarini shakllantiradi. Estetik ehtiyojlarni qondirishda, olamga estetik munosabatni qaror toptirishda ham badiiy adabiyot hal qiluvchi rol o'ynaydi;

tarbiyaviy funksiya; badiiy adabiyot shaxsning ijtimoiy ahamiyatli fazilatlarini shakllantiradi, uning e'tiqodini

mustahkamlaydi, xulq-atvorini ijtimoiy manfaatlar bilan uyg'unlashtiradi. Bundan tashqari, badiiy adabiyot shaxsni turli ijtimoiy norma va qoidalardan xabardor qilar ekan, uning ijtimoiylashuvi uchun mustahkam zamin yaratadi[10].

Xulosa qiladigan bo'lsak, adabiyot deganda ob'ektiv voqelikka doir hodisalar mohiyatini va jarayonlarning qonuniyatlarini haqidagi ma'lumotlarni, insonning bu hodisalar ta'sirida yuzaga kelgan tuyg'ulari, tasavvurlari va mulohazalarini ifodalagan, muayyan yaxlitlik va izchillikka ega bo'lgan matnlar majmui nazarda tutiladi. Unda o'ziga xos o'ringa ega badiiy adabiyot voqelikni badiiy timsollar yordamida in'ikos ettiradigan manbalar majmuidan tarkib topadi. U epos, lirika, drama kabi turlariga ega. Epik asarlar asosan qahramonlik eposlari, dostonlar, romanlar, qissalar, hikoyalar, masallar, latifalar, ertaklar, rivoyatlar, afsonalar kabi janrlarga, lirik asarlar g'azal, ruboiy, tuyuq, muxammas, qasida, marsiya, sonet, romans, elegiya, oda, epigrama kabi janrlarga, dramatik asarlar fojea, komediya, fars, vodevil, melodrama kabi janrlarga mansub bo'ladi. Bu janrlardagi asarlarda syujet nazmiy va nasriy uslublarda ochib beriladi. Mohiyatan boy mazmunga va turfa sifatlarga ega badiiy adabiyot tarixiy, gnoseologik, mantiqiy, aksiologik, prognostik, estetik va tarbiyaviy funksiyalarni bajaradi.

ADABIYOTLAR

1. Эркаев А. Маънавиятшунослик. Ж.2.- Т.:Маънавият, 2018.- Б.167-168.
2. Хикоя.// www.e-adabiyot.uz/maqola/142.
3. Классификация романов.// spravochnik.ru.
4. Лирика.// qomus.info.
5. Орипов А. Танланган асарлар. Ж.2.- Т.: Ф.Фулум номидаги адаб. ва санъат нашр., 2001.
6. Воҳидов Э. Ўзбегим.// uza.uz, 2019, 31 август.
7. Муқимий. Асарлар.- Т.: Ф.Фулум номидаги адаб. ва санъат нашр., 1974.- Б.354.
8. Огаҳий. Асарлар.Ж.1.- Т.: Ф.Фулум номидаги адаб. ва санъат нашр., 1971.- Б.307.
9. Наср.// qomus.info.
10. Песоцкий В.А. Основные функции художественной литературы в их философском представлении.// Вестник Московского государственного областного университета. Серия: Философские науки, 2009, №1.- 71-99-с.



Shahloxon QURBONOVA,
Ma'mun universiteti NTM Psixologiya kafedrasida o'qituvchisi
E-mail: ksahlohon@gmail.com

UrDU PhD, p.f.n. I.Jumaniyozova taqrizi asosida

A PSYCHOLOGICAL APPROACH TO THE RELATIONSHIP OF A WOMAN WITH TUBERCULOSIS IN THE FAMILY

Annotation

The article deals with the formation and originality of family relationships and the emotional state of women with tuberculosis. The results of studies conducted with them are analyzed.

Key words: Family relationships, psychological compatibility, psychological trauma, social relationships, anger, desire for revenge.

ПСИХОЛОГИЧЕСКИЙ ПОДХОД К ВЗАИМООТНОШЕНИЯМ ЖЕНЩИНЫ, БОЛЬНОЙ ТУБЕРКУЛЕЗОМ, В СЕМЬЕ

Annotatsiya

В статье рассматривается формирование и своеобразие семейных отношений и эмоциональное состояние женщин, больных туберкулезом. Проанализированы результаты проведенных с ними исследований.

Ключевые слова: Семейные отношения, психологическая совместимость, психологическая травма, социальные отношения, гнев, стремление.

OILADA SIL BILAN OG'RIGAN BEMOR AYOL MUNOSABATLARIG A PSIXOLOGIK YONDASHUV

Annotatsiya

Ushbu maqolada sil bilan og'rigan bemor ayollarda oilaviy munosabatlarning shakllanishi va o'ziga xosligi, sil bilan og'rigan ayollarning kasallik bilan bog'liq emotsional holatlari haqida fikr yuritilgan. Ular bilan o'tkazilgan tadqiqot ishi natijalari tahlil qilingan.

Kalit so'zlar: Oilaviy munosabatlar, psixologik moslik, psixologik travma, ijtimoiy munosabatlar, g'azab, o'ch olish istagi.

Kirish. Oila jamiyat uchun ham, har bir inson hayotida ham muhim ahamiyat kasb etib, oila mustahkamligi va uning rivoji nikohdan keyingi er-xotin munosabatlariga bog'liq. Oilada er-xotin munosabatlari ehtiyojlarning qondirilishi nikohning "beqaror" yoki "barqaror"lik toifalari bilan o'lchanar ekan, nikoh oilaning nafaqat moddiy ehtiyojlarini qondirilishi bilan, balki hissiy va psixologik qoniqishni ham talab qiladi. Ular o'rtasida nomuvofiqlikning yuzaga kelishi nizoli vaziyatlarni kelib chiqishiga sabab bo'ladi. Ayniqsa, oilada ayol kishining sil bilan og'rishi oiladagi vaziyatga va psixologik holatga o'z ta'sirini ko'rsatmasdan qolmaydi.

O'zbekiston Respublikasi Prezidentining 2018 - yil 7 - dekabrda 5590-sonli "Sog'liqni saqlash tizimini tubdan takomillashtirish bo'yicha kompleks chora-tadbirlar to'g'risida"gi Farmoni vazifalari ustivor etib belgilanganligi sababli sil kasalligini davolash, bemorlarning salomatligini tiklash, ularga psixologik yordam ko'rsatish choralarini takomillashtirish yuzasidan ilmiy tadqiqotlarni chuqurlashtirishga qaratilgan yangicha nazariy echimlarni topish imkoniyatlari yaratildi.

Mavzuga oid adabiyotlar tahlili. Muammoli holatlarda har bir inson o'zini psixologik himoyalaydi, kuzatuvchilar fikriga ko'ra bu insonning o'ziga xosligi, o'z-o'ziga beradigan bahosi bilan bog'liq jarayondir[1]. Psixologik mos kelmaslik holatlari oilaviy munosabatlarda quyidagi holatlarni keltirib chiqaradi:

- "ratsionalizm" mexanizmi, yolg'on bahonalarni qidirish;

- "fantaziya" mexanizmi, xayollar, orzular, ko'p narsalarga erishish istagi, muvaffaqiyatlarga erishishda atrofidagilarning hurmat qilishini xohlash;

- "proyeksiya" mexanizmi, boshqalarni o'ziga nomunosib qarashlari, muvaffaqiyatsizlik sabablarini tashqaridan izlash;

- kompensatsiya" mexanizmi, muvaffaqiyatlarini ta'kidlab, kamchiliklarni yashirish;

- "regressiya" mexanizmi, xulq-atvor va muhokamaga o'tish, ko'pincha yosh xususiyatlarga ko'ra (nizoli va konflikt holatlarda odatiy ko'rinishga ega)

- "boshqalarni bostirish" mexanizmi, baholashni ko'paytirish yoki pasaytirishga urinishlar, boshqalar ichida ahloqsizlik, gunohlar yoki "qora dog'lar"ni topish uchun hissa qo'shish;

- "hissiy izolyasiya" mexanizmi, o'z-o'zini parvarish qilish, passivlik, empatiya, boshqalar bilan munosabatlardan qochish. [7]

Psixologik mos kelmaslik-bu bir-birini tushunishda tanqidiy holatlarda imkonsizlikdir, psixomotor reaksiyalarning bir-biriga mos kelmasligi, birgalikdagi faoliyatdagi to'siqlar, tug'ma yoki orttirilgan shaxsiy xususiyatlar, tafakkur, diqqat-e'tiborning turlichaligidir.

Oilaviy munosabatlarda har bir er-xotin psixologik travmalarga uchrashi mumkin bo'lib, bunda eng asosiy holat ularning biri boshqasining faoliyatidan qoniqishi kerakligidadir. Tabiiyki, har bir er-xotin o'ziga xos xususiyatlarga ega bo'lib, oila hayotining turli sohalari, xilma-xilligi, ularda yashaydigan oila a'zolar soniga ko'ra oilaviy nizolar ham turli vaqtlarda bo'lishi mumkin. Bularning natijasida muvaffaqiyatsiz nikoh ittifoqi yuzaga kelishi, psixologik nuqtai nazar bo'yicha bu ziddiyatli, inqirozli va muammoli ittifoqlarga bo'linadi. [1]

Bu holatlardan kelib chiqib fikrlashimiz mumkinki, oilada sil bilan og'rigan yoki davolanayotgan ayollarning

psixologik holatlarida, hissiy emotsional sohalaridagi og'riqli nuqtalarni yanada kuchayishiga, shaxsiyatiga ko'ra sabablar kelib chiqadi.

Ziddiyatli nikoh ittifoqida turmush o'rtoqlar yoki ularning biri va bolalar o'rtasida bo'lsa, ularning qiziqishlari, ehtiyojlari, istaklari o'rtasida doimiy to'qnashuvlar bo'lib turadi, salbiy hissiy holatlar kuchli va uzoq davom qilishi mumkin. Bunda nikohni ushlab turadigan boshqa omillar sababli o'zaro imtiyozlar va yechimlar berish orqali saqlab qolish mumkin bo'lsa, kuzatishlarimiz asnosida aynan sil bilan davolanish, uning uzoq muddatligi oilalardagi muammoli holatlarni yanada orttirib, ajrim holatlarining kelib chiqish sabablaridan biri bo'lib qolmoqda. Ayniqsa, oilali va farzandli ayollarning bunday muammolarga yo'liqishi ulardagi kasallikni og'irlashtirishiga, psixologik stresslarning zo'rayishiga sabab bo'lmoqda.

Sil kasalligi bilan davolanayotgan bemorda oilasini saqlab qolishga qaratilgan psixologik iqlimni yaratish, shuningdek, oilaning barcha a'zolarida kasallikning rivojlanishini oldini olish nihoyatda muximdir[2].

Sil kasalligi bilan og'rigan bemorlarning oilaviy munosabatlarini tahlil qilgan Mordik A.V., Ivanova O.G., Turisa A.A. Kondrya A.V., L.V. Puzirevalar tadqiqotlarida e'tirof etilishicha, sil kasalligi bilan og'rigan bemorlar, ya'ni ota-onalarda, sog'lom oilalarga qaraganda nevroz darajasining yuqoriligi va stressga chidamlilik darajasining past ekanligi aniqlangan. Sil kasalligi bo'lgan oilalarda normal psixologik iqlimning yo'qligi ushbu oilalarning bolalariga ta'sir qiladi va ularning ushbu kasallikning rivojlanish omillaridan biri bo'lib xizmat qilishi mumkinligi ta'kidlangan.

Ijtimoiy ahamiyatga ega kasallik sifatida e'tirof etilgan sil kasalligini yengish [9], asosan kasallikning keng tarqalishi mamlakatning reproduktiv va mehnat salohiyatini tashkil etuvchi yosh va o'rta yoshdagi insonlar salmog'iga to'g'ri kelishi [10] ular bilan olib boriladigan psixosohmatlikni saqlash mas'uliyatini yanada oshiradi.

Sil bilan og'rigan bemorlarda psixotraumatik faktorlarning namoyon bo'lishi va uning oila a'zolarida "oilaviy muammolar"ni keltirib chiqaradi [3]. Bilamizki, oilaning har bir a'zosi oilaviy munosabatlarda ishtirok etadi, oilaning xulq-atvor normalariga bo'ysunadi, ma'lum faoliyat bilan shug'ullanadi, oilaviy muammolarda doimo birgalikda qarorlar qabul qiladilar [4].

Aynan oila individning shaxs qobiliyatlarini bilan birga patogen ta'sirlarni yengish va ularga qarshilik ko'rsatish sezgirligini oshiradi[4].

Sil kasalligi oila uchun jiddiy sinov bo'lib, bu muammoni faqat barcha oila a'zolarining birgalikdagi sa'y-harakatlari bilan bartaraf etish mumkin[11].

Disfunktsional oilalarda neyropsixiatrik va somatik alomatlar, shaxsiyat buzilishi va oila a'zolarida bu holatga nisbatan ijtimoiy moslashuvning paydo bo'lishi va kuchayishiga olib keladi[5]. Disfunktsional oilalardagi qiyinchiliklar oilani zaiflashtiradi, nikoh munosabatlarining buzilishiga olib keladi [6].

Ye.V.Suxova va V.M.Suxovlar tadqiqotlarida ham o'pka sili bilan og'rigan bemorlarda o'z oila a'zolaridan hissiy yordam olish bilmasliklarini, g'azab va qasos olish hissini tuyishlarini tahlil qilib o'tishgan.

Tadqiqot metodologiyasi. S.D.Spilberger va Y.L.Xaninning reaktiv va shaxsiy xavotirlik darajasini o'rganishga qaratilgan bo'lib, metodika amerikalik klinik psixologiya muammolari mutaxassisi, psixolog S.D..Spilberger tomonidan 1988 - yilda yaratilgan bo'lib, reaktiv va shaxsiy xavotirlik holatini o'rganishga qaratilgan. Ushbu metodika xavotirlikni holat yoki shaxsning xususiyati sifatida emas, balki ayni holatdagi xavotirlanish darajasining reaktiv (holat sifatida) va shaxslilik xavotirlanish (insonning barqaror tavsifi sifatida) differensial o'lchash imkonini beradi. Metodika rus psixologi Y.L.Xanin tomonidan moslashtirilgan. Bu metodika integral o'zini baholash xususiyatini o'rganish, barqarorlikni doimiy, shaxsiy va vaziyatli bo'lishini aniqlash imkoniyatini beradi.

Tadqiqotimizda sil bilan og'rigan 68 nafar ayollardagi kasallik bilan bog'liq emotsional holatlarini o'rganish maqsadida Spilberger-Xaninning reaktiv va shaxsiy xavotirlikni aniqlash testi o'tkazildi. Ishtirokchilardagi vaziyatga nisbatan xavotirlikni aniqlash testi natijalariga ko'ra xavotirlikni past darajasi ayollarda foiz hisobidan kam, o'rta darajasi ayollarda 32,3 %ni, kuchli xavotirlik darajasi yuqori ko'rsatkichni tashkil qildi.

Tahlil va natijalar. Quyidagi diagramma va jadvalimizda ayollardagi vaziyatga nisbatan xavotirlik natijasi yuqori ko'rsatkichi katta foizni tashkil qilganligini kuzatishimiz mumkin.

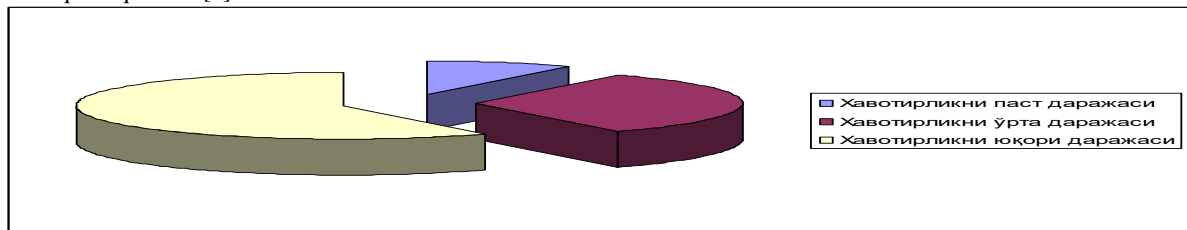

(ayol bemorlardagi xavotirlik darajalari)

Natijalarga ko'ra, sil bilan og'rigan bemorlarda xavotirlikning yuqori darajasi ko'proq ifodalangan bo'lib, ulardagi bu holatlar oiladagi munosabatlarga bevosita borib

taqaladi, chunki, oila va farzandlardan uzoqlashuv, o'zini ayblash hissi, emotsional zo'riqishlar bilan bog'liq holat sifatida ifodalanadi.

№	Ishtirokchilar	Xavotirlikni past darajasi	Xavotirlikni o'rta darajasi	Kuchli xavotirlik
1	Ayollarda	6 8,9 %	22 32,3 %	40 58,8 %

Demak, bemorlardagi xavotirlikni past darajasi kam foizni tashkil qilsada, bu holatdagi bemorlar bilan psixologik ish olib borishda ular holatiga ko'ra, mas'uliyat hissini oshirish va faoliyat motivlariga e'tiborni kuchaytirishga e'tibor qaratish lozim bo'ladi. Bemorlardagi o'rtacha darajadagi xavotirlanish jiddiy e'tibor talab qilib, ular bilan psixokorreksion mashg'ulotlar, xavotirlanish darajasini kamaytirishga qaratilgan metodikalar tashkil qilish, kuchli

xavotirlanishdagi ayollar bilan esa psixoterapevtik mashg'ulotlar o'tkazish maqsadga muvofiq.

Xulosa. Xulosa sifatida aytishimiz mumkinki, oiladagi muammoli holatlar, ijtimoiy munosabatlarning shakllanishi bemor ayollardagi kasallik bilan bog'liq travmalarning shakllanishiga sabab bo'lar ekan, ular bilan tashkil qilinadigan oilaviy munosabatlarni tashkil qilish yuzasidan o'tkaziladigan

korreksion ishlarimizda quyidagilarga e'tibor qaratishni zarur deb hisobladik:

-bolalar tarbiyasida rejalashtirilgan mezonlarga javob beruvchi holatni shakllantirish va ota-ona munosabatlari farzand taqdiriga bevosita ta'sirini anglagan holda oiladagi o'zaro ishonch va o'z-o'ziga ishonch motivini rivojlantirish;

-bemor oilasi bilan hamkorlikda oiladagi qiyinchiliklarni sheriklik tamoyili asosida yengishni singdirish, kerakli paytda ular o'rtasidagi umumiy hamkorlikni rivojlantirish bo'yicha maslahatlar tashkil qilish va o'zaro qo'llab-quvvatlash zarurati bo'yicha konsultatsiyalar tashkil qilish; (ifodalanishiga ko'ra individual yoki birgalikda)

-munosabatlarni yomonlashishi yoki buzilishiga nimalar sabab bo'lganligini tahlil qilgan holda, sil bemorlari

bilan bog'liq keyingi munosabatlarda aynan shu jihatni takrorlanmasligi uchun oilalarda nimalarni unutish kerakligini to'g'ri anglata olish;

-oilada faqat o'z talablarining qondirilishi emas, balki sheriklikning qadr-qiyamatini ham tushuntira olish, maslahat beruvchi bu jihatni to'g'ri yetkaza olsa, shaxsning o'z ehtiyojlari ham sheriklik hamkorligiga bog'liqligini anglata oladi;

-oiladagi qiyin vaziyatlar paydo bo'lganda tushkunlik holatini nazorat qila bilish ko'nikmasini rivojlantirish;

-sheriklik psixologiyasi bo'yicha bilim, malaka va ko'nikmalarni shakllantirishda amaliy mashg'ulotlar, treninglardan foydalanish.

ADABIYOTLAR

1. Андреева Т.В. Семейная психология: Учебное пособие.- СПб, Речь, 2004
2. Аксенова В.А., Барышникова Л.А., Севастьянова Т.А., Клевно Н.И. Туберкулез у детей в России и задачи фтизиатрической общей педиатрической службы по профилактике и раннему выявлению заболевания// Туберкулез и болезни легких.-2014.-Т.91 №3-С40-46
3. Абабков.В.А., Перре.М., Планшерел Б Систематическое исследование семейного стресса и копинга// Обзорение психиатрии и медицинской психологии им В.М.Бехтерева.-1999. №2.С.4-8
4. Дружинин В.Н. Психология семьи.-СПб., 2007
5. Эйдемиллер Э.Г., Юстицкий В. Клинико-психологическая диагностика взаимоотношений в семьях подростков с психопатиями, акцентуациями характера, невротами и невротоподобными состояниями; Метод рекомендации.-Л.,1987
6. Эйдемиллер Э.Г., Никольская И.М. Семейная психотерапия и клиническая психология семьи// Российский семейный врач.-2005.-Т.9.-№2
7. Ковалев С.В. Психология современной семьи.-М, Просвещение, 1988.
8. Купрянов С.Ю. Семейная психотерапия больных бронхиальной астмой//Психогигиена и психопрофилактика; Сб.нау.тр./под ред.В.К.Мягер, В.П.Козлова, Н.В.Семеновой Тянь-Шанской.-Л.,1983 С76-84
9. Мордык А.В., Пузырева Л.В., Аксютин Л.П. Современные международные и национальные концепции борьбы с туберкулезом // Дальневосточный журнал инфекционной патологии. – 2013. – № 22 (22). – С. 92-97.
10. Осадчий А.В., Кульчавеня Е.В., Рейхруд Т.А., Нарышкина С.Л., Кожевникова Е.В., Хомяков В.Т. Социально-демографическая характеристика больных туберкулезом легких и внелегочных локализаций // Туберкулез и болезни легких. – 2015. – № 2. – С. 46-49
11. Сатир В. Вы и ваша семья. Руководство по личностному росту.-М., 2002. Купрянов С.Ю. Семейная психотерапия больных бронхиальной астмой//Психогигиена и психопрофилактика; Сб.нау.тр./под ред.В.К.Мягер, В.П.Козлова, Н.В.Семеновой Тянь-Шанской.-Л.,1983 С76-84.
12. Психология семейных отношений с основами семейного консультирования; Учеб. Пособие для студ.высш.учеб.заведений/под ред Е.Г.Силяевой.-М.,2002.



Kamoliddin MAMADALIEV,
Chirchiq davlat pedagogika universiteti dotsent v.b.
E-mail: kmamadaliyev@umail.uz

O'zbekiston san'at va madaniyat instituti dotsenti, PhD A.Kurbanova taqrizi asosida

PEDAGOGIKA TA'LIM YO'NALISHLARI UCHUN O'QUV ADABIYOTLARINI YANGI AVLODINI TA'LIM JARAYONIGA TADBIQ ETISH METODIKASI

Annotatsiya

Hozirgi kunda o'quv adabiyotlarini yangi avlodini yaratish yaratishga qaratilgan talablar keskin ortib bormoqda. Darsliklarning yangi avlodini yaratish uchun ta'limning asosiy yo'nalishlari bo'yicha xorij adabiyotlarining tajribalaridan foydalanish, hamda mavjud darsliklarni tahlil etish talab etiladi. Yuqoridagilarni inobatga olgan holda, o'quv yo'nalishlari uchun darsliklarning yangi avlodini yaratish, hamda mazkur darsliklarni o'quv jarayonlarga tadbiiq etish zaruriyatini mohiyati ko'rsatib o'tilgan.

Kalit so'zlar: Zamonaviy pedagogik texnologiyalari, axborot-kommunikatsiya texnologiyalari, uzluksiz ta'lim, yangi avlodi o'quv adabiyotlari, pedagogika ta'lim sohasi, darslik, o'quv qo'llanma, o'quv-uslubiy majmu, davlat ta'lim standarti, o'quv dasturi.

МЕТОДИКА СОЗДАНИЯ НОВОГО ПОКОЛЕНИЯ УЧЕБНОЙ ЛИТЕРАТУРЫ ВНОВЬ ОТКРЫВАЮЩИЕСЯ ОБРАЗОВАТЕЛЬНЫХ НАПРАВЛЕНИЙ И ПРИМЕНЕНИЕ ИХ В ОБРАЗОВАТЕЛЬНЫЕ ПРОЦЕССЫ

Аннотация

В настоящее время резко повышаются требования к созданию нового поколения учебной литературы. Для создания нового поколения учебников требуется использования опыта создания иностранной литературы и анализ существующих учебников по основным направлениям образования. Исходя из вышеуказанного в данной статье приведена необходимость создания нового поколения учебников для вновь образовавшиеся учебных направлений и методология применения данных учебников в учебные процессы.

Ключевые слова: Современные педагогические технологии, информационно-коммуникационные технологии, непрерывное образование, учебная литература нового поколения, педагогическая область образования, учебники, учебные пособия, учебно-методический комплекс, государственный стандарт образования, учебная программа.

METHOD OF THE NEW GENERATION OF EDUCATIONAL LITERATURE REOPENS EDUCATIONAL DIRECTIONS AND THEIR APPLICATION IN THE EDUCATIONAL PROCESS

Annotation

Currently sharply increased demands for a new generation of textbooks. To create a new generation of textbooks requires the use of the experience of creating the foreign literature and analysis of existing textbooks in the main areas of education. Proceeding from the above-mentioned in this article is the need to create a new generation of textbooks for the newly formed educational directions and methodology of application of these textbooks in the educational process

Key words: Modern educational technology, information and communication technologies, continual education, educational literature of the new generation, educational area of education, textbooks, manuals, training complex, the state standard of education, curriculum.

Ta'lim tizimida yuksak malakali, ijodkorlik va tashabbuskorlik qobiliyatiga ega, kelajakda kasbiy va hayotiy muammolarni mustaqil hal qila oladigan kadrlarni tayyorlashda ta'lim jarayonini zamonaviy pedagogik, axborot-kommunikatsiya texnologiyalari asosida yaratilgan yangi avlod darslik va o'quv adabiyotlari bilan ta'minlash muhim ahamiyatga ega.

Uzluksiz ta'lim tizimi uchun o'quv adabiyotlarining yangi avlodini yaratish konsepsiyasining maqsadi uzluksiz ta'lim tizimining barcha ta'lim turlari uchun o'quv adabiyotlarining yangi avlodini yaratish tamoyillari va ularni tayyorlash mexanizmlarini belgilashdan iboratdir[1].

Shiddat bilan kechayotgan hozirgi davrda ta'lim-tarbiya va tahsil borasida ham kechagi qarashlar, burungi uslublar eskitirib qolmoqda. Hayot esa bizdan har sohada zamon bilan hamnafas, hamqadam bo'lishni talab etmoqda. Bugun ta'lim muassasalarida o'tiladigan barcha jamiyati fanlar bo'yicha darslik va qo'llanmalarning yangi avlodini yaratish kunning dolzarb masalalaridan biridir.

Pedagogika ta'lim sohasining yangi ochilgan fanlarni o'qitish metodikasi bo'yicha ta'lim yo'nalishlari davlat ta'lim

standartlari asosida amaliy ko'nikmalarga ega bo'lgan mutaxassislarni tayyorlashni takomillashtirish, yangi ta'lim yo'nalishlariga kiritilgan fanlardan darslik, o'quv qo'llanma, o'quv-uslubiy majmuilar mazmunini modernizatsiyalash va elektron darsliklar yaratish hamda amaliyotga keng tadbiiq etish choralari ko'rildi.

Shunga asosan, Davlat ta'lim standarti, fan dasturi, o'qitish metodikasi, didaktik talablar, pedagogik texnologiya va majmu (sistemali) yondoshuvga muvofiq yaratilgan, iqtisodiy va ijtimoiy sohalardagi yangiliklar joriy etilgan, ilm-fan, texnika va texnologiyalarning so'ngi yutuqlari to'liq yoritilgan, ta'lim oluvchilar tomonidan tegishli fan asoslarining mukammal o'zlashtira olish imkonini beruvchi hamda turdosh ta'lim yo'nalishlarida ham foydalanish imkoniyatlari hisobga olingan zamonaviy o'quv va o'quv-uslubiy adabiyotining yangi avlodini yaratish kunning dolzarb masalalaridan biriga aylandi. Bu vazifaning asosiy yechimlaridan biri zamonaviy o'quv va o'quv-uslubiy adabiyotlarining yangi avlodini yaratish va ta'lim-tarbiya jarayoniga keng tadbiiq qilishdir.

Yangi avlod darslik va o'quv adabiyotlarini yaratishning pedagogik jihatlarini Yu.K. Babanskiy, M.A. Danilov, B.P. Esipov, S.R. Rajabov, X.I. Ibragimov, Ya.I. Lerner, R.A. Mavlonova, F.R. YUzlikaev, B.R. Adizov, N. SHodiev, SH. Mardonov, SH. Xalilova, N. Egamberdieva, J. Hasanboev va SH. Abdullaevlarning ishlarida o'z aksini topgan bo'lib, ular tomonidan shaxs muammosi, o'qituvchilarni innovatsion tayyorlash, oliy ta'limda pedagogik jarayonlarning umumiy qonuniyatlari va bo'lajak o'qituvchilarni tayyorlashning samarali texnologiyalari hamda zamonaviy o'quv adabiyotlarining yaratish muammolari yoritilgan bo'lib, bizning tadqiqot ishimizda o'quv adabiyotlarining yangi avlodini yaratish tamoyillari va ularni tayyorlash mexanizmlari, dialektika qonunlari bilan sistemali yondashuv va pedagogik texnologiya tamoyillari hamda ular asosida yangi avlod fani o'quv mashg'ulotlarni loyihalash masalalarini yoritishda ularning ishlari asos qilib olinadi.

Yangi avlod darslik va o'quv adabiyotlarini yaratishning psixologik tomonlarini M.G. Davletshin, V.V. Davidov, N.V. Kuzmina, E. G'oziev, V.M. Karimova, R.I. Sunnatova, N.S. Safaevlarning ishlarini tahliliy o'rganish asosida psixologik jihatlarini, didaktikaning qonun qoida va prinsiplari bilan yosh psixologik, psixoanaliz qoidalarini va o'quv va o'quv-uslubiy adabiyotlarining yangi avlodini yaratishga qo'yiladigan didaktik talablarni hamda fanni mustaqil o'rganishda, talabalarning ilmiy fikrlash qobiliyatini rivojlanishi masalalarini yoritishda manba sifatida e'tiborga olinadi.

Yangi avlod o'quv adabiyotlarini yaratishga asos bo'ladigan pedagogik texnologiya mazmuni, mohiyati, maqsadi va vazifalarini ochib berish, ularni ta'lim jarayoniga tadbiq etishda xorijlik pedagog olimlardan T. Sakomoto, Bloom B.S., Cobb C.W., Douglas P.H., Pimbley G. va b., MDX pedagog-olimlaridan B.P. Bepalko, V.M. Monaxov, A.A. Leont'ev, S.A. Smirnova va boshqa pedagoglarning tadqiqot ishlari, pedagogik texnologiyani takomillashtirish va uni ta'lim jarayoniga tadbiq qilish borasidagi muammolarni hal etishda yurtimiz pedagog olimlari N.N. Azizxo'jaeva, R.X. Jo'raev, J.G'. Yo'ldoshev, U.N. Nishonaliev, O'.Q. Tolipov, M.A. Ochilov, N.S. Saydahmedov N.A. Muslimovlarning ilmiy ishlaridan hamda pedagogik texnologiyani ta'lim jarayoniga tadbiq qilishning amaliy jihatlarini va fanlar o'quv mashg'ulotlari loyihasini yaratish sohasida B. Ziyomuxammadov, L.V. Golish, D.M. Fayzullaeva, H.Q. Qarshiboevning ilmiy-tadqiqot ishlarini tahliliy o'rganib, ulardan o'quv adabiyotlarini yaratishning nazariy asoslarini, oliy ta'limning bakalavr bosqichidagi fanlar dasturi va adabiyotlarini yaratishning metodologik asoslarini, pedagogik texnologiya tamoyillari va ular asosida o'quv jarayonini loyihalash masalalarini yoritishda foydalaniladi.

Ta'lim muassasalarida matematika fanlarini o'qitishning metodik jihatlarini o'rganish bo'yicha J.I. Ikromov, N.R. G'aybullayev, G.V. Zlotkiy, S. Alixonov, YU.I. Kalyagin, E.U. Medeuov, R.S. CHERkasova, V.I. Mishin, P.M. Erdniev, CH. Mirzaev, A.G. Mordokovich, G.I. Saransev, T. To'laganov, M. Tojiev, D. YUNusova, B. Abdullaeva, M. Raemov, N. Eshpo'latov va boshqalar tomonidan e'tiborga sazovor tadqiqotlar amalga oshirilgan bo'lib, yangi avlod o'quv adabiyotlarini yaratishga dasturulamal sifatida foydalanili. Ayniqsa, "Matematika o'qitish metodikasi" ta'lim yo'nalishiga yangi kiritilgan matematika turkumiga kiruvchi "Matematika o'qitish jarayonini loyihalash" fanini o'qitishning metodik sistemasini yaratishda, fanning o'quv mashg'uloti loyihalarini tuzib chiqishda va uni o'qitish metodikasini yaratishda matematika o'qitish metodikasini rivojlantirishga hissasini qo'shgan yuqorida ko'rsatib o'tilgan olimlarni tadqiqot ishlarning metodik tomonlari asos qilinib olinadi.

Yangi avlod o'quv adabiyotlarini yaratishda ta'lim jarayonida qo'llanilayotgan pedagogik texnologiyalarning tarkibiy qismi bo'lgan, ta'limda axborot-kommunikatsiya texnologiyalarini joriy etish bo'yicha tadqiqotlar A.A. Abduqodirov, M. Aripov, U.SH. Begimqulov, F.M. Zakirova, N.I. Taylaqov, Sh.S. Sharipov, U. Yuldashiev, A.G'. Hayitovlarning ishlarida amalga oshirilgan bo'lib, zamonaviy axborot texnologiyalaridan foydalanishga asoslangan multimedia o'qitish dasturlarini ishlab chiqish va joriy etish o'quv vositalari sifatida e'tiborga olini, pedagogika ta'lim sohasida axborot-kommunikatsiya texnologiyalarini qo'llanilishining metodik aspektlarini ishlab chiqishda, "Matematika o'qitish jarayonini loyihalash" elektron darsligi, uni o'qitish metodikasini yaratishda va yangi ochilgan ta'lim yo'nalishlarida elektron darslik asosida talabalarning mustaqil ta'lim olish ko'nikmalarini shakllantirishda manba sifatida foydalaniladi[2].

O'quv adabiyotlar – muayyan ta'lim tur (yunalishi yoki mutaxassisligi) o'quv rejasida kayd eilgan fanlar bo'yicha tegishli o'quv dasturlari asosida zarur bilimlar majmuasi keltirilgan, uzlashtirish uslublari va didaktikasi yoritilgan (shu jumladan, xorijiy tarjimalar) manba[4].

Elektron o'quv adabiyotlar – zamonaviy axborot tsxnologiyalari asosida ma'lumotlarni jamlash, tasvirlash, yangilash, saklash, bilimlarni interaktiv usulda taqdim etish va nazorat qilish imkoniyatlariga ega bulgan manba[3].

O'quv adabiyotlarining yangi avlodini yaratishga qo'yiladigan asosiy talab: Kadrlar tayyorlash millim modeliga muvofiq uzluksiz ta'lim tizimida o'quv adabiyotlari ta'lim turlari bo'yicha tasdiqlangan davlat ta'lim standartlari (yoki davlat talablari) asosida, muayyan fanning o'quv adabiyotlari mazkur ta'lim turida o'qitiladigan fanlar bilan o'zaro bog'liklikni va boshqa ta'lim turlarida ushbu fanning o'quv dasturlaridagi uzviylikni ta'minlagan holda tayyorlanadi[3]

Tahlillar natijasida pedagogika ta'lim sohasining yangi ochilgan ta'lim yo'nalishlarda o'quv adabiyotlarining yangi avlodini yaratish tamoyillari va ularni tayyorlash mexanizmlari ishlab chiqildi, oliy ta'limning bakalavr bosqichidagi "O'quv jarayonini loyihalash"[4] turkumidagi fanlar dasturi va adabiyotlarini yaratishning metodologik asoslari, pedagogik texnologiya tamoyillari asosida fanlarning o'quv mashg'uloti loyihalari, "Matematika o'qitish jarayonini loyihalash" fanini o'qitishning metodik sistemasini yaratildi.

1. Pedagogika ta'lim sohasida yangi ta'lim yo'nalishlari ochilishining ijtimoiy zarurligi ilmiy tomondan asoslash.

2. Yangi ochilgan ta'lim yo'nalishlari o'quv adabiyotlarining yangi avlodini yaratish tamoyillari va ularni tayyorlash mexanizmlari ishlab chiqish.

3. Pedagogika ta'lim sohasida axborot-kommunikatsiya texnologiyalarni qo'llanilishining metodik aspektlari ishlab chiqish.

4. Yangi ochilgan ta'lim yo'nalishlarida elektron darsliklarni yaratish va uni ta'lim jarayoniga qo'llanilishining dolzarbligi va ahamiyati ko'rsatib berish.

5. O'zbekistonda qabul kilingan "Ta'lim tug'risidagi" Konun va "Kadrlar tayyorlash milliy dasturi" hamda Respublika Prezidentining yosh avlod fazilatlariga kutayotgan talablarini inobatga olib, buyuk mutafakirlarni inson ijtimoiy sifatlariga qo'ygan mezonlar tizimidan fanlar dasturi va adabiyotlarining yangi avlodini yaratishga keng foydalanish.

Xulosa. Bugungi kunda barcha oliy ta'lim muassasalarida xorij adabiyotlaridan foydalanib yangi avlod o'quv adabiyotlarini yaratish hammamizning oldimizga qo'yilgan ustuvor vazifalaridan biriga aylanib bormoqda. Bizning tadqiqotlarimizda esa xorij tajribalaridan foylangan holda yangi avlod o'quv adabiyotlarini yaratishning yangi o'zbek metodikasini ishlab chiqilmoqda. Ularning ayrimlariga esa yuqorida to'xtalib o'tdik.

ADABIYOTLAR

1. O'zbekiston Respublikasi Vazirlar Mahkamasining 1998 - yil 5 - yanvardagi Uzluksiz ta'lim tizimini darsliklar va o'quv adabiyotlari bilan ta'minlashni takomillashtirish to'g'risidagi qarori.
2. O'zbekiston Respublikasi oliy va o'rta maxsus ta'lim vazirligining 2011 - yil 16 - sentyabrdagi "Yangilangan klassifikatorga muvofiq ishlab chiqilgan oliy ta'lim yo'nalishlari va mutaxassisliklarining Davlat ta'lim standartlari va o'quv rejalarini tasdiqlash to'g'risida"gi 387-sonli buyrug'i bilan tasdiqlangan 5460100 –Matematika ta'lim yo'nalishi Davlat ta'lim standarti(DTS).
3. O'zbekiston Respublikasi oliy va o'rta maxsus ta'lim, Xalq ta'limi vazirliklari va Davlat matbuot qo'mitasining 2002 - yil 7 - martdagi 71/22/44-sonli qo'shma buyrug'i bilan tasdiqlangan Uzluksiz ta'lim tizimi uchun o'quv adabiyotlarining yangi avlodini yaratish konsepsiyasi
4. Tojiev M., Mamadaliev K. Matematika o'qitish jarayonini loyihalash // O'quv va ilmiy-uslubiy qo'llanma. –T.: Fan va texnologiya, 2013. –160 b.



Qodirjon MAHKAMOV,
NamDU dotsenti, PhD.
E-mail: maxkamov_82@mail.ru

NamDU dotsenti, tarix fanlari bo'yicha falsafa doktori (PhD) B. Xalmuratov taqrizi ostida

O'ZBEKISTONNING MILLIY-MADANIY TIKLANISHIDA IJTIMOYIY XOTIRANING AHAMIYATI

Annotatsiya

Maqolada dunyo geosiyosiy maydonida yuz berayotgan o'zgarishlar jarayonlarida xalqlarning milliy o'zligini saqlab qolishning asosi sifatida ko'riladigan milliy ijtimoiy xotiraning rivojlantirish zaruriyati haqida fikr yuritilgan. Shu bilan birga, shaxsda tarixiy tafakkurni rivojlantirish uni mustahkamlab borish salohiyati milliy tarix va tarixchiga bog'liq holda amalga oshirilishi, tarixiy madaniy merosning ijtimoiy ahamiyati, tarixni o'rganishga nisbatan qarashlar va g'oyalar yoshlar tomonidan tarixiy haqiqatni faqatgina bilimlarni o'zlashtirish orqali emas, balki, amalda yoshlarning tarixdan olgan bilimlari ularning shaxsiy hayotlarida amaliy ahamiyat kasb etishi lozimligiga doir ilmiy nuqtai-nazarlar tahlil qilingan.

Kalit so'zlar: Xotira, vatanparvarlik, tarixiy tafakkur, fenomen, tarixiy xotira, globallashuv, mansublik, avlod, tarbiya, ijtimoiy xotira.

ВАЖНОСТЬ СОЦИАЛЬНОЙ ПАМЯТИ В НАЦИОНАЛЬНО-КУЛЬТУРНОМ ВОЗРОЖДЕНИИ УЗБЕКИСТАНА

Аннотация

В статье рассматривается необходимость развития национальной социальной памяти, которая рассматривается как основа сохранения национальной идентичности народов в процессах изменений, происходящих на мировой геополитической арене. В то же время способность развивать историческое мышление у человека зависит от отечественной истории и историка, социальной значимости историко-культурного наследия, взглядов и представлений об изучении истории, историческая правда не только усваивается молодежью путем приобретения знаний, а на самом деле тех знаний, которые молодые люди получают из истории, были проанализированы научные точки зрения на необходимость обретения практической значимости в своей личной жизни.

Ключевые слова: Память, патриотизм, историческое мышление, явление, историческая память, глобализация, принадлежность, поколение, воспитание, социальная память.

THE IMPORTANCE OF SOCIAL MEMORY IN THE NATIONAL-CULTURAL REVIVAL OF UZBEKISTAN

Annotation

The article discusses the need to develop national social memory, which is seen as the basis for preserving the national identity of peoples in the processes of change taking place on the world geopolitical arena. At the same time, the ability to develop historical thinking in a person depends on national history and the historian, the social significance of the historical and cultural heritage, views and ideas about the study of history, historical truth is not only assimilated by young people through the acquisition of knowledge, but in fact the knowledge that young people get from history, scientific points of view were analyzed on the need to gain practical significance in their personal lives.

Key words: Memory, patriotism, historical thinking, phenomenon, historical memory, globalization, belonging, generation, education, social memory.

Kirish. Tarixni yangicha asosda o'rganish, undan to'g'ri saboq chiqarish va o'tgan davr xatolarini takrorlamaslik mamlakat milliy-madaniy taraqqiyoti ta'minlaydi. Afsuski yaqin o'tmishimizda milliy tarix tizimli tarzda yo'qotib borildi, milliylikdan partiyaviylik va sinfiylik yuqori o'ringa qo'yildi, tarixiy an'ana va qadriyatlar tizimli ravishda yo'qotish siyosatini olib borildi, xalqning milliy ijtimoiy xotirasi internatsionalizm ruhida qayta tarbiyalandi. Jamiyatning erkin va farovon bo'lishi avvalo insonning ruhan ozod bo'lishidadir.

Shuningdek, yuqoridagi mafkura va g'oyalar jamiyatning barcha bo'g'inlariga kirib borib, kichikdan tortib kattagacha, bog'chadan tortib to ilmiy institutlarga qamrab oldi. Ayniqsa umumta'lim tizimida o'qitiladigan ijtimoiy-gumanitar fanlar qattiq nazoratga olindi. Har qanday milliy o'zlikni anglashga qaratilgan ma'lumotlar yo'q qilindi. Ammo bunday siyosat ittifoqni birlashirgan barcha respublikalarda ham amalga oshmadi. "Kelajak ibtidoaga ehtiyojmanddir" degan edi gissenlik faylasuf Odo Marxvardt[1]. Buyuk ma'rifatparvar Mahmudxo'ja Behbudiy "Qabilasining ismini

va yetti otasining otini bilmaydurg'onlarni "qul" – "marquq" derlar"[2]. deganda naqadar haq edi.

Mavzuga doir adabiyotlar tahlili. Jamiyat ijtimoiy xotirasi internatsionallik ruhida tarbiyalandi, kommunistik mafkura ta'siri va sotsialistik sharoitda har tamonlama qobiqqa olinib yangicha tarixiy xotira shakllandi jamiyatning milliy-madaniy taraqqiyoti shu asosda vujudga keldi. Natijada milliy tarix o'zgalari manfaatiga xizmat qildirildi, tarixiy ong sotsialistik ruhda rivojlantirildi. P. A. Zaklinskiy o'zining Tarixiy vaqt va tarixiy xotira mavzusidagi dissertatsiya ishida "Tarix - bu jarayon"[3,6]. degan fikrni ilgari suradi.

Ijtimoiy xotiraning asosiy komponentlaridan bo'lgan "madaniy xotira" esa, xalqning an'ana va urf-odatlarini, bayram va marosimlari bilan yashaydigan va shu orqali rivoj topadigan xotira shakli bo'lib, uning kelajak tashuvchilari ziyolilar hisoblanadi. "Shaxsni butun insoniyat tomonidan yaratilgan moddiy va ma'naviy boyliklar bilan bog'lab turadigan, uning ongi va kundalik amaliy faoliyatiga ma'naviy-ruhiy ozuqa beradigan qudrat tarixiy xotiradir"[4].

Tarixiy xotira bo'lsa "xalq ijtimoiy borlig'ining rivojlanish istiqbollari, ya'ni kelajakni o'zida aks ettiradi"[5].

Jamiyatda yashovchi insonlar borki, qaerda yashamasin o'z tarixi bilan faxrlanishi, buyuk xalqning farzandi ekanligi, uning jahon madaniyati, insoniyat tarixida tutgan o'rni bilan g'ururlanishi unda o'z Vatanga bo'lgan mehr-muhabbatini yanada oshiradi, ruhiyatini ko'taradi. Demak, shundan ko'rishimiz kerakki, "...boshini balandga ko'tarib yurishi uchun insonga, albatta, tarixiy xotira kerak"[6,8]. Ma'lumki, sobiq sho'rolar davrida tarixni o'rganish sohasida ham qadimdan shakllanib kelgan milliy qadriyat sifatida ota-bobolarimizdan qolib kelgan vorisiylik qonuniyati buzilgan, u hukmron mafkura, ya'ni kommunistik mafkura g'oyalari bo'ysundirilgan edi. O'z xalqimizning mutafakkirlari va shu yurtning buyuk o'g'lonlarini butun jahon e'tirof etgani holda, o'zimiz deyarli hech narsa bilmas edik. Ular o'sha paytlarda yo idealizm yoki bosqinchilikda ayblanar edi.

Milliy qadriyatlar halqimizning azaliy an'analari, udumlari, ona tili, ruhiyatiga asoslanib, ertangi kuniga ishonch uyg'otadi. Insonlar o'rtasida mehr-oqibat, insof, diyonat, adolat, ma'rifat, vatanparvarlik tuyg'ularini paydo qiladi. Yoshlarning jamiyatga moslashuvida, jahon hamjamiyatida o'z o'rnini topishida, o'z millatidan faxr-iftihor tuyg'usini his etishida albatta ya'ni milliy qadriyatlarining o'rni beqiyosdir.

Milliy ijtimoiy xotira esa kishiga ushbu qadriyat va an'analarni, marosim va urf-odatlarini, milliy o'ziga xoslikni inson qaerda bo'lmasin eslatib turadi. Bugungi global o'zgarishlar sharoitida milliy o'zlikni anglashning rivojlanishida milliy vatanparvarlik g'oyalari bilan sug'orilgan, teran fikrlovchi yoshlarni tarbiyalash katta ahamiyatga egadir. Milliy g'urur har bir millatga xos bo'lgan xususiyatlarni himoya qilib, ularning kelajak hayotini yuksaltirishga qaratilgan tabiiy intilishdir. Xalqimizning haqiqiy tarixini o'rganishga bo'lgan bugungi kundagi intilish tabiiy ravishda jamiyatda milliy ongning rivojlanishiga sabab bo'ladi. Prezidentimiz Sh. Mirziyoev ta'kidlaganlaridek, "Tan olishimiz kerak, jamiyatimiz hayotining barcha soha va tarmoqlari qatori ma'naviy-ma'rifiy ishlarimizda ham hali yechimini kutib turgan, o'zgarishlar shamoli kirib bormagan masalalar oz emas. Yangi hayot, yangi jamiyat qurishga qaratilgan islohotlar jarayonida bu ishlarimizning nazariy asosi bo'lgan milliy g'oyani rivojlantirish, ayniqsa, g'oyat muhim ahamiyatga ega. Jahon tarixiga nazar solsak, har bir xalq, avvalo, o'z milliy g'oyasi asosida birlashib, taraqqiy etgani, murakkab sinovlardan o'tib kelayotganiga amin bo'lamiz"[7].

Har bir xalq, elat va millat o'zining kundalik ijtimoiy hayoti, milliy tarixini xatti-harakatda aks ettiradigan etnik ongga ega hisoblanadi. Etnik ong deganda biz urug', qabila, elat, millatning ijtimoiy hayoti, madaniyati, urf-odat va an'analari, tarixi, ijtimoiy dunyoqarashi natijasi o'laroq vujudga keladigan ijtimoiy ong shaklini tushunamiz. Milliy ong insonning biror-bir etnik qatlamga mansubligini his etishi, o'z o'tmishi va ajdodlari haqida tarixiy tasavvurga ega bo'lishi, milliy an'ana, marosim va qadriyatlarini umuinsoniy qadriyatlar asosida anglashidir. Masalan, "xotira milliy ongning komponenti bo'lgani holda, ijtimoiy ongning boshqa shakllarining o'rnini bosmaydi va ayniqsa, ularga zid kelmaydi, balki ular bilan o'zaro munosabatda bo'ladi"[8]. Shu bilan birga, "individ tomonidan hozirgi zamonning idrok etilishi xususiyati ko'p jihatdan uning o'tmishni tushunishiga bog'liq bo'ladi. ijtimoiy xotira xalqning ijtimoiy borlig'ini rivojlantirish istiqbolini, ya'ni kelajakni ham muqarrar ravishda qamrab oladi, zero kelajak – o'tmish va bugungi kunning muayyan yakuni, ularning oqibati hamda davomidir"[8]. Milliy ijtimoiy xotira shaxsdagi tarixiy tafakkur asosida shakllanib tarixiy ong orqali xalqning milliy xotirasini tashkil etadi. Lekin u rivojlantirib borilmasa,

mustahkam asosga qurilmasa, xotira transformatsiyasida o'zgarishlar sodir bo'lishi, uning yo'qolishi va kelajagi barham topishiga olib kelishi mumkin. Shu sabab, milliy ijtimoiy xotiraning shakllanishida, avvalo, milliy qadriyatlar muhim ahamiyat kasb etib bunda, folklor, asotir va afsonalar, xalq og'zaki ijodining o'rni katta.

"Odamlar ongli ravishda o'z tarixlarini qabul qilishlari, idrok etishlari va bu tarix uchun ma'suliyatni o'z zimmalariga olishlari zarur edi"[1].

Tadqiqot metodologiyasi. Mazkur maqola umumqabul qilingan metodlar – tarixiylik, qiyosiy-mantiqiy tahlil, ketma-ketlik va ilmiy holislik tamoyillari asosida yoritilgan.

Tahlil va natijalar. Jamiyatimizning tom ma'noda yangi rivojlanish bosqichi mamlakatning kelajagi bo'lgan barkamol avlodni Vatana tarixiga hurmat, tarixiy xotira, tarixiy baho, tarixiy faxr tushunchalari ruhida tarbiyalash davlat va jamiyatni oliy maqsadi qilib belgilandi. Yangicha milliy g'oya yaratilmoqda. "Biz mafkura deganda, avvalo, fikr tarbiyasini tushunamiz. Shu munosabat bilan ta'kidlab aytmoqchiman: biz barpo etayotgan yangi O'zbekistonning milliy g'oyasi insonparvarlik, ezgulik va bunyodkorlik g'oyasi bo'ladi"[9,6]. Shu sabab ham insonparvarlik, ezgu bunyodkorlik g'oyalarini jamiyatimiz ijtimoiy hayotiga joriy etish, ayniqsa, yoshlarni qadim-qadimdan shakllanib kelgan milliy qadriyatlarimiz, urf-odatlarimiz va an'analimiz asosida tarbiyalash, jamiyatda sog'lom fikrlaydigan insonlar tarixiy tafakkurini rivojlantirish va shu asosda ularda Vatanga muhabbat tuyg'ularini tarkib toptirish zaruriyati kunning dolzarb va kechiktirib bo'lmas masalasiga aylanib bormoqda.

Milliy o'zlik masalasiga hamisha har qanday davrda jiddiy e'tibor qaratilgan. O'zlikni anglash tufayli inson o'tmishga ma'naviy-ruhiy jihatdan yaqin bo'ladi, tarixiy haqiqatni bilishga intiladi. Zero, "tarixiy haqiqatni anglash uchun va ayniqsa, o'tmishi soxtalashtirilgan, boy ma'naviy va madaniy merosidan ajratib tashlangan, zo'ravonlik va hukmron g'oyalarga mahkum etilgan, unga xizmat qildirilgan tarix haqiqatini qayta tiklash uchun ana jarayonlarni bevosita qalb orqali o'tkazish zarur"[10].

Biz yaratgan haqqoniy tarix yoshlarda vatanparvarlik, millatparvarlik tuyg'ularini shakllantirishi hamda ularning ma'naviy barkamol, sog'lom fikrlovchi insonlar bo'lib kamol topishiga xizmat qilishi dardkor. Buyuk mutafakkirlarimizdan Abu Nasr Forobiy to'g'ri ta'kidlaganidek: "Inson baxt-saodat nimadaligini tushungan bo'lsa-yu, unga erishishni maqsad qilib olmasa, g'oya va xohishiga aylantirmagan bo'lsa, unga nisbatan ozgina bo'lsa-da, shavq va zavq sezmasa, istak va mulohazasini, kuch va quvvatini boshqa narsalarga sarflasa, bu qilmishlari yomon va noo'rindir... Insonlik mohiyati haqiqiy baxt-soadatga erishuv ekan, inson bu maqsadni o'zining oliy g'oyasi va istagiga aylantirib, bu yo'lda barcha imkoniyatlardan foydalansa, u baxt-soadatga erishadi"[11].

Milliy tuyg'u va milliy kayfiyat millatning jipslashuvi va irodasi namoyon bo'lishida katta rol o'ynaydi. Millatning birikishida ularning milliy qiziqishlari umumiyligi, tarixiy hodisalar, o'tmish madaniyati muhabbat, milliy iftixor tuyg'ulari sifatida namoyon qilinadi[12,28]. Qolaversa, milliy o'z-o'zini anglash – bu eng avvalo, milliy manfaatlar nimalardan iboratligini tushunib yetish va chuqur idrok etishdir. O'z-o'zini anglash – bu xalqning, millatning o'z tarixiy o'tmishini, nasl-nasabi, bobo va bobokalonlarining kimligini bilib, chuqur anglab olishidir [12]. Milliy iftixor ham milliy o'zlikni anglashning ko'rinishidir. Milliy o'zlikni anglashning tiklanishi esa, o'z navbatida, mustaqil jamiyatimizning ijtimoiy-iqtisodiy, siyosiy, madaniy-ma'naviy zaminlari mustahkamlanishiga sabab bo'ldi. Ammo keyingi o'n yilliklarda go'yoki ma'naviyat tushunchasining obro'yi biroz tushirib yuborilgandek. Bugun ko'pchilik yoshlar ongini iste'molchilik kayfiyati, Vatana, el-yurt taqdiriga beparvolik,

ko'rinishlari egallab olmoqda. O'zingiz ayting, o'z halqining tarixini, ma'naviy va diniy qadriyatlarini hurmat qilmaydigan, ularni himoya qilishga qodir bo'lmagan odam vatanparvar va elparvar bo'lishi mumkinmi? Bundan maqsad – tariximiz, merosimizni yosh avlodlar qalbi va ongiga singdirish, farzandlarimizni milliy g'urur va iftixor ruhida tarbiyalashdir [13].

Zamonaviy o'zbek jamiyatining asosiy xususiyatlarini bugungi kunda uning milliy-madaniy, ijtimoiy-siyosiy taraqqiyotini belgilab beruvchi omillari ya'ni milliy o'zlikni anglashni rivojlantirishga qaratilgan islohotlar, inson kapitalini rivojlantirishga yo'naltirilgan qonun va qonunosti hujjatlar, ijtimoiy himoyani yanada kafolotlash va qo'llab-quvvatlash borasida amalga oshirilayotgan ishlar tashkil etmoqda. Buni biz hozirgi global o'zgarishlar davrida milliy davlatchilikning tobora mustahkamlanishi hamda milliy iftixor tuyg'usini tarkib toptirishda, kishilarda milliy g'oya, tarixiy xotirani yanada rivojlanish jarayonlarini qamrab olgan davlat siyosatining jamiyatda o'z ifodasini topishida ko'rishimiz mumkin.

Shu bois, kishilarda milliy ijtimoiy xotirani rivojlantirish, mustahkamlash, yoshlarda tarixiy xotira bilan bir qatorda tarixning ijtimoiylashuvi hamda milliy ijtimoiy xotiraning mustahkam shakllantirish borish, milliy an'ana va qadriyatlarimizga bo'lgan ijobiy munosabatni tuyg'usini kamol toptirish, yosh avlodning tarixiy ongini zamon talablari asosida boyitish va mustahkamlash, milliy o'zlikni anglash, jaxon hamjamiyatida munosib o'rin egallash uchun samarali ishlarni amalga oshirib borish davlat va jamiyatning muhim ma'naviy siyosatining o'zagini tashkil qiladi. Xususan, O'zbekiston Respublikasi Prezidenti Shavkat Mirziyoevning 2022 yil 28 yanvarda qabul qilingan PF-60-son "2022 - 2026 yillarga mo'ljallangan Yangi O'zbekiston taraqqiyot strategiyasi to'g'risida"gi farmonining 5 ma'naviy taraqqiyotni ta'minlash va sohani yangi bosqichga olib chiqish deb nomlangan bandida turli mafkuraviy hurujlarga qarshi milliy g'oya asosida kurashish, oila, mahalla va maktab hamkorligini yo'lga qo'yish, buyuk ajdodlarimiz merosini tadqiq etish va uni xalqimizga yetkazish kabi masalalar hamda vatamiz tarixini o'rganish va targ'ib qilish, tarix fanini 2030

yilgacha rivojlantirish konsepsiyasini ishlab chiqish muhim zaruriyat sifatida qo'yildi.

Qolaversa, O'zbekiston Respublikasi Prezidentining 2020 - yil 8 - oktabrdagi PF-5598-son "Qatag'on qurbonlarining merosini yanada chuqur o'rganish va ular xotirasini abadiylashtirishga doir qo'shimcha chora-tadbirlar to'g'risida" gi farmonlari, 2017 - yil 28 - iyuldagi PQ-3160-sonli "Ma'naviy-ma'rifiy ishlar samaradorligini oshirish va sohani rivojlantirishni yangi bosqichga ko'tarish to'g'risida" 2021 - yil 20 - aprel, PQ-5081-son "Xotira va qadrlash kuniga tayyorgarlik ko'rish va uni o'tkazish chora tadbirlari to'g'risida" gi qarorlarining qabul qilinishi milliy tariximizni unitilgan sahifalarini ochish, o'rganish, yosh avlodga yetkazish, uni to'g'ri talqin qilish va xalqimizning ongu shuuriga singdirish borasida hali qilinadigan ishlar talaygina ekanini ko'rsatmoqda. Ayniqsa, yoshlarda milliy iftixor va g'ururni shakllantirish, vatanga sadoqat va muhabbat hissini rivojlantirish, tarixiy xotira, tarixiy ong, tarixiy baho, tarixiy madaniyat va vatanparvarlik, tarixiy iftixor tushunchalarini rivojlantirish va shu orqali mamlakatimizning ertangi kelajagi va davomchilari bo'lgan barkamol avlodni tarbiyalash maqsad qilingan.

Xulosa va takliflar. O'z xalqining ko'p asrluk boy tarixi, ajoyib ma'naviy merosi bilan haqli ravishda faxrlanish tuyg'usi o'tmishini qo'rsash emas, balki qadimiy tarixni, xalq yaratgan moddiy va ma'naviy boyliklarni kengroq o'rganish va ochib berish, ularni yangi avlodlar tamonidan ajdodlar merosi sifatida o'zlashtirilishini ta'minlashdan iboratdir. Milliy tuyg'ularning qanchalik qarama-qarshi bo'lib qolishiga qarab, milliy qadr-qiyamatga ega bo'lgan e'tiborsizlik shunchalik xavfli tus olib boradi. Bundan xulosa chiqarish mumkinki, milliy his-tuyg'ularni ijtimoiy, iqtisodiy, siyosiy va ahloqiy omillarga suyanib milliy mafkura asosida rivojlantirish maqsadga muvofiqdir.

Har qanday milliy g'urur, vatanparvarlik, milliy o'zlikni anglashdan aniqrog'i inson kim ekanligini bilishdan boshlanadi. Bu haqda I. Karimov "...jamiyatning har bir a'zosi o'z o'tmishini yaxshi bilsa, bunday odamlarni yo'ldan urish, har xil aqidalar ta'siriga olish mumkin emas. Tarix saboqlari insonni hushyorlikka o'rgatadi, irodasini mustahkamlaydi" [6] degan fikrni ilgari surgan edi.

ADABIYOTLAR

1. Анна Нагель. Тарих ва ўзликни англашнинг шаклланиши: Немислар XX асрда. Тарих ва ўзликни англаш: Ўзбекистон ва Германия тажрибаси. Тошкент: Фан, 2005. – Б. 65.
2. Ватан ва миллат муқаддасдир (Миллий уйғониш даври ижодкорларининг эътирофлари) / Тузувчилар: М. Исоқова, С. Аҳмедов, Ш. Ризаев ва бошқ. – Тошкент: Маънавият, 2000. – Б. 8.
3. Заклинский П. А. Историческое время и историческая память. Диссертации по кандидат философских наук. – Москва, 1999. – С. 6.
4. Қурбонов Т. Ёшлар онгига миллий истиқлол ғоясини сингдиришда маданий мероснинг ўрни. Фалс.фан. номз. дисс. автореф. – Қарши, 2005. – Б. 12.
5. Алимова Д. А. Тарихий хотира ва ёшлар / "Fidokor gazetasi". 2001 йил 18 октябрь.
6. Каримов И. А. Тарихий хотирасиз келажак йўқ. – Тошкент: Маънавият, 1998. – Б. 8.
7. Мирзиёев Ш. М. Инсонпарварлик, эзгулик ва бунёдкорлик – миллий ғоямизнинг пойдеворидир. – Тошкент: Тасвир, 2021. – Б. 5.
8. Гулямова Д., Никитченко Г. Историческая память как объект изучения социологии.// Общественное мнение. Права человека. – 2001. – №.4. – С. 99.
9. Мирзиёев Ш. М. Инсонпарварлик, эзгулик ва бунёдкорлик – миллий ғоямизнинг пойдеворидир. – Тошкент: Тасвир, 2021. – Б. 6.
10. Самибоев Х., Ширинбоев Ш. Маҳалла-тарихий хотирани тарбиялаш маскани// Мулоқот. – 2003. – №3. – Б. 10.
11. Форобий Абу Нааср. Фозил одамлар шаҳри. – Тошкент, 1993. –Б. 188.
12. Туленов Ж. Маънавият ва ижтимоий тараққиёт. – Тошкент: Меҳнат, 2000. – Б. 28.
13. Мирзиёев Ш. М. Миллий тикланишдан – миллий юксалиш сари. – Тошкент: Ўзбекистон, 2020. – Б. 151.



UDK:159.9.07:65.012.6:316.776.3:37.011.3:316

Ibroxim MAXMUDOV,

O‘zbekiston Respublikasi Huquqni muhofaza qilish akademiyasi dotsenti, Psixologiya fanlari nomzodi

E-mail: ibnar@mail.ru

Ps.f.d. X.M.Alimov taqrizi asosida

TRAINING METHOD IN DEVELOPING COMMUNICATION SKILLS OF LEADERS

Annotation

The article describes the results of applying a psychological method in developing the communication abilities of leaders. In this case, psychological training is analyzed from the perspective of a step-by-step and interactive teaching method. The main goal of the training is to teach leaders effective communication in difficult, problematic, and conflict situations, and to develop a collaborative style of interaction in interpersonal communication..

Key words: Training, managers, psychology, partnership, communication, situation.

МЕТОД ТРЕНИНГА В РАЗВИТИИ КОММУНИКАТИВНЫХ НАВЫКОВ РУКОВОДИТЕЛЕЙ

Аннотация

В статье описываются результаты применения метода психологического в развитии коммуникативных способностей руководителей. В данном случае психологический тренинг анализируется с точки зрения поэтапного и интерактивного метода обучения. Основная цель тренинга – обучение руководителей эффективному общению в трудных, проблемных и конфликтных ситуациях и формированию партнерского стиля взаимодействия в межличностном общении.

Ключевые слова: Тренинг, руководитель, психология, сотрудничество, коммуникация, ситуация.

RAHBARLARDA SAMARALI MULOQOT KO‘NIKALARINI RIVOJLANTIRISHDA TRENING USLUBI

Аннотация

Maqolada rahbarlarning kommunikativ qobiliyatini oshirishga psixologik treningni

qo‘llash natijalari bayon etiladi. Trening bosqichma bosqich o‘tuvchi va ma‘lum bir maqsadga yo‘nalgan texnologiya va interfaol ta‘lim uslubi sifatida talqin etiladi. Treningda ko‘zlangan asosiy maqsad rahbarlarni qiyin, muammoli va nizoli vaziyatlarda samarali muloqot malakalariga o‘rgatish va muloqot sherigi bilan hamkorlik munosabatlarini rivojlantirishga yo‘nalgan.

Kalit so‘zlar: Trening, rahbar, psixologiya, hamkorlik, muloqot, vaziyat.

Kirish. Ushbu maqolada bayon etiladigan fikrlar rahbarlarda boshqaruv malakalarini rivojlantirish yuzasidan o‘tkazilgan treninglarga oid ma‘lumotlar muhokamasidan iborat. Bu ma‘lumotlar tahlilida deyarli 25 yil davomida rahbarlar orasida o‘tkazib kelinayotgan «Samarali muloqot malakalarini rivojlantirish» treningi borasidagi ilmiy izlanishlarga asoslanamiz hamda ushbu treningni o‘tish natijasida rahbar shaxsida, uning professional mahorati ko‘lamida kuzatiladigan o‘zgarishlar haqida axborot berib o‘tiladi. Matnda trening stsenariysi va uning o‘ziga xos tomonlari, treningda ishtirok etish natijasida rahbar shaxsida kuzatiladigan o‘zgarishlar mexanizmlari, shuningdek, trening metodining afzalliklari ishtirokchilar tomonidan berilgan refleksiv qayta aloqa bayonnomalari orqali tahlil etiladi.

Mavzuga oid adabiyotlar tahlili. Biznes sohasidagi psixologik adabiyotlar va ta‘lim dasturlarini tahlil qilarkanniz, rahbarlar tayyorlashda qo‘llanadigan treninglarni quyidagi asosiy guruhlariga kiritishimiz mumkin: birinchi guruh - rahbarda samarali muloqot ko‘nikmalarini shakllantirishga yo‘nalgan kommunikativ treninglar. Bu yo‘nalishda ayniqsa, B.Syu, N.Ejova, Yu.M.Jukov, L.A. Petrovskaya [11], S.V. Petrushin, Park S., Simeone O, Kang J. kabilarning ishlarini sanab o‘tish mumkin. Shuningdek, kommunikativ treninglar tarkibiga sensitivlik treningni ham kiritish mumkin. Sensitivlik treningi insonning o‘ziga va o‘zgalarga nisbatan sezgirlik qobiliyatini rivojlantirishga yo‘nalgan bo‘lib, boshqalar holatini tushunish va his etish, shaxslararo munosbatlardagi nozik jihatlarni ko‘ra olishga e‘tibor qaratiladi [16] S. Gippius, V.G.Romek, K.Vilyams. Rahbarlarni tayyorlashdagi ikkinchi guruh trening dasturlari intellektual treninglardan iborat. Bu yo‘nalishda ishlangan dastur va interfaol ta‘lim uslublari

rahbarlarning aqliy salohiyatini oshirish bilan bog‘liq yo‘nalishlarda quyidagi mualliflar faol rivojlantirib kelinmoqda – Y.N. Yemelyanov [5], G.I.Marasanov, Y.Sidorenko [14], O.N Kinyakina [7], Lui JM, Du J [20]. Intellektual treninglar oqibatida psixik obraz transformatsiyasi bilan bog‘liq bo‘lgan o‘zgarishlar kuzatiladi: ma‘lumotni aniq idrok etish, tez qabul qilish va fikr yuritish, original qarorlar topish, tafakkurdagi insayt holatlarni boshqarish malakasini shakllantirish, ma‘lumotni tartiblash kabilar. Rahbarlarga mo‘ljallangan uchinchi toifa treninglarga shaxsning o‘z o‘zini idora etish bilan bog‘liq dasturlar kiradi. Shuni alohida ta‘kidlab o‘tish lozimki, bu toifa treninglar oxirgi paytda akmeologiya fani doirasida ishlab chiqilmoqda hamda o‘z mohiyatiga ko‘ra shaxs va uning komilligini ta‘minlash yo‘lidagi ilmiy-amaliy izlanishlarda o‘z aksini topmoqda va bu yo‘nalishda quyidagi tadqiqotchilarning izlanishlariga murojaat etish mumkin - M.V.Klarin, M.Kipnis, G.Kelli [6], R.Armstrong, K.Rassel, F.Karter [12].

Yuqorida ta‘kidlab o‘tilganlarga qo‘shimcha ravishda ixtisoslashgan malakalarni rivojlantirishga yo‘nalgan trening dasturlari ham mavjudki, ular maxsuslashgan faoliyat sohalarida o‘z iste‘molchilarini topmoqda. Bu borada ishlanmalarning aksariyat qismi jiddiy tadqiqotlarga asoslangan manbalardir va bu borada ish olib borgan quyidagi olimlarni sanab o‘tish mumkin: E.Kristofer [8], L.Smit, R.Dilts [4], G.X.Bakirova, J.Min [19], B. Webster [24], E.Walker, A.Brown.

Tadqiqot metodologiyasi. Treninglarni o‘tkazish jarayonida psixologiya fanida mustahkam o‘rin olgan muhim metodologik nazariyalarga asoslandik. Bu borada "Psixikaning faoliyatda rivojlanishi" (A.N. Leontev) va "Faoliyatning

orientirovka asoslari" nazariyasi (P.Y.Galperin) va D. Kolb [18] modeliga asoslaniladi. Shu bilan birga, muloqot treningi doirasida qo'llanadigan barcha interfaol mashqlar trening ishtirokchilarida bevosita hamkorlik hissini uyg'otish va muammoni ikki tomon manfaatidan kelib chiqqan holda hal qilish g'oyasiga asoslanildi. Bunday yondoshuv esa Vorverg M. tomonidan taklif etiladi [23].

Tadqiqot ob'ekti. O'zbekiston Respublikasi Prezidenti huzuridagi Davlat boshqaruvi akademiyasida tahsil oluvchi rahbar kadrlar.

Tahlil va natijalar. Mazkur trening asosiy maqsadi – rahbarlarda muammoli va qiyin vaziyatlarda samarali muloqot olib borish ko'nikmalarini rivojlantirishdan iborat bo'lib, bunda rahbar boshqaruv faoliyati davomida to'qnash keladigan qiyin va hatto nizoli vaziyatlar muhokama qilinadi va shunday vaziyatda samarali kommunikatsiyani ta'minlash algoritmi taklif etiladi [10].

Odatda, trening ishtirokchilari o'tgan mashg'ulotdan olgan taassurot va o'z shaxsida yuzaga kelgan o'zgarishlar haqida refleksiv ma'lumotlarni yozma taqdim etadilar. Bu bayonnomalar, bir tomondan treningda qo'lga kiritilgan yutuqlar haqida ma'lumot olish imkonini bersa, ikkinchidan ishtirokchining refleksiya berish qobiliyati, o'z ichki dunyosi va tajribasini tahlil qilish malakasi haqida ham dalolat beradi. Shu tariqa, trening yakuniga ko'ra olinadigan refleksiv matnlar ham alohida tahlil va o'rganish ob'ektiga aylanadi.

Rahbarning faoliyati davomida xizmat yuzasidan o'tadigan muloqot turi boshqaruv muloqoti deb ataladi. Boshqaruv muloqoti – xodimlarni tashkilot maqsadi sari yo'naltirishdagi o'zaro ma'lumot almashinuvi jarayonidir. Rahbarning muloqot malakasini ifodalovchi asosiy jihat uning muloqot sohasidagi faolligidir. Ushbu faollikning maqsadga yo'nalganligi, anglangan tarzda va erkin ijro etilishi insonning muloqot jarayonini qanchalik mohirlik bilan amalga oshirishini ifodalovchi asosiy belgilardir. Rahbar muloqot jarayonining ichki qonunlarini bilishi juda muhim. Trening davomida aynan shunday muloqot qonunlari, o'zaro munosabat davomida muloqot vaziyatini o'zgartirish uslublari bayon etiladi. Muloqot jarayonini boshqarishga oid vosita va uslublar «muloqot texnologiyalari» iborasi orqali ifodalanadi. Aynan shunday texnologiyalarni o'zlashtirish va vaziyatga oid qo'llash muloqotning erkinligini ta'minlaydi. Muloqotning ichki qonunlariga rioya etish, vaziyatga mos keluvchi u yoki bu texnikani qo'llash muloqot sherigiga samarali ta'sir etish imkonini beradi.

Rahbar o'z faoliyati davomida to'qnash keluvchi muammoli va qiyin vaziyatlarda samarali muloqot olib borishi, muloqot vaziyatini boshqarishning asosiy sharti – xizmat muloqotini bosqichma-bosqich amalga oshirishdir. Quyidagi matnda «Samarali muloqot malakalarini rivojlantirish» treningi uchun asos bo'luvchi senariy mazmuni bilan tanishtirib o'tamiz. Ushbu trening dasturi nemis psixologi M.Vorverg tomonidan rahbarlar uchun mo'ljallangan «Muammoli, nizoli va qiyin vaziyatlarda muloqot olib borish treningi»ga asoslanadi.

Rahbar boshqaruv amaliyotida muloqot tadbirini tashkil etar ekan, ushbu jarayonning faol ishtirokchisiga aylanadi. To'la-to'kis va me'yorida tashkil etilgan boshqaruv muloqoti quyidagi asosiy bosqichlarni o'z ichiga oladi:

Aloqa/kontakt o'rnatish.

Masalani muhokama qilish.

Echim variantlarini izlash.

Qaror qabul qilish.

Ijobiy natijaga olib keluvchi muloqot ta'kidlangan bosqichlarning aynan shunday ketma-ketligida amalga oshadi. Aniqrog'i, muloqot jarayonining samarali o'tishi, ko'p jihatdan, shu bosqichlarni navbati bilan amalga oshirishiga bog'liq. Bu shartni ta'minlash esa, avvalambor, rahbar

zimmasiga yuklatiladi, chunki boshqaruv muloqotini yo'naltirish asosan uning imkoniyati doirasidadir.

Rahbarning muloqot sohasidagi trening mashg'ulotlari yuqorida ta'kidlab o'tilgan muloqot bosqichlarini izchil o'zlashtirish asosida o'tadi.

Mazkur trening texnologik jihatdan ma'lum algoritim asosida o'tadi. Bunday algoritim trening bosqichlarida o'z aksini topadi va ular quyidagilar:

1 bosqich. Motivatsiya yaratish bosqichi

2 bosqich. Muloqot malakalariga o'rgatish bosqichi.

3 bosqich. Shakllangan malakalarni mustahkamlash bosqichi

Birinchidan, trening boshlanishida ishtirokchilar bilan tanishish mashqini o'tishda boshqaruv faoliyatida ularga yordam va xalaqit beruvchi hislatni aytish so'raladi. Bir necha yillik tajribamiz ko'rsatishicha, aksariyat hollarda rahbarlar qayd etadigan qiyinchiliklar, ya'ni ularga boshqaruvda xalaqit beruvchi holat aynan xizmat muloqoti doirasida o'tar ekan. Trening boshlanishida bunday faktni qayd etish shunisi bilan ahamiyatliki, birinchidan, trening mavzusining dolzarbligi o'z o'zidan e'tirof etiladi, ikkinchidan esa, treningdagi eng asosiy tamoyillardan biri – senariy bo'g'inlari orasidagi mantiqiy bog'liqlik, uzviylik va bir bo'limdan ikkinchisiga o'tishda ravonlik ta'minlanadi. Ravonlik, ayni ma'noda, ishtirokchi holatida keskin o'zgarishlarni yuzaga keltirmagan holda tekis va bir maromda keyingi mashqlarga o'tishni anglatadi. Bu tamoyil butun trening davomida ta'minlanishi maqsadga muvofiq va aynan shunday ravonlik trener mahoratining ko'rsatkichlaridan biridir. Albatta, ushbu holat yuzasidan trening senariysini yaratish chog'ida qayg'urilsada, trener ishtirokchilar holatini his etishi, ularning keyingi mashqqa tayyor ekanligiga iqrar bo'lishi zarur. Muloqotning birinchi bosqichini o'zlashtirishda ishtirokchilarga noverbal muloqot yuzasidan turli mashqlar taklif etiladi. Odatda, trening davrining katta bir qismi ushbu bosqichni o'zlashtirishga sarflanadi hamda bunday yondoshuv bejiz emas. Gap shundaki, muloqotning kontakt o'rnatish bosqichida yaratilgan muhit deyarli butun muloqot davomida hukm suradi va noo'rin kontakt bo'lajak natijaga o'ta salbiy ta'sir etgan holatlar haqida ko'plab misollar keltirish mumkin. Noverbal muloqot mashqlarini bajarishdagi asosiy xususiyatlardan biri – muloqot ahamiyatini yanada yuksaltiruvchi, noverbal jihatga xos bo'lgan yangidan yangi afzalliklarni kashf etishdir. Bu jihat har bir insonga xos bo'lgan, lekin shu paytga qadar e'tibordan chetda bo'lgan hislatlarni qayd etish, har bir shaxsning o'ziga xosligi va betakrorligini tan olishda namoyon bo'ladi. Bundan tashqari, noverbal signallarni o'qish orqali boshqa kimsalarga nisbatan e'tiborli bo'lish, o'zganing holatini yaxshi tushunish va shu paytga qadar ahamiyat bermagan jihatlarni o'rganish ishtirokchilarning pertseptsiya qobiliyati rivojlanishiga, o'zaro muloqot sohasidagi mavjud stereotiplarni engib o'tishga olib keladi. Trening ishtirokchilarida bunday his va taassurotning yuzaga kelishi asosida sotsial pertseptiv sohadagi o'zgarishlar, ya'ni o'zaro idrokka tegishli stereotiplarning buzilishi, ustanovkalar chegarasining kengayishi va natijada, o'zaro munosabatlar psixologik mazmunida yangi jihatlarning tarkib topishi sifatida talqin etilishi mumkin. Bunday yangi jihatlardan avvalambor voqelikka, ob'ektga biron mazmun berish majburiyatidan chetlanishni, idrok ob'ektiga baho bermay, ya'ni stereotipizatsiyalashdirmay, balki dinamik va rivojlanib boruvchi jarayonlar manbai sifatida qabul qilishni nazarda tutadi.

Umuman olganda, treningni o'tish natijasida shaxs jihatlarining optimal ravishda uyg'unlashuvi ishtirokchilar ruhiyatida yangi o'zgarishlar sodir bo'lishida, hatto shaxsning qadriyat sohasida ham yangi mazmun his etilishida o'z ifodasini topadi. Ayniqsa, boshqaruv muloqotining ikkinchi bosqichi, ya'ni masalani muhokama qilish bosqichida o'zga

tomon fikriga e'tiborli bo'lish muvaffaqiyatli muloqotning asosiy sharti bo'lib qoladi. Bu bosqichda ishtirokchilar bajarishi lozim bo'lgan verbalizatsiya texnikasi ayniqsa rahbar uchun o'ta muhim fazilat – muhokama qilinyotgan masalaning tub mohiyatini tushunish, suhbatdoshining pozitsiyasini aniq bilish va mavjud vaziyatni adekvat aks ettirish malakasini tarkib toptiradi. Suhbatdosh va vaziyat bilan bunday yakdillik hissining shakllanishi asosida empatiya holati yotadi va shaxs o'zini ushbu holatda his etishining o'zi, insonga ko'tarinki kayfiyatni, «o'z psixologik chegarasidan o'sib o'tish» hissiyotini beradi. Verbalizatsiya texikasining turli shakllarida ishlar ekan, ishtirokchida o'zga kimsadan kelayotgan ma'lumotning asl ma'nosini tushunish va xulqni determinatsiyalovchi asosiy motivni anglash malakasi shakllanadi. Bunday malaka esa har qanday muloqot samarasini ta'minlovchi asosiy vositadir.

«Samarali muloqot malakalarini rivojlantirish» treningining texnologik jihatini mustahkamlaydigan vositalaridan biri mashg'ulotlar o'tishi davomida videotexnikadan foydalanish hisobiga video qayta aloqani ta'minlashdir. Trening ishtirokchilarini videotasvirga tushurish darhaqiqat ilg'or texnologik uslub hisoblanadi. Bu uslubning samarasi mashg'ulot davomida videotexnikadan foydalanishgina emas, balki olingan videotasvirdan qanday foydalanish hamdir. Gap shundaki, trening ishtirokchilarini videotasvirga tushurish ko'pchilik ishtirokchilarda hayajon va ortiqcha zo'riqishni uyg'otadi, ayrim harakatlar va mashqlarni bajarishda ichki nazoratning kuchayishi, xulqni idora etishdagi ixtiyoriylik chegarasining kengayishi kuzatiladi. Shuning uchun, videoga olinadigan mashq zavqli mazmunga ega bo'lishi, ishtirokchilarni butunlay o'ziga jalb qilishi va xulqdagi beixtiyorlikni ta'minlay olishi lozim. Bundan tashqari, guruhda shakllangan o'zaro ishonch va samimiylik, xayrixohlik va holislik muhiti trening davomida videodan foydalanishning asosiy shartlaridan biridir. Bunday muhitni yaratish esa trener zimmasida turadigan asosiy vazifalardan biri.

Video ma'lum ma'noda inson uchun o'ziga tashqaridan qaray olish imkonini beruvchi ob'ektiv ma'lumot manbai bo'lib hisoblanadi. Guruh a'zolaridan o'z harakati va xulqi haqida qayta aloqa olish ma'lum jihatdan insonda himoya mexanizmini ishga tushirishi, o'zgalar fikriga kamroq e'tibor berishga undashi mumkin. Lekin, videotasvir orqali o'z harakatiga baho berish, insonning o'z o'ziga mutlaqo boshqa nazar bilan qarashni ifodalaydi.

Muloqot samarasini ta'minlovchi omillardan biri qayta aloqa jarayoni ekan, shaxsning samarali harakati uchun eng maqbul qayta aloqa olish mexanizmi bir paytda o'zini uch xil pozitsiyada idrok qila olish texnikasidir. Ya'ni, birinchi nuqta – inson anglangan tarzda o'z xulqini rejalashtirishi va maqsadga muvofiq harakatni amalga oshirishi, (muloqot mavzusiga oid fikrni shakllantirish va gapirish), ikkinchi nuqta – suhbatdoshining holatini kuzatish, (u aytgan gaplarga bo'layotgan reaksiyani kuzatish) va shunga mos ravishda o'z harakatini moslashtirib borish, ayni paytda o'z ichida kechayotgan hislarga e'tiborli bo'lish va bu hislarni o'rtada tashkil topayotgan munosabatlarning indikatorini sifatida bilish, uchinchi nuqta esa – o'zini tashqaridan ko'ra olish, ya'ni o'z xulqini, o'rtada shakllanayotgan munosabatlarni tashqaridan kuzatib turganday, ya'ni uchinchi odam nazari bilan idrok qila olish. Bunday yondoshuv insonning o'zini anglash ko'lamini ancha kengaytiradi. Shaxs pertseptiv imkoniyatini kengaytirishda qayta aloqani bunday ko'rinishda tashkil etish muhim psixotexnologik tadbir hisoblanadi.

Xulosa. Trening yakuniga kelib, rahbarlarning muloqot malakalari takomillashibgina qolmay, balki ularda muammoli vaziyatlarni hal etishga ichki ishonchi, o'zaro hamkorlikka yo'nalgan motivatsiyasi hamda o'zaro munosabatlarda yuzaga keladigan ziddiyatni yumshatishga moyillik paydo bo'ladi. Trening davomida ishtirokchilarda faol tinglash malakalari, xizmat yuzasidan olingan ma'lumotni xotirada saqlash uslublari, muammoli vaziyatlarda adekvat yechim topish algoritmi o'zlashtiriladi, suhbatdoshning yashirin motivini aniqlash va uning manfaatini nazarda tutgan holda xulq strategiyasini tashkillashtirish, suhbatdoshining tana holati, mimika va harakatlariga ko'ra uning muloqotdagi kongruentligi haqida xulosa qilish va shunga mos tarzda javob choralarini tanlash malakalari shakllantiriladi.

Mashg'ulot yakunidagi xulosalarga ko'ra, ishtirokchilar ushbu trening davomida o'zlari uchun yangi bo'lgan kommunikativ ko'nikmalarni egallabgina qolmay, balki shaxslararo munosabatlar doirasida samarali hamkorlik pozitsiyasini ham o'zlashtiradilar. Bunday hamkorlik shu paytgacha etakchi bo'lib kelayotgan raqobat pozitsiyasiga mutlaqo teskari munosabat shakli bo'lib, bunda muloqot sherigining manfaatlari kamsitilmaydi, balki muloqot sherigi bilan hamjihatlik munosabatlarni shakllantirish niyatini uyg'otadi.

ADABIYOTLAR

1. Bakli R., Keypl Dj. Teoriya i praktika treninga. – SPb.: Piter, 2002. – 352c.
2. Vilyams K. Trening po upravleniyu stressom. – M.: Eksmo, 2002. – 272c
3. Gippius S. Gimnastika chuvstv. Sekreti razvitiya psixiki - SPb.: SPb: Rech, 2001. 225 c.
4. Ditls R. NLP: Naviki effektivnoy prezentatsii. – SPb.: Piter, 2002. – 192c.
5. Yemelyanov Y.N. Teoreticheskie i metodicheskie osnovi sosialno-psixologicheskogo treninga. L.: LGU, 1983. 103 c.
6. Kelli G., Armstrong R. Trening prinyatiya resheniy: Prakticheskoe rukovodstvo /per. s angl. – SPb.: Piter, 2001. – 224c.
7. Kinyakina O.N. Superintellekt. Intensiv-trening dlya povisheniya IQ. – M.: Eksmo, 2006. – 416c.
8. Kristofer E. Smit L. Trening v rekrutmente. – SPb.: Piter, 2003. – 224c.
9. Makshanov S.I. Psixologiya treninga. SPb., 1997. 332 c.
10. Maxmudov I.I. Boshqaruv psixologiyasi. T.: Akademiya, 2006, 160 b.
11. Petrovskaya L.A. Kompetentnost v obshenii. Sosialno-psixologicheskij trening. M.: MGU, 1989. 216 c.
12. Rassel K., Karter F. Trening intellekta. 20 testov dlya proverki IQ. – M.: Eksmo, 2003. – 96c.
13. Rudestam K. Gruppovaya psixoterapiya. M.: Progress - Univers, 2016.
14. Sidorenko Ye. «Motivatsionniy trening». SPb, Rech, 2001 – 240 c.
15. Trening uverenosti v mejlichnostnix otnosheniyax [Tekst] / V. G. Romek. - SPb. : Rech, 2008. - 174 c.
16. Xryasheva N.Yu. Psixogimnastika v treninge. Spb.: Rech, 2014
17. Chiker V.A. Sosialno-psixologicheskij trening: itogi razvitiya konsepii M. Forverga v Rossii // Materiali V Vserossiyskoy nauchno-prakticheskoy konferentsii s mejdunarodnim uchastiem pamyati M.Yu. Kondrateva «Sosiálnaya psixologiya: voprosi teorii i praktiki» (g. Moskva, 11-12 maya 2020 g.). M.: MGPPU, 2020. C. 545—548.
18. Kolb D.A. Experiential Learning: Experience as the source of Learning and Development. Publisher: Prentice-Hall. 1984.

19. Vorweg M. Grundlagen einer persönlichkeitspsychologischen Theorie des sozialen Verhaltens / In: Vorweg M., Schröder H. [Hrsg.] // Persönlichkeitspsychologische Grundlagen interpersonalen Verhaltens. Band 1. Leipzig: Karl-Marx-Universität Leipzig, 1980. S. 10-97.
20. Jiang, Min Employee Training in Small and Micro Businesses: an Empirical Analysis in China/ 2014 International conference on business, Economics and management (BEM 2014), VOL 1 Page14-17
21. Liu, JM . Du, J . Research on the Training Mode of Intellectual Property Applied Talents. Journal Proceedings of the 7th international conference on innovation and management, vols I and II Page1922-+ Published 2010
22. Park, S. Simeone O. Kang J. Meta-learning to communicate: Fast end-to-end training for fading channels. Journal 2020 IEEE International conference on acoustics, speech, and signal processing Page5075-5079
23. Renfors, SM. Identification of ecopreneurs' business competencies for training program development Journal of Education for Business. Volume 95 Issue 1 Page 1-9
24. Webster B. Walker E. Brown A/ Australian small business participation in training activities Journal EDUCATION ANG TRAINING Volume 47 Page 552-561



UDK:159.9.7

Muattar MILIYEVA,

O'zbekiston davlat jahon tillari universiteti katta o'qituvchisi

E-mail:muattar.a@mail.ru

O'zDJTU dotsenti, A.Shamshetova taqrizi asosida

FACTORS DETERMINING THE SUCCESS OF TEACHING STUDENTS FOREIGN LANGUAGES

Annotation

This article analyzes modern concepts of motivation and the structure of abilities to learn a foreign language, which are one of the determining factors for the success of teaching a foreign language. The psychological mechanism of optimal interaction between motivation and abilities in the process of training linguist teachers is described.

Key words: Motivation, motive, ability, attitude, communication, competence, dialogue, communication.

ФАКТОРЫ ОПРЕДЕЛЯЮЩИЕ УСПЕШНОСТЬ ОБУЧЕНИЯ СТУДЕНТОВ ИНОСТРАННЫМ ЯЗЫКАМ

Аннотация

В данной статье проанализированы современные концепции мотивации и структуры способностей к изучению иностранного языка, являющиеся одним из определяющих факторов успешности обучения иностранному языку. Описан психологический механизм оптимального взаимодействия мотивации и способностей в процессе подготовки учителей-лингвистов.

Ключевые слова: Мотивация, мотив, способность, установка, общение, компетентность, диалог, общение.

TALABALARGA XORIJIY TILLARNI O'QITISHNING MUVAFFAQIYATINI BELGILOVCHI OMILLAR

Аннотация

Mazkur maqolada xorijiy tillarni o'qitishning muvaffaqiyatini belgilovchi omillardan biri ya'ni motivatsiyasining zamonaviy tushunchalarini va xorijiy tilni o'rganish uchun qobiliyatlar tuzilishi haqidagi zamonaviy konsepsiyalarni tahlil qilingan. Tilshunos o'qituvchilarni tayyorlash jarayonida motivatsiya va qobiliyatlarning optimal o'zaro ta'sirining psixologik mexanizmini tavsiflangan.

Kalit so'zlar: Motivatsiya, motiv, qobiliyat, ustanovka, muloqat, kompetentlik, dialog, kommunikatsiya.

Kirish. Jahon kasb-hunar ta'limi islohotida sifatni oshirish ustuvor yo'nalish hisoblanadi. Ko'plab tadqiqotlar shuni ko'rsatadiki, bilim va ko'nikmalar miqdori mutaxassisning yuqori kasbiy darajasini kafolatlamaydi. Shu sababli, bugungi kunda ta'lim sifatini tahlil qilish, baholash va boshqarishga yangi yondashuvlar, shaxsga yo'naltirilgan texnologiyalar ishlab chiqilmoqda, bu esa shaxsiy fazilatlar va qobiliyatlarini rivojlantiradigan, kompetentli, shaxsiy resurslariga ega bo'lgan, dinamik o'zgaruvchan faoliyat talablari sharoitida kasbiy muammolarni samarali hal qila oladigan mutaxassislarni tayyorlashga imkon beradi. Bugungi kunda madaniyatlararo muloqot va xorijiy tillardan foydalanish bilan bog'liq kasblarda vaziyat ayniqsa dolzarb. Mamlakatimizning jahon iqtisodiy maydoniga izchil kirib borishi xorijiy tillarni o'rgatish, bu sohada mutaxassislar tayyorlash jarayonini jiddiy takomillashtirishni talab etmoqda. Tilshunos-filolog, tarjimon va ayniqsa o'qituvchi faoliyati haqidagi an'anaviy g'oyalari o'zgarib bormoqda, ta'limning har qanday nuqsoni oxir-oqibat nuqsonli muloqat va xalqlar, millatlar o'rtasidagi o'zaro anglashuvdagi zararga aylanadi.

Respublikamizda so'nggi yillarda xorijiy tillarni o'qitishga va malakali xorijiy til o'qituvchilarni tayyorlash qaratilgan islohotlarning ustuvor yo'nalishlari belgilanib, zarur huquqiy-me'yoriy asoslari yaratildi: «xorijiy tillarni o'rgatishni ta'lim siyosatining ustuvor yo'nalishi sifatida rivojlantirish, ushbu yo'nalishda ta'lim sifatini tubdan oshirish, sohaga malakali pedagoglarni jalb etish hamda aholining xorijiy tillarni o'rganishga bo'lgan qiziqishini oshirish»[1] muhim vazifalar sifatida belgilanganligi mazkur muammoni tadqiq etishga zarur asos bo'la oladi.

Mavzuga oid adabiyotlar tahlili. "Motiv" va "motivatsiya" tushunchalarini farqlash kerak. Motivatsiya

deganda motivlar tizimi ya'ni motivlar, ehtiyojlar, qiziqishlar, intilishlar, maqsadlar, havaslar, motivatsion ko'nikmalar yoki dispozitsiyalar, eng yuksak namunalar tushuniladi. "Motivatsiya" tushunchasi, "uning aniq tuzilishi, iyerarxiyasida", shuningdek, ba'zi tarkibiy va funksional birlikka ega motivlar tizimi sifatida ma'lum bo'ladi. Shunday qilib, turli mualliflarning ta'riflarida "motivatsiya" tushunchasi tur xil hajmga ega. Biz motivatsiya barcha turdagi motivlarning, ya'ni ehtiyojlar, qiziqishlar, motivlar, maqsadlar, moyillik, munosabat va boshqalarni o'z ichiga oladi, deb hisoblaydigan mualliflarning fikriga qo'shilamiz, ya'ni motivatsiya bu inson xulq-atvorining dunyo bilan subyektiv determinatsiyasi vositasida aks ettirish jarayonidir. O'quv motivatsiyasi, A.G.Bugrimenkoning fikriga ko'ra, shaxsni rivojlantirish jarayonining harakatlantiruvchi va yetakchi kuchi hamda uning bilish ehtiyojidir[1].

O'quv motivi deganda, bolani ta'lim olish uchun undaydigan va o'rganadigan narsani tushunadi. V.A.Rean A.A., V.A.Yakuninlarning ta'rifida o'quv motivlari bu talabning unga bo'lgan ichki munosabati bilan bog'liq bo'lgan tarbiyaviy ishning ayrim jihatlariga qaratilganligidir[3]. Umuman olganda o'quv motivatsiyasi alohida fanlarni o'rganish motivlari yig'indisi emas, balki o'ziga xos xususiyatlarga ega bo'lgan yangi, yanada murakkab ta'limdir. V.V.Savina "motivatsiya" atamasini tor va keng ma'noda foydalanish imkoniyati haqida gapiradi. Birinchi holda, bu inson xatti-harakatlarining o'ziga xos shakllarining motivatsiyasi, ikkinchisida bu butun shaxsning xatti-harakatlarini belgilaydigan psixologik tomonlarning yig'indisidir. Motivatsion sohaning asosiy xarakteristikasi motivlar iyerarxiyasi bo'lib, bu inson uchun faoliyatning shaxsiy ma'nosini aniqlashga imkon beradi[2].

Tadqiqot metodologiyasi. Xorijiy tilini o'zlashtirish motivlarini bo'lajak til o'qituvchining yaxlit shaxsiy salohiyatining tarkibiy qismi sifatida o'rganish chet tilini o'zlashtirish motivlari va talabalarining muloqat sohasining shaxsiy xususiyatlari o'rtasidagi bog'liqlikni aniqlashni o'z ichiga oladi. Xususan, shaxsiy kommunikativ ustanovka talabalarining XTO'M tizimiga qanday ta'sir qilishini aniqlash muhimdir. Xorijiy tilini o'zlashtirish motivlar asosiy guruhlarining rivojlanish darajasi ko'rsatkichlari. Ushbu ko'rsatkichlarni olish uchun "Xorijiy tilini o'zlashtirish motivlari testi" (V.V. Rijov, 2003, M. P. Grishayev, 2009) metodologiyasidan foydalanilgan. V. V. Boyko metodikasi bo'yicha empatiya darajasi ko'rsatkichlari (2001). Ushbu ko'rsatkichlar chet tilidagi muloqot va dialogik kommunikativ munosabat qobiliyatining shaxsiy namoyon bo'lishini tahlil qilish uchun ishlatilgan.

Shaxsiy kommunikativ munosabatni tashhislash uchun ikkita metodika ishlatilgan. A. A. Leontiev materiallari asosida biz tomonidan tuzilgan test-anketa sub'ektning avtoritar (a), instrumental-manipulyativ (M) yoki dialogik (d) muloqatning o'zaro ta'sir turiga moyilligini kommunikativ o'rnatishda ustunlikni ochib beradi.

V.V.Boykoning (2001) kommunikativ munosabat testi muloqotdagi salbiy kommunikativ ustanovkalarining ifodalanganlik darajasini aniqlaydi va sinaluvchilarni ijobiy, manipulyativ va salbiy ustanovka bilan farqlashga imkon beradi. Kuzatish ma'lumotlari bilan to'ldirilgan ushbu ikkita test natijalariga ko'ra, har bir sinaluvchi guruhlardan biriga

ajratilgan: A (avtoritar, negativ ustanovka), M (manipulyativ ustanovka) yoki D (dialogik ustanovka).

Tahlil va natijalar. Bo'lajak tilshunos o'qituvchilarning umumiy kommunikativ munosabatlari bilan o'zaro bog'liq holda xorijiy tilni o'zlashtirish motivlarini o'rganish shuni ko'rsatdiki, talabalarni rag'batlantirish tizimidagi ichki (kasbiy-ijodiy, kognitiv, kommunikativ va qadriyatli-hissiy motivlari) va tashqi (pragmatik, ambitsiya, burch) motivlarning nisbati ularning muloqatlarida ustun bo'lgan kommunikativ munosabatga qarab farq qiladi. 1-diagramma bu farqni ko'rsatadi.

Diagrammada keltirilgan ma'lumotlar shuni ko'rsatadiki, asosan dialogik ustanovkada bo'lgan talabalarda xorijiy tilni o'zlashtirish jarayonida ichki motivlar aniq ustunlik qiladi (to'rt turdagi motivlar bo'yicha ularning ifodalangan o'rtacha ko'rsatkichi 4,5 ball) va juda kamdan-kam hollarda tashqi motivlar harakat qiladi (uch turdagi motivlar bo'yicha o'rtacha ko'rsatkich 1,8 ball). Avtoritar kommunikativ ustanovkaga ega bo'lgan talabalarda ichki motivatsiya juda kam namoyon bo'ladi va tashqi motivatsiya ancha kuchliroq bo'lib, ularning o'quv faoliyatida motivatsiyaning ikkala turi bir xil darajada ahamiyatga ega. Bu faktlar xorijiy tillarni o'rgatish jarayonida shaxsga yo'naltirilgan, dialogik xorijiy tildagi muloqot xorijiy tilni va xorijiy tildagi nutqiy faoliyatni o'zlashtirishning optimal motivatsiyasining muhim sharti va muhim omili ekanligi haqidagi taxmini tasdiqlaydi.



Diagramma 1. Kommunikativ ustanovka turiga ko'ra ichki va tashqi motivlar nisbatidagi farqlar

Xorijiy tili qobiliyatlarining kognitiv komponentlarini diagnostikasi tilshunos talabalarining qobiliyatlari ko'rsatkichlarida sezilarli darajada farqni ko'rsatdi. Tadqiqot namunasi uchun o'rtacha ko'rsatkich (kompleks usul bo'yicha 5 balli shkala bo'yicha) birlamchi tashhis natijalariga ko'ra Mbirl. = 3,55 ni tashkil etdi; $\sigma = 0,52$. Bu nolingvistik universitetlar talabalari bilan solishtirganda ancha yuqori qobiliyat ko'rsatkichi, ammo tilshunos talabalar uchun yetarli emas.

Tadqiqotda olingan natijalar kasbiy tayyorgarlik jarayonida va mustaqil kasbiy faoliyatning dastlabki bosqichida xorijiy tilni o'zlashtirish motivlarining mazmuni va

dinamikasi to'g'risida bir qator muhim xulosalar chiqarishga imkon berdi. Ular o'quv motivatsiyasining shaxsning odamlar bilan muloqot va o'zaro hamkorligi bilan bog'liq yaxlit motivatsion tuzilishiga shuningdek, chet tilini o'zlashtirishning muvaffaqiyati va xorijiy til qobiliyatlarini rivojlantirishga ta'sirini aniqlash imkonini berdi.

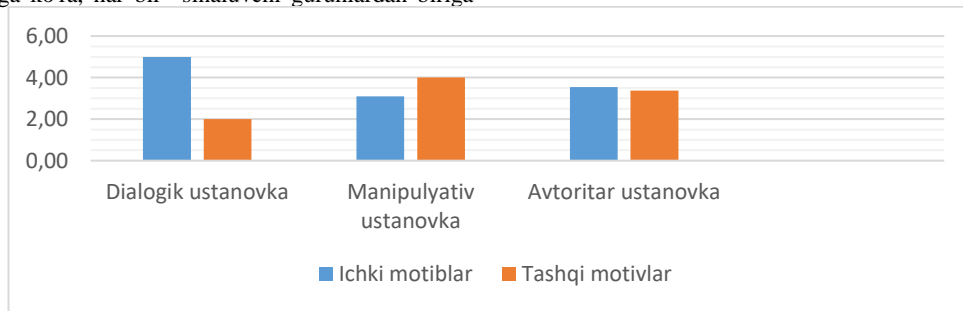
1-jadvalda kichik va katta kurslarga nisbatan talabalarining xorijiy tilni o'rganish motivatsiyasi diagnostikasining yakuniy natijalari keltirilgan.

1-jadval. Ta'lim bosqichlari bo'yicha xorijiy tilni o'zlashtirish uchun o'quv motivatsiyasining dinamikasi (N = 120, M, 1.; p)

Motivatsiya turlari	Motivlarning ahamiyatini o'rtacha baholash			Umumiy baho
	Kichik bosqich	O'rta bosqich	Katta bosqich	
Professional-pedagogik	3,32*	3,62	3,86*	3,61
Kognitiv va ta'limiy	3,88*	4,08*	3,99	3,98
Intellektual-rivojlantiruvchi	3,59*	3,82	3,76	3,72
Kommunikativ	3,37	3,59	3,27	3,41
Hissiy-qadriyatli	3,99	4,03	3,84	3,95
Shuhratparastlik motivatsiyasi	2,48*	2,27	2,14*	2,29
Identifikatsiya motivlari	2,83	2,76	2,97	2,85
Pragmatik	2,74	2,54	2,74	2,67
Majburiyat motivatsiyasi	3,21	3,20	3,59*	3,33

Izoh: farqlarning ahamiyati * - $p < 0,05$.

Jadval materiallaridan ko'rinib turibdiki, motivatsiya tizimi uchta sabab bilan egallagan joy butun o'qish davrida kichikdan katta kursgacha mutlaqo o'zgarishsiz qoladi: shuhratparastlik motivlari - oxirgi o'rinni egallaydi,

moddiy-amaliy motivlar sakkizinchi, oxirgi va identifikatsiya motivlari motivlar tizimida yettinchi o'rinni egallaydi. Shu bilan birga, ushbu motivlarning ahamiyatligining o'rtacha baholari 2,29 (shuhratparastlik motivlari uchun), 2,67

(pragmatik motivlar uchun) va 2,85 (identifikatsiya motivlari uchun) ga teng bo'lib, bunday mulohazalar kamdan-kam hollarda talabalarning o'quv ishlariga undovchi bo'lishadi. Chet tilini o'zlashtirish jarayoniga bo'lgan munosabatni, ushbu jarayondan quvonch va zavqlanishni tavsiflovchi hissiy va qadriyatli motivatsiyani kichik bosqichdagi talabalarning motivlar tizimida eng muhim o'rinni egallaydi. Kichik bosqichdagi talabalar uchun o'rtacha 3,99 bo'lgan ushbu motivning qiymati eng yuqori va ahamiyatli ($p < 0,05$) boshqa motivlar bo'yicha baholardan farq qiladi. Biroq o'qitishning o'rta bosqichida, ushbu o'rtacha bahoning biroz oshishi bilan birga, hissiy motivatsiya ikkinchi o'ringa surilib, kognitiv va ta'lim motivlariga ustunlik qiladi (o'rtacha ball 4,08 ga nisbatan 4,03). Va nihoyat, katta bosqichda hissiy motivatsiya o'qitish motivlari tizimida uchinchi o'ringa suriladi.

Biroz boshqacha dinamika kognitiv motivatsiyaga xosdir. Agar kichik bosqichlarda ushbu guruhning motivlari motivatsiya tizimida o'rtacha 3,88 ball bilan ikkinchi o'rinni egallasa, o'rta va katta bosqichlarda bu motivlar statistik

jihtadan muhim farqlar bilan dominant bo'ladi (o'rtacha 4,04 ball) ($p < 0,05$).

O'quv motivatsiyasi va muloqotdagi dominant kommunikativ ustanovka o'rtasidagi munosabatni o'rganish uchun biz xorijiy tilni o'zlashtirish motivatsiyasi ko'rsatkichlarini ushbu uch guruh uchun taqqosladik. Boshqa odamlar bilan muloqotda aniq dialogik ustanovkaga ega bo'lgan sub'ektlar toifasi tekshirilgan shaxslar orasida kichik ulushni tashkil etdi (20% dan ko'p bo'lmagan).

2-jadvalda tilshunos-o'qituvchi talabalar guruhlariga uchun aniqlangan xorijiy tilni o'zlashtirish motivatsiyasining o'rtacha ko'rsatkichlari (5 balli shkala bo'yicha) ma'lumotlar keltirilgan:

- muloqotdagi aniq dialogik ustanovka bilan,
- aniq manipulyativ ustanovka bilan
- aniq avtoritar ustanovka bilan

2-jadval. Boshqa odamlar bilan muloqotda turli xil kommunikativ munosabatlarga ega bo'lgan odamlarning xorijiy tilni o'zlashtirish motivatsiyasining ko'rsatkichlari ($N = 120$, M , p)

Xorijiy tilni o'zlashtirish motivatsiyasi turi	Dominant ustanovka			Umumiy ko'rsatkich o'rtacha
	dialogik	manipulyativ	avtoritar	
Professional-pedagogik motivatsiya	4,6**	3,5	3,1	3,61
Kognitiv va ta'limiy motivatsiya	4,2	3,9	3,96	3,98
Intellektual-rivojlantiruvchi motivatsiya	3,9	3,7	3,6	3,72
Kommunikativ motivatsiya	4,6**	3,6*	2,3	3,41
Hissiy-qadriyatli motivatsiya	4,5*	3,9	3,6	3,95
Shuhratparastlik motivatsiyasi	1,3**	2,3	2,9	2,29
Identifikatsiya motivlari	4,2**	3,4	1,6**	2,85
Pragmatik motivatsiyasi	2,4	2,7	2,8	2,67
Majburiyat motivatsiyasi	1,6**	3,4	3,7	3,33

Izoh:

Jadvalda har bir guruh uchun o'rtacha qiymatlari motiv ifodalanganligining balli ko'rsatkichlari sifatida ko'rsatilgan.

O'rtacha farqlarning ahamiyati: * - $p < 0,05$, ** - $p < 0,01$.

2-jadval materiallarini tahlil qilish 'quv motivatsiyasining odamlar bilan muloqotda kommunikativ munosabat tizimi bilan o'zaro bog'liqligi to'g'risida bir qator xulosalar chiqarishga imkon beradi. Shu bilan birga, ular xorijiy til, chet tili nutq amaliyotini o'zlashtirish jarayonida o'quv faoliyati uchun tegishli motivatsiyani yaratish orqali kasbiy faoliyat motivatsiyasini shakllantirishning ichki mexanizmlari to'g'risida ma'lumot beradi.

Avvalo shuni ta'kidlaymizki, muloqotning aniq dialogik ustanovkaga ega bo'lgan shaxslar uchun biz ta'kidlagan barcha "ijobiy" motivlar uchun chet tilini o'zlashtirishning yuqori motivatsiyasi xarakterlidir: kasbiy-pedagogik; kognitiv-ta'lim; intellektual-rivojlanish; emotsional motivatsiya, o'zlashtirish jarayonining o'ziga shaxsiy va qiziqish ustanovkasini ifodalaydi.

Xulosa va takliflar (Conclusion/Recommendations). Diagnostik tadqiqotlar natijalari quyidagi xulosalar qilishga imkon beradi:

Talabalar tomonidan xorijiy tilni o'zlashtirish motivlari ierarxiyasining diagnostikasi o'quv jarayonida ichki va tashqi motivlarning har doim ham maqbul nisbatini ochib bermadi.

Talabalarning muloqotdagi kommunikativ ustanovkalari (avtoritar, manipulyativ, dialogik) dominant xorijiy tilni o'zlashtirish motivatsiyasi bilan o'zaro bog'liqligini tahlil qilish shuni ko'rsatdiki, dominant dialogik kommunikativ ustanovkalarga ega bo'lgan talabalar ichki

motivlar ustun bo'lgan eng maqbul xorijiy tilni o'zlashtirish motivatsiyasi tizimini aniqlaydilar.

Korrelyatsion tahlil xorijiy til qobiliyatlari darajasi va yetakchi xorijiy tilni o'zlashtirish motivatsiyasining shakllanish darajasi o'rtasidagi statistik jihtadan muhim munosabatlarni aniqladi. Shunday qilib, qobiliyatlar chet tilini o'zlashtirish uchun motivatsiya omili ekanligi ko'rsatildi. Shu bilan birga, til qobiliyatining yetarli emasligi motivatsiyani, ayniqsa, xorijiy tilni o'zlashtirish uchun ichki motivatsiyani pasaytirish omili bo'lishi mumkin degan xulosaga kelindi.

Diagnostik tadqiqot ma'lumotlari xorijiy tilga qobiliyat tarkibidagi shaxsiy va qadriyatli-mazmunli tarkibiy qismlarning va bo'lajak tilshunos o'qituvchilarning motivatsiyasining aniq yetarli darajada rivojlanmaganligini aniqladi, bu talabalar shaxsi tarkibida xorijiy tilni o'zlashtirish motivatsiyasi va xorijiy til qobiliyatining o'zaro optimal ta'sirini rivojlantirishda salbiy omil hisoblanadi.

Diagnostik tadqiqot ma'lumotlari asosida talabalarning shaxsiy va axloqiy yo'nalgan kommunikativ ustanovkalarini shakllantirish, shaxsning empatiyasi va qadriyatli-mazmunli yo'nalganligi darajasining sezilarli darajada oshishi motivatsiya va qobiliyatlarining o'zaro optimal ta'sirini rivojlantirishda muhim omil bo'lishi mumkin degan taxmin ilgari surilmoqda, bunda xorijiy tillar uchun potentsial qobiliyatlarining har qanday, hatto unchalik yuqori bo'lmagan rivojlanish darajasi bilan ham yuqori darajadagi motivatsiya mumkin bo'ladi.

ADABIYOTLAR

1. O'zbekiston respublikasi prezidentining 2021 yil 19 maydagi PQ-5117 "O'zbekiston respublikasida xorijiy tillarni o'rganishni ommalashtirish faoliyatini sifat jihtadan yangi bosqichga olib chiqish chora-tadbirlari to'g'risida" <https://lex.uz/docs/-5426736>

2. Bugrimenko A.G. Vnutrennyaya i vneshnyaya uchebnaya motivatsiya u studentov vuza // Psikhologiya v VUZe: yezhekvar'tal'nyy nauchno-metodicheskiy zhurnal / red. A.G. Liders, V.G. Kolesnikov. – 2006. – 60s.
3. Savina V.V. K “Voprosi o povishenii motivatsii v protsesse obucheniya inostrannim yazykam v neyazykovix vuzax”, nauchnaya stat'ya, Nauchnyy zhurnal Vestnik RGAZU № 32 (37) 2020.-101s.
4. Rean A.A, Yakunin V.A. Metodika dlya diagnostiki uchebnoy motivatsii studentov», 2004. – 154s.
5. Kondrat'yev, M. Yu., Kondrat'yev, Yu. M. Psikhologiya otnosheniy mezhlichnostnoy znachimosti, M.: PER SE, 2006. – 272 s.
6. Savina V.V., Marinicheva A.V. Effektivnost' osvoyeniya leksiko-grammaticheskogo materiala s pomoshch'yu sovremennykh obrazovatel'nykh tekhnologiy v protsesse obucheniya inostrannym yazyka v neyazykovykh vuzakh//«Vestnik Rossiyskogo gosudarstvennogo agrarnogo zaochnogo universiteta № 29(34). — Moskva, 2018. —S.62-68.



Gulshanoy MIRZAAXMEDOVA,
Farg'ona Davlat universiteti tayanch doktoranti
E-mail: gulshanoymirzaahmedova.86@gmail.ru

Qo'qon davlat pedagogika instituti dotsenti, PhD Z.Xolmatova taqrizi asosida

BO'LAJAK TARIX O'QITUVCHILARIDA ANALITIK TAFAKKURNI RIVOJLANTIRISHNING INNOVATSION USULLARI

Аннотация

Ushbu maqolada muallif analitik tafakkur tushunchasining mohiyati va uning o'ziga xos xususiyatlarini ilmiy – nazariy asoslarda ochib bergan. Shu bilan birga, bo'lajak tarix o'qituvchilarining analitik tafakkurini rivojlantirish, intellektual salohiyatini kuchaytirish, ma'naviy-mafkuraviy immunitetini oshirish, axborotlar bilan ishlash malakasini mustahkamlash tendentsiyalarini ko'rsatib o'tgan.

Kalit so'zlar: Tafakkur, analitik tafakkur, mustaqil fikr, mulohaza, xulosa, nazariya, axborot, metodik talablar, ta'lim va tarbiya samaradorligi, innovatsion usul.

ИННОВАЦИОННЫЕ СПОСОБЫ РАЗВИТИЯ АНАЛИТИЧЕСКОГО МЫШЛЕНИЯ У БУДУЩИХ УЧИТЕЛЕЙ ИСТОРИИ

Аннотация

В данной статье автор на научно-теоретическом основании раскрыл сущность понятия аналитического мышления и его особенности. При этом он проявил тенденции к развитию аналитического мышления будущих учителей истории, укреплению их интеллектуального потенциала, повышению их духовного и идеологического иммунитета, укреплению навыков работы с информацией.

Ключевые слова: Мышление, аналитическое мышление, самостоятельное мышление, суждение, вывод, теория, информация, методические требования, эффективность образования и обучения, инновационный метод.

INNOVATIONNYYE SPOSOBY RAZVITIYA ANALYTICHESKOGO MISHLENIYA U BUDUSHCHIX THREE HISTORY

Аннотация

In this article, the author revealed the essence of the concept of analytical thinking and its specific features on scientific and theoretical grounds. At the same time, he showed tendencies to develop the analytical thinking of future history teachers, to strengthen their intellectual potential, to increase their spiritual and ideological immunity, and to strengthen their skills in working with information.

Key words: Thinking, analytical thinking, independent thinking, judgment, conclusion, theory, information, methodological requirements, effectiveness of education and training, innovative method.

Kirish. Dunyoda ayni vaqtda xalqaro ilg'or tajribalar asosida oliy ta'lim muassasalarida innovatsion jarayonlarning paydo bo'lishi bo'lajak o'qituvchilarning pedagogik mahoratini rivojlantirishning amaliy texnologik tizimini takomillashtirish va kasbiy erkinlikni oshirish, o'qituvchi shaxsining ijodiy o'zini o'zi faollashtirish, pedagogik merosga murojaat qilish tendentsiyasini kuchaytirish, kasbiy mukammallashishning moslashuvchan tizimini yaratish zarurligini ko'rsatadi. Rivojlangan davlatlarda innovatsion yondashuvlar asosida talabalarning tanqidiy fikrlash layoqatini mustahkamlash, intellektual salohiyatini kuchaytirish, ma'naviy-mafkuraviy immunitetini oshirish, axborotlar bilan ishlash malakasini mustahkamlashga doir olib borilayotgan ilmiy-tadqiqotlar soni tobora ko'paymoqda. Xalqaro tendentsiyalarga muvofiq yetuk malakali mutaxassislar tayyorlashda talabalarning analitik tafakkurini takomillashtirish dolzarb masalaga aylanmoqda. Analitik ko'nikmalar kasbiy pedagogik kompetentsiyaning asosiy tarkibiy qismi bo'lib, ular nafaqat tahlil qiladi, balki axborotni sintezlab, uni yangi yuqori nazariy darajaga ko'taradi.

Mavzuga oid adabiyotlarning tahlili. Dastavval, tafakkur tushunchasining mazmun-mohiyatini aniqlashtirib olish lozim. "Falsafa. Qomusiy lug'at"da "tafakkur" tushunchasiga quyidagicha ta'rif berilgan: "Tafakkur (arabcha – fikrlash, aqliy bilish) – predmet va hodisalarning umumiy,

muhim xususiyatlarini aniqlaydigan, ular o'rtasidagi ichki, zaruriy aloqalar, ya'ni qonuniy bog'lanishlarni aks ettiradigan bilishning ratsional bosqichi" [3].

Psixologiya fanlari doktori, professor E.G'oziev esa, ushbu tushunchaning mohiyatini quyidagicha izohlaydi. "Tafakkur inson aqliy faoliyatining, aqliy zakovatining, ongli harakatining yuksak shakli hisoblanadi. Tafakkur tevarakatofni, ijtimoiy muhitni hamda voqelikni bilish quroli, shuningdek, insonning keng ko'lamdagi faoliyatini oqilona amalga oshirishning asosiy sharti hisoblanadi" [2].

P.I.Ivanovning fikricha, "tafakkur – inson aqliy faoliyatining yuksak shaklidir. Tafakkur atrofda olamni bilish qurolidir va inson oqilona amaliy faoliyatining vujudga kelishi uchun shartdir" [1].

Psixolog olim A.V.Brushlinskiy aytadiki: "Tafakkur – bu muhim yangilikni qidirish va ochish, gipoteza va nazariyalarni bashorat qilish, oldindan payqashdir" [2].

Bo'lajak tarix o'qituvchilarini maktab o'qituvchilarida tarixiy tafakkurni shakllantirishga tayyorlash mavzusida ilmiy – tadqiqot ishini amalga oshirgan Q.R.Shonazarov tadqiqotchi olimlarning tafakkur tushunchasi haqidagi quyidagi ta'riflarini keltirgan:

- Tafakkur voqelikni inson tomonidan bevosita hissiy idrok qilib bo'lmaydigan ob'ektiv xususiyatlari, aloqalari, munosabatlari bilan ongli ravishda aks ettirilishini bildiradi;

- Tafakkur biror tayyor yechimi yo'q muammo paydo bo'lganda boshlanadi, inson biror narsani bilish ehtiyoji paydo bo'lganda fikrlay boshlaydi;

- Tafakkur ongning voqelikni aniq, chuqur, to'liq va bevosita umumlashtirib va bevosita aks ettirishga qaratilgan faoliyatdir;

- Tafakkur bu inson miyasida predmet va hodisalarning o'z qonuniy aloqalari va munosabatlari bilan umumlashtirib aks ettirish jarayonidir;

- Tafakkur yangilikni qidirish va ochishga sotsial jihatdan bog'liq, aloqador, analiz, sintez jarayonida voqelikni bevosita va umumlashtirib aks ettirish jarayonidir;

- Tafakkur individni bilvosita va umumlashgan holda aks ettirishga qaratilgan bilish jarayoni;

- Tafakkur ob'ektiv voqelikning faol in'ikosi;

Bilimlarning tushuncha, mulohaza, fikr, xulosa, nazariya va hokozolar tarzidagi shakllanishi, harakati va rivojlanishidir [7].

Tafakkur ko'rinishlari orasida inson aqliy qobiliyatini, intellektini har tomonlama oshirishda o'z samarasini beradigan turi analitik tafakkur hisoblanadi. Chunonchi analitik tafakkur o'rganilayotgan ob'ektga turli tarafdin yondashish, uning ichki va tashqi aloqalarini kompleks holda tekshirish va to'xtamga kelishni taqozo etadi. Analitik tafakkur yuritishda tez fikrlash, masalaga turli tomondan yondasha olish, qamrovdorlik, muammoga eng aniq va samarali yechim topish singari jihatlar ustuvorlik qiladi. Qadim zamonlardan bunday tafakkur egalari alohida qadrlanganlar va ular Qadimgi Yunonistonda analitiklar deb nomlanganlar. Hozirgi kunda ham fikrlashning o'ziga xos murakkab turi analitika nomi bilan yuritiladi.

Analitika mantiq fanining bo'limi hisoblanadi. "Analitika" atamasi ilk marta Aristotel tomonidan mantiqiy tahlil texnikasiga berilgan nom sifatida qo'llanilgan [5]. Aristotel o'zining "Analitika" nomli asarida fikrlashning bu turi to'g'risida alohida to'xtaladi. "Organone" asarida mutafakkir "analitik tafakkur" mantig'i bo'yicha fikrlashda ikki muhim jihat: murakkab butunlik bo'lgan ob'ektni dastlab oddiy qismlarga ajratish va ularni tekshirish asnosida tafakkur yuritish tobora murakkablashib borishi kerakligini aytadi. Aristotel "Topika" va "Ikkinchi analitika" asarlarida analitikani qat'iy, isbotlangan muhokama sifatida ta'riflaydi" [9].

"Falsafa. Qomusiy lug'at"da "analitika" atamasiga: "Analitika – qadimgi yunonchada tahlil qilish san'ati, ya'ni muhokama, isbotlash xarakteriga ega bo'lish uchun tushuncha va tamoyillarni ajratish san'ati" [3]. – deb ta'rif berilgan.

Olima M.M.Mirqosimovning fikricha "analitik uslubda fikrlash har qanday masala yuzasidan chuqur, atroflicha mantiqli fikr yuritish bilan birga chiqarilgan xulosaning isbotlangan bo'lishi jihatidan ajralib turadi. Demak, talabalarni analitik faoliyatga yo'llashda o'ziga xos yondashuv, qarashni aniq, mantiqli, ifodali bayon etish hamda asoslashga o'rgatish muhim ahamiyatga ega. Har bir odamning tafakkur darajasi ham bilimlar turfaligi natijasida analitik tafakkur o'ziga xos qarashlarni yuzaga chiqishiga imkon beradi" [6].

Tadqiqotchi Sh. Hasanov fikricha, "analitik tafakkur – tahliliy fikr yuritish san'ati, biror muammo, masala, axborot, voqea-hodisani o'rganish jarayonida u haqda atroflicha, aniq, teran, chuqur, mazmundor, mustahkam to'xtamga kelish qobiliyati. Analitik tafakkur egasi tahlil qilinayotgan ob'ektni har tomonlama sinchiklab o'rganadi: murakkab axborotlarni qismlarga ajratadi, har bir so'z, jumla, detal, narsa ustida jiddiy fikr yuritadi, qismlarni o'zaro mantiqiy bog'laydi, maqbul xulosaga keladi va kerakli qarorlar qabul qiladi. Analitik qobiliyat egasi har qanday hodisa ustida fikr yuritganda narsa-hodisaning tashqi ma'nosini o'qish bilangina

cheklanmay, uning ichki – botiniy ma'no qatlamlarini ham aniqlashga urinadi" [9].

Xullas, juda uzoq davrlar mobaynida analitikaga olamni bilishga urinishning metodlaridan biri sifatida qarab kelinadi. Ilmu fan rivojlanib, olam va odam hayotiga xos qonuniyatlar haqidagi fan bo'lmish falsafa bir qancha tarmoqlarga bo'lingan XIX asrning oxiriga kelib G'arb mamlakatlari ilmida analitik falsafa deb atalgan alohida uslubiy yo'nalish paydo bo'ldi.

Tadqiqot metodologiyasi. "O'zbekiston Respublikasi oliy ta'lim tizimini 2030 yilgacha rivojlantirish konsepsiyasini tasdiqlash to'g'risida"gi Farmonda keltirilganidek "Oliy ta'lim bilan qamrov darajasini oshirish, xalqaro standartlar asosida yuqori malakali, kreativ va tizimli fikrlaydigan, mustaqil qaror qabul qila oladigan kadrlar tayyorlash, ularning intellektual qobiliyatlarini namoyon etish va ma'naviy barkamol shaxs sifatida shakllanishi uchun zarur shart-sharoit yaratish"[4] muhim vazifa etib belgilanganligi yoshlar tarbiyasi, ayniqsa ularda analitik tafakkurni shakllantirish muammosi mamlakat siyosatining eng ustuvor vazifasi ekanligini anglatadi.

Analitik tafakkur egasidan masalaning asl mohiyatini anglash, uning sabab-oqibatlarini tushunish, kerakli qarorga kela bilish qobiliyati bo'ladi. Shu bois bunday fikrlaydigan odamlar olam hodisalari va odamning hatti-harakatlari yuzasidan holis, atroflicha va haqqoniy xulosa chiqara oladilar. Analitik tafakkur yangi axborot izlab topish, uni o'rganish va tizimga solish, olingan ma'lumotlar asosida tug'ri to'xtamga kelish imkonini beradi. Analitik tafakkur yuritishda:

-axborotni tanlash va yig'ish;

-axborotni muayyan qismlarga ajratish;

-ma'lumotlarni taqqoslab ular o'rtasidagi bog'liqlikni topish;

-axborotni holis baholash;

-mantiqiy fikrlash;

-fikrni izchillik bilan to'g'ri bayon etish;

-fikrlayotganda faqat dalillarga tayanish;

-axborotlarni muhimini nomuhimidan ajrata bilish;

-mavjud axborotga tanqidiy qaray bilish;

-muqobil yechimlar bo'lishi mumkinligini hisobga olish;

-xulosa chiqarish kabi jarayonlar bajariladi.

Tahlil va natijalar. Analitik tafakkurga ega bo'lish, umuman, pedagogik amaliyotda, xususan, tarix o'qitishda alohida ahamiyat kasb etadi. Ma'lum bir tarixiy voqeaning sababi, oqibati va natijasidan har bir retsipient o'zicha ta'sirlanadi va o'zicha tushunadi. Analitik tafakkur – tahliliy fikr yuritish san'ati, biror muammo, masala, axborot, voqea-hodisani o'rganish jarayonida u haqda atroflicha, aniq, teran, chuqur, mazmundor, mustahkam to'xtamga kelish qobiliyatidir. Analitik tafakkur egasi tahlil qilinayotgan ob'ektni har tomonlama sinchiklab o'rganadi: murakkab axborotlarni qismlarga ajratadi, har bir so'z, jumla, detal, narsa ustida jiddiy fikr yuritadi, qismlarni o'zaro mantiqiy bog'laydi, maqbul xulosaga keladi va kerakli qarorlar qabul qiladi. Analitik qobiliyat egasi har qanday hodisa ustida fikr yuritganda narsa-hodisaning tashqi ma'nosini o'qish bilangina cheklanmay, uning ichki – botiniy ma'no qatlamlarini ham aniqlashga urinadi. Natijada tahlil etilayotgan ob'ekt yuzasidan atroflicha tushuncha yuzaga keladi. Analitik tafakkur muammo yoki masalaning oson va tez, to'g'ri va aniq hal etilishini ta'minlashga xizmat qiladi.

Analitik tafakkur yuritadigan odam muammo paydo bo'lganda har tomonlama fikr yuritadi: muammoning yuzaga kelishi sabablarini, uni bartaraf etish yo'llarini tahlil etadi. Analitik tafakkur egasi muammodan qochmaydi, balki uni oqilona hal qilishga intiladi.

Yuqorida berilgan ta'riflar, munosabatlarni umumlashtirib, analitik tafakkur tushunchasi belgilarini quyidagicha izohlash mumkin bo'ladi:

- analitik tafakkur fikrlashning mantiq bilan qat'iy bog'langan, predmetni aniq, to'g'ri, ob'ektiv, har tomonlama tahlil etishga qaratilgan aqliy faoliyat turidir;

- analitik tafakkur – ijtimoiy hayotning hamma sohalarini bo'yicha tahlil qilish, munosabat bildirish, o'tmishni anglash, bugunni idrok etish, kelajakni bashorat qilish, taraqqiyotning istiqbolli yo'llarini belgilash imkonini beradigan sermahsul fikrlash yo'sini;

analitik tafakkur insonni innovatsion g'oyalarni ilgari surish, yangi texnologiyalarni yaratish, amaliyotga tadbiiq etishga undaydigan yaratuvchan fikrlash tarzidir;

“Mamlakatimiz ta'lim tizimida talabalarda analitik tafakkur qobiliyatini rivojlantirish – bu mustaqil fikrlaydigan, har qanday muammoga tezkir bilan oqilona yechim topa biladigan, fikriy qaramlikdan yiroq barkamol avlod tarbiyalash imkonini beradi. Analitik tafakkur kishiga odam va olamni idrok etish quvvatini beradigan, uning fikrlash mexanizmini ratsional harakatga keltiradigan aql generatoridir [9]”,- deb ta'rif bergan taqiqotchi Sh.Hasanov.

Yurtimizda oliy ma'lumotli mutaxassis bo'lish uchun tahsil olayotgan yoshlarning analitik tafakkur ko'nikmasi, tafakkur yuritish layoqati, tafakkuriy sifatlarni o'zlashtirish darajasi shiddat bilan rivojlanib borayotgan zamon talablariga to'la javob beradi, deb bo'lmaydi.

XXI asr oliy ta'lim talabalarini o'tgan asrdagi talabalardan aqlu zakovati, tafakkur layoqati bilan bir qancha ustunlikka ega. Bugungi talabalar katta imkoniyatlar davrida, mustaqillik qo'lga kiritilib, taraqqiyot bir qadar yuksalgan sharoitda yashayotganlari sababli ham aqlan ancha ilgarilab ketishgan. Zaruriy sharoitlarni yaratilib berilayotgani ularda tahliliy fikrlashning yuksalib borayotganiga asos bo'lmoqda. Ammo globalashuv asrida ta'lim tizimida, jumladan, bo'lajak tarix o'qituvchilarining analitik tafakkurini rivojlantirish, fikrlash tarzini zamon talabiga muvofiqlashtirish borasida jiddiy kamchiliklar borligi ham ayon haqiqatdir.

Professor M.M. Mirqosimovning taqiqotiga ko'ra talabalarda analitik tafakkurni shakllantirish va rivojlantirishda eng yaxshi samara beradigan usullar quyidagicha:

1. Analitik tafakkurni shakllantirish bevosita talabalarining amaliy mutaxassislik faoliyatiga bog'lab fanlararo integratsiya asosida kasbiy amaliyotda ko'p uchraydigan muammolarni yechishga qaratilgan bo'lsa;

2. Bu jarayon samarali yakunlanishini kafolatlaydigan ilg'or ta'lim metodlaridan, usul va vositalardan, innovatsion texnologiyalardan foydalanish orqali;

3. Kasbiy baxslar tashkil etish, analitik treninglar o'tkazish, ilmiy taqiqot loyihalariga jalb etish;

4. Talabalarining analitik fikrlash mexanizmini o'zlashtirishlari uchun pedagogik shart-sharoit yaratish, xilma-xil o'quv topshiriqlari va vaziyatli keyslardan unumli foydalanish [5].

Talabalar analitik faoliyatini rivojlantirish asosida o'z qobiliyatini baholash, yutuqlarini tahlil qilish, fanga doir kompetentlik darajasini oshirish imkoniga ega bo'lib boradilar. Bu esa ta'lim natijalarini prognozlashga sharoit yaratadi.

Yuqorida berilgan ta'riflar, munosabatlarni umumlashtirib, analitik tafakkur tushunchasi belgilarini quyidagicha izohlash mumkin:

-analitik tafakkur fikrlashning mantiq bilan qat'iy bog'langan, predmetni aniq, to'g'ri, ob'ektiv, har tomonlama tahlil etishga qaratilgan aqliy faoliyat turi, ta'lim jarayonida bilimlarni o'zlashtirishning mustahkam asosi;

-analitik tafakkur-ijtimoiy hayotning hamma sohalarini bo'yicha tahlil qilish, munosabat bildirish, o'tmishni anglash, bugunni idrok etish, kelajakni bashorat qilish, taraqqiyotning istiqbolli yo'llarini belgilash imkonini beradigan sermahsul fikrlash yo'sini, ta'lim tizimida uzviylik, izchillikni ta'minlashning muhim manbai;

-analitik tafakkur insonni innovatsion g'oyalarni ilgari surish, yangi texnologiyalarni yaratish, amaliyotga tadbiiq etishga undaydigan yaratuvchan fikrlash tarzidir. Ta'lim jarayonida yoshlarni ijtimoiy faollashuvga tayyorlashning intensiv yo'li;

-ta'lim tizimida talabalarda analitik tafakkur qobiliyatini rivojlantirish – bu mustaqil fikrlaydigan, har qanday muammoga tezkir bilan oqilona yechim topa oladigan, fikriy qaramlikdan yiroq barkamol avlodni tarbiyalash imkonini beradi.

Xulosa va takliflar. Shu tariqa talabalarda har qanday narsa-hodisaga turli tomondan yondashish, uni bir vaqtning o'zida ham butunicha, ham qismlarga ajratib qabul qilish, mantiqiy fikrlash va sabab-oqibat aloqadorligiga tayanib muayyan xulosaga kelish uchun yetishmayotgan axborotni topish, voqealarning keyingi rivoji yuzasidan haqiqatga yaqin taxminlarni bildira olish ko'nikmasi shakllantiriladi. “Talabalarda analitik tafakkurni shakllantirish va rivojlantirish jarayonida qo'llanilsa, kutilgan natijaga erishish imkonini beradigan muayyan metod, vosita va usullar ham mavjud. Talabalar bilan analitik treninglar o'tkazish, rolli o'yinlar o'ynatish, kasbiy bahslar tashkil etish, ularni ilmiy-tadqiqot loyihalariga jalb qilish singarilar ana shunday usullar sirasiga kiradi” [9].

Tarixchilar uchun eng muhimi, tarixiy voqea va hodisa yuzasidan tahliliy fikr aytishdir. Shu bois ularda muayyan tarixiy voqea ustida analitik fikr yuritish ko'nikmasini shakllantirish hal qiluvchi ahamiyat kasb etadi.

Analitik fikrlash mexanizmini o'zlashtirish sakkiz bosqichli intellektual-tashkiliy texnologiya asosida amalga oshiriladi:

birinchi bosqich – tarixiy axborotni idrok etish, uning mazmuni va mohiyatidagi asosiy jihatlarini ilg'ash;

ikkinchi bosqich – tarixiy voqeani xayolan bo'laklarga ajratib, har bir bo'lakning jarayonni ta'minlashdagi o'rnini belgilash;

uchinchi bosqich – tarixiy voqelikka tanqidiy yondashish, undagi qaysi jihatlar nomuhimligini aniqlash;

to'rtinchi bosqich – tarixiy voqelik qismlarini o'zaro zarurat va sabab-oqibat bog'lanishlari nuqtai nazaridan bir-biriga taqqoslash;

beshinchi bosqich – tarixiy voqea to'g'risidagi axborotlarni boyitish, ya'ni uni o'zlashtirgan tarixiy bilimlarga, hayotda ko'rgan-bilganlarga tayanib, real borliq va boshqa tarixiy voqealar bilan taqqoslash;

oltinchi bosqich – tarixiy voqeaning mohiyatini aks ettiradigan muhim jihatlarini unchalik muhim bo'lmagan tomonlardan farqlash;

yettinchi bosqich – tarixiy voqea va hodisaning tarixdagi o'rnini belgilashga urinish;

sakkizinchi bosqich – yuqoridagi bosqichlarda amalga oshirilgan intellektual-estetik operatsiyalarga tayangan holda tarixiy voqea yuzasidan ilmiy asoslangan xulosa chiqarish.

Aytilganlar tarixchi talabalarda analitik tafakkur yuritish ko'nikmasini shakllantirish uchun o'z aqliy imkoniyatlarini faollashtirish maqsadida amalga oshiriladi.

ADABIYOTLAR

1. Ivanov P.I. Umumiy psixologiya. T.:1962.-492-b.
2. G'oziev E. Tafakkur psixologiyasi. Toshkent.: O'qituvchi.-1990. –B. 25. 6
3. Falsafa. Qomusiy lug'at. T.: Sharq.-2004

4. O'zbekiston Respublikasi Prezidenti Mirziyoyev Sh.M. ning O'zbekiston Respublikasi oliy ta'lim tizimini 2030 - yilgacha rivojlantirish konsepsiyasini tasdiqlash to'g'risidagi PF-5847-son Farmoni. -T.; 2019 - yil 8 - oktyabr. Manba: Qonun hujjatlari ma'lumotlari milliy bazasi, 09.10.2019 y., 06/19/5847/3887-son; 30.04.2020 y., 06/20/5987/0521-son; Qonun hujjatlari ma'lumotlari milliy bazasi, 09.11.2021 y., 06/21/3/1037-son, 18.03.2022 y., 06/22/89/0227-son.
5. Mirqosimova, M.M. (2020) Talabalarda analitik tafakkurni rivojlantirish texnologiyasi.// NamDU ilmiy axborotnomasi - Научный вестник НамГУ 2020 yil 4-son. –B. 479.
6. Mirqosimova, M.M. (2020) Talabalarda analitik tafakkurni rivojlantirish texnologiyasi. Scientific Bulletin of Namangan State University: Vol. 2 : Iss. 4 , Article 89. Available at: <https://uzjournals.edu.uz/namdu/vol2/iss4/89>
7. Shonazarov Q.R. Bo'lajak tarix o'qituvchilarini maktab o'quvchilarida tarixiy tafakkurni shakllantirishga tayyorlash. Ped.fan. nomzodi. dis.-T.:2003
8. Xodjaev B.X. Umumta'lim maktabi o'quvchilarida tarixiy tafakkurni modernizatsiyalashgan didaktik ta'minot vositasida rivojlantirish. Ped. fan.doktori dis.-T.:2016
9. Hasanov Sh. Adabiy ta'lim jarayonida talabalarda analitik tafakkurni rivojlantirish texnologiyasini takomillashtirish. Falsafa(PhD) dok. dis.-N.:2020.



Shohrux MIRZAYEV,
Namangan davlat universiteti tadqiqotchisi
shmirzayev@mail.ru

Pedagogika fanlari doktori, professor T.Islomov taqrizi asosida

O'QUV ME'YORIY HUJJATLAR BILAN ISHLASH VA IJRO INTIZOMI SAMARADORLIGINI OSHIRISHNING MUHIMLIGINI VA RIVOJLANTIRISHNING MAQSADI

Annotatsiya

Bu maqola o'quvchilar va o'qituvchilarning o'quv jarayonida me'yoriy hujjatlar bilan ishlash va ijro intizomi muhimligi va samaradorligini oshirishning muhimligini va maqsadini o'rgatishga bag'ishlangan. Maqola o'quv jarayonida me'yoriy hujjatlar bilan ishlash va ijro intizomi muhimligini ko'rsatib beradi va professor-o'qituvchilarga o'quv jarayonini rivojlantirishga qanday qadam-talablar qo'yish kerakligini aytadi. Shuningdek, o'quvchilarning o'zlashtirilgan ma'lumotlarini o'zlashtirish va tahlil qilishda qanday yordam ko'rsatish kerakligi va bu jarayonda o'quvchilarning mustaqil fikrlash va muhokama qilish tushunchalarini rivojlantirishning muhimligi haqida ma'lumotlar beradi. Umuman olganda, bu maqola o'quv jarayonini samarali va effektiv ravishda tashkil etish va rivojlantirishga oid muhim masalalarni ko'rsatib beradi va o'quvchilarning o'zlashtirilgan bilim va ko'nikmalarini rivojlantirishlariga yordam beradi.

Kalit so'zlar: O'quv me'yoriy hujjatlar (o'quv reja, dars reja yoki dars tarixlari, dars-kun tartibi va boshqalar), monitoring va baholash, qo'llanma va yo'riqnoma, hamkorlikda dars rejasini tuzish, texnologiyalardan foydalanish, o'quv dasturining o'zgartirish va rivojlantirish, individual yondashuv, nutqni mustahkamlash, talabalar bilan hamkorlik.

ВАЖНОСТЬ РАБОТЫ С ОБУЧАЮЩИМИ НОРМАТИВНЫМИ ДОКУМЕНТАМИ И ПОВЫШЕНИЕ ЭФФЕКТИВНОСТИ ИСПОЛНИТЕЛЬСКОЙ ДИСЦИПЛИНЫ И ЦЕЛЬ РАЗВИТИЯ

Аннотация

Данная статья посвящена обучению студентов и преподавателей важности и цели работы с нормативными документами в учебном процессе и повышению значения и эффективности исполнительской дисциплины. В статье показана важность работы с нормативными документами и внедрением дисциплины в образовательном процессе, а также рассказано профессорам и преподавателям, какие шаги необходимо предпринять для развития образовательного процесса. В нем также содержится информация о том, как помочь учащимся в усвоении и анализе их собственной информации, а также о важности развития у учащихся навыков независимого мышления и обсуждения в этом процессе. В целом данная статья раскрывает важные вопросы, связанные с эффективной и действенной организацией и развитием образовательного процесса и помогает учащимся развивать полученные знания и умения.

Ключевые слова: Учебный план (учебный план, планы уроков или истории уроков, планы уроков и др.), контроль и оценка, пособия и методические указания, совместное планирование урока, использование технологий, изменение и развитие учебного плана, индивидуальный подход, укрепление речи, сотрудничество с студентами.

THE IMPORTANCE OF WORKING WITH TRAINING REGULATORY DOCUMENTS AND IMPROVING THE EFFICIENCY OF EXECUTIVE DISCIPLINE AND THE PURPOSE OF DEVELOPMENT

Annotation

This article is devoted to teaching students and teachers the importance and purpose of working with regulatory documents in the educational process and increasing the value and effectiveness of performing discipline. The article shows the importance of working with normative documents and the introduction of discipline in the educational process, and tells professors and teachers what steps need to be taken to develop the educational process. It also provides information on how to help students absorb and analyze their own information, and the importance of developing students' independent thinking and discussion skills in the process. In general, this article reveals important issues related to the effective and efficient organization and development of the educational process and helps students develop their knowledge and skills.

Key words: Curriculum (syllabus, lesson plans or lesson histories, lesson plans, etc.), monitoring and evaluation, manuals and guidelines, collaborative lesson planning, use of technology, changing and developing the curriculum, individual approach, strengthening speech, collaboration with students.

Kirish. O'quv me'yoriy hujjatlar (dars rejaları, o'quv dasturlari, metodik materiallar va boshqa o'quv-uslubiy hujjatlar) bilan ishlash va ijro intizomi, ta'lim muassasalari va o'qituvchilar uchun muhimdir. Bu intizomni oshirish va rivojlantirishning maqsadi, ta'lim jarayonlarini mustahkamlash, o'quvchilarning o'zlarini rivojlantirishini ta'minlash va o'quvchi yutuqlarini yaxshilashdir.

O'quv me'yoriy hujjatlar, ta'lim dasturlariga asoslanadi va o'quvchilar uchun muhim bilim va ko'nikmalarni o'rganishning yo'lini ko'rsatadi. Bundan tashqari,

o'quvchilarning eng yaxshi o'rganish usullarini tanlashiga va o'z fikrlarini ifoda qilishga yordam beradi.

Maqolada o'quv me'yoriy hujjatlarining ishlatilishi va ijrosi jarayonidagi samaradorligi o'zbekiston ta'lim tizimiga misol bilan olib ko'ramiz:

Ta'lim jarayonini strukturlash: O'quv me'yoriy hujjatlar, o'quv dasturlarida berilgan ta'limning tartib va tashkilini belgilaydi. Bunday hujjatlarni o'rganish va ijrosi ta'lim jarayonlarini mustahkamlashga yordam beradi va o'qituvchilar uchun yo'l-yo'riq bo'ladi.

O'quvchilarga yo'l-yo'riq berish: O'quv me'yoriy hujjatlar, o'quvchilarga ta'limni o'rganish va bajarishda qanday yo'l-yo'riqni olib borish kerakligini ko'rsatadi. Bu, o'quvchilar uchun o'quv jarayonini tushunarli va qulay qiladi.

Ta'lim sifatini oshirish: O'quv me'yoriy hujjatlar, yangi ta'lim usullarini va o'quv texnologiyalarini taqdim etadi, shuningdek, o'quv jarayonida baholash va baho berishning yaxshi usullarini ko'rsatadi. Bu usullar o'quvchilarning tushunish va bilim olish darajasini oshirishga yordam beradi.

O'quvchilarning motivatsiyasini oshirish: O'quv me'yoriy hujjatlar o'quvchilarni ta'lim bilan qiziqish va qiziqarliroq bo'lishga yo'l qo'yadi. Bu, o'quvchilarning o'ziga qiziqishini va o'zini rivojlantirishga qiziqishini oshiradi.

O'quvchilarning o'z-o'zini baholash va o'z-nazoratini oshirish: O'quv me'yoriy hujjatlar, o'quvchilarning o'z fikrlarini ifoda qilish va o'z-o'zlarini baholashning yo'l-yo'riqini ko'rsatadi. Bu, o'quvchilarning o'z mahoratlarini, qobiliyatlarini va kamchiliklarini aniqlashga va rivojlantirishga imkon beradi.

O'quv me'yoriy hujjatlar bilan ishlash va ijro intizomi o'zbekiston ta'lim tizimida o'quvchilarning o'zlarini rivojlantirishi va yutuqlarini oshirishning asosiy vositasi sifatida qabul qilinadi. Ular bilan ishlash va ularning samaradorligini rivojlantirish maqsadi, o'quvchilarni amaliy hayotga va savodxonlikka tayyorlash, ularning kundalik hayotda foydali ahamiyatga ega bo'lgan bilim va ko'nikmalarga ega bo'lishini ta'minlashdir. O'quv me'yoriy hujjatlar yaxshi tuzilmagan bo'lsa, o'quvchilarning qiziqishini yitirib, o'qishga qarshi qo'rqish yuz berishi mumkinligi katta. Shuning uchun, ta'lim muassasalarida o'quv me'yoriy hujjatlar o'z vaqtida va sifatli shakllantirish va rivojlantirishga xizmat qilish muhimdir.

Asosiy qism. O'quv jarayonini samarali tashkil etish va o'quvchilarning o'zlarini o'zlashtirishini ta'minlash uchun o'quv me'yoriy hujjatlarining roli juda muhimdir. O'quv me'yoriy hujjatlar - bu, o'quv dasturlarini amalga oshirish va o'quv jarayonini boshqarishda o'qituvchilarga yo'naltirilgan hujjatlardir. Bu maqolada, o'quv me'yoriy hujjatlar bilan ishlash va ijro intizomi samaradorligini oshirishning muhimligi va rivojlantirishning maqsadi mavzusida ko'zdan kechiramiz.

O'quv me'yoriy hujjatlarining roli

O'quv me'yoriy hujjatlar, o'quv dasturlari va o'quvchilarning talablarini belgilab beruvchi, o'quv jarayonini o'rgatish va o'quvchilarni baholash va taqqoslash jarayonini tartibga soluvchi vosita sifatida o'quv tizimining asosiy qismini tashkil etadi. Ular o'quvchilarning o'zlashtirilishini, o'quv jarayonining effektivligini oshirishga yordam berishadi.

O'quv me'yoriy hujjatlar quyidagi maqsadlarga erishishga yordam beradi:

O'quv dasturlarini amalga oshirish: O'quv me'yoriy hujjatlar, o'quv dasturlarida belgilangan maqsad va talablarni bajarish uchun qo'llaniladigan kengaytirilgan o'quv materiallarini o'quvchilarga taqdim etishda foydalaniladi. Bu hujjatlar o'quvchilarning fikrlash, ko'nikmalarni rivojlantirish va nazariy bilimlarni amaliyotga o'tishiga yordam beradi.

O'quv jarayonini boshqarish: O'quv me'yoriy hujjatlar o'qituvchilarga o'quv jarayonini tashkil etish va boshqarishda qo'llaniladigan qo'llanmalar va qoidalarni taqdim etadi. Ular o'qituvchilarga o'quv darslarini tayyorlash, tahlil qilish va baholash jarayonida yordam beradi.

O'quvchilarni baho va taqqoslash: O'quv me'yoriy hujjatlar, o'quvchilarning o'zlashtirilish darajalarini aniqlash va baho berishda yordam beradi. Bu, o'quvchilarning o'zlarini rivojlantirish va qo'llanma ishlarida osonlik bilan qatnashishlari va o'quvning samaradorligini oshirishga imkon beradi.

O'quv me'yoriy hujjatlar bilan ishlash va ijro intizomi samaradorligini oshirishning muhimligi

O'quv me'yoriy hujjatlar bilan ishlash va ijro intizomi samaradorligini oshirish o'quv tizimining o'zining samaradorligini va o'quvchilarning yuqori darajada o'zlashtirishini ta'minlaydi. Bu amalga oshirilganda, quyidagi muhim tajribalar mavjud bo'ladi:

O'quv jarayonini samarali tashkil etish: O'quv me'yoriy hujjatlar o'quv dasturlarini amalga oshirishda o'qituvchilar uchun qo'llanadigan qo'llanmalar va o'quvchilarni qiziqtirish va qiziqtirish uchun o'quv materiallarini taqdim etadi. Bu xususiyat o'quvchilarning o'quv jarayonini samarali tashkil etishiga yordam beradi va ularning o'zlashtirilishini oshiradi.

O'quvchilarga qo'llanmalar bilan bog'liqlikni rivojlantirish: O'quv me'yoriy hujjatlar, o'quvchilarni qo'llanma asosida o'quvning qiziqish va ehtiyotkorlik darajasini oshirishga yordam beradi. Ushbu bog'liqlik o'quvning qiziqish darajasini oshiradi va o'quvchilarning o'zlashtirilishini rag'batlantiradi.

O'quv jarayonining natijalarini baholash: O'quv me'yoriy hujjatlar, o'quvchilarning ma'lum bir dars yoki mavzu bo'yicha o'zlashtirish darajalarini va bilim darajasini baholashda yordam beradi. Bu baholash natijasida o'qituvchilar o'quv jarayonini samaradorligini va o'quvchilarning o'zlashtirilish darajasini aniqlashga imkon beradi.

O'quv jarayonida izlanish va takrorlash imkonini yaratish: O'quv me'yoriy hujjatlar o'quvchilarga o'zlashtirishni ta'minlash va bilimlarni oshirish imkonini yaratadi. Bu xususiyat o'quvchilarning o'quv jarayonida izlanish va takrorlash jarayonini osonlashtiradi va o'quvning samaradorligini oshiradi.

O'quv me'yoriy hujjatlar bilan ishlash va ijro intizomi rivojlantirishning maqsadi

O'quv me'yoriy hujjatlar bilan ishlash va ijro intizomi rivojlantirishning maqsadi, o'quv jarayonini yuqori darajada samarali va o'quvchilarning o'zlarini o'zlashtirishiga yordam beruvchi o'quv tizimini shakllantirish va rivojlantirishdir. Ushbu maqsadni erishish uchun quyidagi chora-tadbirlar zarur bo'ladi:

O'quv me'yoriy hujjatlarining yangilashishi: O'quv dasturlarida va talablarida o'zgarishlar bo'lganda, o'quv me'yoriy hujjatlarini ham yangilash va moslashtirish kerak. Bu, o'quvchilarning o'zlashtirilishini oshiradi va o'quv jarayonini samarali tashkil etishga yordam beradi.

O'quvchilarning kerakli resurslarga murojaat qilishini ta'minlash: O'quv me'yoriy hujjatlar, o'quvchilarning kerakli resurslarga osonlik bilan murojaat qilishini ta'minlashga yordam beradi. Ular o'quv materiallariga va qo'llanmalarga osonlik bilan kirishishlari mumkin bo'lgan ko'rsatkichlar bilan taqdim etilishi kerak.

Qo'llanmalar va o'quv dasturlari bilan tanishuvni rivojlantirish: O'quv me'yoriy hujjatlar o'quvchilarga qo'llanmalar va o'quv dasturlari bilan tanishuv va ulardan foydalanishni osonlashtirishga yordam beradi. Ushbu tanishuv o'quvchilarning o'zlashtirilish darajasini oshiradi va o'quvning samaradorligini oshiradi.

Talaba yuritish va qo'llab-quvvatlash: O'quv me'yoriy hujjatlar o'qituvchilarga o'quv jarayonida talabalarni yuritish va o'zlashtirish uchun qo'llanmalar taqdim etishda yordam beradi. Ular o'quvchilarning o'zlashtirilishini rag'batlantiradi va o'quv jarayonining samaradorligini oshiradi.

O'quv jarayonining baholanishi: O'quv me'yoriy hujjatlar o'qituvchilarga o'quv jarayonini baholashda qo'llanma va ma'lumotlar taqdim etishda yordam beradi. Bu baholash jarayonida o'quv tizimining samaradorligi va o'quvchilarning o'zlashtirilish darajasi aniqlanadi.

O'quv me'yoriy hujjatlar, o'quv jarayonlarini tashkil etish va o'quv faoliyatini amalga oshirishda o'quvchilarning o'zlashtirish va rivojlantirishning muhim qismlaridan biridir.

O'quv me'yoriy hujjatlarga o'rgatish-tarbiyalash jarayonida o'quvchilar o'z fikrlarini ifoda qilishi, o'zgaruvchanlik va rivojlanishga to'g'ridan-to'g'ri qatnashishi, o'z-o'zini boshqalar bilan solishtirish va hamkorlik qilish, bilim va ko'nikmalarni o'zlashtirish va amalga oshirish, shaxsiy va jamoaviy maqsadlarni belgilash va undan samarali foydalanish qobiliyatini rivojlantirish imkonini beradi.

O'quv me'yoriy hujjatlar bilan ishlash va ijro intizomi quyidagi muhim aspektlarni o'z ichiga oladi:

Dars rejasining tayyorlanishi: O'quv darslarining rejalari, o'quvchilarning o'zlashtirish va o'rganish jarayoniga mos kelishi kerak. Rejalar o'quvning mazmunini, turini, maqsadlarini va o'quvchilarga qo'yiladigan talablarni o'z ichiga oladi. Rejalarni qo'llash, o'quv jarayonining samaradorligini oshiradi.

O'quvchilarni baholash va izchilash tizimi: O'quvchilarning bilim va ko'nikmalari ustida baholash va izchilash tizimi, ularning ma'lumot va tajribalarini aniqlash va o'zlashtirish jarayonida ularning yutuqlarini aniqlashga yordam beradi. Bu, o'qituvchilar uchun o'quvchilarning o'zlashtirish darajasini tushinishga yordam beradi va o'quvchilarni qo'llab-quvvatlaydi.

Tarbiyaviy metod va usullar: O'quv jarayonida o'quvchilarga o'z fikrlarini ifoda qilish, muhokama qilish va taklif qilish imkonini beradigan tarbiyaviy metod va usullar o'quv me'yoriy hujjatlari orqali amalga oshiriladi. Bu usullar o'quvchilarning fikrlash va munozaralash qobiliyatini rivojlantiradi.

Yordamchi materiallar: O'quv me'yoriy hujjatlar, darslarda ishlatiladigan yordamchi materiallarni, masalan, o'quv dasturlarini, o'quv qo'llanmalarni, multimedia asboblarini, o'quv dasturlarini o'z ichiga oladi. Bu materiallar

o'quvchilarning o'zlashtirish jarayonida yordam beradi va darsda o'quvning samaradorligini oshiradi.

Murabbiy-otashga doir maslahatlar: O'quv me'yoriy hujjatlar, o'qituvchilar va murabbiylar uchun o'quvchilarni o'zlashtirish va rivojlantirishga doir maslahatlar va ko'rsatmalar o'z ichiga oladi. Bu maslahatlar o'quvchilar bilan o'zaro hamkorlikda samarali o'quv jarayonini ta'minlashga yordam beradi.

O'quv me'yoriy hujjatlarning amaliyotda samaradorligini oshirish, o'quvchilarning o'zlashtirishini rag'batlantirish va bilimining yanada mustahkamlanishiga xizmat qiladi. O'quvchilarning o'z fikrlarini ifoda qilish, o'z-o'zini boshqalariga ifodalash va boshqa insonlar bilan hamkorlik qilishga o'rgatilishi o'quvchilarning shaxsiy va jamoaviy rivojlanishiga yordam beradi. Bu esa o'quvchilarning o'zlashtirish va o'quv jarayonidagi ishtirokini yanada oshiradi va o'quv faoliyatining natijasini samarali tashkil etishga erishishga yordam beradi.

Xulosa. O'quv me'yoriy hujjatlar bilan ishlash va ijro intizomi samaradorligini oshirish o'quvchilarning o'zlarini o'zlashtirishga yordam beruvchi o'quv tizimini shakllantirish va rivojlantirishda katta ahamiyatga ega. Ular o'quv dasturlarini amalga oshirish, o'quv jarayonini boshqarish va o'quvchilarni baholash va taqqoslash jarayonini tashkil etishda o'qituvchilarga yordam beradi. O'quv me'yoriy hujjatlar bilan ishlash va ijro intizomi samaradorligini oshirishning maqsadi o'quvning samaradorligini oshirish va o'quvchilarning o'zlarini o'zlashtirishini ta'minlashdir. Bu maqsadni erishish uchun o'quv me'yoriy hujjatlarni rivojlantirish, yangilash va o'quvchilarga kerakli murojaat va qo'llab-quvvatlash zarur bo'ladi.

ADABIYOTLAR

1. Ismoilov T. The development of physical qualities of the pupils of primary forms of secondary schools through mobile activities in the process of study. Scientific and Technical Journal of Namangan Institute of Engineering and Technology 2.11 (2020): 391-394.
2. Ismoilov T. I. Human factor in the spiritual development process. Мировая наука 5 (14) (2018): 43-44.
3. Ismoilov T. The importance of outdoor games in the upbringing of a harmonious young generation. Scientific and Technical Journal of Namangan Institute of Engineering and Technology 1.11 (2019): 257-261.
4. Ismoilov T. I. Special aspects of formation of youth's life strategy. Scientific and Technical Journal of Namangan Institute of Engineering and Technology 2.9 (2020): 214-219.
5. Ismoilov, T. I. The importance of forming youth life strategy in an informed society. EPRA International Journal of Multidisciplinary Research (IJMR) 6.8: 536-538.
6. Turgunov, S. T., Daniyarov, B. K., Umaraliev, M. A., Shodmonova, S. S., Turgunova, S. M., & Tojiboeva, H. M. (2012). Development of professional skills and competencies of teachers. T: Sano-standart-2012.
7. Djurayev, R. X., & Turgunov, S. T. (2006). Ta'lim menejmenti: O'quv qo'llanma. Toshkent: Voris, 264.



Zilola MIRSHARIPOVA,
Toshkent davlat texnika universiteti katta o'qituvchisi
E-mail:zilolaaa71@mail.ru

TDTU katta o'qituvchisi D.O.Nizamova taqrizi asosida

STUDY OF ERRORS IN PHYSICAL ACTIVITY OF TSTU STUDENTS

Annotation

The article highlights the work done to identify the main mistakes made by students of TSTU in physical education, and the development of recommendations. The study involved students of the Tashkent State Technical University named after Islam Karimov, the survey was conducted online, the results were analyzed and recommendations were given.

Key words: Students, motor activity, sports, healthy lifestyle, Ill.

ИЗУЧЕНИЕ ОШИБОК В ФИЗИЧЕСКОЙ ДЕЯТЕЛЬНОСТИ У СТУДЕНТОВ ТДТУ

Аннотация

В статье освещена проведенная работа по выявлению основных ошибок, допускаемых студентами ТДТУ при занятиях физической культурой, и разработке рекомендаций. В исследовании приняли участие студенты Ташкентского государственного технического университета имени Ислама Каримова, опрос проводился онлайн, результаты были проанализированы и даны рекомендации.

Ключевые слова: Студенты, двигательная активность, спорт, здоровый образ жизни, болезнь.

TDTU TALABALARI ORASIDA JISMONIY FAOLLIKDA YO'L QO'YILADIGAN XATOLIKLARNI O'RGANISH

Annotatsiya

Maqolada TDTU talabalari orasida jismoniy faol bo'lishlarida yo'l qo'yiladigan asosiy xatolarni aniqlash va tavsiyalar ishlab chiqish bo'yicha olib borilgan ishlar yoritilgan. Tadqiqot ishini o'tkazishda Islom Karimov nomli Toshkent davlat texnika universiteti talabalari qatnashdilar, so'rovnomma onlayn tarzda o'tkazildi, natijalar tahlil qilindi va tavsiyalar ishlab chiqildi.

Kalit so'zlar: Talabalar, jismoniy faollik, sport, sog'lom turmush tarzi, kasallik.

Kirish. Mamlakatimizda xalq salomatligi diqqatga sazovor. Salomatlik har bir inson uchun bebaho boylik sifatida jamiyat ijtimoiy-iqtisodiy rivojlanishining muhim shartlaridan biri bo'lmoqda. Darhaqiqat, Butun jahon sog'liqni saqlash tashkilotining ta'rifiga ko'ra: «Salomatlik – kasallik, biror nuqsonlarning yo'qligi emas, balki jismoniy, aqliy (ruhiy) va ijtimoiy xotirjamlikdir». Salomatlikni har qancha moddiy boylik va mablag' evaziga sotib olib bo'lmaydi. Inson mustahkam salomatlikka ega bo'lgandagina baxtli yashashi mumkin. Shunday ekan, salomatlik – mavjud barcha qadriyatlar orasida eng oliysi sifatida qadrlanmog'i lozim. Buning uchun har bir inson mustahkam salomatlikka erishish yo'lini, salomatlikning sir-asrorlarini chuqur bilishi va to'laqonli salomatlikning yagona yo'li sog'lom turmush tarzi ekanligini anglab yetishi lozim.

Turmush tarzi – inson hayotining tayanch nuqtasiki, har bir inson unga tayangan holda, o'z hayotini tubdan o'zgartirishga erishishi mumkin. Turmush tarzini belgilovchi bosh omil insonning o'zidir. Sog'lom turmush tarzi – shunday yashash tarziki, unda odamlar salomatligiga ta'sir ko'rsatuvchi zararli omillar bo'lmasligi, inson ulardan ongli ravishda o'zini chetga olishi kerak. Sog'lom turmush tarzining asosiy yo'nalishlari:

- Jamoa va shaxsiy gigiyena qoidalariga amal qilish;
- jismoniy faollik;
- kun tartibiga rioya qilish;
- zararli odatlardan tiyilish;
- to'g'ri ovqatlanish;
- ruhiy xotirjamlik;
- tibbiy madaniyat;
- jinsiy tarbiya.

Ma'lumki, turmush tarzi sog'lom va nosog'lom bo'lishi mumkin. Sog'lom turmush tarzida yashagan insonlar kundalik hayot me'yorini to'g'ri tashkil qiladilar. Ta'kidlash muhimki, o'qiganda, uxlaganda, yurganda, ovqatlanganda, dam olganda, kulganda, yo'talganda o'ziga xos me'yoriy holat bo'lib, ana shu me'yorning buzilishi muayyan ma'noda, salomatlikka zarar yetkazadi. Bu holatni ko'p yoshlar anglashmaydi, unga rioya qilishmaydi. "Me'yor" tushunchasi madaniyatning muhim belgisidir. Albatta, har bir narsa me'yoridan chiqib ketsa, o'z xususiyatini yo'qotib qo'yishi tabiiy. Butun Jahon Sog'liqni saqlash tashkilotining ma'lumotiga qaraganda, sog'lig'imizning:

- 50-55 % turmush tarzimizga;

- 18 % irsiy kasalliklar;

- 17 % ekologiya;

- 8-10 % tibbiyot xodimlarining tez, sifatli, malakali yordam ko'rsatishlariga bog'liq ekan.

Qadimda bir donishmanddan: "Insonni nima baxtli qiladi, boylikmi yoki shon-shuhratmi," – deb so'raydilar. "Boylik, qolaversa, shon-shuhrat ham insonni baxtli qila olmaydi. Tani-joni sog' inson har qanday kasalmand badavlatdan baxtliroqdir", deb javob beribdi donishmand. Bundan xulosa qiladigan bo'lsak, sog'lom bo'lmagan inson baxtli bo'la olmaydi, betob bo'lsa, hech qanday boylik tatimaydi. Mustahkam sog'liq insonning asosiy ehtiyojlaridan biri bo'lib qolmay, balki u jamiyatning muhim ijtimoiy-iqtisodiy ehtiyoji hamdir. "Xalq sog'ligi – yurt boyligi" deb bejiz aytilmagan. Kishining mustahkam sog'ligini faqat uning kasalliklardan holi bo'lgani emas, balki jismoniy va ruhiy kuch-quvvatining uyg'unligi, yaxshi mehnat qobiliyati, kayfiyatining doim yaxshi bo'lishi ko'rsatadi. Har bir odam o'z qadr-qimmatini bilishi, atrofidagi odamlarni hurmat qilishi, o'z ishini qadrlashi, sog'ligini saqlashi, baxtli-

saodatli bo'lib yashashi uchun harakat qilishi kerak. Bu, albatta, sog'lom turmush tarzi bilan amalga oshiriladi.

Mavzuga oid adabiyotlar tahlili. Jismoniy faollik «Tarbiyaning ajratib bo'lmaydigan bir tarkibi – jismoniy tarbiya», deb ta'kidlagan Abu Ali ibn Sino. Xalqimiz azal-azaldan jismonan baquvvat, ma'nan sog'lom kishilarga katta e'tibor, hurmat va havas bilan qaragan. Ana shunday insonlardan biri Xorazm elining asl farzandi, kuragi yerga tegmagan kurashchi Pahlavon Mahmud xalq qahramoni sifatida e'tirof etilgan.

Har bir yosh jismoniy tarbiya turini tanlashdan oldin, birinchi navbatda, o'z sog'liq darajasini tibbiy ko'rikdan o'tish yo'li bilan baholash, qaysi sport turi bilan shug'ullanish mumkinligini, u yoshiga, yil fasliga, organizmning ayni paytdagi holati va shu kabi o'ziga xos xususiyatlarga baho berib, jismoniy faollik turini to'g'ri tanlashi zarur. Har bir insonda jismoniy tarbiya va sportga mehr uyg'otish oildan boshlanadi. «Jismoniy mashqlar bilan muntazam shug'ullanib turuvchi kishi davolanishga kamdan-kam muhtoj bo'ladi» deb yozgan edi Abu Ali ibn Sino.

Jismoniy tarbiyaning sog'lomlashtiruvchi va tarbiyaviy vazifalari quyidagilardan iborat:

- butun kun davomida yaxshi kayfiyat bo'ladi;
- ish unumli, ijodiy faoliyat kuchli bo'ladi;
- asablar tizimi muvozanatlashib, bosiq, mulohazali bo'lishga olib keladi;
- faollik, tashabbuskorlik, qiyinchilikdan, dovyurak, do'stlik hissiyotlarini shakllantiradi;
- muntazam ravishda jismoniy mashq bilan shug'ullanish gigienik ko'nikmalarning shakllanishiga olib keladi;
- organizmdagi yog'lar kamayadi, ixcham, ephil, chaqqon bo'lishga olib keladi;
- mushaklaringiz tortishib, qomat ko'rkam va kelishgan bo'ladi;
- tomirlarda qonning oqishi yaxshilanib, tana va a'zolariga kislorod hamda oziqlarning borishi yaxshilanadi;
- organizmning himoya qobiliyati oshadi;
- o'zgalarga qaraganda yosh, ko'rkam, ishchan va sog'lom bo'lishga erishiladi.

Jismoniy sog'lomlashtirish usullari orasida ertalabki badantarbiya ommaviyligi bilan ahamiyatga ega. Ertalabki badantarbiya tanani uyg'otadi, modda almashinuvini yaxshilaydi, tanaga rohat va faollik bag'ishlaydi, kayfiyatni ko'taradi, karaxtlikni yo'qotishga yordam beradi. Ertalabki badantarbiya har kuni o'z vaqtida ochiq havoda o'tkazilsa, yaxshi samara berish bilan birga, kun bo'yi teranlik va o'qish qobiliyatini oshiradi. Insonga xos erinchoqlik sabab aksari yoshlarimiz o'zlari uchun foydali bo'lgan jismoniy mashg'ulotlar bilan shug'ullanish o'rniga qimmatli vaqtlarini televizor, kompyuter qarshisida turli ko'rsatuvlar ko'rib, o'yinlar o'ynab, pivo va boshqa ichimliklar ichib "dam olishga" sarflashni afzal ko'radilar. Natijada, ular bunday kam harakatlilik oqibatida turli kasalliklar kelib chiqadi. Harakatlar qanday bo'lmasin, ular badan va a'zolarining faol ishlashi hisobiga energiya sarf bo'lishi bilan bog'liq.

Har bir insonning kundalik hayotiga kirishi zarur harakat turlari:

- mehnat;
- sport o'yinlari;
- raqs;
- yoga mashqlari;
- jismoniy tarbiya (fizikultura) va hokazo.

Bugungi yoshlar etraga mamlakatimiz ravnaqini, maqsadlarimizni ro'yobga chiqaradigan kishilardir. Ular har tomonlama yetuk, shu jumladan, jismonan sog'lom bo'lishlari shart. Millat kelajagi haqida qayg'urgan Abdulla Avloniy ham bola tarbiyasi haqida fikr yuritar ekan, tarbiya jarayonini uch qismga bo'lgan edi: «Badan tarbiyasi», «Fikr tarbiyasi» va «Axloq tarbiyasi». Zero, A.Avloniy «Badan tarbiyasi»ni birinchi o'ringa qo'ygan bejiz emas. Bunda, «Badanning salomat va quvvatli bo'lmog'i insonga eng kerakli narsadir. Chunki o'qimoq, o'rganmoq va o'rgatmoq uchun insonga kuchli, kasalsiz tana lozimdir. Sog' badanga egabo'lmagan insonlar ko'p yaxshi ishlarga qodir bo'la olmaydilar. Fikr tarbiyasi uchun mustahkam va sog'lom bir vujud kerakdir», deb bejiz ta'kidlamagan.

Falsafa va ijtimoiy gigiena va turli jismoniy madaniyat oid adabietlarda sog'lom turmush tarzini shakllantirish muammolariga so'ngi paytlarda katta e'tibor berilmoqda. Jismoniy tarbiya ta'lim sifatida jahondagi barcha mutaxassislarining e'tiborini jalb etish bilan bir qatorda uning tavsifi (mazmun va mohiyat ifodasi) va tasnifi (vositalar, qo'llanish jaraenlari) olimlar o'zlaricha ifoda etishadi. Bu o'rinda P.F. Lesgaft, L.P. Matveev, A.F. Novikov va o'zbekistonlik olimlar R.Salomov, K.M. Mahkamjonov, Yu.M. Yunusova, Sh.H. Xonkeldiev, A.A. Abdullaev, H.T. Rafiev, H.A. Botirov, O'.Ibrohimov kabi jismoniy tarbiya nazariyotchilari jismoniy tarbiya tushunchasini bir qolipda tavsif etishgan va ilmiy asarlarida sog'lom turmush tarziga oid juda ko'p tushuntirishlar berganlar. Bu masalaning ijtimoiy-ruhiy, tibbiy-gigienik, iqtisodiy, shaxsning o'ziga aloqador motivatsion tomonlari bugungi kunga kelib tadqiq etilmoqda. Biroq, sog'lom turmush tarzining metodologik, ilmiy muammolari va ijtimoiy-gigienik mezonlari ayrim mintaqalarning o'ziga xos tomonlari, iqlimiy-geografik sharoitlari, aholi turmush madaniyatining etnik xususiyatlari yetarlicha o'rganilgan emas.

Ammo hozirgi kunda ommaviy axborot vositalari orqali atletik tanaga erishgan sportchilar va turli sport ozuqalarini reklamasi avj oldi. Albatta har bir yosh atletik tanaga ega bo'lishni hohlaydi va bilar bilmas jismoniy mashq va sport bilan shug'ullanadi, sport ozuqalarini qabul qiladi.

Ilmiy izlanishlar natijasi va statistik ma'lumotlar ko'rsatishicha ko'pincha sportchilar yuqoridagi xatolarga yo'l qo'yib yurak hurujidan hayotdan ko'z yumish holatlari uchramoqda ekan.

Tadqiqot metodologiyasi. Talabalar jismoniy faol bo'lishlarida yo'l qo'yiladigan asosiy xatolarni aniqlash. Tadqiqot ishini o'tkazishda Islom Karimov nomli Toshkent davlat texnika universiteti talabalari orasida jismoniy faol bo'lishlarida yo'l qo'yilayotgan xatolarni aniqlash bo'yicha tuzilgan savollarga javob olish maqsadida o'tkazilgan onlayn sorovnomada o'tkazildi. So'rovnomada 1,2,3,4- bosqich talabalaridan 206 ta talaba qatnashdilar. Talabalarga quyidagi jadvalda keltirilgan savollar berildi va javoblar olindi.

Savol	Javob	
	Ha	Javob yo'q
Siz o'zingizni jismoniy holatingizni sport bilan shug'ullanish uchun tekshirtirdingizmi?	12%	88%
Yoga, fitness 100% foydalimi?	87%	13%
Asosiy sport turlarida qanday moneliklar borligini bilasizmi?	14%	86%
Sport bilan shug'ullanishda trener maslahatiga rioya qilasizmi?	43%	67%
Sport ozuqalarini iste'mol qilasizmi?	68%	32%
Jismoniy tiklanishni aniqlash usullarini bilasizmi?	11%	89%
Sport bilan shug'ullanganda o'z imkoniyatlarini bilasizmi?	55%	45%
Sportda to'satdan yurak huruji bo'lishidan habaringiz bormi?	15%	85%
Spor bilan shug'ullanganda suv ichish tartibiga rioya qilasizmi?	65%	45%
Ovqatlanishdan qancha vaqtdan keyin sport bilash shig'ullanish kerak ekanligini bilasizmi?	35%	65%

Xulosalar va tavsiyalar. O'tkazilgan tadqiqot natijalari shuni ko'rsatdiki, talaba yoshlar jismoniy tarbiya va sport bilan faol shug'ullanadilar ammo, sport bilan shug'ullanishda o'z salomatliklari imkoniyatlari haqida ko'p ham ma'lumotga ega emaslar va buni hisobga olish kerak ekanligini ham ko'pchiliklari bilmaydilar. Balki shu sababli hozirgi kunda yosh sportchilar orasida to'satdan yurak hurujidan o'lish statistikasi oshib borayotkandir.

Xususan, O'zbekistonda jismoniy tarbiya va sport sohasida yo'shlar o'rtasida ommaviy sportni rivojlantirish mexanizmini ishlab chiqish, sport biznesi, sog'lom turmush tarzi kabi o'ziga xos ob'ekt va munosabatlarni o'zida aks ettiradi. Yoshlar o'rtasida ommaviy sportni rivojlantirish mexanizmining asosiy vazifalaridan biri, sport tashkilotlari ijobiy shakllantirishdir. Sport tashkilotlarining reklama faoliyati brendning taniqliligini oshirishga va o'z imidjini

yaxshilashga yo'naltiriladi. Jismoniy tarbiyada yoshlar o'rtasida ommaviy sportni rivojlantirish faoliyatida quyidagilar mujassamlangan:

yoshlarga sport bilan shug'ullanishda asosiy qoidalar bilan tanishtirish;

xizmatlardan foydalanishni xabardor qilish va moliylashtirish;

ommaviy axborot vositalari, internet tarmog'ining imkoniyatlaridan faol foydalangan holda, aholi o'rtasida sog'lom turmush tarzini targ'ib qilish.

dasturning mazmun-mohiyati hamda uni amalga oshirish jarayoni to'g'risida keng axborot-tushuntirish ishlarini olib borish.

Respublika hududlarida joylashgan mahallalarda jamoatchilik asosida jismoniy tarbiya va ommaviy sport targ'ibotchilari faoliyatini yo'lga qo'yish.

ADABIYOTLAR

1. Khudoyberdiyeva N.A. "Actual problems of the training about physical culture and sport of teaching staff". European Journal of Research and Reflection in Educational Sciences. Vol.7 No.11, 2019 ISSN 2056-5852. [13.00.00 №3].
2. Худайбердиева Н.А. "Жисмоний тарбия ва спорт соҳасини ривожлантиришда спортчини фаолиятга қизиқишини шакллантиришнинг психопедагогик хусусиятлари". "Фан-спортга". Илмий-назарий журнал. Чирчиқ, 2018 й. [13.00.00 №16].
3. Худайбердиева Н.А. "Жисмоний тарбия ва спорт соҳасида педагог кадрлар тайёрлаш тизимини бошқариш". "Фан-спортга". Илмий-назарий журнал. Чирчиқ-2019 й. [13.00.00 №16].
4. Khudoyberdiyeva N.A. "Psychopedagogical features of forming a motivation forming of a sportsman in the development of physical culture and sport". Theoretical & Applied Science 10 (66). USA, Philadelphia, 2018-P. 582-586.
5. <https://e-library.namdu.uz/>.pdf
6. file:///C:/Users/User/Downloads/so-lom-turmush-tarzini-shakllantirishning-pedagogik-asoslari.pdf
7. <https://cyberleninka.ru/article/n/sostav-osnovnyh-oshibok-obuchayuschih-sya-pri-prohozhdanii-uchebnoy-i-proizvodstvennoy-praktiki-v-sportivnyh-shkolah>
8. file:///C:/Users/User/Downloads/sostav-osnovnyh-oshibok-obuchayuschih-sya-pri-prohozhdanii-uchebnoy-i-proizvodstvennoy-praktiki-v-sportivnyh-shkolah.pdf
9. <https://www.studentsport.ru/tribune/cherez-skolko-posle-edy-mozhno-zanimatsya-sportom-8146/>



Maftuna MUMINOVA,
O'zbekiston xalqaro islom akademiyasi tayanch doktranti
E-mail: Maftunakhonm@mail.ru

PhD U.Mengliqulov taqrizi asosida

MODERN AXIOLOGICAL INTERPRETATION OF THE TEACHER-STUDENT TRADITIONS IN THE WORKS OF ALISHER NAVOI

Annotation

This article analyzes the philosophical views of the great thinker Alisher Navoi on the tradition of the nastvanik-disciple. The article analyzes the content-essence of the traditional and modern system of traditions of the nastvanik-student, what axiological features they have in the development of the education system.

Key words: East, Alisher Navoi, Abdurakhman Jami, teacher-student traditions, education, training, teacher, student, perfect person.

СОВРЕМЕННАЯ АКСИОЛОГИЧЕСКАЯ ИНТЕРПРЕТАЦИЯ ТРАДИЦИЙ УЧИТЕЛЯ-УЧЕНИКА В ПРОИЗВЕДЕНИЯХ АЛИШЕРА НАВОИ

Аннотация

В данной статье анализируются философские взгляды великого мыслителя Алишера Навои на традицию наставник-ученик. В статье анализируется содержание-сущность традиционной и современной системы традиций наставник-ученика, какие аксиологические особенности они имеют в развитии системы образования.

Ключевые слова: Восток, Алишер Навои, Абдурахман Джамии, традиции наставника-ученика, воспитание, обучение, учитель, ученик, совершенный человек..

ALISHER NAVOIY ASARLARIDA USTOZ-SHOGIRD AN'ANALARINING ZAMONAVIY AKSIOLOGIK TALQINI

Annotatsiya

Mazkur maqolada buyuk mutafakkir Alisher Navoiyning ustoz-shogird an'alariga doir falsafiy qarashlari tahlil qilingan. Maqolada ustoz-shogird an'alarining an'anviy va zamonaviy tizimining mazmun- mohiyati, ta'lim tizimida rivojlantirishda qanday aksiologik xususiyatga ega ekanligi tahlil qilingan.

Kalit so'zlar: Sharq, Alisher Navoiy, Abduraxmon Jomiy, ustoz-shogird an'analari, ta'lim, tarbiya, ustoz, shogird, barkamol inson.

Kirish. Malumki, shaxsning komil inson bo'lib yetishida ustozning o'rni beqiyosdir. Xalqimizda "Ustoz ko'rgan", "Ustoz ko'rmagan shogird har maqomga yo'rg'alar", "Ta'lim bergan ustozingga rahmat", "Ustoz-otangdan ulug'", "Usta borida qo'lingni tiy, ustoz borida tilingni", "Usta bo'lsang ustozingni unutm", "Ustozingga tik qarasang to'zasan, hurmat qilsang asta-asta o'zasan", kabi turli iboralar bor. O'zbek tilining izohli lug'atida "Ustoz" so'zi yo'l-yo'riq ko'rsatuvchi, tarbiyalovchi, murabbiy, rahnamo, o'qituvchi, muallim degan ma'nolarni anglatishi ko'rsatilgan. Demak, "ustoz" tushunchasi falsafiy jihatdan purma'no so'z bo'lib, bu nomga muyassar bo'lgan kishiga har tomonlama yuksak mas'uliyat yuklatiladi.

Qadim Sharq xalqlarida mumtoz adabiyoti va ilmiy me'rosida ustoz, murabbiy, mudarris, muallim, tarbiyachi nomlari bilan yuritiluvchi zotlarning izzati va hurmati hamisha yuqori bo'lgan. Inson o'zini anglagan davrdan ustozlarga suyangan, ulardan ma'naviy qudrat olgan.

Sharq mamlakatlarida ustoz-shogirdlik tushunchasi yuksak milliy qadriyatlardan biri hisoblanadi. An'alarimizga ko'ra, ota-onalar ustozga farzandlarini shogird qilib topshirgan vaqtlarida "Eti sizniki, suyagi bizniki", degan iborani ishlatishgan. Bunda ota-ona o'z farzandini kamol topishida odobli, ilmi, ma'aviyatli, marifatli, axloqli bo'lib voyaga yetishi uchun ustozga o'g'lini uning tarbiyasiga ishonib topshirayotganini bildiradi. O'z navbatida ustoz ham shogirdi taqdiriga o'zini mas'ul bilib, bor ilmu salohiyati va iqtidoru hunarini unga o'rgatishga intilgan.

Mavzuga oid adabiyotlarning tahlili. Mazkur maqolani tayyorlashda tadqiqotchilar K.Haydarovning "Ustoz-shogird" tizimi - uzluksiz ta'lim sifatini oshirish omili sifatida, N.Raxmatovning "Professor-o'qituvchilar mehnat faoliyati va uning samaradorligini oshirishning nazariy va sotsiologik asoslari" va D.Malikovaning "Shark mamlakatlarida "ustoz-shogird"lik an'alarining shakllanishi va rivojlanishi" mavzuidagi ilmiy maqolalari tahlil qilingan.

Tadqiqot metodologiyasi. Mazkur maqolani tayyorlashda ilmiy tadqiqot metodlari: analiz, sintez, induksiya, deduksiya, umumlashtirish va abstraksiya usullaridan foydalanildi.

Tahlil va natijalar. Shoir va davlat arbobi Alisher Navoiy (1441-1501) mamlakat muallimlariga alohida munosabat bildirib, quyidagi misralarida ta'kidlaydi:

Haq yo'linda kim sanga, bir harf o'qitish ranj ila,
Aylamak bo'lmas ado, oning haqqin yuz ganch ila.

Demak, ustozning shogirdga o'rgagan bir harfini, umir bo'yi unga xizmat qilib ham haqqini ado etib bo'lmasligini ta'kidlaydi.

"Navoiy o'zining "Mahbub ul-qulub" asari to'rtinchi fasli "Mudarrislar zikrida" deb nomlanib, madrasada ta'lim beruvchi ustozlarning maqomi, ularga qo'yiladigan talablar va ularning jamiyatdagi o'rniga katta baho beradi hamda madrasalarda ta'lim beruvchi mudarrislariga jiddiy talablarni qo'yadi: "Mudarrisning kerakki, g'arazi mansab bo'lmasa va bilmas ilmi ayturg'a murtakib bo'lmasa va xudnomlig' uchun dars havzasin tuzmasa va xudsitonlig' uchun takallum va g'avg'o ko'rguzmasa. Jahldin dastori uluv va aloqasi uzun

bo'lmasa va mubohat uchun madrasa ayvoni boshi anga o'run bo'lmasa. Diniy ulum bilsa va yaqiniy masoil ta'lim qilsa. Beboqliklardan haroson va nopokliklardan gurezon bo'lsa, yo'qki o'zin olim bilgay necha majhulg'a anvoi fisqni muboh, balki halol qilg'ay, qilmas ishlarni qilmoq andin ma'lum bo'lg'ay va qilur ishlar tarki andin qoida va rusum bo'lg'ay. Bu mudarris emasdurkim, muftade'dur va mundoq kishi suhbatlari islom mumtane'dur" [1].

Bundan shunday fikr kelib chiqadiki, "Navoiy mudarrislarining avvalo ilm berishda yuqori mansab va amaldorlikka qiziqmasligi, o'z bilgan ilmni talabalarga o'rgatishi, johillik qilmasligi, maqtanchoqlikdan yiroq bo'lishi, iymon-e'tiqodli bo'lishi va nopok ishlardan yiroq bo'lishi, o'zining amallari bilan atrofidagi talabalar va odamlarga o'rnak bo'lishi kerakligini ta'kidlab o'tadi. Shuningdek, Navoiy mudarrisning mashaqqatli mehnatiga yuqori baho berib, eng kuchli odam ham oddiy bolaga ta'lim berishda qiynalib, kuchsizlanib qolishini e'tirof etadi. "Mudarrisning ishi odam qo'ldan kelmas, odam emas, balki dev ham qila bilmas. Bir kuchli kishi bir yosh bolani saqlashdan o'z qizlik qilardi. U esa bir to'da bolaga ilm va adab o'rgatadi, ko'rkim bunga nima yetsin... Agar shogird podshohlikka erishsa, muallimga qulluq qilsa arziydi" [2].

O'z davrida Husayn Voiz Koshifiy (1440-1505) o'z zamonasida ilm, ma'rifat, ta'lim-tarbiyaga katta e'tibor berib quyidagi fikrni bildiradi, "Futuvvatnomai sultoniy" asarida ustoz-shogird munosabatlariga keng to'xtaladi. U muallimlarning shogirdlariga beradigan o'g'itlarini qadrlashlari kerakligi va ularga amal qilishi lozimligini uqtiradi. Alloma ustoz shogird munosabatlarida shogirdlarning 8 ta odobini ko'rsatib o'tadi, ya'ni birinchi bo'lib salom berish, ustozning oldida kam gapirish, boshni oldinga egib turish, ko'zni har tomonga yugurtirmaslik, gap so'ramoqchi bo'lsa, avval ustozdan ijozat so'rash, ustoz javobiga e'tiroz bildirmaslik, ustoz oldida boshqalarni g'iybat qilmaslik, o'tirib turishda hurmat saqlash kabi Sharq an'anaviy odob saqlash normalarini keltirib o'tadiki bugungi davrda, ayniqsa, talabalar ustozlariga munosabatini amalga oshirishlarida juda ibratli hisoblanadi. Koshifiy muallimlarni esa dono, bilimli, shirinsuxan, adolatli bo'lishi zarur, deb hisoblaydi" [3].

Agar shogirdlik binosi nimaning ustiga quriladi, deb so'rasalar, irodalarga ustiga, deb aytgin. Irodalarga nima deb so'rasalar, ustoz nimaiki aytsa, uni jon qulog'i bilan eshitish, chin ko'ngil bilan qabul qilish va vujud a'zolari orqali amalga oshirishdir. Agar shogird uchun nima yaxshi deb aytsalar, pok e'tiqod, deb ayt, chunki faqat e'tiqod kishini murodga yetkazadi..."

Tadiqoqchi Mustafo Yunusho'jayevshunday fikrni bildiradi, "agar shogird nima orqali mutlubi-maqsadiga yetadi, deb so'rasalar, xizmati orqali deb aytgin. Agar xizmatining binosi nimaga qurilgan, deb so'rasalar, rohatni tark etish va zahmatni chekish asosiga, deb aytgin.

Agar shogirdlikning ruknlari nechta, deb so'rasalar, turtida deb ayt:

Birinchi — mard bo'lib ishga kirishish.

Ikkinchi — sidqidildan xizmat qilish.

Uchinchi — ko'ngilni va tilni bir-biriga muvofiq tutish.

Turtinchi — nasihatga quloq solish va ustozdan eshitganini yodda tutib, unga amal qilish.

Keyin shogird bo'layotgan tolibi ilm ustozni oldida o'zini qanday tutishi va qaysi odoblarga amal qilishi kerakligi haqida gap ketadi. Agar shogirdlikning odobi nechta, deb so'rasalar, sakkizta deb ayt:

Birinchi — ustozni oldiga kirganda yoki ko'rganida birinchi bo'lib salom berishligi.

Ikkinchi — ustozning oldida oz gapirish.

Uchinchi — boshni oldinga egib turish.

Turtinchi — ko'zni har tomonga yugurtirmaslik.

Beshinchisi — agar masala so'ramoqchi bo'lsa, oldin ustozdan ijozat olish.

Oltinchisi — ustoz javob aytganda, etiroz bildirmaslik.

Yettinchisi — ustoz oldida boshqalarni g'iybat qilmaslik.

Sakkizinchisi — o'tirib turishda hurmatni to'liq saqlash" [4].

Mazkur odoblarga bizdan oldin yashab o'tgan ajdodlarimiz og'ishmay (bekamu ko'st) amal qilib kelganlar. Shu sababli ham ular ustozlarining duolari bilan yetuk olim, mutafakkir hamda barcha insonlar o'rnak oladigan darajadagi hayot maktabi bo'lishgan.

Alisher Navoiy hazratlari bilan ustoz-shogird an'analariga doir bog'liq bir ibratli voqe'a yuz bergan. Kunlarning birida "Abdurahmon Jomiy va Alisher Navoiy hazratlari o'rtasidagi ustoz-shogirdlik munosabatlari, ulug' bobokalonimiz Alisher Navoiy hazratlarini o'z ustozlariga ko'rsatgan hurmatlari juda ham yuksak etiborga sazovor ekani, Alisher Navoiy hayotida ham, ijodida ham Abdurahmon Jomiyga ixlosmand shogird bo'lganlari bayon qilingan. Shuningdek, "Xamsa" yozish o'z ustoz Abdurahmon Jomiyning an'analarini davom ettiradilar. Ustozining "Nafahotul uns" asarini yanada boyitib, "Nasoyimul muhabbat" nomli yangi asar yaratadilar. Dostonlarida ham, ko'plab boshqa asarlarida ham ustozni nomini tilga olib, unga bo'lgan izzat-hurmatini kamoli ehtirom bilan izhor etadilar.

Alisher Navoiyning badiiy va falsafiy qarashlarida va ijodiy manba bo'lgan, o'zining salafarlari deb hisoblagan Sharq mumtoz adabiyoti darg'alari, ulug' xamsanavislar - Nizomiy Ganjaviy, Xusrav Dehlaviy, zamondoshi va ustoz Abdurahmon Jomiyning o'rni beqiyos bo'lganligi va boshqa jihatlar bayon qilindi.

Buyuk shoir va mutafakkir Abdurahmon Jomiy o'zining "Iskandar xirodnomasi" asarida muallimning maqomi va o'rniga quyidagicha baho beradi:

Ustoz, muallimsiz qolganda zamon,

Nodonlikdan qora bo'lurdi jahon.

Buyuk mutafakkir Alisher Navoiy hazratlari shunday deb aytdilar:

Agar shogird shayxulislom, agar qozidur,

Agar ustoz rozi — Tangri rozidur.

Umuman olganda buyuk ajdodlarimiz Ibn Sino, Beruniy, Forobiy, Alisher Navoiy asarlarida, Imom Buxoriy hadislari-yu, Bahouddin Naqshbandning "Dil va yoru, dast ba kor" an'anaviy tamoyilida bu ezgu g'oyaga doir qimmatli hikmatlar mujassam.

Alisher Navoiyning ko'plab asarlarida ustoz ham, o'z navbatida, qator ijtimoiy va insoniy sifatlarga ega bo'lishi talab etilishi haqida fikrlar aytiladi.

Birinchi, ustoz chuqur va boy bilimlarga ega bo'lgan ma'naviyatli, ma'rifatli, bilim berishning zamonaviy metodikasi va pedagogik mahoratini mukammal egallagan tajribali uslubchi bishishi kerakligi ma'lum bo'ladi.

Ikkinchi, zamonaviy ustozning falsafiy dunyoqarashi, pedagogik mahorati, psixologik malakasi yuqori bo'lishi lozim. Ustoz odobli, xushfe'l, vijdonli, madaniyatli, shuningdek, tashabbuskor va tashkilotchi bo'lishi zarur. Ushbu fazilatlar ustoz o'z shogirdi bilan baham ko'rishi aslida "Ustoz-shogird" an'anasining mazmun-mohiyatini tashkil etadi.

Navoiy asarlarida, xususan "Saddi Iskandariy"da ham aynan, Iskandar obrazi orqali, Yunoniston tarixi, ilm-fani va falsafasi badiiy tarzda yoritilgan. Navoiy o'z salafi Nizomiyning shaxsi va ijodiy merosini ulug'lab, ayniqsa olamni o'rganishdagi ilmiy yondashuv pozitsiyasini qo'llaydi, bu an'anani davom ettiradi.

Navoiy falsafiy qarashlarining asosini tashkil qilgan so'fizm ta'limoti, uning ustoz, piri – Abdurahmon Jomiyning tasavvuf falsafasi bilan hamohang ekanligini aytib o'tish joiz.

Navoiy o'z salohiyati va imkoniyatlari bilan o'zi ko'plab ustoz avliyolarga ta'rif bergani kabi, "qutbidin", "qutbil-millat" darajaga yetmada, bir qancha avliyo darajasiga yetishgan shayxlarga ustozlik qilgan va ularning o'zlari tomonidan pirligi e'tirof etilgan bo'lishiga qaramay, biror joyda na o'z asarlarida va na ularni tadqiq etgan olimlar, tarixchilar asarlarida uning o'zini din ilmidagi maqomi rasman aytilmagan. Masalan Shayx Navoiy deb aytilgan emas. Bu hol ilmiy-tadqiqotdagi bir ochiq masala bo'lib, uni aniqlashtirishni talab etadi.

Bizning nazarimizcha, "Navoiyning tabiatidagi yassaviylik suluki, naqshbandiya tariqatiga xos o'ta

kamtarinlik alomati bo'lib, u o'ziga yuksak ilmiy yoki dindagi maqomlardan ko'ra, shunchaki, oddiy musulmon bo'lish va Islom dini talablarini to'liq ado etish tarafdori bo'lgan buyuk faylasufligining isbotidir" [5].

Xulosa va takliflar. Bugungi kunda rivojlanayotgan uzluksiz ta'lim tizimida "Ustoz-shogird" an'anasini yanada takomillashtirishda ko'p asrlik, betakror ma'naviy merosimiz, boy tarixiy an'alarimiz diniy va milliy qadriyatlarimizni yoshlar ongiga singdirilsa ta'lim tarbiya tizimining samarasi yanada oshadi. Alisher Navoiyning gumanizm falsafasi hamda ko'plab ma'rifatparvar ziyolilarimizning ijodi, faoliyati, ilmiy, falsafiy me'rosi zamonaviy "Ustoz-shogird" tizimini rivojlantirishda boy nazaiy-metodologik manba bo'lib xizmat qiladi.

ADABIYOTLAR

1. Алишер Навоий, Махбуб ул-кулуб, масъул муҳаррир С.Ғаниева. – Тошкент: "Янги аср авлоди", 2019. – Б. 38-39.
2. Атаева Н., Салаева М., Ҳасанов С.. Умумий педагогика (Педагогика назарияси ва амалиёти асослари). Дарслик. II китоб. – Тошкент, 2013. – Б. 373-374.
3. Хусайн Воиз Кошифий Футувватномаи султоний, нашрга тайёрловчи М.Аминов, Ф.Ҳасанов. – Тошкент: Ўзбекистон миллий энциклопедияси давлат илмий нашриёти, 2011. – Б. 44.
4. Юнусхўжаев Мустафо Шогирдинг устозига нисбатан одоблари. 16 январь, 2020. <https://zamaxshariy.uz/4613/>
5. <https://ziyouz.uz/ajoyibotlar/etti-iqlimni-bilasizmi/>



UDK: 796(094)

Axmad MUXAMETOV,
Toshkent moliya instituti dotsenti
E-mail: muxametovaxmad056@gmail.com

TMI dotsenti F.Karimov taqrizi asosida

JISMONIY TARBIIYA VA OMMAVIY SPORT SOG'LOMLASHTIRISH MASHG'ULOTLARIDA YUKLAMALARNI ME'YORLASHTIRISHNING ILMIY-METODIK ASOSLARI

Аннотация

Ushbu maqolada jismoniy tarbiya hamda ommaviy sog'lomlashtiruvchi mashg'ulotlar yuklamalarini me'yorlashtirish, to'g'ri olib borish masalalari muhokama etiladi hamda qollash mumkin bolgan metodik tavsiyalar korsatib o'tiladi.

Kalit so'zlar: Mashg'ulot, yuklama, sport, ko'nikma, jismoniy tarbiya, metod.

НАУЧНО-МЕТОДИЧЕСКИЕ ОСНОВЫ СТАНДАРТИЗАЦИИ НАГРУЗОК В ФИЗИЧЕСКОЙ КУЛЬТУРЕ И МАССОВОЙ СПОРТИВНОЙ РЕАБИЛИТАЦИИ ТРЕНИРОВКИ

Аннотация

В данной статье обсуждаются вопросы нормализации нагрузок физкультурно-массовых восстановительных занятий, правильного проведения и показаны возможные методические рекомендации.

Ключевые слова: Тренировка, нагрузка, спорт, знания, физическое воспитание, метод.

SCIENTIFIC-METHODOLOGICAL BASES OF LOAD STANDARDIZATION IN PHYSICAL EDUCATION AND MASS SPORTS REHABILITATION OF TRAINING

Annotation

In this article, the issues of normalization of loads of physical training and mass rehabilitation exercises, proper conduct are discussed and possible methodical recommendations are shown.

Key words: Training, loading, sport, knowledge, physical education, method.

Kirish. Bugungi kunda jamiyatimizda sog'lom turmush tarzini shakllantirish, yosh avlodning jismoniy tarbiya va ommaviy sport bilan muntazam shug'ullanishi uchun zamon talablariga mos shart-sharoitlar yaratish, sport musobaqalari orqali yoshlarda o'z irodasi, kuchi va imkoniyatlariga bo'lgan ishonchni mustahkamlash, mardlik va vatanparvarlik, ona Vatanga sadoqat tuyg'ularini kamol toptirish, shuningdek, yoshlar orasidan iqtidorli sportchilarni saralab olish ishlarini tizimli tashkillashtirish hamda jismoniy tarbiya va ommaviy sportni yanada rivojlantirishga yo'naltirilgan keng ko'lamli ishlar amalga oshirilmoqda.

O'zbekiston Respublikasi mustaqillikni qo'lga kiritgandan so'ng barcha sohalarda har tamonlama yuksalish yuz berayotganini ko'rishimiz mumkin. Jismoniy-siyosiy va ma'naviy o'zgarishlar umuminsoniy qadriyatlar tizimida yangilanish, insonning barcha shaxsiy extiyohlari, talablari va ma'nfaatlari birinchi o'ringa ko'tarilayotganini, ayniqsa o'sib kelayotgan yosh avlodlarning ma'naviy-axloqiy va jismoniy imkoniyatlarini yanada oshayotgani bugungi kunda sir emas.

Jamiyatda sog'lom turmush tarzini shakllantirish, aholi salomatligini mustahkamlash, jismonan sog'lom, ma'nan boy yosh avlodni tarbiyalash, aholini jismoniy tarbiya va sport bilan keng jalb etishni keng jalb etishni ta'minlashga yo'naltirishda yurtboshimiz tomonidan bir qancha qarorlar va farmonlar ishlab chiqildi.

2018 - yil 28 - dekabrda O'zbekiston Respublikasi Prezidenti Sh.M.Mirziyoyevning Oliy majlisga murojaatnomasida "...jamiyatda sog'lom turmush tarzini qaror toptirish, jismoniy tarbiya va sportni yanada ommalashtirish dolzarb vazifadir. Sportni jadal rivojlantirish, xalqaro musobaqalarda yuksak natijalarga erishgan sportchilarni rag'batlantirish va qo'llab quvvatlashga bundan buyon ham katta ahamiyat beramiz". Oxirgi yillarda Respublikamizda eng

asosiy, muhim vazifalardan biri ommaviy sportni rivojlantirish masalasi turadi. Mustaqil O'zbekistonning ma'naviy sog'lom avlodlarni, bo'lajak vatanparvarlarni tarbiyalash vazifasi pirovard o'qituvchilar, mutaxassislar zimmasiga tushadi.

Jismoniy tarbiya-aniq bir maqsadni ko'zlab inson jismoniy holatini o'zgartirilishi jismoniy tarbiyaning asosiy vazifasidir. Jismoniy tarbiya-pedagogik jarayon, inson organizmini takomillashtirishga, harakat malakasini va ko'nikmasini, mahoratini shakllantirishga qaratilgan.

Jamiyat hayot sharoitlari, jismoniy tarbiya vujudga kelishining asosiy sababi bo'lgan. Insonning ibtidoiy jamoa davridanoq yashash uchun kurashga, jamoada o'z o'rnini topishga hamda ov qilishda jismoniy harakatlar qo'l kelgan. O'ngsiz ravishda bo'lsa ham odamlar o'zlarining jismoniy sifatlari tezkorlik, kuchlilik, chidamlilik, chaqqonlik, botirlik hislatlarini rivojlantirishga harakat qilganlar. Ko'rinib turibdiki, jismoniy tarbiya insoniyat jamiyati shakllanishi bilan birga vujudga kelgan.

Jismoniy tarbiyaning o'ziga xos hususiyati jismoniy qobiliyatlarini rivojlantiruvchi vosita sifatida xizmat qilishidir, shu bilan birga ma'naviy kamolotga ham kuchli ta'sir etadi. Jismoniy barkamollik-har tomonlama rivojlanishning, harakatlarga tayyorgarlikning oliy darajasi bo'lib, ishlab chiqarish va harbiy hamda turmush sharoitlariga moslanish imkoniyatini, yuksak ish qobiliyatini ta'minlaydi. Jismoniy barkamollik tushunchasini yana shunday izohlash mumkinki, bu insonni har qanday sharoitda ham og'ir jismoniy yuklamalar bajara olish qobiliyati bilan birga o'zida ahloqiy sifatlari, insonparvarlik, ongllilik hamda jamoatchilik hislatlarini o'zida mujassam bo'lishidir. Jismoniy barkamollik har bir inson orzu qilgan va unga intilgan tushuncha bo'lishi

zarur. Shuning uchun, bu tushunchani ta'riflash va izohlash cheksiz harakterga ega

Jismoniy tarbiya ham mashg'ulotdan-mashg'ulotga, bosqichdan-bosqichga uzliksiz o'zgarib borish yo'li bilan doimiy harakatda, o'sishda boladi. Bunda mashqlarning murakkabligi ortib, ta'sir kuchining pasayib borishi xarakterli belgi hisoblanadi.

Jismoniy tarbiya jarayonida talablarni oshirishning asosiy shartlari yengillik, individuallashtirish, tizimlilik tamoyillarini tahlil qilish ularning ozaro muvofiqdalgini ko'rsatadi. Talablarni oshirib borish yangi topshiriqlar va yuklamalarni bajarishga shugullanuvchilar tayyorgarligi muvofiq kelsa topshiriq va yuklamalar organizmining funksional imkoniyatlariga mos kelsa, yosh, jins, individual xususiyatlarga mos bo'lsa ijobiy natijalarga olib keladi.

Sport-inson jismoniy barkamolligini ta'minlovchi vosita bo'lib, bir xil shakldagi jismoniy mashqlar va harakatlar majmu'idir. Shunidek bir turdagi jismoniy harakatlar bo'yicha yuqori malakaga hamda yuqori natijalarga erishishga yo'naltirilgan faoliyat. Sportning maqsadi va vazifasi sportchilarni sport turiga muvofiq harakatlar texnikasi va taktikasini shakllantirish, umumiy va maxsus tayyorgalik, sport tayyorgarligi, jismoniy va nazariy tayyorgarlikni ta'minlash, hamda sport turi bo'yicha yuqori malakali sportchi tayyorlashdir. Jismoniy mashqlar-jismoniy rivojlantirish, harakat malaka va ko'nikmalarini shakllantirish, sport turi bo'yicha mutaxassislik harakatlariga o'rgatish yo'naltirilgan jismoniy harakatlar majmu'i. Ehtiyojga ko'ra qilingan harakatlar jismoniy rivojlanish, harakat malaka va ko'nikmalarini egallashga yordam bermaydi, aksincha rejalashtirilgan va dastur asosida bajariladigan jismoniy harakatlar-reglamentlashtirilgan ya'ni bir shaklga keltirilgan va ma'lum muddat davomida bajariladigan jismoniy mashqlar jismoniy rivojlantirish, sog'lomlashtirish hamda harakatlar malaka va ko'nikmalarini shakllantirishga, texnik va taktik hamda jismoniy tayyorgarlik vositasi bo'lib xizmat qiladi. Jismoniy mashqlar umum rivojlantiruvchi, maxsus va yordamchi mashqlarga bo'linadi.

Mashqlarning almashinishi va ozaro aloqada bo'lishi bilan bogliq bolgan izchillik, mashg'ulotlarning muntazamliligi yuklama va dam olishning optimal almashinuvi ham asosiy shartlardan hisoblanadi.

Jismoniy tarbiya jarayonini amalga oshirish uchun ta'lim va tarbiyaning orgatish kabi pedagogik uslublaridan keng foydalaniladi. Jismoniy tarbiya jarayonida hilma-xil uslublar qollaniladi. Bu uslublar bevosita, his-tuygu bilan idrok etishdan yoki sozdan, yoki amaliy harakat faoliyatidan foydalanishga asoslanadi.

Jismoniy tarbiya sog'lomlashtirish tamoyili: Bu tamoyildan quyidagi qoidalar kelib chiqadi: Jismoniy tarbiya bilan shug'ullanuvchilarning sihat-salamatligini mustahkamlash. Jismoniy madaniyat tashkilotlari, jismoniy tarbiya o'qituvchilari, trenerlar sog'lom kishilar bilan ish ko'radilar. Ular gimnastika, sport, o'yinlari va turizm bilan shug'ullanuvchilarning sihat-salamatligini saqlash uchungina emas, balki ularning sog'ligini mustahkamlash uchun ham javobgardirlar. Jismoniy mashqlar to'g'ri qo'llanilgan sharoitlarda sog'lomlashtiruvchi samara beradi. Jismoniy mashqlarni noto'g'ri qo'llash sihat-salamatlikka putur etkazishi mumkin. Jismoniy mashqlari bilan shug'ullanuvchilarning yoshi, jinsi, biologik xususiyatlarini va salomatligini hisobga olish zarur.

Yuklama va dam olish jismoniy tarbiya uslublarining o'ziga xos tarkibiy qismi hisoblanib, tarbiya jarayonida foydalaniladi. Yuklamani tashkil qilish va uni dam olish bilan qoshib bajarishning tartibi jismoniy tarbiya uslublari tuzilishining asosi bolib hisoblanadi. Yuklama samarasi uning hajmi va intensivligiga bog'liqdir. Qat'iy reglamentlashtirilgan mashq usulublari harakatli mashqlarni qat'iy

reglamentlashtirilgan sharoitlarda kop marta qayta takrorlashdan iborat.

Belgilangan harakat dasturida yuklamaning qat'iy normalashtirish va mashq jarayonida uning dinamikasini to'la boshqarishda, dam olish intervalini qat'iy tartibga solish va ularni belgilangan tartibda yuklama bilan navbatlashishda qat'iy reglamentlashtirilgan mashqlar foydalaniladi. Jismoniy tarbiyada musobaqa-bellashuv usullari muhim ahamiyatga ega. Musobaqa keng tarqalgan ijtimoiy jarayon hisoblanadi. U hamma sohaga xos bo'lib faoliyat ko'rsatuvchilarni yuksak natijalarga erishishga chorlaydi.

Jismoniy tarbiya jarayonida musobaqalashish uslubi mashg'ulot o'tkazishda ham mustaqil musobaqa shaklida ham tashkil etilishi mumkin. Musobaqa uslubini xarakterlovchi xususiyat birinchilik yoki yuksak natijaga erishish uchun kurashda kuchlarni sinashdir.

Sport musobaqalarida raqiblarning bellashuvlari o'yin holatiga nisbatan ko'proq namoyon bo'ladi. Jamoalararo musobaqalar g'alabaga erishish uchun kurashga ma'suliyat sezib, bir-biriga yordam berish jamoatchilik munosabatlari bilan tavsiflanadi. Musobaqa uslubining o'ziga xos xususiyatlari yuklamani me'yorlash va shug'ullanuvchilar ustidan nazorat qilish uchun cheklangan imkoniyat beriladi.

Jamiyatimizda sog'lom turmush tarzini shakllantirish, aholining, ayniqsa yosh avlodning jismoniy tarbiya va ommaviy sport bilan muntazam shug'ullanishi uchun zamon talablariga mos shart-sharoitlar yaratish, sport musobaqalari orqali yoshlarda o'z irodasi, kuchi va imkoniyatlariga bo'lgan ishonchni mustahkamlash, mardlik va vatanparvarlik, ona Vatanga sadoqat tuyg'ularini kamol toptirish, shuningdek, yoshlar orasidan iqtidorli sportchilarni saralab olish ishlarini tizimli tashkillashtirish hamda jismoniy tarbiya va ommaviy sportni yanada rivojlantirishga yo'naltirilgan keng ko'lamli ishlar amalga oshirilmoqda.

Yurtimiz vakillarining Olimpiya o'yinlari, jahon chempionatlari, Osiyo o'yinlari va chempionatlari hamda xalqaro musobaqalarda yuksak natijalarga erishayotgani, dunyoda O'zbekistonning obro'-e'tibori va sport salohiyati yanada oshayotgani, respublikamiz hududlarida jahon andozalariga mos muhtasham sport inshootlari barpo etilayotgani, o'quvchi va talaba yoshlar o'rtasida uch bosqichdan iborat "Umid nihollari", "Barkamol avlod" va "Universiada" sport o'yinlari ommalashib borayotgani ayniqsa e'tiborlidir.

Shu bilan birga, mamlakatimizning barcha hududlarida ommaviy sportning inson va oila hayotidagi muhim ahamiyati, uning jismoniy va ma'naviy sog'lomlikning asosi ekanini targ'ib-tashviq qilish, hayotga katta umid bilan kirib kelayotgan yoshlarni zararli odatlardan asrash, ularga o'z qobiliyat va iste'dodlarini ro'yobga chiqarishlari uchun zarur shart-sharoitlar yaratish, ular orasidan iqtidorli sportchilarni saralab olish hamda maqsadli tayyorlash tizimini takomillashtirish borasida muhim va dolzarb vazifalar turibdi.

Yurtimizda yoshlarni sog'ligini mustahkamlash, jismoniy tayyorgarlik darajasini oshirish vatan himoyasiga va mehnatga bo'lgan layoqatini kamol toptirishda jismoniy tarbiya va sportning ahamiyati kattadir. Jismoniy tarbiya va sport insonlarni har tomonlama jismoniy rivojlanishida asosiy vositalardan hisoblanadi.

Jismoniy tarbiya prestessida muhokama yuritish shug'ullanuvchilarni aniq fikrlashga, umumiy qoidalar haqiqatlar ishlab chiqishga, xamda shularga muvofiq va jismoniy tarbiya soxasida muayyan tushunchalarni shakllantirishga o'rgatadi. Jismoniy tarbiya prestessida muhokama yuritish ko'nikmasi asta-sekin bilan ortib boradi. Harakat amallariga o'rgatishning dastlabki bosqichlarida o'quvchilardan so'rash ularning mustaqil ravishda kuzatishlari va taqqoslashlari orqali ulara muxokama yuritish malakasi hosil qilinadi.

Shug'ullanuvchilarda umumiy rivojlanish ortgan sari ulardagi harakat tajribalari va maxsus bilimlar boyib borgan sari, taxlil qilish, umumlashtirish, tanqidiy baho berish va boshqa metodlar hamda aqliy tarbiya usullaridan foydalaniladi. Mulohaza va fikrlash metodlari Bu metodlarning asosini bajaradigan harakat faoliyatini o'zicha fikrlash va muloxaza qilish tashkil qiladi. Jismoniy tarbiya tizimida bajariladigan mashqning asosiy fazalarini o'zicha fikrlash, tahlid qilish, ruhan bajarish katta ahamiyatga ega. Albatta shug'ullanuvchilarning mustaqilligi ularning bilish faolligi asosan o'qituvchi izohini tinglash bilan cheklanadi. Shug'ullanuvchilar juda kam darajada o'zlaricha tashabbus ko'rsatadilar, juda kam mustaqil mulohaza yuritadilar. Shu sababli jismoniy tarbiya darsida og'zaki tushuntirishdan keyin shug'ullanuvchilarning mustaqil va amaliy faoliyatiga asoslangan turli xil mashqlardan foydalanish maqsadga muvofiq bo'ladi.

Sport mashg'ulotlari bolalar va o'smirlarni jismoniy rivojlanishini yaxshilaydi, organizmning barcha to'qima-a'zolarini fiziologik faoliyatini takomillashtiradi, sog'lig'ini mustahkamlaydi, ish qobiliyatini oshiradi.

Ammo, ayrim hollarda kichik va o'rta maktab yoshidagi o'quvchilarni ehtiyotsizlik bilan maxsus sport turlari bilan faol shug'ullanishga jalb etish, ular organizmini zo'riqtirib, sog'lig'iga va jismoniy rivojlanishiga salbiy ta'sir ko'rsatishi mumkin (N.B.Zimkin, G.M.Krakovyak va boshqalar).

Yosh sportchilarni musobaqalardagi yutuqlari (rekordlari)ni jadallashtirish maqsadida, ular organizmini zo'riqtirib, katta hajmdagi mashqlar bilan trenirovka o'tkazish sport tibbiyoti fani talabiga zid hisoblanadi.

Sportchining musobaqalardagi yuqori ko'rsatgichi trenirovka mashqlarini qat'iy rejim bilan vrach-pedagogik nazorati ostida o'tkazilishi natijasida erishilgan bo'lishi lozim.

Xulosa. Yoshlarni bo'sh vaqtlarini mazmunli tashkil etish ularni salomatligini asrab avaylash, mustahkamlash maqsadida ommaviy sport turlariga jalb etish va aholi salomatligini mustahkamlash borasida ijtimoiy muhitga ommaviy sportni jalb etish borasida bir qancha ishlar amalga oshirilmogda. Sog'lom turmush tarzi va tibbiy madaniyat va sport uyg'unligi borasida yosh avlodga tushnchalar berib, ongiga singdirish bugungi kunning dolzarb vazifalaridandir.

ADABIYOTLAR

1. Normurodov A.N. Jismoniy tarbiya. T., O'zbekiston. 2018.
2. Klemesheva L.S., Ergashev M.S. Yoshga oid fiziologiya. T., 2011.
3. Kachenkova E.S., Krivitskaya E.I. The problem of reducing the physical performance of men older than 45 years and its correction by means of health training // Uchenye zapiski universiteta im. P.F. Lesgaft. 2019. No. 1 (167). pp. 146-151.
4. Qurbonov Sh., Qurbonov A. Jismoniy mashqlarning fiziologik asoslari. T., "OAJBNT" markazi. 2013.



Odina NABIJONOVA,
O‘zbekiston davlat jahon tillari universiteti magistranti

PhD G‘. Otamurodov taqrizi asosida

METHODS OF TEACHING FOREIGN LANGUAGES: PROSPECTS AND INNOVATIONS

Annotation

The teaching of foreign languages, especially English, in educational institutions is connected with the creation of innovative educational theory. This is the reason for forming an attitude to the child in the process of education, absorbing the achievements of foreign education, in order to achieve certain successes in the education system, to reform the education system by introducing pedagogical technologies into the education system, to improve the effectiveness of education, to ensure the socialization of the individual.

Key words: Innovation, education, educational efficiency, pedagogy, English language, educational system.

CHET TILLARNI O‘QITISH USULLARI: ISTIQBOL VA INNOVATSIYALAR

Annotatsiya

Ta‘lim muassasalarda chet tillarini, xususan ingliz tilini o‘qitilishi innovatsion ta‘lim nazariyasining yaratilishi bilan bog‘liq. Bu ta‘lim tizimini texnologiyalashtirish, pedagogik texnologiyalarni ta‘lim tizimiga kiritish orqali ta‘lim tizimini isloh qilish, ta‘lim samaradorligini oshirish, shaxs ijtimoiylashuvini ta‘minlash, bu borada muayyan muvaffaqiyatlarga erishish uchun ta‘lim jarayonida bolaga xorijiy ta‘lim yutuqlarini singdirgan holda munosabatda bo‘lishni shakllantirishga sabab bo‘ladi.

Kalit so‘zlar: Innovatsiya, ta‘lim, ta‘lim samaradorligi, pedagogika, ingliz tili, ta‘lim tizimi.

МЕТОДИКА ОБУЧЕНИЯ ИНОСТРАННЫМ ЯЗЫКАМ: ПЕРСПЕКТИВЫ И ИННОВАЦИИ

Аннотация

Преподавание иностранных языков, особенно английского, в образовательных учреждениях связано с созданием инновационной теории образования. Это является причиной формирования отношения к ребенку в процессе обучения, впитывания достижений зарубежного образования, для достижения определенных успехов в системе образования, реформирования системы образования путем внедрения в систему образования педагогических технологий, повысить эффективность образования, обеспечить социализацию личности.

Ключевые слова: Инновации, образование, эффективность образования, педагогика, английский язык, образовательная система.

Introduction. Nowadays, teaching foreign languages, especially English, using innovative methods of teaching is gaining importance in the educational system. Based on the initiatives and innovations of pedagogues-teachers, content development is observed in all educational systems. It also has a positive effect on the development of the education system as a whole. In a word, innovation means a new approach to solving a problem in a certain field of activity.

It is necessary to teach English in educational institutions. Teaching English in them helps a lot in preparing pupils and students to be well-rounded. Especially after the independence of our republic, the teaching of the English language was promoted to a high place in the matter of personnel training.

The importance of teaching foreign languages, including English, is clearly visible in our republic. Currently, taking into account the continuous teaching of English, the issue of teaching English in different types of educational institutions and the issue of developing programs, textbooks, manuals for them, dealing with their methodology is urgent.

Literature review. The application of international standards in the teaching of foreign languages, modernization of the teaching content, special issues of using modern technologies in professional education, and the need to use advanced foreign experiences in the development of the teacher's professional competences have further strengthened the need. In Europe, it is important to carry out scientific research on the development of professional competences in foreign languages, the integration of competences, the

formation of harmony between standard requirements and educational programs, the coordination of the developed criteria with the strategies used in learning other foreign languages. In our country, the problems related to the methodology of teaching foreign languages are covered in detail in the studies of the following scientists: J. Jalolov, G. Boqieva, T. Sattorov, G.T. Makhkamova, L.A. Akhmedova, U. Khoshimov, I. Yaqubov, S. Musinov, L. Kirkham, M.T. Iriskulov, F. Rashidova [1]. Studies based on foreign experiences and foreign language learning have been conducted.

Research methodology. Language learning is one of the most important areas in human society. Language, which is a means of communication, can be acquired practically in a natural environment (in the family, in the community) or in an organized class. Knowledge of language phenomena is studied theoretically. In our time of growing international relations, knowledge of languages, multilingualism is of great importance.

In general, pedagogy is rapidly developing, concepts such as innovation in education, innovative activity, innovative pedagogy, management of innovative processes in education, learning foreign languages, teaching in a foreign language have appeared. In our country, the organization of teaching foreign languages and teaching them in all educational institutions, starting from pre-school educational institutions, is rising to a new level [2].

Analysis and results. Today, it is important for pedagogues to have innovative skills and qualifications. In

order for pedagogues to master the skills and competencies of innovative activities, it is necessary for them to have an innovative approach. According to its essence, innovative activity by pedagogues takes place on the basis of the development of innovative approach in them.

In the conditions of globalization, education plays an important role in the development of a person in all aspects, in the formation of perfection and the qualities typical of a qualified specialist. Today's fast-paced era demands to equip learners, including students, with reasonable information in a short period of time, to create the necessary conditions for their thorough mastery of various science foundations.

An English teacher should know the correctness of the methods, methods, ways, and exercises he uses, what kind of knowledge he is imparting to the students, how to identify their shortcomings, and the results of the examination will be accurate. English language learners and students are interested in knowing the results of their knowledge [4].

The teacher's speech should be syntactically simple, attractive, and effective as much as possible. Any kind of knowledge and education is imparted mainly through the daily speech of the teacher in class and outside of class. In speech, whatever form it takes, our values must be respected. The uniqueness of pedagogical speech communication is characterized by the fact that the teacher is an educator everywhere, under any conditions. The pedagogue communicates more with his students in the classroom and in the classroom. His speech acquires a scientific and pedagogical content. Rules, terms, and conclusions specific to various fields of science are reflected in such a speech. In such a speech, everything is in its place, in moderation. Explanations for terms and new words are given in simple, syntactic devices that the teacher can digest. The rules and theories are explained with real-life examples close to the reader [5].

The correctness of the speech is its conformity to the norms of the literary language. Since the norms of the literary language are multifaceted, the correctness of the speech includes several conditions. Correctness of speech is its most important communicative quality. If the speech is not correct, other communicative qualities will also be destroyed. When the structure of the speech is not correct, it is impossible to talk about its logic, accuracy, appropriateness, etc. In order to make a correct speech, the speaker must have mastered the norms of the literary language. And this is a very complicated, hard work [6].

If these parties are interested in English language teaching in educational institutions and make the correct conclusions based on the results of the examination, English language teaching will be in the general educational, educational, practical, developmental direction as desired, following the requirements of the program, and the goals will be realized.

Foreign language teaching methodology as a science has its own theory, practice and history. The scientific category of the content of foreign language teaching, which is part of the content of education, has its theoretical and practical aspects, historical sources, and has been attracting the attention of researchers.

Reading is related to speaking. The student speaks and gives information through the information he has read. The more he reads, the more information he has to speak. For this reason, the reader, in the student, gathers information to read aloud and silently. Reading is a source of information for speaking.

A student expresses in writing the materials and information he has read, listened to, and spoken about. If they express the information in writing, it will remain well in his

memory. It becomes easier to speak. Writing also helps to remember the information and material of speaking.

As can be seen from the above, speaking activity is connected with other speech activities. According to a number of studies, speaking makes up 30% of the total volume of speech, and writing makes up 9% [7]. Therefore, speaking is the most important goal of teaching and learning English.

Listening and understanding the teacher's speech in the lesson plays an important role in teaching speaking. The more the teacher speaks correctly in the lesson, the more the student will pronounce and speak correctly, if he does not speak, the less the student will speak. For this reason, the teacher needs to work on himself, prepare to organize the lesson in English, and use English expressions correctly. If the student always hears English speech in the class, an English environment is created, which helps to understand the teacher by listening. In the lesson, the teacher should greet in English, introduce himself, give information in English, give information about the country where the language is being studied.

Various, often conflicting, opinions of experts regarding the essence of the issue of what to teach in the educational process are being explained. There are two problems in this regard: first, when answering the question of what is taught, most scholars return the factually correct but general answer that the content of education is taught.

I would like to emphasize that one of the best ways to learn English is to read. Reading is a learned skill, but good reading depends on more than what we teach how to read. Reading improves writing, writing improves reading. Also, by reading you expand what you know and learn things you didn't know before. All things considered, the more you study and teach, use and practice the language, the more accurate and fluent your students will become. Repetition and practice are essential to many skills, and this is especially true in language learning.

Taking into account the goals and tasks of teaching English in higher education institutions, they can be divided into 2 groups:

1. Foreign language - universities, institutes, faculties that train specialists in English.
2. Specialists in foreign language non-philological education English institutes that do not train personnel.

The goals of teaching English in these 2 groups are different, and the first group is taught in depth both theoretically and practically, due to the preparation of English language specialists in higher education institutions [8]. The second group, non-philological educational institutions, have a complex purpose in English. The goal is for the student to have a general education in English and to teach them to use English in their future work. Part of communication in the profession involves reading and translating texts by learning words in their specialty.

Teaching foreign languages in higher educational institutions includes the following goals:

- 1) practical or communicative,
- 2) general education,
- 3) education,
- 4) goals other than acquired skills and abilities.

In the implementation of the communicative goal, general educational, pedagogical and developmental goals arise. Let's take a closer look at these 4 goals:

1. Communicative (practical) goal: Through this goal, students will develop skills in English language materials. Pupils should be able to independently use the materials on lexical and grammatical pronunciation in speech. English speaking, reading and writing skills are developed.

2. Purpose of general education: through this purpose, to further develop students' thinking, to receive and disseminate information in English, to master the English

language in depth, to gain new knowledge of the English language, and to learn about the history and literature of the people of the country where this language is spoken. Explores and expands students' worldviews by gaining insight and information about their culture. The growth of students' understanding, thinking, and worldview will be at the expense of a foreign language or English.

3. Educational purpose: This purpose is to provide international, moral and aesthetic education and attitude to work in the foreign language English class.

4. Developmental goal: This goal defines the direction of learning, teaching students to know personally. Develops language analysis, generalization, independent thinking, listening, speech and movement skills. Teaches to imagine, create a speech situation, make logical connections in speech, think independently, understand the meaning of words, work independently with dictionaries, manuals and optional activities, develops independently. The above four goals have always been complementary and interconnected. These four objectives should be achieved through English materials, speaking activities, taught and repeated in each lesson. After graduation, students should be able to receive, understand and express ideas in English orally and in writing.

According to the information of the National Training Center in the United States of America, innovative

technology, that is, an interactive method, affects the student's mind, feelings, will, and improves his thinking. Methodist-teachers used the following interactive methods in practice: "Brainstorming", "Base Signals", "Ice Melts", "Working in a small group", "Zigzag", "Cubic", "On a deserted island", "The Wise Men's Nest", "Written debates", "Jigsaw", "6x6x6", "Role-playing games", "Debate", "Debates", "Adventure trip".

The state of development of linguistic competences of foreign language teachers requires the analysis of language learning and language acquisition, linguistic competences of students and the traditional teaching system and modern teaching technologies in the educational process. The formation and development of students' linguistic competence in English classes is closely related to the ability to choose the right methods and methods of education, which requires increasing interest in learning foreign languages.

Conclusion and recommendations. To sum up, nowadays in the educational system and educational institutions, teaching foreign languages, especially English, by using innovative methods of teaching is gaining importance. Therefore, the role of the teacher's speech culture in the perfect acquisition and teaching of any foreign languages is of great importance.

LITERATURE

1. Husanbaeva K., Niyozmetova R. "Methods of teaching literature". Page 28. 2021
2. Advice from teachers. How to learn English. By Lauren Draws, Senior HFM BOCES Teacher. 2021
3. Article How teachers can bring modern languages to life in the classroom By Davinia Hardwick, formerly English Language Assistant at the British Council. 2018
4. Gura, 2017 Gura V.V. (2017). Theoretical foundations of pedagogical development of individually oriented electronic learning resources and environments. Rostov: Southern Federal University.
5. Aripova M., Nosirova Sh. Use of modern pedagogical technologies in teaching English //Sovremennoe obrazovanie (Uzbekistan). – 2014. – no. 2.
6. Olimov S.S. The innovation process is a priority in the development of pedagogical sciences. - 2021.
7. Olimov Sh.Sh., Khodjjeva M. Sh. Vozmojnosti primeneniya pedagogicheskikh tekhnologiy vy obrazovatelnom protsesse //Molodej i XXI vek 2020. - 2020. - S. 228-231
8. Olimov S. The differentiation of education is an important factor of pedagogical technology. European Journal of Research and Reflection in Educational Sciences Vol. 8 No. 11, 2020 Part II ISSN 2056-5852
9. Kh K. R., Shukurov R. S., Samadov S. S. The Inquiry On The Changes Of Relations Towards The Basics Of The Culture Of Healthy Life In The Students Of Elective Courses //International Journal of Progressive Sciences and Technologies. – 2021. – T. 25. – No. 2. – S. 112-118
10. www.ziyonet.uz



Maxsuma NASIMDJANOVA,

Profi universiteti dotsenti v.b. psixologiya fanlari bo'yicha falsafa doktori (PhD)

E-mail: maxsumaxon0590@mail.ru

O'zMU professori, psix.f.d. D.Ilxamova taqrizi asosida

THE PROCESS OF ACCULTURE AND PERSONALITY

Annotation

The article analyzes the concept of acculturation and the course of this process in a person. The changes that occur in the worldview and psyche of a person as a whole as a result of intercultural interaction and the assimilation of elements of a foreign culture are considered.

Key words: Acculturation, culture, intercultural interaction, communication, ethnic group.

ПРОЦЕСС АККУЛЬТУРЫ И ЛИЧНОСТЬ

Аннотация

В статье анализируется понятие аккультурации и течение этого процесса в человеке. Рассматриваются изменения, происходящие в мировоззрении и психике человека в целом в результате межкультурного взаимодействия и усвоения элементов чужой культуры.

Ключевые слова: Аккультурация, культура, межкультурное взаимодействие, коммуникация, этническая группа.

AKKULTURATSIYA JARAYONI VA SHAXS

Annotatsiya

Maqolada akkulturatziya tushunchasi va bu jarayonning shaxsda kechishi tahlil etilgan. Madaniyatlararo o'zaro ta'sir va o'zga madaniyat elementlarini o'zlashtirish natijasida shaxsning dunyoqarashida va umuman psixikasida yuzaga keluvchi o'zgarishlar ko'rib chiqilgan.

Kalit so'zlar: Akkulturatziya, madaniyat, madaniyatlararo o'zaro ta'sir kommunikatsiya, etnik guruh.

Kirish. Globallashuv natijasida yuzaga kelgan madaniyatlararo o'zaro ta'sir jarayonining ko'lami, qaytarilmasligi va qarama-qarshiligi olimlarning uni mohiyati, o'ziga hosligi, tendentsiyalarini o'rganishiga qiziqish ortib borishiga olib kelmoqda. Bugungi kunda akkulturatziya jarayoniga nafaqat olimlar balki faoliyati davomida ushbu jarayon bilan to'qnash keluvchi xodimlar (siyosatchilar, iqtisodchilar, o'qituvchilar, madaniyat xodimlari, OAV va boshqalar) ham professional qiziqish bildirmoqdalar. Muayyan xalqlarning intellektual elitasi vakillari global madaniy-tsivilizatsiya jarayonlarini o'rganish asosida o'z milliy madaniyatlarining o'sish shakllari va usullarini aniqlashga, "madaniy aloqa", "madaniyatlararo munosabatlar"ning xavotirli salbiy tomonlarini yengish yoki zaiflashtirishga intiladilar. Madaniyatlarining o'zaro ta'sirida ular odamlarning etnik madaniyat tashuvchilari sifatida xulq-atvor strategiyalarini o'zgartirishlari zarurligini asoslab beradilar.

Turli madaniyatlar o'zaro ta'sir ro'y berishi natijasida ular nafaqat bir-birini to'ldiribgina qolmay, balki murakkab munosabatlarga kirishadilar, bunda ular o'zlarining eng yaxshi jihatlari o'zlashtirish orqali o'zaro moslashadilar. Ushbu o'zlashtirish natijasida yuzaga kelgan o'zgarishlar ma'lum bir madaniyat odamlarini moslashishga, ularga moslashishga, va hayotlarida ushbu yangi elementlardan foydalanishga majbur qiladi. Buning natijasida odam ozmi-ko'pmi yangi madaniy muhitga moslashishga erishadi. Madaniyatlarining o'zaro ta'sirida ham, inson yangi madaniyat elementlariga moslashganda ham akkulturatziya jarayoni sodir bo'ladi.

Mavzuga oid adabiyotlar tahlili. Akkulturatziya jarayonlarini o'rganish 20-asr boshlarida o'rganila boshlandi. Amerikalik madaniy antropologlar R. Redfield, R. Linton va M. Xerskovits. Avvaliga ular akkulturatziyani turli madaniyatlarini ifodalovchi guruhlar o'rtasidagi uzoq muddatli

aloqa natijasi sifatida ko'rib chiqdilar, bu bir yoki ikkala guruhda (o'zaro ta'sir qiluvchi guruhlar nisbatiga qarab) asl madaniyat modellarining o'zgarishida namoyon bo'ldi. Biroq tadqiqotchilar sekin-asta akkulturatziyani faqat guruh hodisasi sifatida tushunishdan uzoqlashdilar va uni individual psixologiya darajasida ko'rib chiqishga kirishdilar, akkulturatziya jarayonini shaxsning qadriyat yo'nalishlari, rollar xulq-atvori va ijtimoiy munosabatlaridagi o'zgarish sifatida taqdim etdilar. Hozirgi vaqtda "akkulturatziya" atamasi turli madaniyatlarining o'zaro ta'siri jarayoni va natijasini bildirish uchun ishlatiladi, bunda bir madaniyat vakillarining (qabul qiluvchilarning) barchasi yoki bir qismi boshqa madaniyatning me'yorlari, qadriyatlari va an'analari o'zlashtiradi. donorlik madaniyati). Aytishimiz mumkinki, shaxs darajasida akkulturatziya bu begona madaniyatda yashash uchun zarur bo'lgan bilim va ko'nikmalarni egallash jarayonidir.

Akkulturatziya — ma'lum madaniyatdagi odamlarning bir-birlariga o'zaro ta'siri jarayoni, shuningdek, madaniyatlardan birining kamroq rivojlangan, deb idrok qilinishi, boshqa madaniyat elementlarining kirib kelishi yoki yangi madaniy fenomenlarning yuzaga kelishidir. Akkulturatziya ko'pincha qisman va to'liq assimilyatsiyaga olib keladi.

F.Boas — nemis fizigi qator yillar ichida milliy madaniyat masalalari ustida ishlab, amerika etnografiyasidagi yangi yo'nalishni yaratdi. Uning fikricha, odamlarning xulq-atvori, an'analari va madaniyatini ularning psixologiyasini bilmasdan turib o'rganib bo'lmaydi va psixologiyani o'rganish etnografik metodologiyaning asosiy qismi hisoblanadi. F.Boas shuningdek, madaniyatdagi "psixologik o'zgarishlar" yoki "psixologik dinamikani tadqiq etishni uqitirib o'tadi va ularni akkulturatziya natijasi, deb baholaydi[164].

Etnopsixologiyada akkulturratsiya tushunchasi: a) bir etnik jamoa vakillarining boshqa bir etnik jamoa an'analari, urf odatlari, turmush tarzi va madaniyatiga ijtimoiy psixologik adaptatsiyasi jarayonidir; b) bir jamiyat a'zolarining milliy-psixologik xususiyatlari, madaniyatining boshqa bir jamiyatga ta'siri natijasi.

Akkulturratsiya to'g'risidagi birinchi nazariy fikrlar avstriyalik sotsiolog R.Trunvald, so'ngra esa amerikklik madaniy antropologlar R.Linton, R.Redfild va M.Xerskovislar tomonidan keltirib o'tilgan. 1936-yilda o'z tadqiqotlarining natijalari asosida ular akkulturratsiya tushunchasining umumiy belgilanishi shakllantirilgan «Akkulturratsiyani o'rganish bo'yicha memorandum»ni chop ettiradilar. 1954-yilda chop etilgan ikkinchi Memorandumda akkulturratsiya nafaqat bir tomonlama, balki ikki yoki undan ortiq tomonlama bo'lishi ta'kidlanadi. Shunga muvofiq tarzda bir tomonlama, ikki tomonlama va ko'p tomonlamali akkulturratsiya modellari ajratildi [1].

Akkulturratsiya jarayonlari avtomatik tarzda kechadi, bunda madaniyatlar aralashib ketadi va madaniy etnik bir xillik holatiga yetadi. Nisbatan kam rivojlangan madaniyat yaxshi rivojlangan madaniyatga nisbatan ko'proq o'zgarishlarga uchraydi. Akkulturratsiya jarayonida har bir inson bir vaqtning o'zida ikki muhim muammoni hal etadi: o'z madaniy aynanligini saqlab qolish va boshqa madaniyatga kirish. Akkulturratsiya jarayonining muhim natijasi va maqsadi boshqa madaniyatdagi hayotga uzoq muddatli moslashishdir. Bu atrof muhit talablariga javoban individual yoki guruhiiy ongndagi barqaror o'zgarishlarga nisbatan xarakterlidir.

Boshqa madaniyatni o'zlashtirish va akkulturratsiya muammolari tahlili insonning boshqa madaniyatdagi hayotga tayyorgarligi maslasini o'rtaga tashladi. M. Bennetning fikricha insonda madaniyatlararo sezuvchanlikni rivojlantirish lozim [2]. Shuning uchun ham o'zining boshqa madaniyatni o'zlashtirish modelida madaniy farqlarni his etgan tarzda idrok etish va talqin etishga asosiy e'tibor qaratadi. Aynan shu narsa madaniyatlararo sezuvchanlikdir. Insonlar madaniyatlardagi o'xshashliklarni emas, balki farqlarni anglashlari lozim, chunki madaniyatlararo kommunikatsiyadagi qiyinchiliklar asosan undagi farqlarni tan olmaslikdan kelib chiqadi [3].

Madaniyatdagi farqlarni anglash uning fikricha, bir nechta bosqichlarda kechadi. Boshlang'ich bosqichda farqlarning mavjudligining o'zi inson tomonidan anglanilmaydi. Keyin boshqa madaniyat dunyoga yondashishning bir ko'rinishi sifatida anglaniladi. Bu vaqtga kelib madaniyatlararo sezuvchanlik o'sib boradi va inson o'zini bir nechta madaniyatning a'zosi sifatida his eta boshlaydi. Keyinroq ongli ravishda turli madaniyatlar elementlarini tanlovchi va integratsiyalovchi shaxsning yangi tipii yuzaga keladi.

Bennet modeli dinamik bo'lib, nafaqat boshlang'ich, o'rta va yakuniy rivojlanish bosqichlarini, balki har bir bosqich ichida ro'y beruvchi o'zgarishlarni o'zida aks ettiradi [4].

Akkulturratsiya natijasida ba'zi bir an'analari, odatlar, norma va qadriyatlar hamda xulq-atvor namunalari boshqa millat va etnik guruhlar vakillari psixikasida o'z ifodasini topadi va mustahkamlanadi. M.Boas har bir madaniyatni tarixiy va psixologik kontekstda juda ko'p bir-biri bilan bog'liq qismlardan iborat butun tizim sifatida qaraydi. nima uchun yoki bu madaniyat aynan shunday tuzilmaga ega ekanligi haqidagi savolni muhokama qilmaydi, chunki bu narsa tarixiy taraqqiyot natijasi, insonning boshqa madaniy taassirotlarga beriluvchanligi bilan bog'liq deb tushunadi [5].

Tadqiqot metodologiyasi. Akkulturratsiya bir qator ijtimoiy gumanitar fanlar kompleksini namoyondalari bo'lgan mualliflarning ishlarida o'rganilgan. Bular madaniy antropologiyada (R. Linton, R. Redfild, M. Dj. Xerskovis); kross-madaniy psixologiya (M.Mid, Dj.V.Berri);

etnopsixologiya (N.M.Lebedeva, T.G. Stefanenko va boshqalar.); madaniyatshunoslik (I.Ya.Levash, Ye.L.Sitix va boshqalar.); pedagogika (M.A.Abramova, T.V.Baxutashvili, N.S. Goncharova va boshqalar.); tarix (O.N.Korochkova, N.L.Shurik va boshqalar.); politologiya (A.N.Savelyev, N.K.Radina); filologiya (L.I.Grishayeva), falsafa (I.M.Ilinskiy, L.S.Kley, I.A.Malkovskaya, V.I.Pantin, B.M. Sujikova, M.V.Tlostanova, I.A.Ushanova, Ye.V.Xlisheva); ijtimoiy falsafa (M.G.Antonova, Ye.I.Yefremova, I.V.Tatarenko va boshqalar); sotsiologiya (Yu.V.Arutunyan, K.D.Gariban, I.A.Kuzmin, Yu.Xabermas, A. Shus va boshqalar.); iqtisod (V.N.Leksin); yurisprudensiya (A.Y.Abramov, L.V.Sokolskaya, S.A.Sofronova va boshqalar) va h.k.

Tahlil va natijalar. Kommunikativ jarayon akkulturratsiya jarayonining asosini tashkil qiladi. Mahalliy aholi o'zlarining madaniy xususiyatlarini bir-biri bilan o'zaro munosabatda bo'lishlari natijasida madaniy an'analarni o'zlashtirgani kabi, yangi kelganlar ham muloqot orqali yangi madaniy sharoitlar bilan tanishadilar va yangi ko'nikmalarni egallaydilar. Shuning uchun akkulturratsiya jarayonini yangi madaniyat uchun kommunikativ qobiliyatlarini egallash sifatida qarash mumkin. Ko'p yillik muloqot tajribasi tufayli odamlar yangi sharoitlarda zarur bo'lgan elementlarni o'zlashtiradilar [6].

Muloqotni insonni o'rab turgan sharoitlar bilan o'zaro ta'sir qilish va har bir shaxsni bu jarayonda faol ishtirok etishga intiladigan o'ziga xos ochiq tizim sifatida ko'rish mumkin. Ushbu o'zaro ta'sir bir-biri bilan chambarchas bog'liq ikkita jarayondan iborat: shaxsiy va ijtimoiy muloqot.

Har qanday muloqot, shu jumladan shaxsiy muloqot, uchta o'zaro bog'liq jiharga ega: kognitiv, affektiv va xulq-atvor. Buning sababi shundaki, muloqotda axborotni idrok etish, qayta ishlash jarayonlari, shuningdek, insonni o'rab turgan ob'ektlar va odamlarga qaratilgan harakatlar mavjud. Bu jarayon davomida odam olingan ma'lumotlardan foydalanib, atrof-muhitga moslashadi.

Yuzma-yuz muloqot ijtimoiy muloqot bilan chambarchas bog'liq bo'lib, u ko'chada odamlarni oddiygina kuzatish, ommaviy axborot vositalarida odamlar va voqealar haqida o'qish, yaqin do'stlar bilan muloqot qilish uchun turli shakllarda mavjud. Ijtimoiy muloqot odatda shaxslararo (turli odamlar o'rtasida sodir bo'ladi) va ommaviy (individlilar bilan bevosita aloqa qilmasdan o'zining ijtimoiy-madaniy muhiti bilan o'zaro munosabatda bo'lgan shaxsning ijtimoiy xatti-harakatlarining umumiy shakli) bo'linadi.

Inson qanchalik ko'p ijtimoiy muloqot tajribasiga ega bo'lsa, u chet el madaniyatiga shunchalik yaxshi moslashadi. Buning uchun ko'proq do'stlar – chet el madaniyatni vakillariga ega bo'lish, mahalliy ommaviy axborot vositalaridan faol foydalanish maqsadga muvofiqdir. Eng tub o'zgarishlar, birinchi navbatda, bilish faoliyatining tuzilishida, ya'ni odamlar atrof-muhitdan ma'lumot oladigan dunyo tasvirida sodir bo'ladi. Bular dunyo haqidagi rasmlardagi farq, tajribani turkumlash va talqin qilish usullarida madaniyatlar o'rtasidagi farqlar uchun asos bo'lib xizmat qiladi.

Axborotni qabul qilish va qayta ishlash sohasini kengaytirish orqaligina odamlar xorijiy madaniyatni tashkil etish tizimini tushunishlari va o'zlarining bilish jarayonlarini xorijiy madaniyat tashuvchilari tomonidan qo'llaniladiganlarga moslashtirishlari mumkin. Odatda shaxslar "begona"larning mentalitetini boshqa madaniyatni bilish tizimi bilan yaxshi tanish emasliklari tufayli qiyin va tushunarsiz deb bilishadi. Lekin mazkur to'siqlarga qaramasdan, odamlar chet el madaniyatining kognitiv tizimi haqidagi bilimlarini kengaytirish imkoniyatiga ega. Qolaversa, inson chet el madaniyatini qanchalik ko'p o'rgansa, uning umumiy bilish qobiliyati shunchalik ortadi. Insonda bilish

tizimi qanchalik rivojlangan bo'lsa, u begona madaniyatni tushunish qobiliyatini namoyon qiladi.

Chet el madaniyati vakillari bilan samarali munosabatlarni rivojlantirish uchun inson nafaqat uni oqilona darajada anglashi, balki o'z his-tuyg'ularini boshqa odamlar bilan bo'lisha olishi, ya'ni begona madaniyatni affektiv darajada idrok etishi kerak. Shaxs qanday hissiy bayonotlar va reaksiyalarga ega bo'lishi mumkinligini anglashi kerak. Chunki har bir jamiyatda sentimentallik va emotsionallik uchun ma'lum bir mezon mavjud. Odamlar boshqa affektiv yo'nalishga moslashishning zarur darajasiga erishganda, ular mahalliy aholi bilan hazil, zavq, shuningdek, g'azab, og'riq va umidsizlikni baham ko'rishlari mumkin [7].

Ammo chet el madaniyatiga moslashishning hal qiluvchi omili - muayyan kundalik vaziyatlarda tegishli xulq-atvor ko'nikmalarini egallashdir. Ular texnik va ijtimoiy turlarga bo'linadi. Texnik ko'nikmalar jamiyatning har bir a'zosi uchun muhim bo'lgan ko'nikmalarni o'z ichiga oladi. Bu tilni bilish, harid qilish, soliq to'lash va hokozolar bo'lishi mumkin. Ijtimoiy ko'nikmalar esa, texnik ko'nikmalarga qaraganda kamroq o'ziga xoslikka ega bo'lib, ularni texnik ko'nikmalarga qaraganda o'zlashtirish qiyinroq kechadi. Bundan tashqari, hatto madaniyat tashuvchilari ham o'zlarining ijtimoiy rollarini tabiiy ravishda bajarib, buni nima, qanday va nima uchun qilishlarini juda kamdan-kam

tushuntira oladilar. Shunga qaramay, sinov va xato orqali odamlarning xatti-harakati doimiy ravishda takomillashtirilib, algoritmlar va stereotiplar shaklida tartibga solinadi, ular allaqachon o'ylamasdan avtomatik ravishda ishlatilishi mumkin.

Insonning chet el madaniyatiga to'liq moslashishi madaniyatning barcha omillari bir vaqtning o'zida harakat qilishini, yaxshi muvofiqlashtirilgan va muvozanatli ekanligini anglatadi. Yangi madaniyat sharoitlariga moslashish jarayonida odamlar odatda bir yoki ikkita akkultursiya omilining yetishmasligini his qilishadi, natijada muvozanat va muvofiqlashtirish yomonlashadi. Masalan, shaxs yangi madaniyat haqida ko'p narsalarni bilishi mumkin, lekin u bilan ta'sirchan darajada aloqa qilolmaydi. Agar bunday bo'shliq katta bo'lsa, yangi madaniyatga moslasha olmaslik holatlari ham kuzatiladi.

Xulosa va takliflar. Zamonaviy dunyoda inson turli madaniyatlarga moslashuvchanlik kompetensiyasiga ega bo'lishi kerak, bu o'z qadrdon madaniyati va boshqa xalqlarning qadriyatlarini, shuningdek, umuminsoniy qadriyatlar to'g'risidagi bilimlarni o'zlashtirishni o'z ichiga oladi. Yuqoridagilardan ko'rinib turibdiki, akkultursiya ko'p tomonlama va ko'p o'lchovli ijtimoiy voqelikdir. Bu jarayonni individga har tomonlama ta'sirini o'rganish, uning mexanizmlarini aniqlash muhimdir.

ADABIYOTLAR

1. Phinney J., DuPont S., Espinosa C., Revill J., Sanders K. Ethnic Identity and American Identification among Ethnic Minority Adolescents. // *Journeys into Cross-Cultural Psychology: Selected Papers from the Eleventh International Conference of the International Association for Cross-Cultural Psychology Held in Liege, Belgium.* / Edited by Anne-Marie Bouvy, Fons J. R. van de Vijver, Pawel Boski, Paul Schmitz. Amsterdam: Swets & Zeitlinger, 1994. Pp. 167 – 183.
2. Берри Дж. В. Аккультурация и психологическая адаптация: обзор проблемы. Проект
3. Психология на RIN.ru (Пер. с англ. Ивана Шолохова) Электронный ресурс. /Дж. В. Берри. — СПб., 2004. Режим доступа: <http://rl-online.ru>.
4. Белик А. А. Культурология. Антропологические теории культур: Учебное пособие - М.: РГГУ, 2000
5. Берри Дж., Пуртинга А., Сигал М., Дасен П. Кросс-культурная психология. Исследования и применение. Харьков: Гуманитарный центр, 2007.
6. Крысько В. Г. Социальная психология. — М., 2001.
7. Бороноев А.О. Этническая психология /А.О. Бороноев, В.Н. Павленко. – СПб, 1994. – 257 с.
8. Грушевицкая Т.Г. Основы межкультурной коммуникации /Т.Г. Грушевицкая, В.Д. Попков, А.П. Садохин; под ред. А.П. Садохина. – М.: ЮНИТИ, 2003. – 258 с.



Maqsuda NORBOSHEVA,
Termiz davlat universiteti kata o‘qituvchisi, psix.f.b.f.d., (PhD)
E-mail: rustamkhurramov@mail.ru

TDPIning psix.f.n, dotsenti M.A.Norbosheva taqrizi asosida

THE IMPORTANCE OF COMMUNICATION IN THE FORMATION OF A CHILD'S PERSONALITY AND BEHAVIOR

Annotation

In this article, the formation of the process of communication in preschool age, the importance of communication in shaping the personality and behavior of the child, as well as the opinions of psychologists on the development of children's communication.

Key words: Age, period, communication, process, form, behavior, psychologist.

ЗНАЧЕНИЕ ОБЩЕНИЯ В ФОРМИРОВАНИИ ЛИЧНОСТИ И ПОВЕДЕНИЯ РЕБЕНКА

Аннотация

В данной статье становление процесса общения в дошкольном возрасте, значение общения в формировании личности и поведения ребенка, а также мнения психологов о развитии детского общения.

Ключевые слова: Возраст, период, общение, процесс, форма, поведение, психолог.

BOLA SHAXSI VA XULQ-ATVORI SHAKLLANISHIDA MULOQOTNING AHAMIYATI

Annotatsiya

Mazkur maqolada maktabgacha yosh davrida muloqot jarayonining shakllanishi, bola shaxsi va xulq-atvori shakllanishida muloqotning ahamiyati, psixolog olimlarning bola muloqotini rivojlantirish masalalariga doir fikr-mulohazalar yuritilgan.

Kalit so‘zlar: Yosh, davr, muloqot, jarayon, shakl, xulq-atvor, psixolog.

Kirish. Zamonaviy dunyoda psixologiyada maktabgacha yoshdagi bola xulq-atvori va ruhiyatining shakllanishida shaxslararo munosabat va muloqot g‘oyat katta o‘rin egallaydi, degan yondashuv yetakchilik qilmoqda. Yoxud, aynan muloqotda bolaning rivojlanayotgan shaxs sifatidagi faolligi namoyon bo‘ladi. Maktabgacha yosh davrida muloqot jarayonining shakllanishi muhim masalalardan ham hisoblanadi.

Maktabgacha yosh davrida muloqot jarayonining shakllanishi muhim masalalardan hisoblanadi. Muloqot kishilar o‘rtasidagi o‘zaro ta‘sirning muhim shakli bo‘lib hisoblanadi. Muloqot yordamida kishilar turli xil faoliyatni tashkil etadilar, axborot almashinadilar, o‘zaro bir-birini tushunishga erishadilar. Birgalikdagi faoliyat muloqot bo‘lishini talab etadi. Aynan birgalikdagi faoliyatda inson boshqa kishilar bilan o‘zaro ta‘sirga kirishadi, ular bilan turli-tuman aloqalar o‘rnatadi, zarur natijaga erishish uchun birgalikda harakatlar qiladi. Bu yerda muloqot faoliyatining tarkibiy qismi sifatida namoyon bo‘ladi. Faoliyatning barcha turlarida muloqot uni rejalashtirish, amalga oshirish va nazorat qilishni ta‘minlaydi. Maktabgacha yoshdagi davrda bolalarda muloqotning yangi motivlari yuzaga keladi. U shaxsiy va ishbilarmonlik motivlaridir.

Tahlil va natijalar. Shaxsiy muloqot motivlari bu – bolaning tashvishga solayotgan ichki muammolari bilan bog‘liq, ishbilarmonlik motivlari esa u yoki bu ishni bajarish bilan bog‘liq bo‘lgan motivlardir. Bu motivlarga acta-sekinlik bilan bilim, ko‘nikma va malakalarni egallash bilan bog‘liq bo‘lgan o‘qish motivlari qo‘shiladi. Bu motivlar ilk bolalik davrdan boshlanib yuzaga keladigan bolalarning tabiiy qiziquvchanligi o‘rnida paydo bo‘ladi. O‘zini ko‘rsatish motivlari ham bu yoshda yaqqol namoyon bo‘ladi.

Katta maktabgacha yoshida bola atrofda odamlar bilan turli faoliyatlarda muloqot va munosabatlarga kirishishga o‘rgana boshlaydi. Bu esa unga kelajakda odamlar

bilan til topishishda, ish bo‘yicha va shaxsiy munosabatlarni normal ravishda o‘rnata olishida foyda keltiradi. Bu yoshdagi bolalar shaxsining shakllanishida ularning ota-onalari haqidagi fikrlari va ularga beradigan baholari nihoyatda ahamiyatlidir.

Bola shaxsining rivojlanishida muloqot katta ahamiyatga ega. Muloqotsiz shaxsning tarkib topishi, shakllanishi mumkin emas. Aynan muloqot jarayonida tajriba o‘zlashtiriladi, bilimlar to‘planadi, amaliy ko‘nikma va malakalar shakllanadi, e‘tiqod va qarashlarga erishiladi. Faqat muloqot jarayonlaridagina ma‘naviy ehtiyojlar, axloqiy, siyosiy va estetik hislar tarkib topadi, xarakter shakllanadi.

Muloqot va o‘z-o‘zini anglash insoniyat ongini azaldan tashvishga solgan ikki muhim masaladir. Odamlar yolg‘izlikni o‘z hayotlariga ta‘sirini his qilishadi va bundan azob chekishadi. Bu haqiqatni mashhur yozuvchi Antuan de Sent-Ekzyuperi: "Haqiqiy halovat - bu odamlarning muloqoti halovati!" - deydi. Muloqot bolaning dunyoga kelishi bilan darhol vujudga kelmaydi. Balki asta-sekin tarkib topa borib, bola 2 oylik bo‘lganida namoyon bo‘ladi. Muloqot normal nerv faoliyatiga ega bo‘lgan barcha bolalarda yetarli tarbiya sharoitlarida mavjud bo‘ladi. Go‘daklik davri muloqot uchun tayyorgarlik bosqichi bo‘lib, bu davr davomida bola kattalarni ajratishga o‘rganadi. Diqqatni katta kishiga qarata olish tarkib topayotgan muloqotning belgisi bo‘lib xizmat qiladi. Demak, muloqot maqsadga qaratilgan tarbiya asosida rivojlantirilishi zarur.

Bolalarni yoshlikdan avvalo oilada, so‘ngra ta‘lim maskanlarida muloqotga o‘rgatib boriladi. Muloqotga o‘rgatishning usullaridan biri mashg‘ulotdir. Bolani maktabgacha ta‘lim muassasasi sharoitida tarbiyachi turli mashg‘ulotlar o‘tkazib muloqotga o‘rgatadi. Avval elementar o‘zini tutish, kattalarga qanday gapirish, salom berish, minnatdorlik bildirish kabi usullarni tarkib toptiriladi.

Maktabgacha ta‘lim tashkiloti esa, o‘zining asosiy vazifasi etib har bir bola shaxsini maksimal rivojlantirish va

uni keyingi rivojlanish bosqichiga tayyorgarligini ta'minlash maqsadida muassasada ijobiy psixologik mikroiklim va sharoit yaratishni belgilaydi. Ota-onalar va tarbiyachilardan talab qilinadigan narsa esa -bu katta sabr, mehr va bola tarbiyasiga ilmiy asoslangan yagona yondashuvdir. To'g'ri yo'sinda olib borilgan tarbiya natijasida bola mustaqil fikr yuritishga va katta hayotga dadil qadam qo'yishga tayyor bo'ladi. Maktabgacha, maktab yoshi davrida va keyinchalik shaxsga ijtimoiy-psixologik treninglar tashkil qilish orqali muloqotga o'rgatiladi. Shaxsning o'zi bu usullarga ijobiy munosabat bildirishi, faol harakat qilishi zarur. Chunki shaxs muloqotda bo'lmasdan faoliyat sub'ekti sifatida ham, individual inson sifatida ham to'laonli rivojlana olmaydi.

Ta'lim jarayonining asosida ham muloqotga o'rgatish masalasi birinchi o'rinda turadi. Shuningdek, ijod va mehnat jarayonida ham kishilar doimo muloqotga ehtiyoj sezadilar. Tajribali psixolog A.A. Bodalev fikricha, hatto o'yin faoliyatida bola muloqotda bo'ladi. Muloqotning tarbiyaviy ahamiyati shundaki, u insonning dunyoqarashini kengaytiradi va psixikasini rivojlantiradi, ya'ni barcha ruhiy jarayonlar muloqot orqali shakllanadi.

Shaxsning irodaviy sifatlarini rivojlantirish orqali ham uni muloqotga o'rgatish oson ro'y beradi. Shu maqsadda tarbiyalanuvchilarga ularning insoniy muloqot, inson shaxsi, bir-birini baholash xususiyatlari («men va boshqalar», «men boshqalarning ko'zi bilan») to'g'risidagi mulohazalarini rag'batlantiruvchi axborotni berish zarur. Uni hikoyalar, subbatlar, treninglar orqali uyushtirish mumkin. Maxsus mashqlar orqali muloqot usullariga o'rgatish shunga taalluqlidir.

Ilk yoshlik paytida o'z ruhiy holati haqida xayol surish kuchaygan, muloqot juda ahamiyatli va g'oyat tanlab o'tkaziladigan yoshda inson shaxsi, shaxslararo muloqot to'g'risidagi axborot zarurdir. Ba'zan muloqotdagi muvaffaqiyatsizliklar yoshlarni benuqsandroq, himoyalanganroq bo'lish uchun o'zidagi eng yaxshi narsalarni yashirishga, buzishga majbur etadi.

Nutq bilan ishlash orqali ham muloqotga o'rgatish mumkin. Masalan, ovozni baland chiqarib she'r o'qish, hikoyani gapirish kabi treninglar ham muloqot shakllanishiga yordam beradi. Maktabgacha yoshdagi bolalarni ayniqsa, o'yin faoliyati davomida muloqotga o'rgatish oson kechadi. Muloqotga o'rgatishda o'yin va xalq og'zaki ijodi, muloqot odobi shakllarini qo'shib olib borishning ahamiyati katta:

1. Ta'lim faoliyatiga norasmiy muloqot elementlarini kiritish. Ayni paytda didaktik, ijodiy, syujetli rolli o'yinlardan foydalanish, ularda muloqot tashkilotchisi rolini tarbiyaviy emas, bolalardan biri bajarishi, ijodiy o'yinlarni tashkil etish orqali bolalarni muloqotga o'rgatish. Jumladan, «xola-xola» «do'kon-do'kon», «maktab-maktab» kabi syujetli rolli o'yinlar orqali bolalarda muloqot odobi va madaniyatini o'rgatish.

2. E'tiborni javobning ijobiy jihatlariga qaratish. Bolalar o'rtoqlarining javoblarini holisona baholashga maxsus o'rgatiladi, ayni paytda mayda-chuydalargacha e'tiborni qaratib, o'rtoqlarining javoblaridagi eng muvaffaqiyatli jihatlarini ajratib ko'rsatishni o'rganish. Kamchiliklarni qanday qilib yo'qotish haqida bahslashish, ya'ni kamchilikni bitta tarbiyalanuvchining o'ziga aytish orqali ta'sir qilish.

3. Insonlar o'rtasidagi ijtimoiy munosabatlar Sharqda o'ziga xos xususiyatga ega. Sharq tarbiya maktabida bolalarni muloqot odobiga o'rgatish orqali, ularda yuksak shaxs sifatlarini shakllanishiga erishilgan. Bunda, salomlashish odobi, uzr so'rash, ruxsat so'pash, mehmon kutish va mehmonga borish odobi, keksalar o'g'it va pand-nasihatlariga quloq tutish, kattaga hurmat va kichikka izzat ko'rsatish tamoyillari asosida bolalarni maktabgacha yosh davridanoq ijtimoiy munosabatlarga hamda muloqot madaniyatiga tayyorlab borilgan.

Shuningdek, xalq og'zaki ijodi namunalari vositasida ham bolalarda go'zal xulq sifatleri, xususan muloqotda yuksak sifatleri namoyon etishga o'rgatilgan. Shunday vositalardan biri so'z o'yinlaridan «yarashtirgichlar» bolalar orasida o'zaro ahillik, do'stona munosabatlar asosidagi muloqot timsoli sifatida qo'llaniladi: Karimga berdim toychoq, u olavermadi har choq, Toychoq'imni kim olca, men u bilan chin o'rtoq. Yalinchoq-yalinmahoq, pista po'choq, qilichmi, to'qmoq - qirq yilgacha o'rtoq. To'qmoq - to'qson yilgacha o'rtoq!

Bola shaxsining uyg'un shakllanishi uchun o'yinning ahamiyati beqiyosdir. Bola o'yin yordamida ba'zi maqsadlarni belgilashni o'rganadi va ularga erishishga intiladi. O'yin bolada ixtiyoriy aqliy jarayonlarni rivojlantiradi (xotira, diqqat va boshqalar). O'yinda emosional dalda berish bola uchun qo'shimcha rag'batga aylanadi. O'yin davomida mantiqiy nutq, muloqot, nozik qo'l harakatlarini, shuningdek, obrazli va mavhum fikrlashni rivojlantirish osonlashadi. O'yin - bu bolaning o'zini namoyish qilishi, takomillashtirish usulidir.

Maktabgacha yoshdagi bolalarni rivojlantirish xususida Masaru Ibuka «Uch yoshdan keyin kech bo'ladi» asarida bola shaxsini erta rivojlantirish masalasiga o'ziga xos yondashadi. Biz har doim bolalar haqida hamma narcani bilamiz deymiz, lekin aclida biz ularning real imkoniyatlari haqida deyarli hech narsa bilmaymiz, ko'pincha biz o'z diqqatimizni 3 yoshgacha bo'lgan bolalarga nimani o'qitishga ajratamiz.

Lekin tadqiqotlar natijasi shuni ko'rsatadiki, bu yoshga kelib miya to'qimalarining rivojlanishi 70-80% yakunlanadi, eng asosiysi - yangi tajribaning «o'z vaqtida» kiritilishidir, lekin bu «o'z vaqtida»ni faqatgina bolaga har kuni g'amxo'rlik qiladigan kishi, eng ko'p ona, bo'lishi mumkin-deydi. Ibukaning mazkur qo'llanmasida oilada va ta'lim muassasalarida ota-ona, tarbiyachi, psixologlar bola bilan o'rnatadigan muloqotlar jarayonida bolaning potensial imkoniyatlariga katta e'tibor berishlari lozimligini quyidagicha ta'kidlaydi: -bolaning miyasi chegarasiz axborotlarni joylay oladi;--bola faqat o'ziga qiziqarli bo'lgan axborotlariga eslab qoladi; -bolalikda tushunmagan narsalarni katta bo'lganida hayotga tatbiq eta olmaydi; - bugungi bola kechagiga nisbatan umuman boshqacha; -«bir qoshiq qora moy, bir xum asalni ham buzishi mumkin», bu bolalarga ham tegishli; -rag'batlardan ajralgan xona - bola uchun zarur; -ilk bolalikning taassurotlari bolaning keyingi fikrlash va harakatining obrazini belgilaydi; -bolaga be'e'tibor bo'lish uni taltaytirishdan ham yomonroq; -bolaning qo'rquvi kattalar tacavvur ham qila olmaydigan narsalarda yashirinadi; -yangi tug'ilgan bola ota-onaning janjalini sezadi, ota-onaning asabiyliyi yuqumli; -ota bolasi bilan tez-tez muloqot qilishi kerak; -oilada bolalar qancha ko'p bo'lsa, ular shuncha yaxshi o'zaro muloqotda bo'lishadi; -buvi va buvaning bo'lishi bola rivojlanishi uchun yaxshi muhit yapatadi; -bolalarning o'zaro muloqotini pag'batlantirish kerak; -toptishuvlar bolaning muloqot qilish xucusiyatini oshipadi; -boladagi yovuzlik va hacad - bu uning kuchsizligini ifodalaydi; -boshqa odamlarning oldida bolangizning uctidan kulmang; -bolani upushgandan ko'pa maqtagan afzal. Shu o'rinda yapon muhandisining ba'zi fikrlari bilan bizni o'zbek xalq maqollarimizni solishtirib o'tamiz: -«Bir qoshiq qora moy, bir xum asalni ham buzishi mumkin», bizda «Qozonga yaqin yursang qorasi yuqadi» yoki «Birniki mingga, mingniki olamga»; -bolaning qo'rquvi kattalar tacavvur ham qila olmaydigan narsalarda yashirinadi, bizda «Ona qilsa zo'rlikni, bola tortar xo'rlikni»; -oilada bolalar qancha ko'p bo'lsa, ular shuncha yaxshi o'zaro muloqotda bo'lishadi, bizda «Yolg'iz bola yig'loq bo'lar, yolg'iz tuya - baqiroq».

Bolaning kattalar bilan kommunikativ o'zaro aloqasi ulardagi hissiyotlarning shakllanishiga olib keladi, ular ma'lum bir jamiyatda odatda qabul qilingan stereotiplarga mos keladi. Bola shaxsini shakllantirishning o'ziga xos

xususiyatlari shundan iboratki, og'zaki ta'sir o'tkazish natijasida rivojlangan uning hissiy sohasidagi yangi shakllanishlari nafaqat kommunikativ faoliyat chegaralarida qolmaydi, balki shaxs xususiyatlarini umuman boyitadi.

M.I.Lisina psixologiya fanida birinchilardan bo'lib muloqotni o'rganishga maxsus kommunikativ faoliyat sifatida yondoshdi va birinchilardan bo'lib izchil rivojlantirib bordi hamda ushbu faoliyatning konseptual diagrammasini ishlab chiqdi, ilk bor bolalardagi muloqot genезisining tizimli va chuqur tahlilini o'tkazdi, muloqotning sifat bosqichlari (shakllari), harakatlantiruvchi kuchlari, bolaning umumiy hayoti bilan aloqasi, bolalarning umumiy rivojlanishiga ta'siri va bu ta'sir usullarini yoritdi. Muloqotga kommunikativ faoliyat sifatida yondashib, hayotning dastlabki yetti yilida bolalar muloqotining o'ziga xos xususiyatlarini ikki yo'nalishda aniqlashga imkon berdi: atrofda odamlar-kattalar va tengdoshlari bilan, shuningdek, ularning har birining ruhiy holatida va bolaning shaxsini shakllantirishdagi alohida rolini ko'rib chiqdi.

Xulosa. M.I.Lisina bolaning atrofida odamlar bilan muloqotning uning aqliy rivojlanishiga ta'sirini o'rganib, aqliy rivojlanishning umumiy nazariyasini yaratishga katta

hissa qo'shdi, uning muhim mexanizmlarini ochib berdi, muloqotni uni belgilovchi omil sifatida taqdim etdi. Maktabgacha yosh davrida muloqotning kommunikativ faoliyat sifatida shakllari, integral xususiyatlari va mezonlari mavjud bo'lib, quyidagicha tavsiflanadi: -Bola shaxsini shakllantirish bu ta'lim, ijtimoiylashuv va o'z-o'zini rivojlantirish jarayoni va natijasidir. Shaxsiy shakllanishda asosiy rol, albatta, oilaga tegishli. Darhaqiqat, bola oilada to'g'ridan-to'g'ri taqlid qilish uchun xatti-harakatlarning dastlabki o'zgarishlarini ko'radi, atrof-muhitning birinchi reaksiyasi bilan tanishadi. Ijtimoiy va shaxsiy tajribaning yetishmasligi tufayli chaqaloq o'z xatti-harakatlarini va boshqa shaxslarning shaxsiy xususiyatlarini baholay olmaydi.

Bugungi kunda psixologlar va o'qituvchilarning aksariyati xulq-atvorning barcha fazilatlarini, ular salbiy yoki ijobiy bo'lishidan qat'i nazar, bola tomonidan ega bo'lishini ma'qullaydi. Erta bolalik davrida bolada shaxsiy fazilatlarining uchta asosiy guruhi, ya'ni motivasion, uslubiy va instrumental fazilatlarining o'rnatilishi amalga oshiriladi. Bunda ularning paydo bo'lish ketma-ketligi rivojlanishning asosiy davrlari bilan chambarchas bog'liqdir.

ADABIYOTLAR

1. Лисина М.И. Проблемы онтогенеза общения. -М.: Педагогика,1986.-144 с.
2. Масару Ибука. После трёх уже поздно. – М.: Педагогика. 1991-120 с.
3. Nishanova Z.T. Bolalar psixologiyasi va psixodiagnostikasi. –T., 2011. – 248 b.
4. M.Norbosheva.Maktabgacha yoshdagi bola shaxsining rivojlanishida muloqotning o'rni. Pedagogika va psixologiyada innovatsiyalar 9 (3), 7.



UDK 001:37(575.146)

Shoxida NUROVA,
Buxoro muhandislik-texnologiya instituti tadqiqotchisi
E-mail: nurovashoxida1971@gmail.com

Buxoro muhandislik-texnologiya instituti dotsenti, tarix fanlari nomzodi Yu.Shukrullayev taqrizi asosida

IBN SINO MEROSIDAGI MA'RIFAT VA MA'NAVİYAT TAMOYILLARINING YOSHLAR TARBİYASIDAGI AHAMIYATI

Annotatsiya

Ushbu maqolada Ibn Sinoning ilmiy merosini o'rganish o'qituvchilarning ma'naviyat, axloq, ta'lim-tarbiya sohasida olib boradigan ishlariga keng imkoniyatlar yaratadi. Abu Ali ibn Sino buyuk qomusiy olim sifatida tibbiyot, riyoziyot falakiyot, fizika, kimyo, biologiya, dorishunoslik, ruxshunoslik, fiziologiya, falsafa, axloq, estetika va badan tarbiya kabi ko'plab fanlarning yetuk bilimdoni bo'lgan va oiladagi halol-pokizalik, o'zaro hurmat, mehr-oqibat, mehnatsevarlik, yurtparvarlik va insonparvarlik kabi tamoyillar farzandlar tarbiyasida muhimligi bayon qilingan.

Kalit so'zlar: Yoshlar, ta'lim-tarbiya barkamol avlod, axloq, qadriyat, axloqiy tarbiyalash, ma'naviyat, ta'lim, tarbiya, ilm-fan.

THE SIGNIFICANCE OF THE PRINCIPLES OF ENLIGHTENMENT AND SPIRITUALITY IN THE HERITAGE OF IBN SINA IN YOUTH EDUCATION

Annotation

In this article, the study of Ibn Sina's scientific heritage creates wide opportunities for the work of teachers in the field of spirituality, ethics, and education. Abu Ali ibn Sina, as a great encyclopedic scientist, was a mature scholar of many disciplines such as medicine, mathematics, astronomy, physics, chemistry, biology, pharmacology, psychology, physiology, philosophy, ethics, aesthetics, and physical education, and he taught family honesty, mutual respect, and kindness. as a result, the importance of principles such as hard work, patriotism and humanitarianism in children's education was stated.

Key words: Youth, education, perfect generation, morality, value, moral education, spirituality, education, upbringing, science.

ЗНАЧЕНИЕ ПРИНЦИПОВ ПРОСВЕЩЕНИЯ И ДУХОВНОСТИ В НАСЛЕДИИ ИБН СИНО В ОБРАЗОВАНИИ МОЛОДЕЖИ

Аннотация

В данной статье изучение научного наследия Ибн Сины создает широкие возможности для работы учителей в области духовности, этики и образования. Будучи великим ученым-энциклопедистом, Абу Али ибн Сина был зрелым ученым во многих дисциплинах, таких как медицина, математика, астрономия, физика, химия, биология, медицина, психология, физиология, философия, этика, эстетика и физическое воспитание, и он преподавал семейную честность, взаимное уважение и доброту, в результате была констатирована важность таких принципов, как трудолюбие, патриотизм и гуманизм в воспитании детей.

Ключевые слова: Молодежь, образование, совершенное поколение, нравственность, ценности, нравственное воспитание, духовность, образование, воспитание, наука.

Kirish. Mamlakatimizda amalga oshirilgan tub ijtimoiy-iqtisodiy, ma'naviy-ma'rifiy islohotlar jarayonida bajarib kelinayotgan amaliy faoliyat miqyosi nihoyatda keng va sarmazmun. Har qanday mamlakatda va har qaysi davrda ham millatning buyukligiga erishish uchun avvalo o'sib kelayotgan yoshlar ma'naviyatini yuksaltirishga muhim e'tibor beriladi. Chunki ko'hna tarix sabog'idan ma'lumki, ma'naviyati butun xalqni hech kim hech qachon yenga olmaydi. Yoshlar ma'naviyatini shakllantirishda oilaning, otanonaning ta'siri katta.

O'zbekiston Respublikasining ijtimoiy-iqtisodiy rivojlanishi, o'zbek xalqining boy ma'naviy va intellektual boyliklari, umuminsoniy qadriyatlar, milliy istiqloq g'oyalari negizida shaxsda yuksak ma'naviy-axloqiy sarashlarni shakllantirish, Vatanimizning buyuk kelajagiga bo'lgan ishonchini mustahkamlash, mustaqillik g'oyalariga sadoqat, ma'naviy-axloqiy jihatdan yuksak darajaga ko'tarishga alohida e'tibor berishni taqozo qilmoqda.

Mavzuga oid adabiyotlar tahlili. Shunday ekan, talaba-yoshlarni ma'naviy-axloqiy tarbiyalashda o'tmish merosni, ulug' mutafakkirlarning ilg'or fikrlarini o'rganish mug'im ag'amiyatga ega. Chunki, ularning ilm-ma'rifat,

ta'lim-tarbiya sohasida benazir fikrlari, ma'naviy-axloqiy qarashlari bugungi taraqqiyot uchun yosh avlod kamoloti uchun ham ahamiyatini yo'qotgan emas. Ularning hayot ma'nosi, jamiyatda insonning tutgan o'rni, ma'naviyati, axloqi haqidagi fikrlari har bir talabaning ma'naviy-axloqiy shakllanishida muhim o'rinni egallaydi. Shu jihatdan olganda O'rta Osiyo mutafakkirlarining yosh avlodni shakllantirishga bag'ishlangan asarlarini hamda ularning jamiyat hayotidagi ahamiyatini o'rganish muhim ahamiyat kasb etadi. Chunki, O'rta Osiyo mutafakkirlarining axloq-odob, ma'naviyat haqidagi fikrlari shunday kuchga egaki, ular talabalar qalbida insoniylikni rivojlantirishda, ularni katta hayot yo'liga olib chiqishda muhim o'rin tutadi. Yoshlarda xalqiga va qarindosh-urug'lariga qo'lidan kelgan barcha yaxshiliklarni qilish, ularning hurmatini joyiga qo'yish kabi insoniy fazilatlarini shakllantiradi. Bu esa imonli, e'tiqodli g'ururli, ma'naviy-axloqiy yuksak shaxsni voyaga yetkazishni taqozo etadi. Shu bois Abu Nasr Forobiy, Abu Rayxon Beruniy, Yusuf Xos Hojib, Abu Ali Ibn Sino, Alisher Navoiy va boshqa mutafakkirlarning madaniy meroslaridan mustaqil O'zbekiston istiqloqini mustahkamlash, talaba-yoshlarning

ma'naviy-axloqiy tarbiyasini shakllantirishda foydalanish maqsadga muvofiqdir.

Shuning uchun ham Respublikamiz o'rta maxsus, kasb-hunar ta'limi tizimi o'quv yurtlarida xalqimizning ma'naviy boyligi hisoblangan mashhur alloma va mutafakkirlarning ta'limotlarini o'rganish muhim ahamiyatga ega. Chunki, ularning insonning yaxshi xulqi, odobi, u bilan bog'lik fazilatlarini ta'limiy-axloqiy asarlarida ulug'langan. Bu borada Abu Ali ibn Sinoning ta'limoti diqqatga sazovordir. Ibn Sinoning ilmiy merosini o'rganish o'qituvchilarning ma'naviyat, axloq, ta'lim-tarbiya sohasida olib boradigan ishlariga keng imkoniyatlar yaratadi. Abu Ali ibn Sino buyuk qomusiy olim sifatida tibbiyot, riyoziyot falakiyot, fizika, kimyo, biologiya, dorishunoslik, ruxshunoslik, fiziologiya, falsafa, axloq, estetika va badan tarbiya kabi ko'plab fanlarning yetuk bilimdoni bo'lgan. Uning aql-zakovati, yaratgan asarlari O'rta Osiyodagina emas, balki Sharq va G'arb mamlakatlarida ham e'tibor bilan o'rganiladi. U har tomonlama komillik darajasiga yetgan ulug' inson bo'lgan. Abu Ali ibn Sino yigirma to'rt yoshida aqliy va riyoziy ilmlarning hammasidan xabardor bo'lib, Buxoroda olimlar bilan tortishib, ularni mot qilgan. Bunday muvaffaqiyatga erishish Ibn Sinoning kamolotga erishganligidan dalolatdir.

Ibn Sino insonning umumiy fazilati, kishilarda yuz beradigan yaxshi va yomon xulqlarning paydo bo'lish sabablarini «Risola fi ilm al-axloqi ("Axloq haqida risola")» asarida ko'rsatib o'tadi. Olim bu asarda yaxshi va yomon xulqlar odamlarning odatidan paydo bo'lishini ta'kidlaydi.

Ibn Sino qator risolalarida adolatlilik, saxiylik, shijoat, sabr-qanoat, muloyimlik, iffat, sirni saqlay bilish, ilm-ma'rifatli bo'lish, samimiylik, farosatlilik, do'stlik, vafodorlik, kamtarlik va hislatlarga ta'rif beradi. Alloma kishi o'zini pokiza tutishi, odamlar bilan muomala qilishi kabi masalalarga to'xtaladi. Ayniqsa, nafsni pokiza tutishi zarurligi va ba'zi dunyoviy lazzatlardan o'zini saqlay - bilish, ichishning zarari haqida "Risola fi tazniyat an-nafs" ("Naf pokiza tutish to'g'risida"), "Qonun", "Siyosat al-badan" risolalarida fikr yuritadi.

Abu Ali ibn Sinoning ma'naviy-axloqiy, ta'limiy qarashlari uning shoh asarlari bo'lmish "Tib qonunlari", "Ash-shifo", "Donishnoma", "An- Najot" va boshqa asarlarda o'z ifodasini topgan.

Tadqiqot metodologiyasi Ibn Sino insonlarda bor bo'lgan adolat, insof, diyonat, pokizalik, bilimdonlik, prodalilik, ezgu niyat, himmat, saxovat, shijoat, mexr-muruvvat singari ijobiy hislatlar bilan barga aldamchilik, qo'rqqoqlik, ikkiyuzlamachilik, xasislik, o'g'rilik, ig'vogarlik, yalqovlik, fisqu fasod kabi salbiy illatlar haqida ham fikr yuritib, ularning har biri haqida ham fikrlarini bayon etadi. Jumladan, jasurlik-biror ishni bajarishda kishining jasurligi, chidamlilik-inson boshiga tushgan yomonlikni to'xtatib turuvchi quvvat. Aqllilik biror ishni bajarishda shoshma-shosharlik qilishdan saqlovchi quvvat. Ziyraklik-sezgi bergan narsalarning haqiqiy ma'nosini tezlik bilan tushunishga yordam beruvchi quvvat, deb ta'rif beradi.

Ibn Sino o'z ma'naviy-axloqiy qarashlarida insonlar o'rtasida do'stlik va birodarlikka alohida ahamiyat berib, odamlarni bir-birlari bilan do'st-inoq bo'lib yashashga, pastkashlikka olib keladigan adovatni yo'qotishga chaqiradi. "Hayotda insonning bir-biriga mehribon bo'lishi, qo'lidan keladigan yordamni ayamaslik, do'stidagi nuqson va kamchiliklarni yo'qotishga harakat qilish kabilari Ibn Sino risolalarida keng o'rin olgan. Ibn Sino o'z qarashlarida kishi do'st tutishining xillari haqida fikr yuritir ekan, birinchidan, har qanday qiyinchilik bo'lishiga qaramay, kishi o'z do'stini qutqarishini, ikkinchidan, g'oyaviy yaqinlik dunyoqarashlar umumiy bo'lgan chinakam va doimiy do'stlikni va uchinchidan, esa kishining mansabi, puli yoki mavqeiga qarab o'zining shaxsiy manfaatini qondirish ko'zda tutilgan do'stlik

bo'ladi, deb ta'kidlaydi. Olim chin do'stini ko'zguna taqqoslaydi. Chunki ko'zgu kishining haqiqiy borlig'ini ko'rsatadi. Kishi do'stidagi nuqsonlarni o'z vaqtida ochib tashlamasa, ruy-rost gapirmasa, u o'z do'stlik burchini unutgan bo'ladi. Shunday ekan, biz yoshlarni haqiqiy do'st tanlashga, ularni asrab-avaylashga, biron nojuya ish qilganda kamchiliklarini o'z vaqtida ochib tashlashga o'rgatishimiz lozim. Yoshlar bilan do'stlikni mustahkamlash haqida suxbatlar o'tkazish, ochiq muomala va munosabatda bo'lish, bir-birini to'g'ri tushunish ko'nikmalarini shakllantirish lozim. Buning uchun o'qituvchilar do'stlikni, yaxshilikni va umuman, insonparvarlikni targ'ib etgan Ibn Sinoning qarashlari katta ahamiyat kasb etishini talabalarga atroflicha tushuntirish ijobiy samaralarni beradi.

Olim, ma'naviy-axloqiy tarbiyaning maqsadi kishini faqat o'z manfaatini ko'zlab yashaydigan emas, balki boshqa odamlar foydasi uchun ham yashaydigan qilib tarbiyalashdir, deb hisoblagan. Buning uchun, deb uqitirib o'tadi Ibn Sino, bolada ilk yoshdan boshlab kamtarlik mehnatsevarlik, insonparvarlik, halollik kabi hislatlarni tarbiyalab borish zarur.

Tahlil va natijalar Ibn Sino ilmiy madaniyat xazinasiga ulkan hissa qo'sha olgan siymolardan biridir. U insonning ham moddiy, ham ma'naviy salomatligi, inson tanasi va ruhining sofligi, insoniy qobiliyatlarining cheksiz rivoji, odamlarning ma'rifatli, o'zaro inoq, mehribon bo'lishi, ma'naviy va ilmiy ravnaq yo'lida birlashuv haqidagi ajoyib insonparvarlik g'oyalarni ilgari surgan. Alloma dunyoda yuz berayotgan adolatsizlik, norozilik va tengsizlikni ko'rar ekan, o'zicha mushohada qiladi, ammo uning sababini topolmay hayronlik daryosiga sho'ng'ib, olamni tushuna olmagan, dunyo falsafasi bilan boshi qotganini bir ruboysida shunday yozadi: "Eh, koshki edi, men o'zimning kimligimni, olamda nima uchun tentirab yurganimni bilsam edi. Agar kelajagim xayrli bo'lsa edi, mayli, tinchgina, bemalol tirikchiligimni qylaverardim. Bordi-yu, agar unday bo'lmasa yuz-ko'z bilan yig'lardim".

Oiladagi halol-pokizalik, o'zaro hurmat, mehr-oqibat, mehnatsevarlik, yurtparvarlik va insonparvarlik kabi tamoyillar farzandlar tarbiyasida muhimdir. Aynan ana shu fazilat va sifatning avloddan avlodga o'tib kelayotganini unutmashlik zarur. Shu o'rinda o'tmish tariximizdagi buyuk allomalar va ulug' shaxslarning ilmiy madaniy merosining ahamiyati, uni fan taraqqiyotidagi o'rni mislsiz beqiyosdir. Faxr bilan ta'kidlash joizki, ajdodlarimizdan ko'pchiligi ma'lum bir soha bo'yicha emas, balki turli sohalar bo'yicha yetuk, mashhur mutaxassis bo'lishi bilan birga, ularning aksariyati tarixda nom qoldirgan tashkilotchi, davlat va jamoat arbobi sifatida ham tanilib kelganlar. Ana shunday qomusiy olim, xalqparvar inson, ayniqsa tibbiyot olamida buyuk nom qozongan vatandoshimiz Abu Ali ibn Sinodir. Ibn Sinoning qator asrlarida, jumladan "Tabiat durdonasi", "Oila tadbiri", "Ishq risolasi", "Mantiq risolasi", "Ahloq risolasi" kabilarda tabiatning turli hodisalari, ijtimoiy hayotning o'ziga xos muammolari – inson maqomi, baxt-saodatga erishishning vosita va yo'llari, adolat, komil inson, shaxs va jamiyat, jamoani oqilona boshqarish, tabiat va inson to'g'risidagi ezgu g'oyalar bugungi kunda ham o'z ahamiyatini yo'qotgani yo'q. Olim muayyan tabiiy-ilmiy va ijtimoiy-falsafiy muammolarning yechimini tavsiya etishda qadimgi yunon faylasuflari va tabiatshunoslari ilgari surgan samarali g'oyalarga tayangan holda ish tutdi. Uning uchun qadimgi uchun qadimgi yunon faylasufi Aristotel va Abu Nasr Forobiy kabi allomalar tengi yo'q namuna sanaladi. Lekin bundan Ibn Sino ularning oddiy izdoshi bo'lgan, degan xulosaga kelish o'rinsizdir. U aksariyat hollarda yunon falsafasini bir necha asrdan keyin yuzaga kelgan tarixiy sharoitlar, mafkuraviy kurash, yangi din va va jamiyat talablariga moslashtirishni yagona real imkoniyat sifatida qabul qildi.

Ibn Sinoning fikricha, ijtimoiy munosabatlar, shaxs va jamiyat, jamiyatni boshqarish, ustoz va ta'lim-tarbiya jabhalarida erishilgan yutuqlar tarixiy sharoit hamda islom an'analari bilan hamnafas bo'lsagina kutilgan natija va sezilarli samara berishi mumkin. Ibn Sinoning ilm-ma'rifatga, tabiat sirlarini bilishga bo'lgan intilishi cheksiz edi. U kishilarning aql-idroki, fahm-farosati, tadbirkorligi ham umuman insoniy fazilatlarining shakllanishi va kamoloti o'qish, ilmi bo'lishlari bilan bir o'rinda tasavvur qilgan, ilmiy bilimlarga katta baho bergan. Zamonasida kishilar uchun muammo bo'lib ko'ringan tabiat sirlari sehrlar, tilsimotlar orqali tasvirlangan mo'jizalarning ham ilm orqali ro'yobga chiqishiga ishonch bildirib, ilm orqali dunyoda eng qimmatbaho hisoblangan narsalarni ham yaratish mumkinligiga ishongan. Ibn Sino haqidagi rivoyatlarning birida aytilishicha, buxorolik katta savdogar Balx shahrida bo'lganida bir kitob sotib oladi. Odamlar: "Bu kitobni o'qib tushungan kishilar tuproqdan oltin qilarmish" deb ta'riflaydilar. Biroq bu kitobni olgan savdogar tuproqdan oltin yaratmaydi. Bor bisotidan ajragan savdogar suv sotuvchi bo'lib, har kim suv olib ichsa pul olmay, kitob muallifi Abu Ali ibn Sino haqiga la'nat o'qishni talab qiladi. Kunlardan bir kuni bir mudarris kelib, savdogarning qo'lidagi kitob tafsiloti asosida oltin yaratib beradi va savdogarga: "Oltinning siri siz pul berib sotib olgan kitobda emas, ilmda, mansabni pulga olish mumkin, lekin ilmni sotib olib bo'lmaydi. Bu kitobni yozgan kishi o'ttiz-qirq yillik ilmiy tajribaga asoslanib yozgan. Mana shu kitobni yozgan men bo'laman, bundan keyin mening nomimga la'nat aytishni to'xtatarsiz,- deb umid qilaman –deb chiqib ketgan ekan.

Xulosa va takliflar. Ibn Sinoning butun hayoti va faoliyati haqiqatni bilishga qaratilgan edi. U odamlarni ilmni egallash yo'lidagi qiyinchiliklardan cho'chimaslikka, dadil, sabr-matonatli bo'lishga undaydi: "Odamlarning botiri kelajakdagi ishlardan qo'rqmaydi. Eng qo'rqoq kishigina o'z kamolotini oxiriga yetkazmaydi" - deb ta'kidlagan Ibn Sino. Olim o'z asarlarida o'sha davrning juda ko'p g'oyalari, ilm-ma'rifatni to'g'ri aks ettira oldi. Voqelikni ma'naviy

o'zlashtirish inson a'zosiga xos. Ibn Sinoning ta'kidlashicha, insonning hayvonlardan farqi shundaki, Alloh unga aql in'om etgan. U tufayli inson, ezgulikni yovuzlikdan, intellektual yetuklikni yolg'on-yashiq, adashishdan, do'stni dushmandan ajrata oladi. Aql nuri insonni tasodifiy kuchlar ta'siridan ozod shaxsga aylantiradi. Aql "donishmandlik tarozisi"dir. Bilish jarayonida sezgi a'zolari va ularga tayangan mushohada aqlning eng yaqin ko'makchilari vazifasini bajaradi. Mantiq ilmi vositasida inson bilmagan narsasini, oldin bilib olgan narsasi orqali bilib boradi, to'g'ri tafakkur yuritish ko'nikmalarini hosil qiladi. Jonli mushohadasiz voqelikni o'zlashtirib bo'lmaydi, lekin sezgilar dalolatiga asoslangan empirik (asotir) tushunchalar, tasavvurlar, ko'p hollarda, hodisalar mohiyatini ochib berishga yordam beradi. Ibn Sino "Axloq haqidagi risola"sida inson to'g'risida gapirib, odamdagi yaxshi va yomon xulqning hammasi ijtimoiy sharoit, tarbiya va odat natijasida vujudga kelishini ta'kidlaydi. Insonda yaxshi axloqiy fazilatlar paydo bo'lishi uchun ularni tarbiyalash kerakligini va boshqalarga bu ishda yordamlashishni maslahat beradi. Yaxshi axloqli kishida insonning eng yaxshi fazilatlarini mujassamlashganini aytadi. Shunday fazilatlar jumlasiga insonparvarlik, haqiqiy do'stlik, sadoqatlik, kelajakka ishonch bilan qarash, mehnatsevarlik, mustahkam iroda, tadbirkorlik va shu kabilarni ko'rsatib, u kishilarni shunday fazilatlarini egasi bo'lishga chaqiradi. Olimning fikricha, jamiyatning har bir a'zosi, jamiyat uchun foyda keltiruvchi biron bir ish bilan shug'ullanishi lozim. Birovlar halol mehnat qilib foyda keltirsa, boshqalar tekinga yashasa - bu adolatsizlik deb ta'kidlaydi. Kishilardagi qo'rqoqlik, ikkiyuzlamachilik, aldamchilik, munofiqlik, dangasalik kabi salbiy hislatlarni qoralaydi va odamlarni bunday illatlardan qochishga undaydi.

Ibn Sino merosidagi ma'rifiy va ma'naviy ahloqiy qarashlar o'z davrining ko'zguvidir. Unda o'z aksini topgan g'oyalar, serjilo yechimlar ona-Vatanimiz istiqboli va mustaqilligimizni yanada mustahkamlashda barchamizga ma'naviy ko'mak va madadkor bo'layotganligining guvohimiz.

ADABIYOTLAR

1. Ibn Sino. Kanon vrachebnoy nauki: V 10 t.- 3-ye izd. Tashkent: Izd-vo med. lit. 1996.
2. Ibn Sina. Traktat o'p'tsax // Ibn Sina. Izbrannoe.- M.: Kniga, 1980.138 s.
3. Ibn-Sina. Kanon vrachebnoy nauki, t. 1 — 5. Per. M. A. Sale i dr. Tashkent, 1954- 1961.



UDK:378.015

Farzona OLLOQULOVA,
Termiz davlat pedagogika instituti o'qituvchisi

Qarshi davlat universiteti professori R.Shodiyev taqrizi asosida

TADQIQOTCHILIK KO'NIKMALARINI BOSHLANG'ICH SINIF O'QUVCHILARIDA SHAKLLANTIRISHNING MOHIYATI

Аннотация

Mazkur maqolada boshlang'ich sinf o'quvchilarida tadqiqotchilik ko'nikmalarini shakllantirishning mohiyati tavsifi, o'quvchilarning kichik maktab yosh davrlariga oid xarakter xususiyatlari, o'qish faoliyati, muammoli yondashuvning ahamiyati xususida fikr yuritilgan.

Kalit so'zlar: Kichik maktab yosh davri, taqlidchanlik, tadqiqotchilik, ko'nikma, tadqiqotchilik ko'nikmasi, muammoli yondashuv.

СУТЬ ФОРМИРОВАНИЯ ИССЛЕДОВАТЕЛЬСКИХ НАВЫКОВ У УЧАЩИХСЯ НАЧАЛЬНЫХ КЛАССОВ

Аннотация

В данной статье описаны характер формирования исследовательских умений у учащихся начальной школы, особенности характера учащихся, учебная деятельность, значение проблемного подхода.

Ключевые слова: Младший школьный возраст, подражание, исследование, умения, исследовательские умения, проблемный подход.

THE ESSENCE OF FORMING RESEARCH SKILLS IN PRIMARY CLASS STUDENTS

Annotation

This article describes the nature of the formation of research skills in elementary school students, the character traits of the students, study activities, and the importance of the problem approach.

Key words: Junior school age, imitation, research, skills, research skills, problem approach.

Kirish. Jahon ilm fan taraqqiyoti davrida uzluksiz ta'lim tizimining barcha bosqichlari xususan umumiy o'rta ta'lim o'quvchilarining tadqiqotchilik, kreativlik, ijodkorlik, yaratuvchanlik qobiliyatlarini shakllantirish va rivojlanishiga alohida ahamiyat qaratilmoqda. Bu borada jahon ilmiy tadqiqot markazlarida ilmiy izlanishlar olib borilmoqda. Mazkur ishlar ta'lim jarayonini tadqiqotchilik, kreativlik qobiliyatlarini shakllantirishda innovatsion yondashuvlar, tadqiqotchilik faoliyati, yangi g'oyalarni ishlab chiqish, maqbul qarorlarni qabul qila olish ko'nikmalarini rivojlantirish faoliyatini kengaytirishga qaratilganidir. Zamonaviy ilm-fan va texnologiyalar rivoji o'quvchilarning kreativ, ijodkor, tadqiqotchi, tashabbuskor bo'lishni talab etmoqda. Boshlang'ich sinf o'quvchilarida mustaqil bilish faoliyatining namoyon bo'lishi uchun sinfda yetarlicha sharoit yaratilishi lozimligi xususida I.Zankor o'z asarlarida aytib o'tadi.

Mavzuga oid adabiyotlar tahlili. Bolalarning ta'lim faoliyatida tadqiqot faoliyati yetakchi o'rin egallashi xususida D.B.Elkoning va V.V.Davydovning rivojlanish tizimida urg'u berib o'tadi. Ushbu tizimda bolaning pozitsiyasi barcha bosqichlarni mustaqil ravishda amalga oshiradigan to'liq huquqli faoliyat sub'ekti pozitsiyasi sifatida qaraladi: maqsad qo'yish, rejalashtirish, maqsadni amalga oshirish va natijani tahlil qilish.

Ushbu muammoni pedagogikada Y.K.Babanskiy, S.G.Varabshekov, A.A.Bobrov, Y.A.Konarjevskiy, N.A.Loshkaryova, V.B.Palamarchuk, D.V.Tashyanchenko, A.V.Usova, L.M.Fridman, T.I.Shamova, G.I.Shukina va boshqalar tadqiq qilishgan.

Ilmiy-tadqiqot mashg'ulotlari kontseptsiyasini ishlab chiqqan A. I. Savenkov 2003-yilda maktab o'quvchilarining ilmiy-tadqiqot faoliyatini shakllantirish ko'rsatkichlari sifatida

tadqiqot ko'nikmalarini ochib berdi va aniqlashtirdi: muammoni shakllantirish; yaratish va savol berish; farazlarni ilgari surish; umumlashtirish va hukm qilish; o'z g'oyalarni asoslash, taqdim etish va himoya qilish; tadqiqot bosqichlarida mustaqil harakat qilish.

Tadqiqot metodologiyasi. O'qituvchi nafaqat o'quvchilarga fan asoslaridan xabardor qiladi, balki ularni kashfiyotchilik, tadqiqotchilik ruhida tarbiyalaydi, izlanuvchanlik xususiyatini singdiradi.

O'quvchilarda tadqiqotchilik ko'nikmasini shakllantirishda N.Narziyeva integrativ yondashuvga asoslanishi, bunga erishish uchun muammoga turli jihatlar bilan qarash va turli yechimlarni ko'rsata olish, buning uchun esa barcha fan asoslaridan olingan bilimlarga asoslanish lozimligini ta'kidlaydi: "Tadqiqotchilik ko'nikmasi o'quvchining tadqiqot ishlarini bajarishga oid qobiliyatidir, tadqiqotchilik ko'nikmasi o'quvchi tomonidan alohida bilim va malakalarning egallanishi emas, balki har bir fan bo'yicha integrativ bilimlar va harakatlarning o'zlashtirilishini hamda mustaqil ravishda ijodiy faoliyat olib borish"[2].

Tahlil va natijalar. Ko'nikma bu insonning avval olgan bilimlariga tayangan holda muayyan faoliyat yoki harakatni amalga oshirish jarayonidir. Ko'nikma doimo bilimlarga tayanadi va malakaning asosiy negizi hisoblanadi. Tadqiqotchilik esa yangi g'oya va fikrlarni izlab topish va uni amalga oshirish jarayonidir. Shu jihatdan tadqiqotchilik ko'nikmasi maqsad va sharoitga mutanosib tarzda ilgari olingan bilimlarga tayanilgan holda ilmiy g'oya va fikrlarni ilgari surish, uni amalda qo'llay olish va natijaga erishish bilan yakunlanuvchi faoliyatdir.

O'quvchilarda tadqiqotchilik ko'nikmalarini shakllantirishda kichik maktab yosh davri alohida ahamiyatga ega. Bu davr 6-7 yoshdan 9-10 yoshlarni o'z ichiga oladi.

Bunda bolada bilim olishga yetarli psixik ong, biologik, fiziologik xususiyatlar umumiy tarzda shakllangan bo'lsada ammo boshqaruv funksiyalari hali to'liq shakllanmagan bo'ladi. Bu o'quvchining atrof olamga nisbatan munosabatida, ruhiy emotsional holatlarida yaqqol namoyon bo'ladi. Kichik maktab yosh davri bola hayotida asosiy faoliyat darajasini belgilaydi. Xususan, bu davrda mustaqil faoliyat shakli o'qish faoliyati boshlanadi. Yangi muhit, shart-sharoit, ijtimoiy norma xatti-harakat, qoida va talablarga moslashish jarayoni kechadi.

O'qish faoliyati jarayonida yangi sharoit yaratilib bolaning nutqi, diqqati, xotirasi, tasavvuri, tafakkuri shakllanadi. Endi beqaror xatti-harakatlardan, ixtiyoriy, barqaror xatti-harakatlarga o'tadi. U o'z-o'zini boshqara olish, maqsadli faoliyatni tashkil eta olish ko'nikmalarini egallaydi, xatti-harakatlarning yangi va mukammal shakllari o'zlashtiriladi. U atrof dagi o'ziga noaniq, diqqatni jalb qiluvchi xarakter yoki xususiyatni o'zlashtirishga harakat yuzaga keladi, bu taqlidchanlik bilan baholanadi. Masalan, bolaning xatti-harakati, gapirishi o'qituvchisiga yo ota-onasiga taqlid qilish ko'nikmasi shakllanadi. Buni bola atayin o'rganishga kirishmaydi aksincha beixtiyor, ortiqcha kuch sarflamasdan o'zlashtiradi. Taqlidchanlikning yana boshqa bir turi esa ixtiyoriy taqlidchanlikdir. Bola o'ziga ma'qul bo'lgan, diqqati qaratilgan faoliyatini aqliy, irodaviy kuch sarflab o'zlashtiradi. O'qituvchi aynan atrof olamni ixtiyoriy o'zlashtirish jarayoni yuzaga kelganda o'quvchida ijobiy xususiyat va faoliyatni tarkib toptirishga qaratilgan ishlarni tashkil etishi talab etiladi. O'qituvchining qo'llab quvvatlashi va baholashi orqali o'quvchi ham o'z-o'ziga baho bera boshlaydi. O'qishning ijtimoiy ahamiyatini tushunish bolada unga nisbatan qiziqishni oshiradi.

O'qituvchining ko'rsatmalari, berayotgan bilimlar tizimini maqsadli egallay boshlaydi. Ya'ni dars va darsdan tashqari faoliyatini maqsadli tashkil etish malakasi shakllanadi. Aynan shu davrda o'qituvchi boladagi bilish motivlariga mos holatda tadqiqotchilik faoliyatiga ham yo'naltirishi o'quvchilar tomonidan maqsadli egallanadi. Endi ular mavjud bilim ko'nikmalar bilan qanoatlanmasdan yangi bilimlarni o'rganishga, tadqiqotchilikka, yo'qdan bor qilishga harakat qiladi. Boshlang'ich sinfda o'quvchilarning aqliy faoliyati o'zining yorqinligi, aniqligi, xotiraning kuchliligi, qiziquvchanligi bilan farqlanadi. Shu bilan birga bu yoshdagi bolalar sinchkov va juda e'tiborli bo'lib, ma'lum bir vazifani qayta-qayta bajarishga urinish va bu holatdan tezda zerikib qolmaslik, narsalarni buzish, uning elementlarini o'rganish, yoki aksincha tuzib ko'rishga intilish kuchliligi bilan baholanadi[6].

O'quvchilarda tadqiqotchilik ko'nikmalarini shakllantirish boshlang'ich ta'limda o'qitilayotgan turli o'quv fanlarining mazmuni juda ham zarur, chunki umumiy o'rta

ta'limda tadqiqotchilik elementlari ma'lum fan doirasida aks etmasdan fanlararo bog'liqlikda namoyon bo'ladi, shu bilan birga uni o'qitish usullariga ham bevosita bog'liqdir. O'quvchilarda tadqiqotchilik faoliyatini samarali tashkil etishda muammoli yondashuvli ta'limdan foydalanish ham muhimdir. Muammoli ta'lim o'quvchilar biror muammo yuzasidan mustaqil ish olib borishi va kashf etishi bilan bog'liq jarayonni yuzaga keltirishda yetakchi usul hisoblanadi.

U o'quvchilarni mantiqiy, ilmiy, didaktik, tanqidiy, ijodiy, kreativ fikrlashga o'rgatadi, o'quv material mazmunini ishonchli, asosli bo'lishiga ko'maklashadi. Shuningdek, u ancha ta'sirchan xarakterga ega bo'lib, bolalarda emotsiyaning kuchliligi, o'ziga ishonchning yuqoriligi, fikrlar xilma-xilligi, munozaraviylik ruhining mavjudligi, olingan bilimlarni muammoni yechishga qarata olish, o'quvchilarda ilmiy bilishga qiziqishning shakllanishiga ko'maklashadi.

Muammoli ta'limning asosiy maqsadi-bilim oluvchilarning mustaqilligi va faolligini oshirish, tafakkurini rivojlantirish, o'zlashtirish natijasida bilimlarni amaliyotga tadbiiq etilishini kuchaytirishdan iborat.

Boshlang'ich sinf o'quvchilarida tadqiqotchilik faoliyatini tashkil etish asosan muammoli darslarni tashkil etishdan boshlanadi. Bunda asosan o'qituvchi tomonidan muammo qo'yiladi va o'quvchilar bilan birgalikda tadqiqot ishlari olib borilib yechim topiladi, o'qituvchi muammoni qo'yadi va o'zi yechadi, o'quvchilarning o'zlari muammoni qo'yadilar va uning yechimi topadilar. Bunda o'qituvchilar nafaqat o'zlari ijodiy yondashuv balki o'quvchilar ham tadqiqot faoliyati va tizimli fikrlashga o'rgatiladi. O'quvchilarda tadqiqotchilik faoliyatini muammoli ta'lim texnologiyalari asosida rivojlantirish eng qulay usullardan bir hisoblanadi, ya'ni insonni fikrlashi muammoli vaziyatni hal etishdan boshlanishi hamda uning muammolarini aniqlash, tadqiqot etish va yechish qobiliyatiga ega ekanligidan kelib chiqadi. O'quvchilarning tadqiqotchilik faoliyati ham muammoning qo'yilishi, tanlangan mavzuga oid nazariyalarni o'rganish, tadqiqot farazini ilgari surish, tadqiqot metodikalarini tanlash va amalda ularni o'zlashtirish, material to'plash, ularni tahlil qilish, umumlashtirish, shaxsiy xulosalar chiqarish kabi haqiqiy-ilmiy tadqiqot bosqichlariga muvofiq tarzda quriladi.

Xulosa. Boshlang'ich sinflarda tadqiqotchilik ko'nikmalarini shakllantirish eng avvalo tadqiqotchilik faoliyatini tashkil etish va tizimli yo'lga qo'yish, ijodiy izlanish muhitini tashkil etish, o'quvchining ehtiyoj-motivatsion sohasini rivojlantirish bilan xarakterlanadi. Shu bois yosh tadqiqotchilarni tayyorlash va o'stirish ko'p jihatdan ularda tadqiqotchilik faoliyatiga nisbatan ishtiroq motivini uyg'otish bu faoliyatning samaradorligini kafolatlaydi.

ADABIYOTLAR

1. Umumiy pedagogika. A.Musurmonova T:O'zkitob savdo nashriyoti. 2020
2. N.K.Rajabova Bo'lajak boshlang'ich sinf o'qituvchilarining tadqiqotchilik ko'nikmalarini rivojlantirish dissertatsiya ishi. 2022-yil 18-b.
3. Aleks Muur. Ta'lim berish va ta'lim olish: pedagogika, ta'lim dasturi va tarbiya Rutledj 2-nashr .2012 y.
4. F.U. Ollokulova Boshlang'ich sinf o'quvchilarida tadqiqotchilik faoliyatini konsentrizm asosida shakllantirishning ijtimoiy pedagogik ahamiyat. Жамият ва инновациялар – Общество и инновации – Society and innovations Special Issue – 10 (2022) / ISSN 2181-1415.
5. Bosimova M., Olloqulova F. Muammoli metodlar vositasida o'quvchilarda tadqiqotchilik faoliyatini shakllantirish //Models and methods in modern science. – 2023. – T. 2. – №. 4. – C. 11-13.
6. Olloqulova F. U. Tadqiqotchilik faoliyatini shakllantirishning psixologik-pedagogik tavsifi. Tadqiqotlar, 6 (2), 336–339. – 2023.



UDK: 355.1:151:17.(575.1)

Aziz *OMONOV*,
Samarqand viloyat IIB katta inspektori, mayor

PhD dotsent, L.U.Ravshanov taqrizi asosida

SOCIO-PSYCHOLOGICAL FEATURES OF THE SOCIAL INTELLIGENCE OF EMPLOYEES OF THE INTERNAL AFFAIRS BODY

Annotation

This article is devoted to the psychological principles of social intelligence of employees of internal affairs bodies and involves the study of professional, scientific, psychological training of employees of internal affairs bodies. Also in the content of the article, psychological studies of the individual image of employees of the internal affairs bodies, the psychological image of the individual and the formation of social intelligence are widely covered.

Key words: Officer, intelligence, internal service, security, discipline, courage, psychological image, special rank, professional employee, psychologist, dedication.

СОЦИАЛЬНО-ПСИХОЛОГИЧЕСКИЕ ОСОБЕННОСТИ СОЦИАЛЬНОГО ИНТЕЛЛЕКТА СОТРУДНИКОВ ОРГАНА ВНУТРЕННИХ ДЕЛ

Аннотация

Данная статья посвящена социально-психологическим принципам социального интеллекта сотрудников органов внутренних дел и предполагает исследование профессиональной, научной, психологической подготовки сотрудников органов внутренних дел. Также в содержании статьи широко освещаются психологические исследования индивидуального образа сотрудников органов внутренних дел, психологического образа личности и формирования социального интеллекта.

Ключевые слова: Офицер, разведка, внутренняя служба, охрана, дисциплина, мужество, психологический имидж, специальное звание, профессиональный сотрудник, психолог, самоотверженность.

ICHKI ISHLAR ORGANI XODIMLARIDA IJTIMOYIY INTELEKTNING IJTIMOYIY-PSIXOLOGIK O'ZIGA XOSLIKLARI

Аннотация

Mazkur maqola ichki ishlar organi xodimlarida ijtimoiy intellektning ijtimoiy-psixologik o'ziga xosliklariga bag'ishlangan bo'lib, ichki ishlar organi xodimlarining kasbiy, ilmiy, psixologik tayyorgarligi kabilarni tadqiq etishni nazarda tutadi. Shuningdek, maqola mazmunida ichki ishlar organi xodimlarining individual obrazi, shaxsning psixologik qiyofasi va ijtimoiy intellekt shakllanishining psixologik tadqiqi keng yoritilgan.

Калит сўзлар: Офицер, интеллект, ички хизмат, посбон, интизом, жасорат, психологик киёфа, махсус унвон, профессионал ходим, психолог, фидоийлик.

Kirish. Hozirgi davrda psixologiya fani shaxsning qobiliyati, aqliy salohiyati, intellektual faoliyati va aqliy koeffitsiyentiga, shu bilan bir qatorda u bilan chambarchas bog'liq bo'lgan individual rivojlanish ko'rinishlarining nazariy asoslari va amaliy vositalarini belgilab beruvchi yetarlicha mexanizmlar ishlab chiqilgan. Aqliy rivojlanishning markaziy masalasi-aynan shaxsning yosh xususiyatlari taraqqiyotining tarkibi ta'lim-tarbiya ta'sirida o'zgarishi va rivojlanishi mumkin. Hozirgi zamon psixologiyasi taraqqiyotining bu murakkab mahsul subyektning ichki kognitiv tuzilishini tashkil etish imkonini beradi.

Insonning aqliy taraqqiyotini tadqiq qilish bugungi kundagi fan oldida turgan muhim vazifalardan biri bo'lib qolmasdan, balki bu muammo qadimgi davrlardan beri mutafakkir, ma'rifatparvar olimlarning diqqat markazida bo'lib kelgan. Ayniqsa intellektual salohiyat muhim ahamiyat kasb etadi. Bu esa shaxsning intellekti bilan bir qatorda ijtimoiy intellekti ham ijtimoiylashuv jarayonida, kasbiy yo'nalganligi va motivatsiyasi shakllanishida, o'zga kishilarni tushuna olishi va ular bilan munosabatlarni teng huquqli yo'lga qo'yishida va shaxslararo munosabatlarga kirishish jarayonida kuzatilishi mumkin.

Chunki ijtimoiy intellekt ichki ishlar xodimlariga o'zining shaxsiy va ijtimoiy kamolotiga erishishi, muloqoti, o'zgalarni tushunishi va ular bilan insonparvarlik va o'zaro

ko'maklashish munosabatlarini shakllantirishga yordam beradi. Bundan tashqari ichki ishlar xodimlarining ijtimoiylashuvida ijtimoiy intellekt bilan bir qatorda shaxsni o'z-o'zini kamol toptirishda hissiy kechinmalarning ham o'zaro uzviy bog'liqligini ko'rib o'tishimiz ijtimoiy intellektning o'ziga xos xususiyatlarini ochish misolida izohlab o'tish mumkin.

Shuningdek, ijtimoiy intellekt, aqliy taraqqiyotning tarkibiy qismlari bo'yicha ham xuddi shu fikrlarni bildirish o'rinlidir. Shu boisdan iste'dod, qadriyat, ma'naviyat hamda aql-zakovat etnopsixologik nuqtai nazardan millat ko'zgusi hisoblanadi. Uning qadrsizlanishi esa mazkur jamiyatning siyosiy, iqtisodiy, xo'jalik, moddiy va maishiy qoloqlik belgisi va tanazzulga yuz tutishi sanaladi. Chunki iste'dod, qobiliyat va aql-zakovat insoniyat yashab turgan jamiyatning ruhiy va ma'naviy omilidir. Jamiyat takomillashuvining bosh omili-bu barkamol, keng ko'lamlil teran fikrlovchi, bilimdon shaxslarning shakllanishidir. Fikrlash yoki fikr yuritish inson aqliy faoliyatining, aql-zakovatining, muomala maromining, ongli xulq-atvorining yuksak shakli bo'lib hisoblanadi.

Mavzuga oid adabiyotlar tahlili. Tadqiqotchi M.I.Bobneva ham o'z tadqiqotlarida ijtimoiy intellekt muammosiga alohida to'xtalib o'tgan bo'lib, muallifning aytishicha, «ijtimoiy intellekt» – bu ijtimoiy sohalaridagi murakkab munosabatlarni va undagi bog'liqliklarni oldindan

ko'ra olish va ma'lumotlarni qo'lga kiritish qobiliyatidir[1]. Darhaqiqat, ijtimoiy intellekt – ijtimoiy hodisalar va vaziyatlarga tegishli ma'lumotlarni oldindan ang'lay olish va natijalarni ko'ra bilish tajribasi sanaladi.

Xorij tadqiqotchisi R.Bar-Onning yozishicha, ijtimoiy intellekt – bu nafaqat boshqa insonlarning xatti harakatlarini tushunish balki, o'z xatti - harakatlarini ham tushuna olish, vaziyatga qarab ish tuta bilish qobiliyatidir[2]. Muallifning nazarida, ijtimoiy intellekt vaziyatga qarab ish tutish, kutilmagan holatlardan chiqib keta olish kabi sifatarni mujassam etgan psixologik jarayondir. Shuning uchun, ijtimoiy intellektning yuqori darajasi uchun, sezgi va boshqa shaxsiy sifatarning roli o'ta muhim hisoblanadi. Umuman olganda, ijtimoiy intellekt tushunchasini ta'rifini aniqlab olishda ko'plab xorij tadqiqotlari mavjud bo'lib, ular asosan, ilk bor amalga oshirilgan eksperimental tadqiqotlar va umumiy intellekt darajasini baholash testlarining yaratilishi kabilar bilan xarakterlanadi.

Tadqiqotchi Y

.I.Yemelyanov boshqa tadqiqotchilardan farqli o'laroq, ijtimoiy intellektni insonning ijodiy fikrlash faoliyati yoki barqaror uylash, ijtimoiy faollik kabi qobiliyatlar turi sifatida ta'riflaydi[3]. Bunday sifatlar ko'proq, lider shaxslar va boshqaruv qobiliyatiga ega insonlarda ko'proq namoyon bo'lishini ta'kidlab o'tadi.

Tadqiqotchi Y.S.Mixaylovaning qayd etishicha, "ijtimoiy intellekt" quyidagi tarkibiy qismlardan tashkil topadi[4]:

kognitiv qism;
otsial perseptiv qism;
xatti-harakatli qism;
hissiyotli qism;
affektiv qism va boshqalar.

Tadqiqotchi O.A.Ulyaninaning so'zlariga ko'ra, ichki ishlar xodimlari faoliyati uchun shart sanalgan, quyidagi ijtimoiy-psixologik xususiyatlar mavjud[5]:

nutqiy ravonlik;
aloqa sherigining nutqini tez va aniq idrok eta olish qobiliyati;

idrok etilgan ijtimoiy vaziyat va holatlarning eng muhimini ajrata bilish qobiliyati;

boshqalarga savol bera olish qobiliyati;
qisqa va aniq javob bera olish qobiliyati;

Noma'lum vaziyatlar aniq bo'lguncha, kutib tura olish tajribasi va boshqalar. V.M.Shevchenko esa, boshqalar kabi ichki ishlar xodimlarida eng muhim irodaviy sifatlar bilan birga, quyidagi kasbiy muhim sifatlar ham shakllangan bo'lishi kerakligini ta'kidlab o'tadi. Muallifga ko'ra, ushbu sifatlar quyidagilarda o'z aksini topadi[6]:

ijtimoiy faollik;
tanqidiy tafakkur;
qaror qabul qila olish malakasi[7];
kommunikativ kompetensiya.
ijtimoiy dadillik.

Yuqorida tasnif etilgan, ichki ishlar xodimlari kasbiy faoliyati uchun muhim sanalgan qobiliyatlar va ularning mazmuni shundan iboratki, kognitiv faollik ichki ishlar xodimlari faoliyati uchun muhim hisoblanib, u siz fuqarolarning tinch totuvligini ta'minlashga yoki sodir etilayotgan jinoyatlarning oldini olishga erishib bo'lmaydi. Faqatgina yuksak bilimlar evaziga, turli jinoyatlar sababini va xavf-xatarlar oqibatini oldindan bilish mumkin. Ichki ishlar xodimi jinoyatchilikka qarshi kurashish muammolarini hal qilish uchun avvalo, vaziyatni hozirgi hamda o'tmish va kelajakdagi voqealar bilan bog'liq faktlar tahlil qila olish, huquqbuzarliklarning sabab-oqibatlarini oldindan baholay olish kabi sifatarga ega bo'lishi lozim hisoblanadi.

Tadqiqotchi Ye.Yu.Smolnova esa, intellekt muammosida aqliy qobiliyatlarining genetik negizini e'tiborga

olgan holda, uning tarkibida oliy nerv faoliyatining xususiyatlari yashiringan bo'lishini va ular umumiy aqliy qobiliyatlarini tarkib topirishning muhim ichki sharti ekanligini ta'kidlaydi[8]. Demak, umumiy aqliy qobiliyatlarining rivoji shaxsning umumiy intellekt va ijtimoiy intellektning shakllanishida alohida ahamiyat kasb etadi. Shu bois, tadqiqotchilar ijtimoiy intellekt muammosini o'rganishda integratsion yondoshuv orqali amalga oshirishni ko'proq ma'qul ko'radilar.

Yuqorida tasnif etilgan, ushbu psixologik sifatlar ijtimoiy intellekti yaxshi shakllangan kishilarda namoyon bo'luvchi o'ziga xosliklar sanalib, ularni tadqiq etish, ijtimoiy intellektning tabiatiga xos yangi bilimlarni yuzaga keltirishi ehtimoldan holi emas.

«Ijtimoiy intellekt» masalasini o'rganishga oid, operatsional yondashuvlar orasida, V.A.Shapovalning amalga oshirgan tadqiqotlari alohida ahamiyatga ega sanaladi. U insonning intellektual darajasining integral ko'rsatkichlarini va intellekt turlarini alohida ajratib o'rgangan shuningdek, umumiy intellektni ijtimoiy intellekt bilan birlashtirishga uringan. Tadqiqotchining xulosalariga ko'ra, intellekt – analitik, ijodiy, amaliy qobiliyatlar majmuidan iborat. Chunki, insonning kundalik vaziyatlarda muammolarni hal qilishi, unga aniq va tezkor yechimlar topishi amaliy komponentga ko'proq bog'liq sanaladi. Uning ta'kidlashicha har bir intellekt turi quyidagi komponent turlaridan tashkil topadi[9]:

turli sohalaridagi muammolarni hal qilishga va ilg'or g'oyalarni ishlab chiqishga qaratilgan komponent;

muammolarni hal qilish mexanizmlarini rejalashtirish va ularni baholash bilan bog'liq bo'lgan, ijro etuvchi komponent;

dastlabki ikki komponentdan olingan natijalarni o'z ichiga olgan, bilimlar va ma'lumotlarni egallash komponenti. Mazkur yondashuv ijtimoiy intellektni psixometrik baholashning zaruriyatidan kelib chiqqan, yangi tadqiqotlarning qoidalaridan biridir.

Tadqiqot metodologiyasi. Ichki ishlar xodimlarida ijtimoiy intellekt shakllanishining amaliy tahlili shundan iboratki, unda ijtimoiy intellekt shakllanishining dastlabki statistik tahlili, ichki ishlar xodimlarida ijtimoiy intellekt shakllanishini belgilovchi asosiy psixologik omillar hamda ijtimoiy intellekt va shaxs emotsional sohasi xususiyatlari o'rtasidagi quyidagi o'zaro bog'liqliklar aniqlandi.

Tadqiqotning empirik qismini amalga oshirishda bir qator metodika va so'rovnomalarni tanlab olingan. Jumladan, Bassa-Darki tomonidan ishlab chiqilgan "Ijtimoiy intellektni o'rganish" so'rovnomasi, J.P.Gilfordning "Ijtimoiy intellektni baholash" so'rovnomasi, G.S.Nikiforovning "Emotsional holatlarda o'zini nazorat qilish" so'rovnomasi hamda Xoll tomonidan ishlab chiqilgan "Emotsional intellekt" kabi so'rovnomalardan foydalanilgan. Bular o'rtasida parametrik va noparametrik mezonlar hamda korrelyatsion bog'liqlik jihatlari ham aniqlangan. Mazkur metodikalar sinaluvchi-respondentlar haqida muhim ilmiy ma'lumotlarni aniqlash imkonini beradi.

Tahlil va natijalar. Ichki ishlar xodimlarida ijtimoiy intellekt shakllanishining ijtimoiy-psixologik xususiyatlari bo'yicha tadqiqotdan olingan natijalar shuni ko'rsatdiki, ijtimoiy intellekt va emotsional intellekt so'rovnomalari o'rtasidagi o'zaro bog'liqliklarni quyidagi ya'ni o'z-o'zini anglash shkalasi bilan o'z emotsiyalarini boshqarish (0,628**), o'z-o'zini boshqarish va o'z emotsiyalarini boshqarish shkalalari bilan (0,550**), muloqotchanlik va o'z-o'zini dalillovchi shkalasi (0,559**) bilan, o'z-o'zini rag'batlantirish va o'ziga insonlarning kechinmalarini sezuvchi shkalasi (0,753**) shkalalari bilan o'zaro bog'liqliklarni tashkil etgan. Yuqoridagi natijalardan ko'rinib turibdiki, ichki ishlar xodimlarining ijtimoiy intellektini aniqlashda, ularning aqliy xatti-harakatlari, insonlar haqida tez mulohazalashi,

idrok ko'lamining kengligi va ularning xatti-harakatlari yuzasidan tezkor munosabat bildiradi olishi, ijtimoiy munosabatlarga moslashishni ta'minlash uchun insonlar bilan munosabatini barqaror ketishini ta'minlaydi. Shuni ta'kidlash lozimki, ijtimoiy intellektni ichki ishlar xodimlarining kasbiy faoliyati bilan bog'lab o'rganish, bir qator mezonlarga asoslanmog'i lozim. Ya'ni ijtimoiy intellektni ta'minlovchi sifatlar sanalgan ijtimoiy kompetensiya, hissiy barqarorlik, sezgirlik, ijtimoiy idrok, emotsional intellekt, ijtimoiy faollik, ochiqlik va do'stonalik kabi sifatlar ham, u bilan aloqador holda o'rganilishi maqsadga muvofiqdir.

Xulosa qilib aytganda, ijtimoiy intellekt – boshqa intellekt turlariga qaraganda, umumiy aqliy daraja yoki bilimlarni, sohaga oid ma'lumotlarni puxta egallash bilan

emas, balki, sotsializatsiya jarayonida shakllanuvchi intellekt turidir. Ijtimoiy intellekt – tuzilish tarkibiga va strukturasiga ko'ra, faqat kognitiv sohaning o'ziga xos sifatlari bilan cheklanmasdan, muloqot jarayoniga tegishli bo'lgan fenomen tushunchalar, hodisalar shuningdek, shaxslararo munosabatlar jarayoniga oid ijtimoiy idrok, empatiya, o'zaro ta'sirlashuv qobiliyati, muloqot texnikasiga ega bo'lish, kommunikativ tajriba kabilarni ifodalovchi hodisa ekan. Ichki ishlar xodimlarida ijtimoiy intellekt shakllanishiga bevosita ularning kasbiy qobiliyat darajasi, kasbiy fidoyilik, turli xil vaziyatlarda o'zini tuta bilish va hamkasblari bilan shaxslararo munosabatlarni ijobiy darajada o'rnatish o'zining ta'sirini ko'rsatishi ehtimoldan holi emas.

ADABIYOTLAR

1. Бобнева М.И. Социальные нормы и регуляция поведения.- М., вт. Изд. РАН. – 2011. – С.56.
2. Bar-On R. Emotional intelligence and self-actualization. Emotional intelligence in everyday life: A scientific inquiry / R.Bar-On ; eds. J.Ciarrochi, J.Forgas, J.D.Mayer. — New York : Psychology Press, 2001. – P. 82 – 97.
3. Емельянов Ю.Н., Кузьмин Е.С. Теоретические и методологические основы социально-психологического тренинга: учеб. пособие. Л.: ЛГУ, вт. Изд. ПРИНТ, 2012. – С.71.
4. Михайлова Е.С. Социальный интеллект: концепции, модели, диагностика. - СПб.: Изд С.-Петерб.ун-та, 2007. – С.74.
5. Ульянина О.А. Формирование личностной компетентности курсантов и слушателей образовательных организаций МВД России посредством социально-психологического тренинга: учеб.-метод. пособие. -Волгоград: ВА МВД России, 2016. – С.78.
6. Шевченко В.М. Юридическая психология. Учебное пособие. М.: Юнити-Дана, 2015. – С.165.
7. Резепин А.В. Социально-психологические условия формирования профессиональных установок у курсантов вуза МВД России: Автореф. дис.. канд. психол. наук. - Челябинск, 2005. – С.24.
8. Смоленова Е.Ю. Педагогические условия развития творческого потенциала младших подростков в процессе обучения / Е.Ю.Смоленова. -Дисс.канд.пед.наук. Тула: 2009. – С.63.
9. Шаповал В.А. Психологическое здоровье сотрудников органов внутренних дел как предмет исследования ведомственных психологов: новые подходы к оценке и прогнозированию // Вестн. С.-Петерб. ун-та МВД России. 2009. № 3. – С. 232 – 246.



UDK: 782/785

Xusniddin ORIFJONOV,
Andijon davlat pedagogika instituti dotsenti, erkin tadqiqotchi
E-mail:mr.orifjonov@mail.ru

TDPI dotsenti, PhD N.Madaminova taqrizi asosida

VOKAL IJROSI FANINING TARIXIY PAYDO BO'LISHI VA EVOLYUTSIYASI

Annotsatsiya

Ushbu maqolada tarix davomida vokal ijrochiligi fanining rivojlanishi va taraqqiy etishining qiziqarli sayohatiga nazar tashlanadi. Uning kelib chiqishini qadimiy sivilizatsiyalardan hozirgi zamongacha kuzatib boradigan ushbu tadqiqot vokal ifodasi sohasidagi badiiylik va ilmiy tushunish o'rtasidagi o'zaro bog'liqlikni o'rganiladi. Adabiyotlarni har tomonlama ko'rib chiqish, tarixiy tahlil qilish va tadqiqot metodologiyalarini tekshirish orqali ushbu maqola vokal ijrochiligi fanining qanday rivojlanganligi va uning ijrochilar va tadqiqotchilar uchun qanday ta'sir ko'rsatishi haqida yaxlit nuqtai nazarni taqdim etishga qaratilgan.

Kalit so'zlar: Vokal ijrosi, tarix, fan, evolyutsiya, san'at, texnika, akustika, pedagogika.

HISTORICAL EMERGENCE AND EVOLUTION OF THE SCIENCE OF VOCAL PERFORMANCE

Annotation

This article delves into the fascinating journey of the development and progression of the science of vocal performance throughout history. Tracing its origins from ancient civilizations to modern times, this study explores the interplay between artistry and scientific understanding in the realm of vocal expression. Through a comprehensive literature review, historical analysis, and examination of research methodologies, this article aims to provide a holistic perspective on how the science of vocal performance has evolved and the implications it holds for both performers and researchers.

Key words: Vocal performance, history, science, evolution, artistry, technique, acoustics, pedagogy.

ИСТОРИЧЕСКОЕ ВОЗНИКНОВЕНИЕ И ЭВОЛЮЦИЯ НАУКИ О ВОКАЛЬНОМ ИСПОЛНЕНИИ

Аннотация

Данная статья погружает в увлекательный путь развития и прогресса науки о вокале на протяжении всей истории. Проследивая свое происхождение от древних цивилизаций до современности, это исследование исследует взаимодействие между артистизмом и научным пониманием в сфере вокального выражения. Благодаря всестороннему обзору литературы, историческому анализу и изучению методологий исследования, эта статья призвана предоставить целостный взгляд на то, как развивалась наука о вокале и какое значение она имеет как для исполнителей, так и для исследователей.

Ключевые слова: Вокальное исполнительство, история, наука, эволюция, артистизм, техника, акустика, педагогика.

Introduction. The symbiotic interplay between the realms of science and art has been an influential force in shaping various domains of human knowledge and expression across the annals of history. Amid this intricate tapestry of intellectual pursuits, the realm of vocal performance emerges as an exemplar, showcasing the captivating fusion of artistic ingenuity and rigorous scientific exploration. This article embarks on a captivating journey to unravel the origins and evolutionary trajectory of the science of vocal performance, casting a luminescent beam upon its historical foundations, noteworthy luminaries who have shaped its course, and the profound metamorphosis it has wrought upon the very essence of the art of singing.

Human civilization, since its earliest origins, has been propelled by an insatiable curiosity to decipher the mysteries of the world around us. The quest for understanding has led to the dual emergence of artistic expression and scientific investigation, both of which have taken distinct yet harmonious pathways through time[1]. As we traverse the intricate alleys of history, the symbiosis of science and art becomes palpable, with each domain informing, enriching, and complementing the other. Among the remarkable intersections of these spheres, the science of vocal performance stands as a compelling testament to the intricate dance between artistic finesse and scientific rigor.

Intrinsically entwined with the human experience, vocal expression has served as a conduit for emotions, narratives, and cultural legacies. The rich timbre of a voice, capable of traversing octaves and encapsulating the deepest of emotions, has enthralled audiences since time immemorial[2]. Yet, this beguiling artistry was not content to remain unexplored by the probing minds of those who sought to decipher its inner workings. Thus, the science of vocal performance emerged, its nascent roots stretching back to antiquity, where civilizations such as the Greeks and Romans ventured to codify the techniques and principles that underpin masterful vocal renditions.

This article embarks on an odyssey through time, unearthing the vestiges of vocal science's infancy and tracing its evolution through the corridors of history. The quest for vocal excellence in ancient societies led to early treatises that laid the groundwork for vocal pedagogy, delving into matters of breath control, vocal resonance, and the very physiology of the vocal apparatus. The Renaissance period ushered in a revival of interest in the art of singing, concurrently igniting a curiosity about the scientific foundations that governed vocal prowess[3]. Visionaries of this epoch sought not merely to sing but to comprehend the intricate mechanisms that facilitated vocal resonance, projection, and control.

The 19th century heralded a watershed moment in the articulation of vocal science, with luminaries like Manuel García pioneering the systematic study of vocal anatomy and physiology. Through his pioneering efforts, García unveiled the enigmatic workings of the vocal tract, illuminating the profound connection between physiological processes and artistic vocalization. This epochal stride laid a foundation upon which subsequent generations would build, fusing empirical exploration with artistic aspiration in unprecedented ways.

Continuing this harmonious synthesis, the 20th century saw the marriage of technological advancements with the art of vocal performance. The advent of tools like the spectrograph enabled researchers to visualize the intricate acoustics of vocalization, unveiling the subtleties of pitch, resonance, and formants. This technological marvel, akin to a musical stethoscope, penetrated the very heart of vocal expression, deciphering its melodic pulse and resonant harmonies with unparalleled precision.

As vocal science advanced, its embrace expanded to encompass a panoply of disciplines, transcending the confines of anatomy and acoustics. The interplay between psychology and vocal performance unearthed the psychological underpinnings of stage fright and the emotional cadence of vocal delivery. Neurological explorations delved into the brain's symphony, unraveling the enigmatic symphony that orchestrates the act of singing. The amalgamation of these disciplines fostered a holistic understanding of vocal performance, a harmony between the tangible and the intangible, the empirical and the emotive.

In this intricate mosaic of vocal science's evolution, it becomes evident that the journey has been one of perpetual refinement, where each epoch bequeathed its insights to subsequent generations. The contemporary landscape finds itself at the confluence of tradition and innovation, where cutting-edge technologies wielded by vocal scientists harmonize with the timeless wisdom etched in historical treatises[4]. The implications of this evolution resonate across domains, casting their influence on vocal pedagogy, artistic interpretation, and even therapeutic applications.

The stage thus set, this article unfurls before us a captivating narrative, replete with milestones of discovery, resonance of vocal cords, and the crescendo of human creativity. It invites us to traverse the contours of history, exploring the synergy between the ethereal strains of artistic expression and the analytical precision of scientific endeavor. In the subsequent sections, the expedition continues, traversing the corridors of time to explore the research methodologies that have propelled our understanding of vocal science, the empirical insights gleaned, and the pathways that beckon us toward a future where art and science continue their harmonious embrace.

Literature review. The historical tapestry of vocal performance unfurls its intricate threads, leading us on a journey that traverses epochs and civilizations, each contributing a unique chord to the harmonious symphony of vocal science. Anchoring our exploration in antiquity, the annals of Greece and Rome reveal the nascent tendrils of vocal prowess[5]. Here, early treatises emerged as torchbearers, illuminating the path with discussions on vocal techniques, the art of breath control, and the enigmatic interplay of emotions in the realm of singing. Evident even then was the recognition of the intimate relationship between technique and sentiment, an understanding that would resonate through the corridors of time.

As the Renaissance period cast its effervescent light upon human intellect, the ember of vocal aesthetics was rekindled. A renewed reverence for vocal expression breathed life into artistic pursuits, catalyzing an era where the pursuit of

beauty met the incisive gaze of scientific inquiry. This confluence proved transformative, opening vistas of exploration into the intricate tapestry of vocal anatomy and the resonant reverberations of acoustics. The scientific exploration of vocal prowess thus commenced, tracing lines that would shape vocal science's journey through the ages.

Vocal pedagogy, emerging as a prominent discipline, cradled the evolving science of vocal performance. The 19th century witnessed the ascent of scholars who would etch their names onto the annals of vocal science. Among these luminaries, Manuel García stood as a visionary, peering deep into the intricate mechanics of the vocal tract and the enigmatic larynx[6]. His pioneering efforts to anatomize the physicality of vocalization bestowed upon vocal science a foundational cornerstone, fostering an unprecedented comprehension of the artistry that resides within anatomical nuances.

With the 20th century ushering in a *mélange* of scientific progress, the exploration of vocal physiology surged forward with unabated fervor. Technological innovations became the maestro's baton, conducting a symphony of discovery that uncovered the minutiae of vocal folds' vibrations and the resplendent resonances that danced within the vocal chamber. Precision became the lodestar, guiding researchers to unravel the mysteries of vocal production with unprecedented clarity.

Yet, the evolution of the science of vocal performance transcended the confines of anatomy and acoustics. As the century progressed, the orchestra of knowledge welcomed new instrumentalists-psychology, neurology, and acoustics. This interdisciplinary symposium unveiled a holistic vista, wherein the human voice stood as a nexus of physiological prowess, psychological resonances, and acoustic marvels. The intrinsic harmony between disciplines illuminated novel avenues for understanding the intricacies of vocal expression, each discipline weaving its own strand into the intricate fabric of knowledge.

In this journey through the annals of vocal science's historical evolution, the review of literature resounds with a resplendent chorus-a testament to humanity's ceaseless curiosity and unwavering quest for mastery. From ancient treatises to Renaissance rejuvenations, from García's anatomical revelations to the 20th century's technological crescendo, the continuum of inquiry has sculpted a mosaic of understanding that extends far beyond mere technique. The interplay between technique, anatomy, acoustics, psychology, and neurology has transformed vocal science into a vibrant tapestry, where each thread contributes to the harmonious whole-a whole that continues to resonate, inspire, and guide the artistry and science of vocal performance into uncharted realms.

Research methodology. At the heart of this exploration lies a meticulously crafted research methodology that unfurls the tapestry of vocal performance science's evolution, guided by the hands of history. The trajectory of this study is illuminated by the torch of historical investigation, casting a discerning gaze upon the bygone eras and echoing voices that have shaped this art-science amalgam.

To illuminate the journey from antiquity to modernity, a historical research methodology serves as our compass. Through a delicate dance between primary and secondary sources, the evolution of the science of vocal performance is resurrected from the annals of time[7]. Our journey through epochs is accompanied by the reverberations of ancient treatises, their wisdom transcending temporal boundaries. These ancient manuscripts, etched with the ink of bygone sages, offer a window into the vocal techniques, breath control wisdom, and emotional tapestries that once adorned the stage of vocal expression.

The voyage does not halt in antiquity; it traverses the Renaissance's artistic rebirth, where vocal aesthetics experienced a renaissance of their own. Drawing upon historical vocal pedagogy manuals, we tread the path of vocal training wisdom passed down through generations. These manuals, akin to musical heirlooms, not only document the techniques but also encapsulate the ethos of vocal training in their pages.

As the chapters of history unfold, our voyage culminates in contemporary scientific studies, each an embodiment of humanity's tireless endeavor to fathom the secrets of vocalization. Through the lens of modern science, we peer into the depths of vocal anatomy, explore the resonance of vocal chambers, and unravel the intricate dance of vocal folds' vibrations. These studies, underpinned by cutting-edge technology, afford us insights that the luminaries of yesteryears could scarcely have dreamt of.

This methodology, an intricate mosaic of historical excavation, unveils a comprehensive panorama of vocal performance science's evolution. It binds together threads of wisdom, insight, and empirical observation, creating a tapestry that transcends epochs and disciplines[8]. As we tread this path, the historical resonance of ancient treatises, the whispered echoes of vocal pedagogy manuals, and the vibrant pulse of contemporary research guide us toward a richer, more nuanced understanding of the science that animates the art of vocal performance.

Analysis and results. The scrutiny of our inquiry unveils a remarkable transformation—an evolution that has elevated the science of vocal performance from its nascent roots to a thriving multidisciplinary domain, resplendent with insights from anatomy, physiology, acoustics, psychology, and pedagogy. The synthesis of scientific enlightenment with artistic pursuit has kindled a transformative alchemy, yielding not only more efficacious training methodologies but also a profound comprehension of the intricate layers that cloak the tapestry of vocal expression.

At its inception, the science of vocal performance existed in a primitive state—a rudimentary understanding of vocal techniques that reflected the incipient steps of a journey. Yet, the passage of time heralded a metamorphosis, birthing a multidisciplinary realm where diverse strands of knowledge intertwine. Anatomy, with its exploration of the vocal tract's labyrinthine corridors, now informs vocalists of the very physicality underpinning their melodic journeys. Physiology breathes life into vocalization, unraveling the symphony of muscular coordination, breath control, and resonance that coalesce to birth vocal artistry.

Acoustics, the science of sound, weaves its harmonious thread into the narrative, deciphering the resonance, pitch, and timbre that elevate vocal utterances to sonorous melodies. Psychology delves into the tapestry of human emotions, unraveling the interplay between the artist's sentiments and the audience's receptivity—a liaison that underscores the emotive poignancy of vocal expression.

However, it is the marriage of scientific scholarship with artistic endeavor that constitutes the fulcrum of this evolution. The union has birthed a new paradigm, enriching vocal pedagogy with a profound understanding of the mechanics, psychology, and emotional hues of vocal expression. This synergy has fostered an environment wherein vocal training methods transcend the realm of dogma, embracing scientific insights to nurture the vocal instrument with unprecedented precision.

The transformative power of technology stands as a sentinel of progress. Advancements in visualization have gifted vocalists and researchers alike with an unprecedented vista—a real-time expedition into the inner workings of vocal production[9]. These technological marvels unveil the

previously concealed choreography of vocal folds, revealing their vibrations, tensions, and harmonies with unparalleled fidelity. This visual symphony has not only refined vocal techniques but also become a compass for identifying and addressing vocal disorders, ushering a new era of precision in diagnosis and treatment.

As our analysis unfolds, it is evident that the evolution of the science of vocal performance stands as a testament to the tenacity of human curiosity and the harmonious interplay of disparate disciplines. The progression from rudimentary techniques to a multidisciplinary nexus mirrors the trajectory of human understanding—a trajectory that continues to ascend, unlocking the hidden intricacies of vocal expression. The integration of scientific insights with artistic aspiration has breathed life into vocal pedagogy, ensuring that vocalists navigate their melodic odysseys with not only the resonance of passion but also the precision of scientific enlightenment.

Conclusion and recommendations. The odyssey of the science of vocal performance unveils a profound symbiosis—a dance between the ethereal grace of art and the methodical precision of science. This entwined journey encapsulates the essence of human exploration, revealing the captivating tapestry woven when artistic expression and empirical inquiry intertwine. As we cast a retrospective glance upon this expedition, several imperatives emerge, guiding us toward a future where the harmonious interplay between art and science continues to flourish.

The evolution of the science of vocal performance is far from stagnant; it is an ever-evolving saga. It is imperative that this journey remains collaborative, a congregation of minds that bridges the chasm between vocal artists, educators, and scientific explorers. This synergy, characterized by mutual learning and shared insights, bolsters the holistic growth of the discipline. Vocal artists infuse the scientific landscape with a nuanced understanding of the intricacies of vocal expression, while educators and scientists offer the tools of empirical observation and rigorous analysis. It is this collaboration that ensures the nurturing of the vocal arts, safeguarding their heritage while embracing the advancements that contemporary science affords.

A cornerstone of progress lies in the integration of traditional vocal pedagogy with the luminescence of cutting-edge scientific revelations. This fusion enhances not only the efficacy of vocal training but also safeguards the vocalists' well-being. The confluence of age-old wisdom and modern understanding creates a holistic approach that empowers vocalists to navigate the demands of their art with resilience and finesse. This integration reframes vocal pedagogy from being a static doctrine to a living, breathing entity—one that evolves with every scientific revelation and artistic innovation.

The corridors of the future beckon us toward an exciting realm—an intersection where vocal science meets artificial intelligence and machine learning. The marriage of these technologies holds the promise of personalized vocal training regimens, crafted with meticulous precision. The analysis of vocal data through AI algorithms has the potential to decode the subtleties of each individual's vocal instrument, charting a course that aligns with their unique strengths and challenges. This nascent avenue of exploration can revolutionize vocal training, heralding an era where virtuosity is nurtured through algorithms, and human potential is unleashed through the synergy of man and machine.

In summation, the odyssey of the science of vocal performance is a testament to the harmonious resonance of human creativity and intellectual inquiry. As the baton is passed to the next generation of vocalists, educators, and researchers, the imperative of collaboration shines ever brighter—a collaboration that fuses artistry with empirical rigor, safeguards tradition while embracing innovation, and

unleashes the potential of AI to enhance human expression. The journey, it seems, is perpetual—a symphony that unfolds with every note sung, every insight gleaned, and every horizon yet to be explored.

REFERENCES

1. Johan S., & Thomas, D. R. (1987). *The science of the singing voice*. DeKalb: Northern Illinois University.
2. Toft R. (2013). *Bel canto: A performer's guide*. OUP USA.
3. Coffin B. (1989). *Historical vocal pedagogy classics*. Scarecrow Press.
4. Назаренко И. *Искусство пения*. - М.: Музыка, 1968.
5. Л.Ярославцева. *Зарубежные вокальные школы*. Москва 1997.
6. Решетникова Светлана Владимировна (2017). Творческий почерк композитора Мануэля дель Популо Висенте Гарсиа. *Культура и искусство*, (6), 11-19.
7. Perlman M. (2017). Debunking two myths against vocal origins of language: Language is iconic and multimodal to the core. *Interaction Studies*, 18, 376-401.
8. Miller R. (1996). *On the art of singing*. Oxford University Press, USA.
9. Welch, G. F., Sergeant, D. C., & MacCurtain, F. (1988). Some physical characteristics of the male falsetto voice. *Journal of Voice*, 2(2), 151-163.



UDK:29:37.01(560)

Suhrobbek RAVSHANOV,
O'zMU tayanch doktranti
E-mail:suhrobbekravshanov03@gmail.com

O'zbekiston Xalqaro Islom akademiyasi dotsenti v.b.s.f.f.d. B.O. Berdiyev taqrizi asosida

TURKIYADA TA'LIM VA DIN MASALALARI

Аннотация

Maqolada Turkiyadagi ta'lim tizimining o'ziga xos xususiyatlari unga nisbatan xalqning munosabati shuningdek ta'lim munosabatlarini olib borishda dinning ahamiyati, diniy ta'limni aks ettirgan. Turkiyani Mustaqillikka erishgandan so'ng yuz bergan ta'lim islohotlari. YI ga a'zo bo'lish uchun ta'lim standartlari va dasturlarini Yevropa ta'lim standartlariga moslab qayta yo'lga qo'yilishi. Biroq uzoq yilli say-harakatlariga qaramasdan unga azolik bo'yicha ko'zlangan maqsadga erisha olmagach, hokimyat tepasiga kelgan Adolat va Taraqqiyot partiyasi ta'limni o'ziga xos modelini tanladi. Butun ta'lim tizimi ayniqsa oliy ta'limda islom ta'siri sezilar darajada kuchaydi. Yuqori rahbar lavozimlarga din, e'tiqodiga qarab tayinlanadigan bo'ldi. Oldin Yevropa davlatlariga qarab o'z yo'lini belgilagan Turkiya endi Yaqin Sharqdagi qo'shnilar bilan aloqalarni yaxshilash choralari ko'rdi. Qo'shnilar bilan nafaqat siyosiy tomonlama balki fan, ta'lim, madaniyat, tibbiyot sohalarida hamkorlikni yo'lga qo'yib, "yumshoq kuch"ni eksplattsiya qilmoqda.

Kalit so'zlar: Maorif, ta'lim, maktab ta'limi va oliy ta'lim, "Yumshoq kuch", Turkiya, Adolat va Tarqqiyot partiyasi, Turk modeli, Yaqin Sharq, YI, din masalalari, madrasalar.

ВОПРОСЫ ОБРАЗОВАНИЯ И РЕЛИГИИ В ТУРЦИИ

Аннотация

В статье отражены особенности системы образования в Турции, отношение к ней народа, а также значение религии и религиозного образования в ведении образовательных отношений. Образовательные реформы, произошедшие после обретения Турцией независимости. Восстановление образовательных стандартов и программ в соответствии с европейскими образовательными стандартами для членства в ЕС. Однако, несмотря на многолетние усилия, Партия справедливости и развития, пришедшая к вершине правительства, не достигла цели образования и выбрала собственную модель образования. Вся система образования, особенно высшее, находилась под значительным влиянием ислама. Высокие руководящие должности назначались на основе религии и убеждений. Турция, ранее определившая свой путь в сторону европейских стран, теперь приняла меры по улучшению отношений со своими соседями на Ближнем Востоке. Они эксплуатируют «мягкую силу», налаживая сотрудничество со своими соседями не только в политической сфере, но и в области науки, образования, культуры и медицины.

Ключевые слова: Образование, школьное и высшее образование, «Мягкая сила», Турция, Партия справедливости и развития, турецкая модель, Ближний Восток, ЕС, вопросы религии, медресе.

THE MATTERS OF EDUCATION AND RELIGION IN TURKEY

Annotation

In the article, the characteristics of the education system in Turkey, the people's attitude towards it, as well as the importance of religion and religious education in conducting educational relations are reflected. Educational reforms that took place after the independence of Turkey. Re-establishment of educational standards and programs in line with European educational standards for EU membership. However, despite many years of efforts, the Justice and Development Party, which came to the top of the government, did not achieve the goal of education, and chose its own model of education. The entire education system, especially in higher education, has been significantly influenced by Islam. High leadership positions were appointed based on religion and belief. Turkey, which previously determined its path towards European countries, has now taken measures to improve relations with its neighbors in the Middle East. They are exploiting "soft power" by establishing cooperation with their neighbors not only politically, but also in the fields of science, education, culture, and medicine

Key words: Education, school education and higher education, "Soft power", Turkey, Justice and Development Party, Turkish model, Middle East, EU, religious issues, madrasahs.

Kirish. Har bir mamlakatda uning salohiyatini belgilab beradigan soha bu – yoshlarga bo'lgan siyosat va ta'lim hisoblanadi. Turkiyani ham o'ziga xos jihatlaridan biri ham – ta'lim hisoblanadi. Mustaqillikka erishgunga qadar Turkiyada arab tilini ta'siri katta edi. Mustaqillikdan so'ng xalifalikka xos bo'lgan barcha urf-odatlardan voz kechildi shu qatorda arab tilidan ham. Yangicha yevropaga xos bo'lgan madaniyat ko'rinishlari kirib kela boshladi. Bular sirasiga – yevropacha ismlar, yevropacha kiyinish, ayollarga bir qator erkinliklar, yevropa ta'lim standartlari Turkiyaga joriy etildi.

Bundan ko'zlangan asosiy maqsad g'arb yutuqlarini o'rganish bilan bir qatorda YI azoligiga erishish ham yotar edi. Biroq bu o'z samarasini bermadi. Rajjep Tayyip Erdog'an va uning partiyasi Adolat va Taraqqiyot partiyasi kelgach sharqqa tomon yaqinlasha boshladi. Ilk harakatlarini ta'limga diniy tus berishdan boshladi. Erdog'anning o'zi ham dinga bo'lgan munosabati jiddiy bo'lganligi sababli davlat boshqaruvi va oliy ta'limda ham kadr tanlashda dinga bo'lgan munosabatiga qarab lavozimlarga qo'yildi. Turkiya – islomlashgan

demokratik va dindan butunlay ajralmagan holda ta'limni yo'lga qo'ygan davlatga aylandi.

Adabiyotlar tahlili va metodologiyasi. Turkiya dunyoning ko'plab davlatlari tomonidan katta qiziqish bilan kuzatiladi. uning "yumshoq kuch" vositalarining muhim bir elementi sifatida ta'lim va dinning o'zni benihoyatda katta. Bu sohani keng tadqiq etgan olimlar sirasiga quydagilar kiradi. B.Ari, O. Cakiroglu, M.Melekoglu, D. Çakmak, A.Çavkaytar, S. Çelik, N. Clark, M. Demirbilek, H. Demircan, R. Olgan, Z.Elik kabi turk olimlari ahamyatga molikdir.

Muhokama va natijalar. Turkiya ham madaniy ham tarixiy jihatdan juda boy davlat hisoblanadi. O'zining ta'lim tizimida ham keskin o'zgarishlarni amalga oshirdi. YI ga kirishga intilayotgan davlat sifatida Bu maqola ittifoqqa kirishga ikmon beradigan ta'lim o'zgarishlarini va teng hamkor bo'lishi uchun kerakli o'zgarishlarni ko'rsatib beradi.

Shuningdek, Turkiya ta'limi-oliy ta'lim, maxsus ta'lim siyosati, o'qituvchilarni tayyorlashni qamrab olgan. 1923 - yilda dunyoviy davlat deb e'lon qilingandan so'ng ta'limda dinning rolida bir qancha o'zgarishlarga guvoh bo'ldi. YI ga kirish uchun o'ziga xos ta'lim dasturlarini tasdiqladi. Shunga qaramay, bir qancha to'siqlar mavjud. U barcha uchun kamsitmaydigan va teng imkoniyatli ta'limni ta'minlashda inson huquqlari masalasini ko'rib chiqishi darkor.

Qisqacha tarixiga nazar tashlaydigan bo'lsak, Usmoniylar imperiyasi davrida ta'lim ehtiyojlari turli xil ta'lim gildiyalari va madrasalar tomonidan qondirilgan Sulton Mehmed 1363 yilda Istanbulda Usmonli madrasalar o'rasida eng taniqli madrasaga asos soldi. U saroy uchun maxsus kadrlarni tayyorlaydigan hozirgi universitetlarga teng bo'lgan muassasa edi. 1838 yilda Sulton Mahmud II boshlang'ich va undan keyingi ta'limga asosan o'qitishni taklif qildi. 1923 yilda esa Respublika tashkil etilgandan so'ng Turkiya tarixidagi muhim bir voqea yuz berdi. Bu 1924 yilda qabul qilingan Ta'limni birlashtirish to'g'risidagi qonun edi. Bu qonun G'arbiy Yevropa ta'lim tizimi negizida yaratilgan edi[1].

Yagona til, din, etnos, madaniyatga asoslangan yangi millatni yaratish uchun vositalar sifatida alohida ta'limga etibor qaratilgan. Shuningdek, Modernizatsiyalashtirish va millatni shakillantirishda muhim vazifa sifatida ko'rildi[2].

Maktab ta'limidagi tuzilishi

Turkiya markazlashtirilgan boshqaruv tizimiga ega. 1973 yilgi Milliy ta'lim to'g'risidagi asosiy qonunga asosan Milliy Ta'lim vazirligi, o'rta ta'lim va maktabgacha ta'lim tizimiga masul edi. Ta'lim qo'mitasi o'quv dasturini va darsliklarni ishlab chiqar edi. Oliy ta'lim konsulligi va uning qo'mitalari oliy ta'lim siyostiga javobgar edi.

Holbuki, Oliy ta'lim tashkiloti muassasalarni nazorat qilar edi[3]. Turkiya ta'limni nazoat qiladigan 3 ta muhim hujjatni qabul qildi. Bular: Milliy Ta'lim vazirligiga mo'ljallangan strategik dastur (2010-14). Bu umumiy o'rta va uzoq muddatli ta'lim maqsadlariga mo'ljallangan. O'ninchi taraqqiyot dasturi (2014-18) – ta'limni qamrab oladigan umumiy boshqaruv strategiyasi[4]. Besh yillik boshlang'ich ta'lim barcha fuqarolar uchun 1923 yildan buyon majburiy[5]. 2012-yildagi islohotlardan keyin majburiy ta'lim 4 yildan iborat 3 bosqichda amalga oshiriladigan 12 yillikka o'tildi.

Yangi qonun belgilangan maqsadga zid o'laroq qattiq tanqidlarga uchradi[6]. O'quvchilarni 12 yil maktabda olib qolganidan ko'ra ularni 4 yilini kasbiy ta'limga yo'naltirishni tanqidchilar ta'lab qilib chiqishdi. O'g'il bolalar va qizlarni

o'qishga qabul qilish bo'yicha tafvut kamaydi. Yana bunga "qani qizlar olg'a maktabga" tashabbusi ham o'z hissasini qo'shdi. Ayniqsa uzoq hududlarda istiqomat qiladigan qizlarni maktabga jalb qilinish muhim ahamyatga egadir.

Din, Sekulyarizm va inson huquqlari

Ta'lim Adolat va Taraqqiyot partiyasining diniy konservativlari va sekularistlar o'rtasida doimiy bahsli bo'lib kelgan. Rejjep Tayyip Erdog'an 2014 yilda 52 foiz ovoz bilan saylovlarda g'alaba qozondi. Kamolizmning biroq hukumronligidan so'ng U diniy huquqlar bayroqdori bo'ldi. 2014 yilda 1 bir yarim million talaba imom xatiblar maktabiga qabul qilindi. Unda bolalar va qizlar alohida o'qitilgan holda maxsus o'quv dasturi bilan birgalikda haftada 13 soatini islom ko'rsatmalariga bag'ishlaydi.[7]

Diniy ta'lim tufayli yuzaga kelgan muammolar Yevropaning inson huquqlari bo'yicha sudigacha yetib bordi. Natijada Turkiya katta e'tibor tortdi. Turkiya bo'yicha YI tomonidan tayyorlangan ma'lumotlar diniy ta'limga urg'u berilganini ko'rsatadi. Asosiy masalalar YI ning tanqidiga uchradi. Ayniqsa Xalq ta'limida diniy darslarni majburiy qilinishi katta tanqidlar keltirdi.[8] Bazi fundamental inson huquqlari 9-moddasida belgilab qo'yilganidek Yevropa Inson Huquqlari Konvensiyasi asosida himoya qilinadi. Bu bandda ta'limni dindan holi ekanligi 2-moddasida esa ota-ona bola ta'limi uchun masul deb belgilangan. Yani ularning shaxsiy etiqodiga asosan farzandlarini o'qishini ta'minlash huquqi mavjud. Hech kim ta'lim olish huquqini inkor etmaydi.

O'qitish va ta'limga aloqador bo'lgan o'ziga tegishli vazifalarni bajarayotganda davlat ulaning falsafiy va diniy qarashlarini inobatga olgan holda bolalar o'qishini taminlaydi.[9] Alaviy musulmonlar Turkiya aholisining 15-20% tashkil qiladi. Ular Islomning sunniy oqimida bolalarini o'qitilishini xohlamaganlari uchun Yevropa inson huquqlari bo'yicha sudga norozi bo'lib murojaat qildi. Dunyoviy ta'lim vakillari yoshligidan o'quvchilarga diniy ta'limni o'rgatib borish kerak deb hisoblardi. Islom boshlang'ich maktabda o'qitiladi.

Xulosa. Yevropa komissiyasi 2013 yilgi hisobotiga ko'ra Turkiya ta'lim tizimida ancha sezilarli o'zgarish yuz berganini ma'lum qildi. Oliy ta'limdagi yutuqlari oshgan bo'lsada Yevropa kutganidan pastroq ko'rsatkichni qayd etdi[10]. YI davlatlari bilan teng huquqli a'zo bo'lib kirish uchun Turkiyaning istiqbollari nisbatan keltirilgan yaxshi xabar hisoblanadi. Biroq, u davlatlar bilan tenglashish uchun hali bir qancha oqsayotgan sohalari mavjud.

Tinimsiz urinishlar barcha uchun teng, kamsitishga yo'l qo'ymaydigan ta'lim darajasiga erishish. Shuningdek qizlar ta'limini oqsayotgani, shahar va qishloqlarda o'qitish darajasini teng tashkil qilmaganligi, ta'limga sarflanayotgan sarmoya OECD ko'rsatkichlaridan past qolayotganligi Turkiyani orqaga tortayotgan og'riqli nuqtalari hisoblanadi. Ta'limning barcha jabhalarida islom tasiri oshib borayotganligi, demokratik prinsiplarni cheklanayotganligi ayniqsa oliy ta'limda kadrlar masalasiga diniy tushinchasidan kelib chiqqan holda ishga olish o'qitish g'arb tomon qo'yilayotgan qadamlarini cheklab qo'ymoqda. Buni ayniqsa Tayyip Erdog'an va uning partiyasi bo'lgan AKP ning hokimiyatga kelish davridan boshlab kuchayib ketdi. Demokratik qadriyatlar va islom qadriyatlar o'rtasidagi muvozanat buzilmoqda. Bu esa o'z navbatida g'arb bilan aloqalarni yomonlashtirmoqda.

ADABIYOTLAR

1. Republic of Turkey Ministry of National Education (2012b). Turkey in brief. Retrieved from http://www.meb.gov.tr/earged/earged/Turk_egitim_sistemi_english.pdf
2. Council of Higher Education (2014). Higher education system in Turkey. Retrieved from <http://www.yok.gov.tr/documents/10348274/10733291/TR%27de+Y%C3%BCksek%C3%B6%C4%9Fretim+Sistemi2.pdf/9027552a-962f-4b03-8450-3d1ff8d56ccc>

3. Organization for Economic Co-operation and Development. (2014b). Turkey education at a glance 2014: OECD indicators. OECD Publishing, Paris. doi: <http://dx.doi.org/10.1787/eag-2014-75-en>
4. Organization for Economic Co-operation and Development. (2015). Turkey education policy outlook 2015: Making reforms happen. OECD Publishing, Paris. doi: <http://dx.doi.org/10.1787/9789264225442-32-en>
5. Clark, N. (2012, September 1). Education in Turkey. World Education News & Review. Retrieved from: <http://wenr.wes.org/2012/09/wenr-september-2012-education-in-turkey/> Council of Europe/European Court of Human Rights. (2013, October 31). Overview of the court's case-law on freedom of religion. Retrieved from http://www.echr.coe.int/Documents/Research_report_religion_ENG.pdf
6. United Nations Development Programme in Turkey (2013). Achieve universal primary education: What is the current situation in Turkey? Retrieved from <http://www.tr.undp.org/content/turkey/en/home/mdgoverview/overview/mdg2/>
7. Afanasieva, D. & Sezer, C. (2014, December 2). Rise of Turkish Islamic schooling upsets secular parents. Reuters. Retrieved from: <http://reut.rs/1vh4TWo> Ari, B. (2013). Religion and nation-building in the Turkish republic: Comparison of high school history textbooks of 1931-41 and of 1942-50. Turkish Studies, 14(2), 372-393. doi: 10.1080/14683849.2013.805057
8. Grigoriadis, I. & Gurcel, T. (2012). Religious courses in Turkish public education: Explaining domestic change with Europeanization theory. Journal of Church and State, 56, 300-322. doi: 10.1093/jcs/css082
9. Council of Europe/European Court of Human Rights. (2013, October 31). Overview of the court's case-law on freedom of religion. Retrieved from
10. European Commission Turkey 2013 Progress Report. (2013, October 16). Retrieved from http://ec.europa.eu/enlargement/pdf/key_documents/2013/package/tr_rapport_2013.pdf



Feruz RAJABBOYEVA,
Urganch davlat universiteti o'qituvchisi
rajabboyevaf@mail.ru

Pedagogika fanlari doktori, professor A.Qosimov taqrizi asosida

OMMAVIY AXBOROT VOSITALARINING BUGUNGI KUNDAGI ROLI

Annotatsiya

Ushbu maqolada ommaviy axborot vositalarining inson ijtimoiy hayotidagi roli va uning tadqiqi borasidagi qarashlar aks etgan. Bunda ommaviy axborot vositalari turlarining jamiyatga ta'siri va uning foydalanuvchilarning ijtimoiy-madaniy qarashlarining shakllanishida tutgan o'rnini haqida fikr yuritilgan. Maqolada ommaviy axborot vositalarining roli lingvistik talqin qilingan.

Kalit so'zlar: radio studiyalar, gazeta, internet, jurnalist, blogger.

THE ROLE OF THE MEDIA TODAY

Annotation

This article expresses opinions on the study of the media's impact on human social behavior. It is explored how different media forms affect society and how they help people create their social and cultural perspectives. The article interprets the function of mass media linguistically.

Keywords: radio studios, newspaper, Internet, journalist, blogger.

РОЛЬ СММ СЕГОДНЯ

Аннотация

В данной статье отражены взгляды на роль средств массовой информации в социальной жизни человека и ее исследование. Обсуждается влияние типов медиа на общество и его роль в формировании социальных и культурных взглядов пользователей. В статье лингвистически осмыслена роль средств массовой информации.

Ключевые слова: радиостудии, газета, Интернет, журналист, блогер.

Darhaqiqat, bugungi zamonaviy rivojlanayotgan mamlakatlarda ommaviy axborot vositalarining ahamiyati shubhasiz juda muhim rol o'ynaydi. Bugungi dunyoda ommaviy axborot vositalari huddi oziq-ovqat va kiyim-kechak kabi zarur bo'lib qoldi va bu bugungi kundagi jamiyatimizni mustahkamlashda muhim rol o'ynaydi. Ommaviy axborot vositalari zamonaviy jamiyatning "ko'zgusi" sifatida qaraladi va bizning hayotimizni shakllantiradigan ommaviy axborot vositalaridir. Sababi, ommaviy axborot vositalarisiz biz butun dunyo bo'ylab tarqalayotgan yangiliklardan va undagi kongilochar tokshoulardan yoki bosh vaqtimizni yanada mazmunli o'tkazish uchun foydalanadigan gazetadagi boshqotirmalardan foydalana olmaymiz. Bular ommaviy axborot vositalarining asosiy manbalardan biri sanaladi.

Ommaviy axborot vositalarining maqsadi shundaki u odamlarni dolzarb, geografik jihatdan yangi voqealar haqida xabardor qilish va eng so'nggi axborotlar, g'iybat va moda haqida gapirib berishdir. Ommaviy axborot vositalari quyidagilar uchun mas'ul:

1 ma'lumot (xalqqa yetkaziladigan axborot)

2 ta'lim (ta'lim sohasiga oid ko'rsatuvlar)

3 o'yin-kulgi (tok-shoular, komediyalar)

4 reklama (barcha turdagi yangi xabarlar yoki mahsulotlar)

5 Jamiyat qismlarining korrelyatsiyasi

Shuningdek ko'pgina rivojlanayotgan mamlakatlar hayotida ommaviy axborot vositalari siyosiy, ijtimoiy, iqtisodiy va madaniy sohalarda ham juda muhim vazifani bajaradi. Masalan jurnalistlar ommaga ular uchun qiziqarli va muhim bo'lgan xilma-xil ijtimoiy-siyosiy, iqtisodiy yangilik va dunyodagi barcha halqlarning madaniyatini, urf odatlari kabi yangiliklarni taminlab beradi. Shuningdek, radio studiyalar omma uchun juda qiziq bo'lgan ijtimoiy-siyosiy

axborotlar, qiziqarli shoular, musiqa dasturlari, tug'ilgan kun tabrikleri, qiziqarli savol javob viktorina o'yinlari va hokozolarni taqdim qiladi. Ommaviy axborot vositalarining turi hisoblangan gazeta va dunyo bo'yicha juda keng tarqalgan, qulay foydalanish imkoniyatiga ega bo'lgan turlardan biri internet sanaladi. Umuman olganda ommaviy axborot vositalari butun dunyoga axborot yetkazuvchi vosita hisoblanadi.

Tehnologiya rivojlanayotgan ko'pgina davlatlarda ommaviy axborot vositalaridan biri bo'lmish kompyuter vositalari, uyali telefonlar, smartfonlar, internet bugungi kunda millionlab odamlar hayotining ajralmas qismiga aylanib bormoqda. Shu kabi kommunikatsiya vositalari bugungi kunda media diskursini tadbiiq qiluvchi jurnalist va bloggerlarning doimiy yo'nalishi bo'libgina qolmasdan balki bugungi kunda ularning asosiy mehnat quroliga va butun dunyo bilimlarini o'zida mujassam etgan maslahatchi, kutubxona va elektron entsiklopediyasiga aylandi. Chunki jurnalistlar, blogerlar va xalq ham ommaviy axborot vositalarining bu kabi turidan bemalol har qanday sharoitda yoki istalgan joyda foydalanishimiz mumkin bundan tashqari bu vositalar orqali uzoq masofadagi odamlarga rasm jo'natish yoki juda muhim bo'lgan xabarlarni bir zumda uzatishimiz mumkin.

Shuni takidlab aytish joizki, ommaviy axborot vositalari kerakli yoki zarur bo'lgan ma'lumotlarni tarqatish uchun keng kuchga ega hisoblanadi. Bunga misol tariqasida shuni aytishimiz mumkinki internet foydalanuvchilari butun dunyoda bo'lib turgan axborotlarni bir necha sonyalarda ham bilish imkoniyatiga ega. Bugungi kunda kompyuter vositalari va uyali telefonlar muhbirlarga ularning qayerda bo'lishidan qat'iy nazar axborotni gazeta, jurnal yoki radio-televideniya sanoqli daqiqalarda etkazib berish imkoniyatini yuzaga keltiradigan vositalardan biriga aylangan[1].

Ommaviy axborot vositalarining dunyodagi faoliyatiga nazar tashlasak bir qancha tilshunoslar uning rivojlanishida o'zining katta hissalarini qo'shishgan. Jumladan, Britaniyalik tilshunos V.Arnoldning takidlashicha ammoviy axborot vositalari deb atashimiz mumkin bo'lgan narsalar bular- yangiliklar, hujjatli filmlar, jurnal dasturlari, siyosiy ijtimoiy ishlar fanlar va boshqalar hisoblanadi. U o'zining tadqiqot ishlarida Avstraliya va Amerika Qo'shma Shtatlaridagi 1992-1993 yillardagi radio stansiyalardagi yangiliklar, televideniya va matbuotdan ham bir qancha misollar qilgan ya'ni yangiliklarni qay usulda tadqiq qilishni, ulardagi etika estetikabi harakatlarga nazar solgan[2].

Normen Feyerklaf media matnlarni tilini tahlil qilgan ya'ni ularning Grammatik jihatdan to'g'riligiga gaplarni qay ulusda foydalanish kerakligiga ko'proq etibor qaratgan va eshittirishlarda aytilgan yangiliklarni tok shoularni shuningdek, matbuotda yozilganlarni –ommaviy axborot vositalarining chiqishiga oid uchta savolni qanday yoritish mumkinligini ko'rsatadi.

Dunyo (hodisalar, munosabatlar va boshqalar) qanday tasvirlanganligi

Dastur yoki hikoyada ishtirokchilarning o'rnatilgan identifikatsiya roli (muxbirlar, tomoshabinlar, uchunchi shaxslar)

Muxbir auditoriya, expert auditoriya yoki siyosatchi tomoshabinlar o'rtasidagi munosabatlar qanday bo'lishini yoritib ko'rsatgan[5].

Jahon tilshunoslaridan bo'lgan Barzer va Leeuvan o'z tadqiqotlarida "Tasvirlar so'zlarga qaraganda ustunlik qiladi, ya'ni bog'liq voqealar birinchi navbatda visual tarzda sodir bo'ladi" deb takidlab o'tgan[7].

Yana bir tilshunosimiz Straumon ommaviy axborot vositalarida tildan foydalanish usullari tilshunoslar uchun juda katta qiziqish uyg'otib kelmoqda deb u media diskursning grammatik tuzilishining alohida turlariga va intonatsiyasiga etibor qaratgan. Bundan tashqari gazeta sarlavhalari o'ziga xos sintaktik xususiyatga ega ekanligi uzoq yillardan beri tilshunoslarning etiborini tortib kelmoqda degan nazaryani ilgari surgan.

Tilshunos olim Hartli asosiy etiborini yangiliklarning lingvistik visual jihatlariga asoslangan semiotik kodlar va konvetsiyalarga qaratadi ya'ni yangiliklarni qay yo'sinda efirga uzatilishi, boshlovchining yani jurnalistning sharxi, sahna va har bir detallarga alohida etibor qaratadi. Film sharxlarida esa undagi media nutq, operatorlar sharhiga alohida etibor qaratib, o'z etiborini shu kabi media matnlarga jalb qiladi.

Yana bir tilshunosimiz E.Goffman o'zining tadqiqot ob'ektini radio boshlovchilarga qaratadi. Ya'ni ularning nutqiga, ohangiga, intonatsiyasiga etiborini qaratadi.

I.F.Uxvanova-Shmygova media siyosatga ko'p etiborini qaratadi va uning so'zlariga ko'ra, siyosiy nutqning semantik-asosiy tadqiqotlari umuman zamonaviy nutq haqida

ham, xususan, siyosiy nutq haqida ham muhim material berishi mumkin. Jamiyat rivojlanishining ushbu bosqichida siyosiy nutqqa xos bo'lgan belgilarni aniqlash, shuningdek, siyosiy nutqning tarixiy va milliy-o'ziga xos xususiyatlarini, ma'lum uslublarni, turlar, shakllarning uzluksizligi yoki uzluksizligini aniqlash kerak deb fikr bildiradi.

Biz bilamizki Siyosiy nutq degani bu jamiyatdagi barcha siyosiy nutqlari majmui hisoblanadi. Jumladan mavjud ijtimoiy munosabatlar tizimini mustahkamlovchi yoki uni beqarorlashtiradigan hokimiyat nutqi, kontr-diskurs, ommaviy ritorika hisoblanadi.

Bundan ko'rinib turibdiki ommaviy axborot vositalari borasida bir qancha olimlarimiz o'zlarining tadqiqot ishlarini olib borganlar.

Ommaviy axborot nutqi nima degan nazaryaga dastlabki keng tushunchani Debra Sputilnik izoh berib o'tgan ya'ni uning takidlashicha ommaviy axborot nutqi bu to'g'ridan- to'g'ri muloqat emas balki yuzma-yuz muloqatdir deb aytib o'tgan.

Bugungi kunga kelib ommaviy axborot vositalarini – shu jumladan ommaviy axborot vositalari, nashrlar va boshqalar – ma'lum muammolarni keltirib chiqaradigan va jamoatchilik o'rtasida munozaralarni keltirib chiqaradigan har qanday usul sifatida keng tushunilishi mumkin. Qaysidir ma'noda olib qaraydigan bo'lsak barcha ommaviy axborot vositalari shunchaki o'zining muhim tabiati vazifasini bajarish hususiyatiga ega. Ya'na muhim bo'lgan hususiyatlardan biri bu ommaviy axborot vositalari ma'lum bir slant yoki ma'lum bir ob'ektiv orqali ma'lumot tarqatmasa, unda bu ommaviy axborot vositalari deb hisoblanmaydi. Media diskursda nashr turi bitta bo'lib u turli ommaviy axborot vositalari o'z ishlarini turli yo'llar bilan bosma nashrlarda nashr etiladi va tarqatiladi. Masalan, onlayn bloglardan radio va televideniya vositalariga.

Fanlararo nuqtai nazardan qarasak ommaviy axborot vositalariga bag'ishlangan ko'plab monografiyalar, darsliklar, tahrir qilingan jildlar va ilmiy ishlar mavjud. Shu asosda media tadqiqotlar, tizimli funktsional tilshunoslik, semiotika, nutq tahlili, tanqidiy nutq tahlili va kognitiv tilshunoslikka oid ma'lumotlar bazasi shakllangan. Ushbu va boshqa ko'plab tadqiqotlarda turli xil yondashuvlar, usullar va nazariyalarni qo'llagan holda ommaviy axborot vositalarida nutq va uning ko'plab janrlari va janr turkumlari tahlil qilingan[2].

Xulosa qilib aytadigan bo'lsak ommaviy axborot vositalarisiz zamonaviy jamiyatning rivojlanishi mumkin emas, chunki ularning yordami bilan nafaqat ma'lumotni og'zaki, vizual va boshqacha talqinda uzatish va tarqatish, balki tomoshabinlarning ko'ngilocharligi va tomoshabinlarning ko'ngil ochishi kabi funktsiyalar ham amalga oshiriladi. Demak jamoatchilik fikrini shakllantirish ham amalga oshirilmoqda. Shu munosabat bilan "Ommaviy axborot vositalari kommunikatsiyasi" va "OAV nutqi" kabi tushunchalarga alohida e'tibor qaratish lozim.

ADABIYOTLAR

1. (2020) ommaviy axborot vositalari. Entsiklopediya. Entsiklopediya saytidan tiklandi
2. Analysing Media Discourse: Traditional and New Edited by Azad Mammadov and Barbara Lewandowska-Tomaszczyk Cambridge Scholars Publishing p.3
3. Coleman S. Ommaviy axborot vositalari nima? Study.com saytidan tiklandi.
4. Fairclough Norman Discourse and social change Cambridge: Polite
5. Mary Talbot Media Discourse Representation and interaction. Edinburgh University Press 2007 p:33
6. Ommaviy axborot vositalari. Vikipediya, Bepul entsiklopediya. En.wikipedia.com saytidan tiklandi
7. S. Barzes and V. Leeuwen on the variable relationships between words and images. 1991.
8. Добросклонская, Т. Г. Медиадискурс как объект лингвистики и межкультурной коммуникации / Т. Г. Добросклонская // Вестник Московского университета. Серия 10. Журналистика. – № 2
9. Казакова, И. Н. Репрезентация стратегической модели автора в дискурсе телепередачи (на материале передачи «Наблюдатель» телеканала «Россия – Культура») : дис. ... канд. филол. наук : 10.02.01 / И. Н. Казакова ; Ульяновск. гос. ун-т. – Ульяновск
10. <https://uz.warbletoncouncil.org/medios-masivos-de-comunicacion-6900>



UDK: 316.6.316.8.347.6

Iroda RASULOVA,
Shahrisabz davlat pedagogika instituti dots v.b., PhD

Psixologiya fanlari doktori, dotsent M.Fayziyeva taqrizi ostida

**IJTIMOY-PSIXOLOGIK TASAVVURLARDA OILAVIY MUNOSABATLAR KONTEKSTIDAGI
ZO'RAVONLIKKA MOYIL XULQ-ATVOR KO'RINISHLARI: IJTIMOY-PSIXOLOGIK SO'ROVNOMA TAHLILI**

Annotatsiya

Maqolada oiladagi zo'rvonlikni yuzaga kelishida oilaviy nizolarni ta'sirini o'rganish masalalari davlat va jamiyat oldida turgan muhim dolzarb vazifalardan sanalgani bois mazkur tadqiqotning ushbu bosqichida oiladagi zo'rvonlik, uning turlari, sabablari, o'rganish maqsadida dastlab maxsus tuzilgan ijtimoiy-psixologik so'rovnoma asosida respondentlarning fikrlari o'rganildi. Shuningdek IPS yordamida olingan empirik ma'lumotlar, dastavval bizga, tinch hamda notinch oilalar kategoriyasini ajratishga imkon berayotgani qayd etildi. Keyingi navbatda esa oila a'zolaridan biri (odatda bu er yoki ota)ning iqtisodiy-ijtimoiy pozitsiyasini boy berishi va iqtisodiy tanglik vaziyatida rejalashtirilmagan farzandning tug'ilishi natijasida shakllangan abyuzer shaxs xususiyatlari aniqlandi.

Kalit so'zlar: zo'rvonlik, oila, empiric ma'lumot, IPS, natija, vaziyat, shaxs.

**SOCIAL-PSYCHOLOGICAL PERCEPTIONS OF VIOLENT BEHAVIOR IN THE CONTEXT OF FAMILY
RELATIONSHIPS: A SOCIAL-PSYCHOLOGICAL QUESTIONNAIRE ANALYSIS**

Annotation

In the article, the study of the impact of family conflicts on the occurrence of family violence is one of the most important tasks facing the state and society, so at this stage of this research, family violence, its types, causes, social - the opinions of the respondents were studied based on a psychological questionnaire. It was also noted that the empirical data obtained with the help of IPS allow us to distinguish between the categories of peaceful and troubled families. Next, the characteristics of an abusive personality formed as a result of the loss of the economic and social position of one of the family members (usually the husband or father) and the birth of an unplanned child in a situation of economic stress were determined.

Key words: violence, family, empirical data, IPS, result, situation, person.

**СОЦИАЛЬНО-ПСИХОЛОГИЧЕСКИЕ ПРЕДСТАВЛЕНИЯ НАСИЛЬСТВЕННОГО ПОВЕДЕНИЯ В
КОНТЕКСТЕ СЕМЕЙНЫХ ОТНОШЕНИЙ: СОЦИАЛЬНО-ПСИХОЛОГИЧЕСКИЙ АНКЕТНЫЙ**

Аннотация

В статье изучение влияния семейных конфликтов на возникновение семейного насилия является одной из важнейших задач, стоящих перед государством и обществом, поэтому на данном этапе данного исследования рассматривается семейное насилие, его виды, причины, социальные - мнения респондентов изучались на основе психологического опросника. Также было отмечено, что эмпирические данные, полученные с помощью ИПС, позволяют различать категории мирных и неблагополучных семей. Далее определялись характеристики абьюзивной личности, формирующейся в результате потери экономического и социального положения одного из членов семьи (чаще мужа или отца) и рождения незапланированного ребенка в ситуации экономического стресса.

Ключевые слова: насилие, семья, эмпирические данные, ИПС, результат, ситуация, человек.

Kirish. Mamlakatimiz psixolog olimlari, G'.B.Shoumarov, V.M.Karimova, A.M.Jabbarov, F.A.Akramova, M. A.Utepergenov, N.A.Sog'inov, O'.B.Shamsiyev, M.H.Fayziyeva, R.N.Hikmatillayeva, X.K.Karimov, N.X.Lutfullayeva, Sh.S.Murotova, Z.A.Rasulova, F.R.Ro'zikulov, M.S.Tovbayeva, U.S.Saribayeva, M.S.Salayeva, X.U.Abdusamatov S.Sh.Ummatovalar tomonidan tomonidan tomonidan olib borilgan ilmiy izlanishlar jarayonida er-xotin munosabatlarida nizolar va ularning oila muhitiga ta'siri, psixik rivojlanishiga ta'siri, o'zbek oilalarida ota-ona va farzand munosabatlarining o'ziga xos etnopsixologik xususiyatlarini aniqlash oilada shaxslararo munosabatlar farzand tarbiyasi ijtimoiy persektiv jarayonlariga ta'siri, ota-ona va bola munosabatlarining yoshga oid xususiyatlari, turli tartibli oilalarda farzandlarining ijtimoiylashuvi o'rganilgan bo'lsada, biroq oilaviy

munosabatlarda yuzaga keladigan zo'rvonlik uning kelib chiqish omillari va sabablari yuzasidan yetarlicha ilmiy tadqiqotlar o'tkazilmagan.

Mavzuga oid adabiyotlar tahlili. IPS ning dastlabki "Hozirgi paytda qanday faoliyat turi bilan shug'ullanasiz?" savoliga olingan natijalar quyidagicha. Jumladan, sinovlarda ishtirok etgan respondentlardan 112 nafari (38,75 foizi) hech qayerda ishlashmasa (ulardan ayollar – uy bekasi sanalsa, erkaklar – vaqtincha ishsiz yoki mavsumiy ish bilan shug'ullanishadi), 94 nafari (32,53 foizi) ayni vaqtda xususiy tadbirkorlik bilan mashg'uldir (3.1-rasmga qarang). Shuningdek, 82 nafari (28,37 foizi) tadqiqot ishlari olib borilayotgan davrda pedagogik faoliyat bilan shug'ullanishi ma'lum bo'ldi. Faqatgina 1 nafari (0,35 foizi) boshqa (nafaqada, 2-guruh nogironi) soha vakili hisoblanadi (3.1-rasmga qarang).

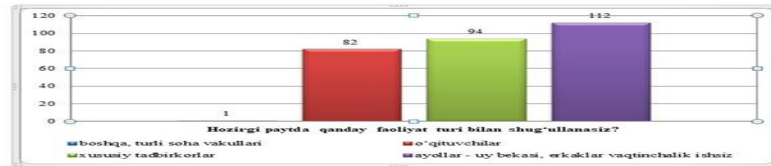

3.1-rasm. IPS ning 1-savoli yuzasidan respondentlar javobi (n=289)

Tahlil va natijalar. IPS ning “Quyida berilgan tasdiqlardan qay biri Sizning oilangiz moliyaviy holatiga yaqinroq keladi?” degan 2-savoliga respondentlarning javob ko'rsatkichlari quyidagicha bo'ldi (3.1-jadvalga qarang).

3.1-jadval.

IPS ning 2-savoli yuzasidan respondentlar javobi (n=289)

Shkalalar	Soni	Foizi
hatto oziq-ovqatga yetmaydi	1	0,35
oziq-ovqatga yetadi, ammo kiyim-kechak va uzoq muddat foydalaniladigan tovarlarni sotib olish muammoliroq	156	53,97
oziq-ovqat, kiyim-kechak va uzoq muddat foydalaniladigan maishiy buyumlar sotib olishga yetadi, ammo qimmatbaho narsalar (mashina, uy) xaridiga yetmaydi	116	40,14
biz hech qanday muammosiz, hamma narsani (shu jumladan, mashina yoki ko'chmas mulk (uy) sotib ola bilamiz.	16	5,54
Jami	289	100,0

Tadqiqot metodologiyasi. Aniqlanilishicha, faqatgina 1 nafar (0,35 foiz) sinaluvchi o'z daromadi yoki oylik nafaqa puli (ijtimoiy yordamni ham qo'shib hisoblaganda) “hatto oziq-ovqatga yetmasligi” ma'lum bo'ldi. Sinaluvchi-ekspertlarning 156 nafari (53,97 foizi) o'z daromadini “oziq-ovqatga yetadi, ammo kiyim-kechak va uzoq muddat foydalaniladigan tovarlarni sotib olish muammoliroq” deb hisoblaydi. 116 nafari (40,14 foizi) respondent o'zining daromadini oila byudjeti rejasi asosida sarflasa “oziq-ovqat, kiyim-kechak va uzoq muddat foydalaniladigan maishiy buyumlar sotib olishga yetadi, ammo qimmatbaho narsalar (mashina, uy) xaridiga yetmaydi” deb baholaydi. Sinaluvchilar ichida tadbirkorlik faoliyati, asosiy faoliyat turi sanalgan respondentlarimizdan 16 nafari (5,54 foizi) o'z shaxsiy va (yoki) oilaviy moliyaviy imkoniyatlarini yuqori baholashib,

“biz hech qanday muammosiz, hamma narsani (shu jumladan, mashina yoki ko'chmas mulk (uy) sotib ola bilamiz” degan javobni berishgan (3.1-jadvalga qarang).

Tadqiqot jarayonida sinaluvchilardan “Sizningcha siz yashayotgan hudud oilalaridagi shaxslararo munosabatlarda oilaviy zo'rvonlik mavjudmi yoki yo'q?” deb so'ralganda, sinaluvchi ayollar va erkaklarning javoblari quyidagicha bo'ldi. Natijalarga ko'ra, jami 289 nafar sinaluvchilardan 252 nafar, ya'ni 87,2 foizi yashash hududlaridagi oilalarda oila a'zolarining o'zaro munosabatlarda oilaviy zo'rvonlik mavjudligini tasdiqlab “ha” javobini, 28 nafar (9,7 foiz) sinaluvchi esa rad etib “yo'q” javobini, 9 nafari (3,1 foiz) ikkilanib, “javob berishga qiynalaman” javobini berishgan (3.2-rasmga qarang).

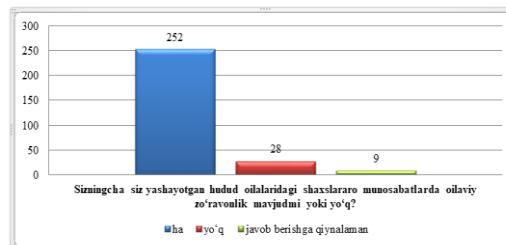

3.2-rasm. IPS ning 3-savoli yuzasidan respondentlar javobi (n=289)

Tadqiqotda ishtirok etgan sinaluvchilarning 98 nafari (33,9 foizi) “jismoniy zo'rvonlik”, ya'ni do'pposlash, kuch ishlatish orqali kamsitish va boshqalar ekanligini, 112 nafari (38,8 foizi) “iqtisodiy zo'rvonlik”, ya'ni pul vositalari bilan manipulyatsiya qilishlarini, oilaning bir a'zosini boshqa bir a'zosiga iqtisodiy qaramligini, 79 nafari (27,3 foizi) esa “jinsiy zo'rvonlik”, ya'ni zo'rlash, jinsiy aloqaga majburlash va boshqalar deya javob berishdi (3.4-rasmga qarang).

Nazariy tahlillarimizdan, hamda gender tengligi masalalari bo'yicha mutaxassis K.Aliyeva tadqiqotlaridan ham ma'lumki, o'zbekiston sharoitida oilaviy zo'rvonlikka doir turli qarashlar mavjud. Masalan, K.Aliyeva (2021) tadqiqotlarining ko'rsatishicha, 9,6 foiz respondentlarning fikriga ko'ra, ba'zida er xotini qilyotgan ishlaridan asabiylashsa yoki g'azablansa, xotini bilan janjallashsa, u xotinini turtishga yoki urishga haqli hisoblanadi. 18,8 foiz respondentlar esa, bu savolga “bilmayman” deb javob berishgan. Bundan tashqari, ... oilaviy zo'rvonlikka ayollarning sabr-toqat qilish masalasi yuzasidan savol berilganda, unga quyidagicha javoblar olingan: 4,5 foiz

respondentlar “ayol o'z oilasini saqlab qolish uchun zo'rvonlikka sabr qilishi kerak”ligiga to'liq qo'shilishini, 11,6 foiz respondentlar esa ushbu fikrni ma'qullashini bildirganlar [114;88]. Shuningdek, “Ijtimoiy fikr” respublika jamoatchilik fikrini o'rganish markazi (2021) so'rovlarida ishtirok etgan “sinaluvchilarning aksariyati er tomonidan xotining nisbatan jismoniy kuch ishlatilishiga yo'l qo'yib bo'lmaydi, deb hisoblaydi. Biroq o'zbekistonliklarning jamoatchilik fikrida xavotirli tendensiya ham kuzatiladi: 10,3 foiz respondentlar ayrim hollarda kuch ishlatish mumkin, deb hisoblaydilar. Ularning fikriga ko'ra, ayol o'z xatti-harakati bilan erini kuch ishlatishga majbur qilgan hollarda jismoniy zo'rvonlik holatiga yo'l qo'yish mumkin” [114;88].

Biz tomonimizdan olib borilgan tadqiqotlarda ham ba'zi respondentlar “oilada zo'rvonlikka umuman yo'l qo'yib bo'lmaydi”, deb hisoblashsa, boshqa birlari esa “zo'rvonlikni ayrim ko'rinishlarini oilani biror a'zosini tarbiyalash, g'amxo'rlik ko'rsatish sababidan oqlash mumkin”, deb bilishadi.

Achinarlisi shundaki, har ikkala tadqiqotda ham

“zo‘ravonlikka sabr qilish, ko‘z yumish va umuman, ayollar tomonidan oilasini saqlab qolish uchun unga chidash” holatlari kabi fikrlar tasdig‘ining, ya‘ni streotiplarning mavjudligi

oilaviy zo‘ravonlikka qarshi kurashishga xalaqit beruvchi ulkan to‘siq sanaladi.

3.4-jadval.

IPS ning 8-savoli yuzasidan respondentlar javobi (n=289)

Shkalalar	Soni	Foizi
zo‘ravonlikning har qanday ko‘rinishi “zo‘ravonlik hisoblanadi”	128	44,29
zo‘ravonlikning ayrim ko‘rinishlarini “yoqlasa bo‘ladi”	122	42,21
javob berishga qiynalaman	39	13,50
Jami	289	100,0

IPS ning tugallanmagan jumla ko‘rinishidagi “Sizga qaysi fikr yaqinroq ...” savoliga sinaluvchilarning 128 nafari (44,29 foizi) “zo‘ravonlikning har qanday ko‘rinishi zo‘ravonlik hisoblanadi” deb tasdiqlashgan, 122 nafari (42,21 foizi) “zo‘ravonlikning ayrim ko‘rinishlarini yoqlasa bo‘ladi” deya baholashgan, 39 nafari (13,50 foizi) esa “javob berishga qiynalaman” deya o‘z javob variantini berishib, jamiyatimizda, yanayam aniqrog‘i yashash hududimizda uchraydigan oilaviy zo‘ravonlikka doir turlicha ijtimoiy tasavvurga ega ekanliklarini namoyon qilishgan (3.4-jadvalga qarang).

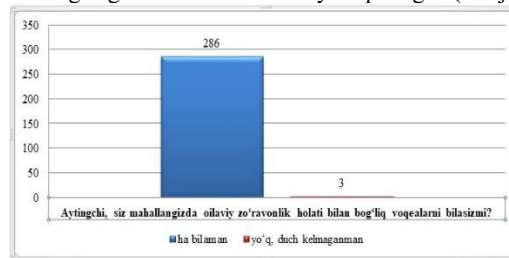

3.5-rasm. IPS ning 9-savoli yuzasidan respondentlar javobi (n=289)

IPS ning “Aytingchi, siz mahallangizda oilaviy zo‘ravonlik holati (masalan, qarindosh, do‘stlar, tanishlar, hamkasblaringiz va boshqalar) bilan bog‘liq voqealarni bilasizmi?” degan savoliga 286 nafar (98,96 foiz) respondent oilaviy zo‘ravonlik holatlarini bevosita yashab turgan hududlarida yaqin qarindoshlar, do‘stlar, tanishlar, hamkasblar va boshqalar orasida uchratishganini, ya‘ni “ha” tasdig‘ini berishgan bo‘lsa, 3 nafari (1,04 foiz) sinaluvchi esa “yo‘q”, duch kelmaganman degan javobni qayd etishgan. Shuningdek, tadqiqotda ishtirokchilar sodir bo‘lgan zo‘ravonlik holatlarini bir necha ko‘rinishlarini ham sanab o‘tishgan (3.5-rasmga qarang).

Shuningdek, qachonlardir sinaluvchilarning qarindosh, do‘stlar, tanishlar, hamkasblaringiz va boshqalar bilan sodir bo‘lgan oilaviy zo‘ravonlik holatlarida qaysi turdagi oilaviy

zo‘ravonlik sodir etilganini aniqlash maqsadida “Siz bilgan zo‘ravonlik holatlarida oilaviy zo‘ravonlikning qanday ko‘rinishlari namoyon bo‘lgan?” degan savol bilan murojaat qilindi va bunda ishtirokchilarga bir necha javobni belgilashlari mumkinligi eslatib o‘tildi.

Tadqiqotimizdan ma‘lum bo‘lishicha, sinaluvchilarning fikricha, bugungi kunda zo‘ravonlikning turli ko‘rinishlari namoyon bo‘lmoqda, jumladan, 168 nafari (58,13 foiz) sinaluvchining qarashicha yaqin qarindoshi, do‘stlari, tanishlari, hamkasblari va boshqalar bilan sodir bo‘lgan oilaviy zo‘ravonlik “jismoniy zo‘ravonlik”, 119 nafari (41,18 foizi) nazdida “iqtisodiy zo‘ravonlik” va yana 2 nafari (0,69 foizi)ning ta‘kidlashicha “jinsiy zo‘ravonlik” ko‘rinishida namoyon bo‘lgan (3.5-jadvalga qarang).

IPS ning 10-savoli yuzasidan respondentlar javobi (n=289)

Shkalalar	Soni	Foizi
jismoniy zo‘ravonlik	168	58,13
iqtisodiy zo‘ravonlik	119	41,18
jinsiy zo‘ravonlik	2	0,69
Jami	289	100,0

IPS ning “Sizga tanish bo‘lgan va oilaviy zo‘ravonlikka uchragan jabrdiydalar Sizdan yordam so‘rab murojaat qilishganmi?” degan 11-savoliga berilgan javoblarni tadqiqotning ilmiy yangiligi sifatida qayd etishimiz mumkin. Masalan, oilaviy munosabatlar kontekstida yuzaga kelgan zo‘ravonlik holatlari bo‘yicha yuqoridagi savolga

sinaluvchilarning 86 nafari (29,76 foizi) “ha, murojaat qilishgan” javobini berishgan (3.6-rasmga qarang). Tadqiqotimizning ko‘rsatishicha, erkak va ayollarning oilada shaxslararo munosabatlarga kirishishlarida quyidagi o‘ziga xos xususiyatlarni zo‘ravonlikning kelib chiqish sabablari va omillari sifatida qarash o‘rinli ekan.



3.6-rasm. IPS ning 11-savoli yuzasidan respondentlar javobi (n=289)

IPS ning navbatdagi “Oilaviy munosabatlarda siz va oilangizning boshqa a‘zolari o‘rtasida, masalan, umr yo‘ldoshingiz, ota-onangiz, bolalaringiz bilan qanchalik darajada janjal va kelishmovchiliklar bo‘lib turadi?, degan 14-

savoliga sinaluvchilarning javoblari quyidagicha bo‘ldi (3.7-rasmga qarang). Xususan, respondentlarning 107 nafari (37,02 foizi) “ha, juda tez-tez (haftada bir necha marotaba)”, 92 nafari (31,83 foizi) “odatda oyda 2-3 marotaba”, 73 nafari

(25,27 foizi) esa “vaziyatga qarab, yarim-yilda bir necha marotaba”, 15 nafari (5,19 foizi) “juda kam, yilda 2-3 marotaba”, faqatgina 2 nafari (0,69 foizi) “yo‘q, janjal bo‘lmaydi” degan javoblarni berishgan (3.7-rasmga qarang).

“Tasavvur qiling, qo‘shnilaringizdan biri o‘z oila

a‘zolaridan biriga shafqatsiz munosabatda bo‘lishmoqda, u yoki bu turdagi zo‘ravonlik ko‘rsatishmoqda (jismoniy, iqtisodiy, ma‘naviy, jinsiy). Bunday holatda siz qanday yo‘l tutasiz?” deyilgan IPS ning 15-savoliga berilgan javoblar quyidagichadir (3.7-jadvalga qarang). **3.7-jadval.**

IPS ning 14-savoli yuzasidan respondentlar javobi (n=289)

Shkalalar	Soni	Foizi
aralashmayman	32	11,07
aralashaman va ichki ishlarga xabar beraman	93	32,18
aralashaman va jabrlanuvchiga kerak joylarga murojaat qilishni tavsiya qilaman	164	56,75
Jami	289	100,0

Tadqiqotda ishtirok etgan sinaluvchilarning 32 nafari (11,07 foizi) o‘zi guvohi bo‘lgan “jismoniy”, “iqtisodiy”, “ma‘naviy”, “jinsiy” kabi zo‘ravonliklarda “aralashmaslikni” ma‘qul deb bilishsa, 93 nafari (32,18 foizi) faol fuqarolik pozitsiyasida turib, “vaziyatga bevosita aralashib, tegishli huquq-tartibot xodimlariga xabar berishligini” ta‘kidlashgan. Shuningdek, 164 nafar (56,75 foiz) respondent “aralashadi, ichki ishlar yoki kerakli huquq-tartibot organlariga murojaat qilishlikni jabrlanuvchining o‘ziga tavsiya etishar” ekan (3.7-jadvalga qarang).

Xulosa va mulohazalar. Umuman olganda, ijtimoiy-psixologik tasavvurlarda oilaviy munosabatlar kontekstidagi zo‘ravonlikka moyil xulq-atvor ko‘rinishlarini aniqlab berishga xizmat qilgan, mualliflik ishlanmasi sanalgan Ijtimoiy-psixologik so‘rovnoma tahlili, galdagi vazifa sifatida, bizga notinch va avtokratik oilalarda er-xotin maqomini aniqlash zaruratini keltirib chiqaradi. Bunday er-xotin munosabatlari kontekstida kuzatiladigan agressivlik o‘z navbatida zo‘ravonlikka moyil xulq-atvorni shakllanishtirib, vaziyatga bilvosita uchinchi shaxslar ishtiroki qanday ekanligini empirik o‘rganishni taqozo etadi.

ADABIYOTLAR

1. Ўзбекистон Республикаси Конституцияси. - Тошкент: «Ўзбекистон», 2000. - 39 б.
2. Ўзбекистон Республикаси Оила кодекси - Тошкент: Адолат, 1998. - 300 б.
3. Абдираимов А.А., Холматов Б.Ё. Профилактика инспектори фаолиятида дуч келадиган оиладаги зўравонлик билан боғлиқ ҳуқуқбузарликлар тушунчаси ва таснифи // «Zamonaviy dunyoda ilm-fan va texnologiya» nomli ilmiy-amaliy konferensiya. – 61-67-бетлар. <https://in-academy.uz>
4. Абдулла Авлоний. Туркий Гулистон ёхуд ахлоқ.Т.: Ўқитувчи
5. Авесто. Тарихий-адабий ёдгорлик. Аскар Маҳкам таржимаси.- Тошкент: Шарқ, 2001.- 384 б.
6. Абдуллаева Д. Оила муҳофазаси барқарорлиги. HУQUQ VA BURCH №7. – Тошкент, 2008. – 51-бет.
7. Антонян Ю.М. Причины преступного поведения. – Москва, 1992. – С. 114.
8. Андреева Г.М. Социальная психология. Учебник.- М.: Аспект Пресс, 1999.- 376 с.



Gulsara RO'ZIEVA,

Termiz iqtisodiyot va servis universiteti assistent o'qituvchisi

E-mail: rustamkhurramov@mail.ru

TerDPLning pedagogika fanlari bo'yicha falsafa doktori, PhD L. Muxtarova taqrizi asosida.

BO'LAJAK BIOLOGIYA O'QITUVCHISINI INNOVATSION FAOLIYATGA TAYYORLASHNING HOZIRGI HOLATI

Аннотация

Ushbu maqolada bo'lajak biologiya o'qituvchilarini innovatsion kasbiy faoliyatga tayyorlashning dolzarbligi, biologiya fanidan dars jarayonida innovatsion texnologiyalardan, axborot kommunikativ texnologiyalardan va zamonaviy pedagogik usullardan samarali va keng foydalanish va amaliyotga joriy etish hozirgi zamon talabi ekanligi haqida bayon etiladi.

Kalit so'zlar: biologiya, o'qituvchi, innovatsion, faoliyat, fan, dars, texnologiya.

CURRENT STATE OF PREPARING THE FUTURE BIOLOGY TEACHER FOR INNOVATIVE ACTIVITY

Annotation

This article describes the relevance of preparing future biology teachers for innovative professional activities, the effective and widespread use and implementation of innovative technologies, information and communication technologies and modern pedagogical methods in the course of teaching biology.

Keywords: biology, teacher, innovative, activity, science, lesson, technology.

СОВРЕМЕННОЕ СОСТОЯНИЕ ПОДГОТОВКИ БУДУЩЕГО УЧИТЕЛЯ БИОЛОГИИ К ИННОВАЦИОННОЙ ДЕЯТЕЛЬНОСТИ

Аннотация

В данной статье раскрыта актуальность подготовки будущих учителей биологии к инновационной профессиональной деятельности, эффективному и широкому использованию и внедрению инновационных технологий, информационно-коммуникационных технологий и современных педагогических методов в курсе преподавания биологии.

Ключевые слова: биология, учитель, инновационная, деятельность, наука, урок, технология.

Kirish. Bugungi kunda bo'lajak biologiya o'qituvchilarni innovatsion kasbiy faoliyatga metodik tayyorlash dolzarb masalalardan biri bo'lib, biologik ta'lim jarayoniga innovatsion texnologiyalar, axborot kommunikatsion texnologiyalar va zamonaviy usullarni joriy etish vazifasi asosiy maqsadlardan biri bo'lib turibdi.

Tabiiy fanlar, jumladan, biologiyani o'qitishda zamonaviy elektron ta'lim resurslari, interaktiv dasturiy vositalarning vizual va virtual imkoniyatlariga asoslangan holda darslarni tashkil qilish, shuningdek, talabalarning olgan nazariy bilimlarini rivojlantirishda, innovatsion texnologiyalar asosida, bo'lajak biologiya o'qituvchilariga ta'lim berish jarayonida, bilim, ko'nikma, malaka hamda qobiliyatlarini shakllantirish uchun axborot texnologiyalari vositalaridan samarali, oqilona foydalanish hamda oliy ta'lim muassasalarida, raqamli ta'lim muhitida zamonaviy pedagogik va axborot – kommunikatsiya texnologiyalari yordamida talabalarning axborot kompetensiyasini rivojlantirish, hozirgi kunda dolzarb hisoblanadi.

Janubiy Koreyada o'tkazilgan Xalqaro ta'lim forumida 2030 yilgacha qabul qilingan "Incheon declaration"da "Ta'lim sifatini baholash jarayoni va vositalarini takomillashtirish, erishilgan natijalarni aniqlash imkonini beruvchi mexanizmlarni amaliyotga joriy etish" konsepsiyasi asosida fan va ta'lim yutuqlarini o'quv materiallari mazmuniga singdirib borish, fanlarni o'qitish va sifatini oshirishga oid innovatsion metodlarni va texnologiyalarni amaliyotga tatbiq etish, amaliy-tatbiqiy va tabiiy-ilmiy mazmundagi loyixalarni amaliyotga joriy etish bo'yicha ishlar olib borilmoqda. Jaxon ta'limi va ilmiy tadqiqot muassasalarida, bo'lajak biologiya fani o'qituvchilarini innovatsion kasbiy faoliyatga tayyorlash

metodlarini takomillashtirish bo'yicha, innovatsion va integrativ yondashuvlar asosida ilmiy tadqiqotlar olib borilmoqda. Bo'lajak biologiya fani o'qituvchilarini innovatsion kasbiy faoliyatga tayyorgarligining intellektual salohiyatini oshirish, dunyoqarashlarini boyitishda ularni innovatsion ta'lim texnologiyalari, o'qitishning yangi, innovatsion shakl, metod va vositalari bilan tanishtirish, pedagoglarda kasbiy kompetentlik sifatleri va kreativ qobiliyat mohiyati bilan yaqindan tanishtirish muhim ahamiyatga ega. Bo'lajak biologiya o'qituvchilarini zamonaviy innovatsion ta'lim texnologiyalarining tashkiliy, texnik va didaktik imkoniyatlaridan xabardor bo'lishlari, ta'lim amaliyotida o'qitishning innovatsion texnologiyalaridan foydalanish, kompetentlik sifatleri va kreativlik qobiliyatini, izchil rivojlantirib borish ko'nikma-malakaralarni hosil qilish uchun sharoit yaratib qolmay, balki kasbiy faoliyatda ulardan samarali foydalanish borasidagi malakalarining mustahkamlanishini ham ta'minlaydi.

Adabiyotlar taxlili. Innovatsiya (inglizcha innovation) - yangilik kiritish, yangilikdir. A.I.Prigojin innovatsiya deganda muayyan ijtimoiy birlikka – tashkilot aholi jamiyat guruhga yangi nisbatan turg'un unsurlarni kiritib boruvchi maqsadga muvofiq o'zgarishlarni tushunadi. Bu innovator faoliyatidir. Innovatsion texnologiyalar pedagogik jarayon hamda o'qituvchi va talaba faoliyatiga yangilik ,o'zgarishlar kiritish bo'lib ,uni amalga oshirishda asosan interfaol metodlardan to'liq foydalaniladi.

Tadqiqochilar (A.I.Prigojin, B.V.Sazanov, V.S.Tolstoy, Kruglikov, A.S.Axiezer, N.P.Stepanov) va innovatsion jarayonlar tarkibiy qisimlarini o'rganishning ikki yondashuvini ajratadilar: yangilikni individual mikrosathi va

alohida-alohida kiritilgan yangiliklarni o'zaro ta'siri mikrosathi. Birinchi yondashuvda hayotga joriy yetilgan qandaydir yangi g'oya yoritiladi. Ikkinchisi yondashuvda alohida – alohida kiritilgan yangiliklarning o'zaro ta'siri, ularning birligi raqobati va oqibati natijasida birining o'rini ikkinchisi egallashidir. Olimlar innovatsion jarayon mikro tuzilmasini tahlil qilishda hayotning davriyligi konsepsiyasini farqlaydilar bu konsepsiya yangilik kiritishga nisbatan o'lchanadigan jarayon ekanligidan kelib chiqadi.

V.A. Slastinin yangilik kiritishni maqsadga muvofiq yo'naltirilgan yangilik yaratish, keng yoyish va foydalanish jarayoni majmui, uning maqsadi esa insonlarning ehtiyoji va intilishlarini yangi vositalar bilan qondirish deb biladi. Oliy ta'lim muassasalaridagi innovatsion jarayonlar V.A. Slastenin, M.Mlevina, M.Ya.Vilenskiy tomonidan tadqiq etilgan. V.A. Slastenin o'qituvchining innovatsion faoliyatini tuzishda unga akmeologik jihatdan yondashadi. Akmeologiya (akme) – yunoncha oliy nuqta, o'tkir, gullagan yetuk eng yaxshi davr degan ma'noni bildiradi. Innovatsion faoliyat tuzilmasi tahlilida akmeologik yondashuv o'qituvchining kasbiy mahorati cho'qqilariga erishuvda uning shaxsiy rivojlanish qonuniyatlarini ochish imkonini beradi.

B.G.Anaev, N.V. Kuzmina, A.A.Derkach kasbiy faoliyatning samarasini oshirish bilan inson hayotining eng ijodiy davrlari yetuklik bosqichlari to'g'risida fikr yuritadilar.

“Innovatsiya” va “innovatsion faoliyat” tushunchalari ilmiy atamalarga nisbatan yaqinda kiritilgan. Ilk marta – “innovatsiya” tushunchasi XIX asrda madaniyatshunoslarning tadqiqot ishlarida paydo bo'lgan va bir madaniyatning ayrim elementlarini boshqasiga kiritishni anglatgan. Uning mazkur ma'nosi hozirga qadar etnografiyada saqlanib qolgan.

M.V.Klarin “innovatsiya” tushunchasini nafaqat yangiliklarni yaratish va tarqatish, balki mazkur yangiliklar bilan aloqador bo'lgan qayta o'zgarishlarga, faoliyat tarzidagi, fikrlash uslubidagi o'zgarishlarga ham tegishli ekanligini tasdiqlaydi. Yangiliklarni tasniflashda agar ta'lim-tarbiya jarayonining murakkabligi, majmualigi va dinamikligi inobatga olinsa, yanada ko'proq murakkablashadi.

Tadqiqot metodologiyasi. Bo'lajak biologiya o'qituvchilarni innovatsion kasbiy faoliyatga tayyorlash metodikasini takomillashtirish bo'yicha tavsiyalar ishlab chiqishdan iborat. Tadqiqotchilar tomonidan olib borilgan ishlarda innovatsion faoliyat, pedagogik faoliyatga innovatsion yondashish, innovatsion g'oyalarni asoslash va ularni amaliyotga samarali tadbiiq etish, xorijiy mamlakatlar hamda respublikada yaratilgan pedagogik innovatsiyalardan xabaror bilish orqali pedagog faoliyatida ulardan faol foydalanish borasidagi amaliy harakatlar mazmunini yoritilgan.

Taxil va natija. Bo'lajak biologiya o'qituvchilarning innovatsion kasbiy faoliyatga tayyorlash metodikasini takomillashtirish jarayoni belgilanib, pedagogik tajriba-sinov ishlariga Termiz davlat pedagogika institutining biologiya ta'lim yo'nalishi talabalari jalb etilgan.

Tadqiqot natijalarining ilmiy ahamiyati bo'lajak biologiya o'qituvchilarini kasbiy faoliyatga tayyorlash jarayonida innovatsion ta'lim muhitiga ta'sir ko'rsatuvchi pedagogik shart-sharoitlarning aniqlanganligi; kasbiy tayyorgarligini takomillashtirishga yo'naltirilgan interaktiv raqamli ta'lim resurslari ta'lim jarayoniga tadbiiq qilinganligi; talabalarda axborot kompetensiyasini shakllantirishga yo'naltirilgan zamonaviy dasturiy vositalarning mavjudligi bilan izohlanadi. Biologiya ta'limida interaktiv vositalardan samarali foydalanish shakllari va texnologiyalari asosida talabalarining interaktiv vositalaridan foydalanish ko'nikmalarini tarkib toptirish, ularning axborot kompetensiyasini rivojlantirish, bakalavriat ta'lim yo'nalishida ta'limning multimedia, intellektual o'yin, virtual laboratoriya texnologiyalari negizidagi interaktiv vositalardan

foydalanishga yo'naltirilgan o'qitish metodikasining mazmuni va texnologik asoslarini takomillashtirishda foydalanilgani bilan izohlanadi.

Tadqiqotning amaliy ahamiyati oliy ta'lim muassasalarida ta'lim sifati va samaradorligini oshirishda, bo'lajak biologiya o'qituvchilarini innovatsion kasbiy faoliyatga metodik tayyorgarligini takomillashtirishga yo'naltirilgan innovatsion metodlar va dars ishlanma ishlab chiqilganligi, undan amaliyotda foydalanish; innovatsion kasbiy tayyorgarlikni takomillashtirishda innovatsion texnologiyalardan foydalanishning shakllantirilganligi va ulardan o'quv kurslari mazmunini hamda o'quv reja va dasturlarni takomillashtirish, zamonaviy o'quv-metodik ta'minotni yaratish va ilg'or ta'lim texnologiyalarini joriy etishga xizmat qiladi. Tadqiqot davomida oliy ta'lim muassasalari talabalarining axborot kompetensiyasining tarkibiy qismlari aniqlandi.

-bo'lajak biologiya fani o'qituvchilarini innovatsion kasbiy faoliyatga tayyorlash va axborot kompetensiyasini rivojlantirishga xizmat qiluvchi ta'limning innovatsion shartlari aniqlandi va axborot kompetensiyasining to'rt komponenti tuzilishini taklif qilamiz: motivatsiyaviy, ijodiy, umumiy pedagogik, texnologik kislmlarni kiritadilar. Bu esa talabalarining o'quv faoliyatlarida interaktiv ta'lim resurslari bilan ishlash samaradorligini oshirish orqali biologiya o'qitish jarayonlarini tizimlashtirish imkonini beradi. Tadqiqot davomida oliy ta'lim muassasalari talabalarining axborot kompetensiyasining tarkibiy qismlari aniqlandi.

-bo'lajak biologiya fani o'qituvchilarini innovatsion kasbiy faoliyatga tayyorlash va axborot kompetensiyasini rivojlantirishga xizmat qiluvchi ta'limning innovatsion shartlari aniqlandi va axborot kompetensiyasining to'rt komponenti tuzilishini taklif qilamiz: motivatsiyaviy, ijodiy, umumiy pedagogik, texnologik kislmlarni kiritadilar

Tadqiqot natijalarini joriy qilinishi. Bo'lajak biologiya o'qituvchilarini innovatsion kasbiy faoliyatga tayyorgarligi, innovatsion ta'lim muhitida, integrativ yondashuv va axborot kommunikatsiya texnologiyalari asosida talabalarining axborot kompetensiyasini rivojlantirish bo'yicha olingan ilmiy natijalarga asoslangan: bo'lajak biologiya fani o'qituvchisining innovatsion kasbiy faoliyatga tayyorlash asosida, bo'lajak o'qituvchilarini axborot kompetensiyasini rivojlantirishga xizmat qiluvchi ta'limning innovatsion ta'lim muhiti aniqlandi. Talabalarining axborot kompetensiyasini shakllantirish darajalari (Pedagogik kompetentlik, kasbiy, shaxsiy rivojlanish) motivlari kreativ, texnologik va refleksiv komponentlar orqali takomillashtirilgan;

innovatsion ta'lim muhitida bo'lajak biologiya o'qituvchilarini intellektual qobiliyatlarini rivojlantirishga yo'naltirilgan elektron o'quv-uslubiy platforma va amaliy mashg'ulotlarni olib borish uchun uz domenida *biologiyata'lim.uz* veb sayti tashkil etildi.

“Biologiya o'qitish metodikasi” fanining nazariy, amaliy, metodik, didaktik, texnologik ko'rsatkichlari, darajalari va baholash mezonlari orqali bo'lajak biologiya fani o'qituvchisining innovatsion kasbiy faoliyatga tayyorgarlik komponentlari aniqlangan; bo'lajak biologiya o'qituvchisini biologiya fanidan innovatsion kasbiy faoliyatga tayyorlashning metodik ta'minoti innovatsion strategiyalar orqali integrativ yondashuv asosida takomillashtirilgan; “Biologiya o'qitish metodikasi” fanining didaktik ta'minoti innovatsion faoliyat bosqichlari bo'yicha asosida ishlab chiqilgan. Bo'lajak biologiya o'qituvchilarni innovatsion kasbiy faoliyatga tayyorlash metodikasining texnologiyasi takomillashtirilgan; Axborot kommunikatsiya texnologiyalari asosida tashkil etilgan kursni o'qitishning tashkiliy-metodik shakllantirish yordamida mashg'ulotlarni o'quv-tashkiliy

tuzilmasiga raqamlashtirilgan ta'lim resurslar asosida takomillashtirishga oid takliflar berilgan.

Natijada, bo'lajak biologiya o'qituvchilarini kasbiy faoliyatga tayyorlashda talabalarning axborot kompetentligini oshirish imkonini yaratgan; Bo'lajak biologiya o'qituvchilarini innovatsion kasbiy faoliyatga tayyorlashda axborot kompetensiyasini rivojlantirishni takomillashtirish bo'yicha olingan ilmiy natijalar asosida: talabalarga innovatsion ta'lim muhitida axborotlar bilan ishlash kompetensiyasini rivojlantirishni takomillashtirishga oid takliflar 5110400 – Biologiya ta'limi bakalavriat ta'lim yo'nalishiga "Biologiya o'qitish metodikasi" fanining Oliy va o'rta maxsus ta'lim vazirligining (O'zbekiston Respublikasi Oliy ta'lim vazirining

2021 yil 16-iyuldagi 311 – son buyrug'i talabiga muvofiq ishlab chiqildi) 2022 yil 27 avgustdagi kengashiga tasdiqlangan namunaviy dasturiga mos holda, tegishli o'quv fanining ishchi-o'quv dasturi takomillashtirilgan; talabalarda kasbiy kompetentlik darajasining motivatsion, kommunikativ, tashkiliy, kreativ, refleksiv, tahliliy komponentlarining pedagogik imkoniyatlari qarorlar qabul qilishni rivojlantiruvchi, o'zini-o'zi baholash va o'z kasbiy faoliyatini loyihalashtirish ko'nikmalarini rivojlantirishga oid takliflar "Biologiya o'qitish metodikasi" fani mazmuniga singdirildi. Natijada, biologiya ta'lim yo'nalishi talabalarini axborotlar bilan ishlash kompetensiyasini rivojlantirishga qaratilgan va ta'lim sifatini oshirishga erishildi.

ADABIYOTLAR

1. Абдурахманова М.А. Применение инновационного опыта в педагогической деятельности (теоретико-сравнительный анализ) // Проблемы современного образования. – Москва, 2017. – № 2. – С. 104-109. Электронный ресурс: <http://www.пмеду.ру>.
2. Абильдина С.К., Сарсекеева Ж.Е. Профессиональная подготовка будущего учителя в системе высшего образования республики Казахстан // Международный журнал прикладных и фундаментальных исследований. – 2015. – № 12-16. – С. 1114-1116.
3. Адольф В.А., Ильина Н.Ф. Инновационная деятельность педагога в процессе его профессионального становления. – Красноярск: Поликом, 2007. – 190 с.
4. Азгальдов Г.Г., Костин А.В. Интеллектуальная собственность, инновации и квалиметрия // Экономические стратегии, 2008. – № 2 (60). – С. 162-164.
5. Акимова И.Е., Анисимова Т.С. Проектирование креативной образовательной среды школы как основы формирования ученика новой культуры // Концепт. – 2015. – № С7. – С. 11-15.
6. Анисимова Т. С., Назарова Н. В. Условия, механизмы и ресурсы креативной активности педагога // Концепт. – 2015. – № С7. – С. 56-60.
7. Ахмадалиев С.Й., Болтабоев С.А., Пардабоев Ж.Э. Бўлажак меҳнат таълими ўқитувчиларини касбий-педагогик тайёргарлигининг методик асослари. Монография. – Т.: Фан ва технология, 2017. – 124 бет.



UDK: 316.36:618.3-039.11(1-87)

Jaxongir RUSTAMOV,
"Oila va xotin-qizlar" ilmiy-tadqiqot instituti kichik ilmiy xodimi
E-mail: rustamov_9308@mail.ru

i.f.d. prof. X.Abduramanov taqrizi asosida

TEENAGE PREGNANCY AND EARLY BIRTH AS A SOCIAL PROBLEM

Annotation

This article describes the problems of early pregnancy. Teenage pregnancy is a global phenomenon that has well-established causes and leads to serious medical, social and economic consequences. The possible risks and consequences for the young mother are also identified.

Key words: Pregnancy, motherhood, social problem, child, care, family, risk.

ПОДРОСТКОВАЯ БЕРЕМЕННОСТЬ И РАННИЕ РОДЫ КАК СОЦИАЛЬНАЯ ПРОБЛЕМА

Аннотация

В данной статье представлены проблемы ранней беременности. Подростковая беременность — это глобальное явление с серьезными медицинскими, социальными и экономическими последствиями, которые имеют четкие причины. Также определяются риски и последствия, которые могут коснуться юной матери.

Ключевые слова: Беременность, материнство, социальная проблема, ребёнок, уход, семья, риск.

O'SMIRLIK DAVRIDAGI HOMILADORLIK VA ERTA TUG'RUQ HOLATLARI IJTIMOY MUAMMO SIFATIDA

Annotatsiya

Ushbu maqolada erta homiladorlik muammolari keltirilgan. O'smirlik davridagi homiladorlik - bu aniq sabablarga ega bo'lgan jiddiy tibbiy, ijtimoiy va iqtisodiy oqibatlariga olib keladigan global hodisa. Shuningdek, yosh ona uchun ta'sir qilishi mumkin bo'lgan xavf va oqibatlar ham aniqlanadi.

Kalit so'zlar: Homiladorlik, onalik, ijtimoiy muammo, bola, parvarish, oila, xavf.

Kirish. O'smirlar homiladorligi - bu jiddiy ijtimoiy va iqtisodiy oqibatlariga olib keladigan global hodisa. Global miqyosda erta tug'ruq darajasi kamaydi, biroq o'zgarish sur'ati mintaqalar bo'ylab notekis bo'ldi. Mamlakatlar o'rtasida va mamlakat ichidagi darajalarda ham katta farqlar mavjud. O'smirlik davridagi homiladorlik, odatda, ma'lumot darajasi past yoki iqtisodiy ahvoli past bo'lganlar orasida yuqori bo'ladi. Bundan tashqari, ushbu va boshqa zaif guruhlar o'rtasida ayniqsa sekin bo'lib, tengsizlikning kuchayishiga olib keldi [1]. Bolalar nikohi va jinsiy zo'ravonlik qizlarning homilador bo'lish xavfini oshiradi. Ko'pgina joylarda kontratseptiv vositalarni olish va ulardan foydalanishdagi to'siqlar o'smirlarning istalmagan homiladorlikdan qochishiga to'sqinlik qiladi.

Balog'at yoshidan oldin ya'ni 18 yoshdan oldin sodir bo'lgan homiladorlik o'smirlik yoshidagi homiladorlik yoki erta homiladorlik hisoblanadi. Bu o'z navbatida erta tug'ruqqa sabab bo'ladi. Har yili dunyo bo'ylab 15 dan 18 yoshgacha bo'lgan 21 millionga yaqin qiz homilador bo'lib, rivojlanayotgan mamlakatlarda har yili ularning 12 millionga yaqini tug'iladi [2]. Shu bilan birga, 10 millionga yaqin o'smir qizlar istalmagan homilador bo'lishi mumkin va deyarli 777 ming homiladorlik 15 yoshgacha bo'lgan qizlarda sodir bo'ladi [3].

O'smirlar homiladorligining sabablari quyidagilardan iborat:

- reproduktiv salomatlik va huquqlar haqida kam ma'lumot;
- himoyasiz o'smirlarga nisbatan jinsiy zo'ravonlik;
- erta turmush qurish va kontratseptiv vositalardan foydalanish imkoniyati yo'qligi uchun oila yoki jamiyat bosimi;

- maktabni tashlab ketganligi sababli tegishli ta'limning yo'qligi;

- ijtimoiy-iqtisodiy ahvoldan yomonligi; [4].

Mavzuga oid adabiyotlarning tahlili. So'nggi yillarda o'smirlik davridagi homiladorlik jamiyatda qiziqish uyg'otdi, bu ilmiy jurnallarda ham, ommaviy axborot vositalarida ham o'z aksini topdi. Ko'pincha, o'smirlik davridagi homiladorlik yoki erta tug'ruq bilan bog'liq holda, quyidagi xususiyat qo'llaniladi: "Bolali bolalar". Bugungi kunga kelib, turli sohalaridagi ko'plab olimlar o'smirlik davridagi homiladorlik fenomenini chuqur o'rganishlariga qaramay, o'smirlik homiladorlikning oldini olish masalasi hali ham ochiq qolmoqda [5].

Hozirgi vaqtda ushbu mavzu bo'yicha bir qator tadqiqotlar ham olib borilmoqda, masalan, E.A. Lapteva o'z dissertatsiyasida o'smir onalar va ularning bolalari salomatlik holatining klinik va psixologik xususiyatlarini o'rganadi, S.Yu. Molchanova o'z tadqiqotida voyaga etmaganlarda homiladorlikni tibbiy va ijtimoiy muammo deb hisoblaydi, N.A. Samarets dissertatsiyasining bir qismi sifatida Qo'shma Shtatlardagi bolalar va yoshlarning jinsiy tarbiyasini o'rganadi.

Shunday qilib, erta homiladorlikning oldini olish dolzarb ijtimoiy muammolardan biriga aylanib bormoqda, bunga butun dunyo mutaxassislari doimiy qiziqish bildirmoqda, chunki voyaga yetmagan onalar homiladorlik va tug'ishning salbiy tibbiy, psixologik, ijtimoiy oqibatlariga tufayli, tegishli yordamisiz deyarli o'limga olib keladigan, onaning deviant xatti-harakati uchun alohida xavf guruhiga aylanadi.

Tadqiqot metodologiyasi. Ilmiy va uslubiy adabiyotlarni tahlil qilish va sintez qilish, muammo bo'yicha ijtimoiy-pedagogik tajribani tahlil qilish, umumlashtirish.

O'zbekiston Respublikasida erta tug'ruq holatlarining tahlili. Statistik ma'lumotlarga ko'ra, 2021 yilda 18 yoshga to'lmagan qizlar orasida 1 496 ta tug'ruq

holatlari qayd etilib, 2018 yilga nisbatan 1,9 foizga kamaygan (1-jadval).

1-jadval

17 yosh va undan kichik yoshda ona bo'lganlar soni, birlik

Hududlar	Yillar				2021 yilda 2018 yilga nisbatan o'zgarishi, %	2021 yilda 2020 yilga nisbatan o'zgarishi, %
	2018	2019	2020	2021		
O'zbekiston Respublikasi	1525	1195	959	1496	98,1	156,0
Qoraqalpog'iston respublikasi	107	77	35	56	52,3	160,0
<i>Violyatlar:</i>						
Andijon	92	58	56	73	79,3	130,4
Buxoro	92	77	77	125	135,9	162,3
Jizzax	65	61	33	73	112,3	137,7
Qashqadaryo	223	202	182	242	108,5	133,0
Navoiy	21	18	19	20	95,2	105,3
Namangan	40	29	27	67	167,5	248,1
Samarqand	430	295	189	340	79,1	179,9
Surxondaryo	146	125	82	141	96,6	172,0
Sirdaryo	25	25	21	31	124,0	147,6
Toshkent	125	110	99	166	132,8	167,7
Farg'ona	67	47	48	64	95,5	133,3
Xorazm	40	25	28	42	105,0	150,0
Toshkent sh.	52	46	43	56	107,7	130,2

1-jadvaldan ko'rinib turganidek, 2018-2021 - yillar mobaynida erta tug'ruqlar sonining kamayishi Qoraqalpog'iston Respublikasi, Andijon, Navoiy, Samarqand, Surxondaryo va Farg'ona viloyatlarida qayd etilgan bo'lsa, respublikaning qolgan hududlarida o'sish tendensiyasi kuzatilgan. Jumladan, erta tug'ruqlar soni Namangan viloyatida – 67,5, Buxoro viloyatida – 35,9, Toshkent viloyatida – 32,8, Sirdaryo viloyatida – 24,0, Jizzax viloyatida – 12,3, Qashqadaryoda – 8,5, Toshkent shahrida – 7,7, Xorazm viloyatida esa 5,0 foizga ortgan.

Respublikada erta tug'ruqlar soni dinamikasini yillar kesimida tahlil qilish uning bir me'yorda kechmaganligini ko'rsatadi. Xususan, 2018-2020 - yillarda erta tug'ruqlar soni

muntazam kamayib borgan bo'lsa, 2021 - yilda 2020 - yilga nisbatan ortganligini kuzatish mumkin. Agar 2020 - yilda respublika bo'yicha erta tug'ruqlar soni 959 nafarni tashkil etgan bo'lsa, 2021 - yilda bu ko'rsatkich 1496 nafarga teng bo'lgan va o'tgan yilga nisbatan 56,0 foizga ko'paygan. Bunday o'sish tendensiyasi respublikaning barcha hududlarida ham kuzatilgan. Ayniqsa bu davrda erta tug'ruqlar soni Namangan (2,48 marta), Samarqand (79,9%) va Surxondaryo (72,0%) juda yuqori sur'atda o'sgan.

O'zbekistonda qayd etilgan erta tug'ruq holatlarining uchdan ikki qismi (67,8%) 5 ta hudud: Samarqand, Qashqadaryo, Toshkent, Surxondaryo va Buxoro viloyatlarida qayd etilgan (1-rasm).

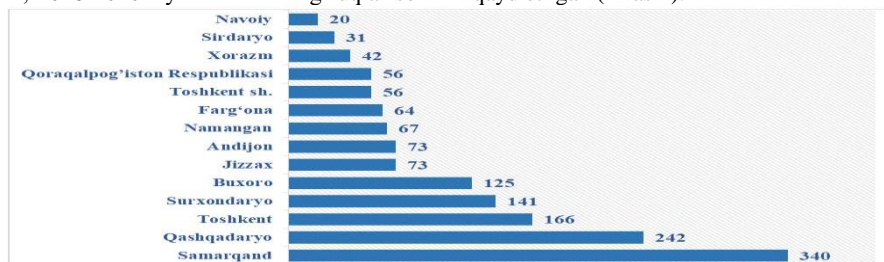

1-rasm. O'zbekiston Respublikasida erta tug'ruqlar soni, birlik (2021 yil)

1-rasmdan ko'rinadiki, respublikada eng ko'p erta tug'ruq holati Samarqand (340 nafar) va Qashqadaryo (242 nafar), eng kam esa Navoiy viloyatida (20 nafar) kuzatilgan.

Erta tug'ruq holatlari eng ko'p qayd etilgan hududlarda uning sabablarini aniqlashdan oldin aynan qaysi tuman va shaharlarda kuzatilganligini tahlil qilsak.

Statistika agentligi ma'lumotlari asosida erta tug'ruq holati eng ko'p qayd etilgan 25 ta tuman va shaharlar ro'yxati tuzildi (2-jadval).

2-jadvaldan ko'rinadiki, tahlil qilinayotgan davrda respublika bo'yicha eng ko'p tug'ruq holati Samarqand shahrida qayd etilgan.

Erta tug'ruq holatining ko'pligi bo'yicha Samarqand shahrida asosan lo'li millatiga munsub oilalarda qayd etilganligi, ularda aksariyat qizlar maktabda ham o'qimasligi, uy sharoiti talabga javob bermasligi (kattalar, bolalar hammasi bir xonada yashaydi), qizlar erta jinsiy hayotga qiziqish bildirishi, kotratseptiv vositalardan mutlaqo foydalanmasligi, ijtimoiy himoya yondoshuvini noto'g'ri talqin qilish hollari (masalan davlat tomonidan ijtimoiy nafaqa 14 yoshgacha tayinlanadi, undan keyin ota-onalarda qiz farzandidan "tezroq qutilish" motivatsiyasi yuqori) aniqlandi.

2-jadval

Erta tug'ruq holati eng ko'p qayd etilgan tuman va shaharlar ro'yxati

Tuman va shaharlar nomi		2018 yil	Tuman va shaharlar nomi		2021 yil
1.	Samarqand shahri	106	1.	Samarqand shahri	117
2.	Urgut tumani	81	2.	Denov tumani	58
3.	Pastdarg'om tumani	51	3.	Qarshi shahri	54
4.	Qarshi shahri	41	4.	Kattaqo'rg'on tumani	35
5.	Samarqand tumani	31	5.	Pastdarg'om tumani	34
6.	Chiroqchi tumani	30	6.	Namangan shahri	34
7.	Qarshi tumani	27	7.	Kogon shahri	34
8.	Kitob tumani	23	8.	Qarshi tumani	32
9.	Beruniy tumani	22	9.	Koson tumani	29
10.	Jizzax tumani	22	10.	Andijon shahri	27
11.	Koson tumani	19	11.	Buxoro shahri	27
12.	Ishixon tumani	19	12.	Urgut tumani	27
13.	Narpay tumani	19	13.	Jarqo'rg'on tumani	27
14.	Qo'qon tumani	18	14.	Chiroqchi tumani	26
15.	Qamashi tumani	17	15.	Jomboy tumani	25

Shuni alohida ta'kidlash joizki, erta tug'ruq holati eng ko'p qayd etilgan 5 tuman va shaharning 3 tasi (Samarqand shahar, Kattaqo'rg'on va Pastdarg'om tumanlari) Samarqand viloyatida joylashgan.

Respublika bo'yicha erta tug'ruq holati eng ko'p qayd etilgan ikkinchi hudud – bu Denov tumanidir. Statistik ma'lumotlarga qaraganda, 2021 yilda tumanda 12 401 nafar, har 1000 kishiga nisbatan esa 31,3 nafar tug'ilish kuzatilgan. Xalqaro mezonlar bo'yicha Denov tumani tug'ilish darajasi "yuqori" hududlar qatoriga kiradi.

Hattoki 2018-yilda 11 yoshli qizning (Surxondaryo viloyati, Sarosiy tumani) erta tug'ruq jarayonini boshidan kechirib, farzandli bo'lgani avlodlar miqyosida turli kasalliklar keltirib chiqaribgina qolmay balki xali o'zi go'dak bo'lgan qizning salomatligi va kelajagiga o'z tasirini o'tkazadi. Shu bilan birga, Respublika bo'yicha 2018-yilda 12 yoshda 2 ta (Buxoro viloyati Kogon tumani va Navoiy viloyati Zarafshon tumani), 13 yoshda 3 ta (Andijon viloyati, Andijon shahri va Shahrixon tumani), 14 yoshda 8 ta (Jizzax viloyati Forsh tumani 1 ta, Namangan viloyati Kosonsoy va Uychi tumanlari 1 tadan, Surxondaryo viloyati Sarosiy tumani 1 ta, Uzun tumani 1 ta), 15 yoshda 69 ta erta tug'ruq jarayoni kuzatilgan. Buning sababi negizida ota-onalarning farzandlar kelajagi va yurtimiz istiqboliga beparvoligi yotibdi.

Erta tug'ruq holatlari ayniqsa, 13-14 yoshli qizlar orasida ko'payib borayotgani tashvishli holdir. Masalan, 2019-yilda 12 yoshida 1 ta (Farg'ona viloyati Qo'qon shahri), 13

yoshda 5 ta (Jizzax viloyati Jizzax tumani, Surhondaryo viloyati Denov xamda Sherobod tumanlari, Farg'ona viloyati Qo'qon shahri, Toshkent shahri Sirg'ali tumani), 14 yoshda 14 ta, 15 yoshda 66 ta erta tug'ruq tashkil etgan. 2020-yilda 13 yoshda 2 ta (Qashqadaryo viloyati Qarshi shahri, Xorazm viloyati Urganch tumani), 14 yoshda 7 ta, 15 yoshda 43 ta, erta va istalmagan tug'ruq kuzatilgan bo'lsa, 2021-yilda 12 yoshda 1 ta (Qoraqalpog'iston Respublikasi, Amudaryo tumani), 13 yoshda 3 ta (Buxoro viloyati Jondor tumani, Jizzax viloyati Zomin tumani, Namangan viloyati Namangan shahri) hamda 14 yoshda 13 ta, 15 yoshda 92 ta ona bo'lish holatlari kuzatilgan.

Erta turmush qurish oqibatida 38,2 foiz o'smir qizlarning sog'ligi, 22,9 foizida ota-onalar bilan munosabatlar yomonlashgan. 25,2 foizi iqtisodiy qiyinchiliklarga duch kelgan. Shuningdek, 9 foiz holatda yaqin do'stlari bilan aloqalar uzilishiga olib kelgan.

Erta va istalmagan tug'ruq holatlari, yoshlarning oilaviy munosabatlarga tayyor emasligi, oiladagi ijtimoiy-ma'naviy beqarorlik kabi sabablar chaqaloqlar savdosi jinoyatini ham keltirib chiqarmoqda. Olib borilayotgan ishlarga qaramay, bu borada qator muammolar mavjudligiga urg'u berildi. Tahlillarga ko'ra, ushbu muammoga, avvalo, aholining huquqiy savodxonligi va tibbiy madaniyatining yetarli emasligi sabab bo'lmoqda. Quyidagi keltirilgan ma'lumotlar erta tug'ruq holatining 2017-yildan 2021-yilgacha o'zgartirilgan holati foizlardagi tahliliga qaratilgan (3-jadval).

3-jadval

Erta tug'ruq holatining 2017-yildan 2021-yilgacha o'zgartirilgan holati foizlarda

Yosh	2017 yil	2018 yil	2019 yil	2020 yil	2021 yil	2017/2021 %
11	-	1	-	-	-	
12	1	2	1	-	1	100%
13	2	3	5	2	3	67%
14	10	8	14	7	13	77%
15	34	69	66	43	92	37%
16	180	287	216	167	343	52%
17	1 097	1 155	893	740	1 044	-105%
Jami:	1 324	1 524	1 195	959	1 496	89%

Erta va istalmagan tug'ruq jarayonining umumiy holatda 2017-yildan 2021-yilga nisbatan 89 % ga o'sib borayotgani ayanchlidir. Endigina 12 yoshga to'lgan qizlar orasida ushbu ko'rsatkich xali xanuz o'z raqamini o'zgartirgani yo'q. Hayotining eng chiroyli davrini yashaydigan 13 yoshli qizlar orasida bunday jarayonni ko'payib borayotgani (67%) buning negizida ko'plab salbiy jarayonlar kelib chiqishi haqiqatdir. Shu bilan birga, 14-15 yoshli qizlar orasida ham bunday holatlar ko'payib bormoqda.

Xulosa va takliflar. Erta tug'ruq muammosi tegishli huquqiy, ijtimoiy va iqtisodiy choralarini ko'rish orqali boshqarilishi va oldini olishi kerak [6, 7, 8]. Jahon sog'liqni saqlash tashkiloti xalqaro tashkilotlar bilan yaqin hamkorlikda 18 yoshgacha bo'lgan nikohlar sonini kamaytirish choralarini belgilab oldi. Ushbu chora-tadbirlar qizlarni maktabga jalb qilish, madaniy me'yorlarga ta'sir qilish va erta turmush qurishni taqiqlashga qaratilgan bo'lishi kerak [9]. 19

yoshgacha bo'lgan qizlarda homiladorlik sonini kamaytirish uchun ayollarning ijtimoiy-madaniy kontekstini hisobga olgan holda tug'ilish haqidagi bilimlarni yaxshilash kerak: yosh ayollarni jamoat qo'llab-quvvatlashini yaratish [10], qizlar va o'g'il bolalar uchun jinsiy tarbiya, ayollar bilan ishlash. mahalliy jamoalar, uyda ota-onalar va bolalar o'rtasida jinsiy aloqa mavzusida muloqot qilish va erta homiladorlikning oldini olish uchun tajriba almashish [11]. Shuningdek, o'smirlar homiladorligini oldini olish bo'yicha chora-tadbirlar kontratseptiv vositalardan bepul foydalanishni ta'minlaydigan qonunlarni qabul qilish, majburiy jinsiy aloqani taqiqlash, majburiy jinsiy aloqani oqlaydigan ijtimoiy normalarga qarshi turish va gender tengligiga erishish choralariga erkaklarni jalb qilishni o'z ichiga oladi [7].

Olib borilgan o'rganishlarni tahlil etib quyidagi takliflar kiritish mumkin:

1. Erta tug'ruqlarning oldini olish bo'yicha ma'lumotlarga asoslanib, ma'lum hudud yoki tuman/shaharlarning xususiyatidan kelib chiqib chora-tadbirlar rejasini ishlab chiqishga zarurat bor.

2. Erta va istalmagan tug'ruq holatlari, yoshlarning oilaviy munosabatlarga tayyor yemasligi, oiladagi ijtimoiy-ma'naviy beqarorlik kabi sabablar chaqaloqlar savdosi kabilarni oldini olish uchun hududlarda keng qamrovli tadbirlar o'tkazish lozim.

3. Umumta'lim maktab o'quvchilari, akademik litseylar va kasb-hunar kollejlari o'quvchilari uchun "Sog'lom turmush tarzi asoslari" dasturini yanada chuqurlashtirish zarur.

4. Maktablarda, ayniqsa bitiruvchi sinflardagi qiz va o'g'il-bolalar o'rtasida erta tug'ruqning salbiy oqibatlarini haqida ta'sirchan targ'ibot tadbirlarini tizimli ravishda o'tkazishni tashkillashtirish zarur.

5. O'rta-maxsus va oliy ta'lim o'quv yurtlarida talabalar o'rtasida o'tkaziladigan ma'naviy-ma'rifiy soatlar doirasida albatta "Erta tug'ruqlarning salbiy oqibatlarini" mavzusida ma'ruza, taqdimot, mavzuga oid roliklarni kiritish yaxshi samara beradi.

ADABIYOTLAR

1. Chung, W.H, Kim, M.E., Lee, J. Comprehensive understanding of risk and protective factors related to adolescent pregnancy in low- and middle-income countries: A systematic review. *Journal of Adolescence*. 2018; 69: 180-188.
2. Darroch J.E., et al. Adding It Up: Costs and Benefits of Meeting the Contraceptive Needs of Adolescents. New York: Guttmacher Institute, 2016. URL: <https://www.guttmacher.org/report/adding-it-meeting-contraceptive-needs-of-adolescents> (date of access April 22, 2020)
3. Картавецва Я. А. Подростковая беременность как одна из социальных проблем //новые вызовы-новые исследования. – 2023. – С. 278-281.
4. Causes et conséquences des grossesses précoces. In: Plan international, Avec et pour les enfants. Bulletin du 15 juin 2018. URL: <https://www.plan-international.fr/info/actualites/news/2016-09-23-causes-et-consequences-des-grossessesprecoces> (date of access April 22, 2020).
5. Biel S. Schwangerschaft im Jugendalter: Eine Darstellung ausgewalter Aspekte zum Verstandnis fruher Schwangerschaften in Deutschland / Hochschule fur angewandte Wissenschaften. Hamburg, 2006. S. 1—69.
6. Darroch J.E., et al. Adding It Up: Costs and Benefits of Meeting the Contraceptive Needs of Adolescents. New York: Guttmacher Institute, 2016. URL: <https://www.guttmacher.org/report/adding-it-meeting-contraceptive-needs-of-adolescents> (date of access April 22, 2020)
7. World Health Organization. Preventing early pregnancy and poor reproductive outcomes among adolescents in developing countries: what the evidence says. In: A Guidance Document Brief. Geneva, 2014: 8.
8. Çift T., Korkmazer E., Temur M., et al. Adolescent pregnancies: complications, birth outcomes and the possible solutions. *Ginekol Pol*. 2017; 88 (7): 393–7. DOI: <https://doi.org/10.5603/GP.a2017.0073>
9. United Nations Educational, Scientific and Cultural Organization. Early and unintended pregnancy & the education sector: evidence review and recommendations. In: A Guidance Document. Paris, 2017: 68.
10. Iyanda A.E., Dinkins B.J., Osayomi T. Fertility knowledge, contraceptive use and unintentional pregnancy in 29 African countries: a cross-sectional study. *Int J Public Health*. 2020 Apr 9. DOI: <https://doi.org/10.1007/s00038-020-01356-9>
11. Kiani M.A., Ghazanfarpour M., Saeidi M. Adolescent pregnancy: a health challenge. *Int J Pediatr*. 2019; 7 (7): 9749–52. DOI: <https://doi.org/10.22038/ijp.2019.40834.3444>



Nasiba SALIKHOVA,

Uzbekistan State World Languages university Senior teacher of the department of English in primary education

E-mail: nasitun@mail.ru

Recommendation given by Ahmedov O.S., the doctor of philology science at USWLU

IMPROVING LISTENING SKILLS THROUGH SONGS AT PRIMARY SCHOOLS

Annotation

This article describes how listening is a crucial language skill which we use every day to communicate with others, to accept other's views, and to project our identity. The work was done with the goal of highlighting the ways of teaching English to children through songs and identifying the benefits of teaching English to children, which is used at primary schools. Although working with children is something interesting and fun, it is also a little difficult because first we need to know how to teach them and what activities to carry out in the classroom. Therefore, it is hoped that this study will be a tool that may throw some light onto the art of teaching English to children.

Key words: Listening ability, methods, improvements, communicative, opportunities, support, activities.

УЛУЧШЕНИЕ НАВЫКОВ АУДИРОВАНИЯ С ПОМОЩЬЮ ПЕСЕН В НАЧАЛЬНОЙ ШКОЛЕ

Аннотация

В этой статье описывается, что слушание является важнейшим языковым навыком, который мы используем каждый день, чтобы общаться с другими, принимать чужие взгляды и проецировать свою идентичность. Статья написана с целью осветить способы обучения детей английскому языку посредством песен и выявить преимущества обучения детей английскому языку, который используется в начальных классах. Хотя работа с детьми — это интересно и весело, это также немного сложно, потому что сначала нам нужно знать, как их учить и какие занятия проводить в классе. Поэтому есть надежда, что это исследование станет инструментом, который сможет пролить некоторый свет на искусство преподавания английского языка детям.

Ключевые слова: Умение слышать, методические приёмы, улучшение, общаться, поддержка, возможности, деятельности.

BOSHLANG‘ICH SINFLARDA QO‘SHIQLAR ORQALI TINGLASH QOBILIYATINI OSHIRISH

Annotatsiya

Ushbu maqolada tinglash har kuni boshqalar bilan muloqot qilish, boshqalarning fikrlarini qabul qilish va o'zligimizni aks ettirish uchun foydalanadigan muhim til mahorati ekanligi tasvirlangan. Ish bolalarga ingliz tilini qo'shiqlar orqali o'rgatish usullarini yoritib berish va boshlang'ich sinflarda qo'llaniladigan ingliz tilini bolalarga o'rgatishning afzalliklarini aniqlash maqsadida olib borildi. Bolalar bilan ishlash qiziqarli va qiziqarli bo'lsa-da, bu ham biroz qiyin, chunki birinchi navbatda biz ularga qanday o'rgatish kerakligini va sinfda qanday mashg'ulotlarni bajarish kerakligini bilishimiz kerak. Shu sababli, ushbu tadqiqot bolalarga ingliz tilini o'rgatish san'atiga biroz yoritib beradigan vosita bo'ladi, degan umiddamiz.

Kalit so'zlar: Eshitish qobiliyati, metodik usullar, yahshilanish, muloqot, imkoniyatlar, qo'llab-quvvatlash, tadbirlar.

This study is focused in teaching by improving listening skills through songs at primary schools. The researcher's motivation to carry out this study is that researcher is interested in discovering how to teach English to children through pictures and songs, in addition these findings will enable to provide some recommendations for future trainee teachers. Although working with children is something interesting and fun, it is also a little difficult because first we need to know how to teach them and what activities to carry out in the classroom. Therefore, it is hoped that this study will be a tool that may throw some light onto the art of teaching English to children.

In order to achieve the purpose mentioned above, the researcher conducted a study using qualitative research, which tries to identify and understand people's feelings or perspectives about something. According to this, some aspects that will be analyzed are how children respond to different techniques used when teaching English through pictures and songs and how confident and comfortable they feel with these techniques.

At present, teachers of English language are studying more techniques to teach not only adults or adolescent learners, but children too. The interest of EFL teachers in

teaching children has increased in recent years. This particular study is interested in how children learn English, more specifically, in how children learn English vocabulary. Owing to the fact that vocabulary learning is the first step in learning EFL, this study will analyze which techniques may facilitate children's English vocabulary learning.

This study is focused on trying to improve listening skills through songs and to discover how to facilitate children's language learning process regarding through songs at primary schools. First, it is necessary to explain what vocabulary is. Listening is not only the single words in a language, but it also includes phrases. When children are learning EFL listening they learn single words such as cat, table, classroom, etc., as well as phrases such as greetings, idioms, collocations, etc. Secondly, it is important to remember that a word does not have only one meaning, but several meanings that learners need to know. In the words of Thornbury " ...at the most basic level, knowing a word involves knowing its form and its meaning. Knowing the meaning of the word is not just knowing its dictionary meaning, it also means knowing the words commonly associated with it, as well as its connotations, including its register and its cultural accretions".(2002: 15)

As Cameron gives a similar definition, "in language teaching terms, the development of words, their meaning and the links between them will be covered under the term Listening" (2001:18). EFL listening for children does not comprehend all these aspects of a word because they are more difficult for children and have to be learnt over much more time. However, it is essential that children learn many words. According to Kwiatkowski's argument: ...teaching listening at this level is a very important element of teaching English, because children, knowing more and more words, can better communicate with other children.

Moreover, "without grammar very little can be conveyed, without listening nothing can be conveyed. That is, without grammar, children can try to communicate with others and to express their opinions, but without listening, they cannot say anything. (2007:2)

Rendering to Phillips' opinion, one characteristic is that children "are quick to learn words... This may be because words have tangible, immediate meanings..." (1993: 74), or because "the word is a recognizable linguistic unit for children in their first language and so they will notice words in the new language". For these reasons, the listening that children between five and seven years old are expected to learn is basic vocabulary such as greetings, classroom objects, members of the family, numbers, colours, etc. which are used in a context that is familiar to children. Consequently, children begin to discover that another language or languages exist by which they can communicate with others.

It is also important to consider the processes children are going through. Jean Piaget pondered that children's reasoning and understanding differ depending on their age. Based on that, he argues that ...all people pass through the stages in exactly the same order. It is important to note that the age ranges associated with the stage may not apply to every child. Some children may reach a particular stage earlier or later than the others may. (Piaget. p: 35)

Similar to Piaget, Reilly and Ward (1997: 3) consider that whom they call "very young learners", that is children between five and seven years old, are in the preoperational stage. Cameron agrees with Piaget's ideas that "five year olds learning a foreign language need very concrete listening that connects with objects they can handle or see..." This is because children begin to familiarize with the world and need to use language to socialize with their peers. (2001: 81) This does not only happen in their first language, but in English too. For this reason, it is important that children learn a wide range of listening to communicate with others in context. In order to contextualize the listening we need to use different ways to teach it. Some of the more common ways to teach EFL listening are by means of translation, real things, actions (gesture), pictures (illustrations, posters), use of synonymy and definition, songs, storytelling, games, using readings, etc.

Songs are a good way to introduce listening because children love them and learn the words by singing. They also help children to develop listening skills and learn the pronunciation of the words. Furthermore, as Griffie argues, they are useful to relax children when they are restless. Teachers can use the same song as a warm up in different classes to create a routine and to revise listening. Finally, songs worked very well with the groups, so I can say that as well as pictures, songs worked well with big groups. (1992:12)

By way of Gairns & Redman say songs are perhaps the most common way to teach listening. Pictures could be designed by the teacher or taken from magazines, newspaper and books. They are extensively used for conveying meaning and are particularly useful for teaching concrete items of listening such as food or furniture, and certain areas of vocabulary such as places, professions, descriptions of people, actions and activities (such as sports and verbs of movements).

Songs allow teachers to catch children's attention more easily, teach listening in a fun way and exemplify the concepts without translation. Songs are another way to teach vocabulary.

Firstly, it is because they "are especially good at introducing vocabulary because songs provide a meaningful context for the listening"[19]. In this way, songs can be used as a warm-up in the class to introduce new vocabulary to children and as a way to motivate them to learn. Secondly, one of the obstacles presented in teaching children is that they are very restless, so "songs and music can be used to relax learners and provide an enjoyable classroom". Thirdly, they can be very useful "for pattern practice and memory retention" because "songs give pleasurable repetition with no boredom and provide active participation in the language". In addition to this, they also involve listening and speaking skills and children love and enjoy singing a song at the same time as they learn. Finally, in the classroom, an EFL teacher can use a chant, that is a song without music, to "teach children the sounds and rhythm of English, to reinforce structures and listening, but above all, to have fun".

Such as Wright, Betteridge & Buckby think, games are also a very useful way to teach listening because they help children to learn new listening in the same way that they learn it in their mother tongue. In games "the language is used as a means to an end rather than an end in itself, and children are motivated to learn because they are enjoying themselves". In fact, one of the main aspects of using games in the classroom is that children enjoy doing them. Consequently, games "help and encourage many learners to sustain their interest and work" (1984: 1). In the same way as songs and storytelling, games also "help the teacher to create contexts in which the language is useful and meaningful", so that children can note how to use the listening learned outside the classroom.

Songs as Pedagogical Tools: One advantage of using songs in the young learner classroom is their flexibility. Songs can be used for a number of purposes and there are many reasons why songs can be considered a valuable pedagogical tool. Songs can help young learners improve their listening skills and pronunciation, therefore potentially helping them to improve their speaking skills. Songs can also be useful tools in the learning of listening, sentence structures, and sentence patterns, not to mention their reflectivity of mother tongue culture. Perhaps the greatest benefit to using songs in the classroom is that they can be fun. Pleasure for its own sake is an important part of learning a language, something that is often overlooked by teachers, and songs can add interest to the classroom routine and potentially improve student motivation.

Listening. Purcell states that learners can become bored by repeatedly listening to a narration or dialog as they attempt to understand the meaning of new words or phrases in context. In contrast, listening to a song repeatedly can seem less monotonous because of the rhythm and melody. Some songs, such as "Hello", contain common expressions and can be used as good listening activities. For example, the teacher could sing the first three lines of the song below, and learners could respond with the following three lines. (1992:24)

Songs play an important role in the development of young children learning a second language. A testament to this is the frequency with which songs are used in English Language Teaching classrooms all over the world. Most children enjoy singing songs, and they can often be a welcome change from the routine of learning a foreign language. For the teacher, using songs in the classroom can also be a nice break from following a set curriculum. Songs can be taught to any number of learners and even those teachers with the most limited resources can use them effectively. Songs can play an important role in the development of language in young children learning a second language. Yet songs may be used

relatively ineffectively and the potential for language learning is not maximized.

REFERENCE

1. Griffee, D. (1992). *Songs in action*. Great Britain: Phoenix ELT
2. Gerardi, G. M., & Gerken, L. 1995. The development of affective responses to modality and melodic contour. *Music Perception*, 12, 279-290.
3. Gairns R. and Redman S. (1986). *Working with Words. A guide to teaching and learning vocabulary*. Great Britain: Cambridge University Press.
4. Cameron, L. (2001). *Teaching Languages to Young Learners*. United Kingdom: Oxford University Press, Cambridge.
5. Gairns R. and Redman S. (1986). *Working with Words. A guide to teaching and learning vocabulary*. Great Britain: Cambridge University Press.
6. Griffee, D. (1992). *Songs in action*. Great Britain: Phoenix ELT., pp 9-13.
7. Purcell Henry. (1992). *Ayres and Songs from Opheus Britannicus*.
8. Piaget, J. 1923. *The language and the thought of the child*. New York: Harcourt Brace and World.
9. Pierce, J. R. 1999. The nature of musical sound. In D. Deutsch (Ed.), *The Psychology of Music* (pp. 1-23). San Diego: Academic Press.
10. Jolly, James., (2009). *Gramophone Classical Music Guide*. Published by Gramophone Guide, 2008
11. Kwiatkowska G. (2007). *Techniques in teaching vocabulary at the beginners level.*, pp 78-82.
12. Murphey, T. 1992. *Music & songs*. Oxford: Oxford University Press
13. Phillips, S. (1993). *Young Learners*. China: Oxford University Press
14. Patel, A. D. 2008. *Music, language, and the brain*. Oxford: Oxford University Press.
15. Paterson, A. & Willis, J. 2008. *English through music*. Oxford: Oxford University Press.
16. Peretz, I. 2006. "The nature of music from a biological perspective". *Cognition*, 100, 1- 32.
17. Wright, A. (1997). *Storytelling with children*. Hong Kong: Oxford University Press.
18. Wright, A., Betteridge, D. & Buckby, M. (1984). *Games for Language Learning. New Edition*. Great Britain: Cambridge University Press.
19. Griffee, D. (1992). *Songs in action*. Great Britain: Phoenix ELT., pp 5-6.



UDK:851.212.82

Shaxnoz SAMIEVA,
Buxoro davlat universiteti dotsenti
Nargiza ASLANOVA,
Buxoro tumani 17-umumiy o'rta ta'lim maktabi o'qituvchisi
BuxDU dotsenti, PhD M.Akhmedova taqrizi asosida

YOSH AVLOD MA'NAVIY KAMOLOTINI YUKSALTIRISHDA TASVIRIY VA AMALIY SAN'ATNING ROLI

Аннотация

Ushbu maqolada tasviriy va amaliy san'at orqali ma'naviy, estetik va badiiy an'analarni avloddan-avlodga yetkazish, o'sib kelayotgan kelajak vakillariga san'at asarlarini idrok etishni o'rgatish orqali badiiy madaniyatning rivojlanishi, o'quvchilarda sog'lom dunyoqarashni shakllantirish haqida fikr yuritilgan. Bugungi kunda ajdodlarimizdan bizgacha meros bo'lib kelayotgan kulolchilik san'atini yanada rivojlantirib, ushbu san'atining yangi tur va shakllarini ijod qilib topish, uni zamon bilan hamohang tarzda san'atning boshqa turlarini bir-biri bilan bog'lash, ushbu san'at turini jahon miqyosida tanitib borish g'oyalari ilgari surilgan.

Kalit so'zlar: Amaliy san'at, illustratsiya, kulolchilik, ma'naviyat, hunarmandchilik, kompetensiya, metodika.

THE ROLE OF FINE AND APPLIED ART IN IMPROVING THE SPIRITUAL DEVELOPMENT OF THE YOUNG GENERATION

Annotation

In this article, the development of artistic culture through visual and practical art, the transmission of spiritual, aesthetic and artistic traditions from generation to generation, teaching the representatives of the future to perceive works of art, healthy development in students formation of a worldview is discussed. Today, we need to further develop the art of pottery, which has been inherited from our ancestors to us, to create new types and forms of this art, to connect it with other types of art in harmony with the times, this art ideas of introducing the species on a global scale have been put forward.

Key words: Practical art, illustration, pottery, spirituality, craftsmanship, competence, methodology.

РОЛЬ ИЗОБРАЗИТЕЛЬНОГО И ПРИКЛАДНОГО ИСКУССТВА В ПОВЫШЕНИИ ДУХОВНОГО РАЗВИТИЯ МОЛОДОГО ПОКОЛЕНИЯ

Аннотация

В данной статье рассматривается развитие художественной культуры через изобразительное и практическое искусство, передача духовных, эстетических и художественных традиций из поколения в поколение, обучение представителей будущего восприятию произведений искусства, здоровое развитие у учащихся, формирование мировоззрения. Обсуждалось. Сегодня нам необходимо и дальше развивать гончарное искусство, доставшееся нам в наследство от наших предков, создавать новые виды и формы этого искусства, соединять его с другими видами искусства в гармонии со временем, с этим художественным представлением были выдвинуты предложения по внедрению этого вида в глобальный масштаб.

Ключевые слова: Практическое искусство, иллюстрация, гончарное дело, духовность, мастерство, компетентность, методология.

Kirish. Jahonda fan va texnika taraqqiyotining yuqori sur'at bilan rivojlanib borishi innovatsion texnologiyalarni o'zlashtirish bilan bog'liq bo'lgan o'zgarishlar yangi ijtimoiy-iqtisodiy, siyosiy va madaniy tub burilishlarni keltirib chiqarmoqda. Dunyo miqyosida o'quvchilarni hayotga tayyorlashda ta'limiy refleksiya, o'zini-o'zi faollashtirish, kreativ yechimlar, kompetentlikka alohida ahamiyat qaratilmoqda. Shu jumladan mamlakatimizda ham qabul qilinayotgan qator qaror va farmonlarning ham tub ildizi yosh avlodning ma'naviy kamolotini yuksaltirishga xizmat qiladi. O'zbekiston Respublikasi Prezidenti Sh.M.Mirziyoyevning 2021-yil 23-martda imzolangan "Kulolchilikni jadal rivojlantirish va qo'llab quvvatlash chora – tadbirlari to'g'risida" gi PQ-5033-sonli hamda, 2021-yil 30-dekabrda "Hunarmandchilikni yanada rivojlanish va hunarmandlarni har tomonlama qo'llab quvvatlash to'g'risida" gi PQ-77- sonli qarori ana shu ezgu ishlarni yangi, yanada yuksak bosqichga ko'tarishga qaratilganligi bilan g'oyatda ahamiyatlidir. Prezidentimiz 2022-yil 20-dekabr kuni xalqqa murojaatnomasida maktab o'quvchilarini xorijiy tillar va kasb-hunarga o'rgatish zaruratini aytgan edilar. 2023 - yil 20-

yanvar kuni bu boradagi vazifalar bo'yicha o'tkazilgan yig'ilishda esa tuman va mahallalarning xususiyatidan kelib chiqib, o'quvchilar maktabning o'zida 64 xil ishchi kasblarga o'rgatilishi rejalashtirildi [1]. Jumladan, Buxoro, Samarqand, Toshkent, Farg'ona, Xorazm va Qoraqalpog'istonda yuzaga kelgan kulolchilik, zargarlik san'ati, yog'och va ganch o'ymakorligi, naqqoshlik va kandakorlik, kashtachilik, gilamdo'zlik, sholchado'zlik, charmga bezak tushirish san'ati, lokli miniyatura hamda kitob miniyaturasi kabi xalq amaliy bezak san'atining bu turlari davlatimiz rahbari tomonidan qaratilayotgan e'tibor tufayli ravnaq topib kelmoqda. Sopol buyumlar, laganlar, yog'ochdan o'ymakori va naqshinkori qilib yasalgan uy jihozlari, qo'lda to'qilgan gilamlar, miniyaturalar, marg'ilonlik, xivalik va toshkentlik ustalar tomonidan misdan yoki jezdan yasalgan, qimmatbaho metaldek yarqirab, shakllangan, nafisligi hamda naqshinkorligi bilan ajralib turuvchi buyumlar, ayniqsa, kandakori idishlar nafaqat xalqimiz, balki mehmon bo'lib kelgan xorijiy sayyohlar nazarida ham bebaho durdonadir. Qo'l mehnati asosida yaratilgan bunday madaniy merosimiz har doim e'zozda. Ustalarimiz yaratgan nodir buyumlar

jahondagi ko'plab mamlakatlar muzeylariga tuhfa qilingan va ular tomonidan ardoqlab saqlanmoqda. Mana shunday ma'naviy, estetik va badiiy an'analarni avlodlariga yetkazish, san'at asarlarini idrok etishga o'rgatish orqali badiiy madaniyatning rivojlanishi, o'quvchilarda sog'lom dunyoqarashni shakllantirish an'analarni yosh avlod ongiga singdirish bugungi kun pedagogining asosiy vazifalaridan biri hisoblanadi. Bugungi kunda ajdodlarimizdan bizgacha meros bo'lib kelayotgan kulolchilik san'atini yanada rivojlantirib, ushbu san'atning yangi tur va shakllarini ijod qilib topishimiz, uni zamon bilan hamohang tarzda san'atning boshqa turlarini bir-biri bilan bog'lashimiz, ushbu san'at turini jahonga tanitib borishimiz kerak. Yoshlarimizni ushbu kasb-hunarlariga bo'lgan qiziqishlarini oshirish, shu bilan birga ularga vatanparvarlik, milliylik, urf-odat va qadryatlarimiz haqidagi tushunchalarini ongiga singdirib borishimiz kerak.

Mavzuga oid adabiyotlar tahlili. Tasviriy san'at fanining maqsadi o'quvchilarda xotira, diqqat, tasavvur, harakatlar koordinatsiyasi kabi psixologik faoliyatlarni shakllantirish bilan birga o'quvchilarning badiiy tafakkurini shakllantirish hamda ularda tasviriy va amaliy san'at asarlarini estetik idrok etish kompetensiyalarini takomillashtirishdan iboratdir. Tasviriy san'at amaliy fanlarining fundamental asoslari va o'qitish metodikasi masalalari borasida jahonning yetakchi olimlari tomonidan xalq amaliy bezak san'atining ayrim turlari haqida ilmiy adabiyotlar, metodik qo'llanmalar yaratilgan. Bulardan P. Bernar, Djeki Edkin, M. Navarro, G. Semperlardir. Tasviriy va amaliy san'atning tarixi haqida ham bir qator xorijiy olimlar va san'atshunoslar talaygina kitoblar va risolalar yozishgan. Bulardan Iogan Yoaxim Vinkelman (171768) butun avlodni neoklassik san'atni qabul qilishga va shu bilan yunon san'ati va madaniyati qadriyatlarini qayta kashf etishga ilhomlantirdi. Shveysariyalik san'at tarixi professori Yakob Burkhardt (1818-97), o'zining "Italiyadagi Uyg'onish davri sivilizatsiyasi" nomli risolasini yaratdi. Unda tasviriy va amaliy san'atning jahon tsivilizatsiyasiga ta'siri haqida ma'lumotlar keltirdi. Britaniyalik san'atshunos va tarixchi Kennet Klark (1903-83) standart "San'at tarixi" darsligini yaratgan.

Tadqiqot metodologiyasi. Mustaqil Davlatlar Hamdo'stligi olimlaridan maktab o'quvchilarini o'qitishda xalq amaliy san'atidan foydalanish masalalari quyidagi olimlar tomonidan o'rganilgan Darsdan va maktabdan tashqari ishlarining o'zaro bog'liqligi masalalari va amaliy san'atning inson dunyoqarashiga yuksak ta'siri haqida ushbu san'at vakillari P. Xanikov, R. V. Tixonov, G. N. Volkov T. D. Polozova, S. A. Pavlova, L. V. Svetkova va boshqalarning dissertasiya tadqiqotlarida ko'rib chiqilgan. P. U. Bayramukova, J. H. Dudko, I. V. Sokolova va boshqalarning dissertasiyalari o'rta maktabda darsdan tashqari ishlarni tashkil etish va o'tkazishning ma'lum jihatlariga bag'ishlangan.

Respublikamizda tasviriy san'at fanlarini o'qitishda ta'lim jarayonlarini rivojlantirishning pedagogik shartlarini,

usul va metodlarini yaratish muammolari hamda kelajagimiz vorislari badiiy estetik didini shakllantirishda tasviriy va amaliy san'atning o'rni haqida o'zbek san'atshunos, qadimshunos va tarixchi olimlar va tadqiqotchilar S. Bulatov, R. Hasanov, M. Raximov, F. Abdirasilov, S. Abdullayev, U. Xodjamqulov, A. Sulaymonov, A. Hakimov, A. Goncharova, I. Rempel, san'atshunos olim va iste'dodli kulol M. Raximov, Q. Qosimovlarning mehnatlari beqiyosdir.

Darsdan tashqari mashg'ulotlarning an'anaviy hamda noan'anaviy shakllari, usullari va mazmuni B. N. Oripov, B. Boymetov va N. Tolibovlar, R. Mavlonova va B. Normurodovalar o'quv uslubiy qo'llanmalarida, U. Xodjamqulov va N. Perdeshovalar o'z maqolalarida bayon etishgan. Milliy o'quv dasturi asosida hamda umumiy o'rta ta'lim maktablarida tasviriy san'at ta'limi kontsepsiyasi, umumiy o'rta ta'limning davlat standarti va o'quv dasturlarining davlat tomonidan tasdiqlanishi R. Hasanov, A. Sulaymonov, T. Kuziyev, S. Abdirasilov, R. Xudoyberganov va Tatyana Li, X. Muratov, D. Mirxakimova, K. Abdullayev, S. Muxammedjanova, Z. Sulaymonovalarning tuzgan darsliklarida o'z aksini topgan.

Tahlil va natijalar. Adabiyotlarni tahlil qilishda ma'lum bo'ldiki, xalq amaliy bezak san'atini o'rgatish usullarini takomillashtirish bo'yicha ko'pgina olimlar, ustalar tadqiqotlar olib borganlar. Uning nodir namunalaridan biri bo'lgan kulolchilik san'ati badiiyestetik qiymati va kundalik ehtiyojimizni qondiruvchi vosita sifatida ham o'ziga xos o'rin egallaydi. Amaliy san'atning tarkibiy qismi, jahon san'atining bebaho durdonasi bo'lgan kulolchilik san'ati qadimdan san'atshunoslar, xalq ustalari tomonidan katta qiziqish bilan o'rganib kelingan. Kulolchilik san'atining insoniyat tarixi bilan chambarchas bog'liqligi azal - azaldan arxeologlar va san'atshunoslar, olimlarni unga bo'lgan qiziqishini ortirib yuborgan. Chunki, ushbu san'at va uni tarixini o'rganish insonlarni kundalik turmush tarzini, yashash sharoitini, urf-odatlarini, qarashlarini aniqlashga katta yordam beradi.

Xulosa va takliflar. O'quvchilarga ushbu san'atning ijtimoiy mohiyati va ahamiyatini anglash, idrok etish va baholash, ularga estetik munosabat bildirish malakalarini tarkib toptirish, amaliy san'at, badiiy hunarmandchilik namunalari bilan tanishtirish orqali ularning o'ziga xos xususiyatlari haqidagi nazariy bilim va amaliy malakalarini tarbiyalash, shaxsan muhim ahamiyatga ega bo'lgan badiiy madaniyat an'analari faol munosabatni shakllantirish muhimdir. Tadqiqot muammosiga oid ilmiy-tadqiqot ishlarini va metodik adabiyotlarni o'rganish va tahlil qilish natijalari shuni ko'rsatdiki, yuqorida qayd etilgan tadqiqotchilarning ilmiy izlanishlari tasviriy san'at darsdan tashqari mashg'ulotlarida xalq amaliy bezak san'atini badiiy kulolchilik misolida o'rgatish usullari metodikasini takomillashtirish bo'yicha tahlillar yetarli darajada emasligini ko'rsatdi. Mavjudlari esa, XX asrning 1950-1990 - yillarida to'g'ri kelishini inobatga oladigan bo'lsak, ushbu muammo o'zining dolzarbligini bugungi kunda ham yo'qotgan emas.

ADABIYOTLAR

1. Mirziyoyev Sh.M. ning Oliy Majlis va O'zbekiston xalqiga murojaatnomasi <https://president.uz/uz.20.12.2022>
2. Bulatov S.S. O'zbek xalq amaliy bezak san'ati. – T: Mehnat, 1991
3. Амануллаев, З.Шералиев. Амалий санъатдан синфдан ташқари ишлар илмий-педагогик муаммо сифатида. – Халқ таълими журнали, 2007, 3-сон. 135-137-бетлар.
4. П.Ш.Зоҳидов. Меъмор санъати. –Т; F.Фулум номдаги Адабиёт ва санъат нашриёти, 1978, 35-бет.
5. Alimova Nozima, & Akhmadov Sarvar. (2021). Improving technologies of individualization of education in teaching english to students of nophyological direction. Euro-Asia Conferences, 8–10. Retrieved from <http://papers.euroasiaconference.com/index.php/eac/article/view/517>
6. Maxmurova Mavjuda Halimovna, Linguistic basis of teaching oral communication of students in german language lessons (https://colloquium-publishing.ru/assets/1_2_7.pdf#page=66)2020/12/15 BRIDGE TO SCIENCE: RESEARCH WORKS Стр 65.
7. L. Khaydarova. The usage of interactive methods while developing reading skills of young learners Science and innovation, vol. 1, no. B7, 2022, pp. 324-328. doi:10.5281/zenodo.7236481

8. Dilfuza Mahmudovna Rakhmonova Identifying the potential of students of pre-school educational organizations Ann. For. Res. 65(1): 7853-7858, 2022
9. Sumaira Nawaz, Khaitova Gulshan Bahodirovna, and Akhmedova Mehrinigor Bahodirovna. Explanation of Agricultural Terms in Dictionaries. Indonesian Journal of Innovation Studies, Vol. 18, May 2022, doi:10.21070/ijins.v18i.606.
10. Akhmedova Mekhrinigor. The meaning of spirituality: different approaches and development of the word. Science and practice: a new level of integration in the modern world. 2018/4/28. - P.110-113
11. Bahodirovna, A. M. Semantic Field and Sema in Uzbek (In the Example of Ma'naviyat). International journal of inclusive and sustainable education, vol. 1, no. 4, Oct. 2022, pp. 77-80, <http://inter-publishing.com/index.php/IJISE/article/view/173>.



UDK: 316(6)

Jamilaxon SADULLAYEVA,
“Oila va xotin qizlar” ilmiy tadqiqot instituti kichik ilmiy xodimi
E-mail: j.sadullaeva1993@gmail.com

PhD U.Mengliqulov taqrizi asosida

AYOLLARDA MIGRATSIYA MOTIVI IJTIMOY MUOMMO SIFATIDA.

Annotatsiya

Ushbu maqolada ayollar migratsiyasi, ayollar migratsiyasi motivlari va ijtimoiy muommolari yoritib berilgan. Maqolada shuningdek ayollar migratsiyasining turli koʻrinishlari haqida ham maʼlumotlar berilgan. Masalan mehnat migratsiyasi, nikoh migratsiyasi, majburiy migratsiya kabi.

Kalit soʻzlar: Migratsiya, ayollar migratsiyasi, motiv, muommo, adaptatsiya

МОТИВАЦИЯ ЖЕНЩИН К МИГРАЦИИ КАК СОЦИАЛЬНАЯ ПРОБЛЕМА

Аннотация

В данной статье освещена женская миграция, мотивы женской миграция и социальные проблемы, а также представлена информация о различных формах женской миграция, например, трудовая миграция, брачная миграция, вынужденная миграция.

Ключевые слова: Миграция, женская миграция, мотив, проблема, адаптация.

WOMEN'S MOTIVATION FOR MIGRATION AS A SOCIAL PROBLEM

Annotation

In this article, women's migration, motivations of women's migration and social problems are highlighted. The article also provides information about various forms of women's migration. For example, labor migration, marriage migration, forced migration.

Key words: Migration, women's migration, motive, problem, adaptation.

Kirish. Insoniyat paydo boʻlgandan buyon tinimsiz rivojlanishda davom etmoqda. Jamiyatda yashayotgan har bir inson nimagadir intilib yashaydi. Insonlarni harakatga undovchi narsa bu uning qondirilmagan ehtiyojlari hisoblanadi. Shaxsni harakatga va faoliyatga undovchi, ehtiyojning yuksak shakli sifatida paydo boʻluvchi ichki turki bu-motivdir. Demak jamiyatdagi har bir shaxs ijtimoiy va iqtisodiy, psixologik motivlar sabab ishlaydi, oʻqiydi va biror faoliyat bilan shugʻullanadi. Hozirda dunyoda migratsiyaning juda tez oʻsayotganiga guvoh boʻlishimiz mumkin. Migratsiya aslida qadim zamonlardan beri mavjud boʻlgan global jarayon. 20-asrning ikkinchi yarmidan boshlab migratsiya jarayonlari darajasi oshib bordi, bunga globallashuv va integratsiya jarayonlari, yagona makon - mehnat bozori, xizmatlar, tovarlar, maʼlumotlarning yaratilishi yordam berdi.

Mavzuga oid adabiyotlar tahlili. Odamlarni yashash joyini oʻzgartirishga undaydigan sabablar harbiy mojarolar, tabiiy ofatlar, noqulay iqlim yoki oʻzlarining ijtimoiy va iqtisodiy ahvolini yaxshilash istagi. Migrantlar Markaziy Osiyo davlatlarida shu jumladan Oʻzbekistonda ham tez soʻratlarda oʻsib bormoqda. Ayollar migratsiyasining motivlari turli davlatlarda turlicha boʻlsada, ammo ularning maqsadlarida umumiylik mavjud. Peskova D.R. Abreu Bastos O.P 2014-yili ayollar mehnat migratsiyasi boʻyicha olib borgan tadqiqotida ayollarning migratsiya motivi sifatida moddiy ehtiyoj, uy-joy olishga ehtiyoj, qashshoqlik, munosib ishning yoʻqligi sifatida koʻrsatib bergan. Yana bir ehtiyoj bu bolalari yoki yaqinlarining kasalligi tufayli davolatishga boʻlgan ehtiyojlarni umumiy mehnat migrantlarini motivlar sifatida koʻrsatgan. [1] Shu bilan birga tadqiqotchi ayollarning har qanday sabab tufayli mehnat migratsiyasini amalga oshirish ijobiy natijadan koʻra salbiy natijaga olib kelishini takidlab oʻtgan. Hozir ayollar orasida ommalashayotgan migratsiya turlaridan bir bu-nikoh migratsiyasidir. Rossiyalik tadqiqotchi psixologlar O.V.Mitina va V.F. Petrenko

Rossiyada nikoh migratsiyasini ommalashayotgani va bunga motiv boʻlayotgan omilni oʻrgandilar. Rossiya ayollari orasida chet davlatlarga turmushga chiqishga sabab deb chet ellik kuyov moddiy erkinlik olib keladi deb shakillanib qolgan stereotipdir. Nikoh migratsiyasi motivlari sifatida tadqiqotchilar quydagilarni koʻrsatishgan. Kafolatlangan turmush darajasi, turmush oʻrtogʻining martabasidan foydalanib muommolarni yechish istagi, xavfsizlik va barqarorlik kabilar [2]. Rossiyada nikoh migratsiyasini amalga oshirayotgan Markaziy Osiyo davlatlari oʻrtasida Qozogʻiston va Qirgʻiziston ayollari yetakchilik qilishadi. Oʻzbekiston va Tojikiston ayollari kiyingi oʻrinlarda turadi. Turkmaniston ayollari deyarli bu borada natijaga ega emas. Markaziy Osiyo davlatlari orasida erkaklardan koʻra ayollar nikoh migratsiyasi koʻp. Nikoh migratsiyasi motivi koʻp omillar taʼsiri ostida shakillanishi mumkin. Tadqiqotchilar S. V. Ryazanseva, S. Y. Sivoplyasovalar Markaziy Osiyoda nikoh migratsiyasiga sabab boʻluvchi omillarga quydagilarni koʻrsatdi: jamiyatning madaniy va diniy anʼanalari, jamiyatning qabul qilingan normalari, iqtisodiy va ijtimoiy sharoit, mamlakatdagi gender huquqiy normalar, oilaviy munosabatlarlardan olgan tajribalar. Rossiyaga Oʻzbekistondan kelgan migrantlar 2016-2017-yillarda ayollardan erkaklar koʻp boʻlsa ham ammo nikoh migratsiyasi ayollarda yoʻqori koʻrsatkichni koʻrsatgan. 2016-yilda har 1000 migrant ayolga 152ta nikohni tashkil qilgan boʻlsa har 1000 erkak migrantga 139 nikoh qayd etilgan. 2017-yilda esa 149ta ayollar, 118ta erkaklar nikohi toʻgʻri kelgan [3]. Nikoh migratsiyasi rivojlangan mamlakatlarga, iqtisodiy rivojlanmagan, molyaviy yashash darajasi past koʻrsatkichga ega boʻlgan davlatlardagi migrantlarning borishi va oila qurishi hisobiga kundan kunga oʻsib bormoqda. Ayollar uchun eng katta motiv molyaviy barqarorlik boʻlsa, erkaklar uchun boshqa omillar ustunlik qiladi. Masalan, boshqa davlatda yashash huquqini qoʻlga kiritish kabi. Migratsiyaning qanday koʻrinishi boʻlishidan qati nazar

ijtimoiy psixologik muommolar mavjud bo'ladi. Jumladan adaptatsiya jarayoni, til bilan bog'liq muommolar, qadriyatlar tizimi kabi insonga begona jarayonlarni o'zlashtirish jarayonida individual psixologik stressni boshdan kechiradi. Migratsiyaning eng asosiy qismini mehnat migratsiyasi egallaydi. Mehnat jarayonidagi eng katta insonga xavf beruvchi omil bu jismoniy va psixologik stressni haddan oshib ketishi hisoblanadi [4]. M. Xodjiev, N.F. Izmerov, I.V. Buxtiyarovlar 2017 - yili Rossiya davlatida ishlovchi mehnat migrantlarini ish jarayonidagi psixo-ematsional stressini keltirib chiqaruvchi ijtimoiy-psixologik omillarini o'rganishdi. Tadqiqotda ishlash sohasiga qarab guruhlariga ajratilib psixodiagnostik metodlardan foydalanib o'rganildi. Qirilish soxasidagi migrantlar, savdo soxasidagi, qishloq xo'jaligi soxasi hamda migratsiyadagi ayollar band bo'lgan ijtimoiy soxa vakillari o'rganish uchun tanlandi. Tadqiqot natijasiga ko'ra eng yuqori stresni, psixo-ematsional buzilishni qurilish soxasi vakillari boshdan kechirishi ma'lum bo'ldi. Sabablari quydagicha izohlandi. Ish yuklamasining ko'pligi, jismoniy og'ir mehnat, 10-12 soatlab davom etadigan ish va maoshning vaqtda berilmasligi, rahbarlarning yomon muomilasi, rag'batning yo'qligi kabi omillar natijasida migrantlarda sog'ligi bilan bog'liq muommolarga olib keladi. Jumladan psixo-ematsional charchash, tez g'azablanish, ishlashga nisbatan xohishning yo'qolishi, ishdan qoniqmaslik kabi psixologik muommolar boshlanadi. Ikkinchi o'rinda ijtimoiy soxada band bo'lgan migrant ayollarda (enagalik, qariylar parvarishi, tozalash ishlari, kafe, restoran xodimi) ijtimoiy-psixologik muommo sifatida quydagilar ko'rsatib o'tildi. Migrant ayollarni kamsitish, madaniyat va qadriyatlardagi farqlar va o'zlashtirishdagi muommolar, zo'rovonlikka uchrash, migrant ayollarning jinsiy zo'rlanishi (tadqiqotda ishtirok etganlarning 3-5% tashkil qilgan), kabi ijtimoiy psixologik muommolar mavjud bo'lib, natijada ayollar psixologik travma olishmoqda [5]. Migrantlarda shaxsiy havotirlanish hissi yuqori chiqqan bo'lib, bunga sabab noprofessionalik ekani ma'lum bo'ldi. Tadqiqot migrantlarga quydagi tavsiyalarni ishlab chiqdi.

1. Kasb tanlash madaniyatini oshirish.
2. Ish kunini tartibga solish.
3. Shaxslararo munosabatlarni to'g'ri yo'lga quyish.
4. Dam olishni tizimli yo'lga qo'yish [6].

Tadqiqot metodologiyasi. Lakomova A.A., Xusayinov T.M. Ayol migrantlarning ijtimoiy moslashuvining o'ziga xos xususiyatlarini 2018 - yilda o'rgandilar va ayol migrantlar erkaklarga ko'ra tezroq migratsiyadagi hududiga moslashishini aniqlashdi. Tadqiqotchilar Nijniy Novgorod hududida 85ta 18-45 yosh oralig'idagi ayol va erkak migrantlardan ijtimoiy moslashishga yordam beradigan, ijtimoiy xizmatlardan xabardorlik va foydalanish uchun murojat qilganligini o'rganish maqsadida so'rovnoma o'tkazishgan. So'rovnoma natijalariga ko'ra migratsiyadagi ayollarning 59,9% ayollar va 25,9% erkaklar ijtimoiy va huquqiy masalalar bo'yicha maslahat olishni xohlaydi. Ish topishda ayollarning 35,3%, erkaklarning esa 11,8% yordam so'ragan. Uy-joy topish masalalarida 52,9%, ayollar, 19,6% erkaklar murojat qilishgan [7]. Ayollar erkaklarga nisbatan psixologik jihatdan moslashishda ustunlik qiladi hamda ijtimoiy xizmatlar, ijtimoiy va huquqiy yordam olish borasida ko'proq ma'lumotlarga ega. Erkaklar esa birinchi o'rinda ko'proq daromad topish maqsadida ish bilan band bo'ladi va ma'lumotlarni tanishlaridan olishadi. Tadqiqot migrantlarni moslashuvni tezlashtirishni asosiy yo'li bu ijtimoiy va huquqiy qoidalarni o'rganish deb xulosa qiladi. Migrantlarda ijtimoiy, psixologik muommolardan biri deb Subedi.R.P. va M.V. Rosenberg quydagicha izoh beradi. Oliy ma'lumotli migrant migratsiya qilgan davlatida oddiy taksi haydovchisi bo'lishi mumkin. Yoki oliy ma'lumotli o'qituvchi tozalik xodimi bo'lishi mumkin. Umuman olganda o'z davlatidagi

mavqidan pastga tushganda his qiladigan kamsitilish hissi, qadriyatlar tizimiga mos kelmaydigan munosabat migrant uchun yengishi qiyin bo'lgan psixologik holat hisoblanadi. Mehnat migrantlarining migratsiyadan asosiy motivi munosib ish va daromad hisoblanadi. Ammo migrantning maqsadi va migratsiya jarayonidagi vaziyat tog'ri kelmaganda shaxsda kuchli ruhiy charchash va surunkali kassaliklar paydo bo'lish boshlanadi [8].

Amerikalik olim Petir Blau ayollar va erkaklarning mehnatga nisbatan motivlaridagi farqlarni o'rgandi va qo'ydagi xulosalarni berdi. Ayollar va erkaklarda mehnatga munosabat va ishlashdan maqsad turlicha bo'ladi. Petir Blau qo'ydagi farqlarni keltirib o'tgan. Erkaklar uchun mehnat motivi sifatida birinchi o'rinni ish haqqi va ish muhiti egallasa, ayollar uchun shaxslararo qulay munosabat, ishda ziddiyatli muhitning yo'qligi asosiy o'rinni egallamoqda. Olib borilgan tadqiqot ham ayollar uchun eng kuchli motivatsiya - bu umuman ish haqi va martaba o'sishi emas, balki qulay ijtimoiy-psixologik muhit va "ish-uy" mojarosining yo'qligi ekanligi tadqiqotda qatnashgan respondentlarning natijalaridan ma'lum bo'ldi. Ishlaydigan ayollarni ham ikki turga bo'lib o'rganilgan. Oilali ayollar va yolg'iz yoki ajrashgan ayollarda ishga bo'lgan munosabatda farqlar mavjud ekanligini ko'rsatdi. Yolg'iz ayollar ishni pul topish manbai sifatida 53%, vaqt o'tkazish usuli 27%, do'st va umr yo'ldosh izlash sifatida 19% deb qarashadi. Oilali ayollarda esa ishga munosabat asosan oilaviy holatiga mos tushishiga alohida e'tibor qaratishi, uyiga va farzandlarining o'qishiga yaqin masofadan ish tanlashga katta e'tibor qaratishadi [9].

Ayollar migratsiyasi bugungi kunda tezlik bilan rivojlanmoqda ayollar migratsiyasining yana bir turi bu majburiy migratsiyadir. Majburiy migratsiya sodir bo'lishiga bir qancha sabablar mavjud. Masalan siyosiy mamlakatdagi notinchlik, mintaqaviy muommolar (suv taqchilligi, yashash uchun sharoitni yo'qolib borishi) qashshoqlik. Qashshoqlik sabab migratsiya jarayoni ortib borishi tabiiy jarayon hisoblanadi, ammo o'ta qashshoqlikda yashovchi mamlakatdagi ayollar ham migratsiya qila olishmaydi, Chunki transport muommosi, boshqa davlatga borgungacha bo'lgan harajatlar, o'ta qashshoq hududlarda yashaydigan ayollarning ma'lumot darajasi ham muommoli holat hisoblanadi. Migratsiya asosan rivojlanish bosqichidagi mamlakatlarda ko'p sodir bo'ladi. Rivojlanayotgan mamlakatlarda ta'lim ham kasblar ham yashash sharoiti va chetga chiqish imkoniyatlari ham rivojlanib boradi. Fuqorolar ta'lim olish uchun, yaxshi mablag topish uchun, eng oldi hunarlarni o'rganish uchun ham migratsiya qilishadi. Ayollar hozirda erakaklardan mustqil migratsiya qilishi ko'paymoqda. Bunga sabab gender tenglik va ayollar uchun imkoniyatning oshib borayotganligi hisoblanadi. Shunday bo'lsada ayollar hamon migratsiya jarayonida orqa fonda bo'lib, migratsiya qurbonlari orasida ayollar yetakchilik qilmoqda.

Tadqiqotlar shuni ko'rsatadiki, ayollar shaxsiy manfaat va ko'proq avtonomiyaga intilishlari va o'zlarini patriarxal muhitdan, jumladan, zo'rovonlik keng tarqalgan sharoitlardan chetlatish istagida bo'lishlari uchun ham migratsiya qilishmoqda [10].

Xulosa va takliflar. Ayollar migratsiyasi bugungi kunda dolzarb jarayonlardan biridir. Ayollar migratsiyasining ijobiy xususiyatlari bilan birgalikda salbiy ko'rinishlari ham mavjud. Bugungi kunda ayollar migratsiyasining oldida turgan asosiy vazifa migratsiyani ayollar uchun xavf darajasini kamaytirish hisoblanadi. Bunga erishish uchun ayollarni huquqiy va psixologik savodxonligini oshirish, ijtimoiy xizmatlar doirasida imkoniyatlar bilan tanishish va kasb tanlash madaniyatini oshirish kerak bo'lsa, xalqaro miqyosda ayol migrantlarning huquqini himoya qilish borasida qonunlarni qat'iy lashtirishni vaqt taqozo qilmoqda, chunki

migratsiya motivi yashash sharoitini yaxshilash bo'lgan migrant ayol kamsitilishi, zo'ravonlikga uchrashi, oilaviy munosabatlarini buzilishi oqibatida migratsiya qurboniga aylanayotgani ko'z yumib bo'lmas haqiqatdir. Migratsiyani ujobiy tomonga yo'naltirish, eng maqbo'l yechimlarini izlash asosiy kun tartibini egallaydi. Endilikda migratsiyani

to'xtatish yoki kamaytirish imkonsiz jarayon hisoblanadi. Bugungi kunda migratsiya oilalardagi ajrimlar va nizolarni ko'paytirayotgani sababli oilalarga migratsiya oldi, migratsiya jarayonida va migratsiyadan keyingi vaqtlarda psixologik yordam ishlarini yo'lga qo'yish orqali salbiy holatlarni kamaytirishga erishish mumkin.

ADABIYOTLAR

1. Пескова Д.Р., Абреу Бастос О.П. Причины, риски и последствия женской трудовой миграции: исследования на региональном уровне // Фундаментальные исследования. - 2014. - № 11-3. - Б. 596-600;
2. Митина О.В., Петренко В.Ф. Кросс-культурное исследование стереотипов женского поведения (Россия-США) // Вопросы психологии. - 2000. - №1
3. Рязанцева С. В., Сиволясова С. Ю. Брачное поведение женщин-мигранток из стран Центральной Азии. Женщина в российском обществе 2021. Специальный выпуск. С. 136-149 <https://cyberleninka.ru/article/n/brachnoe-povedenie-zhenschin-migrantok-iz-stran-tsentralnoy-azii/viewer>
4. Velichkovskiy V.T. Ijtimoiy stress, mehnat motivatsiyasi va salomatlik // Ilmiy kengash axborotnomasi va Mehnatchilar salomatligining tibbiy va ekologik muammolari. - 2005. - No 2. - B. 9-18.
5. Ходжиев М., Измеров Н.Ф., Бухтияров И.В. Изучение социально-психологических факторов формирования профессионального стресса у трудовых мигрантов Научно-исследовательский институт медицины труда имени академика Измерова Н.Ф., Россия, 105275, г. Москва, пр. Буденного, 31
6. <https://cyberleninka.ru/article/n/izuchenie-sotsialno-psihologicheskikh-faktorov-formirovaniya-professionalnogo-stressa-u-trudovyh-migrantov>
7. Лакомова А.А., Хусяинов Т.М. Особенности социальной адаптации женщин-мигрантов: региональный аспект // Экономическая философия. 2018. № 6. С. 231-245.
8. Прибыльская Марина Вячеславовна Психическое здоровье трудовых мигрантов из стран ближнего зарубежья в период адаптации Санкт-Петербург.
9. Чуваткин П.П Управление персоналом гостиничных предприятий. Studio org. 2020-г. 166-173.
10. https://publications.iom.int/system/files/pdf/female_migrants.pdf



Yulduz SUYUNOVA,
Qarshi muhandislik-iqtisodiyot instituti tadqiqotchisi
E-mail: finaledition2@mail.ru

Qarshi davlat universiteti professori p.f.d. Sh.O'.Nurillayeva taqrizi asosida

ТЕХНИК МЕХАНИКАГА ОИД КУРСЛАРНИНГ ТА’ЛИМ МАЗМУНИНИ ТАНЛАШДАГИ О’ЗИГА ХОСЛИКЛАРИ
Аннотация

Mazkur maqolaning maqsadi “Texnik mexanika”ga oid kurslarning mazmunini tanlashda o’qitish natijalari muhim ahamiyatga ega va shu nuqtai nazardan, natija o’rganilmagan formula, qonun bilan emas, balki tadqiqot jarayonini amalga oshirish ko’nikmasi bilan ifodalanishi muhim edi. Maqolada ba’zida talabalarga ularning yoshiga mos bo’lmagan juda murakkab bilim elementlariga duch kelishi mumkin, ammo kurslardan kutilgan pedagogik samaradorlik bu murakkab bilimlarni emas, balki ularni egallash metodikasining o’zlashtirishini taxmin qiladi.

Kalit so’zlar: Texnik mexanika, ta’lim mazmunini tanlash, metodologik yondashuv, tamoyillar va boshqalar.

СПЕЦИФИКА ВЫБОРА УЧЕБНОГО СОДЕРЖАНИЯ КУРСОВ ПО ТЕХНИЧЕСКОЙ МЕХАНИКЕ
Аннотация

Цель данной статьи заключалась в том, чтобы результаты обучения были важны при выборе содержания курсов по “технической механике”, и в этом контексте было важно, чтобы результат выражался не в изученной формуле, законе, а в умении осуществлять исследовательский процесс. В статье говорится, что иногда учащиеся могут столкнуться с очень сложными элементами знаний, которые не соответствуют их возрасту, но педагогическая эффективность, ожидаемая от курсов, предполагает усвоение методики их приобретения, а не сложных знаний.

Ключевые слова: Техническая механика, выбор содержания обучения, методологический подход, принципы и др.

SPECIFICITY IN THE CHOICE OF EDUCATIONAL CONTENT OF COURSES ON TECHNICAL MECHANICS
Annotation

The purpose of this article is that when choosing the content of courses related to “technical mechanics”, the results of training are important, and in this regard, it was important that the result is expressed not by the unexplored formula, law, but by the skill of carrying out the research process. In the article, students can sometimes be exposed to very complex elements of knowledge that are not suitable for their age, but the pedagogical efficiency expected from the courses assumes the assimilation of this not complex knowledge, but the methodology of their acquisition.

Key words: Technical mechanics, selection of educational content, methodological approach, principles, etc.

Kirish. Texnik mexanikaning amaliy savollari talabalar kasbiy motivatsiyasini oshirish va ularning ilmiy dunyoqarashini shakllantirish vositasi sifatida qarab chiqiladi. Shu munosabat bilan ilmiy metodni ochib berish vositasi sifatida qo’llaniladigan savollarga alohida e’tibor berish kerak bo’ladi. Ular talabalar bilim motivatsiyasining kuchaytirishini ta’minlaydi va nafaqat metodni o’zlashtiribgina qolmay, balki ushbu metod bilan xizmat qiladigan nazariy bilimlarni ham qo’llab quvvatlaydi. Shunday qilib, mazkur tadqiqot ishida ikkita ajralmas, o’zaro bog’liq ta’lim komponentlari nazariy va amaliy bilimlar haqida gapiriladi, texnika ixtisosliklari talabalari DTSning malaka talablariga moslashishini ta’minlash va talabalarni maxsus fanlarga o’qitish uchun asos yaratish zarur.

Mavzuga oid adabiyotlarning tahlili. Texnik mexanikani o’qitishda texnika ixtisosliklari talabalari o’rtasida amaliy bilimlarni shakllantirish jarayonining modelini tuzish, xususan, V.I.Andreyev, I.Y.Lerner, M.I.Maxmutov, M.N.Skatkin, A.V.Xutorskoy tadqiqot ishlari muammoli evristik ta’lim konsepsiyasi o’rganilayotgan modelning yaxlitligini aniqlash, bu yaxlitlikni ta’minlaydigan mexanizmlarni aniqlash, turli xil aloqalarni topish va ularni yagona yaxlit ko’rinishga keltirish imkonini beradi.

Mazkur kurslarning mazmunini loyihalashtirish esa moslashuvchan tizim tashkil etilishini taxmin qiladi. Bu o’qituvchidan muayyan tajribaga ega bo’lgan talabalarning tayyorlash darajasi bo’lib, o’qituvchi va talabalar uchun

o’zlashtirilishi aniq bo’lgan axborot hajmi va boshqa shu kabi ma’lumotlar bilan bog’liq.

Tadqiqot metodologiyasi. Har bir bo’lim (majmua) yakunida talabalarning bilim va ko’nikmalariga qo’yiladigan asosiy talablar shakllantiriladi hamda foydalanilgan adabiyotlar ro’yxati keltiriladi.

“Texnik mexanika” kursi bo’yicha ishchi dasturda: auditoriyadan tashqari mustaqil ishlarning tavsiya etilgan ro’yxati va hajmi; hisobot shakli; tegishli ish yuzasidan talabalar faoliyatini baholash mezonlari keltiriladi.

“Amaliy mexanika” maxsus kursining umumlashtiruvchi mashg’uloti seminar shaklida tashkil etiladi, o’zlashtirilgan bilimlar bo’yicha yakuniy nazorat uchun esa sinov (imtihon) o’tkaziladi: bu yerda talabalar zamonaviy kompyuter texnologiyalaridan (taqdimotlar, veb-saytlar, nashrlar va shu kabilardan) foydalangan holda ijodiy topshiriqlarni taqdim etishlari nazarda tutiladi. Talabalarni ularga oldindan topshirilgan barcha materiallarni takrorlashga majbur qiladigan topshiriqlar (alohida yoki guruhli) berishlari maqsadga muvofiqdir, ammo shuning bilan birga, har qanday manbadan ham hal qiluvchi masalaga mukammal va to’liq javob topa olmaydilar. Buning natijasida ular fikrlashga, mulohaza yuritishga majbur bo’ladilar, tajribalar o’tkazib, kuzatishlarni amalga oshiradilar. Shu tariqa ma’lum darajada tadqiqotchilik faoliyati bilan shug’ullanib, tahlil qilish, umumlashtirish, ma’lumotlarni taqqoslash natijasida xulosalar chiqarish, farazlar ilgari surish va bu farazlarni dalillar orqali asoslash orqali o’z pozitsiyalarini himoya qilish kabi

harakatlarni sodir etadilar hamda ayni asnoda o'zlarini tadqiqotchilardек tasavvur qila boshlaydilar [2].

Tadqiqotlarning murakkablik darajasi va hajmidan kelib chiqib, talabalar uchun aniq shartlar belgilab beriladi. Talabalarning faoliyatini baholash ishlab chiqilgan nazorat tartibi va baholash mezonlari oldindan e'lon qilinadi. Bundan maqsad talabalarning loyihada ishtirok etish faolligini rag'batlantirish va ularning tadqiqot faoliyati ob'ektiv baholanishini ta'minlashdan iboratdir. Texnik mexanika bo'yicha ishchi dasturga ko'ra, talabalarning bilimlari bo'yicha yakuniy nazorat shaxsiy kompyuter vositasida, test shaklidagi imtihon tarzida amalga oshiriladi.

"Texnik mexanika" maxsus kursini o'rganish jarayonida mashina detallari va loyixalash asoslari bo'limiga muhim o'rin berilganligi bejiz emas, aynan shu asosda keyinchalik texnik mexanika (bog'liqlik reaksiyalarini aniqlash) tashqi yuklarning ta'siridan tuzilmalar bo'limlarida paydo bo'ladigan normal va urinma kuchlanishlar, ichki kuch omillari va shu kabilar o'rganiladi. Ushbu bo'lim umumiy o'rta ta'lim maktablarida deyarli o'rganilmasligi nuqtai nazaridan ham muhim ahamiyatga ega. Kasb ta'lim muassasalari uchun yangi avlod DTSlarining joriy etilishi bilan o'quv soatlari hajmi kamaydi va talabalar umumiy texnik fanlarni o'rganishda muayyan qiyinchiliklarga duch kelmoqdalar.

Shunday qilib, olib borgan tadqiqotlarimiz doirasida texnika yo'nalishi talabalarida amaliy bilimlarni bosqichma-bosqich shakllantirish orqali "Amaliy mexanika" maxsus kursidan foydalanish, keyin esa bu jarayonni mexanika o'qitishga tatbiq etish, maxsus fanlarni o'qitish sifat va samaradorligini oshirish uchun barqaror asos yaratiladi[3].

Tahlil va natijalar. "Texnik mexanika"ni o'qitish bo'yicha kurslar aniq belgilangan amaliy yo'nalishda talabalarning tafakkur doirasini kengaytirish, mashg'ulotlarni tashkil etish shakllarini takomillashtirish orqali ularni shaxs va bo'lajak mutaxassis sifatida rivojlantirishga qaratiladi. Shuningdek, o'qituvchining mashg'ulotlarni rejalashtirish, materiallarni tanlash, alohida masalalarni chuqur o'rganish, turli o'qitish metodlarini qo'llash imkoniyatlari kengayadi.

"Texnik mexanika" kursi bo'yicha mashg'ulotlarni tashkil etishda atrof-borliq hodisalarni ajratish va tegishli kattaliklar bilan tavsif eta bilish, hodisalar zamiridagi qonuniyatlarni anglash hamda ulardan aniq bir vaziyatlarda foydalana olish ko'nikmasini shakllantirishga asosiy e'tibor qaratilishi lozim. Shu bilan bir qatorda, atrof-borliq hodisalarni bilishda ma'lum bir mantiq (hodisani ajratish → uning sifatli modelini qurish → ta'rif vositalarini belgilash → hodisani miqdor jihatdan o'rganish natijasining tavsifini keltirish) saqlanib qolishi kerak.

Texnik mexanika bo'yicha kurslarining asosiy vazifasi texnika ixtisosliklari talabalar orasida ma'lum bir ob'ektlar va hodisalarni o'rganishda amaliy bilimlarni shakllantirish ekan, dasturlarni, so'ngra o'quv qo'llanmalarini ishlab chiqishda materialni 1-rasmda ko'rsatilgandek guruhlash zaruriyati paydo bo'ladi.

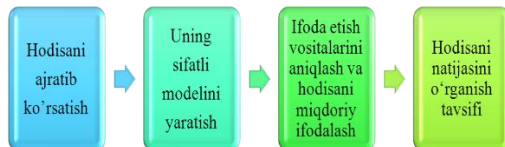

1-rasm. Ob'ekt va hodisalarni o'rganish uchun amaliy bilimlarni shakllantirishda, dasturlar va ular asosida o'quv qo'llanmalarini ishlab chiqishda materiallarni guruhlash ketma-ketligi.

Ilmiy bilimlarning bunday taqdim etilishi mavzularning mantiqiy tuzilmaviy sxemalarida hamda yaxlit "Texnik mexanika" kursida ham kuzatiladi. Quyida "Texnik mexanika" kursining umumtexnika kurslari tarkibiy tuzilmasi mantiqiy sxemalari keltirilgan (2-3-rasmlarga qarang). Mazkur

sxemada quyidagilar o'z aksini topgan: kursning o'rganish sohasi va maqsadi; kursning tuzilmaviy tarkibi (qanday bo'limlardan tashkil topganligi); har bir bo'lim va umuman, kursning maqsad va asosiy vazifalari; kursni o'rganishda inobatga olinadigan asosiy tushunchalar va kattaliklar; kurs (fan)ni o'rganishda amal qilinadigan tamoyillar va asoslanadigan qonuniyatlar; kursni o'rganish natijasida o'zlashtirilgan bilimlarning qo'llaniladigan aniq sohasi.

Umumiy tarzda aytish mumkinki, kursning asosiy vazifasi mexanik harakat va muvozanat holatlarining umumiy qonuniyatlarini, mexanik harakatlarni keltirib chiqaradigan sabablarni, jismlarning deformatsiyasini o'rganishdan iboratdir

Jumladan, "Statika" bo'limida moddiy nuqta va absolyut qattiq jismlar muvozanatining umumiy qonunlari, jismlar muvozanatining shakllari, og'irlik markazi va uni aniqlash usullari ko'rib chiqiladi.

2-rasm. Tarkibiy tuzilmaning umumiy ko'rinishi (Texnik mexanika).

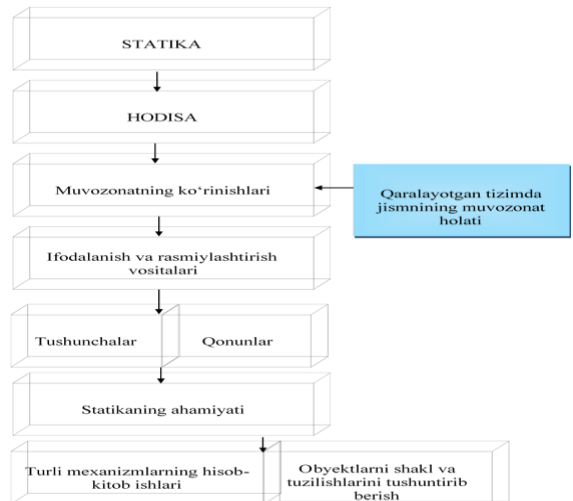
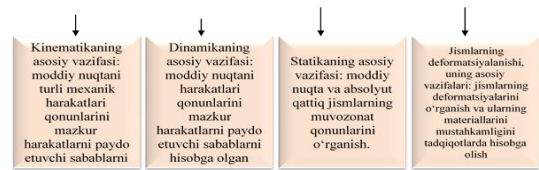
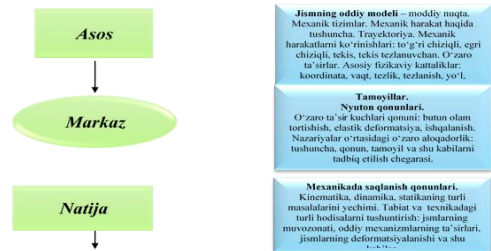

3-rasm. Tarkibiy tuzilmaning umumiy ko'rinishi (Nazariy mexanika)

Ta'kidlab o'tilganidek, barcha hisob-kitoblarni amalga oshirishda statikaning asosiy holatlari va tushunchalaridan kelib chiqiladi. Statikaning mundarijasida amaliy bilimlarning salmog'i yetarli bo'lib, bu bilimlar talabalarda bilishga bo'lgan motivatsiyani kuchaytirgani barobarida ijodiy-kasbiy motivatsiyani ham shakllantiradi. Ilmiy bilish mantiqiga ko'ra, talabalar statikaga oid asosiy tushunchalar va kattaliklar (moddiy nuqta, muvozanat, harakatning nisbiyligi, absolyut qattiq jism, tarkibiy qismlarga kuchlarni qo'shish va ajratish, kuch momenti va shu kabilar)ni yetarli darajada

o'rganganlaridan so'ng jism muvozanatining sharoitlarini aniqlashga o'tadilar.

Agar jismga ta'sir etuvchi kuchlarning geometrik yig'indisi nolga teng bo'lsa, jism muvozanat holatida bo'ladi. ya'ni kuch ko'pburchagining yopiqligi kuchlar tizimi muvozanatining geometrik sharti hisoblanadi.

Analitik ravishda, natijani aniqlash uchun barcha kuchlar o'zaro perpendikulyar bo'lgan ikkita koordinata o'qiga proyeksiyalanadi, so'ngra barcha kuchlarning Ox o'qi va Oy o'qiga proyeksiyalarining algebraik yig'indisi topiladi. Agar barcha kuchlar proyeksiyalarining algebraik yig'indisi

nolga teng bo'lsa, berilgan kuchlar tizimi muvozanatda bo'ladi. Shunday qilib, jism muvozanatining analitik sharti:

$$\sum F_{ix} = 0, \sum F_{iy} = 0 \quad (1)$$

Shuni ta'kidlash kerakki, qattiq jismning muvozanati nafaqat ta'sir qiluvchi kuchlarning kattaligi va yo'nalishiga, balki kuchlarning qo'llanilish nuqtasiga ham bog'liqdir. Qo'zg'almas o'q atrofida aylanish muvozanatda bo'lib, agar jismga ta'sir barcha kuch momentlarining algebraik yig'indisi nolga teng bo'lsa, u holda:

$$\sum M_i = 0 \quad (2)$$

Statikaning muhim vazifalaridan biri bu bog'lanish reaksiyalarini aniqlashdir. Tayanch turlari va bog'lanish

reaksiyalarini aniqlash usullarini ko'rib chiqishga alohida e'tibor qaratish lozim. Hisoblash va grafik topshiriqlarni, kurs ishlarini bajarishda talabalar ko'pincha ushbu tushunchalar bilan ishlashlariga to'g'ri keladi. Qattiq jismning muvozanati va harakati haqidagi savolni ko'rib chiqish og'irlik markazi tushunchasini kiritish orqali soddalashtiriladi.

Agar jismning bir nechta qattiq bog'langan vaziyatlari tizimi va ushbu vaziyatlarning har birini og'irlik markazlarining holatlari ma'lum bo'lsa, butun tizimning tortishish markazining holati aylanish o'qiga ega bo'lgan jismning muvozanat holatidan foydalanib hisoblash usuli bilan topish mumkin. Keyinchalik, ular muvozanat turlarini, jismlar muvozanati tabiatidagi farqlarni, jismlarning barqarorligini va uning turli omillarga bog'liqligini, jism og'irlik markazi va uning barqarorligi o'rtasidagi bog'liqlik ko'rib chiqiladi.

Xulosa va takliflar. Shunday qilib, mexanikaning mazmuni ilmiy bilimlarning mantig'ini aniq aks ettiradi. O'zlashtirishning asosiy maqsadi - texnika ixtisosliklari talabalarining amaliy bilimlarini shakllantirish uchun asos bo'lgan amaliy masalalar taqdim etishdir. Bu esa, o'z navbatida, mutaxassislarni tayyorlash bo'yicha oliy ta'lim muassasalari DTS malaka talabalarining bajarilishini ta'minlaydigan maxsus fanlarni samarali ravishda o'rganish imkonini beradi.

ADABIYOTLAR

1. 2018 - yil 6 - iyundagi Oliy ta'lim muassalarida ta'lim sifatini oshirish va ularning mamlakatda amalga oshirilayotgan keng qamrovli islohotlarda faol ishtirokini ta'minlash bo'yicha qo'shimcha chora-tadbirlar to'g'risidagi qaror. <https://www.lex.uz/docs/3765586>.
2. Аркуша А.И. Техническая механика. Теоретическая механика и сопротивление материалов.. – М.: Изд.воСтереотип УРСС, 2021. – 352 с.
3. Бабанский, Й.К. Проблемы повышения эффективности педагогических исследований: (Дидактический аспект)/ Й. К. Бабанский. - М.: Педагогика, 1982. – 248 с.
4. Беляев Б.А. Механика .Учебное пособие. – Владимир: Владимирский государственный университет им. А.Г. и Н.Г. Столетовых (ВлГУ), 2019. -185 с.
5. Бирюкова И. П., Бакланов.И.О. Методы и средства диагностики формирования компетенции в лабораторных практикумах по естественно-научным дисциплинам. Военный учебно-научный центр Военно-воздушных сил
6. Военно-воздушная академия имени профессора Н.Е. Жуковского и Й.А. Гагарина, 2020.
7. Капитса П.Л. Эксперимент - теория - практика, М., изд. Наука, 1981 г. – стр. 244-257.



UDK: 796.42

Farxod TASHPULATOV,

Toshkent moliya instituti dotsenti, "Jismoniy madaniyat va sport faoliyati" kafedrasini mudiri

E-mail: Tashpulatov.fa.@gmail.com

TMI dotsenti A.Muxametov taqrizi asosida

YUGURIB KELIB UZUNLIKKA SAKRASH TEXNIKASI VA TAKTIKASI

Аннотация

Ushbu maqola dolzarbligi shundan iboratki, bugungi kunda xalqaro sportchilarning yugurib kelib uzunlikka sakrash bo'yicha ko'rsatgan natijalari shu darajaga yetganki, sport natijalarini rag'batlantirishning yangi variantlarini topish imkoniyati sportchining raqobatbardosh faoliyatida eng yaxshi natijaga erishishiga ta'sir qiluvchi barcha allaqachon ma'lum bo'lgan omillarni mashg'ulot jarayonida maksimal "oshkor qilish" tufayli keyingi rivojlanish imkoniyati. Maqolada maxsus tayyorgarlikni rivojlantirishning asosiy tamoyillari va vositalari ko'rib chiqiladi. Maqolada sportchilarning o'quv-mashq jarayonida uzunlikka sakrash texnikasini va taktikasini tashkil etishni takomillashtirish bo'yicha bir qator amaliy tavsiyalar berilgan.

Kalit so'zlar: Yengil atletika, uzunlikka sakrash, sakrash, sakrash texnikasi, maxsus mashqlar, mashg'ulotlar.

ТЕХНИКА И ТАКТИКА БЕГА И ПРЫЖКА В ДЛИНУ

Аннотация

Актуальность данной статьи заключается в том, что на сегодняшний день результаты международных спортсменов в беге и прыжках в длину достигли такого уровня, что возможность поиска новых вариантов стимулирования спортивных результатов является возможностью для всех уже известных факторов, влияющих на спортсмена достижение наилучшего результата в соревновательной деятельности возможность дальнейшего развития за счет максимального «раскрытия» имеющихся факторов в процессе тренировки. В статье рассмотрены основные принципы и средства развития специальной подготовки. В статье дан ряд практических рекомендаций по совершенствованию организации техники и тактики прыжков в длину в тренировочном процессе спортсменов.

Ключевые слова: Легкая атлетика, прыжки в длину, прыжки, техника прыжков, специальные упражнения, тренировки.

TECHNIQUE AND TACTICS OF RUNNING AND LONG JUMP

Annotation

The relevance of this article lies in the fact that today the results of international athletes in running and long jump have reached such a level that the possibility of finding new options for stimulating sports results is an opportunity for all the already known factors that influence the athlete to achieve the best result in his competitive activity. The possibility of further development due to the maximum "revelation" of existing factors during training. The article considers the main principles and means of developing special training. The article gives a number of practical recommendations for improving the organization of long jump techniques and tactics in the training process of athletes.

Key words: Athletics, long jump, jumping, jumping technique, special exercises, training.

Yugurish bilan uzunlikka sakrash qadimgi Yunonistondan beri pentatlonning bir qismi bo'lgan. Tarixchilar ushbu sport turi qanday o'tkazilganligini aniq ayta olmaydilar, ammo ma'lumki, qadimgi sportchilar qo'llarida gantel bilan qattiq yerdan itarib, yumshoq, bo'shashgan yerga tushishgan.

Yengil atletika qayta tiklanishi bilan uzunlikka sakrash musobaqalari o'tkazila boshlandi. 1860 - yilda bu tur Angliyadagi Oksford universitetining yillik "Buyuk o'yinlar" dasturiga kiritilgan. Birinchi qayd etilgan rekord 5,95 m edi. 1868 - yilda ingliz A. Tosvell 6,40 m balandlikka sakrab chiqdi va allaqachon 1874 yilda irlandiyalik D. Leyn 7 metrlik chiziqni bosib o'tdi. Uning rekordi 7,05 m. 1935 - yilda amerikalik sportchi D.Ouen 8,13 m balandlikka sakradi, bu rekord 1960 - yilgacha davom etdi. 1968 - yilda Mexiko shahrida bo'lib o'tgan Olimpiya o'yinlarida R. Beamon (AQSh) ajoyib natija ko'rsatdi - 8,90 m, o'shandan beri bu olimpiada rekordi sanaladi. Faqat 1991 - yilda yana bir amerikalik M. Pauell jahon rekordini 8,95 m ga yetkazdi.

Sakrash - yengil atletikaning bir turi hisoblanadi. Sakrashning vertikal va gorizontal turlari mavjud. Vertikal sakrashga balandlikka sakrash va shest bilan sakrash kirsas, gorizontal sakrash esa uzunlikka sakrash va uch karrali

sakrash turlarini o'z ichiga oladi. Sakrashning bu turlari Olimpiada o'yinlariga kiradi.

Uzunlikka sakrash - sportchilardan sakrash va sprint sifatlarini talab qiladi. Bu sport turi qadimiy Olimpiya o'yinlari qatoriga kirgan. Hozirgi Olimpiya o'yinlari qatoriga ham kiritilgan (erkaklar uchun 1896-yildan, ayollar uchun 1948-yildan). Ko'pkurash tarkibiga kiradi.

Atletning vazifasi - uzoqroq masofaga sakrashdir. Birinchi bo'lib atletlar yugurib keladilar, so'ngra bir oyoqlari bilan maxsus doskadan itarilib, sakraydilar. Itarilish doskasidan qo'nish chuqurligining burchagigacha bo'lgan masofa kamida 10 metr bo'lishi kerak. Sakrash to'rtta fazadan iboratdir: yugurish, itarilish, uchish va qo'nish.

Balandlikka sakrash qishki va yozgi o'yinlarda o'tkaziladi. Erkaklar uchun 1896-yildan, ayollar uchun 1928-yildan Olimpiya o'yinlari safiga kiritilgan. Beshta fazadan iborat: yugurish, itarilishga tayyorgarlik, itarilish, plankadan o'tish va qo'nish.

Balandlikka sakrash musobaqalari sakrash va qo'nish uchun moslashgan sektorlarda o'tkaziladi. Sportchiga boshlang'ich etapda va finalda har bir balandlikda uchta harakat beriladi. Agar sportchi biror bir balandlikda sakrashdan bosh tortsa, uning uchta harakati olinib tashlanadi. Agarda u ma'lum bir balandlikka sakrashda 1 yoki 2 marotaba

xato qilsa, yana sakrashdan bosh tortib qolgan harakatlarini keying sakrashga olib qo'yishi mumkin. Sportchi o'zi hohlagan balandlikdan sakrashi mumkin, ammo u hakamlarga oldindan xabar berib qo'ygan bo'lishi kerak.

Shest bilan sakrash – Olimpiya o'yinlari qatoriga kiradi (erkaklar uchun 1896-yildan, ayollar uchun 2000-yildan).

Shest bilan sakrash musobaqalari sakrash va qo'nish uchun moslashgan sektorlarda o'tkaziladi. Sportchiga boshlang'ich etapda va finalda har bir balandlikda uchta harakat beriladi. Balandlikning oshishi hakamlar tomonidan belgilanadi va u kamida 5 smni tashkil etishi kerak.

Uchtali sakrash – Yengil atletikaning programmalaridan biridir. U Olimpiya o'yinlarida 1896-yildan beri o'tkaziladi. Sportchi maxsus sektordan yugurib kelib, brusokga yetib kelgandan keyin undan itarilib sakraydi. Sakrash 3 bosqichdan iborat bo'lib, birinchi bosqichda – sakrashni amalga oshirayotganda brusokka qaysi oyog'i bilan birinchi sakragan bo'lsa, huddi o'sha oyog'i bilan brusokdan qumga sakrashni amalga oshirishi kerak. 2-bosqich qadam deyiladi, bunda yerga boshqa oyog' bilan teyish kerak. Ohirgi bosqich esa qumga sakrab tushishdir.

Sportchi yugurishning boshlanishini harakat bilan (yaqinlashish yoki yugurish) amalga oshirganda, u oldindan belgilangan oyoq bilan mos yozuvlar belgisini aniq urishi muhimdir. Shuni esda tutish kerakki, yugurishning teng miqdordagi yugurish qadamlari bilan yugurish oyog'i nazorat belgisiga qo'yiladi va harakat tebranish oyoq bilan boshlanadi.

Sportchining vazifasi eng uzun gorizontal yugurish sakrash uzunligiga erishishdir. Uzunlikka sakrashlar gorizontal sakrash sektorida ushbu turdagi texnik hodisalar uchun belgilangan umumiy qoidalarga muvofiq amalga oshiriladi. Sakrash paytida birinchi bosqichda sportchilar trek bo'ylab yugurishadi, so'ngra maxsus taxtadan bir oyog'i bilan itarilib, qum bilan chuqurga sakrab tushadilar. Sakrash masofasi uchish bortidagi maxsus belgidan qumga qo'nish joyidan teshikning boshigacha bo'lgan masofa sifatida hisoblanadi.

Yugurib kelish uzoqligi erkaklarda 35-45 m, ayollarda esa 30-35 m gacha bo'ladi. Bu uzoqlik odatda sakrovchining shaxsiy xususiyatlariga qarab, birinchi navbatda esa, yugurib kelish tezligini qanchalar tez yoki sekin oshirib olish qobiliyatiga qarab belgilanadi.

Yugurib kelishning boshlanishi har xil bo'lishi mumkin. Asosan, sportchilar quyidagi variantlardan foydalanadilar: turgan joyidan va yetib kelgan (yoki yugurib kelgan) joyidan, shuningdek, tezlikni asta-sekin olish va keskin (sprintercha) boshlash bilan. Yugurib kelishning boshlanishi katta ahamiyatga ega, chunki yugurish sur'ati va maromini belgilab beradi. Sportchini yugurib kelishni standart tarzda boshlashga va oldindan tayyorgarlik ko'rmasdan turib uni o'zgartirmaslikka o'rgatish zarur.

Sportchi yugurib kelishni harakatdan (yetib kelish yoki yugurib kelishdan) boshlayotgan paytda shu narsa muhimki, u oldindan belgilab olgan oyog'ida nazorat chizig'iga aniq tushishi kerak. Shuni yodda tutish lozimki, yugurib kelishda yugurish qadamlari soni juft bo'lganda nazorat chizig'iga depsinadigan oyoq qo'yiladi va harakat siltanuvchi holatni oladi.

Sportchi yugurib kelishni boshlagandan so'ng yugurish tezligini olishga o'tiladi. Bu yerda yuguruvchi to'g'ri yo'lka bo'ylab qisqa masofaga yugurish texnikasiga o'xshash yugurish qadamlarini bajaradi. Qo'llar va oyoqlar harakatlari amplitudasi birmuncha kengroq, gavdaning egilishi 80 gradusga yetadi, yugurish oxiriga kelib vertikal holatni qabul qiladi. Bu paytda har bir qadamda yumshoq depsinishga e'tibor qaratish lozim, o'z harakatlarini nazorat qilib borish va har tomonga tebranmasdan bir chiziq bo'ylab yugurishni bajarish kerak.

Texnikasi bo'yicha eng murakkab va samarali sakrash usuli – bu “qaychi” usulidir. Uning samaradorligi yugurib kelishdan depsinishga o'tishda va uchishdagi harakatlarda yugurish qadaming muvofiqshatiruvchi tuzilmasi hisobiga namoyon bo'ladi. Bu usulning aniqroq nomi – “havoda yugurish”, chunki sakrovchi uchish paytida 2,5-3,5 qadam tashlashlarni bajaradi.

Yugurish paytida qadam tashlash holatidan (birinchi qadam) siltanuvchi oyoq tekislanib, pastga-orqaga tushiriladi, depsinuvchi oyoq oldinga chiqariladi. Siltanuvchi oyoq harakatni davom ettirgan holda orqaga harakat qiladi, tizza bo'g'imidan bukiladi, depsinuvchi oyoq esa tizza bo'g'imidan bukilgan holda soni bilan oldinga chiqariladi (ikkinchi qadam). Shundan so'ng tizza bo'g'imidan bukilgan siltanuvchi oyoq oldinga chiqariladi va depsinuvchi oyoqqa birlashtiriladi. Keyin ikkala oyoq tizza bo'g'imidan tekislanadi va yerga tushishdan oldingi holatni egallaydi. Qo'llar yon tomon orqali aylanma harakatlarni bajaradi. Siltanuvchi oyoq pastga tushirilgan paytda unga teskari bo'lgan qo'l pastga tushiriladi, boshqa qo'l esa yuqoriga ko'tariladi.

Depsinuvchi oyoq oldinga chiqarilgan paytda unga teskari bo'lgan qo'l ham oldinga chiqariladi, boshqa qo'l esa orqaga uzatiladi. Siltanuvchi oyoqni depsinuvchi oyoqqa birlashtirishda qo'llar pastga tushiriladi va yerga tushishdan oldin orqaga uzatiladi.

Sakrashning yakuniy qismi uning uzoqligi uchun katta ahamiyatga ega. Yerga tushishga tayyorlanish uchishning oxirgi qismida, sakrovchining depsinish vaqtida uning balandligiga tushgan paytda boshlanadi.

Yugurib kelib uzunlikka sakrash texnikasini takomillashtirishda qator xususiy vazifalarni hal etish zarur:

1. Yugurib kelish tezligini oshirish.
2. Yugurib kelish barkarorligiga erishish (ayniqsa, qadamlar boshida va oxirida).
3. Yugurib kelishning oxirgi qadamlarida depsinishga tayyorlanish vaqtida yugurish faolligini saqlab qolish.
4. Depsinishda faolligini oshirish va oyoqni yerga qo'yishda tayanchni kamaytirish.
5. Uchish paytida yelka kamari, qo'llar faolligini va depsinishda oyoq bilan siltanish amplitudasini oshirish sharoitida muvozanatga erishish.
6. Uchishda harakatini takomillashtirish, oyoq va qo'llar harakatlarida erkinlikka va keng amplitudaga erishish.
7. Yerga tushishni aniqlash tanani kamaytirish oyoq qo'llarni ancha oldinlariga uririb turish.
8. Yugurib kelish va sakrashni takomillashtirish mashqi.

Bu vazifalarni hal etishda asosiy vositalar bo'lib turli xil yugurib kelishlardan uzunlikka sakrashlar hamda turli xildagi maxsus mashqlardan xizmat qiladi. Harakatlarni to'g'ri bajarish uchun birinchi urinishlardan mashqni shunday tezlikda bajarish zarurki, bunda murabbiy va sportchi harakat anikligini nazorat qila olish kerak. Ushbu xoldagina boshidan to'g'ri malakalar shakllanishni boshlaydi, ular kelgusida yanada mukammal shaklga ega bo'lib va o'ziga xos mazmun kasb etadi.

Texnika asoslari mustahkamlab olingandan so'ng shartlarni asta sekin qiyinlashtirib borishga o'tish maqsadga muvofiq, yani mashqlar bajarish tezligi va shiddatini oshirib borishi zarur. Texnika ustida ishlashning boshlang'ich bosqichlarida murabbiy tomonidan diqqat bilan nazorat olib borish muhim hisoblanadi va ko'p jihatdan uning pedagogik mahoratiga, tajribasiga, turli tuman metodik usullariga, tanlangan o'qitish va takomillashtirish vositalariga bog'liq bo'ladi.

Ko'p sonli maxsus mashklar to'g'ri mushak sezgilarini hosil qilishga yordam beradi. Ularning ko'p marotaba takrorlanishi umuman harakat texnikasini egallab olishga va sportchilarda ko'nikma hosil qilishga yordam beradi.

Xatolarni tuzatishda asosiy kamchiliklarni ko`ra bilish va ularning kelib chikish sabablari aniqlash va yo`l qo`yilgan xatolarni to`g`rilash lozim. Mashqni bir necha marta takrorlashdan so`ng xato tasodifiy emasligiga ishonch hosil qilish, sababini aniqlash va uni tuzatish uchun vositalar tanlab olish juda muhim.

Shuni yodda tutish lozimki, mushak guruhlarini, tezkor kuch jismoniy sifatlarni rivojlantirishga yo`naltirilgan maxsus mashqlar ko`pgina kamchiliklarni tuzatishda hamda texnikani takomillashtirishda katta ahamiyatga ega. Bu mashqlar sport texnik mahoratini takomillashtirish uchun qo`llaniladigan vositalar kompleksini to`ldiradi, ba`zi hollarda esa ularni o`rnini almashtiradi.

ADABIYOTLAR

1. Романюк, В.А. Модельные психологические характеристики в системе совершенствования спортивного мастерства легкоатлетов / В.А. Романюк // Перспективы науки. - Тамбов: ТМБпринт, 2021. - № 5 - с.223-226.
2. Попов, В. Прыжок в длину / В. Попов // Легкая атлетика - 1968. - № 3. - с.12-15.
3. Биомеханические основы техники прыжка в длину / В.В.Тюпа [и др.]. М.: ТВТ Дивизион, 2011. 128 с.
4. Mironenko I.N. Evolution of motor actions in human hopping locomotion // A modern view on the training of athletes: materials of the Intern. conf. M., 2006. S. 127-147.
5. Бобровник В. И. Факторная структура специальной подготовленности прыгунов в длину высокой квалификации // Теория и методика физического воспитания и спорта. - 2004. - № 1. - с. 51 - 56.



UDK: 82-1/9

Xolida TOJIYEVA,
O'zFinPI dotsenti, PhD
E-mail: holidatojiyeva29@gmail.com

Sh.Rashidov nomidagi SamDU professori M.Tursunova taqrizi asosida

O'QUVCHILARDA BADIY ASARNI ANGLASH DARAJASINI OSHIRISH ASOSLARI

Annotatsiya

Mazkur maqolada o'quvchilarda badiiy asarni anglash darajasini oshirish asoslari haqida so'z boradi. Kitobxon o'quvchini tarbiyalash jarayonida adabiyot o'qituvchisining, tanlanayotgan asarlarning badiiy qimmatini tahlil qilinishi. Shuningdek, adabiyot o'qitish metodikasining nazariy muammolari, ularni hal qilishda badiiy asarni anglash darajasining ahamiyati xususida so'z boradi.

Kalit so'zlar: Milliy pedagogika, milliy o'quv dasturi, badiiy asarni anglash darajasi, kitobxon-o'quvchi, yozuvchi mahorati.

ОСНОВЫ ПОВЫШЕНИЯ УРОВНЯ ПОНИМАНИЯ ХУДОЖЕСТВЕННОГО ПРОИЗВЕДЕНИЯ СТУДЕНТАМИ

Аннотация

В данной статье рассказывается об основах повышения уровня понимания художественного произведения учащимися. В процессе воспитания читателя литературовед анализирует художественную ценность избранных произведений. Также будут рассмотрены теоретические проблемы методики преподавания литературы, значение уровня понимания художественного произведения в их решении.

Ключевые слова: Народная педагогика, национальная учебная программа, уровень понимания художественного произведения, чтение-чтение, навыки письма.

THE FUNDAMENTALS OF INCREASING THE LEVEL OF UNDERSTANDING OF A WORK OF ART IN STUDENTS

Annotation

This article talks about the basics of increasing the level of understanding of a work of art among students. In the process of educating a reader, the literary teacher analyzes the artistic value of selected works. Also, the theoretical problems of the methodology of teaching literature, the importance of the level of understanding of the artistic work in solving them will be discussed.

Key words: National pedagogy, national curriculum, level of comprehension of artistic work, reading-reader, writing skills.

Kirish. 2017-2021-yillarda O'zbekiston Respublikasini rivojlantirishning beshta ustuvor yo'nalishi bo'yicha Harakatlar strategiyasini "Ilm, ma'rif va raqamli iqtisodiyotni rivojlantirish yili"da amalga oshirishga oid davlat dasturi to'g'risidagi Farmonida Xalq ta'limi vazirligi zimmasiga Umumiy o'rta ta'limning Milliy o'quv dasturini ishlab chiqish vazifasi yuklatilgan. Bu esa bugungi kun adabiyot o'qitish metodikasi oldiga katta vazifalarni yukladi. "Hozirgi paytda jamiyat va sivilizatsiyalar, avvalo, ijtimoiy qadriyatlar va ta'lim tizimlari bilan raqobatlashmoqda. Shu nuqtayi nazardan, buyuk ajdodlarimiz bo'lgan islom olamining mutafakkirlarining asarlarini ularni butunjahon sivilizatsiyasi rivojiga qo'shgan bebaho hissasini chuqur o'rganish, teran anglash va keng ommalashtirish alohida ahamiyatga egadir. Shunga ko'ra mamlakatimizda "...ajdodlarimizning boy madaniy merosini chuqur o'rganish asosida yoshlarning ong-u tafakkurini shakllantirish" muhim strategik ahamiyat kasb etadi". Bu vazifalarning belgilanishi o'quvchilarning mustaqil mutolaa madaniyatini shakllantirish bilan bevosita bog'liqdir.

Mustaqilligimiz sharofati bilan tariximizni asl manbalar asosida holisona o'rganishdek ulug' ma'naviy ne'matga erishdik. Asl manbalar mohiyatini chuqurroq anglash uchun ularni qaytadan o'qiganda, o'lkamiz tarixining yangi qirralari, o'tmishning hali o'rganilmagan jihatlari tobora ravshanroq namoyon bo'lmoqda.

Adabiyotlar tahlili. Milliy pedagogikada ta'lim-tarbiya jarayoniga bugun butunlay yangicha talablar asosida yondashilmoqda. Zamonaviy tarbiyashunoslikda ta'lim-

tarbiyaning vazifasi o'quvchini zarur bilimlar yig'indisi bilan ta'minlash doirasidan chiqib ketyapti va uning oldiga o'quvchi ma'naviyatini shakllantirish hamda boyitish, o'quvchida bilimlarni izchil ravishda to'ldirish, bilishga ichki ehtiyoj paydo qilish, mustaqil, mantiqiy, ijodiy fikrlay olish ko'nikmasini shakllantirish kabi sifat jihatidan yangi talablar qo'yilyapti. Maktabdan o'quvchi o'z ma'naviy kamolotini ta'minlash uchun mustaqil ravishda kitob o'qish malakasini shakllantirish, bilim olish yo'lida bor imkoniyatlarini qo'llagan holda ijodkorlik ko'nikmalarini qaror toptirish talab qilinyapti. Ta'limga bunday yondashuv, o'z navbatida, o'quvchini taqlidchilik, ko'chirmachilik, tayyor andozalar, belgilangan qoliplar asosida fikrlashdan uzoqlashtirmoqda.

Zamonaviy estetika va adabiy tanqid nuqtayi nazaridan badiiy ijod fanga dunyoni idrok etish xarakterida yondashadi. Lekin uning o'ziga xosligi shundaki, u o'quvchiga dunyoning obrazli tasvirini beradi, estetik zavq elementini, axloqiy saboqni va nihoyat, kitobxonga ma'naviy lazzat tuyish quvonchini o'z ichiga oladi. Adabiyot darsliklarining muqobilligi va o'qituvchi, metodist, olimning ilmiy va amaliy faoliyati dasturining mavjudligi tobora muhim ahamiyat kasb etmoqda. Maktab o'quvchilarining kitobxonlik madaniyati jamiyat ma'naviy salohiyatining muhim ko'rsatkichidir.

Adabiyot o'qituvchisining vazifasini rus pedagogi S.S.Averintsev quyidagicha izohlaydi: "Uning vazifasi nafaqat o'rgatish va tushuntirish, balki ko'rsatish va ilhomlantirishdir".

Hozirgi kunda adabiyot o'qitish metodologiyasidagi quyidagi nazariy muammolarini ajratib ko'rsatish mumkin:

1. O'qish muammosi, badiiy adabiyotni so'z san'ati sifatida idrok etish; kitobxonning shakllanishi, uning ruhiy olami. Bu yerda yoshlarning katta qismiga xos bo'lgan o'ziga xos inertsia, o'qish uchun kitob tanlashda, ham o'qigan narsalariga baho berishda namoyon bo'ladi.

2. Adabiy tanqid va adabiyot o'qitish metodikasini o'zaro boyitish. Adabiyot darslarida badiiy asar poetikasini o'rganish muammolari va istiqbollari.

3. Asarni idrok etish, uni sharhlash, tahlil qilish va o'quvchilarning mustaqil faoliyati o'rtasidagi aloqalarni chuqurlashtirish.

4. O'quvchilarning adabiy rivojlanishini o'rganish muammosi nafaqat tadqiqot jihati, balki maktab o'quvchilariga adabiy ta'lim berishning turli bosqichlarida adabiyotni maktabda o'qitish, dasturlar, tushunchalar, dars texnologiyalarini tanlashning asosi sifatida.

5. Adabiyotni o'rganish, yangilarini loyihalash, an'anaviylarga tayanish uslub va uslublarining tarixiy o'zgarishi.

6. O'qituvchi va o'quvchi o'rtasida yangi turdagi munosabatlarni shakllantirish, shaxsning ijodiy tamoyillarini tarbiyalash.

7. Yangi dars tuzilmalarini izlash va darslarni o'tkazishning boshqa shakllarini modellashtirish.

8. Ta'limning yangi mazmuni o'qitishning yangi usullarini izlash, adabiyot darsining mazmuni va tuzilishiga yangicha yondashuvlar bilan bog'liq.

9. Mutolaa, kitobxonni, uning ma'naviy dunyosini shakllantirish muammosi, eng dolzarb ilmiy muammo bo'lib qolayotganligi sababli, metodologiya fanida badiiy matnni idrok etishning yaxlitligini, uning chuqurligini ta'minlaydigan ish usullariga ustunlik beradi. Yozuvchi poetikasini talqin qilish va tushunish. Adabiy ta'limning asosiy tarkibiy qismining asosini badiiy asarni o'qish va o'rganish, uni talqin qilish tashkil etishi bejiz emas.

Muhokama. I-IV sinflarda o'qituvchi shaxsiy idrok etishga qodir, muallifning so'ziga sezgir o'quvchini tarbiyalashga intiladi. V-IX sinflarda adabiyot asta-sekin harakatda, madaniyat kontekstida o'zlashtiriladi. X-XI sinflarda maktab o'quvchilari badiiy matnlarni sharhlash va tahlil qilish darslarida amalga oshiriladigan badiiy faktlarni idrok etish jarayoniga ongli ravishda munosabat bildira boshlaydilar.

Badiiy matn poetikasini o'rganish muammolari va istiqbollari, hozirgi maktab adabiyotshunosligi uchun poetika masalasidir. So'nggi paytlarda maktab o'quvchilarini adabiy tarbiyalashda poetika masalalariga qiziqish kuchaydi

Arastuning "adabiyotshunoslikka oid dastlabki tadqiqot" deya e'tirof etiladigan "Poetika" asari, afsuski, bizgacha to'liq yetib kelmagan. Uning saqlanib qolgan ayrim qismlariga shunchalik e'tibor qozonib, ming yillardan beri adabiyotshunoslik, san'atshunoslik va boshqa sohalar uchun mo'tabar manba bo'lib kelayotgani daholarning mulohazalari barcha zamonlarga birday daxldorligi, ularning qarashlari, asrlar oshsa-da, eskirmasligidan dalolat beradi. "Poetika" to'g'risida Forobiy, Ibn Sino singari qadimgi zamon mutafakkirlariga emas, XX-XXI asr faylasuflari, adabiyotshunoslari ham maroq bilan mulohaza yuritishayotgani bu haqiqatni yana bir bor tasdiqlaydi. Arastuning ilmiy merosiga bag'ishlangan tadqiqotlar orasida A.F.Losev, F.A.Petrovskiy, A.S.Axmanov singari rus olimlarining asarlari alohida ajralib turadi. "Poetika"ni o'zbekchaga o'g'irilgan nashriga ularning ayrim maqolalari tarjima qilinib kiritilgan. Ular Arastu asari mazmunini yaxshiroq tushunib, uning ilmiy-estetik tafakkur tarixidagi beqiyos o'rnini anglashda o'quvchiga yaqindan ko'maklashadi.

Arastuning she'r navlari, shoirlarning bir-biridan farqi, o'xshatish, tragediya, komediya, dramaning paydo bo'lishi va

ularning o'ziga xos xususiyatlari haqidagi mulohazalari hozir ham eskirmagan. Uning tragediya, komediya, dramaning xususiyatlari to'g'risidagi fikrlari adabiyotshunoslikda allaqachon o'zlashib, darslik, qo'llanma, lug'atlardan mustahkam o'rin olgan. Arastu, jumladan, tragediyani: "U she'rning ma'lum bir navi bo'lib, uning o'qilayotganini eshitgan yoki o'zi ovozi chiqarib o'qigan kishi huzur qiladi. Tragediyalarda birovlariga misol (o'rnak) bo'la oladigan yaxshiliklar va maqtaniladigan fe'l-atvorlar zikr qilinadi; bu vaznda shaharni boshqaruvchi hukmdorlar madh etiladi", deb izohlaydi. Arastu tragediya va komediyaning paydo bo'lishini qo'shiq bilan bog'laydi. Qo'shiqlarning o'zi esa badihago'ylik - improvizatsiyadan kelib chiqqanini ta'kidlaydi. U tragediya, komediya, drama adabiy janr sifatida shakllanishi jarayonida ko'p o'zgarishlarga uchraganiga e'tibor qaratadi va bu o'zgarishlar ularning teatr tomoshasi sifatida namoyish qilinishi bilan bog'liqligini qayd etadi. Arastu adabiy janrlar manzarasidagi o'zgarishlarni, birinchi navbatda, unda inson obrazini gavdalantrishda ko'radi. "Esxil bitta aktyor o'rniga ikkita kiritdi, xor qismini ozaytirdi va dialogni birinchi o'ringa qo'ydi. Sof oklesa aktyorlarni uchtaga yetkazdi va dekoratsiyalar kiritdi" deydi. Bundan tragediyalar teatr tomoshasi sifatida namoyish qilingan ilk davrlarda sahnada, asosan, bitta aktyor harakat qilgani va u ko'proq monolog o'qigani ayonlashadi. Arastuning adabiyot manzarasini, janrdagi o'zgarishlar darajasini belgilashda adabiy qahramon obrazini tayanch mezon qilib olgani adabiyotshunoslik uchun keyinchalik ham muhim asos bo'lib qoldi. Chunki har qanday asardan asosiy maqsad inson obrazini - uning hayotdagi qiyofasi, holatini ko'rsatishdir. Sahnada bir yarim-ikki soat namoyish qilinadigan, kitobda yetmish-yuz sahifani tashkil etadigan tragediyada ham, ikki misra - sanoqli so'zlardan iborat fardda ham insonning muayyan holati, kayfiyati ifodalanadi. Shuning uchun adabiyot tarixiga baho berilganida, joriy adabiy jarayon xususida so'z yuritilganida, albatta, asosiy e'tibor avvalo adabiy qahramon obraziga qaratiladi. "Poetika"da Esxil va Sofoklning tragediya janri kamolotiga qo'shgan hissasi, so'z san'atiga kiritgan yangiligi, yuqoridagi iqtibosdan ko'rinadiki, aniq aytiladi. Bundan adabiyot tarixi va adabiy jarayonga baho berishda, birinchi navbatda, adabiy qahramon obrazini e'tiborga olish zarurligi anglashiladi. Ayonki, "Poetika"da asosiy ob'ekt qilib olingan tragediya, komediya, drama janriga mansub asarlarda emas, hikoya, qissa, roman, dostonlarda ham fe'l-atvori, dunyoqarashi bir-biridan tamoman farq qiladigan qahramonlar obrazi gavdalantriladi. Ularda hukmdorlar, savdogarlar, zodagonlar, cho'ponlar, dehqonlar, kosiblar, qaroqchilar va boshqalarning portreti chizilib, ularning hayot tarzi ko'rsatiladi. Muallif asarida turli tabaqa kishilarining obrazini gavdalantriladi. Yozuvchi, shoir, dramaturg bir-biri bilan murosasiz kurash olib borayotgan personajlarning o'y-kechinmalarini o'zining ichki dunyosi asosida ochib beradi.

"Poetika"dagi mulohazalar adabiyotni anglashga ko'maklashish barobarida, har bir kishining ijtimoiy tafakkurini ham o'stiradi. Ijodkorlarning o'ziga xos uslubini bilib olish, asarlarni bir-biridan farqlash layoqatini shakllantiradi. Undagi: "Sofokl aks ettirishda, birjihatdan, Gomerga o'xshash bo'lsa (chunki ularning har ikkisi ham yaxshi kishilarni tasvirlaydi), boshqa jihatdan esa Aristofanga yaqin. Zero, ularning ikkovi ham kishilarni harakatda, ya'ni dramatik harakatda ko'rsatadi. Shuning uchun ham ba'zilar dramaning o'zi harakat, u harakat qiluvchi shaxslarni aks ettiradi, deyishadi" kabi mulohazalar "insoniyat adabiyotni anglashda aynan Arastu singari mutafakkirlarning sharofati bilan ilgariga qarab dadil odimlagan" degan fikrni ko'ngilga soladi. Barcha zamonlarda o'zini ziyoli sanagan kishilar Arastu asarlarini mutolaa qilgani, o'qimishli odamlarning aql saviyasi esa yunon mutafakkirlari asarlarini qay darajada bilishiga ko'ra

belgilangani bejiz emas. Buning sababi, Arastu kabi donishmandlar hayotning teran qatlamlariga boshqalardan ko'ra chuqur kirib borishi bilan belgilanadi. Jumladan, adabiyotshunoslikda keng tarqalgan "Shoirning vazifasi haqiqatan bo'lib o'tgan voqea haqida emas, balki sodir bo'lishi mumkin bo'lgan voqea haqida so'zlashdir. Zero, tarixchi va shoir bir-biridan biri nazmda, boshqasi esa nasrda yozishi bilan farqlanmaydi (axir Gerodot asarlarini ham she'rga solish mumkin. Biroq uning asarlari xoh nazmda, xoh nasrda bo'lsin, bari bir tarixligicha qolaveradi).

Natijalar. Badiiy asar poetikasini adabiyotshunoslikning dolzarb tushunchalari va metodologiyasi kontekstida o'rganish muammolari va istiqbollari to'xtaldik. Gap avvalo, yuqorida ta'kidlanganidek, jamiyatimiz taraqqiyotining hozirgi bosqichida maktab adabiy ta'limining mazmuni va tuzilishi haqida bormoqda. Adabiy talimning davlat standartlari mavjud bo'lgan dasturli dasturlar va o'quv qo'llanmalarining mavjudligi "adabiyot" fanining mazmunini, uning turli xil o'qitish variantlari bilan saqlanib qolgan o'zgarmas o'zagini belgilashga yordam beradi. Badiiy adabiyot zamonaviy

jamiyatning o'z-o'zini anglashini shakllantiradi. Hamma narsa maktabda boshlanadi. Ayniqsa, adabiy asarni badiiy dunyoga tanishtirish orqali o'quvchiga ochib beriladigan axloqiy-estetik qadriyatlar tizimidan o'ziga xos uzoqlashishini bartaraf etish muhim ahamiyatga ega. Boshlang'ich maktabda o'zbek tili va adabiy o'qishni birlashtirish, yozish, o'qish va nutq ko'nikmalarini shakllantirish, shuningdek, mustaqil faoliyat bilan tanishish asosida adabiy ta'limni kengaytirishga xizmat qilishi be'jiz emas.

Xulosa. O'zbek adabiyoti ta'limi mazmunida uzviylik va uzluksizlikni ta'minlash - murakkab va keng qamrovli muammolardan. Shu bois bu borada yanada samarali natijalarni qo'lga kiritish uchun, avvalo, uning ilmiy va metodik asoslarini yaratish lozim. Bugun maktablarimizda adabiyot ta'limida ko'proq shaklga e'tibor berilayotgani kuzatilmogda.

O'zbek adabiyoti ta'limida mazmuniy uzviylikni ta'minlashda tabiiyki, o'quv-uslubiy adabiyotlar, darsliklar sifatini yaxshilash, adabiyot fanidan beriladigan bilimlarning bosqichlar aro uzluksizligini ta'minlash muhim ahamiyat kasb etadi.

ADABIYOTLAR

1. O'zbekiston Respublikasi Ta'lim to'g'risidagi Qonuni. T.
2. 2020 -yil, 23-sentyabr, O'RQ-637-son (Qonun hujjatlari ma'lumotlari milliy bazasi, 24.09.2020 y., 03/20/637/1313-son)
3. O'zbekiston Respublikasi Prezidentining O'zbekiston Respublikasini yanada rivojlantirish bo'yicha Harakatlar strategiyasi to'g'risidagi Farmoni // Xalq so'zi, 2017-yil, 8-fevral.
4. Asallayev A., Raxmonov V., Musurmonqulov F.. Badiiy san'at jozibasini. – T.: Yangi asr avlodi, 2005.-45-b.
5. Mirqosimova M. Adabiy tahlil metodikasi Metodik qo'llanma. Toshkent, 1993. – 98-b
6. Mirzayeva Z. Adabiyot o'qitish metodikasi (an'anaviylikdan zamonaviylikka) Uslubiy qo'llanma Toshkent, 2020- y. 120-b
7. Tojiyeva X. Adabiyot o'qitish metodikasi tarixidan // Yoshlarning innovatsion faolligini oshirish mavzusidagi respublika onlayn ilmiy-amaliy konferensiya materiallari 3-kitob. Toshkent, 2020- y. 187-189-b.
8. Tursunova M. Ma'naviyat sarchashmasi // Istiqloq yillari: milliy-diniy qadriyatlarning xalqqa qaytishi. Respublikakonferensiyamateriallari. Samarqand, 2001, 20-iyun,
9. Valixo'jayev B. O'zbek adabiyotshunosligi tarixi. – T.: O'zbekiston, 1983.150 b.
10. Zunnunov A. O'zbek adabiyoti metodikasi tarixidan ocherklar. – T.: O'qituvchi, 1973. 270b.
11. Zunnunov A. Badiiy asar tahlili metodikasi. – T.: O'qituvchi, 1992. 120b.



Baxromjon TURG'UNOV,
Andijon davlat universiteti tayanch doktoranti
E-mail: turg'unovbaxrom@list.ru

Psixologiya fanlari bo'yicha falsafa doktori (PhD), B.Parmonov taqrizi asosida

СОЦИАЛЬНО-ПСИХОЛОГИЧЕСКИЕ ОСОБЕННОСТИ ПРОЯВЛЕНИЯ ИНТЕЛЛЕКТУАЛЬНОГО ПОТЕНЦИАЛА У УЧАЩИХСЯ И ВОЗМОЖНОСТИ ЕГО РАЗВИТИЯ

Аннотация

В статье изучены психологические методы и средства, специфика на основе выявления социально-психологических факторов, влияющих на интеллектуальный потенциал учащихся. Исследованы методы и средства, которые могут быть использованы в процессе психологического сопровождения интеллектуально одаренных учащихся, даны эффективные рекомендации.

Ключевые слова: Социальная ситуация, учебная деятельность, интеллектуальный потенциал, проблемная ситуация, проблемный вопрос, общение, эмоциональная близость, научное мышление, интеллектуальное развитие и интеллектуальный успех.

SOCIO-PSYCHOLOGICAL FEATURES OF THE MANIFESTATION OF INTELLECTUAL POTENTIAL IN STUDENTS AND THE POSSIBILITY OF ITS DEVELOPMENT

Annotation

The article studies psychological methods and means, specifics based on the identification of socio-psychological factors affecting the intellectual potential of students. The methods and tools that can be used in the process of psychological support of intellectually gifted students have been investigated, effective recommendations are given.

Key words: Social situation, educational activity, intellectual potential, problematic situation, problematic question, communication, emotional closeness, scientific thinking, intellectual development and intellectual success.

TALABALARDA INTELLEKTUAL SALOHIYAT NAMOYON BO'LISHINING IJTIMOYIY-PSIXOLOGIK XUSUSIYATLARI VA RIVOJLANTIRISH IMKONIYATLARI

Annotatsiya

Maqolada talabalar intellektual salohiyatiga ta'sir qiluvchi ijtimoiy-psixologik omillarni aniqlash asosida psixologik usul va vositalari, o'ziga xos xususiyatlari o'rganilgan. Intellektual salohiyatli talabalarni psixologik qo'llab-quvvatlash jarayonida qo'llanilishi mumkin bo'lgan usul va vositalari tadqiq qilingan va samarali tavsiyalar keltirilgan.

Kalit so'zlar: Ijtimoiy vaziyat, o'quv faoliyati, intellektual salohiyat, muammoli vaziyat, muammoli masala, muloqot, emotsional yaqinlik, ilmiy tafakkur, intellektual rivojlanish va intellektual muvaffaqiyat.

Kirish. Jahonda ilmiy faoliyatining muhim yo'nalishlaridan biri bu ta'limda yuqori natijalar ko'rsatayotgan talabalarni aniqlash va qo'llab-quvvatlashning psixologik imkoniyatlarini muntazam ortirib borishdir. Talabalarning intellektual xususiyatlari nafaqat individual darajada, balki shaxslarning, katta guruhlarning iqtisodiy va ijtimoiy yutuqlari uchun ham muhim zaruriyatdir.

Dunyo miqyosidagi yetakchi universitetlaridan talabalar intellektini o'rganish bo'yicha Avstraliya instituti (Australian Institute of Family Studies), Seul Milliy universiteti (Seoul National University, Janubiy Koreya), Moskva davlat universiteti (M.V. Lomonosov nomidagi MDU, Rossiya), Boston Shimoliy-Sharqiy universiteti (Northeastern University Boston, AQSh), Angliyaning Chyester Universitetlari (Psychology and Child Development (with Placement Year) BSc), Myunxen universiteti (LMU, Germaniya) va boshqalar tomonidan intellektual muvaffaqiyatli talabalar psixologik xususiyatlarini o'rganish tobora dolzarb bo'lib kelmoqda. Xorij psixologlarining ilmiy tadqiqotlari xulosalarida qayd etilishicha, shaxsning intellektual muvaffaqiyatga erishishi uning kelgusi faoliyati uchun muhim zarurat.

Hozirgi davrda talabalarning intellektual salohiyatga erishish ko'nikma va malakalarini psixologik jihatlarini tadqiq etish orqali mamlakatni siyosiy, ijtimoiy-iqtisodiy va madaniy-ma'naviy rivojlantirishga qaratilgan tub

o'zgarishlarga ijobiy dahldorlik munosabatni shakllantirish dolzarb ijtimoiy-psixologik ahamiyat kasb etadi. Shu munosabat bilan 2017-2021 - yillarda O'zbekiston Respublikasini rivojlantirishning beshta ustuvor yo'nalishi bo'yicha Harakatlar strategiyasida "Yangi ish o'rinarini yaratish, uzluksiz ta'lim tizimini yanada takomillashtirish va sifatli ta'lim xizmatlari imkoniyatlarini oshirish" [1] bo'limi. O'zbekiston Respublikasi Prezidenti Sh.M. Mirziyoyev tomonidan Birlashgan Millatlar Tashkiloti Bosh Assambleyasining 2017 - yildagi 72-sessiyasida BMTning Yoshlar huquqlari to'g'risidagi xalqaro konvensiyasini qabul qilish tashabbusi ilgari surilishi [2]. Muhtaram Prezidentimiz Sh.M.Mirziyoyevning 2019 - yil 27-dekabr kuni Muhammad al-Xorazmiy nomidagi maktabda yoshlar bilan o'tkazgan uchrashuvida "Yangi O'zbekistonni, albatta, yoshlar bilan quramiz. 2020 - yil yoshlarga oid davlat siyosatida tub burilish yili bo'ladi" deya ta'kidlaganlar.

Adabiyotlar tahlili. Talabalar intellektual salohiyati muammosi hozirgi globallashuv taqozosi bilan ijtimoiy psixologiya fanida g'oyatda dolzarb psixologik muammo hisoblanadi. Bu muammo bilan O'zbekistonlik psixologlaridan E.G'.G'oziyev, G'.B.Shoumarov, V.M.Karimova, N.S.Safoyev, D.G'.Muhamedova, Z.T.Nishonova, B.R.Qodirov, R.S.Samarovlar o'z ilmiy tadqiqotlarida talabalarning psixologik muammolarining turli jihatlarini ochib berganlar. Xorij olimlaridan falsafa,

sotsiologiya, psixologiya fanlarida talabalarning ijtimoiy-psixologik va individualligi xususiyatlari shakllanishi va rivojlanishi ijtimoiy vaziyat bilan bog'liqligi (L.S. Vygotskiy, B.F. Lomov, S.L. Rubinshtein va boshqalar). Talabalik davrida aqliy va shaxsiy rivojlanish (L.I. Bojovich, L.S. Vygotskiy, L.A. Golovey, E.A. Levanova, A.V. Mudrik, L.F. Oboxova, A.M. Priojan, E. Spranger, E. Erikson va boshqalar). Talabalarning vaqtinchalik va mazmuniy jihatlariga bo'yicha maqsadlari (B. Bass, J. Boyd, F. Zimbardo, J. Nutten, N.N. Tolstix va boshqalar). Rivojlanishning ijtimoiy psixologiyasi va shaxslararo munosabatlar (Y.E.P. Belinskaya, A.I. Dontsov, E.M. Dubovskaya, V.A. Ilyin, M.Yu. Kondratiyev, A.V. Petrovskiy, N.N. Tolstix va boshqalar). Talabanning hamjamiyatidagi maqomi va "muhim boshqa" uch faktorli modelidan foydalanish (Y.E.M. Dubovskaya, V.A. Ilyin, Y.L. Kolominskiy, M.Yu. Kondratiyev, R.L. Krichevskiy, A.V. Petrovskiy, M.YE. Sachkova va boshqalar). Talabalarning ijtimoiy tasavvurlari (I.B. Bovina, P. Verjes, A.I. Dontsov, S. Moskovisi[3] va boshqalar). Tadqiq etilayotgan muammo yuzasidan ilmiy adabiyotlar tahlili shuni ko'rsatadiki, intellektual muvaffaqiyatli talabalar muammosi alohida ijtimoiy psixologik muammo sifatida o'rganish amalga oshirilmagan.

Tadqiqot metodologiyasi. Intellekt yoki abrask fikrlash qobiliyati insonning eng muhim muhim xususiyatlaridan biridir. Ilmiy manbalarda qayd etilishiga ko'ra, intellekt, lotincha intellexus so'zidan olingan bo'lib, u odatda aql-idrok, anglash, tushunish, fahmlash degan ma'noni anglatadi. Intellekt - mavjud aqliy tuzilmalar, ular tomonidan yaratilgan va qurilgan aks ettirishning aqliy maydoni shaklida individual aqliy tajribani tashkil etish shakli. Intellekt individning ma'lum darajada mustahkam, barkaror aqliy qobiliyatlari tuzilishidan iboratdir. Zamonaviy ilm-fanda, jumladan, falsafa fanida intellektning mohiyati to'g'risida ilmiy izlanishlar talaygina. Intellektning tushunchasining aks ettirish qobiliyati, umumiy tabiati, tafakkur qonuniyatlari, intellektning til bilan aloqasi xususiyatlari yetarlicha o'rganilgan.

Uzoq davom etgan tarixiy davr mobaynida intellekt, intellektual faoliyatning predmeti va tabiati haqidagi falsafiy g'oyalar shakllanib bordi. Shu bilan birga, shuni ta'kidlash kerakki, ko'pgina tadqiqotlar intellektning faqat ma'lum qirralarini belgilaydi, uni "fikir", "aql", "sezgi", "sog'lom fikr" kabi an'anaviy falsafiy tushunchalar orqali tavsiflaydi. Chunki elementlarning tarkibiy qismlarini hisobga olmasdan, intellektning yaxlitligini aniqlash va bilish qiyin. Sog'lom fikr inson ongining ajralmas jihati sifatida qadimgi Yunoniston faylasuflarini ham qiziqitirgan. Platon uni shaxsning o'zini o'zi ifodalash shakllari bilan bog'lamagan holda, uni umuman barcha tafakkurning zaruriy sharti sifatida taqdim etdi. "Protogor" dialogida Suqrot suhbatdoshidan so'raydi: "Va sog'lom fikrga ega bo'lish, sizningcha, yaxshi fikrlashni anglatadimi?" [4]. Intellekt tafakkur bilan identifikatsiya qilingan, ayniqsa, yagona kognitiv tizim sifatida qaralmagan va umumiy qobiliyat sifatida o'rganilgan.

Intellekt muammosining holati turli nuqtai nazardan paradoksaldir: 1. Intellektning insoniyat tsivilizatsiyasi tarixidagi roli va unga bo'lgan munosabat.

2. Intellektual iqtidorli kishilarning kundalik ijtimoiy hayotda ishtirok etishi va uning psixologiya fanlari sohasidagi tadqiqotlarining mohiyati nuqtai-nazaridan.

Butun insoniyat tarixi yorqin farazlar, ixtirolar va kashfiyotlar asosida insonning, albatta, aqli mavjudot ekanligidan dalolat beradi. Biroq, xuddi shu tarix odamlarning ahmoqligi va aqldan ozganligining ko'plab dalillarini taqdim etadi. Inson ongiligining bunday noaniqligi, bir tomondan, intellekt qobiliyatidir degan xulosaga kelishimizga imkon beradi. Intellekt insoniyat tsivilizatsiyasining kuchli tabiiy manbaidir. Boshqa tomondan, oqilona bo'lish qobiliyati - bu

noqulay sharoitlarda odam tomonidan darhol ishlab chiqiladigan eng nozik psixologik qobiqdur.

Aql-idrokning psixologik asosini esa intellekt tashkil etadi. Umuman olganda, intellekt - bu shaxsning "ichida" sodir bo'layotgan jarayonlarning sub'ektiv tasvirini qurish imkoniyatini belgilovchi aqliy mexanizmlar tizimi. Psixologik nuqtai nazardan, intellektning maqsadi - individual ehtiyojlarni voqelikning ob'ektiv talablariga muvofiqlashtirish asosida tartibsizlikdan tartib yaratishdir. Yulduz turkumlaridan dengiz sayohatlarida, bashoratlarida, ixtirolarda, ilmiy munozaralarda va hokazolarda manba sifatida foydalanish, ya'ni inson faoliyatining barcha sohalarida biror narsani o'rganish, yangi narsa qilish, qaror qabul qilish, tushunish, tushuntirish, kashf qilish - bularning barchasi intellektning harakat doirasidir. Intellekt salomatlikka o'xshaydi: u qachon va qanday ishlaydi, siz buni sezmaydiz va bu haqda o'ylamaydiz, lekin uning ishida muvaffaqiyatsizliklar boshlanganda hayotning normal yo'nalishi buziladi [5].

Ma'lumki, zamonaviy sharoitda aholining intellektual salohiyati - muayyan jamiyatning demografik, hududiy, xomashyo, texnologik parametrlari bilan bir qatorda uning izchil rivojlanishining eng muhim asosi hisoblanadi:

Birinchidan, hozirgi vaqtda iqtisodiy rivojlanishning hal qiluvchi omillaridan biri intellektual ishlab chiqarish, mulkchilikning asosiy shakli esa intellektual mulkdir. Bir qator tahlilchilarning fikriga ko'ra, hozirgi vaqtda dunyoning global intellektual qayta taqsimlanishi bu intellektual qobiliyatli odamlarga - yangi bilimlarning potensial tashuvchilariga mavjud davlatlarga keskin raqobatda ustunlik qilish imkonini beradi.

Ikkinchidan, intellektual ijod inson ma'naviyatining ajralmas qismi bo'lib, jamiyat taraqqiyotidagi regressiv yo'nalishlarga qarshi turadigan ijtimoiy mexanizm vazifasini bajaradi. G'oyalar intellektual ijod mahsulidir. Jamoat atmosferasidagi g'oyalar qatlami oddiy yer atmosferasidagi ozon qatlamiga o'xshashdir [6].

Uchinchidan, intellekt ishi insonning shaxsiy erkinligi va o'z taqdirining o'zi ta'minlay olish kafolatidir. Inson sodir bo'layotgan voqealarni tahlil qilish va baholashda o'z intellektidan qanchalik ko'p foydalansa, uni tashqaridan manipulyatsiya qilishga urinishlarga nisbatan himoyalangan bo'ladi. "Erkinlik - e'tirof etilgan zaruratdir" falsafiy formulasi psixologik nuqtai nazardan ham to'g'ri: inson vaziyatdan qat'iy nazar o'zini tuta oladi, agar u bu vaziyatni to'liq va etarli darajada tushuna olsa. Davlat o'z fuqarolarining hayotini tashkil etishga mo'ljallangan jamoat instituti sifatida, qoida tariqasida, intellektual qobiliyatli odamlardan ehtiyot bo'lib, har qanday iqtidorli odamlarga (sportchilar, qo'shiqchilar, shoirlar va boshqalar) ishonch bildiradi [7].

Tahlil va natijalar. "Intellekt" tushunchasini ta'riflashda psixologik yondashuvni tavsiflovchi tipdagi nazariyalarning umumiy taraqqiyoti, shuningdek, ekstensivempirik psixologiya taraqqiyotining ko'rinishlaridir. Psixologik nazariyalarning konstruktiv emasligiga o'ziga xos reaksiya xorijiy va mahalliy yondashuvlar doirasida ishlab chiqilgan va intellektual faoliyat mexanizmlarini aniqlashga qaratilgan eksperimental psixologik intellekt nazariyalari edi. Tadqiqotning ushbu bosqichida to'plangan materialni soddalashtirish uchun biz bir nechta asosiy yondashuvlarni ajratib ko'rsatamiz, ularning har biri intellektning tabiatini talqin qilishda ma'lum bir kontseptual asos bilan tavsiflanadi.

- Fenomenologik yondashuv (intellekt ong mazmunining maxsus shakli sifatida).

- Genetik yondashuv (intellekt odamning tashqi dunyo bilan o'zaro ta'sirining tabiiy sharoitida atrof-muhit talablariga tobora murakkab moslashish natijasi sifatida).

- Ijtimoiy-madaniy yondashuv (intellekt ijtimoiylashuv jarayoni natijasida va unga madaniyatning ta'siri).

- Protsexual va faoliyat yondashuvi (intellekt inson faoliyatining maxsus shakli sifatida).

- Ta'limiy yondashuvi (intellekt maqsadli o'rganish mahsuli sifatida).

- Axborot yondashuvi (intellekt axborotni qayta ishlashning elementar jarayonlari majmui sifatida).

- Funktsional darajadagi yondashuv (intellekt ko'p darajali kognitiv jarayonlar tizimi sifatida).

- Regulyatsiya yondashuvi (intellekt aqliy faoliyatni o'z-o'zini boshqarishni tartibga solish omili sifatida).

Xulosa va takliflar. Intellect - mavjud aqliy tuzilmalar, ular tomonidan yaratilgan va qurilgan aks ettirishning aqliy maydoni shaklida individual aqliy tajribani tashkil etish shakli. Intellect individning ma'lum darajada mustahkam, barkaror aqliy qobiliyatlari tuzilishidan iboratdir. Zamonaviy ilm-fanda, jumladan, falsafa fanida intellektning mohiyati to'g'risida ilmiy izlanishlar talaygina. Intellectning tushunchasining aks ettirish qobiliyati, umumiy tabiati, tafakkur qonuniyatlari, intellektning til bilan aloqasi xususiyatlari yetarlicha o'rganilgan.

2. Aql-idrokning psixologik asosini esa intellekt tashkil etadi. Umuman olganda, intellekt - bu shaxsning "ichida" sodir bo'layotgan jarayonlarning sub'ektiv tasvirini qurish imkoniyatini belgilovchi aqliy mexanizmlar tizimi.

Psixologik nuqtai nazardan, intellektning maqsadi - individual ehtiyojlarni voqelikning ob'ektiv talablariga muvofiqlashtirish asosida tartibsizlikdan tartib yaratishdir.

3. Hozirgi davrga kelib esa insoning aqliy taraqqiyotini o'rganish uchun hech vaqt kechiktirib bo'lmaydigan qator amaliy ishlar olib borilmokda. Intellect muammosi rus psixologiyasida ham, chet el psixologiyasida ham eng ko'p o'rganilayotgan mavzulardan biriga aylanib qolmokda. O'zbekistonda, rus psixologiyasida va chet elda intellekt mohiyatini talqin qilishda turlicha yondashilsa ham, lekin umumiy maqsad bitta bo'lib, u ham bo'lsa, insoning intellektual taraqqiyoti, uning xususiyatlari, o'ziga xosligini ochib berishdan iboratdir.

4. Ko'p o'n yillar davom etgan va intellektning tabiati haqida ma'lum bir tushunchani o'rnatishga urinish bilan bog'liq bo'lgan munozaralar oxir-oqibat paradoksal natijaga olib keldi. O'z navbatida, qobiliyatlar to'plami sifatida intellekt g'oyasining vakillari ham intellektual faoliyatning turli turlarida ifodalangan qandaydir umumiy tamoyilning ta'siri bor degan xulosaga kelishga majbur bo'ldilar. Xulosa qilib aytishimiz mumkinki, testologik tadqiqotlar inson aqlining ishlab chiqarish xususiyatlari haqidagi g'oyalarimizni rivojlantirish uchun muhim bo'lgan juda ko'p empirik materiallarni berdi.

ADABIYOTLAR

1. O'zbekiston Respublikasini yanada rivojlantirish bo'yicha Harakatlar strategiyasi to'g'risida O'zbekiston Respublikasi Prezidenti farmoni. O'zbekiston Respublikasi qonun hujjatlari to'plamlari. 2017. -(766)-son. B.36-37.
2. Mirziyoyev Sh.M. Birlashgan millatlar tashkiloti bosh assambeliyasidagi nutqi. 19.09.2017 y
3. G'oziyev E.G'. Umumiy psixologiya. -T.: 2010. -544 b.;
4. Shoumarov G'. B. Oila psixologiyasi-Sharq.:2010.-283 b.;
5. Karimova V.M. Psixologiya-T.:2000.-200 b.;
6. Safayev N.S. Duxovnost i natsionalnoye samosoznaniye lichnosti. Monografiya. - T.: Fan,2004-211 s.
7. Nishanova Z.T, va boshq. Psixologik xizmat. -T.: 2014. -424 b.



UDK: 316.334.56(575.1)

Shuxrat TURDIKULOV,

O'zbekiston Respublikasi Prezidenti huzuridagi Davlat boshqaruvi akademiyasi tadqiqotchisi, PhD

E-mail: txshuhrat65@mail.ru

Sots.fan.dok., professor Matibayev T.B. taqrizi asosida

KORRUPTSIYAGA QARSHI KURASHDA INSTITUTSIONAL YONDASHUVNING O'ZIGA XOS XUSUSIYATLARI

Аннотация

Maqolada korrupsiya ijtimoiy hodisa sifatida jamiyatga zarar keltiruvchi va taraqqiyotini orqaga suruvchi illatlardan biri ekanligi keltirilgan. Muallif tomonidan korrupsiyaning tarixi, kelib chiqishi va hozirgi davrda keltirib chiqarayotgan muammolari atroflicha ko'rib chiqilgan va insoniyat azaldan ming yillar davomida bu illatga qarshi kurashib kelayotganligi keltirilgan. Maqolada dunyoning turli mamlakatlarida korrupsiyaga qarshi kurashning asosiy usullari tahlil qilingan, shuningdek, ushbu faoliyatni takomillashtirish bo'yicha tavsiyalar berilgan. Maqolaning maqsadi korrupsiyaga qarshi faoliyatning asosiy modellarini institutsional yondashuv nuqtai nazaridan ko'rib chiqishdir.

Kalit so'zlar: Korrupsiya, poraxo'rlik, ta'magirlik belgilari, buzuqlik, gunoh, davlat boshqaruvi, dinamika, kurash, murosasiz munosabat, ijtimoiy moslashuv, qonun.

ХАРАКТЕРИСТИКИ ИНСТИТУЦИОНАЛЬНОГО ПОДХОДА В БОРЬБЕ С КОРРУПЦИЕЙ

Аннотация

В статье утверждается, что коррупция как социальное явление является одним из пороков, наносящих вред обществу и тормозящих его развитие. Автор подробно рассмотрел историю, происхождение и проблемы коррупции, а также тот факт, что человечество боролось с этим злом на протяжении тысячелетий. В статье анализируются основные методы борьбы с коррупцией в разных странах мира, а также рекомендации по совершенствованию этой деятельности. Цель статьи рассмотреть основные модели антикоррупционной деятельности с позиции институционального подхода.

Ключевые слова: Коррупция, взяточничество, признаки мошенничества, грех, власть, динамика, борьба, нетерпимость, социальное регулирование, закон.

CHARACTERISTICS OF THE INSTITUTIONAL APPROACH IN FIGHTING CORRUPTION

Annotation

This article says that corruption as a social phenomenon is one of the vices that harm society and hinder its development. The author examined in detail the history, origin and problems of corruption, as well as the fact that humanity has been fighting this evil for thousands of years. The article analyzes the main methods of combating corruption in different countries of the world, as well as recommendations for improving this activity. The purpose of the article is to consider the main models of anti-corruption activities from the perspective of an institutional approach.

Key words: Corruption, bribery, signs of fraud, sin, power, dynamics, struggle, intolerance, social regulation, law.

Kirish. Korrupsiya ijtimoiy hodisa sifatida jamiyatga zarar keltiruvchi va taraqqiyotini orqaga suruvchi illatlardan biridir. U davlatni ich-ichidan emiradi, qonunlarni to'g'ri ishlashiga to'sqinlik qiladi. Ushbu illat tufayli ko'plab davlatlarning tanazulga uchraganini bizga tarixdan ma'lum. Demak, bu yovuz baloga chek qo'yish uchun davlatning korrupsiyaga qarshi siyosatini amalga oshirishda jamoatchilikning rolini oshirish muhim vazifalardan biri sanaladi. Shuning uchun mamlakatimizda korrupsiyani bartaraf etishga alohida e'tibor qaratilmoqda.

Prezidentimizning Oliy Majlisga yo'llagan Murojaatnomasida jamiyatimizda korrupsiya illati o'zining turli ko'rinishlari bilan taraqqiyotimizga g'ov bo'layotganini alohida ta'kidlangan edi [1]. O'zbekiston 2008 - yilda BMTning Korrupsiyaga qarshi konvensiyasiga qo'shilishi – korrupsiyaga qarshi kurashning huquqiy asoslarini takomillashtirishda muhim qadam bo'ldi. 2017 - yilda "Korrupsiyaga qarshi kurashish to'g'risida"gi O'zbekiston Respublikasi qonunining qabul qilinishi – davlat organlari va fuqarolik jamiyati institutlarining korrupsiyaga qarshi kuch va imkoniyatlarini birlashtirib, yaxlit tizimni yaratish imkonini berd. Mazkur qonunda berilgan ta'rifga ko'ra, korrupsiya – shaxsning o'z mansab yoki xizmat mavqeidan shaxsiy manfaatlarini yoxud o'zga shaxslarning manfaatlarini ko'zlab,

moddiy yoki nomoddiy naf olish maqsadida qonunga xilof ravishda foydalanishi, xuddi shuningdek bunday nafni qonunga xilof ravishda taqdim etishni anglatadi [2].

Fuqarolik jamiyati institutlari ishtirokida korrupsiyaga qarshi juda katta ma'rifiy kurash, tadbirlar olib borilmoqda. Ta'lim muassasalarida korrupsiyaning oldini olish mavzularida o'quv dasturlari joriy etildi.

Davlat organlarining xalq bilan muloqot qilish tizimi yo'lga qo'yildi. Davlat organlari huzurida jamoatchilik kengashlari tuzildi [3]. O'zbekiston Respublikasi Prezidentining Xalq qabulxonalari, Virtual qabulxonasi faoliyat ko'rsatmoqda. Normativ-huquqiy hujjat loyihalarini jamoatchilik muhokamasi tizimi rivojlanmoqda. Davlat organlari faoliyatining ochiqligi ta'minlanmoqda, davlat xizmatchisining har bir nojo'ya xatti-harakati, uning kim bo'lishidan qat'i nazar, OAV va ijtimoiy tarmoqlar orqali oshkor etib borilmoqda.

Korrupsiyaga qarshi siyosatimizni muvofiqlashtirgan holda olib borish maqsadida nafaqat respublika darajasida, balki hududlarda ham Korrupsiyaga qarshi kurashish bo'yicha idoralararo komissiyalar tuzildi. Ularning zimmasiga:

joylarda korrupsiyaga qarshi kurashish sohasidagi ishlarning holatini kompleks o'rganish;

joylarda korrupsiya ko'rinishlari namoyon bo'lishiga olib keladigan tizimli muammolar va korrupsiyaning holati to'g'risida O'zbekiston Respublikasi Oliy Majlisi palatalarining korrupsiyaga qarshi kurashish va sud-huquq masalalari bo'yicha qo'mitalariga ushbu sohadagi faoliyatni takomillashtirish yuzasidan takliflar kiritgan holda mauntazam ravishda axborot berib borish funksiyalari yuklatildi [4].

Mavzuga oid adabiyotlar tahlili. Korrupsiya illatiga antik davr faylasuflari va donishmandlari tomonidan ham e'tibor qaratilgan.

Platon bekam – u ko'st davlat tushunchasi haqida fikr yuritir ekan, hokimiyat xizmatchilarini har qanday mulk masalasini hal qilish imkoniyatidan mahrum etishni orzu qilgan [10].

Aristotel korrupsiyani davlatning o'limi, shuningdek, monarxiyaning zulmga aylanishining sabablaridan biri sifatida ko'rgan. "Har qanday davlat tizimida - qonunlar va boshqa farmoyishlar orqali ishni shunday tashkil qilish kerakki, unda mansabdor shaxslarni noqonuniy yo'l bilan boyishiga yo'l qo'ymaslik lozim". Shuningdek faylasuf korrupsiyaga qarshi kurashish usullaridan biri sifatida - bir amaldorga bir nechta lavozimlarni berishga yo'l qo'ymaslikni taklif qiladi [11].

«Korrupsiya» atamasini birinchi bo'lib bugungi kundagi tushunchaga yaqin ma'noda ishlatgan mashhur italyan siyosatchisi Nikkolo Makiavelli (1469-1527) bo'lib, unga quyidagicha ta'rif bergan: "Davlat imkoniyatlaridan shaxsiy manfaatlar uchun foydalanish"; "mansabdor shaxslar tomonidan talon-taroj qilish tizimi". Shuningdek, u korrupsiyani dastlab tanib olish qiyin, ammo davolash oson, keyin esa tanib olish oson, lekin davolash deyarli imkonsiz bo'lgan kasallik bilan qiyoslagan [13].

Gerodot (Tarix 5-kitob, 25-bob) asarida: "Qirol Kambiz, pora olib adolatsiz hukm chiqargani uchun qozini qatl etishni va terisini shilishni buyurgan". Keyin qirol nopok qozining o'rniga uning o'g'lini qozi qilib tayinlab, uni otasining terisi bilan o'ralgan stulga o'tirishga majbur qilgan [14].

Tadqiqot metodologiyasi. Hozirgi vaqtda korrupsiyaga qarshi kurashish bo'yicha mamlakatimizda huquqiy asoslarining yaratilganligi va unga qarshi kurash xalqaro tajribaga asosida takomillashtirilib borilayotganligini ko'rish mumkin.

Korrupsiyaga qarshi kurashish institutsional tizimi deganda korrupsiyaga qarshi kurashish va uni oldini olish sohasida faoliyat olib borayotgan muassasalar, davlat tashkilotlari yoki nodavlat tashkilotlari majmuasi tushuniladi. Ushbu tashkilotlar o'z faoliyati davomida korrupsiyaga oid huquqbuzarliklarni aniqlash, ularni oldini olishi va bartaraf etish hamda profilaktik tadbirlar olib borish bilan shug'ullanadilar.

O'zbekiston Respublikasi Prezidenti vazifasini bajaruvchi Sh.Mirziyoyevning 05.10.2016 - yildagi "Tadbirkorlik faoliyatining jadal rivojlanishini ta'minlashga, xususiy mulkni har tomonlama himoya qilishga va ishbilarmonlik muhitini sifat jihatidan yaxshilashga doir qo'shimcha chora-tadbirlar to'g'risida"gi PF-4848-sonli Farmoni chiqarilishi bilan korrupsiyaga qarshi kurashish institutsional tizimi rivojlanishining yangi bosqichi boshlangan. Farmonga asosan tadbirkorlik faoliyatini jadal rivojlantirish, xususiy mulkchilikni har tomonlama himoya qilish va ishbilarmonlik muhitini sifat jihatdan yaxshilash borasida beshta eng ustuvor soha bo'yicha 42 ta aniq chora-tadbir amalga oshirilishini nazarda tutuvchi Kompleks chora-tadbirlar dasturida korrupsiyaga qarshi kurashishning huquqiy asoslarini takomillashtirish, davlat va biznesning o'zaro hamkorligidagi ma'muriy to'siqlarni bartaraf etish, davlat resurslaridan foydalanishning ochiqligi va shaffofligini ta'minlash doirasida umumiy e'tirof etilgan xalqaro standartlar

asosida bir qator qonunlarni, shu jumladan, "Korrupsiyaga qarshi kurashish to'g'risida", "Ma'muriy tartib-taomillar to'g'risida", "Davlat haridlari to'g'risida"va "Davlat-xususiy sheriklik to'g'risida"gi qonunlarni qabul qilish belgilangan edi [5].

2017 - yil 3 - yanvarda "Korrupsiyaga qarshi kurashish to'g'risida"gi O'RQ-419-sonli O'zbekiston Respublikasining Qonuni qabul qilindi. Ushbu qonunning 7 moddasiga asosan korrupsiyaga qarshi kurashish bo'yicha faoliyatni bevosita amalga oshiruvchi davlat organlari belgilandi:

O'zbekiston Respublikasi Korrupsiyaga qarshi kurashish agentligi;

O'zbekiston Respublikasi Bosh prokuraturasi;

O'zbekiston Respublikasi Davlat xavfsizlik xizmati;

O'zbekiston Respublikasi Ichki ishlar vazirligi;

O'zbekiston Respublikasi Adliya vazirligi;

O'zbekiston Respublikasi Bosh prokuraturasi huzuridagi Iqtisodiy jinoyatlarga qarshi kurashish departamenti [6].

Shuningdek, 2021 - yildagi "Korrupsiyaga qarshi murosasiz munosabatda bo'lish muhitini yaratish, davlat va jamiyat boshqaruvida korrupsiyaviy omillarni keskin kamaytirish va bunda jamoatchilik ishtirokini kengaytirish chora-tadbirlari to'g'risida" PF-6257-sonli O'zbekiston Respublikasi Prezidentining farmonida, Korrupsiyaga qarshi kurashish va korrupsiyaviy holatlarning barvaqt oldini olish tizimi samaradorligini oshirish, ushbu jarayonga jamoatchilikni keng jalb etish va korrupsiyaga nisbatan murosasiz munosabatda bo'lish muhitini shakllantirish belgilandi. Mamlakat rivojlanishining bugungi bosqichida korrupsiya O'zbekiston davlati va jamiyati taraqqiyoti uchun eng jiddiy xavf-xatarlardan biri ekanligi, korrupsiya holatlarining har qanday ko'rinishlariga nisbatan murosasiz munosabatda bo'lish va unga qarshi ayovsiz kurashish barcha darajadagi tashkilotlarning eng ustuvor vazifasi etib belgilandi [8].

Ushbu Farmonga asosan 2022 - yil 1 - yanvardan boshlab, davlat xizmatchilari, davlat ulushi 50 foizdan yuqori bo'lgan tashkilotlar, davlat korxonalari va muassasalari rahbarlari va o'rinbosarlari, ularning turmush o'rtog'i va voyaga etmagan farzandlarining daromadlari va mol-mulkini majburiy deklaratsiya qilish tizimi joriy qilindi.

Tahlil va natijalar. Insoniyat tarixida korrupsiyani tugatish yo'llari va huquqiy asoslari Hindistonda yaratilgan. Bundan 2,5 ming yil avval yozilgan "Artxashastra yoxud Siyosat ilmi" kitobida (miloddan avvalgi IV–III asrlar) barcha boblar halol va vijdonsiz vazirlarni nayranglar orqali fazilat va illatlarini aniqlashga bag'ishlangan. "Odob-axloq qoidalari to'g'risida"gi birinchi bo'limda nazorat yordamida talon-taroj qilishga qarshi kurashish muhimligi ta'kidlangan, hamda davlat mulkini o'g'irlashning o'nlab usullari sanab o'tilgan va makkor amaldorlarning hiyla-nayranglariga butunlay barham berishning iloji yo'qligi haqida bashorat qilingan. "Artxashastra"ning 26-bo'limi aynan korrupsiyaga bag'ishlangan. Bo'limda korrupsiya "o'zlashtirish" iborasi orqali izohlanadi: "Shohning shaxsiy yoki boshqa mulklariga qo'l cho'zish o'zlashtirishdir. Bu holatda narxi yuqori bo'lgan buyumlarni o'zlashtirganlik uchun o'lim jazosini qo'llash, narxi o'rtacha bo'lgan buyumlarni o'zlashtirganlik uchun ularni undirib olish, narxi past bo'lgan mulklarni o'zlashtirganlik uchun ularni qaytarib olish jazolarini tayinlamoq lozim". "Artxashastra"da poraxo'rlikning qirqta turi tasnif etiladi. Korrupsiyaning oldini olishga javobgar mansabdor shaxs vaqti-vaqti bilan xalq to'planadigan joylar va bozorlarda quyidagicha murojaat qilib turishi lozimligi aytiladi: "Biron bir boshliqdan zarar ko'rganlar bo'lsa, shu haqda bizga xabar bersinlar" [9].

Islom dinida ham pora harom qilingan, bu borada Qur'oni Karimning Baqara surasi 188 oyatida "Bir-birlaringizning mollaringizni botil yo'l bilan emang. Bilib turib, odamlarning mollaridan bir qismini gunoh ila eyishingiz uchun uni hokimlarga tashlamang" deyilganligi Muqaddas islom dini ham korruptsiyaga, poraho'rlikka qarshi ekanligidan dalolat beradi [15].

Buyuk bobokalonimiz Alisher Navoiyning adolat haqidagi qarashlari, uning asarlarida ("Qozilar haqida", "Qonunshunos muftiylar zikrida") ta'sirchan qilib yoritilgan. Uning fikricha, qonunshunosning fikri g'ayriqonuniy tarafga og'masligi, ko'ngli hiylagarlikdan holi, fikr mezoni to'g'ri, axloqsizlikdan yiroq bo'lishi, pora evaziga haqni nohaq va nohaqni haq qilmasligi zarur. Hazrati Navoiy asarlarida pora oladigan har qanday qonunshunos jamiyatga zarar keltiradi, qonun va adolat ustuvor bo'lgan jamiyatdagina chin ma'noda yuksak taraqqiyot yuzaga keladi deb e'tirof etilgan.

Alisher Navoiyning zamondoshi, podshoh Husayn Boyqaroning voizi Husayn Voiz Koshifiy o'zining "Axloqi Muhsiniy" asarida pora haqida shunday ta'rif berilgan: "Ish yurituvchi amaldorlar pora olishdan ehtiyot bo'lsin. Bilsinki, to bir kishi boshqalardan pora olmasa, boshqaga pora bermaydi. Agar vazir pora olishga sabab bo'lsa, pora olishga ruxsat bergan bo'ladi. Pora berish va pora olish haromdir. Va pora olgan pora bergandan yomonroqdir" [16].

Xalqaro moliya sohasida 25 yil davomida ishlagan, Jahon bankinging sobiq katta menejeri Piter Eyden, u erda sodir bo'layotgan noqonuniy ishlarning guvohi bo'lganligi uchun xizmatni tark etgan va o'zining hayotini butun dunyo bo'ylab korruptsiyaga qarshi kurashishga bag'ishlagan. U korruptsiya muammosini o'rganish jaryonida hozirda taniqli bo'lgan "Xalqaro shaffoflik" tashkilotini (Transparency International) yaratdi. Ushbu tashkilot har yili "Korruptsiyani idrok etish indeksi" - CPI deb ataladigan dunyo mamlakatlari reytingini e'lon qilib boradi.

Yuqoridagi reytingning paydo bo'lishi bilan dunyoda korruptsiyani o'rganishga qiziqishning kuchayishiga va uning ilmiy izlanishlarining faollashishiga yordam berdi.

"Xalqaro shaffoflik" tashkilotining bevosita ishtirokida mansab vakolatlarini suiisteomol qilishga qarshi kurashish masalalari bo'yicha bir qator xalqaro ilmiy anjumanlar o'tkazildi.

Korruptsiya muammolariga e'tibor kuchayishi natijasida, 1995 - yil 31 - dekabrda Britaniyaning "Financial Times" gazetasi 1995 - yilni "Korruptsiyaga qarshi kurash yili" deb e'lon qilishni taklif qildi.

Bu tashabbus xalqaro hamjamiyat tomonidan ijobiy baholandi va 2003 - yil 1 - noyabrda Birlashgan Millatlar Tashkiloti Bosh Assambleyasi tomonidan qabul qilingan "Korruptsiyaga qarshi Konventsiya" imzolanishi jaryonida, 9 dekabr "Xalqaro korruptsiyaga qarshi kurash kuni" deb e'lon qilindi [17].

Prezidentimiz Sh.Mirziyoyevning tashabbusi bilan 2017 - yil 3 - yanvar kuni "Korruptsiyaga qarshi kurashish to'g'risida" qonun qabul qilindi. Ushbu qonunda Korruptsiyaga qarshi kurashish sohasidagi munosabatlarni to'liq qonuniy tartibga solish, davlat boshqaruvi organlari hamda fuqarolik jamiyati institutlarining Korruptsiyaga qarshi kurashi yuzasidan ko'rayotgan chora-tadbirlar samaradorligini oshirish, fuqarolarning huquqiy ongi va madaniyatini yuksaltirish orqali jamiyatda Korruptsiyaga toqat qilmaslik muhitini yaratish ko'zda tutilgan.

Ushbu yo'nalishdagi ma'lumotlar tahlili, korruptsiyaga qarshi kurashda etkazilgan zararni to'liq qoplash, korruptsionerlarga qarshi qaratilgan jinoyatlarga keskin jazo qo'llashni kuchaytirishni ko'rsatmoqda. Shuningdek, bugungi kunda ushbu illatdan holis bo'lish uchun korruptsionerlar ustidan o'tkazilayotgan sud jarayonlarini ommaviy axborot vositalari orqali ochiq namoyish qilishni yo'lga qo'yish,

poraxo'rlar va korruptsionerlar o'tirgan qamoqxonalarga mansabdor shaxslarni ekskursiyaga olib borish, korruptsioner amaldorlar tomonidan o'g'irlangan pullarni Xalq banki kassalariga topshirish jarayonini keng jamoatchilikka ko'rsatish, korruptsiyaga oid qonunlarni buzganlik uchun javobgarlikka xukm qilingan shaxslarni mansabdorlik lavozimiga qo'yilmaslik hamda shunday shaxslarni davlat va boshqa mukofatlarga tavsiya qilmaslik zarur.

Shuning uchun har bir fuqaro go'zal va betakror yurtimizning bugungi va ertangi kuni, yorug' kelajagi uchun avvalambor o'zi mas'ul ekanligini unutmasligi kerak. Zero, tarix o'tmish fani sifatida bugungi kunni to'g'ri yo'naltirishga va kelajakka yo'l topishga intilayotganlar uchun doimo foydalidir.

Xulosa va takliflar. Xulosa o'rinda aytganda, 2022-2026 - yillarga mo'ljallangan Yangi O'zbekistonning taraqqiyot strategiyasini «Insonga e'tibor va sifatli ta'lim yili»da amalga oshirishga oid 2023 - yilga mo'ljallangan davlat dasturining 83-84 - maqsadlarida korruptsiyaga qarshi kurashishda davlat organlari va tashkilotlarining ichki nazorat tuzilmalari mustaqilligini ta'minlash, turli korruptsiyaviy holatlarni keltirib chiqaruvchi omillarni tahlil qilish, korruptsiyaga qarshi kurashish bo'yicha amaldagi tizimli choralar samaradorligini baholash, davlat va jamiyatda korruptsiyaga olib keluvchi asosiy sabab va shart-sharoitlarga barham berish choralari belgilashni o'z ichiga olgan Korruptsiyaga qarshi kurashish bo'yicha 2023-2027 yillarga mo'ljallangan milliy strategiyani ishlab chiqish belgilandi [18].

Korruptsiya ijtimoiy hodisa sifatida jamiyatga zarar keltiruvchi va taraqqiyotini orqaga suruvchi illatlardan biridir. U davlatni ich-ichidan emiradi, qonunlarni to'g'ri ishlashiga to'sqinlik qiladi. Ushbu illat tufayli ko'plab davlatlarning tanazulga uchraganiga bizga tarixdan ma'lum.

Yurtimizda olib borilayotgan islohotlarni hayotga tatbiq etishda korruptsiya jiddiy to'siq bo'layotgani jamoatchilikni tashvishga solmoqda.

Birinchidan, korruptsiya jamoat munosabatlari tizimidagi eng qadimiy hodisalardan biridir. Tabiiyki, tarixiy jarayon davomida bu hodisaning ko'rinishlari muttasil o'zgarib bordi, hamda siyosiy - iqtisodiy tartiblar murakkablashib borgan sari, yangi shaxslarining namoyon bo'lishini ko'rish mumkin. Korruptsiyaga qarshi kurash bo'yicha turli xil ijtimoiy me'yorlar, rasmiy qonunchilik hujjatlari mavjud bo'lsa-da, ulardan chetga chiqish holatining tez-tez uchrab turishi qoralangan lekin bu borada o'tkazilgan tadqiqotlar aslida davlat darajasida ham namoyon bo'lganligini ko'rsatadi.

Ikkinchidan, poraxo'rlik va korruptsiya o'zbek jamiyatining rivojlanishiga, xususan, demokratik yangilanish hamda modernizatsiyalash jarayoniga har jihatdan xalaqit bermoqda. Garchi bu masala uzoq yillardan beri ta'kidlanib, qo'lga tushgan amaldorlar televideniye va matbuotda namoyish etilganiga qaramasdan, sud, prokuratura, idora rahbarlari hamda oddiy fuqarolarning qon-qoniga singib ketgan feodalizm sarqitlari, tamagirlik, byurokratiya jamiyatimiz hayotidan yo'qolib ketmayapti.

Uchinchidan, barcha sohadagi islohotlarning natijasiga salbiy ta'sir etmay qolmaydi. Jamiyatda adolatsizlik, tengsizlik va aholining noroziligiga olib keladi. Fuqarolarning huquqiy ongi hamda huquqiy madaniyatining etarli darajada emasligi, o'z haq-huquqini himoya qila olmasligi, jamiyatda adolat mezonining buzilishini ko'paytiradi.

To'rtinchidan, davlat va jamiyatda inson ongi, dunyoqarashi bilan bog'liq muammolar tahlilidan kelib chiqsak, sobiq ittifoqdan meros qolgan korruptsiya illatiga qarshi kurashda hali ancha aziyat chekishga to'g'ri keladi. Sababi, diniy-madaniy, axloqiy-madaniy qadriyat, me'yorlar doirasidan sezilarli darajada uzoqlashib, ijtimoiy jihatdan

uzilish paydo bo'lgan hamda yuqoridan quyigacha qat'iy ishlaydigan iyerarxiya tizimi hali to'liq ishga tushmagan.

Beshinchidan, korrupsiyadan kelib chiqadigan asosiy muammolar iqtisodiy va ijtimoiy muammolardir. Bular davlat mulkini o'zlashtirish, yashirini iqtisodiyotni rivojlantirish, sohalarni rivojlanishiga to'sqinlik, fuqarolarda kelajakka ishonchni so'ndirish kabi dolzarb muammolarni keltirib

chiqaradi. Korrupsiya, shuningdek, mamlakatning salbiy imidjini shakllantirishga olib keladi, bu esa o'z navbatida davlatda investitsiya muhitining yomonlashishiga olib keladi. Bundan tashqari, korrupsiya mamlakatda jinoyatchilik, terroristik va ekstremistik ko'rinishlarni rivojlantirish uchun mustahkam sharoit yaratadi.

ADABIYOTLAR

1. Ўзбекистон Республикаси Президенти Ш.М.Мирзиёевнинг Олий Мажлисга Мурожаатномасида белгиланган устувор вазифалар тўғрисида. Ўзбекистон Республикаси Олий Мажлиси Сенатининг СҚ-212-IV-сонли қарори. – Тошкент, 2021. .
2. Ўзбекистон Республикасининг Коррупцияга қарши курашиш тўғрисидаги ЎРҚ-419-сонли Қонуни. – Тошкент, 2017.
3. Ўзбекистон Республикаси Президентининг, ПҚ-3837-сонли Қарори.– Тошкент, 2018.
4. Ўзбекистон Республикаси Президентининг, ПФ-5729-сонли Фармони. – Тошкент, 2019.
5. Мелиев Х. Коррупция ва унга қарши кураш соҳасида янги босқич. Ҳуқуқ ва бурч ижтимоий-ҳуқуқий журнал 03(135). – Тошкент, 2017. –26-27 б.
6. Ўзбекистон Республикасининг Коррупцияга қарши курашиш тўғрисидаги ЎРҚ-419-сонли Қонуни. – Тошкент, 2017.
7. Ўзбекистон Республикасининг Давлат харидлари тўғрисидаги ЎРҚ-684-сонли Қонуни. – Тошкент, 2021.
8. Ўзбекистон Республикаси Президентининг Коррупцияга қарши муросасиз муносабатда бўлиш муҳитини яратиш, давлат ва жамият бошқарувида коррупциявий омилларни кескин камайтириш ва бунда жамоатчилик иштирокини кенгайтириш чора-тадбирлари тўғрисидаги, ПФ-6257-сонли Фармони ПФ-6257-сонли Фармони, – Тошкент, 2021.
9. Артхашастра или Наука о политике: В. И. Кальянов. – Москва, 1993.
10. Платон. Государство//Собрание сочинений: в 4 т. /пер. А.Н.Егунова. — Москва. Мысль. – 1994. –Т. 1. –С. 274.
11. Аристотель. О возникновении и уничтожении// Аристотель. Сочинения: в 4 т. Москва. Мысль. – 1981. Т. 2. С. 198.
12. Муқаддас Китоб. Тошкент. – 2017. 3 – чиқиш 20, 2-17-оятлар.
13. Макиавелли Н. Государь / Пер. К. А. Тананушко. Москва. АСТ. – 2002.
14. Геродот. История в девяти книгах. Ленинград. Наука. – 1972. 5 книга глава 25, С.320.
15. Islom.uz интернет сайтидан. Тошкент. – 2018.
16. adolatmarkazi.uz интернет сайтидан. Тошкент . –2020.
17. gameshki.ru интернет сайтидан Коррупция реальная угроза национальной безопасности. Тверской область . – 2020.
18. Ўзбекистон Республикаси Президентининг ПФ-27-сонли Фармони, – Тошкент, 2023.



*Mutabar HASANOVA,
Qarshi davlat universiteti tayanch doktoranti*

Psixologiya fanlari doktori (DSc) B.Jo'rayev taqrizi ostida

BILINGVIZMNING MAZMUN-MOHİYATI VA PSIXOLOGIK TABIATI

Аннотация

Mazkur maqolada bilingvizmning psixologik tadqiqotlarda mazmun-mohiyati, uning rivojlanishi, ontogenetik taraqqiyotdagi o'oni va o'ziga xosliklari ochib berilgan. Shuningdek, bilingvizmning yosh jihatdan o'sib borish tendensiyasi ham atroflicha yoritib berilgan.

Kalit so'zlar: Bilingvizm, psixologik tabiat, tushunish, psixolingvistik jihat, ta'sir va omil.

СОДЕРЖАТЕЛЬНАЯ СУЩНОСТЬ ПСИХОЛОГИЧЕСКАЯ ПРИРОДА БЛИНГВИЗМА

Аннотация

В данной статье раскрывается сущность двуязычия в психологических исследованиях, его развитие, роль в онтогенетическом развитии и его особенности. Также детализирована тенденция билингвизма к увеличению с возрастом.

Ключевые слова: Двуязычие, психологическая природа, понимание, психоллингвистический аспект, влияние и фактор.

CONTENT ESSENCE AND PSYCHOLOGICAL NATURE OF BILINGUALISM

Annotation

This article reveals the essence of bilingualism in psychological research, its development, role in ontogenetic development and its features. The tendency of bilingualism to increase with age is also detailed.

Key words: Bilingualism, psychological nature, understanding, psycholinguistic aspect, influence and factor.

Bilingvizm atamasi lotin tilidan olingan bo'lib, "bi" – "ikkilangan", "ikki xil" va "lingua" – "til" ya'ni ikki tilda gapirish va tushunish qobiliyati nazarda tutiladi. Biroq shu kunga qadar olib borilgan tadqiqotlarda bilingvizmning bolaning bilish kompetensiyasi rivojiga bo'lgan ta'sirini turlicha talqin qilingan.

Bilingviallik bo'yicha olib borilgan tadqiqotlar tarixiga nazar solsak, jumladan 1920-1930 - yillarda olib borilgan tadqiqotlar bilingv (ikki tilli) bolalarning aqliy hamda nutqiy rivojlanishi, monolingv (yakka tilli) bolalarnikiga qaraganda ancha orqada degan fikrlar ilgari surgan. Sayer D. J tadqiqotlarida bilingvizm kichik yoshdagi bolalarning aqliy rivojlanishiga salbiy ta'sir ko'rsatadi va ularni tillar muloqotida chalkashtiradi degan hulosani bergan.

1940 - yilga kelib bir qator olimlar bilingv bolalarning aqliy rivojlanishi hamda bilish darajasi monolingv bolalarniki bilan teng ekanini tasdiqladilar.

Bilingviallikni maktabgacha yoshdagi bolalarning rivojlanishiga ijobiy ta'siri katta ekanligi ilk marotaba 1962 - yilda Kanadaning York universiteti professori, psixolog Ellen Bialistik maqolasida bayon qilingan edi. Elizabet Pill va Uolles Lambert Monrealda ingliz va fransuz tillarida so'zlashuvchi bilingv bolalar hamda faqatgina fransuz tilida so'zlashuvchi monolingv bolalarni taqqoslagan holda o'tkazgantadqiqoti, bilingv bolalarning bilish darajasi monolingvlarinikiga qaraganda ancha yuqori ekanini qayd etib o'tgan.

Psixolingvistika bo'yicha olib borilgan tadqiqotlar haqiqiy ikki tillilik faqat odam xech bo'lmaganda bitta tilda har qanday fikrni mos tarzda ifodalashga qodir bo'lgan taqdirdagina rivojlanadi. Agarda nutq bironta tilda ham to'laonli shakllanmagan bo'lsa, bu holda fikr tuzilmasi buzilib ketadi va o'z fikrini ifodalashga bo'lgan intilish muvaffaqiyatsizlikka uchraydi, bu esa nafaqat psixologik ezilishlarga, balki muloqot sifatidagi chuqur yo'qotishlarga va inson shaxsiga ziyon yetishiga olib keladi. Yarim tillilik deb

ataladigan bunday hodisa, umuman olganda, jamiyat uchun ham ancha xavflidir, chunki bunda uning a'zolarining muayyan qismi hissiyotlarini, ehtiyojlari, istak-xohishlarini tegishli tarzda so'z shakliga keltira olmaydi. Agarda inson xohlagan narsasini aytolmasa, u boshqalar teng ravishda raqobatlashishga kommunikatsiyaning odatdagi shakllaridan foydalanishga qodir bo'lmay qoladi hamda u o'z-o'zini boshqarishni qandaydir boshqa shakllariga murojaat qilishga, ba'zan esa zo'ravonlik qilish, kuch ishlatishga majbur bo'ladi.

Bilingvizmning paydo bo'lishi zamirida turli xalqlar orasidagi til kontaktlariga bo'lgan ehtiyoj yotadi. Til kontaktlari turli til egalari yashaydigan hududlar umumiyliigi bilan bog'liq holatda yoki turli mamlakatlar va xalqlar o'rtasidagi siyosiy, madaniy, savdo aloqalari natijasida paydo bo'ladi.

Professor V.I.Abayev xalq tarixini to'liq va mukammal bilish uchun uning tilini o'rganish muhimligini ta'kidlaydi. Ayniqsa, til aloqalari masalalari bilan bog'liq bo'lgan boshqa xalqlar va tillar bilan tarixiy aloqalarga kirishganligi hamda o'zaro ta'siri xususidagi qarashlari ilmiy ahamiyatga ega bo'lib, mavzuning dolzarbligini belgilashda muhim omil bo'lib xizmat qiladi. Shuning uchun bilingvizm masalalarini tadqiq etish nafaqat tilshunoslik nuqtai nazaridan, balki boshqa fanlar uchun ham muhim ilmiy ahamiyatga ega.

Bilingvizm hodisasini tushunish va talqin etishda yaxlit bir xillikning yo'qligi tufayli mavjud lingvistik adabiyotlarda tushunchaning tabiatiga mos keladigan mantiqiy ta'rif o'rniga turli oddiy aylana izohlar uchraydi. Nazariy adabiyotlarda bilingvizm mohiyatini yoritishdan uzoq bo'lgan qarashlar ham ko'zga tashlanadi.

Ma'lumki, ko'pchilik faqat bir tilni, ya'ni ona tilini bilish bilan kifoyalanmaydi, hayot taqozosi tufayli ikkinchi til yoki bir necha tillarni o'rganishga majbur bo'ladi. Tilshunoslikda faqat bir tilni biluvchilarga nisbatan monolingv, ikki tilni egallagan shaxsiga nisbatan bilingv, uchta

tilni biladigan shaxsga nisbatan trilingv, ko'p tillarning sohibiga nisbatan polilingv yoki poliglot terminlari qo'llanadi.

Bilingvizm (ikki tillilik) – ikki tilda so'zlasha olish qobiliyatidir. Tildan foydalanish xususiyatiga ko'ra subordinativ va koordinativ bilingvizm ajratiladi. Subordinativ bilingvizm – dominant til (tafakkur tili) mavjud bo'lgan bilingvizm. Koordinativ bilingvizm – dominant tili bo'lmagan ikki tillilik. Bilingvizm mexanizmi – bir tildan boshqa tilga oson o'ta olish qobiliyati. U shakllangan ko'cha olish ko'nikmasiga asoslanadi.

Ko'chish ko'nikmasi – nutq birliklari tarjimasida bir tildan boshqa tilga o'tish operatsiyalarini bajara olish qobiliyati. Uning ishlashi birinchi va tarjima qilinayotgan tillarda nutqiy eshitish qobiliyati ko'nikmasi shakllanganligiga, taxminiy prognozlashtirish va o'zini o'zi nazorat qila olishiga bog'liq.

“Bilingvizm” so'zi lotin tilidagi ikki so'z: “bi” – “ikkilangan”, “ikki xil” va “lingua” – “til” so'zlaridan olingan. Shunday qilib, bilingvizm – bu ikki tilga egalik qila olish qobiliyatidir. Bu yerdan kelib chiqadiki, bilingv – ikki va undan ortiq tillarda gaplasha olish qobiliyatiga ega insondir. Lekin ikki tildan ortiq tillarni bilishni ko'p tillilik, boshqacha qilib aytganda, polilingvizm deyish mumkin. Polilingvizmning o'ziga xos xususiyati shundan iboratki, u ikki ko'rinishga ega – milliy (ma'lum bir ijtimoiy jamiyatda bir qancha tillardan foydalanish) va individual (bir shaxs tomonidan bir qancha tillarda ma'lum bir kommunikativ vaziyat taqozosi bilan foydalanish).

Psixolingvistikada tillarni o'zlashtirish va ularga egalik qilish ketma-ketligi quyidagicha ifodalanadi: T1 – birinchi til yoki ona tili va T2 – ikkinchi til yoki o'zlashtirilgan til. Agar bizni o'rab turgan til muhitida ikkinchi til dominant bo'lsa, u holda ikkinchi til birinчисini siqib chiqarishi mumkin.

Sotsiolingvistik sohasi rivojiga munosib hissa qo'shgan L.V.SHerbaning ta'kidlashicha, ikkinchi tilni o'rganish usuliga qarab bilingvizmning ikki ko'rinishi ajratiladi:

tabiiy (hayotiy);
sun'iy (ta'limiy).

Tabiiy bilingvizm, asosan, bola nutqi shakllanayotgan davrda paydo bo'ladi. Buning mohiyati esa turlicha verbal munosabatlardan tashkil topgan ijtimoiy muhit ta'siri bilan bog'liq. Til tizimidagi o'ziga xoslikni anglash sodir bo'lmashligi mumkin. O'zbek oilasida dunyoga kelgan bola nutqi o'zbek tilida shakllana boshlasa, rus oilasidagi bolaning nutqi o'z ona tilisida shakllanadi. Biroq har ikki millat vakili ijtimoiy muhit ta'sirida, ya'ni ikki tilda o'zaro kommunikativ munosabatga kirishuvchi “ko'cha” va “bog'cha” tilida o'zga til so'zlarining lug'aviy ma'nolarini anglay boshlaydi va talaffuz qiladi. Bu holat tilshunoslikda tabiiy bilingvizm deb yuritiladi. Tabiiy bilingvizmning paydo bo'lishiga turtki bo'luvchi asosiy omil sifatida bir hududda qarindosh va qarindosh bo'lmagan tillarning mavjud bo'lishi e'tiborga olinadi. Tabiiy bilingvizm turli tilli ijtimoiy muhit ta'sirida shakllanadi. Masalan, oilada rus tilida muloqotga kirishish odatiy bo'lsa, ko'chada o'zbek tilida gapirilsa yoki aksincha bo'lsa, tabiiy bilingvizm sodir bo'ladi. Ba'zida bola bir vaqtda

ikki tilni amaliy egallaydi, ikki til sistemasi bir-biriga ta'sir qilmasdan parallel ravishda shakllangan bo'lishi mumkin. Ammo bu kamdan-kam hollarda uchraydi.

Shundan kelib chiqqan holda, ilk yoshdan boshlab individning nutqiy rivojlanishini tuzatishni to'g'ri tashkil etish zarur. “Ilk start”ona tilini qabul qilishga va keyinchalik har qanday boshqa tilni o'zlashtirib olishga ham ijobiy ta'sir ko'rsatadi”. Til qanchalik oldin egallab olinsa, bilimlar ham shunchalik oson va to'liqroq o'zlashtiriladi.

Ekstensiv darajasiga ko'ra, bilingvizmning individual va ommaviy ko'rinishlari farqlanadi. Bunda bilingvizmning tarqalish holatlari nazarda tutiladi. O'zbek-ingliz, o'zbek-koreys ikki tilliligini bilingvizmning ekstensiv individual ko'rinishlari sifatida keltirish mumkin. Bilingvizmning bu ko'rinishi sun'iy individual ikki tillilikka misol bo'ladi. O'zbek-rus, o'zbek-tojik ikki tilliligi esa bilingvizmning ekstensiv ommaviy ko'rinishlari sifatida talqin etilishi mumkin. Bular, asosan, tabiiy bilingvizm sifatida namoyon bo'ladi (o'zbek-rus bilingvizmida sun'iy bilingvizm elementlari mavjud bo'ladi). Individual bilingvizmida ikkinchi til ta'siri deyarli sodir bo'lmaydi va sezilmaydi.

L.V.SHerba bilingvizmning yuqorida qayd etilgan ko'rinishlaridan tashqari, sof va aralash bilingvizm turlari borligini sanab o'tgan. Ular o'rtasida tafovutlar borligini aniq misollar yordamida isbotlab bergan. Sof bilingvizm tushunchasi ostida u so'zlovchi ongida tillar bir-biridan mustaqil sistema sifatida ajragan, ular orasida hech qanday ziddik yo'q, degan fikrni bildiradi. Buning isboti sifatida L.V.SHerba XIX asr rus aristokratlari rus va fransuz tillarida nisbatan erkin so'zlashgan bo'lsalar-da, fransuz tilidan rus tiliga, rus tilidan fransuz tiliga tarjima qila olmasliklarini fakt sifatida keltiradi. O'sha davrlarda Rossiyada ikkinchi tilga o'rgatish ayol murabbiylar tomonidan amalga oshirilgan edi. Odatda, rus tilini umuman bilmaydiganlar ataylab tanlanar edi. Mazkur metodni L.V.SHerba “gubernant ayol metodi” deb nomlagan.

T.V.Bagdanovanning ta'kidlashicha, 1990-2000 yillarda o'tkazilgan Pill hamda Lambertlar tadqiqotlari ko'pchilik olimlarni bilingvizm hodisasini tadqiq qilishga undadi. Xususan E.Bialistik bilingvizmni bolaning kognitiv rivojlanishiga bo'lgan ta'sirini o'rgandi. Ikki tilni yaxshi biladigan bolalar bilan ishlash jarayonida shuni aniqladiki, bilingvlar lingvistik jarayonlarni yuqori darajada nazorat qila olishar ekan. Bu narsa ularning kognitiv hamda kommunikativ komponentlarni tahlil qila olishlarida namoyon bo'ladi.

Kognitiv testlar natijasi bilingv bolalarning kognitiv rivojlanish darajasi monolingv bolalarnikiga qaraganda bir muncha yuqori ekanini ko'rsatdi. Balkan, Cummins, Pinto Tayschener, Titonelar fikricha bilingvallik bolaning kognitiv (bilish) hamda metalingvistik qobiliyatlarini rivojlantiradi.

Xulosa tarzda shuni ta'kidlash joizki, bugungi kunda bolalarda shakllanayotgan tillar, ularning ona tilisini unut bo'lishiga ham sababchi bo'lishi mumkin ekan. Shunday ekan tillarga ixtisoslashgan maktab ta'lim tashkiloti mutaxassislari, uy sharoitida faqatgina o'z ona tillarida muloqotga kirishishlari, nafaqat ularning ona tillari rivoji uchun xizmat qiladi, balki bolaning kognitiv rivoji uchun mustahkam poydevor bo'lib xizmat qiladi.

ADABIYOTLAR

1. Ахунзянов Э.М. Двухязычие и лексико-семантическая интерференция. – Казань: Изд-во Казан. ун-та, 1978. – 189 с.
2. Балашова Л.В. Концепт детство в метафорической системе языка. -М.2004. – 229 с.
3. Баиашвили, Т. Интерференция как проблема двуязычия. – Тбилиси, 1988. – 213 с.
4. Вригт Г.Х. Логико-философские исследования. – М.: “Наука”, 1996. 64с.
5. Гумбольдт В. О различии строения человеческих языков и его влияние на духовное развитие человечества. – М.,1999. – 400 с.



Sobir XODJAYEV

"Oila va xotin-qizlar" ilmiy tadqiqot instituti katta ilmiy xodimi, PhD

E-mail: khsobir@yahoo.com

O'zbekiston islom akademiyasi professori, sos.f.d. Sh.Sodiqova taqrizi asosida

GERMANIYA IJTIMOY HIMOYA TIZIMIDA KEKSALARNI QO'LLAB-QUVVATLASH MEXANIZMLARI

Annotatsiya

Maqolada Germaniya Federativ Respublikasida aholini ijtimoiy himoya qilish tizimining normativ-huquqiy asoslari, uning kelib chiqishining qisqa tarixi, keksalarni ijtimoiy qo'llab-quvvatlash tizimi va mexanizmlari to'g'risida fikr yuritiladi. Shu bilan birga, maqolada Germaniyada keksalarga ko'rsatilayotgan g'amxo'rlikning o'ziga xos jihatlari, uning normativ-huquqiy asoslari, ko'rsatilayotgan xizmat turlarining o'zgarish tendensiyasi hujjatlarni tahlil qilish, statistik tahlil usuli orqali ochib berilgan.

Kalit so'zlar: Ijtimoiy himoya, ijtimoiy qo'llab-quvvatlash, ijtimoiy sug'urta, ijtimoiy yordam, keksalar, demografik bosim koeffitsenti, pension bosim koeffitsenti, nafaqa, standart ehtiyojlar, o'ziga o'zi yordam berish.

МЕХАНИЗМЫ ПОДДЕРЖКИ ПОЖИЛЫХ ЛЮДЕЙ В НЕМЕЦКОЙ СИСТЕМЕ СОЦИАЛЬНОЙ ЗАЩИТЫ

Аннотация

В статье рассматриваются нормативно-правовая база системы социальной защиты в Федеративной Республике Германии, краткая история ее возникновения, система и механизмы социальной поддержки пожилых людей. Также в статье на основе изучения документов и статистического анализа раскрываются особенности ухода за пожилыми людьми в Германии, его нормативно-правовая база, тенденции изменения видов предоставляемых услуг в стране.

Ключевые слова: Социальная защита, социальная поддержка, социальное страхование, социальная помощь, пожилые люди, коэффициент демографического давления, коэффициент пенсионного давления, пенсия, стандартные потребности, самопомощь.

SUPPORT MECHANISMS FOR THE ELDERLY IN THE GERMAN SOCIAL PROTECTION SYSTEM

Annotation

The article discusses the legal framework of the social protection system in the Federal Republic of Germany, a brief history of its emergence, the system and mechanisms of social support for the elderly. Also, based on the study of documents and statistical analysis, the article reveals the features of caring for the elderly in Germany, its legal framework, trends in the types of services provided in the country.

Key words: Social protection, social support, social insurance, social assistance, elderly people, demographic pressure coefficient, pension pressure coefficient, pension, standard needs, self-help.

Kirish. Germaniya Yevropada va dunyoda birinchi bo'lib ijtimoiy sug'urta tizimini joriy etgan hamda ushbu tizimning konservativ modeli tamoyillarini to'liq amalga oshirgan davlat hisoblanadi. U ko'p hollarda umumiy farovonlik davlati yoki "ijtimoiy davlat" nomlari bilan tilga olinadi. Boshqa mamlakatlar bilan taqqoslaganda, Germaniyada turmush darajasi yuqori va individual turmush tarzini tanlash uchun ko'plab imkoniyatlar mavjud. Dunyodagi boshqa tizimlar bilan solishtirganda, nemis ijtimoiy yordam tizimini mutlaqo tartibli, markazlashgan yoki yuqori darajadagi ma'muriy erkinlikka imkon beradigan, markazlashmagan tizimlarning oralig'ida joylashgan. "O'zini o'zi boshqarish" tamoyiliga muvofiq, nafaqalarni to'lashda davlat bevosita ishtirok etmaydi, ular ijtimoiy sug'urta sxemalari tomonidan to'lanadi. Qarilik, nogironlik va boquvchisini yo'qotganlik uchun nafaqalar bir nechta sxemalarni o'z ichiga olgan pensiya tizimidan to'lanadi. Shu bilan birga imtiyozlarning moddiy miqdori hududlar bo'yicha biroz farq qilsada, bu farqlar u qadar katta bo'lmaydi.

Mavzuga oid adabiyotlar tahlili. Sotsiologiya va ijtimoiy ishda keksalarning ijtimoiy himoyasi asosiy masalalardan bir sanaladi. Ijtimoiy himoya va keksalarni ijtimoiy qo'llab-quvvatlash, aholining ehtiyojmand qatlamlarini turmush darajasini ko'tarish nazariy jihatlari xorijiy olimlardan A.Smit, Y.Shumpeter, T.Parsons, F.Xayek, P.Sorokin, J.Petti, D.Rikardo, A.Mishel', V.Repke va boshqalarning tadqiqotlarida ko'proq ko'zga tashlanadi.

Mamlakatimizda olimlardan A.Saidov, J.Toshqulov, A.Seitov, M.Bekmurodov, Sh.Sodiqova, M.G'anieva, N.Latipova va boshqalar aholining turli ijtimoiy guruhlarining ijtimoiy himoya qilish va qo'llab-quvvatlash mexanizmlari borasida izlanishlar olib borishgan. Qayd o'tish lozimki, aksariyat "ijtimoiy himoya" atamasi rossiyalik olim P.Novgorodovning asarida qo'llanilgan [18, 431]

Tadqiqot metodologiyasi. Tadqiqotda asosan Germaniyada aholining ijtimoiy himoya qilish borasidagi normativ-huquqiy hujjatlar, nemis ijtimoiy himoya tizimi va keksalarning ijtimoiy faolligini oshirish hamda ularni qo'llab quvvatlash borasida olib borilgan izlanishlar, tadqiqot natijalari kontent analizi amalga oshirildi. Shu bilan birga, mamlakatning ijtimoiy tizimi va keksalarga doir bo'lgan ma'lumotlar statistik tahlil qilindi

Ijtimoiy himoya (ta'minot yoki sug'urta) tizimi – bu turmush darajasining kafolatlanishini ta'minlaydigan, qashshoqlik sabablari va oqibatlariga qarshi kurashishga yordam beradigan va nafaqaga chiqqanidan keyin daromadlarni muammosiz qayta taqsimlashga yordam beradigan kuchli vosita. U ishsizlik, qarilik yoki oila a'zosining o'limi, sog'liqni saqlash xizmatidan foydalanish imkoniyati yo'qligi yoki cheklanganligi, oilaning etarli darajada ta'minlanmaganligi, ayniqsa, bolalar va voyaga etmaganlar qaramog'ida bo'lganlar va umuman qashshoqlik, ijtimoiy chetlatilganlik, kasallik, nogironlik, yolg'iz onalik, mehnat jarohati tufayli daromadini yo'qotganda yoki

daromadi etarli bo'lmagan taqdirda nafaqani naqd yoki natura shaklida berish bo'yicha barcha chora-tadbirlarni o'z ichiga oladigan himoyani nazarda tutadi.

Ijtimoiy himoya – fuqarolarning ijtimoiy mavqeini tenglashtirish maqsadida, qonun bilan belgilangan holatlarda, ma'lum huquqiy faktlar yuzaga kelganda, davlat tomonidan tasdiqlangan ma'lum toifadagi shaxslarga ko'rsatiladigan yordam shakli [12].

Tahlil va natijalar. BMTning Human Development Index 2022-yilga ko'ra Germaniya 189 mamlakat orasida 0,942 indeks bilan 9-o'rinni egalladi [16]. Nation Brands Index 2022 tomonidan imidj mavzusi bo'yicha 60 davlat o'rtasida o'tkazilgan xalqaro so'rovnoma esa hayot sifati va ijtimoiy adolatning yuqori ko'rsatkichlari tufayli ketma-ket qatorasiga beshinchi marta 1-o'rinni egalladi, Yaponiya esa bu ko'rsatkich bo'yicha Kanadani o'zib o'tib, ikkinchi o'rinni band qildi [15].

Aholisining soni bo'yicha Germaniya Yevropa Ittifoqida birinchi va Yevropa davlatlari orasida ikkinchi o'rinni egallaydi. Ma'lumotlarga ko'ra, 2022-yil yakuniga ko'ra, Germaniya aholisi 84,3 mln. kishidan oshgan [14]. Zamonaviy, ochiq mamlakat immigratsiya bo'yicha etakchi davlatlardan biriga aylangan.

BMT Statistika Departamenti ma'lumotiga ko'ra, bugungi kunda Germaniyada umr ko'rish davomiyligi 81 yosh bo'lib, u doimiy o'sib bormoqda. 15 yoshgacha bo'lganlar 11,1 mln. (13,3%), 15-64 yosh orlig'idagilar 55,3 mln. (66,1%) va keksa yoshdagilar 17,2 mln. kishini (20,6%) tashkil qiladi [17]. Shundan kelib chiqqan holda umumiy demografik bosim koeffitsienti 51,3 foizni, pension bosim koeffitsienti 31,2 foizni tashkil etadi. Bu shuni anglatadiki, Germaniyada ishlaydigan har bir kishi o'zi uchun zarur bo'lganidan 1,5 baravar ko'proq mahsulot va xizmatlarni taqdim etishi kerak [10].

Germaniya Federal statistika boshqarmasining ma'lumotiga ko'ra, 2060-yilga kelib, mamlakat aholisi soni kamayishi kutilmoqda – immigratsiya intensivligiga qarab mamlakat aholisi taxminan 67,6 million kishini tashkil etadi. Olimlarning hisob-kitoblariga ko'ra, 2050-yilga kelib Germaniyada har uch kishidan biri 60 yoshdan oshadi [3]. Keksalar yoshi va jamiyatdagi ulushining doimiy ravishda oshib borishi ijtimoiy sug'urta tizimining oldiga yangi muammolarni qo'yimoqda.

Aholini ijtimoiy himoyalash masalasi ilk bor XIX-asrning ikkinchi yarmida, ya'ni Germaniyada sanoatlashish sodir bo'lgan davrda ko'tarildi va 1883-yilda Bismark davrida ishchilar uchun majburiy tibbiy sug'urta joriy qilindi. 1884 - yil iyul oyida – baxtsiz hodisalardan sug'urta qilish to'g'risidagi qonun, 1889-yil 22-iyuldagi nogironlik va qarilik uchun majburiy sug'urta to'g'risida qonunlar joriy etildi. Keyingi yillarda ijtimoiy qonunchilik yanada takomillashib, farovonlik davlatining asosi paydo bo'ldi. Germaniyadan keyin Yevropaning boshqa mamlakatlarida majburiy ijtimoiy sug'urta to'g'risidagi qonunlar ketma-ket qabul qilina boshlangan [7].

Germaniyada amalda mavjud bo'lgan ijtimoiy yordam tizimi hozirgi shaklda 1962-yilda "Ijtimoiy yordam to'g'risida" Federal qonunga muvofiq yaratilgan. Bu qonun asosida avvalgi me'yoriy hujjatlar qayta tuzildi va modernizatsiya qilindi. Ko'zda tutilgan "ijtimoiy-madaniy minimum" oddiy jismoniy ehtiyojlardan tashqariga chiqqan holda ijtimoiy-madaniy ehtiyojlarni ham o'z ichiga qamrab olgan. Bu tamoyil 1962-yilgi qonunda yozilgan bo'lsa-da, unga kiritilgan keyingi o'zgartirishlar ijtimoiy yordam doirasini ancha kengaytirdi, da'vogarlarining huquqlarini mustahkamladi va ortiqcha suiste'molchilikka yo'l qo'ymaslik uchun ayrim cheklovlar kiritildi.

Bugungi kunda Germaniyada majburiy tibbiy va pensiya sug'urtasi, baxtsiz hodisalar, parvarish ehtiyojlari va

ish joyini yo'qotishdan sug'urtalashning keng tarmog'i yaratilgan. U fuqarolarni tabiiy xavf va tahdidlarning oqibatlaridan himoya qilishga qaratilgan. Tibbiy sug'urta o'z ichiga ko'plab klinikalar, xususiy shifokorlar va reabilitatsiya muassasalarini qamrab olgan.

Germaniyada sog'lig'i bilan muammosi bo'lgan aksariyat keksalar o'z uylarida istiqomat qilishadi va ularga yaqin qarindoshlar qarashadi. 1995-yil majburiy ijtimoiy sug'urta tizimi joriy etilgandan keyin keksa kishilar amabulatoriya shaklidagi qo'llab-quvvatlashga ega bo'lishdi, ayrim holatlarda esa uyda yordam ko'rsatish xizmatidan ham foydalana boshlashdi. Shuni ta'kidlash lozimki, bu xizmatlarning katta qismi sug'urta tomonidan qoplanadi. Keksalar kishilarning kasallik paytida ularga qaraydigan kishilarni o'rini bosadigan insonlarni topishni mushkulligi, ularning dam olishga bo'lgan ehtiyoji hamda bo'sh vaqtdan dam samarali foydalanish imkoniyatining yo'qligi sababli aksariyat keksa kishilar va ularning oilalari uy sharoitida keksalarga xizmat ko'rsatishni afzal ko'rishadi. O'tgan bir necha yillar davomida professional standartlarga mos ravishda jihozlangan va ta'minlangan kichik muassasalarda "so'rov bo'yicha g'amxo'rlik qilish" bo'yicha faoliyat ko'rsatadigan vaqtinchalik xizmat turlari soni oshdi [13]. Mijozlar bu xizmatlardan foydalanganliklari uchun qisman pul to'lashlariga to'g'ri kelsada, ular va bu sohada xizmat ko'rsatadigan xodimlar ham ushbu faoliyat turidan qoniqish hosil qilishadi.

2014-yilda kuchga kirgan pensiya to'plami keksalarning ahvolini yaxshilashga qaratilgan. Xususan, islohotda 63 yoshdan chegirmalarsiz pensiya va onalik pensiyasini to'lash nazarda tutilgan. Bunga bolalarni tarbiyalashga sarflangan harakatlarning kompensatsiyasi sifatida qaraladi. 1992-yilgacha bolalarni tarbiyalagan ayollarda, hozirgi ota-onalardan farqli o'laroq, maktabgacha ta'lim muassasalari xizmatlaridan foydalanish imkoniyati yo'q edi. Demak, ular o'z kasbiy faoliyatini boshlash yoki davom ettirish imkoniyati kamoq bo'lgan. Aynan onalik pensiyasida ana shu sarflangan sa'y-harakatlar hisobga olinadi. 63 yoshdagi pensiya to'lovlari, 2021 yilda kuchga kirgan onalik va yangi bazaviy pensiyalar jamiyatdagi ijtimoiy aloqalarni mustahkamlashga qaratilgan [9].

O'z navbatida, 45 yil davomida pensiya sug'urtasini to'lagan shaxslar 2014-yil 1-iyuldan chegirmasiz (63 yoshga to'lganda) pensiya olishlari mumkin [8].

2020 - yil boshida federal vazirlik bazaviy pensiya joriy etish to'g'risida qaror qabul qildi. Pensiya sug'urtasi tizimiga kamida 33 yil to'lagan va kam pul topgan har bir kishi kelajakda pensiya miqdorini oshiradi. Asosiy pensiyani taxminan 1,3 million kishi oladi, ularning ko'pchiligi ayollardir [6]. Bu holat 2021-yil 1-yanvardan joriy qilindi.

Ijtimoiy himoya tizimining moliyalashtirilishi markazlashtirilmagan bo'lsada, federal shtatlar va munitsipalitetlarning tartibga solish va ma'muriy vakolatlari cheklangan. Tizimning huquqiy asosini "Ijtimoiy yordam to'g'risida" Federal qonun tashkil etadi, u federal va mahalliy darajadagi ko'rsatmalar bilan to'ldiriladi. Shu asosda munitsipalitetlar ma'lum darajada o'z siyosatini yuritishi mumkin.

Umuman olganda, ijtimoiy yordam sxemasi daromadlari ma'lum darajadan past bo'lgan barcha aholini qamrab oladi. Bu chegara uy xo'jaliklarining kattaligi va tarkibiga, shuningdek, uning alohida ehtiyojlariga bog'liq.

Germaniyada ijtimoiy yordam muhtojlarning ehtiyojlarini qondirish uchun individual yondashuv tamoyiliga muvofiq tashkil etilgan, ammo imtiyozlar nisbatan standart va tartibga solingan bo'ladi. Ijtimoiy yordam to'rt komponent: standart imtiyozlar, maxsus qo'shimcha to'lovlar, bir martalik nafaqalar va uy-joy subsidiyalaridan iborat.

Ijtimoiy yordam nafaqalari uy xo'jaliklariga to'lanadi. Oila boshlig'i standart nafaqani to'liq oladi va har bir a'zo

yoshiga qarab bir xil miqdordagi nafaqani oladi: 6 yoshgacha bo'lgan bolalar - 50 foizi (agar ular ota yoki onasiz oilada yashasa 55 foiz). 7-14 yosh - 65 foiz, 14-17 yoshli bolalar - 90 foiz, kattalar - 80 foiz.

Standart yordam oziq-ovqat, shaxsiy gigiena, isitish va jamoat hayotida ishtirok etish uchun zarur bo'lgan telefon qo'ng'iroqlari uchun pul to'lash yoki vaqti-vaqti bilan gazeta sotib olishni o'z ichiga olgan "ijtimoiy-madaniy minimal" ni ta'minlash uchun mo'ljallangan. Imtiyozlar miqdori har bir federal shtat hukumati tomonidan belgilanadi, lekin, qoida tariqasida, ortiqcha tafovutlarga yo'l qo'ymaslik uchun boshqa federal shtatlar bilan kelishilgan holda belgilanadi.

Maxsus ehtiyojlar uchun nafaqalar to'lanishi mumkin, masalan, tayanch-harakat tizimi kasalliklari (20 foizi), homiladorlik (20 foiz), to'liq bo'lmagan oilalar (agar oilada 7 yoshgacha bo'lgan yoki 16 yoshgacha bo'lgan ikkita bola 40 foiz, agar to'rt yoki undan ko'p bola bo'lsa, 60 foiz), nogironlik (40 foiz) va sog'lig'ining yomonligi (qo'shimcha ehtiyojlarga qarab). Bu imtiyozlar (nafaqalar) qo'shilib birgalikda to'lanishi ham mumkin.

Tibbiy xizmatlar uchun to'lov ishtirokchilarning boshqa tibbiy yordam imtiyozlari bo'lmagan taqdirda sug'urta tizimining hisobidan amalga oshiriladi. Tibbiy imtiyozlar alohida holatlardagi yordamning bir ko'rinishi bo'lib, hajmi bo'yicha ijtimoiy sug'urta miqdoriga yaqin bo'ladi.

Muntazam imtiyozlardan tashqari, arizachilar *bir martalik imtiyozlarni* ham so'rab murojaat qilishlari mumkin. Odamga standart nafaqa etarli bo'lmagan qo'shimcha ehtiyojlari paydo bo'lgan taqdirda to'lanadi. Masalan, qishki kiyim yoki muzlatgich sotib olish harajatlarini o'z ichiga olishi mumkin. Bir martalik ijtimoiy yordamni olish va uning nazorati boshqa turdagi yordam shakllariga qaraganda erkinroq yo'lga qo'yilgan.

Xulosa va takliflar. Germaniyada ijtimoiy himoya faoliyati uchta fundamental tamoyilga asoslanadi. Bular

birdamlik, muammolarning quyi darajada xal qilinishi va markazlashtirilmagan ma'suliyatga amal qilish.

Boshqaruv asoslangan federal qonunlar va siyosiy chora-tadbirlar quyidan, ya'ni hududiy va mahalliy boshqaruv organlari tomonidan ishlab chiqiladi, shunga monand ravishda hududiy va mahalliy boshqaruv organlari muhtojlarga yordam berish xizmatini olib borish majburiyatini o'z zimmlariga olishgan.

Ijtimoiy himoya xizmatlarining aksariyat qismi NNTlar tomonidan amalga oshiriladi. Eng yirik NNTlar — ikki yirik diniy tashkilot bo'lib (CARITAS – katolik cherkovi, Diakone – protestant cherkovi), ular birinchi darajadagi xizmatlarni bajaradi. Boshqa xizmatlar qonun bilan belgilangan tashkilotlar tomonidan amalga oshiriladi.

Ijtimoiy himoya faoliyatining yaxshi yo'lga qo'yilganligining yana bir sababi Germaniyada *o'ziga o'zi yordam berish* harakati yaxshi rivojlangan. Shu bilan birgalikda kasaba uyushmalari to'g'ridan-to'g'ri xizmat ko'rsatishmasada, mazkur faoliyatni qo'llab-quvvatlashda faol yordam berishadi.

Germaniyada ijtimoiy himoya tizimi asosan davlat tomonidan *moliyalashtiriladi*. Shuningdek, mahalliy hokimiyatlarning xizmat ko'rsatuvchi tashkilotlar bilan tuzilgan davlat shartnomalaridan tushgan tushumlar muhim ahamiyat kasb etadi. Ixtiyoriy badallardan tushgan daromad va ajratilgan volonterlik vaqti ham e'tiborga loyiq.

Muvaffaqiyatli faoliyatning asosiy omillari sifatida doimiy ravishda harajatlarni kamaytirish choralarini topishga harakat qilish, erishilayotgan natijalarning doimiy o'lchanib borish tizimining mavjudligi, ijtimoiy xizmat mijozlarining individual qo'llab-quvvatlanishi, bir darcha xizmatlarining yaxshi rivojlanganligi, turli hamkorlarning jalb qilinishi holatlarini keltirish mumkin.

ADABIYOTLAR

1. В Германии выросла доля населения с миграционным фоном. <https://www.dw.com/ru/v-germanii-vyroslo-dolja-naselenija-s-migracionnym-fonom/a-61446675>
2. В Германии впервые за четыре года вырос уровень рождаемости. <https://www.dw.com/ru/v-germanii-vpervye-zachetyre-goda-vyros-uroven-rozhdaemosti/a-62697856>
3. Где в Германии учат работать с пожилыми людьми. <https://www.dw.com/ru/gde-v-germanii-uchat-rabotat-s-pozhilyimi-ludmi/a-39147355>
4. Европейская социальная хартия. [Электронный ресурс]. URL: <http://www.coe.int/fr/web/turin-european-social-charter>
5. Конституция Федеративной Республики Германии. https://www.1000dokumente.de/?c=dokument_de&dokument=0014_gru&l=ru&object=translation
6. Население Германии. <https://countrymeters.info/ru/Germany>
7. Социальное обеспечение. <https://ru.wikipedia.org/wiki/>
8. Сильное социальное государство. <https://www.tatsachen-ueber-deutschland.de/ru/germaniya-obzor/silnoe-socialnoe-gosudarstvo>
9. Обогащающее многообразие. <https://www.tatsachen-ueber-deutschland.de/ru/germaniya-obzor/obogaschayuschee-mnogoobrazie>
10. Население Германии. <https://countrymeters.info/ru/Germany>
11. Положительный опыт предоставления социальных услуг в странах Юго-Восточной Европы. Москва: МОТ, 2008. 124 с. 73 бет
12. Социальная защита населения: опыт организационно-административной работы. Учебный курс. – Ростов-на-Дону: МарТ, 2009. –400 с.
13. Положительный опыт предоставления социальных услуг в странах Юго-Восточной Европы. Москва: МОТ, 2008.. 124 с.
14. Current population of Germany. https://www.destatis.de/EN/Themes/SocietyEnvironment/Population/Current-Population/_node.html
15. Nation Brands Index 2022: Germany finishes first again with Japan and Canada rounding out the top three nations. <https://www.ipsos.com/en/nation-brands-index-2022>



Nuriddin XOLMIRZAYEV,
Navoiy davlat pedagogika instituti tayanch doktoranti
E-mail:nuriddinxolmirzaev@mail.ru

NavDPI professori D.Narziqulova taqrizi asosida

PEDAGOGICAL CONDITIONS OF FORMING SOCIO-CULTURAL COMPETENCE OF THE FUTURE TEACHER

Annotation

The article highlights the importance of pedagogical conditions for the formation of socio-cultural competence of the future teacher. Methods of determining pedagogical conditions of socio-cultural competence are considered. Analysis of different points of view on this problem allowed us to present specific conditions of socio-cultural competence. The main principles of higher education that develop the socio-cultural competence of a person are analyzed.

Key words: The concept of "Condition", pedagogical conditions, self-development, diagnostics, cooperative learning, psychological support, intercultural communication, "Personality formation".

ПЕДАГОГИЧЕСКИЕ УСЛОВИЯ ФОРМИРОВАНИЯ СОЦИОКУЛЬТУРНОЙ КОМПЕТЕНТНОСТИ БУДУЩЕГО УЧИТЕЛЯ

Аннотация

В статье подчеркивается значение педагогических условий для формирования социокультурной компетентности будущего учителя. Рассмотрены методы определения педагогических условий социокультурной компетентности. Анализ этой проблемы с разных точек зрения позволяет представить конкретные условия социокультурной компетентности. Анализируются основные принципы высшего образования, развивающие социокультурную компетентность человека.

Ключевые слова: Понятие «Состояние», педагогические условия, саморазвитие, диагностика, совместное обучение, психологическое сопровождение, межкультурная коммуникация, «Формирование личности».

BO‘LAJAK O‘QITUVCHINING IJTIMOYIY-MADANIY KOMPETENSIYASINI SHAKLLANTIRISHNING PEDAGOGIK SHARTLARI

Annotatsiya

Maqolada bo‘lajak o‘qituvchining ijtimoiy-madaniy kompetensiyani shakllantirishning pedagogik shartlari muhimligi asoslanadi. Ijtimoiy-madaniy kompetensiyaning pedagogik shartlarini aniqlash usullari ko‘rib chiqiladi. Ushbu muammo bo‘yicha turli nuqtai nazardan tahlil qilish bizga ijtimoiy-madaniy kompetensiyaning o‘ziga xos shartlarini taqdim etishga imkon beradi. Shaxsni ijtimoiy-madaniy kompetensiyasini rivojlantiruvchi oliy ta‘limning asosiy tamoyillari tahlil etiladi.

Kalit so‘zlar: “Shart” tushunchasi, pedagogik shart-sharoit, o‘z-o‘zini rivojlantirish, diagnostika, hamkorlikda o‘rganish, psixologik qo‘llab-quvvatlash, madaniyatlararo muloqot, “Shaxsni shakllantirish”.

Kirish. O‘zbekiston Respublikasi Prezidentining “Pedagogik kadrlarni tayyorlash, xalq ta‘limi xodimlarini qayta tayyorlash, xalq ta‘limi xodimlarini qayta tayyorlash va ularning malakasini oshirish tizimini yanada takomillashtirish chora-tadbirlari to‘g‘risida”gi 2020 - yil 26 - sentyabrdagi PQ-3289 son qarorida, “bo‘lajak pedagog xodimlarning kasbiy bilimi, ko‘nikmasi va mahoratini uzluksiz yangilab borish, zamonaviy talablarga muvofiq ta‘lim sifatini ta‘minlash uchun zarur darajada kasbiy, ijtimoiy hamda shaxsiy tayyorgarlikni oshirish, mustaqil fikrlash ko‘nikmalarini singdirish, pedagogik nufuz va kompetentlikni rivojlantirish” alohida ta‘kidlab o‘tilgan. [1]

Jadal sur‘atlar bilan odimlab borayotgan globallashuv jarayoni, davlat va jamiyatning rivojlanishi ilm-fan, texnika va texnologiyalar sohasida erishilgan yutuqlar, oliy ta‘lim tizimida faoliyat yuritayotgan ilmiy kadrlar salohiyati, ularning kelajak istiqbollari, ijodkorligi va tashabbuskorligi bilan bog‘liqligini ijtimoiy hayotning o‘zi ko‘rsatmoqda. Bugungi kunda, ayniqsa, ta‘lim sohasida yoshlarimizning zamonaviy ta‘lim olishi, milliy-ma‘naviy qadriyatlarimizni chuqur o‘rganishi, turli sohalarda ilmiy tadqiqot ishlarini olib borishi, jahon tajribalarini o‘rganishi, xorijiy ilg‘or tajribalarni amaliyotga tatbiq etishi, zamonaviy ilm va texnikaning cho‘qqilariga erishishi uchun to‘liq sharoitlar yaratildi. Bo‘lajak o‘qituvchilarning ijtimoiy-madaniy kompetensiyaga

ega bo‘lishi, tez o‘zgaruvchan sharoitlarga nisbatan moslashuvchan bo‘lishini zamonning o‘zi talab etmoqda. Shu bois ham oliy ta‘lim muassasalarida bo‘lajak o‘qituvchilarning ijtimoiy-madaniy kompetentligini zamon talablariga javob bera oladigan darajada rivojlantirish, mazkur tizimni yangi sifat bosqichiga ko‘tarishning muhim shartlaridan biridir.

Bo‘lajak o‘qituvchining ijtimoiy-madaniy kompetensiyasini shakllantirish tizimi muayyan shartlar mavjud bo‘lganda muvaffaqiyatli ishlashi va rivojlanishi mumkin. “Shart” tushunchasini falsafiy nuqtai nazardan ta‘riflasak, ob‘ektning uni o‘rab turgan hodisalarga munosabatini ifodalovchi falsafiy kategoriya, ularsiz u mavjud bo‘lmaydi. Shart - bu ob‘ektning paydo bo‘lishi, mavjudligi yoki rivojlanishi uchun zarur bo‘lgan narsalar, jarayonlar, munosabatlar va boshqalar to‘plami hisoblanadi.

“Shart” tushunchasini pedagogik tadqiqotlar negizida ko‘rib chiqsak, N.M. Yakovleva, u berilgan pedagogik hodisaning muhitini tashkil etuvchi ob‘ektlarning butun majmuasini hisobga olishni zarur deb hisoblamaydi, chunki bu holda ular unga hech qanday ta‘sir ko‘rsatmaydigan tasodifiy ob‘ektlarni ham o‘z ichiga oladi. Boshqa tomondan, pedagogik shartlar soni ob‘ektning o‘ziga xos ichki xususiyatlarini o‘z ichiga oladi. [2]

Demak, pedagogik shart-sharoitlar o‘quv jarayonining o‘zaro ta‘sir qiluvchi chora-tadbirlar majmui bo‘lib, talabning

pedagogik faoliyatning yuqori bosqichiga o'tishini ta'minlaydi. Shartlar nafaqat tizimning ishlashiga hissa qo'shishi, balki to'siq sifatida ham harakat qilishi mumkin. Tizimning ishlashi va rivojlanishi uchun zarur va yetarli shartlarni aniqlash, ya'ni biz biron bir komponentni istisno qilib bo'lmaydigan shartlarning to'liq to'plamini aniqlashimiz kerak.

Mavzuga oid adabiyotlar tahlili. Oliy ta'lim muassasalarida mutaxassislar tayyorlash muammolari bo'yicha zamonaviy pedagogik adabiyotlarni tahlil qilib, pedagogik shartlarning bir qancha guruhlarini aniqladik. Bularga: darsliklar, dasturlar, ijodiy topshiriqlar tizimi, muammoli vaziyatlar (I.M.Bogdanova, V.M.Gorbunova va boshqalar); o'rganilayotgan materialning mazmuni va xususiyatlariga qarab metod va shakllar majmuasini qo'llash (V.I.Andreev, A.A.Verbitskiy, N.I.Vinogradov va boshqalar); o'quvchilarning bilish jarayonlarining o'ziga xos xususiyatlarini va ularning motivatsiyasini shakllantirishning o'ziga xos xususiyatlarini hisobga olish (Z.V. Semyonova, Z.S.Shevchuk va boshqalar). Tizimlarning ishlash shartlarini ko'rib chiqishga yondashuvlarning xilma-xilligiga qaramay, umuman olganda, ularning tizimga ta'siri natijasi biz nazorat qiladigan parametrlarga va biz nazorat qila olmaydigan parametrlarga funktsional bog'liqlik sifatida ifodalanishi mumkin.

Ijtimoiy-madaniy kompetensiyani shakllantirish tizimining ishlashi va rivojlanishini ta'minlaydigan pedagogik sharoitlarda biz ijtimoiy-madaniy kompetensiyani shakllantirishga qaratilgan ta'lim jarayonining chora-tadbirlar majmuasini o'zaro ta'sir yo'llari va vositalarini tushunamiz. Bunday pedagogik shartlar majmuasini aniqlash uchun quyidagi usullarni tanladik:

- mutaxassislar tayyorlash sifatiga oliy ta'limning ijtimoiy buyurtmasini belgilash;
- ijtimoiy-madaniy kompetensiyani shakllantirish jarayonini ijodiy deb hisoblash;
- oliy ta'limda ijtimoiy-madaniy kompetensiyani shakllantirish jarayonining o'ziga xos xususiyatlarini ochib berish;
- tizimli-kulturologik yondashuv imkoniyatlaridan foydalanish.

Tadqiqot metodologiyasi. Oliy ta'limning shaxsni rivojlantiruvchi quyidagi asosiy tamoyillarini ko'rib chiqish mumkin. Birinchi tamoyil oliy ta'lim muassasalarida shaxs erkinligi va huquqlarini amalga oshirish uchun qulay demokratik shart-sharoitlarni yaratish muhim hisoblanadi. Shu bilan birga, shaxsning namoyon bo'lish sohasi va rivojlanishi faqat o'quv mashg'ulotlari bilan cheklanmasligi kerak. Oliy ta'lim muassasasining mintaqadagi ilmiy, ishlab chiqarish va jamoatchilik aloqalari bilan bog'liq ochiqlikni tufayli u norasmiy muloqot, sport, san'at va boshqalar orqali kengayib bormoqda.

Ijtimoiy-madaniy kompetensiyani shakllantirishda shaxsning yashash maydoni doirasini madaniyatlararo muloqot darajasigacha kengaytirish zarur. Buni telekommunikatsiya imkoniyatlaridan foydalangan holda xorijiy universitetlar bilan talabalar va o'qituvchilar almashinuvi orqali amalga oshirish mumkin.

Ikkinchi tamoyil - universitetdagi ilmiy-pedagogik jarayonning barcha sub'ektlari tomonidan oliy ma'lumotli mutaxassisni rivojlantirishda ierarxik qadriyatlar tizimini bilish va qabul qilish. Talaba - bo'lajak o'qituvchi shaxsining tuzilishini o'rganish maqsadlarida biz uning shaxsiyati fazilatlarining ularning namoyon bo'lish shartlarini sub'ektiv aks ettirish bilan bog'liqligiga, birinchi navbatda, madaniyatlararo muloqot jarayonida e'tibor qaratish lozim.

Uchinchi tamoyil - shaxs rivojlanishining to'liqligi va uzluksizligini ta'minlashdir. Shunga ko'ra, abituriyentlarni tanlashdan boshlab va oliy ta'lim muassasasi bitiruvchilarini

taqsimlashgacha bo'lgan shaxsiy xususiyatlarni hisobga olish kerak.

o'rtinchi tamoyil - shaxsni rivojlantiruvchi ta'limni amalga oshirishda tizimli uslub. Yangi bilim va ko'nikmalarni o'zlashtirishning o'zi shaxsiy xususiyatlarning ma'lum bir rivojlanishiga hissa qo'shadigan o'quv va kasbiy faoliyatning bunday parametrlarini o'zgartirish va erkin tanlashni o'z ichiga olishi kerak.

Beshinchi tamoyil - bu o'z-o'zini rivojlantirish bo'lib, hayotning strategik turlarida, jumladan, maqsadlarni belgilash va rejalashtirishda mustaqillikni rivojlantirish bilan qo'llab-quvvatlanadi. Xususan, shaxsiy o'zini o'zi rivojlantirish tamoyili uning faolligi va shaxsiy xususiyatlarini o'z-o'zini yaxshilashda ifodalanadi.

Oltinchi tamoyil - bu shaxsning rivojlanishida teskari aloqa rolini o'ynaydigan muntazam diagnostika va o'z-o'zini diagnostika hisoblanadi. Shaxsning samarali diagnostikasi shaxsning bir, nisbatan tor faoliyat turida emas, balki butun hayotda namoyon bo'lishi haqidagi ma'lumotlarga asoslanishi kerak, ya'ni u tizimli va uslubiy xarakterga ega bo'lishi kerak.

Yettinchi tamoyil o'quvchilarning shaxsiyatini rivojlantirish uchun psixologik qo'llab-quvvatlash uchun sharoit yaratish bilan bog'liq. Talabaga, agar u psixologik yordamga muhtojligini bilsa, unga individual maslahat berish uchun psixologik xizmat mavjudligini nazarda tutadi. Ijtimoiy-madaniy kompetensiyani shakllantirishda shaxsni rivojlantiruvchi yondashuvdan foydalanib, biz har bir o'quvchining individual kognitiv qobiliyatlarini rivojlantirishga e'tibor qaratamiz; Turli diagnostika usullaridan moslashuvchan foydalanish va har xil turdagi o'quv ishlarini bajarayotgan har bir talabaning doimiy monitoringi kognitiv imtiyozlarning tanlanishini, ularning namoyon bo'lishining barqarorligini, o'quv ishlarini bajarishda faollik va mustaqillikni qayd etish imkonini beradi. [5.]

Ijtimoiy-madaniy kompetensiyani muvaffaqiyatli shakllantirishning muhim shartlaridan biri hamkorlikda o'rganishdir. Ijtimoiy-madaniy kompetensiyani shakllantirish uchun o'quv faoliyatini tashkil etishning afzal ko'rilgan shakli mustaqil individual yoki guruhdagi birgalikdagi ishdir. Jahon amaliyotida har bir kishini faol bilim faoliyatiga jalb qilishni nazarda tutuvchi talabalarining mustaqil faoliyatini tashkil etish yo'llari izlanmoqda.

Hamkorlikda o'rganish o'quvchilarning mustaqilligi va tashabbusiga tayanishni o'z ichiga oladi. Bitta vazifa, loyiha ustida 2-5 kishidan iborat guruhlarda ishlash o'quvchilarni bir g'oya bilan birlashtiradi va tushuntirish-illyustrativ va reproduktiv usullarga qaraganda ancha samaralidir. O'qituvchi alohida talabalarga yoki talabalar guruhiga ko'proq vaqt ajratishi mumkin. Shu bilan birga, kerakli vaqtda u hammani birlashtira oladi, kerakli tushuntirishlarni beradi, ma'ruza qiladi va hokazo. Ushbu yondashuvning eng qiziqarli usullaridan biri bu jamoaviy o'rganishdir. Bu usul "guruh maqsadlari"ni va butun guruh muvaffaqiyatini ta'minlaydi. Bunga faqat jamoaning, har bir a'zosining o'rganilayotgan muammo ustida ishlashda uning boshqa a'zolari bilan doimiy o'zaro munosabatda bo'lgan mustaqil faoliyati natijasida erishish mumkin.

Aytish joizki, guruhlar tuzib, ularga tegishli topshiriq berishning o'zi kifoya emas. Muloqot jarayonida o'rganish - o'quvchilarning bir-biri bilan, o'qituvchi bilan, shu jumladan chet tilida muloqot qilish, buning natijasida juda zarur aloqa paydo bo'ladi. Bu ijtimoiy muloqot, chunki bu jarayonda o'quvchilar navbatma-navbat turli xil ijtimoiy rollarni bajaradilar: rahbar, ijrochi, tashkilotchi, ma'ruzachi, ekspert, tadqiqotchi va boshqalar.

Tahlil va natijalar. Jamiyatning hozirgi bosqichda oliy ta'limga bo'lgan talablari, eng avvalo, dunyoda va mamlakatimizda ro'y berayotgan global o'zgarishlar bilan belgilanadi. Global integratsiya jarayonlari o'z madaniyatiga

va boshqa madaniyatlarga hurmatni singdirish, insonni tabiiy muhitdagi kabi turli xil madaniy tizimlarda ongli ravishda yashash va harakat qilishga o'rgatish vazifasini qo'ydi, shuning uchun oliy ta'limda talabalar tayyorlash tizimi faqat jamiyat manfaatlariga emas, balki shaxsning ijtimoiy-madaniy va ma'naviy ehtiyojlariga yo'naltirilgan bo'lishi kerak.

Ijtimoiy-madaniy kompetentsiyani shakllantirish ijodiy jarayondir, chunki u o'qituvchining kasbiy va ijodiy tayyorgarligining ajralmas qismidir. Boshqa tomondan, ijtimoiy-madaniy kompetentsiyani shakllantirish mutaxassisning tor kasbiy tayyorgarligi doirasidan tashqariga chiqadi va umumiy madaniy ahamiyatga ega bo'ladi.

Ijtimoiy-madaniy kompetentsiyani shakllantirish jarayoni ijodiy fikrlashni rivojlantirish bilan chambarchas bog'liq: tahlil qilish va sintez qilish qobiliyati, ijtimoiy-madaniy ma'lumotlarga tanqidiy munosabatda bo'lish qobiliyati, madaniyatlararo muloqotda bunday ma'lumotlardan foydalanish uchun g'oyalarni yaratish va ulardan foydalanish qobiliyati.

Oliy ta'limda ijtimoiy-madaniy kompetentsiyani shakllantirishning o'ziga xos xususiyatlari haqida gapirganda, uning xususiyatlari quyidagilardan iborat ekanligini ta'kidlash lozim: bo'lajak mutaxassislarning individual psixologik sifatlarini rivojlantirish, maxsus til va nutq tayyorgarligi, maqsadli psixologik tayyorgarlik, madaniyatshunoslik asoslarini o'zlashtirish; madaniyatlararo muloqotning xususiyatlarini o'rganish.

Yuqorida aytilganlarga asosanib, bo'lajak o'qituvchining ijtimoiy-madaniy kompetentsiyasini shakllantirish quyidagi sharoitlarda samaraliroq bo'ladi deb ta'kidlashimiz mumkin:

- madaniyatlararo muloqot g'oyalari asosida, ya'ni millatlararo o'zaro tushunish va bag'rikenglik, o'z va boshqa madaniyatlararga hurmat ruhida o'quv jarayonining shaxsni rivojlantiruvchi xarakterini ta'minlash;

- "o'qituvchi – talaba", "o'qituvchi – o'quvchilar guruhi", "talaba – talaba", "talaba – o'quvchilar guruhi" munosabatlarini o'zaro tushunish va hamkorlik tamoyillari asosida tashkil etish;

- o'quv, kasbiy va o'quv-kasbiy faoliyatda shakllar, usullar va vositalarning maqbul kombinatsiyasidan foydalanish.

I.G.Pestalozzi, A. Distervega, K.D.Ushinskiy va boshqalarning asarlarida rivojlanayotgan ta'lim nazariyasi bayon qilingan. Ta'lim insonning aqliy rivojlanishida, uning shaxsiy xususiyatlarining butun majmuasini shakllantirishda yetakchi harakatlantiruvchi kuch sifatida e'tirof etiladi.

Rivojlanish shaxsning vaqt o'tishi bilan jismoniy va ruhiy o'zgarishi jarayoni sifatida talqin etiladi, bu uning har qanday xossalari va parametrlarining yaxshilanishini, kichikdan kattaga, oddiydan murakkabga, pastdan yuqoriga o'tishni anglatadi. Rivojlanish qobiliyati tabiatan insonga xos bo'lib, shaxsning ajralmas mulki ekanligi va shaxsning aqliy rivojlanishi ko'p jihatdan irsiyatning biologik mexanizmi bilan belgilanadi. Boshqa tomondan, shaxsning shakllanishiga shaxs rivojlanayotgan ijtimoiy muhit juda katta ta'sir ko'rsatadi.

ADABIYOTLAR

1. O'zbekiston Respublikasi Prezidentining Pedagogik kadrlarni tayyorlash, xalq ta'limi xodimlarini qayta tayyorlash, xalq ta'limi xodimlarini qayta tayyorlash va ularning malakasini oshirish tizimini yanada takomillashtirish chora-tadbirlari to'g'risidagi 2020 - yil 26 - sentyabrdagi PQ-3289 son qarori.
2. Скаткин М.Н. Методология и методика педагогических исследований / М.Н. Скаткин. - М.: Педагогика, 1986.
3. Грушевицкая Т.Г. Основы межкультурной коммуникации / Т.Г. Грушевицкая, В.Д. Попков, А.П. Садохин. - М.: Юнити, 2003.
4. Селевко Г. Компетентности и их классификация / Г. Селевко // Нар. образование. - 2004. - № 4.
5. Бернштейн Н.А. Биомеханика и физиология движений / Н.А. Бернштейн. — Воронеж: НПО МОДЭК, 1997.

Inson o'zini o'zi tartibga soluvchi va o'zini o'zi boshqaradigan tizim bo'lib, uning rivojlanish jarayoni o'zini o'zi boshqarish va o'zini o'zi boshqarishga bo'ysunadi. [3, 141]

Shaxsga yo'naltirilgan rivojlanish ta'limida (V.D.Shadrikov, I.S.Yakimanskaya va boshqalar) maktab, oila, ijtimoiy-madaniy muhitning o'ziga xos sharoitlarida, ularni idrok etish va tushunish jarayonida olingan sub'ektiv hayot tajribasiga alohida ahamiyat beriladi. Bu, albatta, talabani o'quv materialining mazmuni, turi va shakliga individual tanlanganligini, uning motivatsiyasini, olingan bilimlardan mustaqil ravishda, o'z tashabbusi bilan, mashg'ulotda belgilanmagan vaziyatlarda foydalanish istagini hisobga oladi [4].

Xulosa. Biz ijtimoiy-madaniy ma'lumotlarni faol va mustaqil izlash, qayta ishlash va qo'llashga e'tibor qaratganimiz sababli, ijtimoiy-madaniy kompetentsiyani shakllantirish muammolarini hal qilish uchun hamkorlik va interaktiv ta'lim g'oyalariga murojaat qilamiz. Bu muammoni muvaffaqiyatli hal qilish uchun talabalar nafaqat axborot oqimida mustaqil harakatlana olishlari, balki hamkorlik qilish metodologiyasini ham egallashlari, ta'lim jarayonining barcha ishtirokchilari bilan ongli ravishda teng huquqli munosabatda bo'lishlari kerak.

Ijtimoiy-madaniy kompetentsiyani shakllantirish jarayonida o'ta muhim nuqta - bu o'quv, kasbiy va o'quv-kasbiy faoliyat shakllari, usullari va vositalarining maqbul kombinatsiyasi hisoblanadi.

Umuman olganda, bo'lajak o'qituvchilarning ijtimoiy-madaniy kompetentsiyasini shakllantirishda faol o'qitish usullaridan foydalanish, nafaqat bilim, ko'nikma, balki shaxsning rivojlanishida hal qiluvchi rol o'ynaydigan shaxsiy hissiyot shakllanishiga ham ta'sir ko'rsatishga imkon beradi.

Yuqoridagilarni umumlashtirgan holda shuni ta'kidlash kerakki, ishlab chiqilgan texnologiya bo'lajak o'qituvchilarning ijtimoiy-madaniy kompetentsiyasini shakllantirish tizimining mulki hisoblanadi.

Psixologik, pedagogik va uslubiy adabiyotlarga asosanib, biz bo'lajak o'qituvchilarning ijtimoiy-madaniy kompetentsiyasining mohiyatini, tuzilishini, mazmunini, ijtimoiy-madaniy kompetentsiyasini shakllanishining pedagogik shartlari belgiladik, bunda kasbiy faoliyat jarayonida o'z mamlakati va xorijiy mamlakatlarning milliy xususiyatlari to'g'risidagi ijtimoiy-madaniy bilimlar va madaniyatlararo muloqot sohasidagi ko'nikmalar, shu bilan birga ochiqko'ngillik, hamdardlik, bag'rikenglik kabi professional muhim fazilatlarni namoyon etadi.

Ijtimoiy-pedagogik kompetentlik bo'lajak o'quvchini jamiyat, ijtimoiy-madaniy muhit bilan tanishtirishning zaruriy qismi bo'lib, o'tmish merosga hurmat bilan munosabatda bo'lish, voqelikni ijodiy idrok etish va o'zgartira olish qobiliyatini shakllantiradi. U insonning ijtimoiy tajribasi, istiqbolda o'z-o'zini rivojlantirishga intilishi bilan belgilanib, dunyoqarash va xatti-harakatlarning mustahkam asoslarini o'zida mujassam etadi.



UDK: 372.3/4(075.8)

Elyorbek XOLMIRZAYEV,
Viloyat hokimligi yoshlar siyosati, ijtimoiy rivojlantirish va ma'naviy-ma'rifiy
ishlar bo'yicha kotibiyati mudiri
E-mail: xolmirzayev@mail.ru

Toshkent davlat pedagogika universiteti professori, p.f.d B.Abdullaeva taqrizi asosida

PRACTICAL INTERPRETATION OF UNORGANIZED YOUTH PROBLEMS: PROBLEMS AND SOLUTIONS

Annotatsion

The article will talk about the state policy on youth, youth issues on this day. There are also interpretations of unorganized youth and their adaptation to active khayot and topical issues of the development of social activism.

Key words: Youth, State, Politics, unorganized youth, problems, solutions, all-purpose organizations, pedagogical system.

ПРАКТИЧЕСКАЯ ИНТЕРПРЕТАЦИЯ ПРОБЛЕМ НЕОРГАНИЗОВАННОЙ МОЛОДЕЖИ: ПРОБЛЕМЫ И РЕШЕНИЯ

Аннотация

В статье пойдет речь о государственной политике в отношении молодежи, молодежных проблемах в этот день. Есть также интерпретации неорганизованной молодежи и ее адаптации к активному хайоту, а также актуальные вопросы развития социальной активности.

Ключевые слова: Молодежь, государство, политика, неорганизованная молодежь, проблемы, решения, универсальные организации, педагогическая система.

UYUSHMAGAN YOSHLAR MUAMMOLARINING AMALIY TALQINI: MUAMMO VA YECHIMLARI.

Annotatsiya

Maqolada hozirgi kunda yoshlarga oid davlat siyosati, yoshlar masalalari bo'yicha so'z yuritiladi. Shuningdek, uyushmagan yoshlar va ularning faol xayotga moslashishlari va idtimoiy faolligini rivojlantirishning dolzarb masalalari talqin etilgan.

Kalit so'zlar: Yoshlar, davlat, siyosat, uyushmagan yoshlar, muammolar, yechimlar xamkor tashkilotlar, pedagogic tizim.

Kirish. Bugungi kunda O'zbekiston Respublikasida yoshlarga oid davlat siyosatini amalga oshirishda yoshlar muammolarining ustivor ekanligini hisobga olib, yoshlarning huquq va erkinliklarini ta'minlash tizimini takomillashtirish, shuningdek, ularni ximoya qilish uchun bir qator islohatlar amalga oshirilmoqda. O'zbekiston Respublikasi Prezidenti huzurida Davlat boshqaruvi akademiyasi qoshidagi Yoshlar muammolarini o'rganish va istiqbolli kadrlar tayyorlash instituti O'zbekiston Respublikasi Prezidentining 2017 - yil 14 avgustdagi "O'zbekiston Respublikasi Prezidenti huzuridagi Davlat boshqaruvi akademiyasi qoshidagi Yoshlar muammolarini o'rganish va istiqbolli kadrlarni tayyorlash Instituti faoliyatini tashkil qilish chora tadbirlari to'g'risida"gi PQ -3206-son Qarori ijrosi doirasida 2023 - yil davomida bir qator yirik tadqiqotlar o'tkazildi. Jumladan, "Hududlardagi yoshlarga doir dolzarb muammolari", "Yoshlar o'rtasida uchrayotgan muammolar", "Uyushmagan yoshlar ijtimoiy faolligini oshirish", "Yosh oilalar turmushi davomida keng uchraydigan muammolar va ularni bartaraf etish yo'llari" mavzularida o'rganishlar amalga oshirilib, aniqlangan muammolar yuzasidan tegishli taklif va tavsiyalar ishlab chiqilgan.

Mavzuga oid adabiyotlar tahlili. Tahlil va o'rganishlar shuni ko'rsatdiki, yoshlarga oid olib borilayotgan davlat siyosati bilan birga ular orasida bir qancha muammolar borligi talqin etildi:

Uyushmagan yoshlarning ayrim muammolari:

1-muammo.

Axborot almashinuvining kuchayishi yoshlarni hamisha axborot oqimi ta'sirida bo'lishiga olib kelmoqda. Bugungi kunda Internet tarmoqlarida buzg'unchilik, zo'ravonlik, ekstremizm va terrorizmni targ'ib qiluvchi, turli

xil firibgarlik yo'llari bilan oson pul topish yo'llariga qio'iqtiruvchi veb-saytlar 10 mingdan, ahloqsizlik va behayolikni targ'ib qilishga qaratilgan veb-saytlar 50 mingdan oshiqni tashkil etmoqda. Ushbu veb-saytlar hamda ularning ijtimoiy tarmoqlardagi sahifalari yoshlarning ongini buzish uchun faol targ'ibor-tashviqot ishlari olib bormoqda. Ayniqsa, uyushmagan yoshlar ijtimoiy faolligi juda rast bo'lganligi uchun ularning bo'sh vaqtlari ko'p bo'ladi. Shuning uchun xam ular Internetning ashaddiy muxlislaridir. Ularda yengil va oson pul topishga bo'lgan ehtiyoj juda kattadir.

Yechimi:

Shuni nazarda tutgan holda axborot texnologiyalar taraqqiyoti natijasida Internet tarmoqlarida tarqatilayotgan ma'lumotlar, "ommaviy madaniyat"ning turli xil ko'rinishlaridan himoyalanihga qaratilgan qoidalar tizimini yaratish va bunda davlat va nodavlat tashkilotlar vazifalarini aniq belgilab qo'yish zarurati mavjud. Bunday vaziyatda yoshlar ongini salbiy g'oyalardan himoya qilishga qaratilgan Qonun loyihasi, "Axborot xavfsizligi Doktrinasi yoki Strategiyasi"ni ishlab chiqish, ta'lim muassasalarida olib borilayotgan AKT mashg'ulotlariga Internet foydalanish madaniyati va axborot xavfsizligiga qaratilgan mavzularni kiritish zarur. Bundan tashqari, "uz" domenida ilm-fan, axborot olish, almashish, o'zbek tilida elektron kitoblarni yuklab olish imkoniyatlarini kengaytirish, ma'lumotlar bazasini kuchaytirish va qulaylashtirish samara beradi. Milliy Internet portaliga raqobatbardosh veb-saytlarni yaratish maqsadiga grant tanlovlarini e'lon qilish mahalliy mutaxassislar va yoshlarni virtual hayotini foydali va mazmunli o'tkazishga rag'bat beradi.

2-muammo

Bugungi kunda mamlakatimizda yoshlar uchun yaratilgan turli sohalaridagi imtiyozlarni o'zida mujassam etgan yagona me'riy xuquqiy hujjat mavjud emas. Bugungi kundagi mavjud me'yoriy xuquqiy hujjatlarda faqatgina madaniyat, sport, fan-ta'lim sohalarida o'tkaziladigan turli xil tanlov va musobaqalarda, olimpiadalarda faqatgina ijtimoiy faol uyushgan yoshlar qatnashishiga mo'ljallangan. Natijada uyushmagan, ishsiz, xech qayerda o'qimaydigan, aniq maqsadi yo'q uyushmagan yoshlar masalasi nazardan chetda qolib ketmoqda. o'tkazilsa maqsadga muvofiq bo'lur edi.

Yechimi:

Mamlakatimizda yoshlarning mentalitetimizga qarshi turli xil yot g'oyalari ta'siriga tushib qolishini oldini olishga qaratilgan ishlar tizimini yo'lga qo'yish va bu borada maxsus dastur ishlab chiqish bugungi kunning dolzarb masalasi. Bu borada shularni hisobga olgan holda axborot texnologiyalari taraqqiyoti natijasida Internet taomolarida tarqatilyotgan ma'lumotlar, "ommaviy madaniyat"ning turli ko'rinishlardan himoyalashga qaratilgan qoidalar tizimini yaratish va bunda davlat va nodavlat tashkilotlar vazifasini aniq belgilab qo'yish zarurdir.

3-muammo

Uyushmagan yoshlar bo'sh vaqti ko'p, xayotda aniq maqsadlari yo'qligi, ijtimoiy xayot bilan uzilib qolganligi, ijtimoiy faolligi juda past bo'lganligi, ijtimoiy yetishmovchilik sababli ular o'rtasida tamaki va alkogol' mahsulotlari iste'moliga qaramlik keng tarqalib bormoqda. Uyushmagan yoshlar o'tasida huquqiy ong past darajada bo'lganligi sababli hayotdagi qiyinchiliklarni, dipressiya va stress holatlarini va mavjud muammolarning yechimi alkogol' ichimlikda deb bilishadi va unga ro'jo' qo'yish tobor ko'payib bormoqda.

Yechimi: Bugungi kunda maktabgacha ta'lim muassasalari va maktablardan 500 metr radiusdagi masofada alkogol ichimliklari va tamaki mahsulotlari sotilishi Qonun bilan taqiqlanganligiga qaramay, ijtimoiy xamkorlikdagi tashkilotlarning xizmat vazifalariga yetarlicha ma'suliyat bilan yondashmaganliklari bois, joylarda mazkur huquqiy me'yorlarning ko'plab buzilish holatlari uchramoqda. Yoshlarning bo'sh vaqtlari va dam olishini mazmunli o'tkazish orqali vaqt budjetiga asoslangan mentalitetimizga xos turmush tarzi va hayot kechirish madaniyati shakllanmagan. Chunki ular bilan tizimli ishlar olib borilishi sust darajada.

4-muammo

Hozirgi zamon yoshlari uchun vaqtni to'g'ri taqsimlash eng dolzarb masalalardan biri hisoblanadi. Yoshlarning vaqtlarini samarali tashkil etish borasida bir qator xorijiy davlatlarda o'ziga xos konsepsiyalar yaratilgan. Xususan, AQSH mehnat statistikasi byurosida vaqt budjetidan foydalanishni o'rganish xizmati, Rossiya Fanlar akademiyasining Sotsiologiya institutida vaqt budjeti va kunlik faoliyatni o'rganish sho'bas, Buyuk Britaniyaning Oksford universitetida vaqt budjetini o'rganish markazi, shuningdek Vaqt budjetidan foydalanish xalqaro assotsiatsiyasi (IATUR) kabi tashkilotlar faoliyat yuritib, vaqt budjetini o'rganishga qaratilgan tadqiqotlar orqali yoshlarning bo'sh vaqtlari unumli o'tkazish bilan shug'ullanishadi. Tadqiqotlarga ko'ra mamlakatimizda yoshlarning vaqt budjeti yuzasidan ilmiy tadqiqotlar olib borilmagan. Ta'lim va boshqa muassasalarda yoshlarning kunlik faoliyati va real hatti-harakatlarini o'rganishga qaratilgan vaqt budjeti uslubi tadbiiq etilmagan.

Yechimi:

Shunday ekan yuqoridagi tajribani mamlakatimiz yoshlari hayotiga tatbiq etilishi ularning hayot tarzi va uning sifati, qanday rivojlanishi, qancha vaqt sarflayotganligi, qiziqish va ehtiyojlari xususiyatlari, jamiyatdagi ijtimoiylashuv jarayoni qay dara jada ekanligini ochib

berishga xizmat qiladi. Shu nuqtai nazardan, mamlakatimizda olib borilyotgan keng ko'lamlis lohotlar natijasida kutilayotgan ulkan o'zgarishlar vaqtni to'g'ri taqsimlash va uni maqsadli sarflash ko'nikmasini shakllantirishga qaratilgan tamoyilni joriy qilish va uni yoshlarning kundalik hayotiga tatbiq etib borish mexanizmlarini ishlab chiqish zarur. Bu borada vaqt budjetiga asoslangan, mentalitetimizga xos bo'lgan turmush tarzini yaratishga qaratilgan amaliy ishlar dasturini tuzib, xalqaro tajribada sinalgan uslublar orqali amaliyotga joriy etish samara beradi. Ta'lim muassasalari o'quv dasturida "Time-management" kurslarini kiritish zarur. OAV orqali muntazam ravishda yoshlarning vaqt budjetiga asoslangan samarali hayot tarzini ijobiy tomonlarini keng namoyish etib borish ham maqsadga muvofiq.

5-muammo

Tahlillar shuni ko'rsatmoqdaki, uyushmagan yoshlar orasida ijtimoiy faollikni past darajada ekanligina asosiy sabablardan biri ularning ijtimoiy moslashuvchanligini rivojlantiruvchi, hayotga motivatsiya beruvchi, to'g'ri yo'lini topishga ko'maklashadigan psixologik xizmatni yo'qligidir. Chunki uyushmagan yoshlarning aksariyati nosog'lom muhit yoki noto'liq oilalarda yashayotgan yoshlardir. Uyushmagan yoshlarning ongidagi psixologik bo'shliqni to'ldirish uchun psixologlar maslahatini yo'lga qo'yish kerak. Chunki ishsiz yurgan uyushmagan yoshlar o'zini xamma sohaga urib ko'raveradi. Pul topish maqsadida, yaxshi hayot kechirishi uchun shu yo'lni tutsam muammolardan chiqib ketaman degan fikr bilan ish ko'radilar. Natijada yana ham kattadan katta muamolarga kirib qolishmoqda.

Yechimi:

Har bir fuqarolar yig'ini qoshida yoshlarni jalb etuvchi, hozirgi yoshlar

talabiga javob beradigan, sport, konsultativ, ma'daniy-ma'rifiy to'garaklarni joriy etib ular faoliyatini joylardagi Yoshlar ittifoqi hududiy bo'linmalari tomonidan monitoringni amalga oshirishini ta'minlash mumkin. Ular mahallalardagi uyushmagan yoshlar bilan psixologik suhbatlar olib borib, uning muammosini yechish choralarini ko'rish mumkin. Odatda uyushmagan yoshlar aynan 20-25 lardagilari hayotda qancha qiynalib tursa ham o'zlarini qiynayotgan muammosini bironing aytmaydilar. Balog'at yoki o'spirinlik davrining "Meni" bunga yo'l qo'ymaydi. Psixologlar esa psixologik suhbar treninglari o'tkazishi orqali uyushmagan yoshlarning muammosini aniqlash imkoni bo'ladi. Bu borada markaziy hududlarda yoshlarning muqobil kanallar orqali ham huquqiy ma'lumotlarga ega bo'lishi, ularda chekka tumanlarga nisbatan huquqiy madaniyatni yuqoriroq bo'lishi ta'minlanayotganligini e'tiborga olgan holda, chekka tumanlardagi yoshlar o'rtasida olib borilyotgan huquqiy targ'ibot tadbirlarni kengaytirish mumkin. "Case Study" uslubi va boshqa zamonaviy pedagogik texnologiyalarni qo'llagan holda siyosiy, iqtisodiy sohalarida malakali, iqtidorli, istiqboli yetakchi menejerlarni tayyorlash maqsadida oliygohlarda xorijiy o'qituvchilarni jalb qilgan holda maxsus menejment fakultetlarini joriy etish vaqti keldi.

Tadqiqot metodologiyasi. Bugungi kunda dolzarb masala uyushmaganyoshlarning bandligini ta'minlash, mehnat sharoitlarini yaxshilash, ayniqsa, qishloq joylardagi yosh qizlarni oilaviy va xususiy tadbirkorlikka, hunarmandchilikka keng jalb etish masalalarida har tomonlama manzilli qo'llab-quvvatlash, yoshlarni tarbiyalashda, ayniqsa, ta'lim-tarbiya muhiti va undagi ma'naviyatni barqarorlashtirish buyicha maqsadli ishlar tashkil etilmoqda. O'zbekiston Respublikasi Konstitutsiyasi qabul qilinganining 26 yilligiga bag'ishlangatantanal yig'ilishdagi ma'ruzasida Prezident Shavkat Mirziyoyev: «...hozirgi vaqtda yoshlar tarbiyasi biz uchun o'z dolzarbligi va ahamiyatini hech qachon yo'qotmaydigan masala bo'lib qolmoqda. Bugungi tez o'zgarayotgan dunyo insoniyat oldida, yoshlar oldida yangi-

yangi, buyuk imkoniyatlar ochmoqda. Shu bilan birga, ularni ilgari ko'rilmagan turli yovuz xavf-xatarlarga ham duchor qilmoqda. G'arazli kuchlar sodda, g'o'r bolalarni o'z otanasiga, o'z yurtiga qarshi qayrab, ularning hayotiga, umriga zomin bo'lmoqda. Bunday keskin va tahlikali sharoitda biz ota-onalar, ustoz murabbiylar, jamoatchilik, mahalla-ko'y bu masalada hushyorlik va ogohlilikni yanada oshirishimiz kerak. Bolalarimizni birovlarining qo'lga berib qo'ymasdan, ularni o'zimiz tarbiyalashimiz lozim», – deya ta'kidlaganlar, yosh avlod manfaatlarini ta'minlash “Yoshlarga oid davlat siyosati to'g'risida”gi Qonun asosida davom ettirilishini qat'iy belgilab berdilar.

Tadqiqotda qo'llanilgan usullar. Tajriba-sinov ishini tashkil etishda birinchi navbatda talabalarning darsga psixologik jihatidan tayyorligi, qiziqishlari, ilmiy-ijodiy dunyoqarashlariga, ya'ni kreativ qobiliyatiga baho berilgandan so'ng darsda ko'rgazmali organayzerlar, ko'rgazmali demonstratsion maketlar va tarqatma materiallardan foydalanib, klaster va savol-javob metod va usullaridan foydalanildi.

Tahlil va natijalar. Hozirgi kunda uyushmagan yoshlarning chet elga chiqib ketishi mamlakatimiz iqtisodiyotiga salbiy ta'sir ko'rsatmoqda. Jumladan, statistik ma'lumotlarga qaraganda oliy ma'lumotli bitta mutaxassis tayyorlash uchun mamlakat budjetidan taxminan 20 ming AQSH dollari, o'rtamaksus ma'lumotli mutaxassis uchun esa qariyb 10 ming AQSH dollari sarflanar ekan. Ko'pchilik ushmagan yoshlarning salbiy g'oyalar ta'siriga

tushayotganligi, turli xil xavfli kasalliklarga chalinib qolayotganligi va yosh oilalar barbod bo'layotganligi bu sohada ijtimoiy ta'sirli islohotlarni o'tkazish ehtiyojini tug'dirmoqda. Bugungi vaziyat O'zbekiston Respublikasining “Tashqi migratsiya to'g'risida”gi va “Aholining mehnat migratsiyasi to'g'risida”gi Qonunlarini ishlab chiqishga ehtiyoj mavjudligini ko'rsatmoqda. Yoshlarni ish bilan ta'minlash va ularni tadbirkorlikka jalb qilishga qaratilgan hududiy dasturlarni ishlab chiqib, hudud imkoniyatlari va sharoitidan kelib chiqqan holda oylik maosh belgilanishini qat'iy nazorat qilish zarur. Ishbilarmon uyushmagan yoshlarni har tomonlama qo'llab-quvvatlash va ularning bizneslarini o'z hududlarida rivojlantirish va va tegishli soliq, kredit hamda investitsiya imkoniyatini yaratishga qaratilgan davlat dasturini qabul qilish maqsadga muvofiq.

Xulosa va takliflar. Uyushmagan yoshlarning ijtimoiy faolligini rivojlantirishning pedagogik jihatlarini takomillashtirish, ular bilan manzilli “mahallabay” vertikal ishlash tizimini doimiy mexanizmini joriy qilish uyushmagan yoshlarni ijtimoiylashuviga katta hissasini ko'shadi. Mahalliy hokimiyatlar tomonidan olib borilgan ilmiy va amaliy tadqiqotlar uyushmagan yoshlar muammolarini aniqlash bilan birga, ularni bartaraf etishga qaratilgan aniq maqsadga yo'naltirilgan amaliy takliflarni ishlab chiqish va tegishli vazirlik, idoralarga taqdim etish imkonini yaratmoqda. Bu borada natijaga erishish mutasaddi vazirlik, idoralar, O'zbekiston yoshlar ittifoqi o'zaro hamkorlikdagi amaliy harakatlariga bog'liqdir.

ADABIYOTLAR

1. Yoshlarga oid davlat siyositi to'g'risidagi Qonun. // O'zbekiston Respublikasi Qonun hujjatlari to'plami. – Toshkent, 2016 y., 37-son, 426-modda; 2017 y., 24-son, 487-modda
2. O'zbekiston Respublikasi qonun hujjatlari to'plami, 2017 yil 10 iyul, 27-son, 607-modda
3. Roginskaya T.I. Sindrom vigoraniya v sotsialnix professiyax //Psixologicheskiy jurnal. 2002. T. 23. №
4. Каппони В., Новак Т. Как делат все по-своему, или ассертивность –в жизни! – Санкт-Петербург: Речь, 1995. – 232 с
5. Pedagogika nazariyasi / OTM uchun darslik. Mual.: M.X.Toxtaxodjayeva va boshqalar. Prof. M.X.Toxtaxodjayevaning umumiy tahriri ostida. – T.: «Iqtisod-moiya», 2010



Shuxrat XOLMURODOV,
TerDPI "Informatika va uni o'qitish metodikasi" kafedrasida o'qituvchisi
E-mail: shxolmurodov@gmail.com

TerDPIning pedagogika fanlari bo'yicha falsafa doktori, PhD D.Shabbozova taqrizi asosida

UMUMTA'LIM MAKTABLARI O'QUVCHILARIDA TAFAKKUR RIVOJLANTIRISH MUAMMOSINING HOZIRGI HOLATI VA NAZARIY ASOSLARI

Аннотация

Maqolada nazariy yoki mavhum tafakkur, bilim, ko'nikma va malakalarni shakllantirish hamda rivojlantirishning ob'ekti, bilimni shakllanishiga maqsadli ta'sir ko'rsatishi to'g'risida so'z yuritiladi. Talabalar tafakkurini rivojlantirishning psixologik mexanizmlari, innovatsion tafakkur haqida ilmiy-falsafiy mulohazalar keltirilgan.

Kalit so'zlar: Umumta'lim, ong, rivojlantirish, fikrlashni, inson tafakkuri, ta'lim, ilmiy-falsafiy, maqsadli ta'sir, raqamli texnologiyalar.

СОВРЕМЕННОЕ СОСТОЯНИЕ И ТЕОРЕТИЧЕСКИЕ ОСНОВЫ ПРОБЛЕМЫ РАЗВИТИЯ МЫШЛЕНИЯ У УЧАЩИХСЯ ОБЩЕОБРАЗОВАТЕЛЬНЫХ ШКОЛ

Аннотация

В статье говорится о теоретическом и абстрактном мышлении, о формировании и развитии знаний, навыков и умений, целенаправленном их воздействии на сознание человека. Представлены психологические механизмы развития мышления студентов, научные и философские размышления об инновационном мышлении.

Ключевые слова: Общеобразовательный, сознание, развитие, мышление, человеческое мышление, образование, научно- философское, целенаправленное воздействие, цифровая технология.

CURRENT STATE AND THEORETICAL BASIS OF THE PROBLEM OF THINKING DEVELOPMENT IN PUPILS OF GENERAL EDUCATION SCHOOLS

Annotation

In the article, it can be an object of formation and development of theoretical or abstract thinking, knowledge, skills and competences, it is possible to have a purposeful effect on the formation of knowledge.

Key words: General education, thinking, development, thinking, Human thinking.

Kirish. Bugungi kunga kelib, nazariy yoki mavhum tafakkur, ko'nikma va malakalarni shakllantirish bilimni rivojlantirishda asosiy omil bo'lishi shubhasizdir. Binobarin, bilim nafakat tafakkur, ko'nikma va malakalarning shakllanishiga balki, fikrlashga ham maqsadli ta'sir ko'rsatishi mumkinligi ko'plab ilmiy maktablarning tadqiqotlarida kayd etilgan. Tadqiqodimizning maqsadi informatika darslarida o'quvchilarning nazariy tafakkurini shakllantirishga uslubiy yondashuvlarni tadbir etish va takomillashtiridan iborat.

Tafakkurni rivojlantirish mavzusi bugungi kunda informatika fanini o'qitishda uslubiy tizimni rivojlantirishning dolzarb muammolaridan biri hisoblanadi. Deyarli har bir yangi darslikning kirish qismida tafakkurning shakllanishi (tizimli, tahliliy nazariy, algoritmik yoki ijodiy fikrlash) ga hissa qo'shishi to'g'risida yoziladi. Yohud inson tafakkuriga maqsadli ta'sir ko'rsata oladigan, rivojlantira oladigan vositaga ega bo'lish ham zarur. Tafakkurning rivojlanishi shaxsning rivojlantirish bilan taqqoslash mumkin, buning uchun nazariy fikrlashni rivojlantirishga e'tiborimizni qaratamiz. Nazariy fikrlashni rivojlantirish haqiqatan ta'limning muhim vazifalaridan biridir. Nazariy fikrlashni rivojlantirish imkoniyati har qanday fanning tuzilishining mantiq'i, uning mazmuni va o'quv materialini taqdim etish uslubida aks ettirilgan, aks ettirilmagan, ya'ni har bir paragraf tarkibida, savol va topshiriqlarda, darslik va boshqa o'quv materiallarda aks etgan.

Zamonaviy ta'lim maktab o'quvchilarda jamiyat uchun muhim qadriyatlarini, ya'ni, "Insonparvarlik", "Vatanparvarlik", "Insoniylik", "Oila", "Jamiyat hayotida faol ishtirok etish", "hamkorlik", "Indivduallashtirish", "Ongli

intizom", "Tolerantlik", "Qadr-qimmat", "Erkinlik" kabi tushunchalar shakllantirish va o'zini rivojlantirishga e'tiborni kuchaytirish bilan ajralib turadi.

So'nggi yillarda raqamli texnologiyalar vositasida rivojlantiruvchi ta'lim tobora ko'proq tan olinmoqda va ushbu ta'limning maqsadi o'quvchilarning aqliy, axloqiy va jismoniy rivojlanishdan iborat. Fikrimizcha, "Sog'lom avlod", "Barkamol avlod" tushunchasi bu borada o'rindir. Aynan maktablarda informatika fanini o'qitishning maqsadlardan biri bu o'quvchilarning bugungi zamonaviy hayotimiz va kelajakdagi innovatsion, raqamli, Smart, Smas, Nano texnologiyalarni mantiqiy tafakkurini shakllantirish va rivojlantirishga yordam berishdir.

Tahlil va natija. Tafakkur tushunchasi tarixi qadimgi zamonlardan buyun ham Sharq ham G'arb faylasuf olimlari tomonidan turlicha izohlanib kelingan. Bu borada o'rta asrlarda adiblarimiz Alisher Navoiy, Ibn Sino, Beruniy, Ulug'bek, Forobiy, Qoshg'ariylar ham fikrlarini o'z asarlarida ifoda etganlar. Hozirgi davrda ham turli soha olimlarining diqqat e'tiborida bo'lib kelmoqda.

Sharq mutaffakiri Abu Nasr Forobiy mantiq fanini shakllanishiga hissa qo'shgan. Farobiy o'zining "Mantiq to'g'risida risolaga muqaddima", "Mantiqqa kirish", "Aql to'g'risida", "Falsafaning ma'nosi va kelib chiqishi" kabi asarlarida tafakkur haqida so'z yuritadi. Aynan Forobiy o'zining asarlarida mantiqiy tafakkur to'g'risida so'z yuritgan[1].

Abu Rayhon Beruniy: "Inson narsa va hodisalarning faqat tashqi sifati hamda xususiyatlari haqida bilim olmay, balki tafakkuri, aqli tufayli narsa va hodisalarni taqqoslaydi,

bir-biri-bilan solishtirib ko'radi, o'z bilimlarining chinligini aniqlaydi"[2].

Abu Abdulloh al-Xorazmiy bizgacha yetib kelgan 20 dan ortiq asari tarkibida tafakkur, ilmiy bilimning zaruriy omili sifatida o'rgangan. Algoritmga asos solgan alloma nafaqat matematik mantiq, balki algoritimli mantiqqa asos soladi. Shuni takidlashimiz lozimki, bugungi kundagi barcha zamonaviy texnologiyalar al-Xorazmiyning dunyo tsivilizatsiyasiga tadqiq etgan algoritm va matematik hisob kitoblarga muvofiq yaratilmoqda.

Shu sababdan ham, har bir zamonaviy texnologiya aniq matematik hisob kitoblar va izchil, voqiyoliklarni bir biriga bog'lab turuvchi mantiq orqali yaratilganligi sababli "aqlli texnologiyalar" deb nomlanadi.

Nyu York universiteti professori, dunyoga mashhur psixolog L.N.Landa 1961 - yilda o'quvchilarni o'qitish jarayonida algoritmlardan foydalanish imkoniyatini va deduksiya, induksiya va analogiya kabi fikrlash usullarini shakllantirishdagi ahamiyatini ko'rsatdi[3].

Mamlakatimiz olimi S.Oblokulov inson hayoti turli tuman voqiylikka, hodisalarga va rang barang tabiatga ega. Ro'y berayotgan jarayonlarni anglash, tushunish, mohiyatini bilish, his etish, tasavvur etish, bilish, anglash kabi inson talablarini faqat tafakkur orqali qondirish mumkin deb hisoblaydi. Hodisalar, ularning voqeyligi boshqa buyum, shaxs, hodisa, jarayonlar bilan bog'liqligini, aloqadorligini tasavvurda, miyada, ko'z oldida umumlashtirib aks ettirish tafakkurning mohiyati deb biladi[4].

Inson atrof muhitdagi voqeyliklarni aql-idrok orqali umumlashtiradi va his etadi. Bu jarayonning samarali kechishida o'qituvchining o'rni beqiyos.

Inson tafakkuri bilan bog'liq muammolar yuzasidan ko'plab ilmiy izlanish va tadqiqod mavzulari doimo dolzarb bo'lib kelgan. Bu borada xorijiy va mahalliy olimlarning ilmiy izlanishlari ko'plab muhokama va ilmiy tadqiqod sababchisi bo'lib kelmoqda. Shuningdek tafakkurni sohalardagi o'rni va ahamiyati shaxsning shakllanishi, insonning rivojlanishi, kasb,

kompetentlik, qobiliyat kabi tushunchalarga bog'lab o'rganishgan.

Berilgan manbalardan shuni ko'rishimiz mumkin-ki, tafakkur doimo ilmiy izlanishlarning ob'ekti bo'lib kelgan. Inson shaxs sifatida taraqqiy etishida maktab yoshidan boshlab tafakkur qilishi juda muhim. Hozirda fan texnik taraqqiyoti davrida ham olimlarning tafakkurga qiziqishini susaytirishgani yo'q. Ijtimoiy hayotimizning qaysi sohasi bo'lishidan qat'iy nazar, ilm fan yoki ta'lim, qaysi yo'nalish bo'lishiga qaramay insonni shakllanishida, uning shaxs bo'lib yetishida, qobiliyatlarini ochib berishda, atrof olamga ko'nikma hosil qilishda, ijtimoiy hayotda o'zini o'rni topishda, kasb egallashi va ko'nikmani oshirishida, ilm-fan rivojlanishida, jamiyatning taraqqiy etishida tafakkurni o'rni cheksiz.

Jumladan, mamlakatimiz olimlarining pedagogika, psixologiya, tilshunoslik, adabiyotshunoslik, tarix, falsafa va boshqa ta'lim yo'nalishida tafakkurni tadqiq qilishi, tafakkurning cheksiz tushuncha ekanligini isbotlaydi. Ilm-fan taraqqiyoti har bir davlat ta'lim tizimi oldida yangicha talablar quyadi va zamon talabiga muvofiq UNESCO tashkilotining sayi harakati bilan 1996 - yildan dunyoning ko'plab mamlakatlari boshlang'ich ta'lim va umumta'lim tizimiga "Informatika" fanini kiritiladi. Bugungi kundalik hayotimizni zamonaviy texnologiyalarningiz tasavvur etolmaymiz.

Xulosa. Ammo bugungi kunda informatika darsi mamalakatimiz maktablarida 5-8 - sinflarda haftasida 1 soat o'tiladi. Nafaqat ta'lim tizimi balki butun insoniyatning hayoti yangi texnologiyalarga integratsiya bo'layotgan bir vaqtda bu yagona muammo emas. Informatika darslarini o'tish jarayonida interfaol doskalardan foydalanish, darslik va ma'ruzalarni illyustratsion, rang-barang, 3D modeli, ovozli qilib qo'llanilishi ta'lim sifatini, o'quvchilar fanni o'zlashtirishi va savodxonligini 80 foizga oshiradi[5].

Mamlakatimizning chekka hududlardagi maktablarda zamonaviy kompyuter texnologiyalarning yo'qligi, bo'lganda ham svet ta'minotining tanqisligi, mutahassislar yetishmasligi yoki yosh mataxassislar olis qishloq joylarga borib ishlashni istamagani davr fojiasidir.

ADABIYOTLAR

1. Исомиддинова Мастура Икрамовна (2020). Умумий ўрта таълим мактабларида физика ва информатика фанларини ўқитишда форобийнинг колдирган илмий меросини ўрганиш ва ўқувчилар онгида миллий ғурурни шакллантириш. *Oriental Art and Culture, (ИИИ)*, 299-303.
2. Erkaboyev O., G'aniyev O. Globallashuv sharoitida yoshlarning "ommaviy madaniyat" tahdidiga qarshi kurashi. *International conference dedicated to the role and importance of innovative education in the 21st century. 2022.12.25*
3. Ланда Л. Н. (1966). *Алгоритмизация в обучении*. Просвещение. 540 с.
4. С.Облокулов. Тафаккур ва тил тарихидан (IX— XV асрлар). Ўзбекистон КП Марказий Комитетининг Бирлашган нашриёти Тошкент — 1969.
5. UNESCO Institute for Information Technologies in Education//Analytical report Technical and Educational Challenges, Capacities and Readiness of Schools to Use the Potential of Digital Innovations and AI (2022).
6. Uralovich T. F. Conducting classes on fine arts based on information and communication technologies //International Engineering Journal For Research & Development. – 2021. – T. 6. – C. 3-3.
7. Toshpo'latov F. U. et al. Bolalarni o' yin texnologiyalari asosida kasb-hunarga qiziqishlarini shakllantirishda rivojlantiruvchi o' yinlar //Science and Education. – 2021. – T. 2. – №. 4. – C. 487-491.
8. Urolovich T. F. Chizmachilik darslarida amaliy san'at elementlaridan foydalanib tarkibida tutashma elementlar qatnashgan naqsh namunalarini chizish //Евразийский журнал права, финансов и прикладных наук. – 2022. – T. 2. – №. 2. – C. 158-162.
9. Maktabgacha T., Marjonaxon I. T. F. A. S., Turapova R. 10/126-131 8. Toshpulatov Fu geometrical analysis of the elements of ancient greek and plant-like (Islamic) motifs //Web of Scientist: International Scientific Research Journal. – 2022. – T. 3. – №. 8. – C. 461-468.
10. Toshpulatov F. Oliy ta'lim muassasalarida chizmachilik fanini o' qitishning hozirgi kundagi holati //Физико-технологического образование. – 2022. – №. 4.
11. Kholmurodov S. A., Kabilovich X. N. The State of Multimedia Software Today //Eurasian Journal of Media and Communications. – 2022. – T. 12. – C. 10-14.
12. Kholmurodov S. A. Mechanisms for improving the professional and creative activity of a computer science teacher //Asian Journal of Research in Social Sciences and Humanities. – 2022. – T. 12. – №. 1. – C. 153-157.
13. Kholmurodov S. O. Digital information as a meaningful element of digital industry components //Thematics Journal of Business Management. – 2021. – T. 10. – №. 7.

14. Kholmurodov S. O. Improving the structure and content of the course theory and methods of training and education in computer science in accordance with the state standards of education of Uzbekistan //Theoretical & Applied Science. – 2020. – №. 7. – С. 89-92.
15. Xolmurodov S. O. Methodological aspects, content and organizational forms of teaching a computer science course at humanitarian faculties of pedagogical universities //Theoretical & Applied Science. – 2020. – №. 4. – С. 239-241.
16. Shuxrat Okboevich Xolmurodov Osnova razvitiya obshchestva protsessy informatizatsii obrazovaniya // Ta'lim fanlari bo'yicha akademik tadqiqotlar. 2022. №6. URL: <https://cyberleninka.ru/article/n/osnova-razvitiya-obshchestva-protsessy-informatizatsii-obrazovaniya> (ma'lumotlar manzili: 20.05.2023).
17. Xolmurodov Sh. O. Sistema informatsionnyx texnologiy v obrazovanii studentov informatikov // Digital. 2021. №1. URL: <https://cyberleninka.ru/article/n/sistema-informatsionnyh-tehnologiy-v-obrazovanii-studentov-informatikov> (ma'lumotlar manzili: 20.05.2023).
18. Umida Yakubova. (2023). Social pedagogical competence as the basis of the future teacher's activity. Zeta Repository, 4(04), 1311–1319. Retrieved from <https://zetarepo.com/index.php/zr/article/view/397>
19. Sharifovna Y. U. (2022). Professional Qualities of a Social Educator. Vital Annex: International Journal of Novel Research in Advanced Sciences, 1(5), 171-175.



Eliboy XUDAYBERDIYEV,
Navoiy davlat pedagogika instituti professori v.b., Navoiy sh., O'zbekiston

ChDPU professori f.-m.f.d., K.R.Nasriddinov taqrizi asosida

АКТУАЛЬНОСТЬ РАЗВИТИЯ ЯДЕРНЫХ ЗНАНИЙ ПРИ ВНЕДРЕНИИ ЯДЕРНЫХ ТЕХНОЛОГИЙ

Аннотация

В данной статье анализируется роль и значение преподавания ядерной физики в образовательном процессе в управлении, сохранении и развитии ядерных знаний. На основе проводимых в мире и в нашей стране исследований по сохранению ядерных знаний была сформулирована необходимость изменения возраста высококвалифицированных специалистов в этой области в сторону младших возрастов.

Ключевые слова: Ядерные знания, преподавание, компетентность, компетенция, ядерная энергетика, сохранение ядерных знаний.

THE RELEVANCE OF THE DEVELOPMENT OF NUCLEAR KNOWLEDGE IN THE INTRODUCTION OF NUCLEAR TECHNOLOGIES

Annotation

This article analyzes the role and importance of teaching nuclear physics in the educational process in the management, preservation and development of nuclear knowledge. On the basis of research conducted in the world and in our country on the preservation of nuclear knowledge, the need to change the age of highly qualified specialists in this field towards younger ages was formulated.

Keywords: Nuclear knowledge, teaching, competence, nuclear power engineering, preservation of nuclear knowledge.

YADROVIY TEXNOLOGIYALARNI JORIY ETISHDA YADROVIY BILIMLARNI RIVOJLANTIRISHNING DOLZARBLIGI

Annotatsiya

Ushbu maqolada ta'lim jarayonida yadro fizikasini o'qitishning yadroviy bilimlarni boshqarish, asrash va rivojlantirishdagi o'rni va ahamiyati tahlil etilgan. Yadroviy bilimlarni asrash bo'yicha dunyoda va mamlakatimizda amalga oshirilayotgan tadqiqotlar asosida shu soha bo'yicha yuqori malakali mutaxassislarning yoshini kichik yoshlilar tarafga o'zgartirish zaruriyati bayon etilgan.

Kalit so'zlar: Yadro bilimlari, o'qitish, kompetentsiya, kompetentlik, yadro energetikasi, yadro bilimlarini saqlash.

Kirish. Atom va yadro fizikasi sohasidagi tadqiqotlarning boshlanishi XIX asr oxiri va XX asr boshlariga to'g'ri kelib, yadroviy bilimlarni boshqarish masalasi XX asrning 20-30-yillarida o'sha davrning yetakchi olimlari tomonidan e'tiborga olingan holda shu yo'nalishdagi izlanishlar boshlangan. Bunga sabab yadro fizikasi yutuqlari asosida yadro ichida joylashgan juda katta energiya va undan foydalanishga bo'lgan qiziqish edi. Bu masalani amalga oshirish shu sohada chuqur bilimga ega bo'lgan taniqli olimlar va ularning shogirdlari tomonidagina bajarilishi mumkin. Shuning uchun turli raqobatchi davlatlarda bu sohada olimlar yopiq eshiklar ortida ishlab, ularning ilmiy tadqiqot natijalari ham maxfiy saqlangan.

Hozirgi kunda organik yoqilg'ilarning kundan-kunga kamayib borayotganligi hamda bu yoqilg'ilar yonishi bilan bog'liq ekologik muammolarning yuzaga chiqayotgani kelajakda elektr energiyasi olishning asosiy usuli atom energiyasidan foydalanish bo'lishini ko'rsatmoqda. Atom energiyasi orqali elektr energiyasini olish va undan foydalanish esa shu sohani tushunadigan, atom elektr stansiyalarining turli tuzilmalarida xizmat ko'rsatadigan yuqori malakali mutaxassislarni talab qiladi. Ma'lumki, hozirgi kunda dunyo bo'yicha 450 dan ortiq atom elektr stansiyalari faoliyat yuritmoqda va bu jarayon "Atom energiyasidan foydalanish bo'yicha xalqaro agentlik (AEXA)" tomonidan umumiy nazoratda turadi. Dunyodagi mavjud elektr stansiyalarida xizmat ko'rsatayotgan malakali mutaxassislar ro'yxati, ularning yoshi, nafaqaga chiqish vaqti hamda ularning o'rni to'ldirish masalalari bo'yicha AEXA ekspertlari yadroviy bilimlarni

boshqarish rezolyutsiyasi asosida muntazam tahlillar o'tkazib boradilar[1]. Bu borada ko'p ishlar bajarilgan va tadqiqotlar davom etmoqda. Atom energiyasidan foydalanishga bo'lgan ehtiyoj va bu yo'nalishda olib borilayotgan tadqiqotlar bilan dunyo olimlarining salmoqli qismi shug'ullanadi. AEXA va unga a'zo davlatlarda ilm-fanning turli sohalari bo'yicha qiziqishlari va bu sohalarda olib borilayotgan tadqiqotlari qiyosiy tahlilidan ko'rinadiki, olib borilayotgan fundamental tadqiqotlar ichida yadro fizikasi 11 % ni, yadroviy materiallar 9 % ni, elementar zarralar fizikasi 9% ni, yadro energetikasi va xavfsizlik 6% ni, yadroviy texnologiyalar 3% ni, termoyadro sintezi 7% ni, izotoplar 1% ni tashkil etadi. Bu tahlildan ko'rinadiki, hozirgi kunda dunyo davlatlaridagi ilmiy tadqiqotlarning qariyb 50 % i yadro fizikasi sohasi va uning qo'llanilishiga bag'ishlangan tadqiqotlarni tashkil qiladi. Bu holat yadroviy bilimlarni asrash va rivojlantirish hamda bu sohada o'ziga xos tadqiqotlar o'tkazish zaruriyatini ko'rsatadi.

Mavzuga oid adabiyotlar tahlili. A.N.Kosilov [4, 5], T.Mazur, Y.Yanev [6] kabi tadqiqotchilar hozirgi kunda yadroviy bilimlarni asrash, boshqarish va rivojlantirish yo'nalishida tadqiqotlar olib borgan.

Yadroviy bilimlar deganda - qaralayotgan vaqtgacha bo'lgan davrda yadro fizikasi va uning turli sohalari hamda qo'llanilishi bo'yicha to'plangan bilimlar, faoliyat natijalari, to'plangan tajriba, ko'nikma, malakalarning kompleks to'plami tushuniladi. Bundan tashqari, ba'zi hollarda "yadroviy bilimlar" termini shu bilimlarni o'zida mujassamlashtirgan mutaxassislarga nisbatan ham ishlatilishini ta'kidlash lozim. Malakali, yuqori bilimli mutaxassislar har qanday loyihaning

muvafaqqiyatini belgilovchi asosiy omildir. Har qanday (kritik, nokritik) sharoitlarda qisqa vaqt ichida effektiv qaror qabul qilish soha mutaxassislarining kerakli yechimni qisqa vaqt ichida topish va uni amalda qo'llashi talab qilinadi. Shu sohada malakali mutaxassislarining, ya'ni zaruriy bilimlarning yetishmasligi esa quyidagi tahdidlarni yuzaga keltiradi: noto'g'ri boshqaruv qarorlari va texnologik xatolar; ilmiy-texnik potentsialdan to'g'ri foydalanmaslik orqali effektivlikning pasayishi; kompetentlik talablariga javob bermaslik tufayli loyihaning tez safdan chiqishi; yosh mutaxassislar tayyorlash

darajasining pasayishi va ilmiy maktablarning bilimlarini yo'qotish.

Keltirilgan tahdidlar ichida oxirgi ko'rsatilgan, yosh mutaxassislar tayyorlash darajasining pasayishi jarayoni qolgan barcha tahdidlarning kuchayishiga olib keladi. Buning oqibatida ishlab chiqarish jarayonida turli kutilmagan va qaytarib bo'lmaydigan halokatli vaziyatlar yuzaga keladi. Quyidagi 1-rasmdagi sxemada atom energetikasi sohasida inson omili bilan bog'liq bo'lgan halokatlarning tub sabablari tahlili keltirilgan.

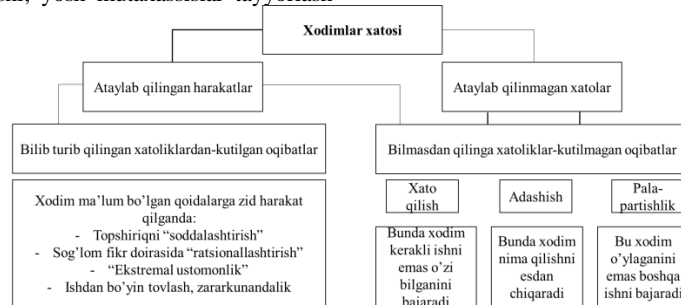

1-rasm. Atom energetikasi sohasida inson omili bilan bog'liq bo'lgan xatoliklar klassifikatsiyasi

Bunday tahlillardan ko'rinadiki ataylab qilingan xatolarda bilimlar foydaga emas balki zarar uchun ishlatiladi. Ikkinchi turdagi ataylab qilinmagan xatoliklar asosan bilimlarning, malaka va tajribaning yetishmasligi sababli kelib chiqadi. Bu muammolarni shu sohada mutaxassislar tayyorlovchi ta'lim muassasalarida va uzluksiz ta'lim tizimida

“ustoz-shogird” an'anasining to'g'ri yo'lga qo'yilishi va amalga oshirilishi orqali hal etish imkoniyati mavjud.

Tadqiqot metodologiyasi. Xalqaro ekspertlarning tahlillariga ko'ra, yadroviy bilimlar va tajriba malakasi shu soha mutaxassislarining yoshiga bevosita bog'liqligi aniqlangan va bu bog'lanish 2-rasmdagi grafikda ifodalangan [2].

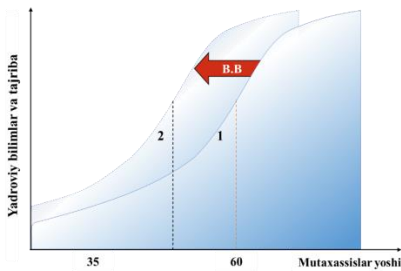

2-rasm. Yadroviy bilimlarning mutaxassislar yoshiga bog'liqligi

Grafikdan ko'rinadiki, yadroviy bilimlar yosh ortishi bilan deyarli ko'rsatkichli funktsiya ko'rinishida ortib boradi. Bu holat shu sohada bilimlarning o'ziga xosligi (murakkablik va komplekslik, fizik va muhandislik fanlari klasteri, fundamental bilimlar zaruriyati, harbiy va xavfsizlik masalalariga bog'liqlik v.h.) bilan tushuntiriladi. Bilimlarni boshqarish (BB) mexanizmini to'g'ri tashkillashtirish va yo'lga qo'yish orqali grafikdagi bilimlar maksimumini kichik yoshlilar tarafga o'zgartirish hozirgi kunda bilimlarni boshqaruv faoliyatining asosiy maqsadlaridan biridir. Shu o'rinda keltirilgan grafikdagi bog'lanish bo'lajak o'qituvchilarni tayyorlovchi pedagogika oliy ta'lim muassasalaridagi holat bilan aynan mos tushishini ta'kidlab o'tamiz.

etilishi lozim. Malakali mutaxassisning nafaqaga chiqishi, boshqa ishga o'tkazilishi va boshqa holatlar bilan bog'liq barcha o'zgarishlar va buning oqibatlari avvaldan tahlil etilishi va shu sharoitda qabul qilinadigan qaror aniq ishlab chiqilgan bo'lishi lozim. Shuning uchun bunday tahliliy strategik reja nafaqat yadroviy texnologiyalar sohasida, balki barcha sohalarda, shu jumladan ta'lim sohasida ham ishlab chiqilishi kerak. Chunki, yadroviy yoki boshqa sohalar faoliyati pirovard oqibatda ta'lim jarayonining, ta'lim tizimining to'g'ri yo'lga qo'yilganligiga bevosita bog'liq.

Bilimlarni boshqarish va asrashda har qanday soha uchun o'rinli bo'lgan qonuniyatlardan biri - bu bilimlarning alohida faktlardan to'g'ri qaror qabul qilishgacha bo'lgan bosqichlardan o'tishidir. Bu bosqichlarni quyidagi 4-rasmdagi diagramma ko'rinishida izohlash mumkin.

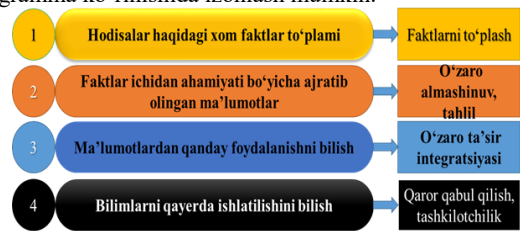

4-rasm. Bilish evolyutsiyasining bosqichlari

Bilimlarni egallash va ularni amalda qo'llash oralig'i uchun xalqaro ekspertlar tomonidan qabul qilingan bilish darajalari 5-rasmda keltirilgan [4].



3-rasm. Yadroviy bilimlar piramidasi

Tahlil va natijalar. Yadroviy bilimlarni shartli ravishda quyidagi to'rt bosqichli piramida shaklida ifodalash mumkin (3-rasmga qarang). Ushbu piramidani tahlil etishda yadro sohasidagi o'ziga xos bilimlarga ega bo'lgan kadrlar kam sonli ekanligini e'tiborga olishimiz kerak. Shuning uchun ham yadroviy bilimlarni boshqarishda yuqori bilimli va malakali kadrlar bilan bog'liq bo'lgan masalalar alohida tahlil



5-rasm. Xalqaro ekspertlar tomonidan qabul qilingan bilish darajalari

Ko'rinib turibdiki, 5-rasmdagi oxirgi beshinchi va oltinchi bilish darajalari 4-rasmdagi to'rtinchi bosqich bilan mos tushadi.

Atom energiyasidan foydalanish bo'yicha xalqaro agentlik tashkil etilgan (AEXA, 1957-yil) dan o'tgan davr mobaynida yadroviy bilimlarni boshqarish va asrashga jiddiy e'tibor qaratildi. 1970-yilda AEXA tashabbusi bilan yadroviy ma'lumotlar xalqaro tizimi (INIS) tashkil etildi. Bu tizimga hozirgi kunda 124 davlat va 24 ta xalqaro tashkilotlar a'zo bo'lib, unda yadro fizikasi sohasidagi bilimlar almashinuvi amalga oshiriladi.

2018-yilda O'zbekiston hukumati Markaziy Osiyoda birinchi atom elektr stansiyasini qurish to'g'risidagi qarori muhim voqea bo'ldi. O'zbekiston Prezidentining 2018-yil 19-iyuldagi 5484-sonli farmoni bilan O'zbekiston Respublikasi energetika vazirligi huzurida atom energetikasini rivojlantirish agentligi ("O'zatom") tashkil etildi [3].

Xulosa va takliflar. Mamlakatimizda so'nggi yillarda iqtisodiyotning jadal rivojlanishi munosabati bilan

respublikamiz ijtimoiy-iqtisodiy faoliyatining turli sohaslarida: tog'-kon va neft-gaz sanoati; uran qazib olish korxonalarini; kimyoviy ishlab chiqarish; onkologiya, tibbiy diagnostika va terapiya; geologiya; oziq-ovqat mahsulotlari va qurilish materiallari xavfsizligini nazorat qilish; chegara nazorati; kriminalistika; qishloq xo'jaligi; gidrometeorologiya; tabiatni muhofaza qilish; mahsulotlarni sterilizatsiya qilish kabi yadro texnologiyalaridan tinch maqsadlarda foydalanish yo'lga qo'yilmoqda [7].

O'zbekistonda yadro fizikasi sohasida juda murakkab va qimmat, zamonaviy yadro fizikaviy uskunalarini o'zlashtira oladigan malakali kadrlar tayyorlash zaruriyati mavjudligini yana bir bor ta'kidlash zarur. Kadrlar tayyorlash muammosining yana bir jihati tayyorlanayotgan mutaxassislar soni emas, balki ushbu mutaxassislarning kompetentlik darajasi xalqaro standartlar talablaridan ancha orqada qolayotganligidir. Shuningdek, ta'lim tizimi jarayoniga bozor talablariga mos (yadro tibbiyoti, radioekologiya, izotop ishlab chiqarish, tezlatkichlar texnikasi v.b.) mutaxassislarni tayyorlashni yo'lga qo'yish lozim.

ADABIYOTLAR

1. IAEA-TECDOC-1675. Управление знаниями в научно-исследовательских и проектных ядерных организациях. 2016 г.
2. МАГАТЭ. Руководство по безопасности, №. GS-G-3.1, 2006.
3. O'zbekiston Respublikasi Prezidentining O'zbekiston Respublikasida atom energetikasini rivojlantirish chora-tadbirlari to'g'ridagi PF-5484-son farmoni. O'zbekiston Respublikasi qonun hujjatlari to'plami. -T., 19.07.2018.
4. Косылов А.Н. Специфика управления знаниями на предприятиях ядерной отрасли. A.Kossilov@gmail.com
5. Косылов А.Н. Сравнительный анализ методов и средств для сохранения ядерных знаний, МАГАТЭ, Серия изданий МАГАТЭ по ядерной энергии №. НГ-Т-6.7, 2011.
6. Мазур Т., Янев Я. Управление рисками, связанными с потерей знаний в организациях ядерной промышленности. МАГАТЭ, ВЕНА, 2012.
7. Худайбердиев Э.Н. Роль и значение преподавания ядерной физики в сохранении и развитии ядерных знаний // Наука и образование: Актуальные вопросы, достижения и инновации Сборник статей VIII международной научно-практической конференции. Пенза, 2023 г. – с. 175-178.



Abdulkhokim HAKIMOV,
Andijon davlat universiteti dotsenti
E-mail:hakimov@mail.ru

Toshkent davlat pedagogika universiteti professori, p.f.d B.Abdullaeva taqrizi asosida

PSYCHOLOGICAL AND PEDAGOGICAL FOUNDATIONS OF IMPROVING THE COMPETENCIES OF CREATIVITY IN THE TEACHING OF BIOPHYSICS

Annotation

The article highlights the effective ways to develop creativeness qualities in the requirements, the idea of creating new ideas in the educational and educational process so that they have creativeness qualities. Also, pedagogical and psychological characteristics of the development of creativity competence in the teaching of biophysics are outlined.

Key words: Creativity competence, creativity qualities, knowledge, skills, competence, creative activity, personality creativity, professional creativity, pedagogy, biophysics.

ПСИХОЛОГО-ПЕДАГОГИЧЕСКИЕ ОСНОВЫ СОВЕРШЕНСТВОВАНИЯ ТВОРЧЕСКИХ КОМПЕТЕНЦИЙ ПРИ ПРЕПОДАВАНИИ БИОФИЗИКИ

Аннотация

В статье освещаются эффективные способы развития творческих качеств в требованиях, идея создания новых идей в образовательном и воспитательном процессе таким образом, чтобы они обладали творческими качествами. Также рассмотрены педагогические и психологические особенности развития креативной компетентности при преподавании биофизики.

Ключевые слова: Креативная компетентность, творческие качества, знания, умения, компетенция, творческая активность, личностное творчество, профессиональное творчество, педагогика, биофизика.

BIOFIZIKA FANINI O'QITISHDA KREATIVLIK KOMPETENSIYALARINI TAKOMILLASHTIRISHNING PSIXOLOGIK VA PEDAGOGIK ASOSLARI

Annotatsiya

Maqolada talablarda kreativlik sifatlarini rivojlantirishning samarali yo'llari, kreativlik sifatlariga ega bo'lishlari uchun o'quv va tarbiya jarayonida yangi g'oyalarni yaratish haqidagi fikrlar yoritib berilgan. Shuningdek, biofizika fanini o'qitishda kreativlik kompetensiyasini rivojlantirish pedagogik va psixologik jihatlarini o'z ichiga olgan.

Kalit so'zlar: Kreativlik kompetensiyasi, kreativlik sifatlari, bilim, ko'nikma, malaka, ijodiy faoliyat, shaxs kreativligi, kasbiy ijodkorlik, pedagogika, biofizika

Kirish. Talaba shaxsining mutaxassis sifatida kasbiy kamol topishi, rivojlanishi o'z mohiyatiga ko'ra tizimli ijodiy jarayon tarzida namoyon bo'ladi. Ijodkor shaxsning shakllanishi va rivojlanishi uning ichki va tashqi olami o'zgarishining o'zaro mos kelishi, ijtimoiy-iqtisodiy shart-sharoitlar hamda inson ontogenezi – tug'ilishidan boshlab to umring oxiriga qadar uzluksizlik, vorisiylikni taqozo etadigan faoliyat mazmuniga bog'liq. Ijodkor shaxsning shakllanishini shaxsning o'zaro mos tarzda bajarilgan ijodiy faoliyat va ijodiy mahsulotlarni yaratish borasidagi rivojlanishi sifatida belgilash mumkin. Ushbu jarayonning sur'ati va qamrovi biologik va ijtimoiy omillar, shaxsning faolligi va kreativ sifatlari, shuningdek, mavjud shart-sharoit, hayotiy muhim va kasbiy shartlangan hodisalarga bog'liq. Zamonaviy sharoitda pedagogning kreativlik sifatlariga ega bo'lishi taqozo etiladi. Pedagogning kreativlik sifatlariga ega bo'lish uning shaxsiy qobiliyatlari, tabiiy va ijtimoiy quvvatini, kasbiy faoliyatni sifatli, samarali tashkil etishga yo'naltiradi. Oliy ta'lim tizimida o'qish faoliyatida bo'lgan talabalar kreativlik sifatlariga ega bo'lishlari uchun ularda o'quv va tarbiya jarayonlarida an'anaviy yondashishdan farqli yangi g'oyalar haqida fikr yuritishi, o'ziga xoslik, tashabbuskorlik talab etiladi. Binobarin, kreativlik sifatlariga ega bo'lajak pedagog kasbiy faoliyatini tashkil etishda ijodiy yondashish, yangi, ilg'or, talabalarining o'quv faoliyati, shaxsiy sifatlarini rivojlantirishga xizmat qiladigan g'oyalarni yaratishda faollik ko'rsatish, ilg'or pedagogik yutuq va

tajribalarni mustaqil o'rganish, shuningdek, hamkasblar bilan pedagogik yutuqlar xususida doimiy, izchil fikr almashish tajribasiga ega bo'lishga e'tibor qaratadi. Odatda pedagoglarning kreativlik qobiliyatiga ega bo'lishlari pedagogik muammolarni hal qilishga intilish, ilmiy-tadqiqot ishlari yoki ilmiy loyihalarni amalga oshirish va o'zaro ijodiy hamkorlikka erishishlari orqali ta'minlanadi. Pedagog o'z-o'zidan ijodkor bo'lib qolmaydi. Uning ijodkorlik qobiliyati ma'lum vaqt ichida izchil o'qib-o'rganish, o'z ustida ishlash orqali shakllantiriladi va u astasekin takomillashib, rivojlanib boradi. Har qanday mutaxassisda bo'lgani kabi bo'lajak pedagoglarning kreativlik qobiliyatiga ega bo'lishlari uchun talabalik yillarida poydevor qo'yiladi va kasbiy faoliyatni tashkil etishda izchil rivojlantirib boriladi. Bunda pedagogning o'zini o'zi ijodiy faoliyatga yo'naltirishi va bu faoliyatni samarali tashkil eta olishi muhim ahamiyatga ega. Pedagog ijodiy faoliyatni tashkil etishda muammoli masalalarni yechish, muammoli vaziyatlarni tahlil qilish, shuningdek, pedagogik xarakterdagi ijod mahsulotlarini yaratishga alohida e'tibor qaratishi zarur. Muammoli masala va vaziyatlarni hal qilar ekan, pedagogning masala yechimini topishga ijodiy yondashishi unda hissiy-irodaviy sifatlarining rivojlanishiga yordam beradi.

Mavzuga oid adabiyotlar tahlili Talaba shaxsning kreativligi uning tafakkuri, muloqoti, his-tuyg'ulari, muayyan faoliyat turlarida namoyon bo'ladi. Aytib o'tilganidek, barcha shaxslarda bo'lgani kabi bo'lg'usi pedagoglarda ham

kreativlik sifatleri o'z-o'zidan rivojlanmaydi. Shunga ko'ra kreativlik sifatlarini muvaffaqiyatli rivojlantirishning bir qator yo'llari mavjud. **Birinchi yo'l** - kreativ fikrlash ko'nikmasini shakllantirish. Bunda asosiy urg'u kreativ fikrlash ko'nikmalarini shakllantirish asosiy e'tibor markazida bo'lib, talabalar fe'llar yordamida kreativ savoli harakatlardagi harakatlarning mohiyatini ifodalashga yo'naltiriladi. Xususan, o'qituvchilar kreativ fikrlash ko'nikmasini samarali shakllantirish maqsadida talabalarga ularni fikrlashga undovchi savollar tarkibida zarur fe'llarning bo'lishiga e'tibor qaratadilar. Bu holat misollar bilan tushuntirilsa, talabalardan biofizikada «yurak va qon aylanish tizimi o'rtasidagi bog'liqlikni ta'riflab bering» mazmunidagi nazorat savoli ularda kreativlikni shakllantirmaydi. Zero, savol tarkibidagi «ta'riflab bering» tushunchasi o'z mohiyatiga ko'ra «mavjud bilimlaringizni birma-bir aytib o'ting» deyish bilan teng. Nazorat savollarini berishda talabalarni fikrlashga undovchi so'z (fe'll)lardan foydalanish ularning kreativ fikrlashlarini osonlashtiradi. Shu sababli shaxsda kreativ sifatleri shakllantirishning birinchi yo'lga ko'ra pedagoglar turli, antiqa, noan'anaviy hamda puxta javobni berishga majbur qiluvchi so'z (fe'll)lardan foydalanishlari maqsadga muvofiqdir. Masalan, «bog'liqlikni toping», «yarating», «bashorat qiling», «fikrni mantiqan bayon eting», «tasavvur qilin kabi so'z (fe'll)lardan foydalanish amaliy jihatdan samarali sanaladi. Agarda pedagog talabalardan biofizika fanida «yurak va qon aylanish tizimi o'rtasidagi bog'liqlikni ta'riflab berish»ni talab qilish o'rniga, «yurak va qon aylanish tizimi o'rtasidagi bog'liqlikning barcha turlarini keltirish»ni so'rashi lozim bo'lsa, natijada talabalar ham mavjud bilimlarni umumlashtirish, ham yangi fikr va g'oyalarni ilgari surish imkoniyatiga ega bo'ladi. Pedagoglar birinchi yo'lni qo'llash – talabalarda kreativlik ko'nikmasini shakllantirishda yosh o'qituvchilarning «Kreativlik haritasi»dan foydalanishlari maqsadga muvofiqdir.

Ikkinchi yo'l – amaliy kreativ fikrlash ko'nikmalarini rivojlantirish. Pedagoglar talabalarda kreativ fikrlash ko'nikmalarini shakllantirish va rivojlantirishda ko'rsatmali metod va usullardan foydalanadilar. Bu o'rinda savollardan foydalanish faqat qisqa muddatda yordam berishi mumkin, u talabalarda interfaollik va kirishimlilikni rivojlantirmaydi.

Uchinchi yo'l - kreativ faoliyat jarayonlarini tashkil etish. Mazkur yo'lda talabalarni muammoni yechish va innovatsion g'oyalarni ilgari surish jarayonida kreativ, ijodiy fikrlashga urg'u beriladi. Mazkur jarayonlarda kreativ metod va usullar faol qo'llanilmasa-da, kreativ fikrlash yuz beradi. Masalan, talabalarga biofizika fanidan «Yurak va qon aylanish tizimi o'rtasidagi bog'liqlikni topish» topshirig'ini bajarar ekanlar, odamning qon aylanishi tizimi bilan bog'liq turli muammolarni tahlil qiladilar. Natijada ushbu jarayonda ko'p tomonlama fikrlash, mushohada yuritish ro'y beradi.

To'rtinchi yo'l - kreativ mahsulot (ishlanma) lardan foydalanish. Bu yo'lni tutishda pedagog talabalarga «Odamning qon aylanish tizimi» mavzusida Power Point dasturi yoki multimedia vositalari yordamida taqdimotni yaratish topshirig'ini berishi mumkin. Taqdimotni tayyorlash jarayonida talabalarda kreativ fikrlash ko'nikmalari faol rivojlanadi. Talabalar o'zlarining kreativ fikrlash qobiliyatlarini qulay muhitda to'la namoyon qilishlari mumkin. Agar talabalarda muvaffaqiyatsizlikka uchrash qo'rquv hissi mavjud bo'lsa, fikrni noto'g'ri ifodalashdan hadiksirasalar, tanqidga uchrashdan qo'rqusalar, bunday vaziyatda ularda kreativ fikrlash ko'nikmalarini samarali shakllantirish yoki rivojlantirish mumkin bo'lmaydi. Talabalarda kreativlikni odatga aylantirish orqaligina kreativ fikrlash ko'nikmasini muvaffaqiyatli shakllantirish mumkin. Bu jarayonda ular tomonidan mavzu mazmunining puxta anglanishi va kreativ fikrlash ko'nikmalarini baholashda qo'llaniladigan metod va vositalar muhim ahamiyat kasb etadi.

Tadqiqot metodologiyasi. Quyidagi omillar shaxsda kreativlikni rivojlantirishda to'sqinlik qiladi:

- o'zini tavakkaldan olib qochish;
- fikrlash va xatti-harakatlarda qo'pollikka yo'l qo'yish;
- shaxs fantaziyasi va tasavvurining yuqori baholanmasligi;
- boshqalarga tobe bo'lish;
- har qanday holatda ham faqat yutuqni o'ylash.

O'qituvchi talabalarni yangi ma'lumot va manbalar bilan ta'minlaganda yoki yangi strategiyalarni qo'llaganda, ularning ongi «uyg'onadi» va e'tibor qaratadi. Masalan, biror-bir adabiy asar qahramoni yoki zamonaviy predmetlardan kiyinish, tarixiy buyum yoki zamonaviy predmetlardan foydalanish, musiqa eshittirish, latifalar aytish, sinf xonasidagi jihozlar o'rni almashtirish, o'yinlar o'ynash (bu o'rta maktab o'quvchilari va oliy ta'lim muassasalari talabalariga ham birdek taalluqli), dars shaklini o'zgartirish. Oliy ta'lim muassasalarida ham o'qituvchilar talabalarda kreativ fikrlash ko'nikmalarini shakllantirish va rivojlantirishda ularning jamoa bo'lib, kichik yoki katta guruhlarda ishlashlari uchun zarur shartsharoitni yaratib bera olishlari zarur. Zero, katta va kichik guruhlarda ishlash jarayonida bildirilgan har qanday fikrni kreativ jihatdan rivojlantirish imkoniyati yuzaga keladi.

Tadqiqotda qo'llanilgan usullar. Tajriba-sinov ishini tashkil etishda birinchi navbatda talabalarining darsga psixologik jihatidan tayyorligi, qiziqishlari, ilmiy-ijodiy dunyoqarashlariga, ya'ni kreativ qobiliyatiga baho berilgandan so'ng darsda ko'rgazmali organayzerlar, ko'rgazmali demonstratsion maketlar va tarqatma materiallardan foydalanib, klaster va savol-javob metod va usullaridan foydalanildi.

Tahlil va natijalar. Bizning tadqiqotimiz tayanch, fanga oid, amaliy, fan va hayotiy ko'nikmalarni o'z ichiga oladi. Shunga ko'ra kreativ kompetensiyalarni uchta darajaga bo'lish mumkin: tayanch kreativ kompetensiyalar – ta'lim mazmunining umumiy (metapredmet) qismiga tegishli; umumfanlar kreativ kompetensiyalari – ma'lum doiraga kiruvchi o'quv fanlari va ta'lim sohalariga tegishli; o'quv faniga oid kompetensiyalar. Ta'limda kreativ kompetensiyasi deyilganda, talabani ob'ektiv borliqda zaruriy ravishda shaxsiy va ijtimoiy samarali faoliyat ko'rsatishi uchun zarur bo'lgan ijodiy bilimlari, ko'nikmalari, malakalari, faoliyat tajribasi, mantiqiy fikrlashi, motivatsiyasi va mazmunan yo'naltirilganligi nazarda tutiladi. «Tajribalar o'tkazish, biofizik kattaliklarni o'lchash va xulosalar chiqarish» hamda biofizik bilimlar va asboblardan amaliyotda foydalana olish» kompetensiyalari va ularning biofizika o'quv fanini o'rganish bosqichlarida qo'llaniladi. Oliy ta'lim muassasalarida kreativ yondashuv asosida biofizika o'qitishning maqsadi DTS va o'quv dasturidagi maqsadlar bilan cheklangan bo'lib, talaba bilim, ko'nikma va malakalarini amaliyotga qo'llay olmaydi. Shu bois oliy ta'lim muassasalarida kreativ yondashuv zaruriyati mavjudligini belgilaydi. Talabalar kreativ kompetensiyasiga quyidagi elementlar kiradi: zaruriy bilim, ko'nikma va malakalarni egallash; qandaydir faoliyatni bajarish qobiliyatini aniqlovchi shaxs xususiyatlari; kasbiy xususiyatlar to'plami. Talaba qobiliyati uning kreativ kompetensiyasi orqali namoyon bo'ladi. Talaba fazilatlarini, motivatsiyasi, qobiliyati kombinatsiyasini quyidagicha vektor shaklida ko'rsatish mumkin va uning tarkibi, bilim, ko'nikma, malaka va kompetensiya to'plami sifatida tahlil qilinadi. Talaba kreativlik kompetensiyasining elementlarini o'zaro bog'liqligi

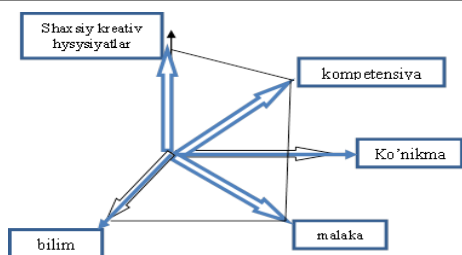

Xulosa va takliflar. Talabalarda kreativ kompetensiyalarini rivojlantirishda quyidagilarni xulosa qilamiz:

- birinchidan, pedagoglar o'quv dasturlari va o'quv manbalarini yaratishga nisbatan kreativ yondashib, talabalarning umumiy rivojlanishi hamda kasbiy shakllanishiga e'tibor qaratishi;

- ikkinchidan, tayyorlangan o'quv materiallarining g'oyaviylik, ilmiylik, vizuallik, tizimlilik, o'quv axborotlarining izchil bayon etilishi, o'quv axborotlari o'rtasidagi o'zaro bog'liqligini inobatga olish;

- uchinchidan, topshiriqlar talabalar yosh xususiyatiga mosligi, amaliy ahamiyatga egaligi, aniq maqsadga yo'naltirilganligi hamda talabalarning ehtiyoj va qiziqishlariga muvofiq tayyorlanishi;

- to'rtinchidan, kreativlik sifatlarini rivojlantiruvchi metod, vosita va texnologiyalarning maqsadli, izchil qo'llanilishi, shuningdek, pedagogik faoliyatni tashkil etishda axborot texnologiyalari imkoniyatlaridan ijodiy foydalanish;

- beshinchidan, talabalarning kreativlik qobiliyatlarini rag'batlantirilsa va o'qituvchi tomonidan samimiy muhit talabalarni juftlikda, kichik guruhlarda faol ishlashlari uchun sharoit yaratilsa, mustaqil, ijodiy, tanqidiy kreativ fikrlash qobiliyatlarini rivojlanadi.

ADABIYOTLAR

1. Muslimov N.A. va boshqalar. Kasb ta'limi o'qituvchilarining kasbiy kompetentligini shakllantirish exnologiyasi/ Monografiya. T.:Fan va texnologiya nashriyoti, 2013.
2. Pedagogika nazariyasi / OTM uchun darslik. Muall.: M.X. Toxtaxodjayeva va boshqalar. Prof. M.X. Toxtaxodjayevaning umumiy tahriri ostida. – T.: Iqtisod-moiya, 2010..
3. Pedagogika: 000 ta savolga 1000 ta javob / Metodik qo'llanma. Inoyatov U.I., Muslimov N.A., Usmonboyeva M., Inog'omova D. T.: Nizomiy nomidagi Toshkent davlat pedagogika universiteti, 2012.
4. Turdiyeva M. Oliy ta'lim muassasalari talabalarida pedagogik tafakkurni shakllantirish. – T.: Nizomiy nomidagi TDPU, 2008.
5. Usmonboyeva, A.To'rayev, Kreativ pedagogika asoslari. O'quv-uslubiy majmua. - TDPU, 2016.
6. Hasanboyev J., To'raqulov X., Xaydarov M., Hasanboyeva O., Usmanov N. Pedagogika fanidan izohli lug'at. -T.: Fan va texnologiyalar, 2009



Manzura SHAMSITDINOVA,
Toshkent davlat yuridik universiteti dotsenti v,b
E- mail:manzurashamsitdinova91@gmail.com

TDYU professor p.f.n D.Xoshimova taqrizi asosida

LEARNERS' LISTENING COMPREHENSION DIFFICULTIES IN ENGLISH LANGUAGE LEARNING

Annotation

In this paper, we will review the terms listening, listening comprehension, listening comprehension strategies, and listening difficulties. The review of literature indicated that when teachers are aware of students' learning difficulties they can help them develop effective listening strategies and finally solve their difficulties in listening and improve their listening comprehension abilities. Listening is one of the most important skills in English language learning. When students listen to English language, they face a lot of listening difficulties. Students have critical difficulties in listening comprehension because universities and schools pay more attention to writing, reading, and vocabulary. Listening is not an important part of many course books and most teachers do not pay attention to this important skill in their classes.

Key words: Listening, listening comprehension, strategies, difficulties, skills.

ТРУДНОСТИ ПОНИМАНИЯ УЧАЩИХСЯ НА СЛУХ ПРИ ИЗУЧЕНИИ АНГЛИЙСКОГО ЯЗЫКА

Аннотация

В этой статье мы рассмотрим такие термины, как аудирование, понимание на слух, стратегии понимания на слух и трудности с аудированием. Обзор литературы показал, что, когда учителя знают о трудностях учащихся в обучении, они могут помочь им разработать эффективные стратегии аудирования и, наконец, решить их трудности с аудированием и улучшить их способности к пониманию на слух.

Ключевые слова: Аудирование, понимание на слух, стратегии, трудности, навыки.

INGLIZ TILINI O'RGANISHDA TALABALARNING TINGLAB TUSHUNISHDAGI QIYINCHILIKLARI

Annotatsiya

Ushbu maqolada tinglash shartlari, tinglab tushunish, tinglab tushunish strategiyalar va tinglab tushunishdagi qiyinchiliklarni ko'rib chiqiladi. Tinglab tushunish ingliz tilini o'rganishdagi eng muhim ko'nikmalardan biridir. Talabalar ingliz tilini tinglab tushunishda, juda ko'p qiyinchiliklarga duch kelishadi. Talabalar tinglab tushunishda jiddiy qiyinchiliklarga duch kelishining sababi universitetlar va maktablar o'qitish jarayonida yozish, o'qish va lug'atga ko'proq e'tibor berishadi.

Kalit so'zlar: Tinglash, tinglab tushunish, strategiyalar, qiyinchiliklar, malakalar.

Kirish. Tinglab tushunish ko'pgina darsliklarda muhim bo'lim hisoblanmagan va ko'pchilik o'qituvchilar o'z darslarida ushbu tinlash ko'nikmasini e'tibordan qoldiradilar.

Izlanishlar davomida bir nechta adabiyotlarni ko'rib chiqish shuni ko'rsatdiki, o'qituvchilar talabalarning o'rganishdagi qiyinchiliklaridan xabardor bo'lganda, ularga talabalarning samarali tinglash strategiyalarini ishlab chiqishda yordam berishi mumkin va natijada ularning tinglab tushunishdagi qiyinchiliklari, va tinglab tushunish qobiliyatini rivojlantirish masalalarini hal qila olishadi.

"Tinglash" atamasining ko'plab ta'riflari mavjud. Tadqiqotchi Kastainning takidlashicha, tinglab tushunishning maqsadi - bu tilni avtomatik holatda normal tezlikda tushunishdir. Tadqiqotchi olim Hamudaning fikricha tinglash qobiliyati ma'lumotni tushuna olishda juda muhimdir. Agar hech qanday ma'lumot qabul qilinmasa, o'rganish mumkin emas. Tadqiqotchilar Pourhosein Gilakjani va Mohammadreza Ahmadi tinglashning muloqot jarayonidagi roli muhim ahamiyatga ega ekanligini ta'kidlaganlar.

Ularning fikriga ko'ra, muloqot qobiliyatlarining 4 ta asosiy yo'nalishini ajratib ko'rsatilgan, quyidagicha nomlangan tinglab tushunish, gapirish, o'qish va yozish, tinglab tushunish eng muhimidir.

Mavzuga oid adabiyotlar tahlili. Tadqiqotchi Gossning fikricha tinglab tushunishda tinglovchilar qachonki tinglash manbasidan ma'lumot olganda, ma'no yaratishga harakat qiladilar. Tadqiqotchi olimlar Steinberg va Azmi Bingol, Celik, Yidliz, and Tugrul Mart tinglab tushunishni

sezgi, eshitish organlari orqali boshqa bir narsani anglab olish qobiliyati va tushunish uchun xabarning ma'nosini ajratib ko'rsatish deb ta'riflaganlar. Richards, Jon Platt va Heidi Platt va Pourhosein Gilakjani va Seyedeh Masoumeh Ahmadiyga ko'ra, tinglab tushunish nutqni tushunish jarayonidir va u fonemalar, so'zlar va grammatik tuzilmalar kabi lingvistik birliklar va tinglovchilarning kutishlarining roliga, vaziyat va kontekst, oldingi bilim va mavzuga e'tibor qaratadi. Tadqiqotchi Osadaning fikricha tinglab tushunish o'zidan yetarlicha baholanmadi, aksincha, yordamsiz rivojlanadigan passiv mahorat sifatida qaraladi.

Tadqiqotchilar Morley va Rost ma'lumotlariga ko'ra, tinglab tushunish til o'rganish uchun eng muhim ko'nikmadir, chunki u asosan kundalik hayotda ko'proq qo'llaniladi va boshqa til ko'nikmalariga qaraganda tezroq rivojlanadi, va bu boshqa til ko'nikmalarini rivojlantirishni osonlashtiradi. Tadqiqotchi Hamudaning so'zlariga ko'ra, ingliz tilini o'rganuvchilar quloq bilan tushunishda jiddiy muammolarga duch kelishadi, chunki oliygohlarda grammatika, o'qish va so'z boyligiga e'tibor berishadi. Tinglab tushunish va gapirish ko'nikmalari ko'pgina kitoblarda muhim emas va o'qituvchilar ushbu ko'nikmalarga o'z darslarida uncha ahamiyat bermaydilar.

Tadqiqotchi olim Osadaning fikricha tinglash o'qituvchilar uchun ham, o'quvchilar uchun ham juda muhim emas va o'qituvchilar tinglashni va o'quvchilarni o'rganishni o'rgatmaslikni sinab ko'rishadi tinglash emas tinglash va o'qituvchilar tinglashni o'rgatmaslikni sinab ko'radilar va

o'quvchilar tinglab tushunishni emas, tinglashni o'rganadilar. Natijada, bu til o'qitishning eng e'tiborsiz aspekti bo'lib qolmoqda.

Tadqiqotchi Hamudaning ta'kidlashicha nutqni tushunish talabalar uchun juda qiyin mashg'ulotdir. Talabalar tilni tinglab tushunishda juda ko'p muammolarga duch kelishadi. Agar o'qituvchilardan talabalarning tinglab tushunish ko'nikmasni yaxshilash yordam berishsa, ular talabalarning tinglashdagi qiyinchiliklarni tushunishlari va tinglab tushunishdani muammolarni hal qilish uchun samarali tinglab tushunish strategiyasini o'rgatishlari kerak bo'ladi.

Ushbu sharhda tadqiqotchilar tinglab tushunish strategiyalarini ko'rib chiqdilar va og'zaki matnlarni tinglashda o'quvchilarning tinglab tushunish muammolarini aniqladilar.

Ushbu maqola o'qituvchilarning tinglab tushunishdagi ushbu qiyin sohalarni anglashi, tegishli va samarali harakatlarni qabul qilishi uchun mo'ljallangan. Umid qilamizki, ushbu sharhning xulosalari o'qituvchilar va o'quvchilar uchun tinglab tushunishni o'rgatish va o'rganish uchun yaxshi fikr beradi.

Tinglashning ta'rifi; Tinglashga ko'plab tadqiqotchilar tomonidan turlicha ta'rif berilgan.

Tadqiqotchi Kastain tinglashni tabiiy nutqni normal tezlikda tushunish qobiliyati deb ta'riflagan.

Tadqiqotchi Morleyning fikricha tinglash tovushlarni farqlash, tovush grammatikasi, kerakli ma'lumotlarni tanlash, uni eslab qolish va tovush va shakl na'nosi o'rtasidagi jarayonga bog'lashni qamrab oladi.

Tadqiqotchi Rostovskiyning so'zlariga ko'ra, tinglash tovush farqlanishidan ma'no anglashgacha farqlanadi.

Tadqiqotchi Goss tinglash eshitilgan narsani tushunish deb ta'riflagan va uni ma'no berilishi mumkin bo'lgan leksik elementlarga ajratgan.

Tadqiqotchilar Bouen, Madsen va Xilferti tinglash - bu og'zaki nutqni tushunishdir deb ta'rif berishgan. Talabalar og'zaki nutqni eshitadilar, tovushlarni ajratadilar, ularni leksik va sintaktik birliklarda ajratadilar, va xabarni tushunishadi. Tinglash-bu so'zlovchi nima deyayotganini idrok etish, ma'no yaratish va ko'rsatish, so'zlovchi bilan ma'noni muhokama qilish va javob berish, shuningdek ishtirok etish, ijodkorlik va empatiya vositasida ma'no yaratishdir.

Tadqiqotchi Purdy fikriga ko'ra, tinglash - bu qabul qilish, ma'no hosil qilish va og'zaki va / yoki og'zaki bo'lmagan xabarlarga javob berish jarayonidir. Tadqiqotchi Rost tinglashni murakkab talqin qilish jarayoni deb ta'riflab, unda tinglovchilar eshitgan narsalarini allaqachon bilgan narsalariga moslashtiradilar.

Tadqiqotchi Rostning fikriga ko'ra, tinglash bizga atrofimizdagi dunyoni tushunishga yordam beradi va muvaffaqiyatli muloqotni yaratishda zarur elementlardan biri hisoblanadi.

Tadqiqotchilar Jafari va Hoshimning fikricha tinglab tushunish tushunarli ma'lumot olish uchun chuqur manba ekanligini, va chet tilini o'rganayotgan talabalarning vaqtining 50 foizdan dan ortig'i tinglab tushunishga sarflanishini ta'kidlaganlar.

Tinglab tushunishning ta'rifi; "Tinglab tushunish" atamasi turli mualliflar tomonidan turlicha tariflangan. Tadqiqotchilar Brovn va Yulega ko'ra, tinglab tushunish inson tomonidan nimani eshitganlarini tushunishini anglatadi. Agar odamlar matnni eshitish orqali o'rganishsa, ular buni tushunishadi.

Tadqiqotchilar Dirven va Oakeshott-Teylorga ko'ra tinglab tushunishni o'qitish metodologiyasining mahsuli va nutqni tushunish, og'zaki tilni tushunish, nutqni aniqlash va nutqni idrok etish kabi atamalar bilan mos keladi deb ta'riflaganlar.

Tadqiqotchilar Rost va Hamouda tinglab tushunishni tinglovchilar ma'no yaratishda ishtirok etadigan interaktiv

jarayon sifatida baholashgan. Tinglovchilar og'zaki nutqni tovushlarni tanib olish, oldingi bilimlar, grammatik tuzilmalar, urg'u va intonatsiya va boshqa lingvistik yoki lingvistik bo'lmagan ko'rsatmalar orqali qabul qilishadi. Tadqiqotchi Nadigga ko'ra, tinglab tushunish og'zaki nutqni tushunish va ma'nosini yaratishning turli jarayonlaridir. Bu nutq tovushlarini bilishni, alohida so'zlarning ma'nosini tushunish va gaplar sintaksisini tushunishni o'z ichiga oladi.

Tinglab tushunish strategiyalari; Tadqiqotchi Gohning ta'kidlashicha talabalarga tinglash strategiyalarini o'rgatish juda muhim va buni amalga oshirishdan oldin o'qituvchilar talabalarning lug'at, grammatika va fonologiya haqidagi bilimlarini oshirishi kerak.

Tadqiqotchi Vandegriftga ko'ra, strategiyani ishlab chiqish tinglashni o'rganish uchun muhimdir va talabalar o'zlarini tushuncha va javoblarini ko'rib chiqishlari va baholashlari mumkin.

Ko'plab tadqiqotchilar, shu jumladan Conrad, O'malley va Kamot va Ross, Azmi Bingol, Chelik, Yidliz va Tugrul Martlarning ta'kidlashicha tinglab tushunishda uch xil strategiya mavjud.

Ular kognitiv, metakognitiv va ijtimoiy-affektiv. Ushbu strategiyalar talabalar darajasiga qarab farq qilishi mumkin.

Kognitiv Strategiyalar; Tadqiqotchilar Azmi Bingol, Celik, Yildiz, & Tugrul Mart, ta'kidlashlaricha, Kognitiv strategiyalar qisqa muddatli xotirada yoki keyinchalik foydalanish uchun uzoq muddatli xotirada kirishni tushunish va to'plash bilan bog'liq. Biror narsani tushunish qabul qilingan ma'lumotlardan boshlanadi, ular ketma-ket shakllanish darajalari va tushuntirish jarayoni sifatida tekshiriladi.

Kognitiv strategiya - bu talabalarning o'quv faoliyati bilan shug'ullanish va bilimlarni o'rganishni osonlashtirish uchun qo'llaydigan muammolarni hal qilish usulidir.

Tadqiqotchilar Derri va Merfi ta'kidlashicha kognitiv strategiyalarni talabalar bilim yoki ko'nikmalarni egallash uchun foydalanadigan muammolarni hal qilish usullari sifatida baholaganlar.

Tadqiqotchilar Braun va Palinsar va O'Malley va Chamot va Abdalhamidlarning fikricha, kognitiv strategiyalar o'quv faoliyati bilan bog'liqlik va o'quv materiallaridan to'g'ridan-to'g'ri foydalanish yoki o'zgartirishni o'z ichiga olganligini ta'kidlaganlar.

Tadqiqotchi Coxning ma'lumotlariga ko'ra, talabalar kognitiv strategiyalardan yangi ma'lumotlarni qayta ishlash, saqlash va eslab qolishni osonlashtirish uchun foydalanadilar. Tinglashda kognitiv strategiyaning ikki turi mavjud: ko'tariluvchi va tushuvchi.

Pastdan yuqoriga strategiyalar so'zma-so'z tarjima qilish, nutq tezligini tartibga solish, og'zaki matnni takrorlash va matnning ritm va intonatsiya bilan bog'liq xususiyatlariga e'tibor qaratishdir. Yuqoridan pastga strategiyalar bashorat qilish, taxmin qilish, tushuntirish va ko'rishni o'z ichiga oladi.

Tadqiqotchilar Conrad, Tsui va Fullilove, O'Malley, Kamot, va Kupper, Abdalhamidlat ta'kidlashlaricha, Advanced darajadagi talabalar boshlangich darajadagi talabalarga qaraganda ko'proq tushuvchi strategiyalardan foydalanadilar. Ingliz tilini o'rganayotgan universitet talabalarining tinglash strategiyalarini tekshirish uchun "Ovoz chiqarib o'ylash" usuli qo'llanildi.

Miqdoriy tadqiqot natijalari shuni ko'rsatdiki, ishtirokchilar metakognitiv strategiyalarga qaraganda ko'proq kognitiv strategiyalardan foydalanadilar, va ayollar erkaklarga qaraganda ko'proq metakognitiv strategiyalarni qo'llaganlar.

Tadqiqotchi Abdalhamid ning sifat bo'yicha tadqiqot natijalari shuni ko'rsatdiki, tinglashdagi muvaffaqiyat quyidagi omillar bilan bog'liq, ko'p strategiyalarni qo'llash, strategiyalarni o'zgartirish qobiliyati va moslashuvchanligi,

rag'batlantirish, o'zini o'zi boshqarish va dastlabki bilimlardan yetarli darajada foydalanish.

Metakognitiv Strategiyalar; Tadqiqotchi Rubin fikriga ko'ra, metakognitiv strategiyalar — bu talabalar o'z harakatlarini nazorat qilish uchun foydalanadigan boshqaruv usullari rejalashtirish, tekshirish, baholash va o'zgartirish orqali o'rganishdir. Masalan, metakognitiv rejalashtirish strategiyalari uchun, tinglovchilar tinglash vazifasining maqsadlarini aniqlaydilar va eshitish usulini tushunishni osonlashtiradigan eshitish tilini anglashning o'ziga xos xususiyatlarini qo'llaydilar.

Tadqiqotchilar Xolden va Asia Bingol, Chelik, Idlis va Tugrul Mart ushbu strategiyada talabalar matni tinglash orqali anglab yetishini ta'kidladilar. Ushbu strategiyada talabalar tinglash qismidan to'plangan ma'lumotlarni rejalashtirish, nazorat qilish va baholashni o'rganadilar. Tadqiqotchi Wenden ma'lumotlariga ko'ra, metakognitiv strategiyalardan foydalanuvchi talabalar bilimlarni tezroq o'rganishi va mukammal darajada birlashtirishi, doimiy qabul qiluvchilar bo'lishi va barcha vaziyatlarni hal qilishi, sheriklar, o'qituvchilar yoki oiladan yordam olish uchun o'ziga ishonchi bo'lishi va o'zini kuzatishi va baholashlari mumkin.

Tadqiqotchi Salatachining fikricha tinglash jarayonida metakognitiv strategiyadan foydalanish talabalarning o'ziga bo'lgan ishonchini, motivatsiyasini va topshiriqlarni bajarish qobiliyatini oshiradi.

1)	o'zlarining dastlabki bilimlari va prognozlaridan foydalanib, matn haqidagi nazariyalari;
2)	yangi ma'lumotlarni ularning davom etayotgan prognozlari bilan bog'lash;
3)	tushunishda tanaffusni to'ldirish uchun uzilishlar qilish;
4)	ularning prognozlari baholash;
5)	ularning nazariyalarini takomillashtirish

Tadqiqotchi Xenner Stanchinaga ko'ra tajribali tinglovchilar doimiy tushunishdagi kamchiliklarni aniqlashlari va yaxshiroq tushunish uchun tinglash bilimlarini faollashtirishlari mumkin.

Ijtimoiy-affektiv strategiyalar; Tadqiqotchilar Vandergrift va Abdelhamid ijtimoiy-affektiv strategiyalar tinglovchilar boshqalar bilan hamkorlik qilish, ularning tushunishini tekshirish va xavotirlarini kamaytirish uchun foydalanadigan usullar ekanligini ta'kidlaganlar.

Tadqiqotchilar Gardner va MacIntyre ga ko'ra affektiv strategiyalar juda muhim, chunki o'quv holati va talabalarning ijtimoiy-psixologik omillari bir-biri bilan chambarchas bog'liq. Quyi darajadagi tinglovchi va yuqori darajadagi tinglovchi eshitish qobiliyati o'rtasida sezilarli bog'liqlik mavjud : ya'ni, samarali strategiyalardan foydalanish tinglashni osonlashtiradi va yaxshilaydi (Aneiro, 1989).

Tadqiqotchilar O'Malley va Chamot tinglashni tushunishning 4 ta strategiyasi orasida ijtimoiy va affektiv strategiyalar o'quv kontekstiga eng ko'p ta'sir ko'rsatganligini ta'kidladilar.

Tadqiqotchi Uilson ijtimoiy-affektiv strategiyalar talabalarning boshqa so'zlovchilar bilan o'zaro munosabatlari va ularning o'rganishga bo'lgan munosabati bilan bog'liqligini aytadi.

Tadqiqotchilar Beyker va Braun va Abdulhamidning ma'lumotlariga ko'ra, metakognitiv ko'nikmalarning ikki turi mavjud: bilimlarni anglash va bilimlarni tartibga solish. Kognitiv bilimlar quyidagilar bilan bog'liq nima bo'layotganini bilish va idrokni tartibga solish, shuningdek talabalarning samarali tinglash uchun nima qilishlari kerakligi bilan bog'liq.

Tadqiqotchilar Bekon , O'Malley va Chamot , Go (2000), Vandergrift va Abdulhamidning fikricha tajribali va kam tajribali tinglovchilar o'rtasidagi farqni metakognitiv strategiyalarni qo'llash orqali tushunish mumkinligini ta'kidladilar.

Tadqiqotchi O'Malley va boshqa fikricha malakali tinglovchilar tushunishda muvaffaqiyatsizlikka uchragan paytda o'z e'tiborlarini faoliyatga yo'naltirish uchun ko'proq tiklash strategiyalaridan foydalanishlarini, kamroq malakali tinglovchilar tinglashni to'xtatishlarini ta'kidlaganlar.

Tadqiqotchilar Vandergrift va Abdelhamid malakali tinglovchilar kam malakali o'quvchilarga qaraganda ikki baravar ko'p metakognitiv strategiyalarni qo'llaganligini ta'kidlaganlar.

Tadqiqotchi Xenner Stanchin ga ko'ra, metakognitiv strategiyalar tinglab tushunishda muhim rol o'ynadi. U tajribali tinglovchilar quyidagilar orqali ular eshitgan narsalarni doimiy ravishda tushuntirib bera olishlarini ta'kidladi.

Tadqiqotchi Xabte-Gabr ijtimoiy-affektiv strategiyada talabalar xavotirni qanday kamaytirishni, tinglash paytida o'zlarini ishonchli his qilishni va tinglash qobiliyatlarini yaxshilash motivatsiyasini oshirishni bilishlari kerakligini qayt qiladi.

Xulosa. Ko'pgina ingliz tilidagi dasturlarda tinglab tushunish e'tiborga olinmagan. Tinglab tushunish murakkab jarayondir. Tinglab tushunish strategiyalaridan bir vaqtning o'zida foydalanish kerak. Biz matni tinglayotganimizda tushunishimiz, ma'lumotni xotirada saqlashimiz, uni keyingi narsalar bilan birlashtirishimiz va oldingi bilimlar va keyingi ma'lumotlar orqali eshitgan narsalarimizni tushunishga moslashtirishimiz kerak. O'qituvchilar talabalarga mos keladigan tinglash strategiyalarini o'rgatishlari kerak. Ingliz tili darslarining barcha turlariga mos keladigan ideal metod yo'q. Talabalar ingliz tilini o'zlashtirishlari uchun tinglash boshlang'ichdan to' murakkabgacha bo'lishi kerak.

Ushbu izohlarni tahlil qilish orqali talabalarning tinglab tushunishdagi jiddiy muammolarni keltirib chiqargan omillarni ko'rsatib berdi va shuningdek, o'qituvchilar va talabalar uchun tinglab tushunish qobiliyatini yaxshilash uchun ba'zi foydali takliflar taqdim etdi. Ushbu tadqiqot natijalari tinglab tushunishni o'qitish va o'rganishni yaxshilashga yordam beradi deb umid qilamiz.

АДАБИЁТЛАР

1. Shamsitdinova, M. (2018). Methodological and linguistic bases for intergrating the four skills. Review of law sciences, 2(4),
2. Adams, T.W. (1985). Methods of Teaching English, 159-165.
3. Bim, I. (1996). The goals of teaching a foreign language as part of a basic course. Foreign languages at school, 1, 48-52.



Dildora SHARAPOVA,
"Oila va xotin-qizlar ilmiy tadqiqot institute tayanch doktoranti
E-mail:sharapova_dildora@mail.ru

PhD K.Kayumov taqrizi asosida

EMPIRICAL SPECIFICITY OF ADDICTIVE BEHAVIOR AND VOLITIONAL QUALITIES IN SOCIO-ECONOMICALLY DEPENDENT PERSONS

Annotatsiya

This article studies the statistical, empirical analysis and correlation of addictive behavior and volitional qualities of socio-economically dependent persons. Based on the results of the study, the main causes of the growing problem of socio-economic dependence in human behavior are given, as well as conclusions and recommendations for eliminating this problem.

Key words: Behavior prone to socio-economic dependence, will, personal choice, material motive, spiritual motive, social motive, attitude to receive help, attitude to help.

ЭМПИРИЧЕСКАЯ СПЕЦИФИКА АДДИКТИВНОГО ПОВЕДЕНИЯ И ВОЛЕВЫХ КАЧЕСТВ У СОЦИАЛЬНО-ЭКОНОМИЧЕСКИ ЗАВИСИМЫХ ЛИЦ

Аннотация

В данной статье изучаются статистический, эмпирический анализ и корреляционная связь аддиктивного поведения и волевых качеств социально-экономически зависимых лиц. По результатам исследования даны основные причины обостряющейся сегодня проблемы социально-экономической зависимости в поведении человека, а также выводы и рекомендации по устранению данной проблемы.

Ключевые слова: Поведение, склонное к социально-экономической зависимости, воля, личный выбор, материальный мотив, духовный мотив, социальный мотив, установка на получение помощи, установка на помощь.

IJTIMOY-IQTISODIY QARAMLIKKA MOYIL SHAXSLARDA ADDIKTIV XULQ-ATVOR VA IRODAVIY SIFATLARNING EMPIRIK O'ZIGA XOSLIGI

Annotatsiya

Mazkur maqolada ijtimoiy-iqtisodiy qaramlikka moyil shaxslarning addektiv xulq-atvori va irodaviy sifatlarining statistik, emperik tahlili hamda korrelyatsion aloqadorligi o'rganilgan. Tadqiqot orqali olingan natijalar asosida bugungi kunda avj olayotgan shaxs xulq-atvoridagi ijtimoiy-iqtisodiy qaramlik muammosining asosiy sabablari hamda mazkur muammoni bartaraf etishga doir xulosa hamda tavsiyalar keltirib o'tiladi.

Kalit so'zlar: Ijtimoiy-iqtisodiy qaramlikka moyil xulq-atvor, iroda, shaxsiy tanlov, moddiy motiv, ma'naviy motiv, ijtimoiy motiv, yordam olishga munosabat, yordam berishga munosabat.

Kirish. Addiktiv xulq-atvor muammosi aksariyat tadqiqot ishlarida tobe xulq-avor shakli sifatida o'rganilib, bunda tobelik asosan klinik nuqta nazardan o'rganilgan. Jumladan F.E.Gaziyevaning "Shaxs reabilitatsiyasining klinik-psixologik xususiyatlari (addektiv xulqlilar misolida)" dissertatsiyasida addektiv xulqli kognitiv sohasini o'rganishda olingan natijalar asosida quyidagi xulosalar berilgan.

Mavzuga oid adabiyotlar tahlili. F.E.Gaziyevaning "Shaxs reabilitatsiyasining klinik-psixologik xususiyatlari (addektiv xulqlilar misolida)" dissertatsiyasida addiktiv xulqli bemorlarning diqqat va xotirasi tadqiqotida qoniqarsiz natijalar qayd etilgani uchun bemorlar bilan maxsus korreksion dastur asosida ishlash lozim; Addiktiv xulqli bemorlarda intellektual salohiyat o'zgarish motivatsiyasiga ta'sir etmaydi, biroq u o'zgarish motivatsiyasiga ta'sir etuvchi indekslarga ta'sir etishi ta'kidlangan bo'lsa, addektiv xulqli insonlarning emotsional sohasiga oid xulosalarda: addiktiv xulqli bemorlarning emotsional sohasiga internalliklar, o'zini o'zi baholash va hayotdan qoniqqanlik ta'sir etishi, emotsional holat shaxslararo munosabatlar, moddiy, yutuqlarga mas'ullik hissi bilan shartlanib, salomatligi va baxtilik darajasini baholash, o'zi, maqsadlari va hayotdan qoniqqanlikka ta'sir qilishi aniqlangan [3].

Tadqiqot metodologiyasi. Tadqiqot davomida emotsional sohaga o'zgarish uchun motivatsiya ta'sir etib, salomatlik va muvafaqqiyatsizliklarga mas'ullik hissi,

hayotning qanday kechishi va unda qo'lga kiritgan yutuq hamda natijalar, o'z imkoniyatlarini baholash darajasi bilan shartlangan. Tadqiqot davomida addiktiv xulqli shaxslarning irodaviy sohasini o'rganilib, internalliklarga emotsional holatlar va hayotdan qoniqqanlik darajasi ta'sir etishi; internalliklarning barchasi o'zgarish motivatsiyasini taqozo etishi va ular emotsional holat va o'zini o'zi baholash darajasi bilan shartlanishi, internalliklar hayotdan qoniqqanlik darajasi va aqliy imkoniyatlarni baholash indeksi bilan tavsiflanishi xulosa qilib keltirilgan [3].

Tahlil va natijalar. Bizning tadqiqot faoliyatimiz mamlakatimizning Republikamizning Jizzax (71%), Xorazm (9%) va Sirdaryo (20%) viloyatlarida olib borildi. Olib borilgan tadqiqot doirasida jami 474 nafar (mahalla tomonidan boqimandalik va ijtimoiy-iqtisodiy qaramlikka moyil shaxs sifatida tanlab olingan) ishtirokchilar qatnashdi. Tadqiqot faoliyatida asosan 30-45 yosh oralig'idagi ayollar, shuningdek, sinaluvchilar ma'lumot hususiyatiga ko'ra 65% o'rta ma'lumot, 18% o'rta maxsus, 6% tugallanmagan oliy hamda 11% oliy ma'lumotlilar ishtirok etdi.

E'tibor qaratish lozim bo'lgan asosiy jihat shunda-ki, aynan ijtimoiy-iqtisodiy qaramlikka moyil shaxs sifatida baholangan aksariyat shaxslar o'rta, ya'ni maktab ma'lumotiga ega. Biroq ular mazkur ma'lumoti orqali yuqori oylik daromadiga ega ishni istaydilar. O'rta maxsus ma'lumot darajasiga ega sinaluvchilarda ham moyillik mavjud, biroq bu

ko'rsatkich unchalik yuqori darajaga ega emas (18%). Oliy ma'lumotli sinaluvcilarning aksariyati nafaqa yoshidagi ayollarni tashkil etdi.

Sinaluvchilarning farzandlar soniga ko'ra tahliliga ko'ra e'tibor qaratisa, asosiy yuqori ko'rsatkich 3 nafar (31%) hamda 2 nafar (23%) farzandli ayollarga to'g'ri keladi. Shuningdek, farzandli ayollarning aksariyati tug'ruq ta'tilida ekanlii sababli bugungi kunda ishlay olmasligini ham bildirgan.

Sinaluvchilarning kasbi va qiziqishlari o'rganilganda, juda ko'p sinaluvcilarning kasb-hunar ko'nikmasiga ega emasligi (46%) aniqlandi. Shuningdek, kasb-hunar bilan shu'ullanuvchi shaxslar 27%ni tashkil etgan. Demak, boqimandalikka moyillik ortida kasb-hunarga ega emaslik, o'z sohasining mutaxassisi bo'lishga intilmaslik, tanlagan yo'nalishiga qiziqmaslik kabi omillar ham yotar ekan.

Sinaluvchilarning qiziqqan yo'nalishi bo'yicha o'tkazilgan so'rovnoma natijalariga ko'ra yoqtirgan fani yo'q sinaluvcilar juda ozchilikni (6%) tashkil qilgan. Ularning

aksariyati ijtimoiy fanlarga (43%), aniq fanlarga (32%) hamda amaliy fanlarga (19%) qiziqanliklarini bildirgan. Tadqiqotda ishtirok etgan 474 nafar sinaluvcilarning oilali bo'lmagan (12%), oilali (63%), ajrashgan (18%), shar'iy nikoh (2%) hamda turmush o'rtog'i vafot etgan (5%) shaxslarni tashkil etdi. Aksariyat sinaluvcilar oilali ekanligi, to'liq oilaviy muhitiga egaligini ko'rish mumkin. Shuningdek, sinaluvcilarning aksariyati o'z salomatligidan shikoyat qilgan va ishlamaslik sababi sifatida ko'rsatgan. Biroq salomatligi bilan bog'liq muammo sifatida (24%) o'zining tug'ruq ta'tilida ekanligini bildirganlar ham mavjud. Shuningdek, aksariyat tug'ruq ta'tilidagi ayollar avval ishlamaganligini ham e'tirof etgan.

Mazkur natijalarni ko'rib, asosiy e'tiborni salomatlik bilan bog'liq muammolarga hamda kasblar bo'yicha ish o'rni mavjudlik darajasiga qaratish maqsadga muvofiq. Kelajakda kasb va ixtisosliklar bo'yicha talablarga muvofiq kadrlar tayyorlash tizimini yo'lga qo'yilishi orqali o'z kasbi bo'yicha ish izlab yurganlar sonini kamaytirishga erishish mumkin.

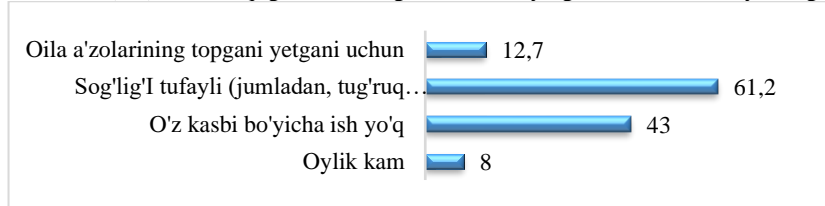

Sinaluvchilarning oilaviy holati va ishlamaslik sabablari tahlili.

Ijtimoiy-iqtisodiy qaramlikka moyil shaxslarning xulq-atvori va ijtimoiy muhitga munosabatini o'rganish maqsadida "Hayotiy vaziyatlar va shaxsiy tanlovlar" so'rovnomasini o'tkazdik. Mazkur metodikani o'tkazishdan maqsad keltirilgan turli hayotiy vaziyatlar bilan bog'liq savollarga shaxsiy qarashlari doirasida javob berishdan iboratdir. Bu orqali shaxsdagi yordam olishga munosabat,

yordam berishga munosabat, shuningdek, moddiy, ma'naviy va ijtimoiy holatlarga munosabatini o'rganishga qaratilgan.

Hayotiy vaziyatlar va shaxsiy tanlovlar 36,6% moddiy, 26,8% ijtimoiy hamda 36,6% ma'naviy motivlarga bog'liq. Shuningdek, sinaluvcilarning shaxsiy tanlovi 45,5% yordam olishga, 54,5% yordam berishga yo'naltirilgan.

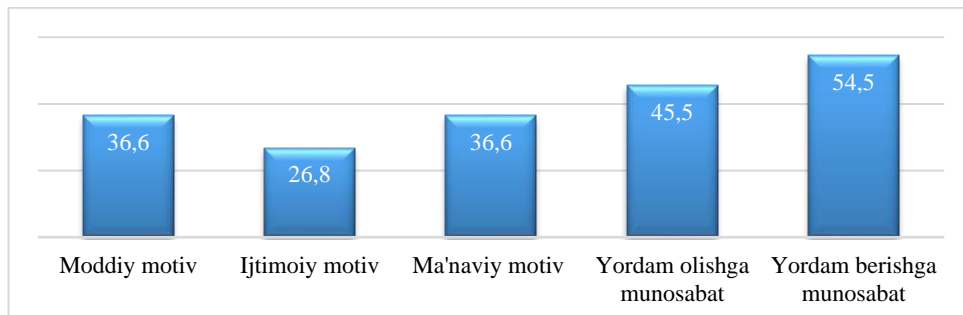

"Hayotiy vaziyatlar va shaxsiy tanlovlar" so'rovnomasi natijalari.

Hayotiy vaziyatlarda moddiy va ma'naviy motivlar, ya'ni harakatga undovchi kuchlar, jumladan, moddiy motiv negizida – oylik maoshi, ustamalar, moddiy rag'batlantirishlar tushunilsa, ma'naviy motiv tarkibiga – yaxshi munosabat, qulay ish sharoiti, jamoadagi ma'naviy muhit va rahbariyat tomonidan ma'naviy qo'llab-quvvatlash ustunlikka ega.

Shunday qilib, shaxsni boshqarishda ma'naviy-ruhiy motivatsiya ham muhim ahamiyatga ega.

Tadqiqotimiz davomida "Shaxning irodasini o'rganish testi"ni (E.G'oziyev) o'tkazdik. Sinaluvchilarning iroda ko'rsatkichi 60,3% o'rta, 23,6% past va 16,5% yuqori natijada qayd etilgan.

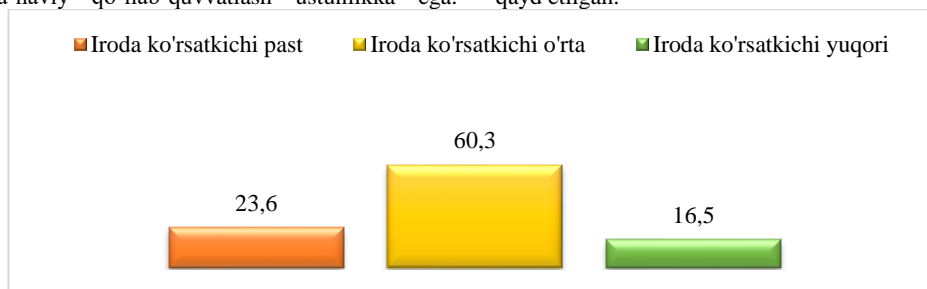

Shaxsning irodasini o'rganish testi natijalari.

Olingan natijalarga ko'ra irodaviy sifatlarning boqimanda shaxs xulq-atvorida namoyon bo'lishi uning o'rta va quyi darajaga ega ekanligi bilan bog'liq deyish mumkin.

Ularni irodaviy sifatlarni oshirishga qaratilgan seminar-treninglarga jalb etish maqsadga muvofiqdir.

Hayotiy vaziyatlar va shaxsiy tanlovlar so'rovnomasida shaxsning moddiy, ma'naviy va ijtimoiy motiv hususiyatlari o'rganilib, bunda insonning mehnatga bo'lgan umumiy munosabatini, bironvga yordam berish va yordam olish vaziyatlariga nisbatan yondoshuv qarashlarini o'rganishga xizmat qildi. Metodikada turli hayotiy vaziyatlar bilan bog'liq savollar taqdim etilgan bo'lib, har bir savolga uchtdan javob varianti taqdim beriladi. Ushbu variatl orasida sinalluvchi shaxsiy qarashlariga eng ko'p darajada mos bo'lgan birini tanlaydi. Mehnatga umumiy munosabat –

mehnat faoliyatida qanday motivatsiya ustunligini aniqlashga xizmat qiladi. Bunda motivatsiya turi mehnatdagi asosiy motivi sifatida tushunilib, A – moddiy motivatsiya, B – ijtimoiy motivatsiya, V – ma'naviy motivatsiyaga ajratiladi.

Yordam olishga va yordam berishga munosabat – yordam masalasini kimdir tomonidan uzoq vaqt davomida amalga oshirilishi kimdir majburiy bo'lgan amaliyot sifatida tushunishini ko'rsatib, bunda yordam olishga munosabat va yordam berishga munosabat o'rganiladi.

-jadval

Hayotiy vaziyatlar va shaxsiy tanlovlarda yordam olishga munosabatning motivatsion aloqadorligi

"Hayotiy vaziyatlar va shaxsiy tanlovlar" so'rovomasi shkalalari	Sinalluvchilar soni	Kruskal Wallis mezon	Ishonch ko'rsatkichi
A – moddiy motiv	474	35,401	,000***
B – ijtimoiy motiv		9,090	,106
V – ma'naviy motiv		14,043	,015*

Hayotiy vaziyatlar va shaxsiy tanlovlarda yordam olishga munosabatning motivatsion aloqadorligi o'rganilganda, moddiy motiv ustunlikka ega ekanligi aniqlandi. Demak, yordam asosan moddiy ehtiyoj asosidagi kutuvlarga asoslanadi. Bunda ma'naviy motiv ikkilamchi, ijtimoiy motiv esa ahamiyatsiz qiymatni kasb etgan.

Hayotiy vaziyatlar va shaxsiy tanlovlarda yordam berishga munosabatning motivatsion aloqadorligi o'rganilganda esa hech bir motiv ustunlikka ega emasligi aniqlangan. Demak, ijtimoiy-iqtisodiy qaramlikka moyillik yordam berishga emas, yordam olishga yo'nalgan, shuningdek, bu yordam moddiy ahamiyatga ega bo'lgan yordam turiga asoslanadi.

-jadval

Hayotiy vaziyatlar va shaxsiy tanlovlarda yordam berishga munosabatning motivatsion aloqadorligi

"Hayotiy vaziyatlar va shaxsiy tanlovlar" so'rovomasi shkalalari	Sinalluvchilar soni	Kruskal Wallis mezon	Ishonch ko'rsatkichi
A – moddiy motiv	474	7,475	,188
B – ijtimoiy motiv		5,919	,314
V – ma'naviy motiv		6,024	,304

Yuqoridagi fikrlarimizning isboti sifatida hayotiy vaziyatlar va shaxsiy tanlovlarda A – moddiy motivning yordam olish va yordam berishdagi aloqadorligini tahlil qildik. Olingan natijalarga ko'ra moddiy motiv eng ustunlikka bo'lganini ko'rish mumkin.

-jadval

Irodaviy holatning shaxs turmush holati bilan o'zaro aloqadorligi

Yashash hududi	Jinsi	Yoshi	Ma'lumoti	Farzandlar soni	Kasbi	Maktabda yotqirgan fani	Qiziqishlari	Ish staji	Oilaviy holati	Ishsizlik sababi
,025	,100*	-,043	,126**	,031	,022	,040	-,068	,053	-,094*	-,059

Irodaning shaxsdagi boshqa xususiyatlar bilan aloqadorligi o'rganilib, shaxsdagi ustuvor orentatsiyalar, o'z-o'zini hurmat qilish, mehnatni tashkil etish, mehnat sharoiti, raxbariyat munosabati, qo'shimcha imtiyozlar, tashqi ko'rinish bilan 99,9%, aqliy qobiliyat bilan 99%, Muvofaqqiyatga intilish va muvofaqqiyatsizlikdan qo'rqish motivatsiyasi, kasbiy mavqe, korporativ strategiya, sog'liq, xarakter,

tengdoshlar orasidagi obro', o'z qo'li bilan ko'p narsa qila olish kabi sifatlar bilan 95% o'zaro qloqadorlik mavjud.

Ijtimoiy-iqtisodiy qaramlikka moyil shaxslarning psixologik xususiyatlarini o'rganar ekanmiz, ularda irodaviy holat bo'yicha muammolar aniqlanmadi. Biroq ularning hayotda shaxs sifatida rivojlanishi uchun anglaganlarini hayotga tadbiiq etmasliklari, kutuvlarining ortidan muammolarga duch kelayotganliklarini e'tirof etish mumkin.

-jadval

Irodaviy holat hamda hayotiy vaziyatlar va shaxsiy tanlovlarning korelyatsion aloqadorligi

	A – moddiy motiv	B – ijtimoiy motiv	V – ma'naviy motiv	Yordam olishga munosabat	Yordam berishga munosabat	Shaxs irodaviy holati
A – moddiy motiv	1	-,200	-,406**	,265**	,097*	-,120**
B – ijtimoiy motiv		1	-,233**	0,062	0,061	-,063
V – ma'naviy motiv			1	-,154**	0,048	,221**
Yordam olishga munosabat				1	,232**	0,008
Yordam berishga munosabat					1	-,053
Shaxs irodaviy holati						1

Mazkur korelyatsion aloqadorlik asosida biz ijtimoiy-iqtisodiy qaramlikka moyil shaxs xulq-atvorining sxematik tuzilishini ishlab chiqdik. Mazkur sxemada ijobiy va yuqori ko'rsatkichdagi aloqadorlik 2 ta ko'k ko'rsatkichlar bilan, past

ijobiy aloqadorlik 1 ta ko'k ko'rsatkichlar, yuqori salbiy aloqadorlik 2 ta qizil ko'rsatkichlar bilan, past salbiy aloqadorlik 1 ta qizil ko'rsatkich bilan keltirib o'tilgan.

Ijtimoiy-iqtisodiy qaramlikka moyil shaxs xulq-atvorining sxematik tuzilishi

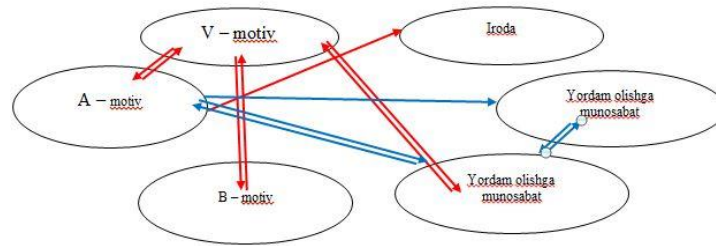

Xulosa va takliflar. Shaxsdagi ijtimoiy-iqtisodiy qaramlikka moyil xulq-atvor shaklida shaxsning ma'naviy dunyosi hamda kuchli iroda yetishmovchiligi bilan bog'liq muammolar mavjud. Shuningdek, mazkur xulq-atvor egalai asosiy ehtiyoj sifatida moddiyatni qo'yishi ortidan, o'z mehnati bilan muvofaqiyatga erishishni emas, balki ular boshqa vosita va ta'sirlar orqali moliyaviy ehtiyojlarini qondirishni istaydilar.

Ijtimoiy-iqtisodiy qaram xulq-atvorni bartaraf etishdan oldin, uning profilaktikasi bilan shug'ullanish maqsadga muvofiq. Bunda maktab davridanoq bolalarda ma'naviy dunyoqarashni kengaytirish, irodaviy sifatlarini kuchaytirish, mehnat motivatsiyasini oshirishga, ularning qobiliyati va yo'nalganligini aniqlashga qaratilgan chora-tadbirlarni tashkil etish lozim.

Ijtimoiy-iqtisodiy qaramlikka moyil xulq-atvor ortida kasb-hunarga ega emaslik, o'z sohasining mutaxassisi bo'lishga intilmaslik, tanlagan yo'nalishiga qiziqmaslik kabi omillar ham yotadi. Shunday ekan, avvallo, kasb-hunar tanlovida jiddiy yondoshuv zarurati, bunda ota-ona, bola va psixolog hamkorligini yo'lga qo'yish, kasb-hunarga qabul jarayonida ham, abituriyentlarning qobiliyat va qiziqishlarini o'rganish, shaxs kamoloti, rivoji uchun kasb-hunar ta'limi tizimida maxsus o'quv seminarlari, mutaxassislar bilan uchrashuvlar, soha mutaxassislari faoliyati bilan tanishuv,

ekskursiyalar o'tkazilishi, reja asosida tashkil etiluvchi ishlab chiqarish amaliyotida talabalar bilimi va amaliy ko'nikmalarini doimiy nazorat qilib borish zarur.

Hayotiy vaziyatlarda moddiy va ma'naviy motivlar, ya'ni harakatga undovchi kuchlar, jumladan, moddiy motiv negizida – oylik maoshi, ustamalar, moddiy rag'batlantirishlar tushunilsa, ma'naviy motiv tarkibiga – yaxshi munosabat, qulay ish sharoiti, jamoadagi ma'naviy muhit va rahbariyat tomonidan ma'naviy qo'llab-quvvatlash ustunlikka ega. Demak, shaxsni boshqarishda ma'naviy-ruhiy motivatsiya ham muhim ahamiyatga ega. Boshqaruv tizimidagi kadrlarni o'qitishda ularga ma'naviy motivatsiya bera olish ko'nikmasini, ish faoliyatida kamtarlik, e'tiborlilik, ziyraklik kabi sifatlarini rivojlantirishga qaratilgan tayyorlovni amalga oshirishni tavsiya qilamiz.

Shaxsning rivojlanishi va kamoloti uchun avvallo uning o'ziga bo'lgan munosabatini o'zgartirish, ma'naviy dunyosi va salohiyatini yuksaltirish, o'ziga ishonch va qat'iyatni oshirishga intilish lozim. Shuningdek, o'zini kamsitish, o'zgalar yordamiga muhtojlik ortidan kun ko'rishga intilish xohishi ortidan shaxs sifatida rivojlana olmaslik va muvofaqiyatga erisha olmaslik haqidagi "Shaxsiy kamolot" seminarlarini tashkil etish, o'z imkoniyatlarini, kuchli tomonlarini anglashga qaratilgan maxsus diagnostika hamda seminar-treninglarni o'tkazilishi maqsadga muvofiq.

ADABIYOTLAR

1. Кричевец А.Н., Корнеев А.А., Расказова Е.И.. Основы статистики для психологов. Акропол, Москва – 2019.
2. Первитская А.М.. Математические методы в психологии. Курган – 2013.
3. Gaziyeva F.E.. Shaxs reabilitatsiyasining klinik-psixologik xususiyatlari (addektiv xulqlilar misolida) Psixologiya fanlari bo'yicha falsafa doktori (Rhd) ilmiy darajasini olish uchun tayyorlagan dissertatsiyasi, Toshkent – 2018.
4. G'oziyev E.. Umumiy psixologiya. Toshkent – 2022. 137-170, 214-235.
5. Кедич С.И.. Практикум по статистическим методам в психологии. Санкт-Петербург-2016.



UDK: 159.922.8(314.6)

Abdulla SHARAFITDINOV,
O'zMU Jizzax filiali katta o'qituvchisi
Umidjon YUSUPOV,
O'zMU Jizzax filiali katta o'qituvchisi

Psixologiya fanlari doktori, professor R.Abdurasulov taqrizi asosida

PSYCHOLOGICAL CHARACTERISTICS OF ADOLESCENT EDUCATION IN FAMILY RELATIONS

Annotation

This article examines research on family relationships and the nature of family life relationships and family stability. Issues of youth and marital relations, adolescents and lifestyle were considered. Research helps to improve the readiness of schoolchildren for family life.

Key words: Family psychological relations, family management skills, communication culture, family functions, emotional management, family stability, family economy, spiritual preparation, emotional support.

OILAVIY MUNOSABATLARDA O'SMIR TARBIVASINING PSIXOLOGIK XUSUSIYATLARI

Annotatsiya

Ushbu maqolada oilaviy munosabatlarga bag'ishlangan tadqiqotlar va oila hayoti munosabatlari hamda oila barqarorligining o'ziga xosligi ko'rsatilgan. Yoshlar va er-xotin munosabatlari, o'smir-yoshlar va turmush tarzi masalalari ko'rib chiqilgan. Tadqiqotlar o'quvchi o'smir yoshlarning oilaviy hayotga tayyorligini oshirishga yordam beradi.

Kalit so'zlar: Oilaviy psixologik munosabatlar, oilani boshqarish ko'nikmalari, muloqot madaniyati, oila funksiyalari, hissiy boshqaruv, oila barqarorligi, oila xo'jaligi, ma'naviy tayyorgarlik, hissiy ko'mak.

ПСИХОЛОГИЧЕСКИЕ ОСОБЕННОСТИ ВОСПИТАНИЯ ПОДРОСТКА В СЕМЕЙНЫХ ОТНОШЕНИЯХ

Аннотация

В данной статье рассматриваются исследования посвященные семейным отношениям и своеобразие отношений семейной жизни и семейной стабильности. Были рассмотрены вопросы молодежи и супружеских отношений, подростков и образа жизни. Исследования помогают повысить готовность школьников к семейной жизни.

Ключевые слова: Семейные психологические отношения, навыки управления семьей, культура общения, функции семьи, эмоциональное управление, стабильность семьи, семейная экономика, духовная подготовка, эмоциональная поддержка.

Kirish. Oilaviy munosabatlar nisbatan mustaqil hodisa hisoblansa-da, jamiyatdagi mavjud ijtimoiy, iqtisodiy, mafkuraviy munosabatlar bilan belgilanadi va ular ta'sirida o'zgarib boradi. Shunga muvofiq, har bir jamiyat o'zgarib mos oilaviy tipi asosida o'z munosabatlarini o'rnatadi.

Haqiqatan ham, oila muqaddas dargoh, chunki u insonning eng yaqin qarindoshlaridan tashkil topuvchi maskan, uning har bir a'zosi bir-birini qo'llab-quvvatlaydi, bir-biri bilan samimiy munosabatda bo'ladi, bir-biriga ko'mak beradi, xatolarini anglashga va ko'maklashishga yordam beradi va bu muhitda inson kamol topadi. Shuning uchun ham oila jamiyatning eng muhim bo'lagi hisoblanadi va davlatimiz tomonidan doimo katta e'tibor berib kelinmoqda. Oilani mustahkamlash masalasiga katta e'tibor berilayotganligiga qaramasdan, bugungi jahondagi shiddatli o'zgarishlar bu masalada yangi muammolarni keltirib chiqarmoqda. Ayniqsa tashvishga solayotgan holatlardan biri bu yoshlarning oilaga tayyorgarligi, oila borasidagi bilimlarning yetishmasdan oila qurib turli muommolar, o'zaro tushunmovchiliklar oqibatida ajrim holatlari avj olmoqda. Shu sababdan umumta'lim maktablarida o'quvchi o'smir-yoshlar oilaviy psixologik munosabatlarni bilishi, oilaning muqaddasligini anglatish, oilani boshqarish ko'nikmalarini, farzand tarbiyasiga doir bilimlarni shakllantirib borish dolzarb muammolardan biri hisoblanadi [1-2].

Mavzuga oid adabiyotlar tahlili. Oilaviy munosabatlarning barqarorligi, yoshlarning oilaviy hayotga tayyorlik darajasiga bog'liq bo'lib, bu yerda nikohga tayyor bo'lish shaxsning ijtimoiy-psixologik munosabatlari tizimi

sifatida qaraladi, bu oilaviy turmush tarziga hissiy jihatdan ijobiy munosabatni belgilaydi. O'smir bolalar va o'spirinlarning oilaviy hayotga tayyorgarlik ko'rish ishlarining pastligi sababi shundan iboratki, so'nggi yillarda, E.G. Silyayevaning fikricha, ko'plab zamonaviy qizlar uchun onalik, oila va turmushning alohida atributi sifatida qabul qilinmaydi. Z.G.Kostyashkinaning fikricha, «jinsiy ta'lim axloqiy tarbiyaning alohida qismidir. Uning o'ziga xos mavzusi - bir jinsdagi odamning boshqasi bilan munosabatlarini tarbiyalash va shu bilan bog'liq bo'lgan o'zini tuta bilish va o'zini nazorat qilishni bilishning murakkab va nozik mahoratidir»[3-4].

S.V.Kovalevning ta'kidlashicha, yoshlarda oilaviy hayot va turmush tarziga xos to'g'ri tasavvurlar yetarli emasligi sababli turmush qurganlarida oila-nikoh munosabatlaridan qoniqmaslik holatlari ko'p uchraydi. Shuning uchun yoshlar o'sib ulg'ayadigan va o'qish joylarida ularni oilaviy hayotga, turmushga tayyorlash, ularda baxtli oila va farovon turmushni ta'minlaydigan zarur sifat va fazilatlarini shakllantirish, ularni bo'lg'usi oilaviy hayot to'g'risidagi romantik, shirin xayollardan, har xil chalg'ishlardan qutqarish bilan bog'liq tarbiyaviy shart-sharoitlarni yaratish to'g'risidagi qimmatli maslahatlarni ilgari suradi.

Xorijiy mamlakatlarda shu sohada o'tkazilgan tadqiqotlar natijalariga ko'ra, yuqori sinf o'quvchilarida baxtli oila qurishlari uchun ularda ikkita muhim jihat shakllangan (ular egallagan) bo'lishi lozim. Birinchisi, ma'naviy yetukligi (iqtisodiy ta'minlanganlikka nisbatan ham), ikkinchisi, o'zaro munosabat va muloqot madaniyati tarkib topgan bo'lishi

zarur. Shu bilan bir qatorda oila qurayotgan yoshlarda o'zini o'zi anglab, o'zidagi qusurlarni qisqartirishga intilish, voqea va hodisalarga o'zgaralar nazari bilan qarash, muomalada yuqori madaniyatlilik, boshqalarning xohish va qarashlari bilan hisoblashish, sevgini ulug'lash, bir-biriga barqaror ishonch, bir-birini tushunishning yuqoriligi, bir-biriga hurmat va sadoqat kabi fazilatlar ham mujassamlashgan bo'lishi kerak [5].

Oilaviy munosabatlarni o'rganish sohasida Estoniyalik olimlar E.Tiyd va V.Ukolovalarning olib borgan tadqiqotlari diqqatga sazovordir. Ular oiladagi er-xotin o'zaro munosabatlari xarakteriga qarab uning modellarini ishlab chiqadilar.

Ularning fikricha, hozirgi jamiyatda ko'proq oilaning 2 ta modeli: an'anaviy (asimmetrik) oila modeli va zamonaviy (simmetrik) oila modeli uchraydi. An'anaviy (asimmetrik) oilada er so'zsiz oilaning iqtisodiy ta'minotchisi va uning boshlig'i sanaladi. Oiladagi ittifoq mavqeyini u belgilaydi. Oila hayotiga xos tashkiliy va boshqa muhim muammolar yechimini u belgilaydi. Shu bois, er oiladagi boshqa tashvishlardan ozod qilinadi. Ayol esa an'anaviy oilalarda uncha ko'p daromad keltirmaydi yoki nisbatan oz daromad keltiradi. Uning uchun eng muhimi farzand ko'rish (tug'ish) va oila xo'jaligini namunali yuritish, bolalarni nazorat qilish va ularning kamoloti bilan shug'ullanishdir. Shunga ko'ra, oila yuritish javobgarligi ko'p jihatdan unga bog'liq bo'lgani uchun undagi mikro muhitni yaratish va shakllantirish tashvishi, asosan, uning majburiyatiga kiradi. Zamonaviy (simmetrik) oilada er-xotin o'zaro munosabatlari an'anaviy oiladagidan farqli o'laroq (yoki bu oila egalitar (fransuzcha - tenglik) oila ham deyiladi) undagi barcha rollar xoh iqtisodiy, xoh u tarbiyaviy bo'lsin hammasi er-xotinning hamkorligida, birgaligida amalga oshiriladi. Ular oila xo'jaligini birga yuritadilar, uning masalalari va muammolarini birga hal qiladilar hattoki, to tarbiyaviy masalalargacha. Estoniyalik olimlar E.Tiyd va V.Ukolovalarning ko'rsatishicha, oilaning mustahkamligi, undagi munosabatlarning aniq maqsadlarga qaratilganligi va yo'naltirilganligi bilan ham belgilanadi [6-7]. Ular oilaviy munosabatlar maqsadini ko'proq 3 yo'nalishda bo'lishini farqlaydilar. Oilaviy munosabatlar barqaror bo'ladi, qachonki:

1. Maqsad - bolalar tarbiyasi bilan bog'langan bo'lsa;
2. Maqsad - er-xotinning shaxs sifatida yanada rivojlanib borishini asoslasi;

Styudent t mezoni

	Jinsi	N	Mean	Std. Deviation	t	Ishonch darajasi
Nikoh_manaviy_tayyor	O'g'il o'smir	54	56,2963	9,28100	-1,581	,024
	qiz o'smir	46	58,9130	7,25052		

Tadqiqot xulosalariga ko'ra nikohga ma'naviy tayyorgarlik testi bo'yicha ($t=-1,581$; $p<0.05$). ya'ni o'smir yigitlarga qaraganda o'smir qizlar nikohga ma'naviy tayyorgarlik ko'rsatkichi yuqoriroq namoyon bo'lishini ko'rishimiz mumkin (1-diagramma).

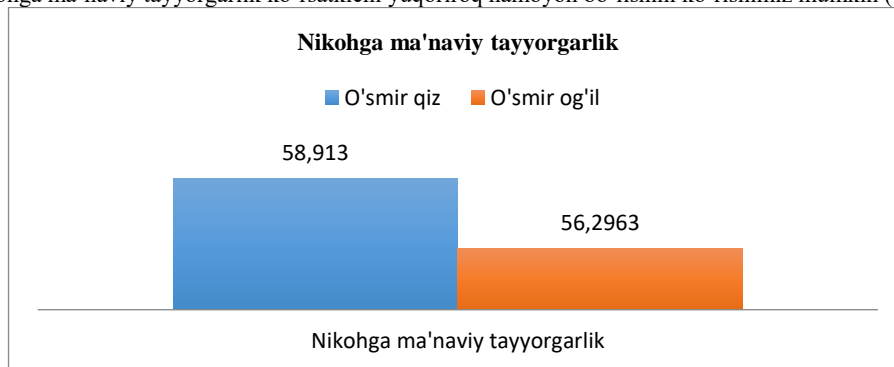

1-diagramma

3. Maqsad-oila uchun zaruriy narsalarni, uyni shinam va orastaligini ta'minlashga qaratilgan bo'lsa.

Ko'rinib turibdiki, oila barqarorligi - oila a'zolarining o'zaro hurmatga, sevgi-muhabbatga, javobgarlik burch hissiga va er-xotinning psixologik va jinsiy o'zaro mosligiga asoslangan juda murakkab, ko'p qirrali va ko'p darajali munosabatlari natijasidan iboratdir. Oila barqarorligi oilaning yagona va butunligini saqlaydi. Afsuski, oila barqarorligi XX asrning 80-90 - yillariga kelib pasaya boshlagan [8-9]. Buning asosiy sabablari oila buzilishlarining keskin oshishi, bolalarni tug'ilish sonining kamayishi, nikohsiz oilalarning ko'payishi bilan tavsiflanadi. Shu bois, hozirgi yoshlarga oila buzilishining muhim sabablarini tushuntirish bilan birga oila barqarorligiga olib keluvchi juda murakkab omillar ta'sirini ham dalillab tushuntirib borish zarur. Aksariyat tadqiqotlar natijalariga ko'ra, oila buzilishining eng muhim sabablari: er-xotinning bir-biriga nisbatan ishonchining yo'qolishi, hissiyotning (sevgi-muhabbatning) susayishi, xarakter xususiyatlarning mos kelmasligi, er-xotindan birining bola ko'rishga layoqati yo'qligi yoki jinsiy qoniqmaslik holatlaridan iboratdir. Bunday natijalarni uzoq va yaqin chet el psixologlari olib borgan tadqiqotlarda ham yaqqol ko'rishimiz mumkin.

Oilada shaxslararo munosabatlar madaniyatining shakllanganligi oila a'zolarining jamiyatda o'z o'rnini, qadriini topishga o'z istak va qobiliyatlarini ro'yobga chiqarishga imkoniyat yaratadi. Agar unda oilaviy munosabatlar yetarli darajada shakllanmagan bo'lsa yoki shakllanmasa unda turli muammolar va nizolar shakllanadi. Oilada totuvlik yo'qoladi va unda salbiy psixologik muhit hosil bo'ladi. Oila a'zolari jamiyatda ham o'z o'rinlarini topa olmaydilar. Eng muhimi shuki, bunday holat farzandlar kamoloti va kelajagiga ham salbiy ta'sir ko'rsatmay qolmaydi [10].

Biz tadqiqot ishimizda G'.B.Shoumarov, N.A.Sog'inovlarning "Oilaviy hayotga ma'naviy tayyorlik" testi; E.Suletbayevaning "Yoshlarning turmush qurishga tayyorlik darajasini aniqlash metodikasi" va I.M. Yusupovning "Empatiya darajasini o'lchash testi" dan foydalandik.

Tahlil va natijalar. Tadqiqotda olingan metodika natija xulosalariga ko'ra ikki o'zaro bog'liq bo'lmagan tanlanmalar uchun student t mezoni orqali tadqiqotda ishtirok etgan 100 nafar sinaluvchilardan olingan tadqiqot natijalariga ko'ra student t mezonida quyidagi natijalarga erishdik: (1-jadval)

1-jadval

Biz buni oiladagi tarbiyaviy muhit ma'naviy talabchanlikning qiz bolalarga nisbatan yuqori ekanligi bilan izohlashimiz mumkin. Ya'ni qiz bolalar muloqot madaniyati axloq normalari qadriyatlar negizida tarkib topganligi og'il bolalarga nisbatan ko'proq shug'ullanishi bilan izohlashimiz mumkin.

Oila funksiyalarini bajarish va qabul qilish shkalasida ($t=1,604$; $p<0,05$). Ushbu shkaladan shuni xulosa qilishimiz mumkinki, qiz bola o'smirlarga qaraganda o'g'il bola o'smirlar o'zlarining oilaviy vazifa va majburiyatlarni o'z zimmlariga ko'proq olishlarini ko'rishimiz mumkin (2-diagramma). Bilamizki o'zbek oilalarining barchasida oila boshi erkak hisoblanadi va qadrlanadi. Oilaviy funksiyalarning to'liq amalga oshirilishi jarayonida o'smir yigit avvalo bo'lajak boquvchi, moddiy ta'minotchi, himoyachi bo'lishi kerakligi ularning har doim xulq-atvorida namoyon bo'lib borishi bilan izohlashi mumkin.

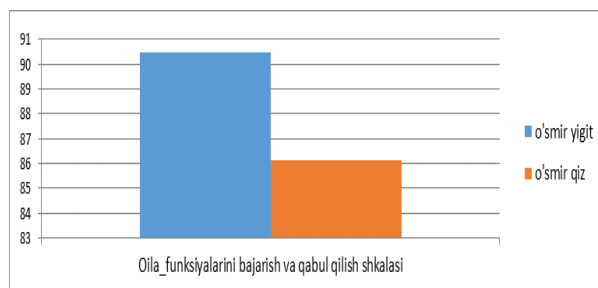

2-diagramma

Empatiya shkalasiga ko'ra ($t=,638$; $p<0,001$). Student t mezon natijalariga ko'ra emotsional bilimdonlik empatiyalik hamdardlik o'smir yigitlarga qaraganda o'smir qizlarda kuchliroq namoyon bo'layotganini ko'rishimiz mumkin (3-diagramma).

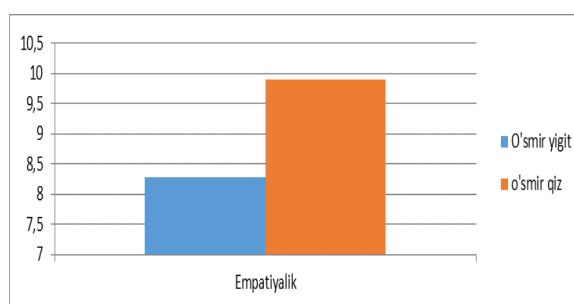

3-diagramma

Ya'ni hissiy sezuvchanlik ziyraklik, boshqalarning his tuyg'ularini anglash qizlarimizni yaqqol namoyon bo'lishini kuzatishimiz mumkin. Chunki qizlarimiz bilamizki hissiy nazorat intuitsiya hissiy yaqinlik ularda hayotimiz davomida oilaviy hayotiy munosabatlar zamirida shakllanib borganligi bilan izohlashimiz mumkin.

Metodikalar va qilingan ishlar o'rtasidagi o'zaro aloqadorlikni tekshirish uchun Person parametrik korrelatsion mezonidan foydalandik. Bu ishimizning yanada ahamiyatlilik ko'rsatkichlarini oshirishga imkon berishini kuzatishimiz mumkin (2-jadval). **2-jadval**

Person korrelatsion mezon

Ko'rsatkichlar	Nikoh manaviy tayyorgarlik	Oila funksiyalari	Empatiya
Nikoh manaviy tayyorgarlik	1	,070(**)	,086(*)
Oila funksiyalari		1	,191(**)
Empatiya			1

Nikohga ma'naviy tayyorgarlik shkalasida ($r=,070$; $p<0,01$) natija aks etdi. Ya'ni bundan shunday xulosa qilishimiz mumkinki, nikohga ma'naviy tayyorgarlik oshgani sari oila funksiyalarini qabul qilish ham shunchalik oshib boradi. Ya'ni o'smir ma'naviy yetuk bo'lsagina oiladagi vazifalarni to'laqonli anglab boradi. Ma'naviy savodxonlik oila munosabatlariga ham ta'sir o'tkazishi bu o'zaro shaxslararo munosabatlarni tashkil etishda ahamiyatlilik darajasi oshib borayotganini ko'rishimiz mumkin. Bu ayniqsa bugungi kunda ma'naviy bilimning oilaviy qadriyatlarga tayanilgan pedagogik-psixologik yetuklikning rivojlanishiga axborot ta'sirlaridan himoyalani choralarni ko'rishga undaydi. Qachonki o'z ma'naviy dunyosi yuqori bo'lsalargina hayotiy muammolarni oilaviy kutilishi mumkin bo'lgan nizolarni oldini olish imkoni ortib boradi deya baholashimiz mumkin.

Empatiya shkalasi bo'yicha $r=,086$; $p<0,05$) korrelatsiya qiymatini aks ettirgan. Empatiyalik ya'ni boshqalarni tushunish idrok etish o'smirlarda yuqori bo'lib, empatiya oshgani sari oilaviy munosabatlarda ma'naviy

tayyorgarlik o'z-o'zini namoyon etish yuqori ko'rsatkichda bo'lib borishini kuzatishimiz mumkin. Yani qachonki har bir o'smir o'zida boshqalarni tushunish va o'zini ham tushinishni kompensatsiya qilib munosabatlarni tashkil etib borar ekan, emotsional intellektning ham oshib borishini ta'minlashlari mumkin.

Oila funksiyalarini qabul qilish shkalasida ($r=,191$; $p<0,01$) korrelatsiya qiymatidan shuni xulosa qilishimiz mumkinki, oila vazifalarini ongli qabul qilish to'g'ri baholash oshgani sari o'smirlarimizda empatiyalik hamdardlik hissiy ziyraklik ortib boradi.

Xulosa va takliflar. Hozirgi kunda yoshlar ko'plab qiyinchiliklarga duch kelishmoqda va turli xil ehtiyojlarga ega. Natijada, o'smirlilik, keng ko'lamlil jismoniy, ijtimoiy va kognitiv o'zgarishlar sodir bo'ladigan vaqt juda qiyin davr bo'lishi mumkin. Ushbu yetuklik o'zgarishlariga qo'shimcha ravishda, salbiy oilaviy munosabat, tengdoshlar bilan muammolari, xavfli moddalarga kirish va yuqori xavfli xatti-harakatlar kabi boshqa omillar ko'pincha ularga boshdan kechirayotgan qiyinchiliklarga yordam beradigandek tuyuladi.

Bu kabi muammolarni bartaraf etish ulardagi ijobiy yetakchilik va tashabbuskorlikni yuzga chiqarish uchun zarur bo'lgan muhim omillar va holatlarni tahlil etish jarayonida bir qancha gipotezalarni ilgari surdik.

O'smir yoshidagi respondentlarni oilaviy hayotga tayyorgarligi masalalarini aniqlashda va oilaviy hayotga har tomonlama tayyorlashni samarali tashkil etishda diagnostik ishlarning ahamiyati zarur ekanligini ko'rsatib turibdi. Hozirgi globallashuv davrida yoshlar ancha erta 12-13 yoshda jinsiy balog'atga yetmoqda. Bugungi kunda qizlar 18-19 ba'zan undan ham erta oila qurishmoqda. Oila qurayotgan yigitlarning yoshiga e'tibor qaratsak 21-22 yosh ekanligini ko'ramiz. Ming afsuski bu ikki jins vakillari fiziologik jihatdan oila qurishga tayyor bo'lsalarda, ammo ular oila

qurishga, na psixologik-ijtimoiy, na pedagogik va na iqtisodiy jihatdan tayyor emaslar.

Bugungi kunda jamiyat esa oilalarning oldiga bir qator muhim vazifalarni qo'yimoqda. Zamon talablaridan va jamiyat ehtiyojlaridan kelib chiqib yoshlarni oilaviy hayotga har tomonlama yuksak darajada tayyorlash bajarilishi lozim bo'lgan muhim vazifalardan hisoblanadi. O'smir yoshlarni oilaviy hayotga tayyorlash borasida o'zbek xalqi o'zining milliy urf-odat va an'analari bor. Bunday milliy qadriyatlar asosida tarbiyalash voyaga yetayotgan yoshlarni oilaviy hayotga tayyorlashda tarbiya jarayonida qo'llanilib borilishi ularning yosh xususiyatlarini inobatga olgan holda tashkil etilib borilishi zarur.

ADABIYOTLAR

1. Калмыкова Е.С., Падун М. А. Ранняя привязанность и ее влияние на устойчивость к психической травме: Постановка проблемы (Сообщ. 1) // Психологический журнал. – Т. 23. – М.: 2002. – № 5. – С.
2. Ефимова Н. С. Психология общения. Практикум по психологии: учеб. пособие / Н. С. Ефимова. – М.: ФОРУМ: ИНФРА-М, 2009. – 192 с.
3. Лисина М. И. Общение со взрослыми у детей первых семи лет жизни // Хрестоматия по возрастной и педагогической психологии. Ч. 2. – М.: Изд во МГУ. 1981. С. 107–113. 326.
4. Abdullayeva: Oila psixologiyasi (Matn): O'quv qo'llanma / D.Abdullayeva, R.Yorqulov, N.Atabaeva -Toskent: Tafakkur Bo'stoni, 2015.- 256b.
5. Abdullayeva M. O'smirlarni oilaviy hayotga ma'naviy tayyorlash. Monografiya. –T.: Fan va texnologiya,2012, 116 bet.
6. Sog'inov N.A., Habibullayev F.G'.. Oilani o'rganish psixodiagnostika metodikalari. — Toshkent, 2016. — 38b.
7. Филлипова Г. Г. Материнство: Сравнительно-психологический подход // Психологический журнал. – М.: 1999. – Т. 20. –№ 5. – С. Oila psixologiyasi: Shoumarov.G'..B, Oila psixologiyasi. —Т.: Sharq, 2015. 296 b.
8. Калмыкова Е. С., Падун М. А. Ранняя привязанность и ее влияние на устойчивость к психической травме: Постановка проблемы (Сообщ. 1) // Психологический журнал. – Т. 23. – М.: 2002. – № 5. – С.
9. XXI asr oilasi konsepsiyasi. Respublika Oila ilmiy-amaliy markazi. – Т.: NISIM, 2002. – 28 b.
10. Ayol, oila va jamiyat / Ilmiy-amaliy konferensiya materiallari / Mas'ul muharrir. F. Otaxonov. – Т.: 2007 – 260 b.



UDK:[1:001(082)]

Jahongir SHODIYEV,
O‘zMU tayanch doktranti
E-mail:shodiyevjahongir1985@gmail.com

Buxoro muhandislik-texnologiya instituti dotsenti, falsafa fanlari nomzodi M.T.Voxidova taqrizi asosida

INSON QADRINI YUKSALTIRISH ZARURIYATI VA UNING GLOBAL MUAMMOLARI

Annotatsiya

Maqolada inson qadrini ulug‘lash – yurtimizda yashayotgan har bir odamning huquq va erkinliklari, qonuniy manfaatlarini ta‘minlash va bugungi kunda globalistika deb ataladigan tushuncha insonparvarlik qadriyatlariga ham tegishli bo‘lib, ularni uning eng muhim xususiyatlaridan biri ekanligi bayon etilgan.

Kalit so‘zlar: Inson qadri, inson va insonparvarlik, globallashuv, farovon hayot, ma‘naviy soha rivoji, inson haqiqiy baxt-saodatga erishishi.

ПОВЫШЕНИЕ ЧЕЛОВЕЧЕСКОГО ДОСТОИНСТВА – ЕГО ГЛОБАЛЬНАЯ ПРОБЛЕМА

Аннотация

В статье утверждается, что прославление человеческого достоинства - обеспечение прав и свобод, законных интересов каждого человека, живущего в нашей стране, а понятие, называемое сегодня глобализмом, применимо и к гуманитарным ценностям, которые являются одной из важнейших его особенностей.

Ключевые слова: Человеческое достоинство, человеколюбие и гуманизм, глобализация, благополучная жизнь, развитие духовной сферы, достижение человеком истинного счастья.

INCREASING HUMAN DIGNITY IS HIS GLOBAL PROBLEM

Annotation

In the article, it is stated that glorifying human dignity - ensuring the rights and freedoms, legal interests of every person living in our country, and the concept, which is called globalism today, is also related to humanitarian values, and it is one of its most important features.

Key words: Human dignity, human and humanitarianism, globalization, prosperous life, development of the spiritual sphere, human achievement of true happiness.

Kirish. O‘zbekistonda inson huquqlarini ta‘minlash hamda himoya qilish borasida o‘ziga xos milliy tizim yaratildi va bu masalada maxsus milliy institutlar tashkil etildi. O‘zbekiston deklaratsiya asosida qabul qilingan xalqaro konvensiyalarni ratifikatsiya qilib, inson huquqi sohasida umume‘tirof etilgan tamoyillarga sodiqligini namoyon etdi. Bu sa‘y-harakatlar, ayniqsa, Prezidentimiz Shavkat Mirziyoev tomonidan ilgari surilgan “Xalq davlat idoralariga emas, davlat idoralari xalqimizga xizmat qilishi kerak”, degan ezgu g‘oya asosida yanada rivojlantirildi.

Inson qadrini ulug‘lash – yurtimizda yashayotgan har bir odamning huquq va erkinliklari, qonuniy manfaatlarini ta‘minlash demakdir. Bu borada jamiyatimiz asosi bo‘lgan mahalla hal qiluvchi o‘rin tutadi. Mahalla tinch bo‘lsa, yurt tinch bo‘ladi. Yurning farovonligi undagi insonlar farovonligi bilan belgilanadi. Insonning tabiatan yaxshiligi yoki yomonligi muammosi yangi davr falsafiy-tarixiy mulohazalarining markaziy masalasiga aylanib bormoqda. Insonning butun umri shaxsiy qadriyatlar-qadrlashni takomillashtirish, o‘z shaxsi va boshqalar qadrini anglab yetish uchun insonning kamoloti davomida shakllangan ma‘naviy qiyofasi va dunyosi ezgulikka xizmat qilishi, yuksak ijtimoiy sifatlariga ega bo‘lishi, uning o‘zi esa hayotning mohiyati va maqsadini to‘g‘ri anglaydigan darajada tarbiyalangan bo‘lmog‘i lozim. Ushbu ma‘noda, Suqrotning “O‘z-o‘zingni angla!” shiori g‘oyat katta ahamiyat kasb etadi.

Mavzuga oid adabiyotlar tahlili O‘zbekiston bugun o‘zining uzoqni ko‘zlagan siyosati bilan mintaqamiz va jahondagi siyosiy jarayonlarning faol ishtirokchisiga aylandi. Inson huquq va erkinliklarini ta‘minlash, so‘z va diniy e‘tiqod erkinligi, gender tenglik bo‘yicha erishayotgan yutuqlarimiz

nufuzli xalqaro tashkilotlar bilan hamkorlikda izchil mustahkamlanib bormoqda. Ijtimoiy sohani rivojlantirish bo‘yicha kompleks tadbirlar, birinchi navbatda, fuqarolarni ijtimoiy himoya qilish va sog‘lig‘ini saqlashni kuchaytirish, aholini arzon va sifatli dori vositalari bilan ta‘minlash, fuqarolarning bandligi va real daromadlarini oshirish, arzon ijtimoiy uy-joylar qurilishini kengaytirish, nogironligi bo‘lgan shaxslarni har tomonlama qo‘llab-quvvatlashga qaratilmoqda.

Tarixga nazar tashlaydigan bo‘lsak, insonparvarlik va bagrikenglik taraqqiyparvar insoniyatning azaliy qadriyati sifatida asrlar davomida ulug‘lanib, sayqallanib ajdoddardan avlodlarga meros bo‘lib kelmoqda. Dunyoda kechayotgan tahlilali jarayonlarning jadallashuvi bugun insoniyat oldida juda ma‘suliyatli vazifa-yuqorida ta‘kidlangan ezgu g‘oyalar atrofida birlashib, insoniyatni baxt-saodati yo‘lida hamjihat bo‘lishni taqozo qilmoqda. Bu borada bizga ajdodlarimizdan meros qolgan, teran tafakkur mahsuli bo‘lgan bunyodkor g‘oyalarning o‘rni benihoya katta bo‘lib, Prezidentimiz Sh.M. Mirziyoev “Biz ajdodlarimizning donishmandlik an‘analariga amal qilib, ularning g‘oyalarini teran anglagan holda, qat‘iy islohotlarni amalga oshirmoqdamiz, mamlakatimizning yangi qiyofasini shakllantirish yo‘lidan bormoqdamiz?”- degan fikrlari asosida ajdodlarimiz ulkan madaniy merosining bugungi kundagi ahamiyati, uning yangi Renessans davri poydevorini yaratish uchun muhim jihatlarni o‘rganishga da‘vat yotadi. Albatta milliy taraqqiyot sari ilgari lab borayotgan millatning ma‘naviyati hamda madaniyatini uning tarixi, o‘ziga xos urf-odat va an‘analari, milliy va umuminsoniy qadriyatlarisiz tasavvur etish qiyin.

Globallashuv jarayonida insoniyat hamjamiyati qarshisida paydo bo‘ladigan ko‘plab muammolar orasida

bag'rikenglik madaniyati muammosi bosh masalalardandir. Bizlar baklavr va magistr'larga darslar davomida globallashuv, vujudga kelishi, mohiyati, sabablari, global korrupsiya kabilar haqida fikrlar bildiramiz. Shuningdek bu davrda bag'rikenglik madaniyatini yanada rivojlantirish muhim jihatlardan hisoblanadi. Globallashuv jahonni bir butun sotsiumga aylantirdi. Ma'lumki, bugungi kunda eng yangi kommunikatsiya texnologiyalari tufayli axborotlar bizning hayotimizga shiddat bilan kirib kelmoqda va bizning shu topdayoq unga o'z munosabatimizni bildirishimizni talab qilmoqda. Xalqaro, guruhlararo, shaxslararo global aloqa tarmoklarining yuqori darajadagi zichligi bog'lanishlardan qochishga, loqayd yoki betaraf bo'lib qolishga yo'l qo'ymaydi. Muammoli vaziyatlar vujudga kelishi mumkin. Bunday vaziyatlarni faqat yuqori bag'rikenglik madaniyati va ko'nikmalari bartaraf etishi mumkin.

Yadro erasi boshlanganda (1955-yil 9-iyul) insoniyatning buyuk vakillari tomonidan dunyoga aytilgan bu bashoratli so'zlar faqat bugun insoniyat tomonidan to'liq amalga oshirila boshlandi va yangi siyosiy tafakkurda haqiqiy timsolni oldi. Bu nafaqat yadroviy tahdidni, balki global miqyosdagi va xarakterdagi boshqa muammolarning halokatli kuchayishidan kelib chiqadigan barcha narsalarni ham hisobga oladi. Butun dunyoni qamrab olgan va ularni hal qilish uchun insoniyatning birgalikdagi sa'y-harakatlarini talab qiladigan ushbu umumbashariy, global muammolar bilan bog'liq holda inson va insonparvarlik ijtimoiy-falsafiy muammolarini bugungi kunda samarali ko'rib chiqish mumkin emas. Bugungi kunda globalistika deb ataladigan narsa insonparvarlik qadriyatlariga ham tegishli bo'lib, ularni uning eng muhim xususiyatlaridan biriga aylantiradi.

Uchinchi ming yillik boshidagi insoniyat sivilizatsiyasining muqobillari; global muammolarning paydo bo'lishi, mohiyati va ahamiyati: tizimli yondashuv; global tinchlik strategiyasi inson va insoniyatni saqlab qolishning kalitidir

Qayerga ketyapsan? Zamonaviy inson va insoniyatga qaratilgan bu savol hayot va o'limning asosiy, asosiy savolidir. Bir tomondan, u insoniyatning aql va insoniylik yo'lidagi tarixiy taraqqiyoti maqsadlarini belgilaydi, ikkinchi tomondan, global miqyosdagi va xarakterdagi sivilizatsiyaga tahdidlar va alternativalarini belgilaydi.

To'g'ri, o'tmishdagi buyuk o'latlar davrida ham, masalan, 1348-yilda, vabo deyarli barcha ma'lum yerlarni qamrab olganida, har tomondan ofat suratlari bilan o'ralgan kuzatuvchi, tabiiyki, inson zoti tugab borayotganini tasavvur qilgan edi. Bugungi tashvishni ba'zan dunyoning oxiri qo'rquvi bilan solishtirishga harakat qilishadi.

Tadqiqot metodologiyasi. Dunyodagi ijtimoiy va iqtisodiy tizimlikning kuchayishi, dahshatli qashshoqlik, rivojlanayotgan dunyoning aksariyat qismining himoyasizligi, texnik tsivilizatsiyaning zaiflashtiruvchi ta'siri, inson va odamlar o'rtasidagi tirik va hayot beruvchi aloqaning yo'qolishiga olib keladi.

Tarixning tanqidiy davrlarida inson har qachongidan ham ko'proq o'ziga ma'naviy yordam, mavjud narsaning ma'nosi va maqsadini izlaydi, shu jumladan o'zini ham.

Nima uchun bugungi kunda inson, fan va insonparvarlik munosabatlari haqidagi savollar juda keskin? Gap shundaki, ular o'rtasidagi bu o'zaro bog'liqlik biz ilm-fanni insonparvarlashtirish deb ataydigan tendentsiyalarni kuchli sindirishda, ya'ni uning insonga tobora ko'proq jalb etilishida va tadqiqot natijalarini tobora ko'proq madaniy baholashda namoyon bo'ladi. Boshqacha qilib aytganda, fanning yangi tushunchasi nafaqat "sof" tadqiqot sohasi va ijtimoiy institut sifatida, balki madaniy va dunyoqarash hodisasi sifatida ham tasdiqlanadi.

Tahlil va natijalar Bugungi kunda hech qanday ilmiy-texnikaviy loyihani uni amalga oshirishning ijtimoiy

shartlaridan ajratib bo'lmaydi. Sof ilmiy va texnokratik yondashuv salbiy yoki hatto fojiali oqibatlariga olib kelishi mumkin. Va biz ularning ko'plarini bilamiz. Bu atom energiyasidan tinch maqsadlarda foydalanishga, kosmik tadqiqotlarga, genetik muhandislik va biotexnologiyaga, global muammolarga va nihoyat, insonning o'ziga ham taalluqlidir, chunki u tobora ko'proq fanning predmeti emas, balki ob'ektga aylanib bormoqda. Ikkinchisi, yangi texnologiya orqali, inson hayotiga kuchli ravishda kirib boradi va bu nafaqat ijobiy bo'lib chiqadi.

Shu ma'noda kelajak ochiq va biz bugungi kunda nafaqat fan etikasi deb ataydigan narsa, balki insonning ilmiy izlanishlarini yanada qat'iy tartibga solish, jumladan, ma'lum taqiqlar sifatida belgilanishi mumkin bo'lgan narsalarni joriy qilish rivojlanayotganini ko'rishimiz kerak. Ular vaqtinchalik bo'lsin, lekin biz odamni yaxshiroq bilib olmagunimizcha, uning fiziologik faoliyati, genetikasining ba'zi xususiyatlariga beparvolik bilan aralashmasligimiz kerak. Aks holda, biz unga, ko'plab olimlarning fikriga ko'ra, tuzatib bo'lmaydigan zarar etkazishimiz mumkin - shunchaki jaholatdan, buni hech kim bilmaydi, kim va qanday qilib oqlaydi. Va bunday pozitsiya qanday nomlanishidan qat'i nazar, insonparvarlik nuqtai nazaridan unga qarshi nima bo'lishi mumkinligini shaxsan men bilmayman.

Biz ko'pincha gumanistik muammolarning zamonaviy fanda tobora ortib borayotgan ahamiyatiga shubha qilishning ma'nosi yo'q degan xulosaga kelamiz. Biroq, bu faqat nazariy prinsip yoki ideal sifatida to'g'ri. Ilm-fan hayotining haqiqati, uning muhim qismlarini nafaqat amaliy, balki fundamental yo'nalishlarda ham oladigan bo'lsak, bu tamoyil yoki idealdan, hatto amalda ularga amal qilishdan ham uzoqdir. Shu sababli, doimo insonparvarlik masalalariga qaytish muhim va hamma narsa boshidan boshlangandek harakat qilish kerak. Va shuni aytish kerakki, olimlarning yangi avlodlari uchun ko'p hollarda fanning "inson o'lchovi" bilan bog'liq savollar shu tarzda paydo bo'ladi. Olimlar jamoalari bilan bevosita ishlayotgan har bir kishi aniq ishonch bilan aytishi mumkinki, insonparvarlikning yuksak g'oyalari, ilm-fanning madaniy jihatlari ko'pchilikni faqat, ta'bir joiz bo'lsa, bo'sh vaqtlarida o'ylaydi. Bu esa insonparvarlik muammolarini fan tarkibiga doimiy ravishda kiritishni taqozo etadi.

Shuni ham yodda tutish kerakki, inson va fanni yangi gumanistik sintezda birlashtirishga urinishlar ba'zan juda noaniqdir. Ularning aksariyati ilmiy-falsafiy nuqtai nazardan asoslanmagan va ilmiy amaliyotning mustahkam poydevoriga asoslanmagan. Shuning uchun inson, fan va gumanizmning yangi sintezi vazifasi juda dolzarb bo'lib qolmoqda.

Kelajak halokatli muqarrarligi bilan noma'lum. Uni insonning o'zi yaratib, ulkan moddiy kuchlarni, uning madaniyatida, xususan, fanda mavjud bo'lgan ulkan ma'naviy salohiyatni harakatga keltiradi. Insoniyat taraqqiyotining moddiy va ma'naviy imkoniyatlarini ro'yobga chiqarish qanday yo'llardan o'tadi, bu ko'p jihatdan insoniyat sivilizatsiyasining ijtimoiy va ilmiy-texnik taraqqiyotining umumiy strategiyasini to'g'ri tanlashga, uning insonparvarlik yo'nalishiga bog'liq.

Inson va insoniyat intellektual resurslarining ortib borayotgan roli va ahamiyati: zamonaviy dunyoda fanning bevosita ishlab chiqaruvchi va ijtimoiy kuchga aylanishi; ilmiy-texnikaviy inqilob va insoniyat taraqqiyotining so'nggi bosqichi: axborotlashtirish va kompyuterlashtirish jarayonlari, "yuqori aloqa" zarurati, ta'lim va madaniyatning yangi shakllari.

Insoniyat jamiyatining rivojlanishi, sivilizatsiyasi, uning tuzilmalari va infratuzilmalarining differentsiatsiyasi va integratsiyasi, ishlab chiqarish munosabatlarining rivojlanishi, jamiyatning texnik jihozlanishining o'sishi bilan bog'liq holda intellektual resurslarning o'rni va ahamiyati tobora ortib bormoqda. Insonning jamlangan aql-zakovati tobora asosiy

ishlab chiqaruvchi va ayni paytda sivilizatsiyaning yaratuvchi kuchiga aylanib bormoqda. Bu xalq amaliyoti, ma'naviy madaniyati va an'analarning eng muhim tarkibiy qismidir.

Global tinchlik strategiyasi - bu zamonaviy dunyoning real sharoitlarini tahlil qilish asosida ishlab chiqilgan real harakatlar dasturi. Uning o'ziga xos xususiyati - o'zgaruvchan sharoitlarni hisobga olgan holda haqiqiy vaziyatga murojaat qilish va rivojlanayotgan siyosiy, iqtisodiy, ekologik, demografik va boshqa voqeiklarni dialektik tahlil qilish.

Global tinchlik strategiyasi butun sayyoramiz aholisining intilishlari va fikrlariga mos keladi, ularning intilishlari bilan hamohangdir. Uning insoniyat sivilizatsiyasi ma'naviy taraqqiyotining umumiy jarayonidan chetga chiqmaganligini ko'plab xalqaro uchrashuvlar, fikr almashishlar ko'rsatib turibdi.

Xulosa va takliflar. Shaxsning qadri u yashayotgan zamon, undagi jarayonlar, ijtimoiy, tarixiy shart-sharoitlar bilan dialektik aloqadorlikda namoyon bo'ladi. Muhit va davr talablari shaxs qadri shakllantirib, sayqallab boradi, uning o'zi esa o'z qadri shaxsiy talablari, ehtiyojlari va maqsadlari bilan naqadar aloqadorligini chuqurroq anglab olish tomon boradi. Qadriyatlar yoshlarga hayot mazmunini chuqurroq tushunish, jamiyat qonun-qoidalaridan to'g'ri foydalanish, o'zlarining xatti-harakatlarini ana shu ma'naviy mezonlar talabiga moslashtirish imkonini beradi. Hozirgi davrda talaba va o'quvchilarga qadrlash va qadrsizlanish jarayonlarining mohiyatini anglatish, mustaqillik e'lon qilgan qadriyatlarining ahamiyatini to'g'ri tushuntirishga erishish nihoyatda dolzarb masaladir. Yoshlar, xususan talabalar va o'quvchilarni ma'naviy barkamol avlod vakillari sifatida tarbiyalash va shakllantirishda qadr va qadrlash tuyg'usi,

qadriyatlar kategoriyasi, ularning mohiyati, mazmuni, namoyon bo'lish shakllari to'g'risidagi bilimlarning majmuasiga bo'lgan zamonaviy aksiologiya, ya'ni qadriyatshunoslikning asoslarini o'rgatish nihoyatda muhim. Ana shu sababdan ham insoniyatni qadrlash me'yorlari borasida to'plagan yutuqlarni umumlashtirgan bilim sohalari imkoniyatidan foydalanish ta'lim-tarbiya samaradorligining asosiy mezonlaridan biridir.

Insonning axloqiy hayoti uning axloqiy tarbiyasi bilan chambarchas bog'liq. Zero axloqiy tarbiya insonning shaxs bo'lib yetishuvini ta'minlaydigan uzluksiz jarayonlaridan biri. Unda individ axloqiy qadriyatlarni anglab yetadi, o'zida axloqiy fazilatlarini barqaror etadi, axloqiy tamoyillar va me'yorlar asosida yashashga o'rganadi. Axloqiy tarbiya insoniyat tarixi mobaynida ikki muhim masalaga javob izlaydi: bulardan biri-qanday yashamoq kerak, ikkinchisi - nima qilmog'-u, nima qilmaslik lozim. Ana shu savollarga javob izlash jarayoni axloqiy tarbiyaning amaliy ko'rinishidir.

Bugungi kunga kelib, insoniyat yana tabiat va odamzod naslining uyg'unligini saqlab qolish uchun qadr va qadriyat nihoyatda zarur ekanligini anglatadi. XX asrning oxiri va XXI asrning boshlanishidagi birinchi besh yilliklar BMT tomonidan "Inson huquqlari o'n yilligi" deya e'lon qilinganligi, kishilik jamiyati esa yangi ming yillikka umuminsoniy qadriyatlarni barqaror qilishga bel bog'lab o'tganligi bejiz emas. Hozirgi O'zbekistonda inson manfaatlari va haq-huquqlarini ro'yobga chiqarish, qadrlashning umuminsoniy tamoyillarini ustuvor qilish bilan bog'liq faoliyatlar butun jahonda bu boradagi umumiy hamkorlikni mustahkamlash harakatining tarkibiy qismiga aylanmoqda.

ADABIYOTLAR

1. Мирзиёев Ш.М. Эркин ва фаровон, демократик Ўзбекистон давлатини биргаликда барпо этамиз. –Тошкент: Ўзбекистон, 2016.
2. Мирзиёев Ш.М. Қонун устуворлиги ва инсон манфаатларини таъминлаш – юрт тараққиёти ва халқ фаровонлигининг гарови. –Тошкент: Ўзбекистон, 2017.
3. Жўраев Т. Миллий давлатчилик: Хавфсизлик ва барқарорлик. –Тошкент: Академия, 2007.
4. Инсани камил. // Исламский энциклопедический словарь. / Авт.: А. Ализаде. Москва: 2007.
5. Shodiyev, J. J. (2020). U the question of human destiny and free in the philosophical views of omar khayyam. Scientific and Technical Journal of Namangan Institute of Engineering and Technology, 2(2), 197-202.
6. Jurakulovich, S. J. (2023). The role of the national idea in increase of human values. Web of Scientist: International Scientific Research Journal, 3(10), 1160-1164.
7. Shodiyev Jahongir Jo'raqulovich. Inson qadri va uning huquqlari eng oliy qadriyat: tarixiy-huquqiy meros. Ilm sarchashmalari/ Urganch – 3.2023. 19-21.
8. Shodiyev, J. J. (2023). The role of scientific thinking and mental development in improving human development and value. Innovative Development in Educational Activities, 2(9), 251-261.
9. Shodiyev, J. J. (2023). The role of the national idea in increase of human values. Innovative Development in Educational Activities, 2(7), 616-625.
10. Jurakulovich, S. J. (2023). Philosophical views of sages on human values and glorifying him. theory and analytical aspects of recent research, 2(16), 229-238.
11. Шодиев, Ж. Ж. (2023, June). Значение исторического мышления в создании фундамента третьего возрождения и его значение в укреплении человеческих ценностей. in international scientific research conference (Vol. 2, No. 15, pp. 124-130).
12. Шодиев, Ж. Ж. Мамлакатимизда инсон кадрини юксалтиришнинг ижтимоий-фалсафий масалалари. Қарду хабарлари. Илмий-назарий, услубий журнал. Махсус сон (Ижтимоий фанлар).
13. Jurakulovich, S. J. (2022). Against ignorance-fighting with enlightenment the main criteria in improving human value. Web of Scientist: International Scientific Research Journal, 3(10), 1160-1164.
14. Jurakulovich, S. J. (2022). Attitude to human dignity in the period of amir temur and temurids dynasty. Web of Scientist: International Scientific Research Journal, 3(5), 43-47.



O'tkir SHONAZAROV,
NavDPI katta o'qituvchisi
Shonazarovotkir12mail.ru

O'zMU professori B.Tuychiyev taqrizi asosida

JISMONIY MADANIYATNI RIVOJLANTIRISH ILMYI PARADIGMALARIGA DOIR BA'ZI MULOHAZALAR

Annotatsiya

Maqolada, ilmiy doiralarda jismoniy madaniyatni rivojlantirishga oid mavjud ilmiy paradigmlar tahlili ko'rib chiqilgan. Muallif ilmiy tadqiqotning natijalarini umumlashtirish davomida shakllangan o'z mulohazalarini zamon talablari va ilmiy izlanishlar strategiyasiga asoslanib, taqdim etishga harakat qiladi.

Shuningdek, jismoniy madaniyatga oid yangi paradigmlarning negizida jamiyatni yaxlit tizim sifatida takror ishlab chiqarishga qaratilganligi, jismoniy madaniyatning sifat va uslubni faol shakllantirish zamon taqozosi ekanligi asoslanadi.

Kalit so'zlar: Jismoniy madaniyat, jismoniy tarbiya, sport, paradigma, shaxsni rivojlantirish, ijtimoiy-falsafiy yondashuv.

НЕКОТОРЫЕ СООБРАЖЕНИЯ О НАУЧНЫХ ПАРАДИГМАХ ФИЗИЧЕСКОГО И КУЛЬТУРНОГО РАЗВИТИЯ

Аннотация

В статье проводится анализ существующих научных парадигм, связанных с развитием физической культуры в научных кругах. Автор пытается изложить свое мнение, сформировавшееся в ходе обобщения результатов своего научного исследования, исходя из требований времени и стратегии научного поиска.

В ее основе также лежат идеи новых парадигм физической культуры, направленные на воспроизводство общества как целостной системы, активное формирование качества и стиля физической культуры как потребность времени.

Ключевые слова: Физическая культура, физическое воспитание, спорт, парадигма, развитие личности, социально-философский подход.

SOME CONSIDERATIONS ABOUT SCIENTIFIC PARADIGMS PHYSICAL AND CULTURAL DEVELOPMENT

Annotation

The article analyzes the existing scientific paradigms related to the development of physical culture in the scientific community. The author tries to express his opinion, formed in the course of summarizing the results of his scientific research, based on the requirements of the time and the strategy of scientific research.

It is also based on the ideas of new paradigms of physical culture aimed at the reproduction of society as an integral system, the active formation of the quality and style of physical culture as a need of the time.

Key words: Physical culture, physical education, sport, paradigm, personality development, socio-philosophical approach.

Kirish. Davlat va jamiyatning jismoniy tarbiya sohasidagi maqsadlari nafaqat mamlakatning jahon hamjamiyatidagi obro'-e'tiborini qozonish strategiyasi, balki sport sohasida eng yuqori yutuqlarga erishish istagi bilan ham belgilanishi kerak. Bu jarayonda keng ko'lamli loyihalar va tadbirlarni tashkil etish, shuningdek, shaxsni, muayyan shaxsni rivojlantirishning ustuvor yo'nalishlaridan kelib chiqiladi. Jismoniy madaniyat sohasidagi ijtimoiy muammolarni hal qilishda jamoa nazariyasiga asoslangan innovatsion yondashuvni ta'minlash kerak, uning mohiyati o'zini o'zi tashkil etuvchi jamoa doirasida shaxsning rivojlanishini ta'minlaydigan sinergik mikrosotsial landshaftni tashkil etishdir. Bu jamiyatdagi ijtimoiy munosabatlarning uyg'unligini ta'minlaydi.

Jismoniy madaniyatga oid yangi paradigmaning asosi uning nafaqat shaxsni rivojlantirishga, balki birinchi navbatda jamiyatni yaxlit tizim sifatida takror ishlab chiqarishga qaratilganligi, bu madaniyatning sifat va uslubni shakllantirishda faol ishtirok etishidir. Ushbu konsepsiyaning maqsad va tamoyillarini o'zlashtirish nafaqat jismoniy tarbiya sohasidagi ishlarni tashkil etishda o'z-o'zini anglash va ijtimoiy masuliyatni tiklaydi, balki uning salohiyatini samarali ochib berish va rivojlantirish uchun shart-sharoit yaratadi, hayotni takror ishlab chiqarish uchun yagona ijtimoiy-madaniy makonni shakllantirish, jamiyat shaxsning har

tomonlama o'zini o'zi anglashi, uning uyg'un rivojlanishi uchun asos bo'lib xizmat qiladi.

Mavzuga oid adabiyotlar tahlili. Mahalliy adabiyotlarda, dissertatsiya tadqiqotlarida ko'rib chiqilayotgan muammoning bir qator muhim jihatlari ochib berilgan, ammo jismoniy madaniyatning ijtimoiy-falsafiy ma'nosi ijtimoiy takror ishlab chiqarish, milliy xavfsizlik, shaxsning ijtimoiylashuvi va rivojlanishini ta'minlaydigan omil sifatida, uning jamiyat va tabiat bilan bog'liqligi, ya'ni jismoniy jismoniylikni tarbiyalash uchun maxsus yo'nalish yoki makon sifatida, uning jamiyat talablariga muvofiqligi yetarli darajada asoslanmagan. Biroq, zamonaviy jamiyat ongida jismoniy faoliyatning ahamiyatini etarlicha baholamaslik, sog'lom turmush tarzi masalalarida jamiyatning infantilizmi millat genofondida halokatli o'zgarishlarning paydo bo'lishiga, sog'lig'ining sezilarli darajada yomonlashishiga olib keladi. Umuman olganda, bu hayot sifatini, uning qiymatini pasayishiga olib keladi va jamiyatning ijtimoiy barqarorligi va rivojlanish istiqbollari bevosita ta'sir qiladi.

Bugun dunyoda jismoniy tarbiya va sportning rivojlanishida juda xilma-xil uslublar, usullar va shakllar bo'lib, u maxsus tadqiqotlarni talab qiladi. Tadqiqot metodologiyasi nuqtai nazaridan B.Mergaut tushunchalarning uchta guruhini belgilaydi: 1) irratsionalizm va individualizm tamoyillari asosida qurilgan ekzistensialist, unga ko'ra sport "inson shaxsining o'zini o'zi tasdiqlash usuli" sifatida taqdim

etiladi, sport - bu bo'shashmaslik, tasavvur va tartibga asoslangan o'yin bo'lib, uning tiklanishiga hissa qo'shadi [6]. Nemis sotsiologi S.Guldenpfenning jismoniy tarbiya va sportni yaxlit ijtimoiy hodisa sifatida emas, balki faqat sinfiy munosabatlarni uyg'unlashtirishga qodir "siyosatning o'ziga xos sohasi" sifatida qaraydi [7]. G'arbning taniqli sotsiologi G.Lushenning ta'kidlashicha, sport "o'z ichki qonunlari bo'yicha mavjud bo'lgan yopiq tizim"dir. Shu bilan birga, zamonaviy jamiyatda u ko'plab ijtimoiy institutlarga kirib boradi, uning rivojlanishiga "ta'lim, iqtisodiyot, siyosat va ommaviy axborot vositalarining tuzilmalari ta'sir qiladi" [3, 339].

Hozirgacha G'arb mamlakatlari va ko'pgina amerikalik mutaxassislarining fikriga ko'ra, ta'lim muassasalarida aniq jismoniy tarbiya bo'yicha umumiy nuqtai nazar mavjud emas, ammo "jismoniy tarbiyani quyidagi maqsadlar bilan yanada kengroq bog'lash tendensiyasi ustuvor. Turli nazariyalarning falsafiy asoslariga to'xtalib o'tish asosida AQSHda jismoniy tarbiya tushunchalari, Amerikalik mutaxassislarining o'zlari dunyoqarash va uslubiy pozitsiyalarning o'ta xilma-xilligi va amorfligini tan olishadi" [10].

Tadqiqot metodologiyasi. Ta'kidlash lozimki, jismoniy tarbiya va sport ilmiy muammo sifatida hali falsafa ilmining talqin doirasidan o'rin olmagan. Olimlarning ta'kidlashlaricha, tafakkur jamiyatining salmoqli qismi, ayniqsa, yoshlarning sportga bo'lgan qiziqishi ko'p (maqomli) hamkasblar uchun yaqqol namoyon bo'lishiga qaramay, bu falsafiy fan nomining o'zi eng yaxshi holatda sarosimaga tushishga, eng yomoni tajovuzga sabab bo'ladi. Shu bilan birga, sport turli fanlar: pedagogika, biologiya, psixologiya, fiziologiya, tibbiyot va boshqalarda muhim tadqiqot sohasi ekanligi aniq.

Sport jismoniy tarbiya, dam olish (jismoniy mashqlar) bilan birga jamiyat jismoniy madaniyatining bir qismidir. Sport eng yuqori yutuqlarga yo'naltirilganlik, ixtisoslik, raqobatbardoshlik, o'yin-kulgi bilan tavsiflanadi. Qadimgi davrlardan boshlab sport musobaqalarining raqobatbardoshligi madaniyatda mustahkam o'rin olgan. Faqat sport omiliga e'tibor bermasdan, inson jismoniy madaniyatining falsafiy jihatlariga nazar tashlasak, soha mutaxassislarining jismoniy madaniyatining ko'plab ta'riflari ushbu hodisani insonparvarlik nuqtai nazaridan tushunishni nazarda tutmasligiga e'tibor qaratadi [4, 6].

Ko'rinishidan, sun'iy intellektning aqliy strategiyalarini modellashtirishda tana tajribasining rolini yetarlicha baholamaslik bilan bog'liq. Sun'iy intellekt va robototexnikani o'rganishda tanaga yo'naltirilgan yondashuvning ahamiyati ko'p olimlar tomonidan ta'kidlangan.

Hozirgi vaqtda gnoseologiyada biolog va faylasuf olimlar asarlari asosida ishlab chiqilgan qarash rivojlantirilmoqda. Uning doirasida hayot fanlari va bilimning falsafiy nazariyasi o'rtasida konstruktiv muloqotni yaratish imkoniyati ochiladi, bu esa o'z navbatida shaxsning fenomenologik tadqiqotlarini o'z ichiga oladi [5].

Faylasuf va madaniyat tarixchisi H.Gumbrex o'zining "Mavjudlik ishlab chiqarishi" asarida madaniyat va san'atda korporativlik muammolarini rivojlantirish uchun "mavjudlik" tushunchasidan foydalanishni taklif qiladi [2].

Gumbrexning fikriga ko'ra, mavjudlik madaniyati uyg'un va yaxlitdir. Inson atrofida dunyoga kiradi, uning bir qismidir, uning g'alatiligini yengadi. Jismoniylikni inkor etish, dunyoni oqilona idrok etishga urg'u berish, aksincha, insonning dunyo bilan munosabatlaridagi bo'shliqni oshiradi. Dunyoda tana borligi mavzusini davom ettirgan Gumbrex o'zining "Sport go'zalligiga hamd" asarida sport musobaqalarining estetik tomonini quyidagicha tahlil qiladi: enaktivizm - gnoseologiyaning yo'nalishi bo'lib, unda ong

mujassamlangan va vaziyatli sifatida taqdim etiladi, uning bilish faoliyati atrof-muhitga va idrok qilinadigan muhitga ta'sir qilish, ya'ni muhitni faolsizlantirish orqali amalga oshiriladi. U tomonidan birgalikda mavjudlik va ishtirok sifatida ko'rib chiqilgan, bu asarda jismoniy mavjudlikning ajralmas tarkibiy qismi sifatida namoyon bo'ladi.

P.Titov o'zining dissertatsiya tadqiqotida "jismoniylik" tushunchasi, xususan, insonning dunyoda bevosita mavjudligining voqea-hodisalar bilan bog'liq jihatini ifodalaydi degan xulosaga keladi. Muallif sportdagi jismoniy tarbiya insonning dunyoga bevosita aralashuviga asoslanishini ta'kidlab, madaniy integratsiyaning asosini jismoniy tarbiyada ko'radi [9].

Shaxsning "ichki" sifatlari va ma'naviy sifatlari qisqarishi avvalgi falsafiy va diniy tushunchalarning ko'pchiligiga xosdir. Madaniyatshunoslik bo'yicha har qanday, hatto zamonaviy, universitet darsligida ham jismoniy madaniyat haqida bir-ikki paragrafdan ko'p bo'lmaydi. Shaxsning ichki dunyosiga bunday qisqarishi shaxs madaniyatining yaxlit konsepsiyasini shakllantirishda qiyinchilik tug'diradi, unda jismoniy va ma'naviy bir xil darajada muhim o'rin egallaydi. Jismoniylik masalasini butun madaniyatga insonparvarlik nuqtai nazari prizmasida ko'rib chiqsak, biz jismoniy madaniyat kabi tarkibiy qismni tahlil qilish muhimligini ta'kidlaymiz.

So'zning keng ma'nosida inson salomatligi haqida gapirganda, biz uni faqat kasalliklarning yo'qligi bilan kamaytirmaymiz. Inson salomatligi - bu jismoniy, ijtimoiy, ma'naviy va intellektual tarkibiy qismlarni o'z ichiga olgan farovonlik darajasi. Bir elementni boshqa element bilan qoplash mumkin emas: xuddi intellektual rivojlanishni sportdagi muvaffaqiyatlar bilan almashtirib bo'lmazligi kabi jismoniy madaniyatni martaba o'sishi bilan almashtirib bo'lmaydi. Faqat bir tomonlama mulohazalarni yo'q qilish orqali: ba'zi fanlar uchun - faqat jismoniy, boshqalari - faqat ma'naviy, insonning yaxlit va uyg'un madaniyati haqida gapirish mumkin bo'ladi.

Jismoniy tarbiya va sport haqida gapirganda, ular zamonaviy madaniyatning juda murakkab va xilma-xil tarkibiy qismlari ekanligini tan olish kerak. O'tgan asrda jismoniy tarbiya va sport fanlari tizimida kulturologik yondashuv shakllandi, keyinchalik u yanada kengroq falsafiy yondashuvga aylandi. Biroq, bu yondashuv tadqiqotchilar tomonidan hali ham kamroq talabga ega, bu jismoniy tarbiya va sport fenomenini tahlil qilishda ma'lum qiyinchiliklarni keltirib chiqaradi. Bundan tashqari, jismoniy tarbiya va sport to'g'risidagi to'g'ri falsafiy munozaralarda ko'pincha pozitivizm (aniqrog'i, siyentizm) ustunlik qiladi. Bu, birinchi navbatda, jismoniy tarbiya va sport falsafasi haqiqatda ilmiy tadqiqotning mantiqiy va metodologiyasiga qisqartirilganligida ifodalanadi.

XX-asr G'arb falsafasi jamiyat va jismoniy madaniyatning jismoniy va jismoniy tomonlarini falsafiy tadqiqotlarni sezilarli darajada boyitdi. Amerika faylasufi, pragmatizmning yetakchi namoyandalaridan biri D.Dyui pedagogik nazariyani taklif qildiki, uning mohiyati shundan iboratki, inson faol ijtimoiy hayotda o'zini o'zi "qilish" bilan tashkil qiladi. Ko'pgina olimlarning fikricha, G'arb falsafasida "shaxsiy jismoniy rivojlanish" tushunchasi birinchi marta o'rganilgan, ilmiy muomalaga kiritilgan va tushunish uchun haqli ravishda muhim ahamiyatga ega bo'lgan.

A.Skripkoning fikriga ko'ra, falsafiy mulohaza jismoniy tarbiya va sport haqidagi bilimlarning barcha tarkibiy qismlarini, bu sohada nazariy va amaliy fanlarning butun ulkan majmuasini rivojlantirishda uslubiy asosdir [8]. Bu pozitsiya sentizmga xos bo'lgan mantiqiy-uslubiy paradigma doirasida falsafaning o'zi ko'pincha insonning bilim va amaliy faoliyatining ma'lum bir metodologiyasi sifatida qaralishining bevosita natijasidir.

Tahlil va natijalar. Zamonaviy falsafada jismoniy tarbiya va sport an'anaviy ravishda umuman madaniyatning bir qismi sifatida talqin qilinadi. Madaniyatga nimalar kiradi? Bizning taxminimizcha, bu savolga javob berishda madaniyatni inson tomonidan yaratilgan hamma narsa deb arzimastarif bilan cheklanib bo'lmaydi. Madaniyat hodisasi yana bir narsani o'z ichiga oladi, u transsendental sohada yotadi. SHu sababli, jamiyatda qabul qilingan me'yorlarga muvofiq o'zini qanday tutishni biladigan madaniyatli odamni chaqirish hali ham mumkin emas.

Madaniyatli odam ko'proq narsa. Qoida tariqasida, bunday odam inson hayotining turli sohalarida keng bilimga ega, lekin ayni paytda nafaqat katta hajmdagi ma'lumotlarga ega, balki o'z qadriyatlariga muvofiq o'zi uchun biror narsani maqsadli ravishda tanlashga qodir. Bundan tashqari, chinakam madaniyatli odam, bunday tanlov qilish, u o'zgaradi, boshqacha bo'ladi. Aynan mana shu g'ayritabiiy sa'y-harakatlar - bu xotirjamlik va to'liqlik istagi bo'lib, u inson shakli ishlayotganida empirik odamda namoyon bo'ladi. SHuning uchun ham antropologik kontekst haqida gapirish mumkin Aynan mana shu g'ayritabiiy sa'y-harakatlar - bu xotirjamlik va to'liqlikka intilish empirik odamda inson shakli ishlayotganda o'zini namoyon qiladi.

Zamonaviy mualliflar ko'pincha "shaxsiy jismoniy madaniyat" tushunchasi nafaqat insonning jismoniy rivojlanishi g'oyasini, balki ma'naviy rivojlanishini ham o'z ichiga olishi kerakligini ta'kidlaydilar. SHu munosabat bilan jismoniy tarbiya va sport bilan bog'liq ma'naviy qadriyatlar alohida ajratilib, tahlil qilinadi. Xususan, sportdan insoniyat tomonidan turli odamlar, guruhlar, sinflar, xalqlar, mamlakatlar o'rtasidagi munosabatlarni tinch raqobat orqali insonparvarlashtirish usuli sifatida foydalanishni ko'rsatish mumkin. O'z tabiatiga ko'ra raqobat va kurashni o'z ichiga olgan sport bu kontekstda nizolarni tinch yo'l bilan hal qilish vositasi bo'lib xizmat qiladi. O'z navbatida, raqobatga e'tibor sportning sanoat jamiyati munosabatlari tizimiga osongina moslashishiga yordam beradi, bu esa sportning o'zini yanada professional qiladi.

Jismoniy madaniyatni e'tiborsiz qoldirishga munosabat bilvosita falsafiy tadqiqotlar tomonidan ham belgilanadi, bunda uning jamiyatning boshqa institutlari orasida maqomi past, ma'naviyat, ong, shaxsning ongi muammolari esa jismoniy, o'zaro bog'liqlikdan tashqarida o'rganiladi. Bu vazifani pedagogika sohasiga, yaxlitlik darajasida ushbu muammoning ko'lamini o'zlashtira olmaydigan, uni asosan umumiy ilmiy va yuqori ixtisoslashgan nazariyalar va ularning tamoyillarini ishlab chiqishga qisqartiradi. Ko'rinib turibdiki, jismoniy tarbiya va sportning zamonaviy jamiyatdagi o'rni va rolini, ularning ijtimoiy-madaniy vazifasi va yo'nalishini ochib bera oladigan yangi paradigma talab etiladi. Bu yerda zamonaviy jamiyatda hayot sifatini yaxshilash kontekstida shaxsning ruhi va tanasini uyg'unlashtirish uchun asoslar muammosi jismoniy madaniyatning ichki semantik yo'nalishi sifatida tan olinishi kerak. SHu munosabat bilan jismoniy tarbiyaning nafaqat yangi usullarini ixtiro qilish, balki jismoniy va ijtimoiy (madaniy) munosabatlarni tizimli va kompleks o'rganish, ular o'rtasidagi uyg'unlikka erishish shartlarini aniqlash va ushbu tartibga solish asoslarini topish kerak.

Innovatsion shaxsning yangi ongi va tafakkur madaniyati "bolalar siyosatining strategik ustuvor yo'nalishi"

bo'lgan "sog'lom turmush tarzi masalalarida infantilizm"ni bartaraf etishga qaratilgan bo'lishi kerak. Va bu, o'z navbatida, axborot sivilizatsiyasi davrida shaxsning ko'payishi va xavfsizligi muammosi bo'yicha fundamental ijtimoiy-falsafiy tadqiqotlarni, shuningdek, umumiy ijtimoiy shakl sifatida jismoniy madaniyat hodisasining mohiyatiga boshqacha qarashni nazarda tutadi.

Uzoq vaqt davomida falsafa jismoniy tarbiya va sportga zaruriy e'tibor bermadi, ularni borliqning periferik momentlari deb hisobladi. Darhaqiqat, ushbu mavzuning mohiyatini tushunish rus va xorijiy ilmiy tadqiqotlarda mavjud. SHuning uchun bizga jismoniy madaniyat ijtimoiy hayotning qadriyat-gumanistik asosi, jamiyat va inson yaxlitligini takror ishlab chiqarishning muhim jihati, xavfsizlikning asosi sifatida ko'rinadi.

Xulosa va takliflar. Yuqoridagi mulohazalarga asoslanib, ba'zi bir xulosaviy fikrlarni umumlashtirish mumkin:

Birinchidan, jismoniy va ma'naviy uyg'unlikni o'zaro bog'liqligining to'liqligi, ularning bir-biriga yaqinligi ajralmas birlik xarakterini olmoqda. yevropa sivilizatsiyasining keyingi rivojlanishi ruh va tananing uyg'unligining dastlabki holatidan chetga chiqishni ko'rsatadi, bu qiymat darajasida intellektualning jismoniy jihatlar ustidan hukmronligida namoyon bo'ladi va institutsional darajada u o'zini namoyon qiladi. Jismoniy madaniyatning zamonaviy rivojlanishi o'zgaruvchan jamiyatning madaniy makonida yaxlit munosabatlarni aktuallashtirish muhimligini ko'rsatadi.

Ikkinchidan, tarbiya va ta'lim masalalari har doim davlat vazifalari orasida eng muhim o'rinlardan birini egallab kelgan. Har bir davr ta'lim konsepsiyasiga o'ziga xos konseptual yangiliklarni kiritadi, ya'ni uning mazmuni va usullari xronologik jihatdan o'zgaradi, ammo maqsad har doim bir xil - erishilgan yutuqlar doirasida har tomonlama rivojlangan shaxsni, jumladan, jismoniy jihatdan tarbiyalashdan iborat bo'ladi.

Uchinchidan, jismoniy madaniyat - bu jismoniy va intellektual rivojlanishga, jismoniy tarbiya, jismoniy tarbiya orqali shaxsni ijtimoiy moslashtirishga qaratilgan madaniy qadriyatlar va bilimlar to'plamidir. Bugungi kunda bu ta'rif juda aniq ko'rinadi. Qadimgi Yunonistonda sport va ijtimoiy hayot shu qadar chambarchas bog'liq ediki, yunon siyosati Olimpiya o'yinlari davrida urushlarni to'xtatib qo'yishi mumkin edi, obro'siga putur yetkazgan siyosatchilar raqobatga kirishmaydi va o'z vatanlarida o'yinlar g'oliblari sifatida kutib olindi. Sport odamlarni birlashtirdi, sport zallari, sportchilar gildiyalari bor edi.

To'rtinchidan, jismoniy madaniyat - ijtimoiy faoliyatning o'ziga xos turi bo'lib, uning jarayonida shaxsning jismoniy va ma'naviy ehtiyojlari maqsadli jismoniy mashqlar, tegishli bilim va ko'nikmalarni egallash va qo'llash, shuningdek, sport tadbirlari va musobaqalarda qatnashish orqali qondiriladi.

Beshinchidan, jismoniy tarbiya tizimini rivojlantirish va takomillashtirish - bu jismoniy xususiyatlarni rivojlantirish va inson harakatlarini shakllantirish orqali ularning konfiguratsiyasi yoshga bog'liq xususiyatlarini miqdoriy jihatdan tavsiflovchi aniq ma'lumotlar asosida ob'ektivlashtirishdir.

Oltinchidan, falsafiy, psixologik-pedagogik adabiyotlarda jismoniy madaniyatning rolini oshirish tendensiyasini, uning konseptual idrokini insondagi ma'naviy va jismoniy munosabatlarni muammosini o'rganish an'analarini ochib berish muhim ahamiyatga ega.

ADABIYOTLAR

1. O'zbekiston Respublikasi Prezidenti Sh.Mirziyoevning Oliy Majlisga Murojaatnomasi. 28-12-2018. <https://president.uz/uz/lists/view/228>.

2. Gumbrex X. U. Proizvodstvo prisutstviya: Chego ne mojet peredat znachenije. - Moskva: Novoye Literaturnoye Obozreniye, 2006. - 179 S. s.
3. Massovaya kultura : sovremennyye zapadnyye issledovaniya : [sb. st. : per. s angl.] / [red.-sost.: Zvereva V. V.]. - M. : Pragmatika kulturey, 2005 (PPP Tip. Nauka). - 339 s.
4. Matveyev A.P., Nepopalov V.N. Fizicheskaya kultura: fizkultura ili razvitiye cheloveka //Teoriya i praktika fizicheskoy kulturey, 1994. № 9 s.2-7.
5. Maturana, Umberto R. Drevo poznaniya : Biol. korni chelovech. ponimaniya / Umberto R. Maturana, Fransisko X. Varela. - M. : Progress-Traditsiya, 2001. - 223 s.
6. Mergaut B. Ucheniye induizma // Bogi, brahmany, lyudi. - M.: Nauka, 1969. - S. 77.
7. Nemetskaya sotsiologiya / [R. SHrakova, YU. Perov, F. Kruze i dr.]; Pod red. R. P. Shpakovoy. - SPb. : Nauka. S.-Peterb. izd. firma, 2003. - 561 s.
8. Skripko I. Yoga: prostyye sovetyy dlya zdorovya. Domashniyye sovetyy. M. Ripol Klassik 2004. - 192 s.
9. Titov P.B. Antropologicheskiye aspekty konsepta "telesnost" v filosofii sporta : dissertatsiya ... kandidata filosofskix nauk. - Moskva, 2015. - 172 s.
10. Feofanov K.A. Problema sennostno-normativnoy dezintegratsii v sovremennoy zapadnoy sotsiologii : dissertatsiya ... kandidata sotsiologicheskix nauk. - Moskva, 1994. - 173 s.



Mahliyo ELBOYEVA,

O‘zbek tili va adabiyoti universiteti o‘qituvchisi

E-mail: elboeyamahliyo@navoiy-uni.uz

ORCID ID: 0000-0003-2619-3309

Filologiya fanlari doktori, professor G.A.Jo‘rayeva taqrizi asosida

TA‘LIM BOSQICHLARIDA BOLALAR ADABIYOTINI O‘QITISHNING UZVIYLIGI

Аннотация

Ushbu maqolada ta‘lim bosqichlarida bolalar adabiyotini o‘qitishning uzviyligi uning ta‘limdagi ahamiyati va afzalliklari haqida fikr yuritilgan. Bugungi kunda maktab ta‘limida bolalar adabiyoti namunalarini o‘qitishda ularga ajratilgan soatlarning nechog‘lik muhimligi va berilgan asarlarni bola qabul qila olish doirasi haqida to‘xtanilgan. Uzlaksiz ta‘limning boshlang‘ich sinflarida kichkintoylarning o‘qish malakasini shakllantirish, savodxonligini oshirish bilan birga, ularni badiiy adabiyotning sehrli olamiga olib kirish, milliy an‘analarni asosida yuksak axloqiy qadriyatlar ruhida tarbiyalash muhim vazifa hisoblanadi. Shu sababli ham bolalar adabiyotidan boshlang‘ich ta‘limda ya‘ni DTSning ta‘lim mazmunini belgilovchi ko‘rsatkichlarida: qanday tur va janrlarining berilganligi, asarlarning taqsimlanishida bolaning yosh xususiyatlarining ahamiyati haqida so‘z borgan.

Kalit so‘zlar: DTS, tur, janr, boshlang‘ich ta‘lim, maqol, tez aytish;

ЦЕЛНОСТ ПРЕПОДАВАНИЕ ДЕТСКОЙ ЛИТЕРАТУРЫ НА ЭТАПАХ ОБУЧЕНИЕ

Аннотация

В данной статье размышляется о важности обучения детской литературе на этапах обучения. Сегодня в школьном образовании обсуждается, насколько важны часы, отводимые на детскую литературу, и диапазон возможностей восприятия детьми данных произведений. Важная задача – сформировать у детей навыки чтения и повысить их грамотность в начальных классах непрерывного образования, привести их в волшебный мир художественной литературы, воспитать в духе национальных традиций. Причина в детях из литературы начального образования, т.е. о показателях, определяющих содержание образования ДТС: говорили о важности возрастных особенностей ребенка при распределении произведений.

Ключевые слова: ДТС, вставить, жанр, начальное образование, поговорка, сказать быстро.

THE INTEGRITY OF TEACHING CHILDREN’S LITERATURE AT EDUCATIONAL STAGE

Annotation

In this article, the importance and benefits of teaching children’s literature in education are discussed. Today, in school education, it has been discussed how important the hours allocated to children’s literature are and the range of children’s ability to accept the given works. It is an important task to form children’s reading skills in the primary classes of continuous education, to introduce them to the magical world of fiction, and to raise them in the spirit of high moral values based on national traditions. For this reason, in primary education from children’s literature, that is, in the educational content of DTS: there was talk about the importance of the child’s age characteristics in the distribution of works.

Key words: DTS, type, genre, primary education, proverb, quick to say.

Kirish. “Umrim davomida inkor qilolmaydigan haqiqatim shuki, kichkintoylarning hayotda to‘g‘ri yo‘lni topib, dunyo qarashini shakllantirish, odob axloqini yo‘lga solishda kitobdan-da muhimroq vosita yo‘q ekan. Shuning uchun ota-onalarning birinchi vazifasi o‘z farzandida kitobga mehr uyg‘otishi, deb bilaman” [1]

Darhaqiqat, yoshlarimiz tarbiyasi, ularni kitobga jalb qilish xususida muhtaram Prezidentimiz Shavkat Mirziyoyevning ham quyidagi so‘zlarini keltirib o‘tishni joiz deb bildim: “Hozirgi vaqtda yoshlar tarbiyasi biz uchun o‘z dolzarbligi va ahamiyatini hech qachon yo‘qotmaydigan masala bo‘lib qolmoqda....Bu vazifalarni amalga oshirishda biz asrlar mobaynida shakllangan milliy an‘analarimizga, ajdodlarimizning boy merosiga tayanamiz” [1]

Bugungi kunda shiddat bilan o‘zgarayotgan dunyoda yosh kitobxonlarimizni adabiyot olamiga olib kirishimiz ularni ajdodlarimizning boy merosi bilan tanishtirishimiz oldimizdagi eng muhim vazifalardan deb bilaman.

Mavzuga oid adabiyotlarning tahlili. Ta‘lim bosqichlarida bolalar adabiyotini o‘qitish uning uzviyligini ta‘minlash o‘quvchilarning kompetensiyaviyligini rivojlan-

tirish, bolalar adabiyotini o‘qitishga oid ilmiy-tadqiqot ishlarini olib borish muhim ahamiyatga ega.

B.Jamilova va G.Jo‘rayeva o‘zlarining o‘quv-uslubiy qo‘llanmalarida, ilmiy maqolalarida ta‘lim jarayonida bolalar adabiyotini o‘qitish masalariga to‘xtalib o‘tganlar [2]. B.Jamilova va G.Jo‘rayeva o‘zlarining ilmiy maqolalarida shuni ko‘rsatadiki, maktab ta‘limidagi adabiyot darsliklarining mundarajasi undagi bolalar adabiyotiga oid asarlarning berilishi haqida tadqiqot olib borganlar. Bolalar adabiyotiga oid asarlarning ta‘lim jarayonida uzviyligini ta‘minlash maqsadida asarlarning bolalar ruhiyatiga mos tarzda berilishiga, asarlarning janr xususiyatlariga taqsimlanishiga amaliy tavsiyalar taqdim etganlar.

S.Matjonov, Z.Dolimov, A.Shojalilov darsliklarida bolalar adabiyotiga oid asarlardan qissa, hikoya, she‘r, ertak, shuningdek, maqol, topishmoq, tez aytish, masal, rivoyat, latifa, alla, xalq va adabiy dostonlarining eng sara namunalarini bilan bolajonlarni tanishtiradilar. Bolalar adabiyotining yuksalishiga o‘ziga xos hissa qo‘shgan yana bir olim O.Safarov o‘zining “Bolalar adabiyoti” o‘quv qo‘llanmalari va maqolalarida bolalarga oid asarlar tanlanishida ularning yosh xususiyatlari bilan bir qatorda janr xususiyatlarini berilishini

nazariy va amaliy jihatlarini o'zlarining o'quv qo'llanmalarida, ilmiy maqolalarida maktab ta'limida bolalar adabiyotiga oid asarlarning o'qitish metodikasi haqida to'xtalib o'tganlar va taklif va tavsiyalar berganlar.

Tadqiqot metodologiyasi. Uzluksiz ta'limning boshlang'ich sinflarida kichiktoylarning o'qish malakasini shakllantirish, savodxonligini oshirish bilan birga, ularni badiiy adabiyotning sehrli olamiga olib kirish, milliy an'analar asosida yuksak axloqiy qadriyatlar ruhida tarbiyalash muhim vazifa hisoblanadi. O'qish fani bo'yicha DTSning ta'lim mazmunini belgilovchi ko'rsatkichlarida: hikoya, ertak, maqol, topishmoq, doston, tez aytish, latifa, lof kabi janrlar namunasi o'qishga erishish lozimligi ta'kidlangan. O'zbek va xorijiy bolalar yozuvchilari asarlarini o'qish yozuvchilarning ismi sharifi, asarlarining nomlari haqida to'laroq tushuncha hosil qilish g'oyatda muhimligiga urg'u berilgan.

Umumta'lim maktablarining 1-4-sinf o'quvchilari 540 soatdan ziyodroq o'qish darslari davomida o'zbek va jahon bolalar adabiyoti, xalq og'zaki ijodi namunalarini bilan o'qish darslarida tanishadilar, shuningdek, adabiy janrlar haqida tushunchaga ega bo'lib, ifodali o'qish ko'nikmasini egallaydilar.[6]

Tahlil va natijalar. Aytaylik, birgina 3-sinf o'qish kitobida 41 ta she'r, 30ta hikoya, 13 ta xalq va adabiy ertak namunasi, shuningdek, 30ta maqol, 27ta topishmoq, 12ta tez aytish, 3ta masal, 9ta rivoyat, 3ta latifa, alla, xalq va adabiy doston namunalarini bilan tanishadilar[5]. Quyida sanab o'tgan janrlarimiz bilan o'quvchilar o'qish kitobi orqali 20ga yaqin adabiy janrlarimiz bilan tanishadilar. Ularning ko'pchiligi bolalar adabiyoti ijodkorlarining qalamiga mansub hisoblanadi. Shuning uchun ham e'tiborga loyiq sanaladi. Jumladan darsliklardagi she'rlar mualliflari ham P.Mo'min, Z.Diyor, Q.Hikmat, H.Rahmat, I.Muslim, T.Adashboyev, M.A'zam, A.Obidjon, S.Barnoyev, O.Suyundiqova, K.Turdiyeva, T.Yo'ldosh, Y.Sulaymon, A.Nosirov, R.Tolib, Y.shomansur, Qambar ota, S.Ochil, O.To'xtash kabi bolalar adabiyotining taniqli shoirlaridir. Nasrdagi muommolar esa A.Qodiriy, Oybek, M.Osim, H.Nazir, S.Anorboyev, M.Ismoiliy, N.Maqsudov, A.Irisov, T.Malik, O'.Hoshimov, Y.Sa'dullayeva, T.Qosimova, J.Haydarova, F.Musajon, X.Sulton, M.Karim, Y.Shamsharov, Q.Tangriqulov, P.Qodirov, X.To'xtaboyev, M.Murodov, N.Maqsudiy, Sh.Xolmirzayev, E.Malik kabi nosirlar qalamiga mansub.

Shunga o'xshash 4-sinf o'qish kitobida ham bolalar she'rlari va hikoyalari xalq va adabiy ertaklari asosiy o'rin egallaydi[6]. Undagi "Jahon bolalar adabiyoti" deb nomlangan bo'limida jahon bolalar adabiyotining H.K.Andersen, A.S.Pushkin, Aka-uka Grimmlar, Ch.Aytmatov, S.Marshak singari vakillarning sehrli sarguzastlarga boy, dunyodagi juda ko'p tillarga tarjima qilingan asarlari keltirilgan. O'quvchilar ularni o'qish orqali har bir janrdagi asarlarni tahlil qilishni ham o'rganadilar.

Boshlang'ich sinf o'qish kitoblari adabiyot fanining boshlanmasidir. O'qish kitobi sahifalaridan o'quvchilar to'rt yil davomida adabiy turning kiichik janri masal va hikoyadan boshlab, epik turiga mansub qissa va romangacha, xalq og'zaki poetik ijodining topishmoqlar-u maqoldan tortib, ertak va dostonigacha tanishadilar.

4-sinf o'qish kitobidagi mavzular xilma-xil va serqirra hisoblanadi. Ularning mazmun mohiyati ham 10-12 yoshli o'quvchilarning qiziqishlarini qamrab olgan [2].

Chunki, bu yoshda yosh bolajonni bolalikning beg'ubor o'yingaroqligi hali tark etmagan, kichik yoshdan o'tgan o'smirlik bo'sag'asidagi bolajon hisoblanadi. Bu yoshdagi bolajonlarda tabiat hodisalariga qiziqadigan, hayvonot olamiga do'st tutingan bo'lsalar, ikkinchi bir qismi kattalarga taqlid eta boshlaydilar.Yana bir xususiyati shundagi bu davrdagi bolajonlarda tarixiy voqea-hodisalarga qiziqishi

ham juda yuqori bo'ladi. Jumladan, M.Osimning "Kitobga ixlos", X.To'xtaboyevning "Erka cholning o'rigi". Oqiljon Husanovning "Qor odamning sovg'asi" hikoyalari hamda Oybekning "Bolalik", "Alisherning yoshligi", G'G'ulomning "Shum bola" qissalaridan parcha o'qish orqali adabiy janrlar haqida qisman tasavvurga ega bo'ladilar. Keyinchalik esa, ular yuqori sinflarga o'tganlarida ushbu asarlarning to'liqroq namunalarini bilan tanisha boradilar.Boshlang'ich sinf ularga asosiy zamin tayyorlab boradi[3].

Boshlang'ich sinf o'qish darslarida badiiy adabiyotning hikoya va qissa janrlari ma'lum darajada va izchillikda o'rganiladi. Masalan, 2-3-sinflarda bolalar adiblarining turli mavzulardagi hikoyalari keng o'rin ajratilgan bo'lsa, 4-sinf o'qish kitobida qissalarning bir necha turkumi ko'zga tashlanadi.Bularga quyidagilarni misol keltirsak bo'ladi.

Avtobiografik („Bolalik“)

Sarguzast („Shum bola“)

Tarixiy („Pahlavon va shoir“)

Biografik („Alisherning yoshligi“, „Kitobga ixlos“) kabi ijod namunalarini ko'rishimiz mumkin.

Ushbu asarlar o'tmish madaniyatimizning ulug'allomalari, buyuk mutafakkirlarning realistik tasviriga bag'ishlanganligi bilan alohida qimmatga ega hisoblanadi. Bunday asarlar endigina o'sib kelayotgan yosh kitobxonimizning ongida Vataniga, tarixiga, ajdodlari xotirasiga buyuk iftixor tuyg'usini uyg'otadi. Misol tariqasida olsak, Alisher Navoiyni so'z mulkini sultoni sifatida 1-sinf o'quvchilariga tanishtiriladi.Ular hazrat Navoiyning buyuk shoirligi, olim va davlat arbobi ekanligini, besh-olti yoshdayoq ko'p she'rlar yodlagani hamda bizga juda ko'p asarlar yozib qoldirgani haqida ma'lumotga ega bo'ladilar.Bu fikrlarga ilova tarzda esa Navoiyning „Non isi“ rivoyati ham bu boradagi ularning bilimlarini to'ldirishga xizmat qiladi.Buyuk daholarimizning avtobiografik tarzidagi hikoyalar bolajonlarning yosh qalbida, adabiyotga bo'lgan qiziqishlarini ,mehriini yanada ortib borishiga xizmat qiladi.

Yuqorida keltirilgan adabiy-badiiy ijod ijod namunalarini o'quvchilar o'qish bilan birga ularning teran ma'nosini uqishi, mazmun-mohiyatini idrok etishi asosiy muhim masala hisoblanadi. O'qish va adabiyot darslarida yozuvchi shoirlarning badiiy yuksak saviyadagi nodir asarlarini o'qitishda ham alohida saviya va metodika talab qiladi.Xusan,boshlang'ich sinf o'qituvchilarining o'zi adabiy janrlar va asar mazmunini puxta o'zlashtirgan bo'lishlari kerak.Yoshlarda kitobxonlik malakasini yuksak saviyaga ko'tarish uchun avvalo,ularning bo'lg'usi muallimlarini ayanan oliygohlarda mutaxassislik kasblarini egallash jarayonida badiiy asar mohiyatini to'g'ri ilg'ashga,adabiy janrlarni idrok eta bilish ko'nikmasini shakllantirishga e'tibor qaratish har jihatdan muhim sanaladi[2]. Darhaqiqat, talaba adabiyot fanlarini uzluksizlik asosida teran o'rganmas ekan,kelgusi yosh avlodlarning kitoblar dunyosiga,adabiyot olamining sehrli olamiga oshno bo'lishi, qalbi bolalikdanoq insoniy eguliklar bilan limmo-lim to'lib-toshishiga erishish amri mahol hisoblanadi.

Bolalar dabiyoti fani dasturida tog'ri ta'kidlanganidek, talaba bolalar adabiyoti namunalarini bilan tanishmasa, yozma adabiyot va folklor munosabatlarini tushunib yetmasa, adabiyotimizning an'anaviylik masalasini tushunib yeta olmaydi.

Bugungi kunda har tomonlama yetuk shaxsni kamol toptirishda bolalar adabiyoti fanining o'rni beqiyos hisoblanadi. O'zbek bolalar dabiyoti fanini tizimli o'tish uning tarkibi va uzluksizligini ta'minlashga erishish lozim. Bunda bolalar adabiyoti fanini alohida o'quv jarayonlarida hmada zamonaviy pedagogik texnologiyalar asosida o'tish bir muncha osonlik va qulaylik tug'diradi.

Professor O.Safarov istiqloqlning dastlabki yillaridayoq bu boradi kamchiliklarni bartaraf etish zarurligini uqtirgan edi, lekin bolalar adabiyoti asoslarini bilmaydigan yoki chuqur egallamagan murabbiylar, [3] - deb ta'kidlagan edi. Olim - navqiron nasl qalbiga istiqloq g'ururini, Vatan mehrini solishga, go'zallikni his qilish tuyg'ularini parvarishlashga qodir bo'lmaydi. Vaholanki maktabgacha tarbiya muassasalarida ham, boshlang'ich sinflarda ham, hatto o'rta maktabning 5-7-sinflarida ham adabiyot darslari mundarijasini, asosan, bolalar adabiyoti namunalari tashkil etadi.

Xulosa va takliflar. Xulosa o'rnida shuni keltirib o'tmoqchimanki yuqorida ta'kidlab o'tilgan fikrlarga

O'zbekiston Respublikasining birinchi Prezidenti Islom Abdug'aniyevich Karimovning quyidagi fikrlarini ta'kidlab o'tish aynan o'rinli bo'ladi deb o'yladim: "ayniqsa biz uchun muhim ahamiyatga ega bo'lgan bolalar adabiyotini rivojlantirishga alohida e'tibor berishimiz, mustaqil fikrlaydigan shaxslarning shakllanishi, har qanday kitobxonlik, mutolaa madaniyati bolalikdan boshlanishini domi yodda tutishimiz lozim".

Umuman adabiyotning boshlanmasi va umumkitobxonlikning ostonasi bo'lgan bolalar adabiyotini rivojlantirish fanni zamonaviy pedagogik texnologiyalar asosida yoritib berish esa bugungi kundagi fanning asosiy vazifasidir.

ADABIYOTLAR

1. Mirziyoyev Sh. Qonun ustuvorligi va inson manfaatlarini ta'minlash – yurt taraqqiyoti va faravonligining garovi.T.: Xalq so'zi 2016-yil 8-dekabr
2. Jamilova B., Jo'rayeva G. Ta'lim bosqichlarida bolalar dabiyotini o'qitishning uzviyligi.Global ta'lim va milliy metodika taraqqiyoti.Ilmii-amaliy anjuman materiallari T.:2019.303-bet
3. Safarov O. Oliy o'quv yurtlarida Bolalar dabiyoti .-T.:Til va dabiyot ta'limi,1994,120-bet
4. Global ta'lim va milliy metodika taraqqiyoti mavzusidagi respublika ilmiy-amaliy anjumani materiallari.T.:2018. 80 bet.
5. Umarova M., Hamroqulova X., Tojiboyeva R. O'qish kitobi,2019, 3-sinf uchun darslik.
6. Matchonov S., Shojalilov A., G'ulomova X. O'qish kitobi,2020,4-sinf uchun darslik 2020

Мохидил ЭРГАШЕВА,
Магистрантка Ташкентского государственного университета востоковедения
E-mail: mohidil4202@gmail.com

По отзыву доцента, кандидата политических наук, Ф.Усаровой

СОВРЕМЕННАЯ ВНЕШНЯЯ ПОЛИТИКА РЕСПУБЛИКИ УЗБЕКИСТАН

Аннотация

В данной статье аналитически представлены возможности и вызовы нового внешнеполитического курса Республики Узбекистан. Особое внимание было уделено на политику Ш.М.Мирзиёева в период с 2017 по 2021 годы. При этом широко раскрываются аспекты внешнеполитических отношений Республики Узбекистан с рядом государств. В их числе страны Центральной Азии, Российская Федерация, Соединенные Штаты Америки, Китай и Европейский Союз.

Ключевые слова: Стратегия, СПС, политический диалог, ЕврАзЭС, электронная коммерция, ВТО, принцип многовекторности, коммерческая собственность.

MODERN FOREIGN POLICY OF THE REPUBLIC OF UZBEKISTAN

Annotation

In this article, the opportunities and challenges of the new foreign policy of the Republic of Uzbekistan were analytically presented. Special attention was paid to the policy of Sh.M.Mirziyoyev in the period from 2017 to 2021. At the same time, aspects of the foreign policy relations of the Republic of Uzbekistan with a number of states are widely disclosed. Among them the countries of Central Asia, the Russian Federation, the United States of America, China and the European Union.

Key words: Strategy, PCA, political dialogue, EurAsEC, e-commerce, WTO, multi-vector principle, commercial property.

O‘ZBEKISTON RESPUBLIKASINING ZAMONAVIY TASHQI SIYOSATI

Annotatsiya

Mazkur maqolada O‘zbekiston Respublikasi yangi tashqi siyosat kursining imkoniyatlari va muammolari tahliliy bayon etildi. 2017 yildan 2021 yilgacha bo‘lgan davrda Sh.M. Mirziyoyevning siyosatiga alohida e‘tibor qaratildi. Shu bilan birga, O‘zbekiston Respublikasining bir qator davlatlar bilan tashqi siyosiy munosabatlarning jihatlarini keng ochib berildi. Ular orasida Markaziy Osiyo, Rossiya Federatsiyasi, Amerika Qo‘shma Shtatlari, Xitoy va Evropa Ittifoqi mamlakatlari bor.

Kalit so‘zlar: Strategiya, ShNB, siyosiy dialog, Evrosiy iqtisodiy Ittifoqi, elektron tijorat, JST, ko‘p vektorli prinsip, tijorat mulki.

Введение. С первых дней независимости внешняя политика Республики Узбекистан, основной целью которого являются дальнейшее укрепление независимости и суверенитета государства, повышение роли и места страны в международной политике, создание наиболее благоприятных условий для обеспечения национальной и региональной безопасности, устойчивого и динамичного развития национальной экономики, вхождение в ряды

развитых государств мира, основывается на 17-статье Конституции, законах “Об утверждении Концепции внешнеполитической деятельности Республики Узбекистан” и “О международных договорах” и других нормативно-правовых актах государства, на официальных заявлениях Президента Республики Узбекистан и международных конвенциях [1].



Действительно, Узбекистан в своей всесторонне сбалансированной внешней политике достиг конкретных целей, которые изложены в Стратегии действий по пяти приоритетным направлениям развития в 2017-2021 годах, тем самым получил широкое признание мирового сообщества, укрепил авторитет страны на международной арене, её роль и значение в региональных и международных вопросах.

Анализ литературы по теме исследования. По данной теме исследования было опубликовано большое количество научных работ. Данную группу представляют работы авторов, в которых затрагиваются теоретико-

методологические аспекты проблем геополитики, национальной безопасности, теории международных отношений и внешней политики. К числу этих работ можно отнести труды Бажанова Е.П. “О тенденциях международных отношений на пороге XXI столетия”, Бжезинского З. “Великая шахматная доска”, Лаумупина М. “Узбекистан в международных отношениях: безопасность, геополитика, политология”, Махмудова Р. “Внешняя политика современного Узбекистана. Центральная Азия в глобальном мире” [2].

Методология исследования. Работа основана на следующих методологических принципах: структурно-

функциональный и компаративный анализ, комплексный подход (междисциплинарный синтез). В качестве основных методов эмпирической части работы были использованы контент-анализ средств массовой информации, качественный анализ нормативно-правовых актов, вторичный анализ данных, представленных в прикладных исследованиях зарубежных политологов.

Президент Республики Узбекистан Шавкат Миромонович Мирзиёев в обращении с Посланием к Олий Мажлису подвел итоги работы, проведенной за последние период и сформулировал конкретные предложения по решению задач социально-экономического, общественно-политического и культурно-гуманитарного развития государства. Большое внимание было уделено приоритетным вопросам внешней политики Узбекистана [3].

В связи с усовершенствованием Концепции внешней политики Республики Узбекистан, особое внимание будет уделено дальнейшему укреплению многовековой дружбы, отношений добрососедства, стратегического партнерства и взаимного доверия со странами Центральной Азии (ЦА). С целью всестороннего последовательного изучения таких позитивных процессов

Общественное обсуждение проекта Госпрограммы, размещенного на веб-сайте 2019.strategy.uz



7 февраля 2017 года глава нашего государства утвердил Стратегию действий по пяти приоритетным направлениям развития страны в 2017-2021 годах, которая предусматривала утверждение отдельной ежегодной государственной программы по её реализации в соответствии с объявляемым наименованием года [4]:

- 2017 год прошел под девизом “Год диалога с народом и интересов человека”, где предусматривалось совершенствование государственного и общественного строительства;

- 2018 год “Год поддержки активного предпринимательства, инновационных идей и технологий”, в котором реализовались колоссальные проекты предпринимательства на юридической основе, что обеспечило верховенство закона;

- 2019 год “Год активных инвестиций и социального развития”, который прочно закрепляет развитие и либерализацию экономики;

- 2020 год “Год развития науки, просвещения и цифровой экономики”, что развивает социальную сферу;

- 2021 год “Год поддержки молодежи и укрепления здоровья населения”, где укрепляется межнациональное согласие.

Помимо этого, объявление 2018 года Годом Узбекистана в Казахстане и 2019 год Годом Казахстана в Узбекистане твердо подчеркивает осуществление взвешенной, взаимовыгодной и конструктивной внешней политики нашего государства.

Президент Республики Узбекистан Ш.Мирзиёев в своих выступлениях неоднократно подчеркивал, что приоритетом внешнеполитической деятельности страны остается регион ЦА, с которым связаны национальные интересы Узбекистана. В частности, в своем выступлении

в 2020 году в Ташкенте был создан международный институт Центральной Азии.

Кроме того, расширились многогранные и взаимовыгодные связи Узбекистана с ведущими державами-Российской Федерацией (РФ), Соединенными Штатами Америки (США), Китайской Народной Республикой (КНР) и со странами Европейского Союза (ЕС).

Из важнейших событий также можно выделить вступление Узбекистана в члены Тюркского совета, продвижение переговоров по вступлению во Всемирную торговую организацию (ВТО), получение статуса государства-наблюдателя в Евразийский экономический союз (ЕАЭС). Наряду с этим завершается переговорный процесс по Соглашению о расширенном партнерстве и сотрудничестве с ЕС.

Учитывая вышеизложенные факты справедливо отметить, что сейчас политологи, аналитики и научные исследователи со всех стран продолжают исследовать факторы, способствовавшие становлению нового облика нашей страны как открытой для всестороннего сотрудничества.

на заседании Генеральной Ассамблеи ООН в сентябре 2017 года, он подчеркнул усиление межгосударственных контактов и инициировал организацию саммита глав государств ЦА.

Основным направлением во взаимодействии Узбекистана с РФ осталось торгово-экономическое, военно-политическое, культурно-гуманитарное сотрудничество. В 2018 году между этими странами была подписана Программа экономического сотрудничества на 2019-2024 годы.

Евразийское экономическое сообщество (ЕврАзЭС), существовавшее с 2001 по 2014 годы, а в последующем переименовавшийся в Евразийский экономический союз (ЕАЭС) включает в свой состав такие страны как Россия, Казахстан, Киргизия, Беларусь и Армения. Узбекистан же занимает позицию государства-наблюдателя. Данный союз создан в целях всесторонней модернизации, кооперации и повышения конкурентоспособности национальных экономик.

Учитывая тот факт, что в 2022 году РФ начала Специальную военную операцию (СВО) на Украину, Узбекистан отложил вхождение в ЕАЭС на неизвестный срок. Ибо твердо придерживается главного стратегического направления своей внешней политики-предотвращение войн и военных конфликтов и невхождение в военные блоки.

С США Узбекистан подписал документы о сотрудничестве по внешней торговле, развитию электронной коммерции, расширению доступа предпринимателей Узбекистана к глобальным торговым платформам. Был также подписан пятилетний План военного сотрудничества, так как взаимоотношения между государствами строятся в числе прочего и на

борьбе с терроризмом и решении проблем в Афганистане. Развивается сотрудничество с США в области науки и техники, а также в области модернизации экономики.

В последние годы идет динамичное и конструктивное сотрудничество Узбекистана с ЕС. С 1999 года между Узбекистаном и ЕС действует соглашение о партнерстве и сотрудничестве (СПС), где охватываются вопросы политического диалога, предпринимательской и инвестиционной деятельности, защиты интеллектуальной, промышленной и коммерческой собственности, сотрудничества в законодательной сфере и так далее.

Президент Республики Узбекистан Ш.Мирзиёев принял участие в саммите глав делегаций в формате "Центральная Азия - Европейский союз" в Астане, где обсуждались перспективы развития политического диалога, расширения межрегиональных связей, торгово-экономического сотрудничества, активизации гуманитарного культурного обмена.

1 января 1995 года была создана ВТО, главной целью которой является стабильные, предсказуемые и свободные торговые потоки между 164 государствами-членами организации [5].

12 июня 2022 года в Женеве состоялась 12-ая министерская конференция ВТО, где заместитель премьер-министра-министр инвестиций и внешней торговли Республики Узбекистан Сардор Умурзаков отметил, что негативные последствия пандемии COVID-19 усложнили процесс присоединения Узбекистана к организации. Он призвал стран-участниц ВТО к большей гибкости и заверил, что Узбекистан намерен завершить процесс вступления как можно скорее.

Таким образом, Узбекистан успел добиться больших успехов за столь короткий срок в решении ряда проблем, устранении барьеров и поднятии своего имиджа в мире.

Однако помимо этого, ряд политологов утверждают неординарную точку зрения, касательно того, что Узбекистан не добивался таких же значимых успехов и при первом Президенте И.А. Каримове.

Учитывая период и обстановку, в котором страна находилась после развала СССР, необходимо отдать должное и И.Каримову. Всеми силами он пытался не допустить поглощения Узбекистана другим крупным государством. В вопросах, касательно политической независимости и суверенитета, он добился больших успехов. Что касается экономического суверенитета, то здесь вопрос спорный. Ввиду того, что к тому моменту Узбекистан начинал выстраивать свою собственную

финансово-экономическую позицию, был неизбежен фактор влияния извне. Тем не менее, Первый Президент сумел вывести страну через данный этап относительно гладко. В дальнейшем потенциал страны в экономическом плане нарастал.

Заключение и предложения. Современная внешняя политика Узбекистана строится с учетом стремительно меняющихся международных политических реальностей XXI века, требующих инициативного, активного и прагматичного внешнеполитического курса, своевременного устранения угроз адекватными ответными мерами.

В целом, Узбекистан активно и плодотворно сотрудничает и будет сотрудничать с вышеуказанными мировыми акторами во всех областях и развивать принцип многовекторности в своей внешней политике, который несет конструктивный смысл. Узбекистан проводит проактивную и в то же время гибкую политику как в региональных, так и международных вопросах.

Активизация внешнеполитического курса Республики Узбекистан стала своевременным ходом на оперативное решение накопившихся проблемных вопросов на основе разумных компромиссов. Установленный доверительный диалог на высшем уровне заложил прочную основу для интенсификации всех направлений сотрудничества.

Во-первых, возрастание значения экономической составляющей во внешнеполитической деятельности государства.

Во-вторых, существенное продвижение вопросов делимитации и демаркации государственных границ Узбекистана со странами ЦА.

В-третьих, активное использование Узбекистаном инструментов "мягкой силы" в отношении со странами ЦА.

В-четвертых, возрастание значения гуманитарных аспектов во внешней политике.

В-пятых, расширение диалога с ведущими международными организациями является новой составляющей внешней политики Республики Узбекистан.

Всё вышеотмеченное, с одной стороны, выражается в появлении новых направлений и трансформации внешнеполитических секторов, а с другой стороны, проявляется в применении модели многоотраслевой сбалансированной системы стратегического сотрудничества.

ЛИТЕРАТУРА

1. Совершенствование законодательства в сфере внешнеполитической деятельности // Информационная служба Законодательной палаты Олий Мажлиса Республики Узбекистан. URL: https://parliament.gov.uz/ru/events/committee/15421/?sphrase_id=8354800 (дата обращения: 19.02.2016).
2. Бажанов Е.П. О тенденциях международных отношений на пороге XXI столетия. – М.: 1999. – 450 с.
3. Послание Президента Узбекистана Шавката Мирзиёева Олий Мажлису 2021 // Официальная страница "Review/uz". URL: <https://review.uz/post/poslanie-prezidenta-uzbekistana-shavkata-mirziyoyeva-oliy-majlisu> (дата обращения: 30.12.2020).
4. О Стратегии действий по дальнейшему развитию Республики Узбекистан // Официальная страница "Lex.uz". URL: <https://lex.uz/ru/docs/3107042> (дата обращения: 08.02.2017).
5. Узбекистан призвал ВТО проявлять больше гибкости в присоединении новых членов // Официальная страница новостей "Gazeta.uz". URL: <https://www.gazeta.uz/ru/2022/06/14/wto/> (дата обращения: 14.06.2022).
6. Евразийский экономический союз // Официальная страница Центра содействия экономическому развитию РУз. URL: <http://ced.uz/kommentarii/o-plyusah-i-minusah-vstupleniya-uzbekistana-v-eaes/> (дата обращения: 10.10.2019).
7. Юлдашева Г. Концептуальные основы внешней политики и вопросы совершенствования дипломатической службы Республики Узбекистан. Studia Politologiczne, – В.: 2017. – С. 270-290.
8. Бжезинский З. Великая шахматная доска. Господство Америки и его геостратегические императивы. – М.: 1999. – 256 с.
9. Лаумупин М. Узбекистан в международных отношениях: безопасность, геополитика, политология. – А.: 2000. – С. 190-210.



Olmosbek ESHMURADOV,
Termiz davlat pedagogika instituti dotsenti v/b, PhD
E-mail: olmosbekeshmuradov@gmail.com

TDPU professori ps.f.d B.S.Abdullaeva taqrizi asosida

INFLUENCE OF SOCIAL PSYCHOLOGICAL POSITIONS OF PARENTS AND CHILDREN ON FAMILY STABILITY (IN THE EXAMPLE OF SOCIAL ROLES IN THE FAMILY)

Annotation

The post-independence status of the Uzbek family, its development, ensuring the stability of the family in our society after independence, the work carried out in the social protection of families, changes in family law and additional issues are on the agenda today. It is necessary to teach every boy and girl early to live a happy life in the family, to form in his mind the concept of the sanctity and value of the family. It is true that it is difficult for adolescents to have such an idea, of course, because it takes a lot of life experience and knowledge to know the specifics of family and marriage relationships, to understand the intricacies of marriage. However, before they reach the age of marriage, they need to understand the factors that make up the family.

Key words: Family, the number of children, the age of marriage, the nationality of the spouses, teach future mothers to good upbringing, good morals, if the daughters of the nation are educated, well-educated and intelligent, and are fully prepared for family life, then the family environment is healthy and the family is strong.

ВЛИЯНИЕ СОЦИАЛЬНО-ПСИХОЛОГИЧЕСКИХ ПОЗИЦИЙ РОДИТЕЛЕЙ И ДЕТЕЙ НА СТАБИЛЬНОСТЬ СЕМЬИ (НА ПРИМЕРЕ СОЦИАЛЬНЫХ РОЛЕЙ В СЕМЬЕ)

Аннотация

Статус узбекской семьи после обретения независимости, его развитие, обеспечение стабильности семьи в нашем обществе после обретения независимости, работа, проводимая в сфере социальной защиты семьи, изменения в семейном законодательстве и другие вопросы сегодня стоят на повестке дня. Необходимо научить каждого мальчика и девочку жить счастливой жизнью в семье в раннем возрасте, сформировать в его сознании представление о святости и ценности семьи. Это правда, что подросткам сложно, конечно, прийти к такому представлению, потому что требуется большой жизненный опыт и знания, чтобы знать специфику семейных и брачных отношений, разбираться в тонкостях брака. Однако, прежде чем они достигнут брачного возраста, им необходимо понять факторы, из которых состоит семья.

Ключевая слова: Семья, количество детей, брачный возраст, национальность супругов причаюют будущих матерей к хорошему воспитанию, добрым нравам, если дочери нации образованы, образованы и умны, полностью готовы к семейной жизни. то семейное окружение здоровое и семья крепкая.

OTA-ONA VA BOLALAR IJTIMOYIY PSIXOLOGIK MAVQELARINING OILA MUSTAHKAMLIGIGA TA'SIRI (OILADAGI IJTIMOYIY ROLLAR MISOLIDA)

Annotatsiya

O'zbek oilasining mustaqillikdan keyingi holati, taraqqiyoti, jamiyatimizda mustaqillikdan keyin oila barqarorligini ta'minlash, oilalarni ijtimoiy himoyalashda olib borilgan ishlar, oila qonunchiligida yuzaga kelgan o'zgartirish va qo'shimchalar kabi masalalar bugungi kunda dolzarblik kasb etmoqda. Oilada baxtli hayot kechirishga har bir o'g'il va qiz bolani erta o'rgatish, buning uchun uning ongida oila muqaddasligi va qadrli ekanligi tushunchasini shakllantirishi zarur. To'g'ri, o'spirin yoshdagilarning bunday tasavvurga ega bo'lishi qiyin albatta, chunki oila-nikoh munosabatlarining o'ziga xosligini bilish, ikir-chikir muammolarini tushunish masalasi ko'pgina hayot tajribasi va bilimni talab qiladi. Biroq, u nikoh qurish yoshiga ancha yetmasdan oilaning asosiy mazmunini tashkil etadigan omillarni tushuna olishlari kerak.

Kalit so'zlar: Oila, farzandlarning soni, nikoh yoshi, er-xotinlarning milliy mansubligi, bo'lajak onalarini chiroyli tarbiyaga, go'zal axloqqa o'rgating, millatning qizlari ilmi, tarbiyasi hamda aqli, oilaviy hayotga nisbatan har tomonlama tayyor bo'lsa, oiladagi muhit ham sog'lom va oila mustahkam bo'ladi.

Kirish: Jamiyat hayotining o'zgarishi, ma'lum jihatdan oilaga, uning a'zolariga bog'liq bo'lganligi bois, bu muammoni o'rganish va tahlil etish dolzarb jarayon hisoblanadi. Har bir millat oila va u bilan bog'liq jarayonga alohida e'tibor qaratib, oila haqidagi bilimlarni, tasavvurlarni va qadriyatlarini avloddan avlodga yetkazib kelmoqdalar.

Oila - ijtimoiy institut sifatida uning a'zolari yoshi, kasbi, farzandlarning soni, nikoh yoshi, er-xotinlarning milliy mansubligi, hududiy jihatdan yashash joyini inobatga olgan holda tasniflanadi va o'rganiladi.

Oiladagi muhitning sog'lomligi avvalo ayolga bog'liq bo'lganidek, jamiyatdagi ma'naviy muhitning sog'lomligi bevosita oilaga va oila tarbiyasiga ma'sul bo'lgan onaga bog'liqdir. Bo'lajak onalarimiz esa hozirgi kunning yosh

qizlaridir. Qomusiy olimlarimizdan biri Abu Abdulloh Rudakiyning "Qaysi bir millatni yakson qilmoqchi bo'lsangiz, ularning qizlarini - bo'lajak onalarni tarbiyadan chiqaring. Qaysi bir millatni yuksaltirmoqchi bo'lsangiz, ularning qizlarini - bo'lajak onalarini chiroyli tarbiyaga, go'zal axloqqa o'rgating" degan fikri hozirgi kunning ham dolzarb mavzularidandir. Millatning qizlari ilmi, tarbiyasi hamda aqli, oilaviy hayotga nisbatan har tomonlama tayyor bo'lsa, oiladagi muhit ham sog'lom va oila mustahkam, farovon bo'ladi. Shuning uchun qizlarning oilaviy hayotga ma'naviy-psixologik tayyorgarlik holati, ularning psixologik yetukligi muhim ahamiyatga egadir [1].

Mavzuga oid adabiyotlar tahlili. O'zbekiston Respublikasi Prezidenti Sh.M.Mirziyoyev tomonidan oilaning

reproduktiv salomatligi va demografik rivojlanishini ta'minlash, uning farovonligi va xotirjamligini oshirish, zamonaviy oilani rivojlantirish, oiladagi ichki munosabatlar, shaxslararo munosabatlarni, boy madaniy tarixiy meros va an'anaviy oilaviy qadriyatlar muammolari bo'yicha fundamental, amaliy va innovatsion tadqiqotlarni o'tkazish, ular asosida oila institutini mustahkamlash, yoshlarni oilaviy hayotga tayyorlash va oilaviy ajrashishlarning oldini olish hamda oila institutini mustahkamlash bo'yicha, eng avvalo, «Sog'lom oila - sog'lom jamiyat» g'oyasini hayotga tatbiq etishga yo'naltirilgan yagona davlat siyosatini olib borish, notinch va muammoli oilalarga manzilli ko'maklashishni tashkil etish maqsadida «Xotin-qizlarni qo'llab-quvvatlash va oila institutini mustahkamlash sohasidagi faoliyatni tubdan takomillashtirish chora-tadbirlari to'g'risida»gi 2018 - yil 2 - fevraldagi PF-5325-sonli Farmoni, «Jamiyatda ijtimoiy-ma'naviy muhitni sog'lomlashtirish, mahalla institutini yanada qo'llab-quvvatlash hamda oila va xotin-qizlar bilan ishlash tizimini yangi darajaga olib chikish chora-tadbirlari to'g'risida» 2020 - yil 18 - fevraldagi PF-5938-son Farmoni hamda «O'zbekiston Respublikasi Mahalla va oilani qo'llab-quvvatlash vazirligi faoliyatini tashkil etish to'g'risida» 2020 - yil 18 - fevraldagi PQ-4602-son Qarorlar qabul qilindi. Sharqda nikoh bo'sag'asidagi yoshlarni oila deb atalmish muqaddas dargohga, oilaviy hayotga tayyorlashga qadimdan jiddiy ahamiyat berilgan, ko'p asarlarda birinchi navbatda oila muqaddasligi, uni avaylab-asrash zarurligi haqida turli tarbiyaviy ahamiyatga ega bo'lgan fikrlar yoritilgan.

O'zbekistonda oila va oilaviy munosabatlarni mustahkamlashga ta'sir etuvchi ijtimoiy-psixologik omillarni o'zbek olimlaridan G.B.Shumarov, V.M.Karimova, B.M.Umarov, R.S.Samarov, Z.A.Rasulova, M.Utepbergenov, U.Qodirov, N.A.Sog'inov, F.A.Akramova, R.Dushanov, G.Niyazmetova, N.X.Lutfullaeva, R.Abdullayev, H.Abdusamatov, A.E.Kadirova, X.K.Karimov, F.Ro'ziqulov, U.S.Saribaeva, E.N.Sattarov, E.Sh.Usmanov, M.Fayzieva, M.E.Morshinina, G.T.Yadgarova, G.Niyozmetova, N.X.Lutfullaeva va boshqalar tadqiq etganlar [4]. Bo'lajak onalarimiz esa hozirgi kunning yosh qizlaridir. M.X.Fayzievaning ilmiy tadqiqot ishida oila barqarorligiga shaxslararo munosabatlar ta'sirining ijtimoiy-psixologik xususiyatlari bo'yicha oilalarda inqiroz shakllanishining ijtimoiy-psixologik xususiyatlari, oilada shaxslararo munosabat tengligini ta'minlashning ijtimoiy-psixologik mexanizmlari, oilaviy munosabatlarning gumanizatsiyalash imkoniyatlari hamda shaxslararo munosabatni muvofiqlashtirishning psixoterapevtik vositalari o'rganilgan. Tadqiqot natijalariga ko'ra, er-xotinning o'zaro hurmati va ishonchi, bir-birini yaxshi tushunishi, farzandlarning muomala odobi, onglilik va ma'naviy-ahloqiy mavqei, moddiy ta'minlanganligi, rollar taqsimoti oqilligi, jinsiy mutanosiblik oilaviy munosabatlar barqarorligini belgilab berishi aniqlangan [4].

Tadqiqot metodologiyasi. Jamiyat hayotining o'zgarishi, ma'lum jihatdan oilaga, uning a'zolariga bog'liq bo'lganligi bois, bu muammoni o'rganish va tahlil etish dolzarb jarayon hisoblanadi. Har bir millat oila va u bilan bog'liq jarayonga alohida e'tibor qaratib, oila haqidagi

bilimlarni, tasavvurlarni va qadriyatlarni avloddan avlodga yetkazib kelmoqdalar.

Oiladagi muhitning sog'lomligi avvalo ayolga bog'liq bo'lganidek, jamiyatdagi ma'naviy muhitning sog'lomligi bevosita oilaga va oila tarbiyasiga ma'sul bo'lgan onaga bog'liqdir. Bo'lajak onalarimiz esa hozirgi kunning yosh qizlaridir. Qomusiy olimlarimizdan biri Abu Abdulloh Rudakiyning "Qaysi bir millatni yakson qilmoqchi bo'lsangiz, ularning qizlarini - bo'lajak onalarni tarbiyadan chiqaring. Qaysi bir millatni yuksaltirmoqchi bo'lsangiz, ularning qizlarini - bo'lajak onalarini chiroyli tarbiyaga, go'zal axloqqa o'rgating" degan fikri hozirgi kunning ham dolzarb mavzularidandir. Millatning qizlari ilmiy, tarbiyali hamda aqlli, oilaviy hayotga nisbatan har tomonlama tayyor bo'lsa, oiladagi muhit ham sog'lom va oila mustahkam, farovon bo'ladi[4]. Shuning uchun qizlarning oilaviy hayotga ma'naviy-psixologik tayyorgarlik holati, ularning psixologik yetukligi muhim ahamiyatga egadir.

Insonning psixologik yetukligi bu o'z oldiga erishishi muqarrar bo'lgan va imkoniyatlari yetarli bo'lgan maqsadlarni qo'yishi, turli yashash sharoitlariga moslashish, turli hayotiy vaziyatlar va sharoitlarni hushyor baholay olishidir. Albatta, bunday qobiliyatlar bir kunda shakllanmaydi. Ular oilada qizlarga berilgan tarbiya ta'sirida asta-sekinlik bilan shakllanadi. Qiz bola turmush qurgandan so'ng uning ijtimoiy muhitdagi mavqie tubdan o'zgarishi asosida unga nisbatan boshqalarni va o'z-o'ziga bo'lgan munosati o'zgarishi kuzatiladi. Mazkur o'zgarishga nisbatan o'zida ishonchni shakllantira olgan qiz bola yangi oilasida qisqa muddatda o'z o'rniga ega bo'la oladi. Oila qurishga o'zida ishonchni shakllantirishiga eng asosiy turki rolini o'ynovchi omillardan biri bu - o'z-o'ziga yo'riqnoma berishi ya'ni, oilaga tayyorlik holatining har tomonlama o'stirish hisoblaniladi. Yangi kelinlik mavqega moslashish albatta, tajriba va bilimlarga asoslanadi. Shularga ko'ra, har qanday turmush qurish yoshiga yetgan qiz o'zining yutuqlari va kamchiliklarini tafakkurida aqlan tahlil qilib o'zi kelin bo'lgach amalga oshiradigan xatti-harakatlarini tassavur eta olishi kerak.

Yuqoridagilarni inobatga olgan holda, o'zbek qizlarida oilaviy hayot haqidagi tasavvurlarning oila mustahkamligini ta'minlashdagi o'rnini o'rganish maqsadida Jizzax, Samarqand, Surxondaryo viloyatlarida 160 nafar respondentlarda "Qizlarning oilaviy hayot haqidagi tasavvurlarini o'rganish" nomli ijtimoiy-psixologik so'rovnoma o'tkazildi. Qiz bola turmush qurgandan so'ng uning ijtimoiy muhitdagi mavqie tubdan o'zgarishi asosida unga nisbatan boshqalarni va o'z-o'ziga bo'lgan munosati o'zgarishi kuzatiladi [4]. Mazkur o'zgarishga nisbatan o'zida ishonchni shakllantira olgan qiz bola yangi oilasida qisqa muddatda o'z o'rniga ega bo'la oladi. Oila qurishga o'zida ishonchni shakllantirishiga eng asosiy turki rolini o'ynovchi omillardan biri bu - o'z-o'ziga yo'riqnoma berishi ya'ni, oilaga tayyorlik holatining har tomonlama o'stirish hisoblaniladi. Yangi kelinlik mavqega moslashish albatta, tajriba va bilimlarga asoslanadi. Shularga ko'ra, har qanday turmush qurish yoshiga yetgan qiz o'zining yutuqlari va kamchiliklarini tafakkurida aqlan tahlil qilib o'zi kelin bo'lgach amalga oshiradigan xatti-harakatlarini tassavur eta olishi kerak [5].

Sizingcha, oilani mustahkamligida qanday omillar muhim?" nomli savolga bergan javoblari ko'rsatgichi.

Sizingcha, oilani mustahkamligida qanday omillar muhim?		
№	Javoblar	%
.	Oilada bir-birini tushuna olish	45%
.	Moliyaviy farovonlik	2%
.	Muhabbat va ehtiros	5%
.	Mehr, ishonch, sadoqat	38%
.	Mustahkam e'tiqod	5%

	Milliy qadriyatlar	3%
	Hammasi	2%
	Jami	100%

Xulosa va takliflar. Yuqoridagilarni muxtasar qilib ta'kidlash mumkinki, tadqiqotimizda qatnashgan qizlarning oila haqidagi tushuncha va tasavvurlari mustahkam va barqaror oilaviy munosabatlarni ta'minlash bo'yicha ma'naviy-ma'rifiy va psixologik jihatdan yetarli emasligi ayon bo'ladi. Ammo shunga qaramasdan, ularda mustahkam oila qurish istagi yuqoriligi kuzatiladi. Zero, ularning o'z oilaviy

hayoti haqidagi tasavvurlari qanchalik realikka yaqin bo'lsa, oila mustahkamligini ta'minlash imkoniyati shuncha oshadi.

O'zbek oilasining taraqqiyoti va barqarorligi, nikohning qadriyat sifatida avloddan-avlodga o'tib kelish jarayoni tadrifiy tamoyillarga, jamiyat taraqqiyotining ustivor yo'nalishlariga bog'liq holda ro'y beradi. Shuning uchun ham jamiyat taraqqiyotiga doir tamoyillar va qadriyatlar oilalar rivojining ma'naviy-mafkuraviy asosi rolini o'ynaydi.

ADABIYOTLAR

1. Akramova F.A. Oilada sog'lom psixologik muhitni tarkib toptirishning ijtimoiy-psixologik asoslari. O'quv-uslubiy qo'llanma.T., 2014. 185 b.
2. Xodakov N.M. Yosh kelin-kuyovlarga. 3-nashr. – Toshkent, 1990.
3. Oila psixologiyasi: Akademik litsey va kasb-hunar kollejlari o'quvchilari uchun o'quv qo'llanma. / G'.B. Shoumarov tahriri ostida / – Toshkent: Sharq, 2008. – 296 b.
4. Eshmuradov O. E.. Oila mustahkamligini ta'minlashning ijtimoiy-psixologik omillari mavzusidagi psixologiya fanlari bo'yicha falsafa doktori ilmiy darajasini olish uchun tayyorlangan dissertatsiyasi. TDPU xuzuridagi ilmiy kengash 2022
5. Eshmuradov O. E. Oilaviy munosabatlarda shaxs moslashuvchanligi xususiyatining oila mustahkamligiga ta'siri Ta'lim va innovatsion tadqiqotlar xalqaro ilmiy-metodik jurnali
6. DOI: <https://doi.org/10.53885/edinres.2021.21.57.012> (2021 yil Maxsus son) 378 b



Mansur YUNUSOV,
Davlat boshqaruvi akademiyasi dotsenti, PhD
E-mail: mansur-yunus@mail.ru

TDSHU professori, s.f.d S.Saidolimov taqrizi asosida

DEVELOPMENT OF PUBLIC RELATIONS IN THE CIVIL SERVICE

Annotation

This article is about the development of relations with the public in public administration, the development of media literacy in improving the effectiveness of communication with the people, and the effective use of mass media in improving the image of leaders and organizations.

Key words: Media, information, politics, civil servant, public administration, public relations, information service, information policy, society, state.

РАЗВИТИЕ СВЯЗЕЙ С ОБЩЕСТВЕННОСТЬЮ НА ГОСУДАРСТВЕННОЙ СЛУЖБЕ

Аннотация

В этой статье речь идет о развитии отношений с общественностью в государственном управлении, развитии медиаграмотности в повышении эффективности общения с людьми, а также об эффективном использовании средств массовой информации в улучшении имиджа лидеров и организаций.

Ключевые слова: СМИ, информация, политика, государственный служащий, государственное управление, связи с общественностью, информационная служба, информационная политика, общество, государство

DAVLAT XIZMATIDA JAMOATCHILIK BILAN ALOQALARNI RIVOJLANTIRISH

Аннотация

Mazkur maqolada davlat boshqaruvida jamoatchilik bilan aloqlarni rivojlantirish, xalq bilan muloqot samaradorligini oshirishda mediasavodxonlikni rivojlantirish hamda rahbar va tashkilot imijini oshirishda OAVdan samarali foydalanish xususida.

Kalit so'zlar: Ommaviy axborot vositalari, axborot, siyosat, davlat xizmatchisi, davlat boshqaruvi, jamoatchilik bilan aloqalar, axborot xizmati, axborot siyosati, jamiyat, davlat.

Kirish. Hozirgi kunda "media" inson hayotida muhim o'rin tutuvchi hodisa hisoblanadi. U qadriyatlar, ijtimoiy me'yorlar va tartiblar, insonlar xulq-atvorini, hatto ularning hayot ssenariylarini, umuman olganda butun dunyo haqidagi tasavvurni shakllantiradi. Shuning uchun zamonaviy inson axborotni nafaqat ishlab chiqaradi, balki OAV orqali taqdim qilingan ma'lumotlarni iste'mol qiladi. Masalaning muhim jihati shundaki, ushbu fenomen insonning mustaqil faoliyatiga aylanib bormoqda. Mazkur holat, ayniqsa, yoshlar hayotida alohida o'rin tutmoqda. Chunki ularning vaqtlarining katta qismi aynan media tarmoqlarda o'tadi.

Shundan kelib chiqib, muammolarni aniqlashda qaysi bir sohani o'rganishimiz to'g'ri bo'ladi: media yoki axborot sohasinimi? Media savodxonliknimi? Axborot savodxonliginimi?, degan savollar yuzaga keladi. Mazkur savollarga javob topish uchun keling, ushbu ikki tushunchani bir "soyabon" ostida birlashtirgan, mutaxassislar orasida keng tarqalgan umumiy yondashuvga tayanib, media va axborot savodxonligini yaxlitlikda o'rganishga urinib ko'ramiz. Demak, axborot savodxonligi ma'lumotlar ochiqligining ahamiyatini, axborotni baholash va undan foydalanish etikasini, mediasavodxonlik esa, OAV vazifalarini tushunish, ushbu vazifalarni bajarish borasidagi sifat ko'rsatkichini baholash, fikr bildirish manfaatidan kelib chiqqan holda ular bilan ratsional muloqotga chiqish kabilarni o'zida ifoda etadi. Ta'kidlash joiz, turli mamlakatlar mutaxassislari tomonidan "media ta'lim" atamasi ham ko'p ishlatiladi. Ularning nuqtai nazariga ko'ra, ushbu atama media va axborot savodxonligini o'z ichiga oladi.

Zamonaviy jamiyat murakkab va xilma-xildir, boshqaruv qarorlarini qabul qilishga ta'sir qiluvchi omillar soni nihoyatda katta. Shuning uchun bugungi kunda davlat va

munitsipal boshqaruvni direktiv usullar bilan "yuqoridan" amalga oshirish mumkin emas. Tashqi va ichki inqirozlar sharoitida jamiyat barqarorligini pasaytirishga qaratilgan bunday urinishlar. Barqarorlikka intilayotgan hukumat va erkinlik va farovonlikka intilayotgan fuqarolar bir-biriga qarab intilib, milliy, mintaqaviy va mahalliy miqyosda rivojlanish vektorini birgalikda belgilab olishlari kerak.

Mavzuga oid adabiyotlar tahlili. «Imij» atamasi XX asr boshida AQSHda paydo bo'lgan. Dastlabki «imijmeyker»larga dunyo madaniyatini zabt etish va jahonda andoza bo'la oladigan mamlakatning ijobiy imijini yaratish vazifasi yuklatiladi. Mamlakat prezidenti va birinchi xonimining imij andozasi ishlab chiqilgan. Ayni shu paytlarda «amerikacha hayot tarzi» tushunchasining paydo bo'lishi, imijmeykerlarda «butun dunyoni egallash» falsafasini yuzaga keltirgan va shaxsning imijini shakllantirish texnologiyasi ishlab chiqilgan... «Imij» so'zi ilmiy tushuncha sifatida ishlatilayotganiga hali ko'p bo'lmagan bo'lsada, noaniq talqin qilinadi. Bir guruh tadqiqotchilar imijni auditoriya, zamon va makon istiqbollari hisobga olgan holda shakllantirish kerakligini ta'kidlaydilar. Boshqa bir guruh olimlari esa, odamlarning ongi va xatti-harakatini manipulyatsiya qilish vositasi sifatida imijni shakllantirish etika me'yorlariga to'g'ri kelmasligi haqida bahs qiladilar. Bu tushuncha psixologik bilimlarning ko'p qirralarini o'zida birlashtirib, psixologiya, siyosatshunoslik, pedagogika kabi fanlarning turli tarmoqlarida ishlab chiqilgan. Imij nafaqat ko'riladigan obraz, balki shakl va mazmun jihatidan ichki va tashqi yaxlitlikning bir in'ikosi sifatida ham tushuniladi. Ijobiy imijni shakllantirish ko'p mamlakatlar hukumatlari intilishlarining muhim bir bo'laki bo'lib qolmoqda. Bugungi kunda imijga ayniqsa, siyosiy faoliyatda talab kuchaymoqda".

Tadqiqot metodologiyasi. Jamiyatning davlat hokimiyati va boshqaruvi organlariga va ularning siyosatiga munosabatining asosiy ko'rsatkichi ishonchdir. Polsha sotsiologi P.Shtompkaning yozishicha, ishonch sotsial-madaniy hodisa sifatida siyosiy tizim hayotiyiligining zaruriy sharti, fuqarolik jamiyatining eng muhim jihati hisoblanadi? . Amerikalik olim F.Fukuyamaning fikricha, ishonch jamiyat a'zolarining uning boshqa a'zolari o'zini bashorat qilish mumkin bo'lgan, "halol va boshqalarning ehtiyojlariga e'tiborli bo'lishini" kutishi bilan bog'liq. Jamiyat ham davlatga shunday talablar qo'yadi. Ijro etuvchi hokimiyat organlari, rivojlangan davlatlar, jumladan, davlat xizmatchilari fuqarolarga ekspert sifatida ko'proq murojaat qilib, ularni muayyan muammolar yechimini izlashga, nazoratda ishtirok etishga, qonunbuzarliklarni aniqlashga va ularni bartaraf etish yo'llarini taklif qilishga chaqirmoqda. Ilgari mansabdor shaxslar tomonidan bajarilgan funksiyalarning bir qismi bosqichma-bosqich ularni eng yaxshi tarzda bajarishga qodir bo'lgan davlat tuzilmalariga o'tkazilmoqda.

Tahlil va natijalar. Bugun axborot ochiqligi, erkinligi orqali xalqning ovozi eshitishdek mexanizm ishga tushdi. Bu hammaga ham yoqavermaydi. Davlat rahbari Sh.Mirziyoyevning ta'biri bilan aytganda, journalist va blogerlar muammolarni ko'tarib chiqishga yordam bermoqda. Shu boisdan ularga masalani to'g'ri tanlash, to'g'ri tanqid qilish orqali xalqni muammolarini yechishga ko'maklajsadigan ishonch ko'prik sifatida qaralmoqda. Prezident Sh.Mirziyoyevning 2020 - yilda O'zbekiston Respublikasi Oliy Majlisi va Xalqiga yo'llagan Murojaatnomasida "Alohida aytmoqchiman, xalqaro kuzatuvchilar, xorijiy jurnalistlar, o'zimizning ommaviy axborot vositalariga, o'zimizning jurnalistlarga samimiy minnatdorlik bildiraman. Mana, debatlar vaqtida fraksiyalar yoki partiya rahbarlari qizg'in savollarga javob berishga majbur bo'lishdi. Bitta narsani bilinglar, savol bergan ommaviy axborot vositalari ham kechagi OAV emas. Ular ham o'z ustida ishlayapti. Ularning ham saviyasi oshyapti. Ular ham savol berish uchun o'zini qiynab yozadi, ishlaydi, qonunni o'qiydi. Ular har bir partiya chiqargan tashabbuslar bo'yicha o'zining tayyorgarligini ko'rsatdi. Shuning uchun xalqaro kuzatuvchilar, xorijiy jurnalistlar, o'zimizning jurnalistlarga, O'zbekiston ommaviy axborot vositalari vakillariga o'zimizning men o'z minnatdorligimni bildirmoqchiman"- deb ishonch bildirgani ham bugungi kunni ommaviy axborot vositalarisiz tasavvur etishning o'zi bir mushku ekanligini bildirmoqda .

Shunday qilib, davlat organlarida jamoatchilik bilan aloqalar bir martalik hodisa emas, balki davlat boshqaruvining mustaqil sohasi bo'lib, ilmiy-tadqiqot faoliyati, qonun ijodkorligi, tahliliy tahlil va kommunikatsiya makonini barpo etishni o'z ichiga oladi. Bu faoliyat davlatdan professional yondashuv va katta e'tiborni talab qiladi, chunki umuman davlat boshqaruvi samaradorligi ko'p jihatdan uning muvaffaqiyatiga bog'liq.

Statistik ma'lumotlarga ko'ra, zamonaviy rus tilida "PR" tushunchasi ko'proq ishlatiladi va faqat 2-3 hollarda ular jamoatchilik bilan aloqalar haqida gapirishadi. Bu tushunchalar keng, noaniq bo'lib, bir qancha yuqori darajada ixtisoslashgan tushunchalarni o'z ichiga oladi, masalan, "davlat boshqaruvidagi jamoatchilik bilan aloqalar". Ushbu qo'llanmada biz jamoatchilik bilan aloqalar (PR) tushunchasidan tez-tez foydalanamiz.

Aloqa maqsadi bo'yicha CO konsepsiyasining ta'riflarini tasniflash yanada keng tarqalgan.

Idealistik (yoki altruistik) yondashuvga ko'ra, jamiyat, jamoatchilik va tomoshabinlar asosiy o'yinchilar hisoblanadi. SO ning maqsadi

-kompaniyalar yoki davlat tashkilotlariga jamiyat ehtiyojlarini qondirishda yordam berish. Ushbu

yondashuvning klassik vakili mashhur ingliz mutaxassisi Sem Blekdir. Uning ta'rifiga ko'ra, jamoatchilik bilan aloqalar - bu to'liq anglashda haqiqatga asoslangan o'zaro tushunish orqali uyg'unlikka erishish san'ati va fanidir.

Tegishli ta'rif Webster New International lug'atida mavjud: tushuntirish materiallarini tarqatish, almashinuv (ma'lumot) va almashinuvni rivojlantirish orqali shaxs, tashkilot va boshqa odamlar, odamlar guruhlar yoki umuman jamiyat o'rtasida o'zaro tushunish va xayrixohlikni rivojlantirish. reaksiyalarni baholash.

Britaniya Jamoatchilik bilan aloqalar instituti (Institut 01 Public Relations, IPR) PRni "axborotning teng muloqotini ta'minlash bo'yicha tizimli doimiy faoliyat" deb ta'riflaydi.

Ikkinchi yondashuv - murosaga kelish - SO qo'llanilishi ham altruistik, ham pragmatik bo'lishi mumkin bo'lgan texnologiyalar to'plamidir. Shunday qilib, PR, reklama va marketing bo'yicha mutaxassis Frenk Jenkinsning ta'kidlashicha, bu mutlaqo barcha tuzilmalar va sektorlarda qo'llaniladigan "muloqotni tashkil etish shakli".

SO faning klassikasi, amerikalik mutaxassis Edvard Bernays (Edvard G. Bernays, 1891-1995) ularni "jamoatni o'z yondashuvini yoki harakatlarini o'zgartirishga ishonitirishga, shuningdek, tashkilot faoliyatini muvofiqlashtirishga qaratilgan harakatlar" deb ta'riflagan. jamoatchilik manfaatlari bilan va aksincha".

SR sohasidagi kasbiy faoliyatni tartibga soluvchi hujjat bo'lgan Meksika deklaratsiyasi (1978) quyidagi ta'rifni o'z ichiga oladi: "yo'nalishni tahlil qilish, oqibatlarini bashorat qilish, tashkilot rahbarlariga maslahat berish va rejalashtirilgan harakatlar dasturlarini amalga oshirish san'ati va ijtimoiy fan. ham tashkilot manfaati, ham jamoat manfaatlari".

Biz PR tilining o'quv lug'atida berilgan ta'rifga amal qilamiz. Jamoatchilik bilan aloqalar - bu muloqotni ongli ravishda tashkil etish bo'lgan boshqaruv funksiyasi.

Uchinchi umumiy yondashuv pragmatik deb ataladi. Uning so'zlariga ko'ra, SO'ning asosiy o'yinchisi muammolarni hal qiladigan, maksimal foyda keltiradigan, saylovlarda g'alaba qozonadigan, jamoatchilik fikrini shakllantiradigan tashkilotdir. Ushbu yondashuvning klassik vakili amerikalik mutaxassis, "PRning otasi" Ayvi Li (Ivy L. Lee, 1877-1934). U SO ni "tomoshabinlar bilan munosabatlarni muvofiqlashtirish, kompaniya siyosati va uning aniq harakatlarini tanlash, shuningdek, kompaniya manfaatlarini aniqlash hamda jamoatchilik e'tirofi va ishonchiga erishishga qaratilgan boshqaruv" deb ta'riflagan.

Boshqa bir amerikalik mutaxassis Reks Harlou 472 xl ta'rifni o'rganib chiqdi va ular asosida o'zining ta'rifini shakllantirdi: "Ommaviy aloqalar tashkilot va uning jamoatchilik o'rtasida aloqa, o'zaro tushunish, joylashuv va hamkorlikni o'rnatish va qo'llab-quvvatlashga yordam beradigan boshqaruv funktsiyalaridan biridir".

Taniqli rus va ukrainalik mutaxassis Georgiy Pochepstov SO ga quyidagi ta'rifni beradi: CO ning funktsiyalari ta'rifga yondashuvga qarab farqlanadi.

Xulosa va takliflar. Bugun axborot ochiqligi, erkinligi orqali xalqning ovozi eshitishdek mexanizm ishga tushdi. Bu hammaga ham yoqavermaydi. Davlat rahbari Sh.Mirziyoyevning ta'biri bilan aytganda, journalist va blogerlar muammolarni ko'tarib chiqishga yordam bermoqda. Shu boisdan ularga masalani to'g'ri tanlash, to'g'ri tanqid qilish orqali xalqni muammolarini yechishga ko'maklajsadigan ishonch ko'prik sifatida qaralmoqda. Prezident Sh.Mirziyoyevning 2020 - yilda O'zbekiston Respublikasi Oliy Majlisi va Xalqiga yo'llagan Murojaatnomasida "Alohida aytmoqchiman, xalqaro kuzatuvchilar, xorijiy jurnalistlar, o'zimizning ommaviy axborot vositalariga, o'zimizning jurnalistlarga samimiy minnatdorlik bildiraman. Mana, debatlar vaqtida fraksiyalar yoki partiya rahbarlari qizg'in savollarga javob berishga

majbur bo'lishdi. Bitta narsani bilinglar, savol bergan ommaviy axborot vositalari ham kechagi OAV emas. Ular ham o'z ustida ishlayapti. Ularning ham saviyasi oshyapti. Ular ham savol berish uchun o'zini qiynab yozadi, ishlaydi, qonunni o'qiydi. Ular har bir partiya chiqargan tashabbuslar bo'yicha o'zining tayyorgarligini ko'rsatdi. Shuning uchun xalqaro kuzatuvchilar, xorijiy jurnalistlar, o'zimizning jurnalistlarga, O'zbekiston ommaviy axborot vositalari vakillariga o'zimizning men o'z minnatdorchiligimni bildirmoqchiman"- deb ishonch bildirgani ham bugungi kuni ommaviy axborot vositalarisiz tasavvur etishning o'zi bir mushku ekanligini bildirmoqda.

Jamiyatning ishonchi davlat organlari faoliyati to'g'risida olingan ma'lumotlarning qanchalik muhim, maqsadga muvofiq va tushunarli bo'lishiga bog'liq. Hokimiyatga ishonch rejimini yaratish uchun jamiyat bilan konstruktiv muloqotni ta'minlovchi aloqa tizimini yaratish muhim ahamiyatga ega. Zamonaviy dunyoda ommaviy axborot vositalarining roli o'zgarmoqda, hokimiyat va

ommaviy axborot vositalari o'rtasidagi o'zaro munosabatlarning xususiyatlari, muammolari va samaradorligi qanday. Alohida-alohida, davlat organlarining matbuot bilan aloqalar bo'yicha mutaxassislari va bo'linmalarining vazifalari, davlat organlari va ommaviy axborot vositalarining o'zaro hamkorligi shakllari hamda matbuot uchun tadbirlar o'rganiladi nafaqat professional jurnalistlar va siyosatchilar, balki davlat boshqaruvidagi oddiy amaldorlar uchun ham foydali bo'lishi mumkin bo'lgan notiqlik tamoyillari o'rganiladi. Ko'pincha bu ishchilar bo'lim boshliqlari yoki ommaviy axborot vositalari bilan aloqalar bo'yicha mutaxassislarning nutqlari uchun materiallarni tayyorlash bilan shug'ullanadilar, lekin ba'zida ular o'zlari auditoriya bilan gaplashishga majbur bo'lishadi. Zamonaviy davlat xizmatchisi, mahalliy o'zini-o'zi boshqarish organi, davlat tashkiloti xodimi o'z fikrlarini malakali va oqilona ifoda etishi, his-tuyg'ularini boshqarishi va odamlar bilan muloqotda xushmuomalalik ko'rsatishi kerak.

ADABIYOTLAR

1. Болиев Э. Жамоатчилик фикри: ҳар қандай қонунни мукамаллаштиришга хизмат қилади. //Халқ сўзи, 2005. 5 май
2. Бекмуродов М. Ўзбекистонда жамоатчилик фикри. –Т.: Фан, 1999.
3. Блэк С. Введение в публик рилейшнз. –Ростов-на-Дону, 1998.
4. Berneys E. L. The Later Years. Public Relations Insights 1956-1986.-Rhinebeck: Free Press, 1986.
5. Бутрин Д. Год открытых дверей. //Коммерсантъ. –2002, 24 декабрь.
6. Гульбинский Н., Сорокина Е. Краткий курс для эффективных политиков. – Аванти, 1999.
7. Гундарин М.В. Теория и практика связей с общественностью: основы медиа-релейшнз. Учеб. пособие. –М.: Форум: инфра-м, 2007.
8. Засурский Я.Н. Испытание свободой. Российская журналистика: 1990-2004. – М.: Изд-во Моск. ун-та, 2004.