



Shaxnoza ABDUQAHHAROVA,
Qarshi davlat universiteti tadqiqotchisi

QarDU dotsenti, psi.f.d B.Jurayev taqrizi asosida

ESHITISHDA NUQSONI BOR O'SMIR O'QUVCHILARDA EMOTSIONAL-FRUSTRATSION XUSUSIYATLAR NAMOYON BO'LISHINING PSIXULQOGIK DETERMINANTLARI

Аннотация

Ushbu maqolada emotsional-frustratsion xususiyatlar tushunchasining psixulqogik tabiati keltirilgan. Jumladan, emotsional-frustratsion xususiyatlarni o'rganishning psixulqogik ilmiy-nazariy asoslari asosida yoritib berilgan. Nazariy tahlil asosida eshitishda nuqsoni bor o'smir o'quvchilarda emotsional-frustratsion xususiyatlar namoyon bo'lishining psixulqogik determinantlari tahlil etilgan.

Kalit so'zlar: Emotsional-frustratsion xususiyat, o'smir o'quvchi, determinant, psixulqogik ta'sir.

ПСИХОЛОГИЧЕСКИЕ ДЕТЕРМИНАНТЫ ВОЗНИКНОВЕНИЯ ЭМОЦИОНАЛЬНО-ФРУСТРАЦИОННЫХ ХАРАКТЕРИСТИК У СТУДЕНТОВ-ПОДРОСТКОВ С ДЕФЕКТАМИ СЛЮХА

Аннотация

В данной статье представлена психологическая природа понятия эмоционально-фрустрационные свойства. В частности, освещены психологические научно-теоретические основы изучения эмоционально-фрустрационных свойств. На основе теоретического анализа были проанализированы психологические детерминанты проявления эмоционально-фрустрационных черт у учащихся-подростков с нарушениями слуха.

Ключевые слова: Эмоционально-фрустрационная характеристика, ученик-подросток, детерминант, психологическое воздействие.

PSYCHOLOGICAL DETERMINANTS OF THE APPEARANCE OF EMOTIONAL-FRUSTRATION CHARACTERISTICS IN TEENAGE STUDENTS WITH HEARING DEFECTS

Annotation

This article presents the psychological nature of the concept of emotional-frustrating properties. In particular, it is illuminated on the basis of the psychological scientific-theoretical foundations of the study of emotional-frustrating features. Based on theoretical analysis, psychological determinants of the manifestation of emotional-frustrating properties in adolescent students with hearing impairments have been analyzed.

Key words: Emotional-frustrating trait, adolescent student, determinant, psychological impact.

Kirish. Hozirga qadar, emotsional-frustratsion xususiyatlar muammosi bo'yicha ko'plab ilmiy konsepsiyalar va yondoshuvlar mavjud bo'lsada, hali-hanuz uni tushuntiruvchi yagona ta'rif mavjud emas. Shuning uchun, insonga xos emotsional-frustratsion xususiyatlar va uning shakllanishi masalasi bilan bog'liq qarashlarda bir qancha qarama-qarshi fikrlar mavjud.

O.N.Pervushina o'z asarlarida emotsional-frustratsion xususiyatlar rivojlanishiga alohida e'tibor qaratib, mazkur ikki jarayonni atrof-muhit talablariga reaksiya berish va tartibga solish funksiyalarni bajaruvchi psixik unsurlar sifatida ta'riflaydi[1]. Muallifning mulohazalariga ko'ra, reaksiya berish darajasi yuqori bo'lgan jarayonlar sifatida dastlab kognitiv jarayonlar tan olinsa, ikkinchidan esa, hissiy soha va irodaviy xususiyatlar tan olinadi. A.D.Alferovning xulosalariga ko'ra, kognitiv jarayonlar atrof - muhit ma'lumotlarini o'zlashtirishning eng muhim mexanizmlaridan biri bo'lsa, keyingi holatda esa, emotsional-frustratsion xususiyatlar inson xatti - harakatlarini boshqarish va tartibga solishning yuqori darajadagi tashkil etuvchilaridir[2].

A.G.Maklakovanning aniqlashicha, emotsional-frustratsion xususiyatlarning majmui quyidagilarni o'z ichiga oladi[3]:

1.Maqsadlilik - inson harakatlarini belgilangan maqsadlarga nisbatan bo'ysundirish qobiliyatidir. Shaxsiyatning eng muhim xususiyati bo'lgan maqsadga muvofiqlik, boshqa irodali sifatning mazmuni va shakllanish darajasini belgilab beradi. Psixulqogiyada

strategik va taktik maqsadlilik ham ajratiladi. Strategik maqsadlar insonning butun hayoti davomidagi ma'lum tamoyillari va ideallariga yetakchilik qilish qobiliyati bilan bog'liqdir. Taktik maqsadlar- individual harakatlar uchun aniq, real maqsadlarni belgilash va ijro etish hamda ulardan chalg'imaslik qobiliyati bilan xarakterlanadi. Maqsadlilik sifati barcha soha egalari uchun xos bo'lgan irodaviy xususiyat sanalib, u orqali inson kelajagining istiqbol rejalarini amalga oshiriladi;

2.Tashabbuskorlik - insonning ijodiy ishlash qobiliyati sifatida tan olinib, u o'z tashabbusi bilan barcha harakatlarni amalga oshiradi. Bunga misol qilib, muvaffaqiyatli faoliyatning namoyon bo'lishi, itirochilik, topqirlik, zukkolik bilan birga yangi faoliyat turlariga nisbatan ichki istaklarning tan olinishi kabilarni kiritish mumkin. I.V.Plaxotnikovanning so'zlariga ko'ra, tashabbuskorlikning pasayishi harakatizlik, passivlik kabi tushunchalar bilan tavsiflanadi. Shuningdek, insonda tashabbusning yetishmasligi ko'proq, boshqa insonlardan yo'l-yo'riq kutish, boshqalarning yordamiga tayanish kabilarni bilan tavsiflanadi. Shu bois, har bir inson o'z faoliyati o'zini o'zini faollashtira olishi va o'z ustida ishlash qobiliyatiga ega bo'lishi kerak;

3.Mustaqillik - shaxsning avtonom mazmunidagi qobiliyati bo'lib, mazkur xususiyat yordamisiz inson hech bir muvaffaqiyatga erisha olmaydi. R.F.Baumesterning so'zlariga ko'ra, mustaqillik sifati mazmunan, insonda shakllangan tashqi ta'sirlarga qarshilik ko'rsata olish ko'nikmasi va boshqalarning maslahat va takliflariga tanqidiy

| Shkalalar | Muammoni echish | Ijtimoiy qo'llab-quvvatlashni qidirish | Muammodan qochish | Samimiylik (tanqidiy tafakkur) |
|--|-----------------|--|-------------------|--------------------------------|
| O'z his-tuyg'ularini anglash | 0,457* | 0,578** | -0,240 | 0,589** |
| O'z his-tuyg'ularini boshqarish | 0,489* | -0,467* | 0,235 | 0,476* |
| Boshqalarning his-tuyg'ularini anglash | 0,140 | 0,426* | 0,530** | 0,547** |
| Boshqalarning his-tuyg'ularini boshqarish | 0,138 | 0,477* | 0,240 | 0,575** |
| Emotsional intellektning ichki shaxsiy jihati | 0,472* | 0,160 | -0,245 | 0,473* |
| Emotsional intellektning shaxslararo jihati | 0,590** | 0,297 | -0,586** | 0,557** |
| Emotsional intellektning integral ko'rsatkichi | 0,224 | 0,434* | 0,579** | 0,445* |

Izoh: * – $p \leq 0,05$; ** – $p \leq 0,01$; *** – $p \leq 0,001$.

Emotsional intellekt va koping-indikator sifatlar so'rovnomalari o'zaro aloqasini o'rganishga qaratilgan natijalarga ko'ra, birinchi shkala o'z his-tuyg'ularini anglash shkalasi muammoni yechish, ijtimoiy qo'llab-quvvatlashni qidirish va samimiylik (tanqidiy tafakkur) shkalalari bilan, o'z his-tuyg'ularini boshqarish shkalasi muammoni yechish, ijtimoiy qo'llab-quvvatlashni qidirish va samimiylik (tanqidiy tafakkur) shkalalari bilan, boshqalarning his-tuyg'ularini anglash shkalasi ijtimoiy qo'llab-quvvatlashni qidirish, muammodan qochish va samimiylik (tanqidiy tafakkur) shkalalari bilan, boshqalarning his-tuyg'ularini boshqarish shkalasi ijtimoiy qo'llab-quvvatlashni qidirish va samimiylik (tanqidiy tafakkur) shkalalari bilan, emotsional intellektning ichki shaxsiy jihati shkalasi muammoni echish va samimiylik (tanqidiy tafakkur) shkalalari bilan, emotsional intellektning

shaxslararo jihati shkalasi muammoni echish, ijtimoiy qo'llab-quvvatlashni qidirish va samimiylik (tanqidiy tafakkur) shkalalari bilan, emotsional intellektning integral ko'rsatkichi shkalasi ijtimoiy qo'llab-quvvatlashni qidirish, muammodan qochish va samimiylik (tanqidiy tafakkur) kabi shkalalar bilan o'zaro musbat va manfiy aloqaga kirishgan.

Xulosa. Eshitishda nuqsoni bor o'smir o'quvchilarda emotsional xususiyatlarni shakllantirishda zarur bo'lgan bir qator sifatlar ya'ni o'quv faoliyatga chidamlilik, emotsional-intellektual faollik, o'zini va atrofdagilarni tushunish, o'z his-tuyg'ularini anglash, boshqalarning his-tuyg'ularini sezish, emotsional kechinmalarini boshqarish, emotsional vaziyatlarda hamda muloqot jarayonida o'zini nazorat qilish kabilar yordam berishi aniqlandi.

ADABIYOTLAR

1. Первушина О.Н. Психология развития и возрастная психология: Методические указания / Первушина. О.Н. - Новосибирск: Научно-учебный центр психологии НГУ, 2009. – С.56.
2. Алферов А.Д. Психология развития школьников: Учебное пособие для вузов. - Ростов-на-Дону, 2010. – С.63.
3. Маклаков А.Г. Общая психология : учебник для вузов / А.Г. Маклаков. – Санкт-Петербург, 2011. – С.156.
4. Baumeister R.F. Ego depletion and self-control failure: An energy model of the self's executive function // Self and identity, 2002, Vol.1.P.129-136.
5. Милютин Е.Л. Особенности эмоционально-волевой регуляции в условиях внутреннего конфликта. – Киев, 1998. – С.26.
6. Фещенко Е.К. Возрастно-половые особенности самооценки волевых качеств / Е.К. Фещенко. - СПб., 2007. – С.104.
7. Селиванов В.И. Основные подходы к психологическому исследованию волевой активности личности / В.И. Селиванов // Экспериментальные исследования волевой активности. - Рязань, 1996. – С. 3-23.
8. Бреслав Г.М. Эмоциональные особенности формирования личности в детстве. Норма и отклонение. - М.: Педагогика, 1990. – С.52.



Lola ABDULLAYEVA,

Samarkand state institute of foreign languages Associate professor of English language Theoretical Aspects Department
E-mail: lola.abdullaeva1979@gmail.com

Based on the review of SamSIFL Doctor of Philosophy, associate professor M.M.Oblokulova

SOCIOCULTURAL COMPETENCY AND FOREIGN LANGUAGE COMMUNICATIVE COMPETENCE

Annotation

This article deals with the sociocultural competence in teaching foreign languages and uses it in communicative competence. In addition, author provides theoretical background of sociocultural competence from prominent scholars who proposes different views concerned the topic. The concept of sociocultural competence is complex from a methodology standpoint and is an integral part of foreign language communicative competence. Its content includes knowledge, skills, and abilities that form the functional and substantive basis of sociocultural competence and ensure effective communication in accordance with the norms of speech and non-speech behavior of native speakers.

Key words: Competence, grammatical, linguistic competence, sociocultural competence, socio-cultural field, field of socio-cultural knowledge.

СОЦИОКУЛЬТУРНАЯ КОМПЕТЕНТНОСТЬ И ИНОЯЗЫЧНАЯ КОММУНИКАТИВНАЯ КОМПЕТЕНЦИЯ

Аннотация

В данной статье рассматривается социокультурная компетентность при обучении иностранным языкам и ее использование в коммуникативной компетенции. Кроме того, автор приводит теоретические основы социокультурной компетентности от выдающихся ученых, которые предлагают различные точки зрения на эту тему. Понятие социокультурной компетентности является сложным с методологической точки зрения и является неотъемлемой частью иноязычной коммуникативной компетенции. Его содержание включает знания, навыки и умения, которые формируют функциональную и содержательную основу социокультурной компетентности и обеспечивают эффективное общение в соответствии с нормами речевого и неречевого поведения носителей языка.

Ключевые слова: Компетентность, грамматическая, лингвистическая компетентность, социокультурная компетентность, социокультурное поле, область социокультурных знаний.

IJTIMOYIY-MADANIY KOMPETENSIYA VA CHET TILINING KOMMUNIKATIV KOMPETENSIYASI

Аннотация

Ushbu maqolada chet tillarini o‘qitishda ijtimoiy-madaniy kompetentsiya va undan kommunikativ kompetentsiyada foydalanish ko‘rib chiqilgan. Bundan tashqari, muallif ushbu mavzu bo‘yicha turli nuqtayi nazarlarni taklif qiladigan taniqli olimlarning ijtimoiy-madaniy kompetentsiyasining nazariy asoslarini keltirgan. Ijtimoiy-madaniy kompetentsiya tushunchasi metodologik nuqtayi nazardan murakkab va xorijiy kommunikativ kompetentsiyaning ajralmas qismidir. Uning mazmuni ijtimoiy-madaniy kompetentsiyaning funksional va mazmunli asosini tashkil etadigan va ona tilida so‘zlashuvchilarning nutq va nutqsiz xatti-harakatlari me‘yorlariga muvofiq samarali muloqotni ta‘minlaydigan bilim, ko‘nikmalarni o‘z ichiga oladi.

Kalit so‘zlar: Kompetentsiya, grammatik, lingvistik kompetentsiya, ijtimoiy-madaniy kompetentsiya, ijtimoiy-madaniy soha, ijtimoiy-madaniy bilimlar sohasi.

Introduction. In connection to the practice of teaching foreign languages, the emergence and evolution of the idea of “competence” mostly reflect the origins of this term in linguistics. Following the publication of Noem Chomsky’s works, which established the theory of generative grammars and the theory of formal languages as a subfield of mathematical logic and in connection with the study of generative grammar’s problems, the term “competence” was brought back into the conceptual apparatus and became widely used in modern methodology [1].

Literature review. The setting for the separation of the notions of “competence” and “competence” is the foundation for identifying the content of the key categories of the competence approach [N. I. Almazova, Yu. V. Eremin, I. A. Zimnaya, M. P. Pushkova, T. M. Tatarina, A. N. Shchukin, etc.]. M.P. Pushkova contends in his research that “competence is a derived concept from competence and denotes the scope of application of knowledge, skills, and abilities of a person, while competence is semantically the primary category representing their internalized totality, system” [2] “Competence” is the capacity and readiness to

consistently use newly acquired information, talents, and personal qualities while carrying out tasks [3]. The definition of “competence” given by dictionaries is “a set of knowledge, skills, and abilities formed in the process of learning a particular discipline, as well as the ability to perform any activity”. This definition is derived from the Latin *competentis* capable. Originally, the phrase referred to the capacity required to engage in a certain, mostly linguistic activity in one’s mother tongue. A competent speaker or listener, according to N. Chomsky, should be able to: a) form/understand an infinite number of sentences using models; and b) make a judgment about the speech, that is, recognize a formal similarity or difference between the meanings of two phrases.

The writings of J. McCrosky, who claims that “the effectiveness of communication is neither a necessary nor a sufficient condition for assessing competence”, have upheld the traditions of the N. Chomsky school in equating competence with knowledge. A person might be competent without being effective and effective without being competent [5].

In order to broaden this idea as well as its structure, more study on communicative skill was conducted. R. Campbell and R. Welz, who correctly believe that the correspondence of statements to the context is much more important than its grammatical correctness, noted in their works that N. Chomsky's concept of competence does not include an assessment of the relevance of a statement in a specific context and its socio-cultural significance. They were the ones who first used the phrase "communicative competence" to characterize the larger idea of competence, as opposed to N. Chomsky's more constrained "grammatical" competence [6].

D. Himes made a significant contribution to the growth of the theory of competence by first including culture into the idea of competence. He proposes a new model because he thinks N. Chomsky's "competence" overlooks grammatical rules and includes sociolinguistic and utterance competence in addition to grammatical competence [7].

Research methodology. It should be mentioned that since the concept's inception and inclusion in the terminological framework of the theory of teaching foreign languages, the issue directly connected to the study of the component composition of communicative competence has attracted attention. Such studies had a propensity in the 1970s to contrast communicative competence with "grammatical" or "linguistic" competence, which was seen as one of the elements of a more comprehensive definition of communicative competence. The success of communication is heavily reliant on the communicant's willingness and desire to express his thoughts in a foreign language, according to S. Savignon, who defined communicative competence as "the ability to function in a real communication environment, that is, in a dynamic exchange of information, where linguistic competence must adapt to the reception of extensive information (both linguistic and paralinguistic in nature) from the side of one interlocutor or more". The works of M. Kanel and M. Svein, who added 4 components in its composition-competencies, further extend the idea of communicative competence. This model of the structure of communication competence has prompted more study in this field. It divides communicative competence into four categories: 1) grammatical competence, 2) sociolinguistic competence, 3) discursive competence, or utterance competence, and 4) strategic competence.

Analysis and results. I. L. Bim defines socio-cultural competency as behavioral, comprising etiquette proficiency and awareness of the socio-cultural environment [9]. According to P.V. Sysoev, sociocultural competency includes a variety of value orientations, behavioral models, conventions and traditions, and linguistic components unique to a particular civilization [10].

I.E. Riske asserts that socio-cultural competence, which encompasses such distinctive characteristics of society and its culture that are present in the communication conduct of its members, is also regarded to be a component of communicative ability [11]. Socio-cultural competency is, in the words of G.V. Elizarova, "... a complex of knowledge about values, beliefs, behavioral patterns, customs, traditions, language, and cultural achievements peculiar to a certain society and characterizing it" [12]. Sociocultural competence, in Van Eck's words, is "... awareness of how the sociocultural context influences the choice and communicative effect of linguistic forms" [13].

I.E. Riske asserts that socio-cultural competence, which encompasses such distinctive characteristics of society and its culture that are found in the communication conduct of its members [10], is also regarded to be a component of communicative ability. Socio-cultural competency is, in the words of G.V. Elizarova, "... a complex of knowledge about

values, beliefs, behavioral patterns, customs, traditions, language, and cultural achievements peculiar to a certain society and characterizing it" [11]. Sociocultural competence, in Van Eck's words, is "... awareness of how the sociocultural context influences the choice and communicative effect of linguistic forms" [12].

According to D.S. Melnikova, socio-cultural competence is "the ability to conduct adequate foreign language communication in accordance with the norms and rules of communication typical of a certain socio-cultural context of a foreign-language society", with the socio-cultural context being an interconnected complex of cultural elements like traditions, customs, values, mores, beliefs, cultural achievements, and social elements like rules, norms of speech and non-speech. [13].

O.N. Igna focuses on a definition of socio-cultural competency that says "only a certain degree of familiarity with the socio-cultural context in which the language is used" [14] based on the unique aspects of attending a technical institution.

Socio-cultural competence, according to E.N. Solovova, "presupposes knowledge of the history and modernity of the country of the language being studied; implies familiarity of the student with the national and cultural specifics of speech behavior; and implies the ability to use those elements of the socio-cultural context that are relevant for the generation and perception of speech from the point of view of native speakers; it is an instrument of education of an internationally minded student body" [15].

N.N. Efremova is correct in her assessment that communication is substantially hampered by a lack of socio-cultural competency abilities [16]. It should be underlined that, because it should permeate every step of teaching a foreign language, the development of socio-cultural competency cannot be limited to the development of only universal notions about the world.

I.A. Smolyannikova offers the idea of a "socio-cultural field" or "field of socio-cultural knowledge" to describe knowledge that reflects the socio-cultural features of a foreign medium by drawing an analogy with the information field. When taking into account the fundamental idea, which is based on the examination of research that shows socioculturally defined information is essential for communicating in a foreign language, namely:

knowledge of the cultural context of the country of the language being studied,

knowledge of the means of verbal and non-verbal communication,

knowledge of strategies for pragmatic goals, which correlates with the approach of D.I. Izarenkov; J.L. Trim, D. Coste, B. North, J. Sheils, A.S. Palmer, P.J.M. Groot, G.A. Trosper and M. Canale & M. Swain [17].

I.A. Smolyannikova came to the conclusion that the first two levels of communicative competence, which include knowledge of the cultural context of the country of the language being studied and the means of verbal and nonverbal communication, most closely reflect socio-cultural and sociolinguistic competencies. In this study, we're interested in how socio-cultural competence is described in several iterations of the communicative competence component composition.

According to the dictionary of methodological terms [4], socio-cultural competence is the ability to use elements of the socio-cultural context that are pertinent for the generation and perception of speech from the point of view of native speakers, such as customs, rules, norms, social conventions, rituals, social stereotypes, regional knowledge, etc. It also includes knowledge of the national-cultural specifics of speech behavior.

Given the broad definition of socio-cultural competence, it is unclear how this concept should be used to describe how high school seniors develop their socio-cultural competence using the example of an optional languages course and the explanation of its functional and conceptual underpinnings.

We believe that socio-cultural competence is actually a tool for educating a person who is aware of the interdependence and integrity of the world and the need for intercultural cooperation, having the ability to communicate in foreign languages, and based on two premises: first, the definition of competence, which is considered to be the ability to carry out certain activities; and second, taking into account the fact that socio-cultural competence is a structural component of communicative competence.

There is a distinct hint in the paper that the communicative language competence described in the "Pan-European Competence" needs more research. Thus, it is being considered [18] whether to include a strategic component that coordinates the interplay of other components.

Conclusion. Without linguistic and cultural expertise, intercultural communication is impossible. Language and culture are intricately intertwined, making it difficult to analyze a nation's culture without being familiar with its native tongue. We think that sociocultural competency plays a crucial role in intercultural communication since it is difficult to teach a language without taking cultural considerations into account.

LITERATURE

1. Chomsky N. Aspects of the theory of syntax. – NY: MIT Press, 1965. – 95 p.
2. Пушкова М. П. Педагогические основы развития социокультурной компетенции будущего учителя (В процессе изучения иностранного языка): Дис... канд. пед. наук: 13.00.01/ М.П. Пушкова. – Иркутск, 2001. – 185 с.
3. Татарина Т.М. Формирование иноязычной профессионально ориентированной коммуникативной компетентности у студентов исторического факультета: (на материале английского языка): автореф. дис... канд. пед. наук: 13.00.02 / Т.М.Татарина. – СПб, 2009. – 24 с.
4. Азимов Э.Г., Щукин, А.Н. Новый словарь методических терминов и понятий (теория и практика обучения языкам). – М.: Издательство ИКАР, 2009. © Электронная версия, ГРАМОТА.РУ, 2010.
5. McCroskey J.C. Communication Competence and Performance: A Research and Pedagogical Perspective// Communication Education, 1982. – No 31. – P. 1 – 8.
6. Campbell R. Wales R. The Study of Language Acquisition. // Lyons J., (ed.) New Horizons in Linguistics. – Harmondsworth: Penguin Books, 1970. – P. 242 – 260.
7. Hymes, D. On Communicative Competence. // Pride, J. B. and Holmes, J. (eds.) Sociolinguistics. – Harmondsworth: Penguin Books, 1972. – P. 269 – 293.
8. Savignon, S. Communicative competence. Theory and Classroom Practice: Texts and contexts in 2 language learning. – NY.: The McGraw Hill Companies, 1997. – 98 p.
9. Sysoyev, Pavel V., Millrood, Radislav P. The Vital Role of Sociocultural Competence in International Business Contacts. // ESP RUSSIA. A Newsletter for Russian Teachers of English for Specific Purposes. – 1997. – N6, December. – P.7 – 11.
10. Рискс, И.Э. Формирование социокультурной компетенции у учащихся старшей ступени обучения на материале англоязычной поэзии: Дис... канд. пед. наук: 13.00.02 / И.Э. Рискс. – С-Пб.: РГПУ, 2000. – 259 с.
11. Елизарова Г.В. О природе социокультурной компетенции // Слово, предложение и текст как интерпретирующие системы. Studia Linguistica 8. – СПб.: Тригон, 1998. – С. 25-31.
12. Van Ek J.A. Objectives for Foreign Language Learning, Project 12. Learning and Teaching Modern Languages for Communication. Vol.1: Scopes. – Council of Europe. Council for Cultural Cooperation. – Strasburg, 1986, Vol.2, 1987. – p.65.
13. Мельникова Д.С. Формирование иноязычной социокультурной компетенции студентов художественно-графического факультета педагогического университета (на материале английского языка): Дис... канд. пед. наук: 13.00.02 / Д.С.Мельникова. – СПб., 2005. – 243 л.
14. Игна, О. Н. Развитие социокультурной компетенции студентов на основе аутентичных материалов при профессионально-ориентированном обучении иноязычному общению (немецкий язык, технический вуз): Дис... канд. пед. наук: 13.00.02. / О.Н. Игна.– Томск, 2003. – 186 с, ил.
15. Соловова, Е.Н. Методика обучения иностранным языкам: Учебное пособие. – М.: Просвещение, 2003. – 237 с.
16. Ефремова Н. Н. Формирование социокультурной компетенции учащихся старших классов гимназии в процессе изучения иностранного языка: Автореф... канд. пед. наук: 13.00.02 / Н.Н.Ефремова. – Чебоксары, 2008. – 20 с.
17. Смольяникова И.А. Формирование иноязычной компетенции в социокультурном пространстве диалога: (На основе использ. информац. и коммуникац. технологий): Дис... канд. пед. наук: 13.00.02 / И.А.Смольяникова. – М., 2003. – 227 с.
18. Симкин В. Н. Современные языки: изучение, обучение, оценка. Общеввропейская компетенция. / В. Н. Симкин // Иностранные языки в школе. – 1998. – № 3. – С. 82 – 86, 92.



UDK: 004.921: 924

Husan ARZIQULOV,
Navoiy davlat pedagogika instituti o'qituvchisi
E-mail: arziqulovhusannormurodovich@gmail.com

NavDPI dotsenti, p.f.d U.Mirsanov taqrizi asosida

FUTURE MATHEMATICS AND INFORMATICS GRAPHIC COMPETENCE OF ITS TEACHERS PRACTICAL EFFECTIVENESS OF INFORMATION AND EDUCATIONAL ENVIRONMENTS IN DEVELOPMENT

Annotation

In this article on improving the effectiveness of teaching subjects information-educational environments, educational portals and educational websites options are listed. As well as future mathematics and informatics information and education in the development of graphic competence of its teachers the practical efficiency of their environment is illuminated. At the same time in this article graphic competence of future teachers of mathematics and informatics the effectiveness of the proposed information and educational environment for development experimental and test work on detection was carried out. Its efficiency level is Proved using the Student-Fisher criterion.

Keywords: Global network, information and educational environment, website, education platform, credit-module, competence, graphics software.

ПРАКТИЧЕСКАЯ ЭФФЕКТИВНОСТЬ ИНФОРМАЦИОННО-ОБРАЗОВАТЕЛЬНОЙ СРЕДЫ В ФОРМИРОВАНИИ ГРАФИЧЕСКОЙ КОМПЕТЕНЦИИ БУДУЩИХ УЧИТЕЛЕЙ МАТЕМАТИКИ И ИНФОРМАТИКИ

Аннотация

В данной статье представлены информационно-образовательные среды, образовательные порталы и возможности образовательных веб-сайтов в повышении эффективности преподавания предметов. Также выделена практическая эффективность информационно-образовательных сред в развитии графической компетентности будущих учителей математики и информатики. В то же время в данной статье была проведена экспериментальная работа по определению эффективности предлагаемой информационно-образовательной среды для развития графической компетентности будущих учителей математики и информатики. Степень его эффективности доказана с помощью критерия Стъудента-Фишера.

Ключевые слова: Глобальная сеть, информационно-образовательная среда, веб-сайт, образовательная платформа, кредитный модуль, компетенции, графическая программа.

BO'LAJAK MATEMATIKA VA INFORMATIKA O'QITUVCHILARINING GRAFIK KOMPETENTLIGINI RIVOJLANTIRISHDA AXBOROT-TA'LIM MUHITLARINING AMALIY SAMARADORLIGI

Annotatsiya

Ushbu maqolada fanlarni o'qitish samaradorligini oshirishda axborot-ta'lim muhitlarini, ta'lim portallarini va ta'limiy web-saytlarining imkoniyatlari keltirilgan. Shuningdek, bo'lajak matematika va informatika o'qituvchilarining grafik kompetentligini rivojlantirishda axborot-ta'lim muhitlarining amaliy samaradorligi yoritilgan. Shu bilan birga mazkur maqolada bo'lajak matematika va informatika o'qituvchilarining grafik kompetentligini rivojlantirish uchun taklif etilayotgan axborot-ta'lim muhitining samaradorligini aniqlash bo'yicha tajriba-sinov ishlari olib borilgan. Uning samaradorlik darajasi Student-Fisher kriteriyasidan foydalanib isbotlangan.

Kalit so'zlar: Global tarmoq, axborot-ta'lim muhiti, web-sayt, ta'lim platformasi, kredit-modul, kompetentlik, grafik dastur.

Kirish. Bugungi kunda oliy ta'lim muassasalari kredit-modul tizimiga o'tganligi tufayli auditoriya mashg'ulotlari qisqartirilib, mustaqil ta'lim soatining ulush oshishiga olib keldi [1]. Bu esa o'z navbatida bo'lajak mutaxassislarning, jumladan bo'lajak matematika va informatika o'qituvchilarning kompetentligini rivojlantirish uchun mustaqil ravishda ta'lim olishga e'tibor qaratishni taqozo etadi. Bo'lajak matematika va informatika o'qituvchilarning mustaqil ta'lim olishni samarali tashkil etishda va ularning kasbiy kompetentligini rivojlantirishda global tarmoqning manzillariga joylashtirilgan axborot-ta'lim muhitlaridan, ta'lim platformalaridan, masofaviy o'qitish tizimlaridan foydalanish samarali hisoblanadi.

Mavzuga oid adabiyotlar tahlili. Fanlarni o'qitish samaradorligini oshirishda va talabalarning kompetentligini rivojlantirishda ta'limiy web-saytlar, ta'lim platformalari va axborot-ta'lim muhitlarini yaratish nazariyasi va amaliyoti, masofaviy o'qitish tizimlaridan foydalanish muammolari,

elektron ta'lim resurslardan foydalanish mexanizmlariga oid tadqiqotlar T.P.Avanesova, A.V.Solovov, YE.V.Yazikova, I.N.Rozina, I.V.Rober, A.V.Solovov, S.A.Shchennikov, J.I.K.Raitskaya, P.V.Sisoyev, A.A. Dragunova, A.V.Filatova, A.P.Avrmenko, L.E. Babushkina, A.A.Dragunova, N.A. Morozkova, L.Y.Babushkina, S.V.Titova, U.Sh.Begimkulov, A.A.Abdudirov, U.B.Baxodirova, A.O.Norbekov, J.Elmurodov, U.N.Taylakov, M.M.Pyannikov, G.A.Gareyeva, I.G.Zaharova kabi olimlar tomonidan olib borilgan.

Xususan, U.M.Mirsanov, M.X.Allamberganova, T.P.Avanesova, A.V.Solovov, YE.V.Yazikovalar elektron ta'limning nazariy-uslubiy asoslari va kontseptual apparatiga oid izlanishlar olib borgan. V.A.Adikova, G.P.Yuryev, N.Y.Marchuk, I.N.Rozinalar elektron ta'lim va masofaviy o'qitishning pedagogik va psixulqogik xususiyatlarini o'rgangan. I.V.Rober, M.O.Yusuf, A.V.Solovov, S.A.Shchennikovlar elektron ta'limning didaktik asoslariga oid tadqiqot ishlarini olib borgan. K.Raitskaya, E.S.Matosov,

D.A.Shuklin, P.V.Sisoyev, A.A.Dragunova, A.V.Filatovlar ta'lim va tarbiya jarayonining samarali tashkil etishda hamda o'quvchi-talabalarning ijodiy qobiliyatini oshirishda, kompetensiyalarini shakllantirishda va rivojlantirishda global tarmoqning didaktik xususiyatlarini o'rgangan. A.P.Avrachenko, L.E. Babushkina, A.A. Dragunova, N.A.Morozkova, L.Y.Babushkina, S.V.Titovlar bo'lajak mutaxassslarning kompetentligini rivojlantirishda E-learning o'qitish tizimlaridan foydalanish metodikasiga oid izlanishlar olib borgan. U.Sh.Begimkulov, A.A.Abdugodirov, U.B.Baxodirova, A.O.Norbekov, J.Elmurodov, U.N.Taylakov, M.M.Pyannikov, I.G.Zaharova, G.A.Gareyevlar fanlarni o'qitish samaradorligini oshirishda axborot-ta'lim muhitlaridan foydalanishning nazariy va amaliy jihatlarni ilmiy asoslagan.

Yuqorida keltirilgan olimlarning ishlarini tahlil etish asosida aytish mumkinki, axborot-ta'lim muhiti bo'lajak matematika va informatika o'qituvchilarning ijodiy qobiliyatini oshirida, kasbiy kompetentligini rivojlantirishga muhim pedagog vosita bo'lib xizmat qiladi.

Bu borada S.L.Atanasyanning fikriga ko'ra, masofaviy o'qitish tizimlari va axborot-ta'lim muhitlari fanga oid ma'lumotlarni onlayn shaklda taqdim etishni hamda bo'lajak mutaxassslarning kompetentligini shakllantirishda va rivojlantirish imkonini yaratadi [2]. U.B.Baxodirova [1], Y.L.Gavrilova [3], L.A.Bachurina [4]larning fikriga ko'ra, axborot-ta'lim muhiti va unga joylashtirilgan elektron ta'lim resurslaridan oqilona foydalanish quyidagi imkoniyatlarni yaratadi: o'quv jarayonining samaradorligini oshiradi; o'qitishni individuallashtiradi; talabalarni faol o'qishga jalb etadi; kognitiv faoliyati uchun yangi o'quv vositasi sifatida xizmat qiladi; o'quv jarayonining samaradorligini oshiradi.

Bizning fikrimizcha, axborot-ta'lim muhiti audio-vizual axborotni zamonaviy usullarini qo'llashga va jadallashtirish uchun mo'ljallangan bo'lib, quyidagi imkoniyatlarni yaratadi: fanga oid vizual axborotni taqdim etish orqali bo'lajak matematika va informatika o'qituvchilarining motivlarini oshiradi; vizual ma'lumotlarning deformatsiyasi va audio-vizual ma'lumotlarni diskret taqdim etish; vizual ma'lumotlarning tanlangan qismini kattalashtirish orqali sifatli ma'lumotlarni taqdim etish; real vaqtga voqealarni namoyish etish.

Tadqiqot metodologiyasi. Global tarmoqning interfaol imkoniyatlari bo'lajak matematika va informatika o'qituvchilarning grafik kompetentligini rivojlantirishda muhim ahamiyat kasb etadi. Bunda bo'lajak matematika va informatika o'qituvchilari onlayn aloqa muhiti orqali tengdoshlari bilan grafik loyihalarni jamoaviy bo'lib bajarish imkoniyati tug'iladi. "Shuningdek, turli geografik hududlarda interfaol muhokamalarni amalga oshirishga erishiladi. Global tarmoq orqali masofaviy o'qitishni boshqaruvchi professor-o'qituvchiga talabalar bilan savol-javob va tushunmagan mavzularni tushuntirish uchun ma'lum vaqtni rejalashtirib, o'sha vaqtda onlayn munozaralar olib borish imkoniyatlari vujudga keladi" [3, 4].

Bu borada, xorijiy davlatlarda global tarmoqning interfaol imkoniyatlari hamda masofaviy o'qitish bo'yicha bir qancha axborot-ta'lim muhitlari, ta'lim platformalari yaratilib, ulardan keng ko'lamda foydalanilib kelinmoqda.

Jumladan, kompyuter grafikasi va vizual effektlarni yaratish sohasida bilim va amaliy tajribasini oshirishga mo'ljallangan (<https://cg-school.org>), muhandislik sohasidagi bakalavriat talabalari uchun kompyuter grafikasini o'rganishga mo'ljallangan (<https://stepik.org>), kompyuter dizayni va grafikasi bo'yicha onlayn kurslar mujasamlashga (<https://online.videoforme.ru>), 2D va 3D kontseptual san'at rassomlarini o'qitish uchun mo'ljallangan (<https://elementedition.com>) ta'lim platformalarini keltirish mumkin.

Shu bilan birga informatika va axborot texnologiyalari fanlarini o'qitishga mo'ljallangan o'qitish tizimi (udacity.com), individual ta'lim olishga mo'ljallangan onlayn o'quv kurslar (preply.com), sun'iy intellektli onlayn o'qitish tizimi (skillzcafe.com), talabalarni dasturlashga va web-ilovalarni loyihalashga oid kompetentligini rivojlantirishga mo'ljallangan (tutorialspoint.com/index.htm) kabi muhitlarni keltirish mumkin. Ushbu axborot-ta'lim muhitlari bo'lajak matematika va informatika o'qituvchilarini tayyorlashda samrali vosita bo'lib xizmat qilmoqda.

Mamlakatimizda esa oliy ta'lim muassasalarining professor-o'qituvchilarini masofadan turib malakasini oshirish maqsadida "Bosh ilmiy markazi" (bimm.uz) tashkil qilinib, ta'lim tizimiga samarali xizmat ko'rsatib kelinmoqda. Shuningdek, o'quvchi-talabalar uchun ochiq foydalanishga mo'ljallangan Ziyonet axborot-ta'lim muhiti (ziyonet.uz), ochiq video ta'lim portali (uteb.uz), va oliy ta'lim muassasalari web-saytlariga joylashtirilgan elektron ta'lim resurslar hamda tadqiqotchi va uslubchilar tomonidan ishlab chiqilgan axborot-ta'lim muhitlari, ta'lim platformalari, web-saytlar ta'lim jarayonini samarali tashkil etishga o'z hissasini qo'shib kelmoqda [1].

Ammo mamlakatimizda ishlab chiqilgan axborot-ta'lim muhitlari bo'lajak matematika va informatika o'qituvchilarining kasbiy kompetentligini, xususan, grafik kompetentligini rivojlantirish uchun yetarli darajada deb bo'lmaydi. Shu bois, bugungi kunda bo'lajak matematika va informatika o'qituvchilarining grafik kompetentligini rivojlantirishga mo'ljallangan axborot-ta'lim muhiti ishlab chiqish va uni tajriba-sinovdan o'tkazish orqali ta'lim-tarbiya jarayoniga joriy etish dolzarb masalalardan biri hisoblanadi.

Shu bois, tadqiqot doirasida global tarmoqning gp-edu.uz manzilida bo'lajak matematika va informatika o'qituvchilarining kompetentligini rivojlantirishga mo'ljallangan axborot-ta'lim muhiti yaratildi.

Tadqiqot doirasida yaratilgan axborot-ta'lim muhiti quyidagi imkoniyatlarni ta'minlaydi: bo'lajak matematika va informatika o'qituvchilarini grafik kompetentligini rivojlantirishga qaratilganligi; qidiruv va muammoli-amaliy faoliyatni rag'batlantirish (turli xil ta'lim resurslari bilan interfaol aloqalar, matnli giperhavolalardan foydalanish, modellashtirish va boshqalar); individual ta'lim olishga qaratilganligi; interaktiv o'qitish imkoniyati ta'minlanganligi; bo'lajak matematika va informatika o'qituvchilarining grafik dasturlarga oid o'zini-o'zi mustaqil baholash imkoniyati mavudligi.

Shunday qilib, bo'lajak matematika va informatika o'qituvchilarining grafik kompetentligini rivojlantirishga mo'ljallangan axborot-ta'lim muhitidan foydalanish tizim-faoliyat yondashuvini amalga oshirish asosida shaxsga yo'naltirilgan, rivojlanayotgan, muammoli o'qitishning asosiy pedagogik nazariyasini samarali amalga oshirishga imkon beradi. Bu raqamli texnologiyalar yordamida bo'lajak matematika va informatika o'qituvchilarini mustaqil faol o'quv va qidiruv-tadqiqot faoliyatida pedagogik sharoitlarni yaratish uchun imkoniyat yaratadi, an'anaviy didaktikaning zamonaviy pedagogik innovatsiyalar bilan uzviy bog'liqligini ta'minlash orqali, ularning grafik kompetentligini rivojlantirishga muayyan darajada xizmat qiladi.

Tahlil va natijalar.

Bo'lajak matematika va informatika o'qituvchilarining grafik kompetentligini rivojlantirishda axborot-ta'lim muhitlaridan foydalanishning samaradorlik darajasini aniqlash maqsadida tajriba-sinov ishlari olib borildi. Tajriba-sinov ishlariga Navoiy davlat pedagogika institutining "Matematika va Informatika" ta'lim yo'nalishi talabalari jalb etildi. Ushbu jalb etilgan talabalarni tajriba va nazorat guruhiga ajratildi. Tajriba guruhiga tadqiqot doirasida ilgari surilgan metodika yordamida, ya'ni axborot-ta'lim muhitlaridan foydalanib

“Kompyuter grafikasi” fanidan mashg‘ulotlar olib borildi. Nazorat guruhiga bu imkoniyat berilmadi. Tajriba-sinovga jalb etilgan talabalarning natijalari Student-Fisher kriteriyasi asosida matematik-statistik tahlil etildi. Mazkur kriteriyadan fodalinishda tanlanmalar uchun mos o‘rta qiymat $\bar{X} =$

$$\frac{1}{n} \sum_{i=1}^3 n_i X_i , \quad \bar{Y} =$$

$$\frac{1}{n} \sum_{i=1}^3 n_i X_i \text{ o'zlashtirish ko'rsatkichlarini aniqlashda}$$

$$\text{esa } A \% = \frac{\bar{X}}{3} \cdot 100\% - \frac{\bar{Y}}{3} \cdot 100\% \text{ formuladan}$$

foydalanildi. Hisoblash natijalariga ko‘ra, tajriba guruhining ko‘rsatkichi nazorat guruhiga nisbatan 9,8 % ga oshganligi ma‘lum bo‘ldi.

Xulosa va takliflar. Bo‘lajak matematika va informatika o‘qituvchilarining kompyuterning grafik dasturlari bilan ishlashga oid motivatsiyasini oshirishda va kognitiv fikrlashini hamda grafik kompetentligini rivojlantirishda axborot-ta‘lim muhiti tadbiq etish bugungi oliy ta‘lim muassasalari uchun zaruriy pedagogik vosita hisoblanadi. Shuning uchun undan foydalanishga oid peadagogik-pisixulqogik shartlariga tayangan holda o‘qitish metodikani takomillashtirish lozim.

ADABIYOTLAR

1. Баходирова У.Б. Микробиология фанини ўқитишда виртуал таълим технологияларидан фойдаланиш методикасини такомиллаштириш (Педагогика олий таълим муассасалари мисолида) // Педагогика фанлари бўйича фалсафа доктори (PhD) илмий даражасини олиш учун тайёрланган диссертация. – Қарши, 2020. – 156 б.
2. Атанасян С. Л. Формирование информационной образовательной среды педагогического вуза // Автореферат диссертацияна соискание ученой степени кандидата педагогических наук. – М., 2009. – 49 с.
3. Гаврилова, Е. Л. Модель педагогического взаимодействия в системе открытого дистанционного профессионального образования взрослых // Диссертацияна соискание ученой степени кандидата педагогических наук. – М., 2003. – 239 с.
4. Бачурина, Л. А. Web-портал как средство управления дистанционным образовательным проектом // Вестник Воронежского государственного технического университета, 2009. – Т. 5. – № 1. – С. 20–22.



Munira ATAMURATOVA,
Toshkent Tibbiyot Akademiyasi Termiz filiali o'qituvchisi
E-mail: munira.atamuratova.91@gmail.com

TerDU dotsenti, PhD A.Xudoyqulov taqrizi asosida

TIBBIYOT TALABALARIDA INGLIZ TILINI O'QITISHDA PRAGMATIK KOMPETENSIYA VA KOMMUNIKATIV KOMPETENSIYALARNING UZVIY BOG'LIQLIGI

Annotatsiya

Ushbu maqolada, ingliz tilini o'qitishda, xususan tibbiyot talabalarida, pragmatik kompetensiya va kommunikativ kompetensiyalarning uzviy bog'liqliklari haqida ma'lumotlar berilgan. Bugungi globallashtirish davrida, xorijiy tillarni o'qitish sifatini oshirish, xorijiy tillarda erkin muloqot qila oladigan malakali kadrlarni tayyorlash tizimini tubdan takomillashtirish, xorijiy tillarni o'zlashtirish orqali jahon ta'lim standartlariga javob beradigan yetuk mutaxassislarni tayyorlash mamlakatimizdagi ta'lim sohasida amalga oshirilayotgan asosiy maqsadlardan biri hisoblanadi.

Kalit so'zlar: Pragmatik kompetensiya, kommunikativ kompetensiya, component, kontekst.

RELATIONSHIP OF PRAGMATIK COMPETENCE AND COMMUNICATIVE COMPETENCE IN ENGLISH TEACHING OF MEDICAL STUDENTS

Annotation

This article provides information on the interrelationships of pragmatik competence and communicative competence in English language teaching, especially for medical students. In today's era of globalization, improving the quality of teaching foreign languages, fundamentally improving the system of training qualified personnel who can communicate freely in foreign languages, and training mature specialists who meet global educational standards by mastering foreign languages are among the main goals implemented in the field of education in our country. is one.

Key words: Pragmatik competence, communicative competence, component, context.

ВЗАИМОСВЯЗЬ ПРАГМАТИЧЕСКОЙ КОМПЕТЕНТНОСТИ И КОММУНИКАТИВНОЙ КОМПЕТЕНТНОСТИ В ОБУЧЕНИИ АНГЛИЙСКОМУ ЯЗЫКУ СТУДЕНТОВ МЕДИЦИНЫ

Аннотация

В данной статье представлена информация о взаимосвязи прагматической компетентности и коммуникативной компетентности при обучении английскому языку, особенно студентов-медиков. В современную эпоху глобализации повышение качества преподавания иностранных языков, коренное совершенствование системы подготовки квалифицированных кадров, свободно общающихся на иностранных языках, подготовка зрелых специалистов, соответствующих мировым образовательным стандартам, путем владения иностранными языками являются одними из основных целей, реализованная в сфере образования в нашей стране.

Ключевые слова: Прагматическая компетентность, коммуникативная компетентность, компонент, контекст.

Kirish. Hozirda jadal taraqqiy etib borayotgan zamonda o'sib kelayotgan yosh avlodni xorijiy tillarda o'qitish sifatini oshirish, xorijiy tillarda erkin muloqot qila oladigan malakali kadrlarni tayyorlash tizimini tubdan takomillashtirish, xorijiy tillarni o'zlashtirish orqali jahon ta'lim standartlariga javob beradigan yetuk mutaxassislarni tayyorlash mamlakatimizdagi ta'lim sohasida amalga oshirilayotgan asosiy maqsadlardan biri hisoblanadi. Mamlakatimiz bo'ylab bir qator sohalarda muayyan maqsadlarga asoslangan ingliz tili o'rganib kelinmoqda. Shuningdek, ESP (English for Specific Purpose) ingliz tilini xorijiy til sifatida o'qitishning alohida yo'nalishi sifatida shakllantirildi va ushbu yo'nalish sezilarli darajada rivojlanish bilan birga kasbiy ta'limni oshirish maqsadida ingliz tilini o'qitishda yetakchi o'rinni egalladi.

ESPni o'rgatishning asosiy tarkibiy qismi bu o'qituvchining auditoriyada samarali muloqot va haqiqiy bahs uchun muhit yaratib berish qobiliyati hisoblanadi. Qachonki talabalar qo'llab quvvatlanadigan kommunikativ kompetensiyalarga ega ekanligini bilishsa, shunda ular boshqalar bilan muloqot qilish imkoniyatiga ega bo'ladi.

Adabiyotlar tahlili. Ingliz tilining kommunikativ kompetensiyasi tarkibida pragmatik kompetensiyaning o'rnini aniqlash muammosi lingvodaktika sohasidagi ko'plab

ta'dqiqotchi olimlarning ishlarida o'z aksini topgan va turlicha tahlil qilingan. Uzoq vaqt davomida ingliz tilini o'rgatish faqat maqsadli, ya'ni tilning grammatikasini va lug'atini o'rganishdan tashkil topgan. Biroq, XX asrning ikkinchi yarmida chet tilini o'qitishda kommunikativ yondoshuvning paydo bo'lishi bilan, ilgari amalda bo'lgani kabi, nafaqat lingvistik kompetensiyani o'rganish zarurati paydo bo'ldi va inson faoliyatining asoslaridan biri bo'lib, ma'lum bir maqsad uchun axborot almashish sifatida keng talqin qilinmoqda. Kommunikativ kompetensiyaning tarkibida pragmatik kompetensiyaning mavjudligi muhim hisoblanadi. Shu o'rinda shuni ta'kidlash kerakki, H.E.Piepho "pragmatik" tushunchasini "kommunikativ" so'zining sinonimi sifatida ishlatish mumkin degan fikrni ilgari surgan. Lingvistik lug'atlarda kommunikativ tushunchasiga (lat. communication-xabar, uzatish) umumiy qilaman, bog'layman, muloqot qilaman, fikr, axborot almashaman degan ta'riflar berilgan. Y.N.Lapigin kommunikatsiya atamasiga inson jamiyatida umumiy va birgalikdagi faoliyatda g'oya va axborot almashinuv vositasi sifatida ta'rif bergan. Verdeber bu atamani "norasmiy suhbatda, guruhdagi o'zaro muloqotda yoki ommaviy nutqda mazmunli xabarlarni yaratish va yetkazish jarayoni va bu jarayon ishtirokchilar va kontekstni o'z ichiga oladi" deb ta'riflaydi. Muloqot jarayoni ko'pincha

soddalashtirilgan shaklda xabarni bir odamdan boshqasiga yetkazish jarayoni sifatida tushuniladi, ammo bugungi kunda kommunikativ jarayonning "faoliyat" g'oyasi mavjud bo'lib, u nutq faoliyati sifatida talqin etiladi. Kommunikatsiya jamiyat hayotining ajralmas qismi bo'lib, bir necha shakllarda amalga oshiriladi: dialog – teng huquqli suhbatdoshlarning o'zaro munosabati; boshqaruv – suhbatdoshni ishortirish uchun unga ta'sir o'tkazish; taqlid qilish – jamiyatning ba'zi a'zolarining xatti-harakatlari va muloqot shakllarini boshqalardan olishdir.

Tadqiqot metodologiyasi. Kompetensiya bu fan doirasida egallagan barcha nazariy bilim, amaliy ko'nikma va malakalardan foydalana olish, amaliyotda qo'llay olishdir. Kommunikativ kompetensiyasi esa, jamiyatda o'zaro muloqotga kirishish uchun ingliz tilini mukammal o'zlashtira hamda muloqot jarayonida samarali foydalana olish; o'z fikrini og'zaki va yozma tarzda aniq va tushunarli bayon qila olish; muloqot jarayonida suhbatdosh fikrini himoya qilgan holda o'z pozitsiyasini himoya qila olish va ishortirishdir. Fransuz tilshunosi S.Savinyon kommunikativ kompetensiyani "haqiqiy muloqot muhitida ishlash qobiliyati, ya'ni lingvistik kompetensiya bir yoki bir nechta suhbatdoshlardan keng qamrovli ma'lumotlarni (ham lingvistik, ham paralingvistik) qabul qilishga moslashishi kerak bo'lgan dinamik ma'lumot almashinuvdir" deb ta'riflaydi. J.Gumperz esa kommunikativ kompetensiyaga "bu suhbatdoshning e'tiborini jalb qila olish, tushunarli bo'lish va suhbatni davom ettirish uchun muloqotning muayyan me'yorlarini bilish va ularga rioya qilish" deb ta'riflaydi. Y.N.Emelyanovning fikriga ko'ra ushbu tushuncha shaxslararo tajribabi shakllantirishning shunday darajasi, ya'ni boshqalar bilan o'zaro munosabatda bo'lishni o'rganish, shaxs o'z qobiliyatlari va ijtimoiy mavqei doirasida ma'lum bir jamiyatda muvaffaqiyatli faoliyat yuritish uchun kerak. Tilshunos olimlar tomonidan berilgan ta'riflardan kelib chiqib, kommunikativ kompetensiya – bu shaxsning muvaffaqiyatli muloqotni amalga oshirishga tayyorligi va qobiliyati deb aytish mumkin. Shuningdek, talabani kommunikativ kompetensiyasining ichki semantikasini ochib berish, uning rivojlanish darajasini aniqlash kommunikativ kompetensiya tuzilishini hisobga olishni taqozo etadi.

Tahlil va natija. Pragmatik kompetensiya kommunikativ kompetensiyaning komponenti sifatida qanday paydo bo'lganligini va u nima ekanligini aniqlash uchun kommunikativ kompetensiyaning turli modellarini ko'rib chiqaylik.

Kommunikativ kompetensiya tushunchasini E.G.Azimov va A.N.Shukin "bilimlar, ko'nikmalar, qobiliyatlar va fazilatlarining birikmasi (shaxsiy va kasbiy jihatdan), shuningdek, yangi bilim va tajribaga ega bo'lish qobiliyati va ularni hayotga tadbiiq etishga tayyorgarlik" sifatida izohlaydi. Shu o'rinda J.J.Jalolov ko'nikma deganda, nutq operatsiyalarini muayyan darajada amalga oshirish qobiliyati tushunilishini, hamda ko'nikma ongli holda bajariladigan faoliyatning avtomatlashgan tarkibiy qismidir. Ong ishtirokisiz avtomatlashgan faoliyat malaka deb ta'riflanadi." Ya'ni, olib borilgan har qanday faoliyat usuli, mustaqil harakat qila olish bosqichidan o'tgach, doimiy takrorlashlar natijasida ko'nikmaga aylanadi. Kommunikativ kompetensiya – nutq faoliyati turlarini amalga oshirish uchun zarur bo'lgan bilim va ko'nikmalarning yig'indisidir.

Chet ellik mualliflar tomonidan taklif qilingan turli xil yondashuvlar va modellarni, shu jumladan pragmatik kompetensiyani ham, ayrim guruhlariga ajratib ko'rsatish mumkin. Masalan, V.Lafin uchta sohani ko'rib chiqadi: 1) funksional yoki nutqqa yo'naltirilgan modellar; 2) komponentli modellar; 3) ma'noga yo'naltirilgan modellar. Jenni Tomas o'zining "Madaniyatlararo pragmatik muvaffaqiyatsizlik" (1983) maqolasida pragmatik kompetensiyani "Ma'lum bir maqsadga erishish va tilni

kontekstda tushunish uchun tildan samarali foydalanish qobiliyati" deb ta'rif bergan. Uning fikriga ko'ra, pragmatik kompetensiya samarali muloqot qilish qobiliyati sifatida belgilanadi va grammatika darajasidan tashqarida bilimlarni o'z ichiga oladi.

Ma'lum bir davr mobaynida mutaxassisligi ingliz tili bo'lmagan o'rganuvchilar orasida, jumladan tibbiyot talabalari orasida, talabalar so'zlarni aniq talaffuz qilishi, grammatik jihatdan to'g'ri jumlar tuzishi va muayyan atamalarni qo'llashi mumkin, ammo talabalar pragmatika qoidalariga rioya qilmasa, ya'ni olib borilayotgan nutq jarayoni haqida hech qanday tasavvurga ega bo'lmasa, muloqot davomida muammolar yuzaga kelishi mumkin. Bunday holatlarning oldini olish maqsadida talabalarda pragmatik kompetensiyani takomillashtirish muhim ahamiyatga ega.

Tibbiyot institutlari auditoriyasidagi ko'plab talabalar ingliz tilida gaplashuvchi emasdir, shu boisdan ingliz tilini o'qitishning an'anaviy shakli shuni anglatadiki, talabalar grammatikani, kelajakdagi kasbiy faoliyat sohasi bilan bog'liq bo'lgan lug'at va terminologiyani o'rganishadi, ba'zan esa grammatikaga e'tibor qaratishadi, tibbiyotga oid adabiyotlarni o'qish, shuningdek tinglash qobiliyatlarini bilan shug'ullanishadi, ammo haqiqatdan ham tibbiy terminlarni o'qish bilan o'rganish oson, ulardagi asosiy muammo bu gapirish va muloqot qilish, biroq ko'p hollarda xato qilishdan qo'rqishlari sababli talabalar amaliy og'zaki yoki yozma nutq qobiliyatlarini egallashga qiynalishadi va tildan foydalanish asosan e'tiborsiz qoldiriladi. Tibbiyot talabalari uchun kengroq tibbiyot hamjamiyati bilan qanday qilishni o'rganishi va har biri o'z mutaxassisligi bo'yicha uyushmalar va jamiyatlarga qo'shilishni o'rganishi muhimroq hisoblanadi, bu esa ularning ilmiy ishini o'z jamoasida taqdim etishga yordam beradi. Ammo, hozirgi kunda mamlakatimizda chet tilini rivojlantirish borasida olib borilayotgan bir qancha chora tadbirlar shuni ko'rsatadiki, O'zbekistonda ingliz tili o'qituvchilari o'zlarining kasbiy kompetensiyalarini muntazam oshirmoqdalar va o'quv maqsadlarini talabalardan grammatika yoki lug'atning to'g'riligiga erishish o'rniga muloqotga o'rgatmoqdalar. Shu sababli, O'zbekistonda ingliz tili darslarida pragmatikani o'zlashtirish va qo'llashni shuningdek, yangi innovatsion integrativ pedagogik texnologiyalardan foydalanishni xususan, ingliz tili o'qituvchilaridan o'rganish orqali boshlash juda muhimdir. Talabalar ham, o'qituvchilar ham pragmatik kompetensiyaning muhimligini anglab yetsalar va o'zlarining pragmatik kompetensiyalarini rivojlantirishda faol bo'lishsa, ular ingliz tilini o'qitish va o'qitish jarayonida ma'lum bir yaxshilanishlarni amalga oshirishlari mumkin, shuningdek, ularning pragmatik hamda kommunikativ kompetensiyasini oshirish mumkin bo'ladi. Pragmatik kompetensiyani amalda tadbiiq etish uchun birinchidan, ingliz tilini o'rganish va o'rgatishda til shakli va til funktsiyasini farqlash kerak. O'qituvchilar talabalarga faqat katta miqdordagi lug'at va grammatika o'rgatish bilan chegaralanmaslik kerak; Buning o'rniga talabalarga til bilimlaridan foydalanish imkoniyatlarini ta'minlash uchun ba'zi vaziyatlarni ishlash chiqishlari kerak. Talabalar esa o'rganganlarini, lingvistik yoki pragmatik bilimlarini amalda qo'llash uchun barcha imkoniyatlardan foydalanishlari kerak.

Ikkinchidan, ingliz tilini o'rgatishda o'qituvchilar kontekstga e'tibor qaratishlari kerak. O'qituvchi nimani o'rgatishidan qat'i nazar, kontekstni hisobga olishi kerak. Yuqorida ko'rsatilgan misolda, bir xil gapning turli kontekstlarda turli ma'no va vazifalarni bajarishi mumkinligini ko'rdik. O'qituvchilar talabalarga tildan foydalanishda kontekstning muhim rolini tushunishlariga yordam berishlari kerak.

Uchinchidan, o'qituvchilar talabalarda ingliz tilini o'qitishda madaniyatning farqlanishiga nisbatan sezgirlikni

rivojlantirishlari kerak. Turli madaniyatga ega bo'lgan odamlar, hatto bir xil so'zni ham turlicha tushinishlari mumkin edi. "Odamlar o'xshash ma'noga ega bo'lishadi, shunda ular o'xshash tajribalarni boshdan kechirgan yoki oldindan bila oladilar". Tinglovchi til madaniyatini to'g'ri tushunmasa, talabalar chet tilini noto'g'ri tushinishlari yoki noto'g'ri ishlatishlari mumkin. Nutq harakatlarining amalga oshirilishi turli tillarda farq qiladi. Misol uchun, amerikalik mezbon ovqat pishirishi uchun maqtovg'a sazovor bo'lsa, ehtimol "Oh, sizga yoqqanidan juda xursandman. Men uni siz uchun maxsus pishirdim" deb javob beradi. Aksincha, xitoylik mezbon sizga mazali va hatto yeyish mumkin bo'lgan taomlarni bermagani va sizga etarlicha hurmat ko'rsatmagani

uchun uzr so'raydi. Bunday madaniyat farqini tilshunoslik bilimini o'rganish orqali hech qachon tushunib bo'lmaydi.

Xulosa. Xulosa o'rnida shuni aytish mumkinki, o'qituvchilarning asosiy mas'uliyati talabalarda ingliz tilini o'qitishda madaniyatning farqlanishiga nisbatan sezgirlikni rivojlantirishdir, bu esa talabalarga ularning pragmatik kompetensiyasini rivojlantirishga yordam beradi. Pragmatik kompetensiyasining past darajada bo'lishi talabalarni muloqotda, ayniqsa ingliz tilida pragmatik muvafaqiyatsizlikka moyil qiladi. Bu esa o'z navbatida yuqorida ta'kidlaganimizdek, talabalarining turli ijtimoiy kontekstlarda tilni to'g'ri tushunish va ishlab chiqarish qobiliyatini rivojlantirish ingliz tilida samarali muloqot qilish uchun juda muhim ekanligini ko'rsatadi.

ADABIYOTLAR

1. Сластенин В.А. и др. Педагогика Учеб. пособие для студ. высш. пед. учеб. заведений / В. А. Сластенин, И. Ф. Исаев, Е. Н. Шиянов; Под ред. В.А. Сластенина. - М.: Издательский центр Академия, 2002 - 576 с.
2. Кузьмина Н. В., Максимова Э. А., Жаринова Е. Н. Понятие знаний и компетенций учителя иностранного языка: монография / АНО ВО Смольный институт Российской академии образования, Санкт-Петербургская общественная научно-исследовательская организация Общественная академия акмеологических наук. — Санкт-Петербург: Изд-во НУ Центр стратегических исследований, 2019. — 111 с.
3. Леонтьев, А. А. Язык и речевая деятельность в общей и педагогической психологии // Избр. психологические труды / А. А. Леонтьев. – М.: Воронеж, 2001;
4. Белкин А.С., Нестеров В.В. Педагогическая компетентность. Екатеринбург: Центр Учебная книга, 2003; Антропова Л.Г. Психология и педагогика: Учеб, пособие. Челябинск: Челяб. гос. ун-т, 2006. 283 с.
5. Дондокова Р.П. Сущностная характеристика и структура коммуникативной компетентности // Вестник Бурятского Государственного университета. 1.1. 2012 — С. 19.
6. Щукина Г.И. Проблема познавательного интереса в педагогике. - Москва : Педагогика, 1971. — 351 с.
7. Азимов Э.Г., Щукин А.Н. Новый словарь методических терминов и понятий (теория и практика обучения языкам). – Москва: Издательство ИКАР, 2009. –с. 245. 448 с.
8. Жалолов Ж.Ж. Чет тил ўқитиш методикаси. –Т.: Ўқитувчи, 2012. – 6.30. 320 б.
9. Laughlin V., Wain J., Schmidgall J. Defining and operationalizing the construct of pragmatic competence: review and recommendations // ETS Research Report Series. 2015. № 1. P. 1-43. DOI 10.1002/ets2.12053.



Halima AHMEDOVA,
Termiz davlat universiteti katta o'qituvchisi

O'zDSMI dotsenti, f.f.d G.Isakova taqrizi asosida

INGLIZ TILINI O'QITISHDA ZAMONAVIY PEDAGOGIK TEXNOLOGIYALARDAN FOYDALANISH

Annotatsiya

Maqolada zamonaviy pedagogik texnologiyalardan foydalangan talabalarni ingliz tiliga o'rgatishning yo'llari haqida fikr yuritilgan. Asosiy e'tibor tinglab tushunish, uyda mutoala qilish kabi aspektlarga qaratilgan.

Kalit so'zlar: Aspekt, fantaziya, interaktiv, lingvistik qism, psixulqog qismi, qism usullari.

ИСПОЛЬЗОВАНИЕ ПРОГРЕССИВНЫХ ПЕДАГОГИЧЕСКИХ ТЕХНОЛОГИИ В ПРЕПОДАВАНИИ АНГЛИЙСКОГО ЯЗЫКА

Аннотация

В статье идет речь о методах использования современных педагогических технологий при обучении студентов английскому языку. Основное внимание уделяется таким аспектам, как домашнее чтение и аудирование.

Ключевые слова: Аспект, фантазия, интерактив, лингвистическая часть, психологическая часть, методическая часть.

IMPLEMENTATION OF PROGRESSIVE INNOVATION TECHNOLOGIES IN ENGLISH TEACHING

Annotation

The article refers to the methods of using modern methods of pedagogical resources in teaching English for students. It focuses on aspects such as home reading and listening.

Key words: Fantasy, issues, interactive, linguistic part, psychological part, methodical.

Introduction. In modern educational institutions that use advanced teaching methods using modern pedagogical technologies, there are ample opportunities for teaching foreign languages and training specialists fluent in these languages.

Usually the student himself chooses the method of learning a foreign language. The content of the lesson remains largely the same, but the way it is taught to students may change. There are several ways to fall asleep. During the lesson, you can use techniques for listening to music. For example:

- Lecture.
- Give an example.
- Demonstration.
- Watch the discussion.
- Questions and answers.

These methods are a method or form of communicating with students, as well as highlighting ideas aimed at achieving a burning goal. The student should be able to choose the appropriate method for a particular situation or lesson. There are several factors to consider to choose a suitable and effective sleep method.

- Number of students.
- Specific situation.
- Suitability of the method for its intended purpose.

If there is a text to be discussed, it is advisable to divide students into small groups and discuss them as a team. This method can be used as a technical means - audio recording. Time must always be taken into account when using methods.

Brainstorming method. This method shows the active participation of students and their level of knowledge. This encourages students to come up with ideas, allows them to communicate freely and, as a result, generate more ideas. The sleeper is considered the leader of the process. Although the students' ideas are not very successful, the listener cannot criticize them. On the contrary, it is necessary to encourage

students' creative thinking. The lesson ends with students rewarding quick answers, completing them, and grading them.

Literary analysis and methodology. In our country, Zh. Jalolov, G. Bokieva, T. Sattorov, G. T. Makhkamova, L. A. Akhmedova, U. Khoshimov, I. Yakubov, S. Musinov, L. Kirkham, M. T. Iriskulov, F. Rashidova In her research, the methodology and problems of learning foreign languages are covered in detail.

Research methodology. When working on listening comprehension during the reading process, the presence of texts on daily news, the culture of the people, the history of the country whose language is being studied will further increase the interest of listeners. When a listener tries to understand by listening, that is, when a listener listens to speech with unfamiliar content, it is necessary to pay attention to the following:

1. Understanding of some words, sentences, clauses (fragmentary understanding).
2. Understanding in detail.
3. A superficial understanding of the main arguments (general understanding).
4. Critical understanding.

When a TV presenter selects text for broadcast, it is necessary to take into account the age, level of education and experience of listeners. For example, unfamiliar text is highlighted. Unfamiliar words and phrases in the text are written on the board with the name of the text. You can also send questions and answers via text.

The process of teaching listening is carried out through the following stages:

Activity:

1. Before listening.

Title text and questions are written on the board.

At the party:

(Amy Smith and Mike Thompson)

1. Where did Mike meet Amy?
2. When was the last time they met?

3. What was his job then?
4. What is he doing?
5. What is he studying at the moment?
2. While listening.

Dialogue will be broadcast. Listeners find answers to questions written on the board in the text. If necessary, the text can be repeated 1-2 times.

Answers:

1. They met at a party.
2. It was two years ago.
3. Then he was a pizza delivery guy.
4. He is a steward.
5. He is studying to be a pilot. After listening.

Listeners answer questions. Words and phrases they do not understand are written on the board and the translation is explained. Listener responses are compared with each other. The correct answers can be written on the board.

Discussion. It should also be said that while learning English, home reading is also done. Homeschooling is a fun and rich resource for unintentionally engaging students in language learning on a variety of topics. Students' knowledge and thinking skills will expand. Loading of original literature is carried out in stages. For example: exercises to the melody of "Jane Eyre" can be done:

I. Working in unfamiliar waters.

Words and phrases are written on the board in melodies unfamiliar to the listeners and their pronunciation is explained to the listeners: Darling - yakimtoy. An orphan is an orphan.

Shake with fear (shake, shake)

Without a doubt - without hesitation.

To earn a living

II. Questions and answers on the topic:

1. Why did Jane live with the Reed family?
2. Where did Jane go?
3. How did Jane live at Lowood?
4. Who did she meet there?
5. Why do you think Jane didn't want Mr. Jones to notice her? Rochester's guest?

notice her? Rochester's guest?

III. Exercises for recording patterns:

1. There I found a book... pictures.
2. Both girls have never played... with me.
3. And then one day I looked... out my window.
4. One dark night a week later I arrived... Lowood.

IV. Make up sentences by putting the words in place:

1. Explain, someday I will tell you.
2. Two young women were sitting around the table.
3. He, ask, did to marry him, for you.
4. Where is the fire, Mr.? Rochester, after, went, did.

Additionally, students can be taught to write essays while doing homework. Once they are familiar with the essay

topics, they can choose a topic of their choice and write the essay at home. In this case, lexical and grammatical difficulties arise. By encouraging students to express their opinions, the listener should also help clarify the topic of the text. The next step is to take small grammar tests, which are divided into two groups. A representative of the first group pronounces the word (given as homework) in Uzbek. A representative of the second group comes to the board and first says the English translation of the word, then shows the word in letters and transcription. The process continues like this. At the end of the lesson, students who wrote correctly on the board are rewarded. It should be said that the student knows how to properly distribute time in class; consolidation of topics studied at the beginning of the lesson; use new methods in every lesson; It is advisable to use appropriate handouts for each lesson.

Methods of teaching English: the main stages of development of methods of teaching a foreign language. A brief historical overview of the development of our country and foreign methodology. The connection between methods of teaching a foreign language and other subjects. Goals, content, methods and means of teaching a foreign language in general education, secondary special and vocational educational institutions. Exercise. Classification of exercises. Sequence of exercises. Main types and categories of exercises for the formation of speech skills and competencies. Types of speech activity - the main types and categories of exercises for teaching speaking, listening, reading and writing, the issue of the interdependence of speech skills and competencies. Teaching speech activity in a foreign language. Teaching vocabulary, grammar and pronunciation. Complex use of language material (pronunciation, grammar, vocabulary) in types of speech activities (speaking, listening, reading and writing). Organization of the process of teaching a foreign language: types of teaching a foreign language, their planning. Extracurricular activities in foreign languages. Teaching foreign languages in various higher educational institutions.

Words and phrases they do not understand are written on the board and the translation is explained. Listener responses are compared with each other. The correct answers can be written on the board. It should also be said that while learning English, home reading is also done. Homeschooling is a fun and rich resource for unintentionally engaging students in language learning on a variety of topics. Students' knowledge and thinking skills will expand. Loading of original literature is carried out in stages.

Conclusion. In conclusion, we note that the use of pedagogical technologies in the process of learning English will help students improve their speaking, listening comprehension, writing, reading and free communication.

LITERATURE

1. Bakhromovich SI. The impact of managerial professional development on the effectiveness of Higher Education institution management. *Academicia: an international multidisciplinary research journal*. 2020;10(12):1014-20.
2. Siddikov I. B. (2019). Философско-педагогические аспекты развития интеллектуальной культуры студентов. *Вестник Ошского государственного университета*, (3), 38-42.
3. Bakhromovich S. I. (2021). A comparative induction of the epistemological and theological views of medieval Islamic oriental scholars. *Berlin Studies Transnational Journal of Science and Humanities*, 1(1.7 Philosophical sciences).
4. Bakhromovich S. I. (2022). Dialectical and synergetic features of the development of theological and epistemological views in medieval eastern islam. *European Journal of Humanities and Educational Advancements (EJHEA)*, - Las Palmas, Spain, Volume 3, Issue 2 February, 2022. - P. 79-83
5. Bakhromovich, S. I. (2018). Social and philisophical performance of making youth's intellectual culture. *European science review*, (7-8).
6. Kholboyeva D. (2022). Tourism And Its Linguocultural Features In English And Uzbek.
7. Kholboyeva D. (2021). Concepts and Content of Terminology and System of Terms in Modern Linguistics. *European journal of innovation in nonformal education*, 1(2), 252-255.
8. Абдузхуровна С. М., & Холбоева, Д. Б. (2021). Ingliz va ozbek tillarida biznes turizm leksikasining semantik xususiyatlari. *международный журнал искусство слова*, 4(2).
9. Холбоева, Д. (2021). Инглиз ва ўзбек тилларида "туризм" атамасининг семантик хусусиятлари.



UDK: 371.124:53(575.1)

Zayniddin BOZOROV,
Buxoro davlat tibbiyot instituti dotsenti, PhD
E-mail: bzz19980317@gmail.com

BuxDU professori, f.f.d. (DSc) G.Astanova taqrizi asosida

ИННОВАЦИОННЫЕ ТЕХНОЛОГИИ РАЗВИТИЯ ГРАЖДАНСКОЙ КУЛЬТУРЫ

Аннотация

В статье описаны усовершенствованные инновационные технологии развития гражданской культуры в деятельности будущих медицинских работников. Проанализированы особенности, связанные с использованием нетрадиционных форм обучения, интерактивных методов и компьютерных технологий, входящих в содержание дидактико-технологической системы.

Ключевые слова: Педагогика, дидактика, методика, гражданская культура, инновационные технологии, будущие медицинские работники, дидактико-технологическая система, интерактивные методы.

INNOVATIVE TECHNOLOGIES OF DEVELOPMENT OF CITIZEN CULTURE

Annotation

The article describes improved innovative technologies for the development of civil culture in the activities of future medical workers. Features related to the use of non-traditional forms of teaching, interactive methods and computer technology included in the content of the didactic-technological system were analyzed.

Key words: Pedagogy, didactics, methodology, civil culture, innovative technologies, future medical workers, didactic-technological system, interactive methods.

FUQAROLIK MADANIYATINI RIVOJLANTIRISHNING INNOVATSION TEXNOLOGIYALARI

Аннотация

Maqolada bo'lajak tibbiyot xodimlari faoliyatida fuqarolik madaniyatini rivojlantirishning takomillashtirilgan innovatsion texnologiyalari yoritilgan. Didaktik-texnologik tizimning mazmuniga kiritilgan o'qitishning noan'anaviy shakllari, interfaol metodlar va komp'yuter texnologiyasini qo'llash bilan bog'liq xususiyatlar tahlilga tortilgan.

Kalit so'zlar: Pedagogika, didaktika, metodika, fuqarolik madaniyati, innovatsion texnologiyalari, bo'lajak tibbiyot xodimlari, didaktik-texnologik tizim, interfaol metodlar.

Kirish. Tizimli yondashuv, tizimlilik qismlardan tashkil topgan yaxlit narsa yoki hodisa ma'nosini anglatadi. Fanlararo tizimlilik har bir fanning o'zga fanlar bilan o'rganayotgan, tadqiq qilinayotgan masalalar, voqealarning o'xshashlik tomonlari asosida birikkan yaxlit tizim sifatida o'rganishni nazarda tutsa, integrativ yondashuv narsa va hodisalar bo'laklari yoxud qismlarining bir-biriga qo'shilib, bir butungga aylanib yaxlitlanishini anglatadi.

Har ikki pedagogik tushuncha ta'lim-tarbiya jarayonida fanlar mazmunidagi ma'lumotlarning o'xshash, yaqin, bir-birini to'ldiruvchi, kuchaytiruvchi g'oyalari, fikrlarni yuzaga keltiradi va o'zlashtiriladigan bilimlar mazmunini yuksaltiradi, oshiradi hamda bilim oluvchining intellektual salohiyatini, dunyoqarashini boyitib, shaxsiy sifatlarini ijobiy tomonga rivojlantirishga yordam beradi.

Mavzuga oid adabiyotlar tahlili. Pedagogika, didaktika, metodika, falsafa, psixologiyaga doir adabiyotlarning tahlili intergatsion ta'limning o'tmishdoshi sifatida XX asrning 20-30 yillarida fanlararo bog'liqlikni (V.Y.Yesipov), 60-70-yillarda fanlararo aloqani (I.D.Zverev, V.N.Maksimova, E.A.Turdiqulov), 80-90 yillarda esa ta'lim jarayonini integratsiyalash (L.V.Tarasov, R.G.Safarova, O.A.Abdug'udusov va h.q.) masalalari amalga oshirilganligini ko'rsatdi.

Ta'lim tizimida fanlararo bog'lanish o'rniga kelgan fanlararo aloqadorlik bir-biriga o'zakkosh, mazmunan va mohiyatan yaqin bo'lgan fanlar mazmunidagi ma'lumotlarni ilmiy ifodalash orqali fan, ta'lim amaliyoti integratsiyasini

vujudga keltirishga, bilimlarni chuqurlashtirishga, kengaytirishga olib keldi. Zamon ishlab chiqarishi va uning ishlash texnologiyasi bo'yicha yangi fanlarning yaratilishiga asos soldi, istiqbolli muammolarni amalga oshirish samaradorligini ta'minlashning didaktik zamini bo'lib xizmat qildi.

"Fanlararo aloqadorlik – deb yozadi taniqli rus pedagogi V.M.Maksimova – zamonaviy didaktik paradigma sifatida fanlar mazmunidagi o'quv muammolarini kompleks (yaxlit) hal etish, umumlashtirish va bir butun xulosa chiqarish imkonini yaratdi. Ayni paytda, ta'lim metodlari, usullarini faollashtirdi va turli o'quv predmetlari mazmunidagi bilim, qo'nikma, malakalarni tizimga solishni ta'minladi. Tizimli tahlilni yo'lga qo'yib, fanlararo aloqadorlikning tarkibi, tuzilishi va vazifalarini turli ob'ektlar bilan bog'lab, o'quv fani va o'qitish jarayonining bog'liqligini amalga oshirdi. Shuning uchun u zamonaviy didaktik prinsip hisoblanadi".

O'zbekistonlik pedagog A.Choriyev "Kadrlar tayyorlash tizimida fanlararo aloqaning ahamiyati" muammosini tadqiq qilar ekan, fanlararo aloqadorlik xususida shunday yozadi:

"...fanlararo aloqa ta'lim-tarbiya samaradorligini oshiradi, biri-ikkinchisini (bir fan ikkinchi fanni – B.Z.) to'ldiradi, ortiqcha takrorlashlarga yo'l qo'ymaydi. Shuning uchun ta'lim standartlarini, darslik va o'quv qo'llanmalarini tayyorlashda fanlararo aloqa qoidasiga amal qilish hayot talabidir". Muallif bu bilan barcha fanlar tabiat, jamiyat, tafakkur qonuniyatlarini o'rganishda bir-biriga yaqinligini, bu

yaqinlik esa aloqadorlikni to'ldirishini va shu asosda ta'lim-tarbiya samaradorligini ta'minlashini ta'kidlaydi. "Fanlararo aloqadorlik, – deb yozadi B.Abdullayeva, – faqatgina fanlarni o'rganishda umumiy ijtimoiy maqsadlar asosida o'quvchi shaxsini har tomonlama rivojlantirishga erishish vositasi emas, balki aniq pedagogik vazifalarni shakllantirish, bilimlar, malakalar, munosabatlar asosida fan tizimlarini belgilashda muhim omillardan biridir".

Tadqiqot metodologiyasi. Mazkur omillar va o'tgan asrning 80-90-yillarida fanlararo aloqadorlik deb emas, balki ta'lim jarayonini integratsiyalash nomi bilan yuritila boshlanib, u voqelikni bir butunlikda o'zaro bog'liqlik va aloqadorlikda anglashni yo'lga qo'yib, fanlarning bir-biriga o'xshash tomonlarini ilmiy asoslashga yordam berdi. Keyinchalik pedagogik matbuotda, ilmiy jamoatchilikda integratsiya g'oyasiga bag'ishlangan maqolalar, o'quv qo'llanmalari chop etila boshlandi va u didaktikada yetakchi yo'nalish kasb etdi. Dissertatsiya ishlari yozildi, monografiya, darslik, o'quv qo'llanmalari nashr etildi. Ijtimoiy-gumanitar va ixtisoslik fanlari integratsiyasini ham nazariy, ham amaliy jihatdan asoslash uchun, avvalo, uni pedagogik hodisa sifatida tavsiflash lozim. Chunonchi, "Integratsiya" – ayrim bo'laklarning, - deb qayd etadi X.N.Xakimov, – yoki elementlarning bir-biriga qo'shilishi, bir-butunga aylanishi, yaxlitlanishidir. Integratsiya jarayonining ildizi uzoq o'tmishdagi klassik pedagogikaga borib taqaladi hamda fanlararo bog'liqlik g'oyasi bilan ifodalalanib, o'quv materialining mazmunini o'rganish, tabiatini yaxlit bir butun sifatida talqin qilishni nazarda tutadi".

Ushbu vazifalarni amalga oshirishni inobatga olib, tadqiqotimiz jarayonida ijtimoiy-gumanitar va ixtisoslik fanlarni integrativ o'qitish jarayonida, bo'lajak tibbiyot xodimlarining fuqarolik madaniyatini rivojlantirish modelini ishlab chiqilgan. Model o'zida ijtimoiy zaruriyat, jarayonning maqsadi, ijtimoiy-gumanitar va ixtisoslik fanlarni o'qitishga innovatsion yondashuvlarni hamda uni tashkil etish printsiplarini, oliy ta'lim muassasasida tashkil etiladigan pedagogik faoliyatni, shuningdek, tadqiqot jarayonida amalga tadbiiq qilingan ishlarning natijalarini ifodalashni iborat bo'ldi.

Oliy tibbiyot muassasalarida o'qitiladigan bu ijtimoiy-gumanitar va ixtisoslik fanlari mazmunidagi fuqarolik madaniyati tushunchalarini talaba-yoshlarda rivojlantirish juda mushkul va murakkab jarayondir. Bu jarayonni samarali va mahsulli hal etishning yagona yo'li mavjud an'anaviy ta'lim texnologiyalaridan voz kechib, pedagog-tarbiyachini ilmiy-nazariy hamda amaliy-didaktik saviyasini yuksaltirish hamda muammo yuzasidan ijtimoiy-gumanitar va ixtisoslik fanlarni

o'qitishni innovatsion pedagogik texnologiyalar asosida tashkil etishni yo'lga qo'yishdan iborat.

Zero, innovatsion texnologiya – bu butun o'qitish va bilimlarni o'zlashtirish jarayonida ta'lim shakllarini shaxsiga yo'naltirish, texnika hamda shaxs imkoniyatlarining o'zaro aloqasini yo'lga qo'yan holda o'zlashtirish, bilimlarni mukammal egallash uchun o'quv usullarini yaratish, qo'llash va belgilashning tizimli metodidir.

E'tirof etish joizki, innovatsion texnologiyalar insonparvarlik va demokratik tamoyillarga asoslanib, talabalarni faollashtirishga, mashg'ulotlar jarayonini jadallashtirishga, bilim oluvchilarning o'quv-biluv faoliyatini samarali tashkil etish hamda boshqarishga, o'quv ma'lumotlarini o'quvchi yoshlar ongiga tezroq yetkazish va samaradorligini ta'minlovchi, o'qitish ishlarini tashkil qilishda, aksiologik, akmeologik, texnologik, faoliyatli-tashkiliy, topshiriqli yondashishni yo'lga qo'yadigan didaktik jarayon hisoblanadi.

Tahlil va natijalar. Innovatsion texnologiyalar nazariy g'oyasining targ'ibotchilari B.Blum, J.Blok, D.Kratvol, V.P.Bespalko, V.M.Klarin, B.T.Lixachyov, J.Keroll, Y.Kulyutkin, V.A.Selastyonin, M.Chashanov, B.A.Farberman, N.Sayidaxmedov, M.Ochilov, K.Zaripov, O.Tolipov, J.Yo'ldoshev, M.Usmonboeva, N.Avliyov, M.X.Maxmudov, O.Roziqov, B.Adizov, S.Og'ayev, I.Lerner, B.Xo'jaev, Sh.Olimov, S.Usmonov va boshqalarning ta'kidlashlaricha, innovatsion texnologiyalarni shaxsiga yo'naltirilgan ta'lim texnologiyasi hisoblanib, u shaxsning kamolotini ta'minlash tamoyillariga asoslangan, tarbiyalanuvchilarni faollashtirish, ularning o'quv-biluv faoliyati hamda tarbiyalanganlik darajasini jadallashtirishga, qodir bo'lgan o'quv-tarbiya jarayonining metodlar majmuiga kiradi. Shuni inobatga olib, tadqiqotimiz jarayonida ijtimoiy-gumanitar va ixtisoslik fanlardan "O'zbekiston tarixi", "O'zbekistonni rivojlantirish strategiyasi. Fuqarolik jamiyati", "Falsafa", "Pedagogika. Psixologiya", "Tibbiyot kasbiga kirish", "Bioetika" kabi fanlar tibbiyot ta'lim yo'nalishi talabalarida fuqarolik madaniyatini rivojlantiruvchi manba sifatida tanlab olindi va innovatsion pedagogik texnologiya asosida o'qitishga harakat qilindi shu munosabat bilan bo'lajak tibbiyot xodimlarida fuqarolik madaniyatini rivojlantirish ishlarini tadqiqotimiz ob'ektlarida, modelda belgilangan pedagogik innovatsiya (ta'lim-tarbiyaning shakl, metod, usullari, vositalari)ni nazariy va amaliy mashg'ulotlar jarayoniga tadbiiq qilish uchun "Ijtimoiy-gumanitar va ixtisoslik fanlarini o'qitishning didaktik-texnologik tizimi" ishlab chiqildi va amaliy faoliyat shu tizim asosida loyihalashtirildi (1-rasmga qarang).



1-rasm. Ijtimoiy gumanitar va ixtisoslik fanlarini o'qitishning didaktik-texnologik tizimi

Xulosa va takliflar. Rasmda ifodalangan "Ijtimoiy-gumanitar va ixtisoslik fanlarni o'qitishning" didaktik-texnologik tizimidagi innovatsion-texnologiya har bir fan mazmunidagi mavzularni metodologik, psixologik, faoliyat-

mazmun, tashkiliy-metodik, amaliy va mantiqiy-xususiy jihatlar asosida o'qitishni nazarda tutadi. Bu jihatlar didaktik-texnologik tizimning mazmuniga kiritilgan o'qitishning no'an'anaviy shakllari, interfaol metodlar va kompyuter

texnologiyasini qo'llash bilan to'ldirildi. Bu tizimning natijaviyligini tadqiqotimizda olib borilgan tajriba-sinov ishlari tasdiqladi. Bunda innovatsion-texnologik jihatlar quyidagicha tavsiflanib, tajriba-sinov ishlarining samaradorligini oshirishga xizmat qildi:

1. Metodologik jihat. Bu jihat fanlar mazmunidagi fundamental g'oyalar, o'tmish allomalarining fuqarolik jamiyati va barkamol inson hamda tabobat ilmi to'g'risidagi g'oyalar, O'zbekiston Respublikasi Konstitutsiyasi, Fuqarolik Kodeksi, diniy ta'limotlar, milliy va umuminsoniy qadriyatlar, Yangi O'zbekiston mafkurasini yorituvchi ma'lumotlarni qamrab oldi.

2. Psixulqogik jihat. Bu jihat bo'lajak tibbiyot xodimlarini o'qitilayotgan fanlar mazmunidagi fuqarolik madaniyatiga oid tushunchalarni anglashga ruhiy tayyorlashni, o'qituvchi-talaba munosabatlarida ta'limiy-tarbiyaviy ishlarni tashkil etishni, bunda mashg'ulot mazmunini ta'lim oluvchi-tarbiyalanuvchining qiziqishi, ehtiyojlari, o'quv motivlari, kasbga yo'nalganligi asosida tashkil qilishdan iborat bo'ldi.

3. Faoliyat-mazmun jihat. Bu jihat fanlar mazmunidagi fuqarolik madaniyati tushunchalarini muayyan hodisa, mavzular, bo'limlar, fanlarda ifodalanishini aniqlash

va bog'liqligini yo'lga qo'yish hamda tushunchalarni o'rganishda o'qituvchi-talaba hamkorlik faoliyatini amalda qo'llashni nazarda tutish lozimligini ifodaladi.

4. Tashkiliy-metodik jihat. Bu jihatni qo'llashda o'qituvchi fanlar mazmunidagi asosiy g'oyalar, ular bilan bog'liq fuqarolik madaniyati tushunchalari va ularning mohiyati, mazmuni, funktsiyalarini o'zlashtirish dasturini ishlab chiqish lozimligini ko'rsatadi va uni amalda qo'llashning aniq shakl, metod, usul va vositalarini yaratish, tanlash hamda ko'llashni nazarda tutdi.

5. Amaliy jihat. Bu jihat o'rganilgan va o'zlashtirilgan bilim, ko'nikma, malakalar asosida fuqarolik madaniyati mazmunidagi tushunchalarni kasbiy faoliyatga, shaxsiy hayotda qo'llash kabi masalalarni hal etdi.

6. Mintaqaviy-xususiy jihat. Bu jihat ijtimoiy-gumanitar va ixtisoslik fanlari mazmunidagi hamda asosiy fundamental manbalarda ifodalangan fuqarolik madaniyati tushunchalarini mintaqa va u manzildagi urf-odatlar, an'analar, milliy qadriyatlar, marosimlar mazmuni bilan qiyoslagan holda ularni talaba-yoshlarda tarbiyalashning ta'sirchan yo'llaridan umumli foydalanib talabalarda fuqarolik madaniyati tushunchalari haqidagi ma'lumotlarni qamrab oldi.

ADABIYOTLAR

1. Bozorov Z.A International scientific and practical conference Modern psychology and pedagogy: problems and solutions Imperial College London 2021-2022. 165-169 б.
2. Bozorov Z.A. Essence, structure and functions of civil culture. International engineering journal for research & development. Published in Volume 6 Special Issue , January 2021 of IEJRD E-ISSN: 2349-0721 , Peer Reviewed & Referred Journal.
3. Bozorov Z.A. The role of motivation, needs and interests in the formation of civil culture of future medical workers. ACADEMICIA an international multidisciplinary research journal. ISSN: 2249-7137. Vol. 11, Issue 3, March 2021. Impact Factor: SJIF 2021 = 7.492 DOI: 10.5958/2249-7137.2021.00835.1
4. Bozorov Z.A. The system of formation of civic culture among students in higher educational institutions. ISJ Theoretical & Applied Science, 01 (81), 455-458. Soi: <http://s-o-i.org/1.1/TAS-01-81-81> Doi: [\(2020\)](https://dx.doi.org/10.15863/TAS_Scopus_ASCC:3304).
5. Bozorova G.Z. Distinctive features of pleonasm in political speech // International scientific-online conference: Intellectual education technological solutions and innovative digital tools. Vol. 2 No. 14 (2023): - P. 168-174.
6. Bozorova G. (2023). Лингвопрагматическая характеристика плеонастических единиц используемых в политической речи. Центр научных публикаций (buxdu.uz), 34 (34). Извлечено от https://journal.buxdu.uz/index.php/journals_buxdu/article/view/9752
7. Kadyrovna A. M., Zayniddinova B. G. Description of Events Which is Near to Pleonasm //Spanish Journal of Innovation and Integrity. – 2022. – Т. 5. – С. 281-285.
8. Samandarova G.Y. Socially conditioned meanings of paremas formed on the basis of the lexical spiritual group "insects". Gospodarka i innowacje. Volume: 22 | 2022. –P. 443-446.
9. Samandarova G.Y., Adizova N.I., Bozorova G.Z. Methods of Using Metaphorical, Pleonastic and Paremic Units in Uzbek Linguistics// Resmilitaris. Vol. 13 No. 2 (2023): Volume 13, Number 2, 2023. –P. 5560-5572
10. Samandarova G. Y., & Zaripova N. Juma's daughter. (2023, April 1). Some characteristics of uzbek paremas' formed on the basis of the lexical sentence group insect in the form of a compound sentence. International scientific conference Innovative Trends In Science, Practice And Education, Munchen, (Germany). <https://doi.org/10.5281/zenodo.7816423>
11. Samandarova, G. Y. (2021). Fundamentals of folk proverbs formed on the basis of the lexical-spiritual group of insects. Current research journal of philological sciences, 2(05), 39–42. <https://doi.org/10.37547/philological-crjps-02-05-11>
12. Бозорова Г. З. Идейная направленность сказаний и преданий романа Шайтанат Тахира Малика // Молодой ученый. – 2014. – №. 9. – С. 532-534.
13. Бозорова Г. Илмий нутқда учрайдиган айрим плеонастик бирликлар таҳлили // Eurasian Journal of Social Sciences, Philosophy and Culture. – 2022. – Т. 2. – №. 12. – С. 327-331.
14. Бозорова Г.З. ОАВда учрайдиган плеонастик бирликларнинг лингвопрагматик хусусиятлари // Interpretation and researches. 2023. №2. URL: <https://cyberleninka.ru/article/n/oavda-uchraydigan-pleonastik-birliklarning-lingvopragmatik-xususiyatlari> (дата обращения: 10.04.2023).
15. Зарецких Л.В. Понятие гражданской культуры / Л.В.Зарецких // Социокультурные проблемы политической власти в России. – 1993.-ж.з.- 7-14.с.
16. Кларин М.В. Педагогическая технология в учебном процессе. Анализ зарубежного опыта. М.: Знание, 1989. - 80 с.
17. Князов А.М. Гражданственность как объект воспитания // А.М. Князев// Молодежь и общество. -2006. - №1.-62-68 с.



Khalima JUMAKULOVA,
Denov tadbirkorlik va pedagogika instituti magistranti
E-mail: rustamkhurramov@mail.ru

TerDU dotsenti, filologiya fanlari nomzodi Sh.Yakubov taqrizi asosida

THE SIGNIFICANCE OF WRITING COMPETENCE IN FOREIGN LANGUAGE ACQUISITION

Annotation

This article talks about the significance of writing competence in foreign language acquisition, challenges in enhancing writing competence, availability and utilization of online resources for improving writing competence in Uzbekistan and effective strategies for developing writing skills.

Key words: Foreign language, writing, skill, problem, online, resource, skill.

CHET TILI O'RGANISHDA YOZISH KOMPETENTNING AHAMIYATI

Annotatsiya

Ushbu maqolada chet tilini o'zlashtirishda yozish malakasining ahamiyati, yozish malakasini oshirishdagi muammolar, O'zbekistonda yozish malakasini oshirish uchun onlayn resurslarning mavjudligi va ulardan foydalanish hamda yozish ko'nikmalarini rivojlantirishning samarali strategiyalari haqida so'z boradi.

Kalit so'zlar: Chet tili, yozish, malaka, muammo, onlayn, resurs, ko'nikma.

ВАЖНОСТЬ ПИСЬМЕННОЙ КОМПЕТЕНТНОСТИ ПРИ ИЗУЧЕНИИ ИНОСТРАННОГО ЯЗЫКА

Аннотация

В данной статье обсуждается важность навыков письма при изучении иностранного языка, проблемы совершенствования навыков письма, наличие и использование онлайн-ресурсов для улучшения навыков письма в Узбекистане, а также эффективные стратегии развития навыков письма.

Ключевые слова: Иностранный язык, письмо, навык, проблема, онлайн, ресурс, навык.

Introduction. Foreign language acquisition is a complex process that involves the development of various language skills, including speaking, listening, reading, and writing. Among these skills, writing competence holds a significant role as it enables learners to express their thoughts and ideas effectively in written form. In this paper, we will explore the importance of writing competence in foreign language acquisition and how it contributes to overall language proficiency. Additionally, we will discuss the benefits of developing strong writing skills and the role it plays in facilitating effective communication in a foreign language.

Writing competence refers to the ability to produce coherent and grammatically correct written texts in a foreign language. It goes beyond basic sentence construction and involves skills such as organizing ideas, using appropriate vocabulary and grammar, and applying rhetorical strategies. Writing is a productive skill that requires learners to actively engage with the language and apply their knowledge in a meaningful way.

One of the key reasons why writing competence is significant in foreign language acquisition is that it fosters a deeper understanding of the language. When learners engage in writing activities, they are forced to analyze the structure and rules of the language more closely[1]. They need to consider syntax, word choice, and sentence organization, which enhances their grammatical knowledge and proficiency. Writing also provides learners with the opportunity to practice and reinforce vocabulary usage, leading to an expanded lexicon.

Analysis and results. Moreover, writing allows learners to develop their critical thinking skills. When composing a written text, learners need to think critically about the topic, organize their thoughts, and present arguments

or ideas in a coherent manner. This process not only enhances their ability to express themselves effectively but also encourages analytical thinking and problem-solving.

Developing strong writing skills in a foreign language brings numerous benefits to language learners. Firstly, it enhances their overall language proficiency. Writing involves a comprehensive understanding of grammar, vocabulary, and discourse structure, which positively impacts other language skills such as speaking and reading. As learners become more proficient writers, they also become more proficient speakers and readers.

Secondly, writing competence enables learners to communicate effectively in various contexts. In today's globalized world, written communication is crucial in academic, professional, and social settings. By developing strong writing skills, learners can express themselves clearly and coherently, making their ideas accessible to a wider audience. This ability opens doors to academic success, career opportunities, and meaningful interactions with people from different cultural backgrounds.

Furthermore, writing provides a lasting record of one's language development. As learners progress in their language acquisition journey, their written texts serve as tangible evidence of their growth and improvement. By revisiting their earlier writings, learners can reflect on their language development, identify areas of improvement, and set goals for further advancement[2].

Effective communication lies at the heart of language acquisition, and writing competence plays a crucial role in achieving this goal. Writing allows learners to carefully plan and craft their messages, giving them the time and space to express themselves precisely. Unlike spontaneous oral communication, writing offers learners the opportunity to

revise and refine their texts until they accurately convey their intended meaning.

Moreover, writing enables learners to overcome the challenges of language production. Some learners may experience speaking anxiety or face difficulties in articulating their thoughts orally. Writing provides an alternative mode of communication where learners can express themselves without the pressure of time constraints or immediate responses. This allows learners to develop confidence and fluency in expressing their ideas, which ultimately improves their overall communication skills.

According to Swain (1985), writing competence is crucial in language acquisition as it promotes a deeper understanding of the language and enhances grammatical knowledge. Similarly, Cumming (2006) argues that developing strong writing skills brings various benefits to language learners, including improved overall language proficiency and effective communication in different contexts. Additionally, Canale and Swain (1980) highlight the role of writing in facilitating language production and boosting learners' confidence in expressing their ideas.

Writing competence holds immense significance in foreign language acquisition. It enhances learners' understanding of the language, develops critical thinking skills, and fosters effective communication. Developing strong writing skills brings multiple benefits to language learners, such as improved overall language proficiency, enhanced communication in various contexts, and a tangible record of language development. Educators and learners alike should recognize the importance of writing competence and incorporate effective writing activities into language learning curricula to promote language proficiency and communication skills. The professional abilities of teachers and educators have a significant position in assuring the quality and efficacy of education and raising[3].

In the school system today, during a period of fast technological advancement, a lot of significant work is being done. As of now, techniques for integrating contemporary pedagogical technologies into the learning process have been created and are frequently applied.

In the increasingly international workplace of today, intercultural communication skills are highly valued. As a result, English teachers need to incorporate multicultural awareness more than ever when teaching foreign languages. The capacity to teach in English, which is typically seen as influenced by the teacher's language proficiency, is one of the key components of competence in teaching English as a second language. Generally speaking, one is more qualified to teach a language the more they are familiar with it.

It is possible to raise and mould children into knowledgeable, self-reliant, active, free, mature adults through improving the effectiveness of education. In order to achieve such effectiveness, the employment of contemporary pedagogical tools in the educational system is crucial. Especially in the field of teaching foreign languages, this is one of the most important challenges right now. This is because teaching is tedious in a similar way. The teacher has a significant impact on the reforms in this system. This role requires a teacher who is well-educated, well-reasoned, open-minded, inquisitive, capable of using cutting-edge pedagogical and information technology, and creative who diligently works on himself. Modern educational tools encourage students to seek, independently study, analyse, and even make their own conclusions as opposed to traditional education, which trains them to read ready-made material and absorb knowledge. It seems unfathomable that students nowadays, in the age of globalisation, don't know other languages. because the study of foreign languages has long been a required component of secondary and higher education in our nation.

Writing appeared on the basis of sounding speech, as a repository of human knowledge and experience, as a mirror of each culture and traditions country. The purpose of teaching foreign writing is the formation of student's communicative competence, which includes knowledge of written characters, spelling of words, vocabulary and grammar, composition of written texts, the ability to create various types written communications; possession of the content and form of writing works of speech, ways to express thoughts in writing. The formation of a student's professional readiness in learning a foreign language involves not only the development of professionally oriented activities (communicative), but also written. A competent presentation of their thoughts both verbally and in writing. Competently expressing your thoughts both verbally and in writing increases the self-esteem of the person, removes the language barrier, gives confidence, and also stimulates further and more study of this subject

- the more we write, the better the writing technique is absorbed

- the more we write, the more we remember

- the more we remember, the more we understand

- the more we understand, the more interest in the

subject

- the more interest, the better the result.

1.2. Challenges in Enhancing Writing Competence

Developing writing competence is a crucial aspect of language learning, particularly in the context of acquiring proficiency in English as a second or foreign language. However, learners often encounter various challenges in their journey to improve their writing skills. This section will discuss some of the key challenges faced by language learners in enhancing their writing competence. By understanding these challenges, educators and learners can identify strategies to address them effectively and facilitate the development of proficient writing skills.

Limited Vocabulary and Grammar Knowledge

One of the primary challenges in enhancing writing competence is the limited vocabulary and grammar knowledge of language learners. Inexperienced writers often struggle to find the right words and phrases to express their ideas accurately. They may lack the vocabulary breadth necessary to convey nuanced meanings or may struggle with grammatical structures, leading to sentence-level errors. Insufficient knowledge of vocabulary and grammar impedes learners' ability to produce coherent and cohesive written texts.

Research by Smith and Johnson (2018) found that learners who have a limited lexical repertoire often face difficulties in expressing their thoughts clearly. These challenges are further amplified when attempting to write in a second or foreign language. Vocabulary-building exercises, such as using flashcards or engaging with online vocabulary resources, can help learners expand their word knowledge and overcome this challenge.

Lack of Writing Practice

Insufficient writing practice is another significant challenge that hinders the development of writing competence. Many learners spend most of their language learning time on receptive skills, such as reading and listening, neglecting the necessary practice in productive skills like writing. Without regular writing exercises, learners struggle to develop their writing fluency, coherence, and organization.

According to a study conducted by Chen and Lee (2019), learners who receive limited opportunities for writing practice experience difficulties in producing well-structured and cohesive written texts. To address this challenge, educators should integrate regular writing activities into language learning curricula. Online platforms and applications provide a wide range of interactive writing exercises, prompts,

and feedback mechanisms that can facilitate learners' engagement in regular writing practice.

Cultural and Discursive Differences

Cultural and discursive differences pose additional challenges in enhancing writing competence, particularly for learners from different linguistic and cultural backgrounds. Writing conventions and expectations vary across languages and cultures, and learners need to navigate these differences to produce effective written texts.

For instance, research by Li and Zhang (2020) highlights that learners from Asian cultures often struggle with adopting a more argumentative and critical writing style commonly expected in English academic contexts. They may find it challenging to express personal opinions or present logical arguments due to cultural influences that prioritize deference to authority.

Conclusion. To address this challenge, instructors can provide explicit instruction on genre-specific writing

conventions and facilitate cross-cultural discussions to raise learners' awareness of the differences and promote effective writing in the target language.

Enhancing writing competence in English as a second or foreign language is a complex process that involves overcoming various challenges. This text has highlighted three key challenges: limited vocabulary and grammar knowledge, lack of writing practice, and cultural and discursive differences. By recognizing and addressing these challenges, educators can design appropriate instructional strategies and learners can adopt effective learning approaches to improve their writing skills. Online resources and interactive platforms offer valuable opportunities for learners to engage in targeted vocabulary and grammar exercises, regular writing practice, and cross-cultural discussions, thereby facilitating their journey towards developing proficient writing competence in English.

REFERENCES

1. Chen Y., & Lee, C. (2019). Enhancing EFL Writing Performance: Learner Engagement in a Context-Based Online Writing Platform. *Journal of Educational Technology & Society*, 22(3), 123-135.
2. Li Y., & Zhang, L. J. (2020). Comparing Asian and Western students' preferences for writing feedback: The role of cultural and individual differences. *Language Teaching Research*, 24(3), 307-331.
3. Smith J., & Johnson, R. (2018). Vocabulary and writing in a second language: Investigating the impact of a vocabulary intervention study on lexical richness and syntactic complexity. *Language Learning Journal*, 46(3), 321-335.
4. Влахов С., Флорин С. Непереводимые в переводе. Москва: Просвещение, 1986
5. Махмараймова Sh.T. Hozirgi O'zbek tili O'quv qo'llanma- T:"Firdavsiy- Shoh nashiriyoti", 2021.- B.366
6. Ожегов С.И. Толковый словарь русского языка. – М.: Азбуковник, 2006. – С.1681.
7. Турсунов Ф.М. Сопоставительное исследование безэквивалентной лексики в лингвокультурном и переводческом аспектах (на материале английского и таджикского языков). Дис... док. филол. наук. -Душанбе, 2016. -С. 99.



UO'K: 375.9.158.01

Bobomurod JURAYEV,
Andijon davlat universiteti stajor tadqiqotchi
E-mail: jorayevbobomurod5@gmail.com
Tel 998 99 9072766- 505037500

ADPI professori A. Egamberdiyev taqrizi asosida

OLIV TA'LIM TRANSFORMATSIYASI SHAROITIDAGI JISMONIY FAOLLIK MUAMMOSI

Аннотация

Mazkur maqolada har tomonlama yangilanayotgan O'zbekistonning pedagogik oliy ta'lim muassasalarida talabalarning jismoniy faolligi rivojlantirish hamda yuksaltirishning innovatsion yo'llari ko'rsatib berilgan. Shu bilan bir qatorda zamonaviy oliy ta'limning xususiyatlaridan kelib chiqib talabarning sog'lom turmush tarziga amal qilishda jismoniy madaniyatning o'rni ochib berilgan. Oliy ta'limning bor imkoniyatlaridan optimal foydalanish ko'rsatgichlari taxlil qilingan va amalga oshirilishi zarur bo'lgan muammolarga ijobiy yechimlar berilgan. Talabar orasida yuqumli bo'lmagan kasalliklarning oldini olish, sog'lom turmush tarzini shakllantirish va jismoniy faollik darajasini oshirish maqsadini nazarda tutuvchi to'g'ri ovqatlanish va sog'lom turmush tarzi umummilliy harakatini yo'lga qo'yish va ta'lim muassasalarida xodimlarning jismoniy tarbiya bilan shug'ullanishi va sog'lom ovqatlanishi uchun zarur shart-sharoitlarni yaratish bo'yicha taklif va tavsiyalar berilgan.

Kalit so'zlar: Jismoniy faollik, hayotning sog'lom qiyofasi, ta'limni tashkil etish, transformatsiya, amaliyot, axborot, zamonaviylik, maloaktivlik, intellektual faoliyat, bilim va fan, o'zaro ta'sir.

ПРОБЛЕМА ФИЗИЧЕСКОЙ АКТИВНОСТИ В УСЛОВИЯХ ТРАНСФОРМАЦИИ ВЫСШЕГО ОБРАЗОВАНИЯ

Аннотация

В данной статье показаны инновационные пути развития и повышения физической активности студентов в педагогических высших учебных заведениях Узбекистана, которые всесторонне обновляются. Параллельно раскрывается роль физической культуры в ведении здорового образа жизни студентов, исходя из особенностей современного высшего образования. Проанализированы показатели оптимального использования имеющихся возможностей высшего образования и даны положительные решения задач, требующих реализации. Среди требований были предложения и рекомендации по созданию общенационального движения за правильное питание и здоровый образ жизни, направленные на профилактику неинфекционных заболеваний, формирование здорового образа жизни и повышение уровня физической активности, а также создание необходимых условий для занятий физкультурой и здорового питания работников образовательных учреждений.

Ключевые слова: Физическая активность, здоровый образ жизни, образовательная организация, трансформация, практика, информация, современность, малоактивность, интеллектуальная активность, знание и наука, взаимодействие.

THE PROBLEM OF PHYSICAL ACTIVITY IN THE CONDITIONS OF HIGHER EDUCATION TRANSFORMATION

Annotation

This article shows innovative ways to develop and increase the physical activity of students in pedagogical higher education institutions of Uzbekistan, which are being comprehensively updated. At the same time, the role of Physical Culture in following the healthy lifestyle of a student is revealed, based on the peculiarities of modern higher education. Indicators of optimal use of the available capabilities of higher education are predicted, and positive solutions are given to problems that need to be implemented. Among the students, proposals and recommendations are made to establish the nationwide movement of proper nutrition and healthy lifestyle, which implies the goal of preventing non-infectious diseases, the formation of a healthy lifestyle and increasing the level of physical activity, and to create the necessary conditions for employees to engage in physical education and eat healthy in educational institutions.

Key words: Physical activity, healthy image of life, educational organization, transformation, practice, information, modernity, maloactivity, intellectual activity, knowledge and science, interaction.

Kirish. O'zbekistonda aholining jismoniy faolligi davlat siyosati darajasiga ko'tarilgan. O'zbekiston Respublikasi Prezidentining 2023 - yil 28 - fevraldagi "2022 – 2026 yillarga mo'ljallangan Yangi O'zbekistonning taraqqiyot strategiyasini «insonga e'tibor va sifatli ta'lim yili»da amalga oshirishga oid davlat dasturi to'g'risida"gi PF-27-son Farmoniga asosan qabul qilingan 2022 – 2026 yillarga mo'ljallangan Yangi O'zbekistonning taraqqiyot strategiyasini «Insonga e'tibor va sifatli ta'lim yili»da amalga oshirishga oid davlat Dasturiga asosan "Aholi orasida yuqumli bo'lmagan kasalliklarning oldini olish, sog'lom turmush tarzini shakllantirish va jismoniy faollik darajasini oshirish

maqsadida quyidagilarni nazarda tutuvchi «To'g'ri ovqatlanish va sog'lom turmush tarzi» umummilliy harakati yo'lga qo'yish va ish joylarida xodimlarning jismoniy tarbiya bilan shug'ullanishi va sog'lom ovqatlanishi uchun zarur shart-sharoitlarni yaratish" [1] bo'yicha vazifalar belgilandi. Jismoniy faollik umummilliy harakatga aylanishi va shu orqali sog'lom turmush tarzini shakllantirish bo'yicha tizimli ishlar kuchaytirildi. Shu bilan birga so'nggi yillarda yurtimizda juda katta umummilliy harakat – "Salomatlik uchun besh ming qadam" aksiyasi boshlandi va jamoatchilik tomonidan qo'llab-quvvatlandi. Insonning sog'lom turmush tarzini shakllantirish va uzoq umr ko'rishini ta'minlashda jismoniy faollikning o'rni

katta ekanligini bugunga kelib jamiyat a'zolarining aksariyati to'la tushunib bo'ldi. Mana shunday vaziyat oliy ta'lim muassasalari talabalari o'rtasida ham qanchalik murakkab bo'lmasin jismoniy faollikni ta'minlash dolzarb vazifa bo'lib turibdi.

O'zbekistonning hozirgi taraqqiyot bosqichida oliy ta'lim transformatsiyasi shiddat bilan davom etmoqda. O'zbekiston Respublikasi Prezidenti Shavkat Mirziyoyev 2020 - yil 25 - yanvar kuni Oliy Majlisga yo'llagan Murojaatnomasida: «Oliy o'quv yurtlariga bosqichma-bosqich akademik va moliyaviy mustaqillik beriladi. Joriy yilda ularning 10 tasi o'zini o'zi moliyaviy ta'minlashga o'tadi. Bundan tashqari, kamida 5 ta oliy ta'lim muassasasini konkurs asosida tanlab, nufuzli xorijiy oliy ta'lim dargohlari bilan hamkorlikda ularni transformatsiya qilishni boshlaymiz»[1] deya ta'kidlaydi.

Transformatsiya oliy ta'lim tizimida amalda qilib kelgan qadriyatlarining, pedagogik shart-sharoit va munosabatlarning o'zgarishini taqozo etadi. Shu vaqtga qadar amal qilib kelgan munosabatlar o'zgaradi va ularning o'rniga yangilari egallaydi. Transformatsiya masalalari bilan shug'ullanib kelgan tadqiqotchi A.Egamberdiyevning fikricha, "Globallashuv va raqamlashtirish jarayoni qanchalik ommaviy va universal xarakterga ega bo'lmasin, har bir madaniyat va har bir jamiyatga unikal ta'sir ko'rsatishi namoyon bo'lmoqda. Misol uchun, mineral o'g'itlar madaniy o'simliklarning rivojiga hissa qo'shish bilan birga, yovvoyi o'tlarning ham ko'payishiga sabab bo'ladi. Ayrim hollarda esa yovvoyi o'tlar mineral o'g'itlar hisobiga madaniy o'simliklarni butkul yo'qotib yuborishi ham mumkin. Shunga o'xshash holatni axborotlashuv jarayonida ham kuzatish mumkin. Axborotlashuv jarayonida ijtimoiy qadriyatlarining o'ziga xosligi bir qator muammolarni keltirib chiqarmoqda".[2] Oliy ta'lim transformatsiyasining ichida kechayotgan raqamli transformatsiyasi natijasida talabalarning internet tarmog'iga bo'lgan qaramligi ortib bormoqda. Endilikda bilim olish to'g'ridan to'g'ri kitob o'qish yoki ma'ruzalarni tinglash, laboratoriya mashg'ulotlarida ishtirok etish bilangina cheklanmaydi. Zamonaviy talabalar avvalambor o'zlari o'qiyotgan oliy ta'lim muassasasining tegishli platformalaridan ro'yxatga o'tgan bo'lishlari kerak. Mavjud platforma orqali o'qish jarayoni – dars jadvali, fanlar bo'yicha resurslar, professor-o'qituvchi bilan muntazam virtual aloqa shuningdek, shartnoma mablag'lari to'lash va boshqa ma'naviy-ma'rifiy masalalardagi munosabatlarni saqlab turishi zarur bo'ladi. Bu esa juda katta aqliy yuklamalarni tashkil qilgan holda jismoniy faollikning keskin kamayishiga olib kelmoqda. Rus pedagog olimi V.K.Balsevich ta'kidlaganidek, jismoniy faollik ijtimoiy va o'z-o'zini tarbiyalashning muhim tarkibiy qismidir.[3] Haddan tashqari psixologik va aqliy yuklama natijasida esa qator salbiy

oqibatlar kelib chiqishi mumkin. Jumladan, talabani jismoniy faolligining kamayishi natijasida unda normal garmonal rivojlanish ham kuzatilmaydi. Bu esa talabani qarama-qarshi jins vakillari bilan munosabatlari, reproduktiv funksiyalariga ham salbiy ta'sir ko'rsatishi mumkin. Bu kabi muammolar esa jamiyatda yangi turdagi muammolarni keltirib chiqaradi. Bu borada olib borilgan tadqiqotlar va izlanishlar jismoniy faollikni insonning mavjudlik masalasiga qadar yetib bordi. Misol uchun, Jahon sog'liqni saqlash tashkiloti tomonidan jismoniy faollik nima, degan savolga quyidagicha javob beriladi. Jismoniy faollik bu – inson tanasining harakatlanishi natijasida energiya sarflanishidir. Jahon sog'liqni saqlash tashkiloti tomonidan talaba yoshidagi insonga quyidagi jismoniy faollikka rioya qilish tavsiya etilgan:

-haftasiga kamida 150-300 daqiqa davomida jismoniy faollik bilan mashg'ul bo'lish zarur;

haftasiga nisbatan intensiv ravishda 75-150 daqiqa jismoniy faol bo'lish;

haftasiga ikki yoki undan ko'proq marotaba mushaklarni rivojlantiruvchi mashqlar bilan shug'ullanish;

o'tirib ishlanadigan yoki yotadigan vaqtni cheklash, uning o'rniga nisbatan bo'lsa ham jismoniy faollik bilan shug'ullanish;

sog'liqqa zararli bo'lgan kam harakatli hayot tarzining o'rniga jismoniy faol bo'lish kabi tavsiyalarni ishlab chiqqan.

Qayd etilishicha yer yuzidagi 1,4 milliard odam jismoniy faol emas va uning oqibatida qator xavfli kasalliklar kelib chiqmoqda. Bu esa nafaqat talabalar balki jamiyatning barcha a'zolari ham tobora kam harakat bo'lib borayotganini ko'rsatib turibdi. Ayniqsa, bu kabi tendensiyalar O'zbekiston kabi rivojlanayotgan, farovonlik darajasi sezilarli oshib borayotgan mamlakatlar aholisida yaqqol namoyon bo'lmoqda.

O'zbekistonda o'tkazilgan tadqiqotlarda ham bu boradagi muammolar yetarli ekanligi ayon bo'lib qoldi: "2014 yilda o'tkazilgan tadqiqotlar natijalari respublika katta yoshdagi aholisining 67,2 foizga yaqini sabzavotlar va mevalarni Jahon sog'liqni saqlash tashkiloti tomonidan tavsiya etiladigan me'yordan past iste'mol qilishini, 37 foizi tuz miqdori ortiqcha bo'lgan ovqatni iste'mol qilishini, katta yoshdagi aholining 16,4 foizi esa jismoniy faol emasligini ko'rsatdi. Buning natijasida katta yoshdagi aholining 20,2 foizi ortiqcha vaznga va 33,9 foizi yuqori qon bosimga ega".[4]

Bu kabi ko'rsatkichlar umummilliy miqyosda qilinishi zarur bo'lgan ishlarni ko'rsatib qo'ydi va bu boradagi tashabbuslar oliy ta'lim tizimidan boshlanishi zarur deb hisoblaymiz. Chunki, jamiyat a'zolarining ziyoli qismi tomonidan ko'tarilgan tashabbuslar jamoatchilik tomonidan har tomonlama qo'llab-quvvatlanadi.

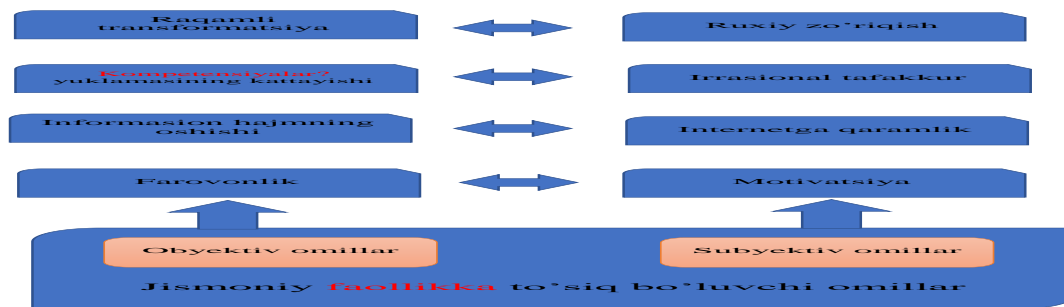

1-rasm. Jismoniy faollikka ta'sir ko'rsatuvchi ob'ektiv va sub'yektiv omillar.

Ma'lumki, uzoq yillar davomida barqaror ijtimoiy munosabatlar sharoitida ta'lim va fan kabi jamiyatning institutlariga nisbatan munosabat o'ziga xos tarzda shakllangan. Misol uchun, sobiq ittifoq davrida hech bir

jamiyat a'zosi ta'lim muassasasi yoki ilmiy tashkilotning faoliyatiga shubha bilan qaramagan, uning sub'yektlari faoliyatiga nisbatan noxulqis munosabatda bo'lmagan. Endilikda nafaqat O'zbekistonda balki, butun dunyoda ham

har qanday ijtimoiy institutga nisbatan ishonchsizlik bilan munosabatda bo'lish tendensiyasi kuzatilmoqda. Yuz yillar davomida e'tiqod darajasiga ko'tarilgan ilmiy konsepsiya va nazariyalar turli qarash vakillari tomonidan rad etilmoqda. Albatta, bunqa g'ayri ilmiy qarashlar qisqa muddatda o'z ahamiyatini yo'qotishi tayin. Shu bilan birgalikda oliy ta'lim jarayoniga ham bunday munosabat ta'sir ko'rsatmay qolmaydi. Endilikda talabalar juda yaxshi tushunishadiki, hozirgi o'rganayotgan bilimlari ma'lum bir muddat o'z ahamiyatini yo'qotishi, jamiyat tomonidan unga nisbatan talab yo'qolishi mumkin. Sodaroq qilib tushuntiradigan bo'lsak, endilikda bilim va ilm e'tiqod darajasidan nisbatan pastroq pog'onaga tushgan. Albatta, buning ham ijobiy, ham salbiy tomonlari bor. Shiddat bilan o'zgarishlar sharoitida talabalar bu jarayonlarni tushunishi va unga amal qilishi ijobiy jihat. Salbiy tomoni esa ta'limning kuchi va ilm-fanning qudratiga nisbatan shubha-gumonlar uni o'zlashtirish jarayoniga salbiy ta'sir ko'rsatadi. Shunday bir murakkab sharoitda talabalar ijtimoiy va aqliy faolligi bilan jismoniy faolligini ham saqlab qolish g'oyat murakkab vazifalardan biriga aylanib qolmoqda.

Tahlil va natijalar. Endilikda talabalar juda yaxshi tushunishadiki, hozirgi o'rganayotgan bilimlari ma'lum bir muddat o'z ahamiyatini yo'qotishi, jamiyat tomonidan unga nisbatan talab yo'qolishi mumkin. Sodaroq qilib tushuntiradigan bo'lsak, endilikda bilim va ilm e'tiqod darajasidan nisbatan pastroq pog'onaga tushgan. Albatta, buning ham ijobiy, ham salbiy tomonlari bor. Shiddat bilan

o'zgarishlar sharoitida talabalar bu jarayonlarni tushunishi va unga amal qilishi ijobiy jihat. Salbiy tomoni esa ta'limning kuchi va ilm-fanning qudratiga nisbatan shubha-gumonlar uni o'zlashtirish jarayoniga salbiy ta'sir ko'rsatadi. Shunday bir murakkab sharoitda talabalar ijtimoiy va aqliy faolligi bilan jismoniy faolligini ham saqlab qolish g'oyat murakkab vazifalardan biriga aylanib qolmoqda

Xulosa va takliflar. Ma'lumki, uzoq yillar davomida barqaror ijtimoiy munosabatlar sharoitida ta'lim va fan kabi jamiyatning institutlariga nisbatan munosabat o'ziga xos tarzda shakllangan. Misol uchun, sobiq ittifoq davrida hech bir jamiyat a'zosi ta'lim muassasasi yoki ilmiy tashkilotning faoliyatiga shubha bilan qaramagan, uning sub'ektlari faoliyatiga nisbatan noxulqis munosabatda bo'lmagan. Endilikda nafaqat O'zbekistonda balki, butun dunyoda ham har qanday ijtimoiy institutga nisbatan ishonchsizlik bilan munosabatda bo'lish tendensiyasi kuzatilmoqda. Yuz yillar davomida e'tiqod darajasiga ko'tarilgan ilmiy konsepsiya va nazariyalar turli qarash vakillari tomonidan rad etilmoqda. Albatta, bunqa g'ayrimiy qarashlar qisqa muddatda o'z ahamiyatini yo'qotishi tayin. Shu bilan birgalikda oliy ta'lim jarayoniga ham bunday munosabat ta'sir ko'rsatmay qolmaydi, Bu kabi ko'rsatkichlar umummilliy miqyosda qilinishi zarur bo'lgan ishlarni ko'rsatib qo'ydi va bu boradagi tashabbuslar oliy ta'lim tizimidan boshlanishi zarur deb hisoblaymiz. Chunki, jamiyat a'zolarining ziyoli qismi tomonidan ko'tarilgan tashabbuslar jamoatchilik tomonidan har tomonlama qo'llab-quvvatlanadi.

ADABIYOTLAR

1. Ўзбекистон Республикаси Президенти Шавкат Мирзиёевнинг 2020 йил 25 январдаги Олий Мажлисга Мурожаатномаси // URL: <https://uza.uz/uz/posts/zbekiston-respublikasi-prezidenti-shavkat-mirziyevning-oliy-25-01-2020> (Мурожаат этилган сана: 12.01.2023 й.).
2. Эгамбердиев А. Ўзбекистонда олий таълим трансформациясининг ижтимоий-фалсафий таҳлили. Фалс.фан.докт.дисс. Андижон, 2022. – Б. 93.
3. Бальсевич В.К. Физическая культура для всех и для каждого. Москва,
4. 1988. – С. 208
5. <https://www.who.int/ru/news-room/fact-sheets/detail/physical-activity>



UDK:159.9

Nurbek ISKANDAROV,
O'zMU Sirtqi va masofaviy ta'lim bo'limi uslubchisi
Mail: iskandarovn06@gmail.com

O'zMU professori D.Muhamedova taqrizi asosida

SPECIFIC FEATURES OF TODAY'S SOCIAL PSYCHOLOGICAL PROBLEMS

Annotation

The dynamics of contemporary society have given rise to a myriad of social psychological problems that demand rigorous exploration and understanding. This article delves into the specific features characterizing today's social psychological landscape. It discusses key challenges such as digitalization, polarization, globalization, mental health, and socio-cultural shifts. By elucidating these unique aspects, we aim to contribute to a comprehensive understanding of the pressing social psychological issues of our time.

Keywords: Social psychology, Social psychological issues, Social inequality, Polarization, Mental health, Online behavior, Discrimination, Environmental issues, Social justice, Ideological divide, Cyberbullying, Digital age.

ОСОБЕННОСТИ СОВРЕМЕННЫХ СОЦИАЛЬНО-ПСИХОЛОГИЧЕСКИХ ПРОБЛЕМ

Аннотация

Динамика современного общества породила множество социально-психологических проблем, которые требуют тщательного исследования и понимания. В данной статье рассматриваются особенности, характеризующие современный социально-психологический ландшафт. В нем обсуждаются такие ключевые проблемы, как цифровизация, поляризация, глобализация, психическое здоровье и социокультурные сдвиги. Разъясняя эти уникальные аспекты, мы стремимся внести свой вклад во всестороннее понимание насущных социально-психологических проблем нашего времени.

Ключевые слова: Социальная психология, Социально-психологические проблемы, Социальное неравенство, Поляризация, Психическое здоровье, Поведение в Интернете, Дискриминация, Экологические проблемы, Социальная справедливость, Идеологический раскол, Киберзапугивание, Цифровой век.

BUGUNGI KUN IJTIMOY PSIXULQOGIK MUAMMOLARINING O'ZIGA XOS XUSUSIYATLARI

Аннотация

Zamonaviy jamiyat dinamikasi jiddiy izlanish va tushunishni talab qiladigan ko'plab ijtimoiy psixulqogik muammolarni keltirib chiqardi. Ushbu maqola bugungi ijtimoiy psixulqogik landshaftni tavsiflovchi o'ziga xos xususiyatlarni o'rganadi. Unda raqamlashtirish, qutblanish, globallashuv, ruhiy salomatlik va ijtimoiy-madaniy siljishlar kabi asosiy muammolar muhokama qilinadi. Bu o'ziga xos jihatlarni yoritish orqali biz zamonamizning dolzarb ijtimoiy psixulqogik muammolarini har tomonlama tushunishga hissa qo'shishni maqsad qilganmiz.

Kalit so'zlar: Ijtimoiy psixulqogiya, Ijtimoiy psixulqogik muammolar, Ijtimoiy tengsizlik, Polarizatsiya, Ruhiy salomatlik, Onlayn xatti-harakatlar, Diskriminatsiya, Atrof-muhit muammolari, Ijtimoiy adolat, Mafkuraviy tafovut, Kiberbulling, Raqamli davr.

Kirish. Zamonaviy jamiyatning jadal evolyutsiyasi ijtimoiy, madaniy va texnologik o'zgarishlarning murakkab majmuasini keltirib chiqardi, bu odamlarning o'z jamoalarida idrok etish, o'zaro ta'sir qilish va faoliyat ko'rsatish usullariga chuqur ta'sir ko'rsatdi. Dunyo o'zaro bog'langan va texnologik jihatdan rivojlangan bo'lsa, yangi va o'ziga xos ijtimoiy psixulqogik muammolar paydo bo'ldi. Ushbu maqolada raqamlashtirish, qutblanish, globallashuv, ruhiy salomatlik va ijtimoiy-madaniy siljishlar kabi asosiy masalalarga e'tibor qaratgan holda bugungi ijtimoiy psixulqogik landshaftni tavsiflovchi o'ziga xos xususiyatlarni yoritib berildi. Ushbu jihatlarni chuqur o'rganib, biz hozirgi zamonning dolzarb ijtimoiy psixulqogik muammolarini har tomonlama tushunishga intilamiz, pirovardida jamiyatni yaxshilash uchun ushbu muammolarni hal qilish bo'yicha harakatlar haqida ma'lumot beramiz.

Mavzuga oid adabiyotlar tahlili. Zamonaviy jamiyatning ijtimoiy tuzilishi juda ko'p murakkab ijtimoiy psixulqogik muammolar bilan birga dinamik o'zgarishlarni boshdan kechirmoqda. Ushbu muammolar va ularning o'ziga xos xususiyatlarini chuqurroq tushunish uchun ushbu adabiyot

sharhi ijtimoiy psixulqogiya sohasidagi asosiy mavzularni o'rganadi. Biz ijtimoiy tengsizlik, qutblanish, ruhiy salomatlik, onlayn xulq-atvor, noto'g'ri qarashlar va atrof-muhit bilan bog'liq muammolarni o'rganamiz.

Ijtimoiy tengsizlik va adolatsizlik

Ijtimoiy tengsizlik zamonaviy jamiyatlarda doimiy muammodir. Wilkinson va Pickett (2009) tomonidan "Ruh darajasi" dagi tadqiqotlari ijtimoiy nomutanosiblikning jamiyat farovonligiga salbiy ta'sirini ta'kidlaydi. "Ijtimoiy gradient" tushunchasi ijtimoiy-iqtisodiy zinapoyadan tushgan sari salomatlik va farovonlik yomonlashishini tushuntiradi (Marmot, 2004). Ijtimoiy tengsizlikning kelib chiqishi va oqibatlarini tushunish ijtimoiy adolat va teng imkoniyatlarni targ'ib qiluvchi siyosatni ishlab chiqishda muhim ahamiyatga ega[2].

Polarizatsiya va tribalizm

So'nggi yillarda onlayn muhitda "echo kamera" effekti bilan boshqariladigan qutblanish (Sunshteyn, 2017) zamonaviy jamiyatning o'ziga xos xususiyatiga aylandi. Haidt va Rose (2019) mafkuraviy tafovutlarni shakllantirishda axloqiy asoslarning rolini ta'kidlab, mahalliylikning

kuchayishiga olib keladi. Ushbu mafkuraviy tafovutlarni bartaraf etish empatiya, ochiq muloqot va umumiy insoniylik tuyg'usini rivojlantiruvchi strategiyalarni talab qiladi (Moser va boshq., 2017).

Ruhiy salomatlik muammolari

Ruhiy salomatlik muammolarining kuchayishi dolzarb tashvishdir. Kessler va boshqalar. (2005) dunyo miqyosida ruhiy kasalliklarning tarqalishi va ta'siriga oydinlik kiritdi. Biopsixososyal model (Engel, 1977) ruhiy salomatlikdagi biologik, psixulqogik va ijtimoiy omillarning o'zaro ta'sirini ta'kidlaydi.

Onlayn xulq-atvor va kiberbulling

Raqamli davrning yuksalishi onlayn xatti-harakatlar bilan bog'liq yangi muammolarni keltirib chiqardi. Smit va boshqalar. (2008) profilaktika choralari zarurligini ta'kidlab, kiberbullingning o'smirlarga zararli ta'sirini o'rganadi. Onlayn o'zaro ta'sirlar bilan bog'liq anonimlik va deindividuatziya (Joinson, 2001) antisosyal xatti-harakatlarni kuchaytirishi mumkin. Raqamli savodxonlikni, mas'uliyatli onlayn xatti-harakatni va platformalarning javobgarligini targ'ib qilish strategiyalari muhim ahamiyatga ega[4].

Atrof-muhit tashvishlari

Atrof-muhit muammolarini hal qilish jamoaviy munosabat va xatti-harakatlarni tushunishni talab qiladi. Qadriyat-e'tiqod-norma nazariyasi (Stern va boshq., 1999)[5] qadriyatlar va e'tiqodlar atrof-muhitni himoya qiluvchi xatti-harakatlarning asosini tashkil etishini taklif qiladi. Ijtimoiy marketing va ta'lim kompaniyalari barqaror amaliyotlarni rag'batlantirishi mumkin (Kollmuss & Agyeman, 2002). Global hamkorlik va siyosat tashabbuslari iqlim o'zgarishi va atrof-muhit degradatsiyasiga qarshi kurashda muhim ahamiyatga ega (IPCC, 2021)[1].

Tadqiqot metodologiyasi. Ushbu bo'limda bugungi ijtimoiy psixulqogik muammolarning o'ziga xos xususiyatlarini chuqur tahlil qilish uchun qo'llaniladigan tadqiqot metodologiyasi ko'rsatilgan. Metodologiya tadqiqot dizayni, ma'lumotlarni to'plash, ma'lumotlarni tahlil qilish kabilarni o'z ichiga oladi.

Tadqiqot dizayni

Ushbu tadqiqot uchun qo'llaniladigan tadqiqot dizayni aralash usullardan iborat bo'lib, sifat va miqdoriy elementlarni o'z ichiga oladi. Sifatli jihat ijtimoiy psixulqogik muammolarga oid mavjud tadqiqotlar va nazariyalardan tushunchalarni to'plash uchun keng qamrovli adabiyotlarni ko'rib chiqishni o'z ichiga oladi. Miqdoriy jihat aniqlangan ijtimoiy psixulqogik muammolar bilan bog'liq jamoatchilik fikri va tajribalari bo'yicha birlamchi ma'lumotlarni to'plash uchun so'rovga asoslangan yondashuvni o'z ichiga oladi.

Ma'lumotlar yig'ish

Adabiyot sharhi:

Adabiyotlarni ko'rib chiqish akademik maqolalar, kitoblar, hisobotlar va nufuzli onlayn manbalarni tizimli ko'rib chiqishni o'z ichiga oldi. PubMed, Google Scholar, PsycINFO kabi ma'lumotlar bazalari va tegishli akademik jurnallar keng ko'lamda qidirildi. Tegishli adabiyotlarni olish uchun "ijtimoiy psixulqogiya", "ijtimoiy psixulqogik muammolar" va "tengsizlik", "qutblanish" va boshqalar kabi maxsus mavzularni o'z ichiga olgan kalit so'zlar ishlatilgan.

2. So'rov:

Birlamchi ma'lumotlarni to'plash uchun tuzilgan so'rovnoma ishlab chiqilgan. So'rov ijtimoiy psixulqogik muammolar bilan bog'liq jamoatchilik tasavvurlari va tajribalarini aniqlash uchun yopiq va Likert miqyosli savollarni o'z ichiga oldi. Anketa turli xil platformalar, jumladan, ijtimoiy tarmoqlar, elektron pochta ro'yxatlari va akademik tarmoqlardan foydalangan holda elektron shaklda tarqatildi, bu turli xil namunalarni ta'minladi.

Ma'lumotlarni tahlil qilish

1. Adabiyotlarni tahlil qilish:

Adabiyotlarni ko'rib chiqish natijalari aniqlangan ijtimoiy psixulqogik muammolarga ko'ra ma'lumotlarni toifalarga ajratgan holda tematik tahlil qilindi. Asosiy mavzular, nazariyalar va tadqiqot natijalari ajratildi va har bir ijtimoiy muammoni har tomonlama tushunish uchun foydalanildi. Raqamlashtirish:

Tahlil va natijalar; So'rovnomaning o'tkazishida quyidagi savolnoma berildi.

Demografik ma'lumotlar:

a. Yoshi: [Ochiq]

b. Jins: [Erkak / Ayol / Ikkilik bo'lmagan / Aytmaslikni afzal ko'raman]

c. Ta'lim ma'lumotlari: [O'rta maktab / bakalavriat / magistratura / doktorantura / boshqa]

Ijtimoiy tengsizlik:

a. Jamiyatingizdagi ijtimoiy tengsizlik darajasini qanday ta'riflagan bo'ladingiz?

Juda past / past / o'rtacha / yuqori / juda yuqori

Polarizatsiya:

a. Jamiyatda mafkuraviy qutblanish kuchayganini sezasizmi?

To'liq rozi emasman / rozi emasman / neytral / roziman / to'liq roziman

Ruhiy salomatlik:

a. O'tgan yili siz yoki yaqinlaringiz ruhiy salomatlik bilan bog'liq muammolarni (masalan, depressiya, tashvish) boshdan kechirdingizmi?

Ha yo'q

Onlayn xulq-atvor va kiberbulling:

a. Siz kiberbulling yoki salbiy onlayn xatti-harakatlarga guvoh bo'lganmisiz yoki boshdan kechirganmisiz?

Ha yo'q

Xurofot va diskriminatsiya:

a. Siz shaxsan irqi, jinsi yoki boshqa omillarga asoslangan noto'g'ri qarash yoki kamsitish holatlarini boshdan kechirganmisiz yoki guvohi bo'lganmisiz?

Ha yo'q

Atrof-muhit muammolari:

a. Iqlim o'zgarishi va ifloslanish kabi ekologik muammolar sizni qay darajada tashvishlantirmoqda?

Xavotirsiz / Biroz tashvishda / Xavotirda / Juda xavotirda

Ochiq savollar:

So'rovnomada 82 kishi qatnashdi. Ular orasida oddiy uy bekasidan tortib, tadbirkorgacha yoki davlat lavozimida ishlovchilar ham ishtirok etdi. Natijaga ko'ra bugungi kun ijtimoiy psixulqogik muammolarning insonlarga ta'siri borasida 47 kishida "yuqori" darajada, 25 kishida "o'rta" darajada, 10 kishida "past" darajada ta'sir qilayotganligi aniqlandi.

Xulosa. Ijtimoiy psixulqogik muammolar bo'yicha so'rovnomamizda to'plangan ma'lumotlarni tahlil qilish natijasida quyidagi umumiy tushunchalar va potentsial xulosalarni keltirish mumkin.

Ijtimoiy tengsizlik:

So'rovnomada jamiyatda ijtimoiy tengsizlikning sezilarli darajada idrok etilishini ko'rsatib, ijtimoiy tenglik va teng imkoniyatlarni targ'ib qiluvchi siyosatlariga bo'lgan keskin ehtiyojlar mavjud.

Polarizatsiya:

Respondentlar mafkuraviy qutblanish kuchayganini e'tirof etib, turli nuqtayi nazarlar bo'yicha muloqot, hamdardlik va tushunishni rag'batlantiradigan tashabbuslar zarur.

Ruhiy salomatlik:

Respondentlarning katta qismi yoki ularning yaqin hamkorlari aqliy salomatlik bilan bog'liq muammolarni

boshdan kechirgan, bu esa mavjud ruhiy salomatlik xizmatlarini ommalashtirish zaruratini keltirib chiqaradi.

Onlayn xulq-atvor va kiberbulling:

Kiberbulling va salbiy onlayn xulq-atvor holatlari keng tarqalgan bo'lib, raqamli savodxonlik dasturlari va xavfsizroq onlayn muhitni ta'minlash uchun qattiqroq qoidalar muhimligini ta'kidlaydi.

Atrof-muhit muammolari:

Atrof-muhit muammolari bilan bog'liq yuqori darajadagi tashvish ta'lim, siyosatni isloh qilish va iqlim

o'zgarishi va atrof-muhit degradatsiyasiga qarshi kurashish uchun individual harakatlarni kuchaytirishni talab qiladi.

Umumiy tavsiyalar:

Ishtirokchilar ushbu muammolarga qarshi kurashish uchun ta'limni yaxshilash, ruhiy salomatlikni qo'llab-quvvatlash, xilma-xillikni o'qitish va atrof-muhitni muhofaza qilish tashabbuslari kabi turli choralarni taklif qilmoqdalar. Ushbu tavsiyalarni amalga oshirish yanada inklyuziv va barqaror jamiyatga olib kelishi mumkin.

ADABIYOTLAR

1. Wilkinson, R., & Pickett, K. (2009). *The Spirit Level: Why Greater Equality Makes Societies Stronger*. Bloomsbury Publishing.
2. Sunstein, C. R. (2017). *#Republic: Divided Democracy in the Age of Social Media*. Princeton University Press.
3. Kessler, R. C., et al. (2005). Prevalence, severity, and comorbidity of 12-month DSM-IV disorders in the National Comorbidity Survey Replication. *Archives of General Psychiatry*, 62(6), 617-627.
4. Smith, P. K., et al. (2008). Cyberbullying: Its nature and impact in secondary school pupils. *Journal of Child Psychology and Psychiatry*, 49(4), 376-385.
5. Allport, G. W. (1954). *The Nature of Prejudice*. Addison-Wesley.



Nargiza ISMAILOVA,
ChDPU Pedagogika kafedrasida tayanch doktoranti
E-mail: lazizbek_9400@mail.ru

ChDPU, p.f.d., professor D.O.Ximmataliyev taqrizi asosida

DEVELOPING CREATIVE THINKING SKILLS IN STUDENTS

Annotation

In this article, the author argues that in modern conditions, the pedagogue should have the qualities of creativity, form and develop critical, creative thinking in students, force them to think creatively, come up with new ideas, change the attitude to education, and make them achieve success. Aspects of motivation to achieve have been identified and recommendations have been made.

Key words: Creative, individual characteristics, motive, creativity, personality, broad outlook, pedagogical situation, skills.

РАЗВИТИЕ НАВЫКОВ ТВОРЧЕСКОГО МЫШЛЕНИЯ У СТУДЕНТОВ

Аннотация

В данной статье автор утверждает, что в современных условиях педагог должен обладать качествами творчества, формировать и развивать критическое и творческое мышление учащихся, заставлять их творчески мыслить, выдвигать новые идеи, менять отношение к образованию, помочь им добиться успеха. Определены аспекты мотивации к достижению и даны рекомендации.

Ключевые слова: Творчество, индивидуальные особенности, мотив, творчество, личность, широкий кругозор, педагогическая ситуация, умения.

TALABALARDA KREATIV FIKRLASH KO'NIKMASINI RIVOJLANTIRISH

Annotatsiya

Ushbu maqolada muallif zamonaviy sharoitda pedagogning kreativlik sifatlariga ega bo'lishi, talabalarda tanqidiy, kreativ tafakkurni shakllantirish va rivojlantirish, ularni ijodiy fikrlash, yangi g'oyalarni o'ylab topishga majbur qilish ta'lim olishga bo'lgan munosabatni o'zgartirish, ularni yutuqlarga erishishga rag'batlantirishning jihatlari aniqlashtirilgan va tavsiyalar taqdim etgan.

Kalit so'zlar: Kreativ, individual xususiyatlar, motiv, kreativlik shaxs, keng dunyoqarash, pedagogik vaziyat, ko'nikma.

Kirish. Shaxsning mutaxassis sifatida kasbiy kamol topishi, rivojlanishi o'z mohiyatiga ko'ra jarayon tarzda namoyon bo'ladi. Kasbiy yetuklik inson ontogenezining muhim davrlari kasbiy kamol topish, rivojlanish g'oyalarning qaror topishi (14-17 yosh)dan boshlanib, kasbiy faoliyatning yakunlanishi (55-60 yosh)gacha bo'lgan jarayonda kechadi. Ijodkor shaxsning shakllanishi va rivojlanishi uning ichki va tashqi olami o'zgarishining o'zaro mos kelishi, ijtimoiy-iqtisodiy shart - sharoitlar hamda inson ontogengizi – tug'ilishidan boshlab to umrining oxiriga qadar uzluksizlik, vorisiylikni taqozo etadigan faoliyat mazmuniga bog'liq. Ma'lumki, kasbiy tajriba bilim, ko'nikma va malakalarning integratsiyasi sifatida aks etadi. Biroq, kasbiy-ijodiy faoliyat ko'nikmalarining o'zlashtirilishi nafaqat amaliy ko'nikma va malakalarning integratsiyasi, mutaxassis sifatida faoliyatni samarali tashkil etish usul va vositalarini ishlab chiqishni emas, shu bilan birga kasbiy ijodkorlik metodologiyasidan xabardor bo'lish, ijodiy tafakkurni rivojlantirish va kreativ xarakterga ega shaxsiy sifatlarining yetarli darajada o'zlashtirilishi talab etadi. Ijodkor shaxsning shakllanishini shaxsning o'zaro mos tarzda bajarilgan ijodiy faoliyat va ijodiy mahsulotlarni yaratish borasidagi rivojlanishi sifatida belgilash mumkin. Ushbu jarayonning sur'ati va qamrovi biologik va ijtimoiy omillar, shaxsning faolligi va kreativ sifatleri, shuningdek, mavjud shart-sharoit, hayotiy muhim va kasbiy shartlangan hodisalarga bog'liq. Zamonaviy sharoitda pedagogning kreativlik sifatlariga ega bo'lishi taqozo etadi.

Mavzuga oid adabiyotlar tahlili. So'nggi yillarda yetakchi xorijiy mamlakatlarning ta'lim tizimida talaba va talabalarda kreativlik sifatlarini shakllantirish masalasiga

alohida, jiddiy e'tibor qaratilmoqda. O'qituvchilarda pedagogik faoliyatni kreativ yondashuv ko'nikma, malakalarini shakllantirish hamda rivojlantirishga doir adabiyotlar chop etilyapti, Ta'lim departamenti tomonidan tayyorlangan video lavhalarga asoslanuvchi noan'anaviy darslar tashkil etilyapti. Salmoqli amaliy ishlar olib borilayotganligiga qaramay, ko'pchilik o'qituvchilar hali hanuz shaxs (o'zlarida hamda talabalarda kreativlik sifatlarini qanday qilib samarali shakllantirish tajribasini o'zlashtira olmayaptilar.

Ta'lim tizimini boshqarish organlari har yili ta'lim muassasalarida yuqori samaradorlikka erishishga e'tibor qaratadi. Ana shu maqsadda o'quv dasturini ishlab chiqiladi, yangi o'quv darsliklari yaratiladi. Bu esa ham talabalar, ham o'qituvchilarni kasbiy o'sishlariga yordam beradi. Olib boriladigan amaliy harakatlar talabalarda yutuqlarga erishish, olg'a intilishga bo'lgan ehtiyojni muayyan arajada yuzaga keltiradi, ularning o'quv-bilish qobiliyatlarini bir qadar rivojlantirishga yordam beradi. Biroq, o'quv yilining oxirida kelib oliy ta'lim muassasalarida talabalar fanlarni o'zlashtirishlarida yuqori darajadagi ijobiy natijalar kuzatilmayapti. Ko'plab talabalar ta'lim olishga nisbatan qiziqishi yo'qolgan. Buning natijasida o'qituvchilar ham avvalgidek zavq - u shavq bilan kasbiy faoliyatni tashkil etishni o'ylashmayapti. Darslarning avvaldan o'ylab, rejalashtirilib qo'yilishi talabalar uchun qiziq bo'lmayotgandir, balki balki ta'lim mazmunining muayyan qolipga solinganligi talabalar uchun hech qanday stimuly bermayotgandir, rag'bat bildirmayotgandir. O'quv mashg'ulotlarining avvaldan rejalashtirilishidan voz kechish,

talabalarda tanqidiy, kreativ tafakkurni shakllantirish va rivojlantirish, ularni ijodiy fikrlash, yangi g'oyalarni o'ylab topishga majbur qilish ta'lim olishga bo'lgan munosabatni o'zgartirish, ularni yutuqlarga erishishga rag'batlantirishda asosiy omil bo'lar. O'quv mashg'ulotlarida yetishmayotgan omil – kreativlik sanaladi.

Shaxsda kreativlik sifatlarini rivojlantirish jarayonining umumiy mohiyatini to'laqonli anglash uchun dastlab "kreativlik" tushunchasining ma'noni tushunib olish talab etiladi. Ken Robinsomning fikriga ko'ra, "kreativlik – o'z qiymatiga ega original g'oyalar majmui" (Azzam, 2009 y.) sanaladi. Gardner esa o'z tadqiqotlarida tushunchani shunday izohlaydi: "kreativlik – shaxs tomonidan amalga oshiriladigan amaliy harakat bo'lib, u o'zida muayyan yangilikni aks ettirishi va ma'lum amaliy qiymatga ega bo'lishi lozim". Emebayl (1989 y.)ning yondashuvi nuqtayi nazaridan ifodalansa, kreativlik "muayyan soha bo'yicha o'zlashtirilgan puxta bilimlar bilan birga yuqori darajada noodatiy ko'nikmalarga ham ega bo'lish" demakdir. Ko'plab tadqiqotlarda intellekt va kreativlik o'rtasidagi aloqadorlik xususida turlicha arashlar mavjud. Bir guruh tadqiqotchilar ular o'rtasida hech qanday bog'liqlik yo'q ekanligini qitirsalar, ikkinchi guruh vakillari kreativlik va intellekt darajasi bir-biriga bog'liq ekanligini ta'kidlaydilar (Kim, 2005 y.).

"Kreativlik" tushunchasi o'zida madaniy xilma-xillikni aks ettiradi. G'arb kishilari uchun kreativlik, umuman olganda, yangilik sanaladi. Ular kreativlik negizida noan'anaviylik, qiziquvchanlik, tasavvur, hazil- mutoyiba tuyg'usi va erkinlik mavjud bo'lishiga e'tiborni qaratadilar (Myordok, Ganim, 1993 y.; Shternberg, 1985 y.). Sharqliklar esa, aksincha, kreativlikni ezgulikning qayta tug'ilish jarayoni, deb tushunadilar (Xui, Sternberg, 2002 y.; Rudovich, Xui, 1997 y.; Rudovich, Yue, 2000 y.). Garchi g'arblik va sharqliklarning kreativlik borasidagi qarashlari turlicha bo'lsa-da, biroq, har ikki madaniyat vakillari ham mazkur sifat va unga egalikni yuqori baholaydilar (Kaufman, Lan, 2012 y.). Patti Drapeau nuqtayi nazariga ko'ra kreativ fikrlash, eng avvalo, muayyan masala yuzasidan har tomonlama fikrlash sanaladi. Har tomonlama fikrlash talabalardan o'quv topshirig'i, masalasi va vazifalarini bajarishda ko'plab g'oyalarga tayanishni talab etadi. Bundan farqli ravishda bir tomonlama fikrlash esa birgina to'g'ri g'oyaga asoslanishni ifodalaydi. Mushohada yuritishda masala yuzasidan bir va ko'p tomonlama fikrlashdan birini inkor etib bo'lmaydi. Binobarin, bir va har tomonlama fikrlash kreativlikni shakllantirishda birdek ahamiyat kasb etadi. Ya'ni, topshiriqni bajarish, masalani yechishda talaba yechimning bir necha variantini izlaydi (ko'p tomonlama fikrlash), keyin esa eng maqbul natijani kafolatlovchi birgina to'g'ri yechimda to'xtaladi (bir tomonlama fikrlash). Yuqorida bildirilgan fikrlarga tayangan holda "kreativlik" tushunchasini quyidagicha sharhlash mumkin:

Tadqiqot metodologiyasi. Kreativlik iqtidorning muhim omili sifatida ham aks etadi. Qolaversa, kreativlik zehni o'tkirlikni belgilab beradi, "talabalar e'tiborini ta'lim jarayoniga faol jalb etishni ta'minlaydi". Xorijiy mamlakatlarda barcha sohalarining mutaxassislari kabi o'qituvchilar ham o'zlarida kreativlik sifatleri mavjudligi va uning darajasini aniqlab boradi. Buning uchun ular E.P.Torrens tomonidan 1987 - yilda asoslangan va shaxsning kreativ tafakkurga egaligini aniqlovchi testdan o'tadi. Mazkur test shaxs kreativligi va uning darajasini ijodiy faoliyatni tashkil etishdagi faollik, tezkor fikrlash, o'ziga xos (original)lik va takomillashganlik kabi mezonlar bo'yicha baholash imkoniyatini yaratadi. Talaba tomonidan tavsiya etilgan savollarga beriladigan javoblar aynan mana shu to'rtta mezonni qanotlantirishi lozim. E.P.Torrens fikricha, "kreativlik"12 tushunchasi negizida quyidagi yoritiladi:

- muammoni yoki ilmiy farazlarni ilgari surish;

- farazni tekshirish va o'zgartirish;
- qaror natijalarini shakllantirish asosida muammoni aniqlash;

- muammo yechimini topishda bilim va amaliy harakatlarning o'zaro qarama-qarshiligiga nisbatan ta'sirchanlik

Bizning fikrimizga ko'ra, kreativ fikrlash har bir ijtimoiy sohada yaqqol aks etishi mumkin O'qituvchining ijodkorligi esa u tomonidan tashkil etiladigan kasbiy faoliyatni tashkil etishga ijodiy (kreativ) yondashuvda aks etadi. So'nggi yillarda ushbu holat "pedagogik kreativlik" tushunchasi bilan ifodalanmoqda. Pedagogik kreativlik – pedagogning an'anaviy pedagogik fikrlashdan farqli ravishda ta'lim va tarbiya jarayonini samaradorligi ta'minlashga xizmat qiluvchi yangi g'oyalarni yaratish, shuningdek, mavjud pedagogik muammolarni ijobiy hal qilishga bo'lgan tayyorgarligini tavsiflovchi qobiliyati "Kreativ pedagogika" quyidagi ikki holatni kafolatlay olishi zarur:

1) o'qituvchilar tomonidan o'quv fanlarini past o'zlashtirayotgan va ularni o'rganishni zerikarli deb hisoblayotgan talabalar e'tiborlarini fan asoslarini o'zlashtirishga jalb etish;

2) o'qituvchilarga talabalarda kreativ fikrlash va ijodiy faoliyat natijalarini rag'batlantirishga xizmat qiladigan strategiya va vositalarni tavsiya etish qilish orqali auditoriyada ulardan samarali foydalanishlari uchun imkoniyat yaratish.

Pedagogning kreativlik sifatlariga ega bo'lmasligi tufayli talabalar ham qiziqarli va ajoyib g'oyalarga ega bo'lsalar-da, biroq, ularni ifodalashda sustkashlikka yo'l qo'yadi. Buning sababli ta'lim jarayonida qo'llanilayotgan metodlar talabalarda erkin, mustaqil fikrlash ko'nikmalarini shakllantirishga xizmat qilmasligi bilan belgilanadi.

Psixulqogiyada E.P.Torrens tomonidan shaxs kreativligini aniqlovchi test ishlab chiqilgan. Muallifning fikricha, shaxs kreativligi o'zida quyidagi belgilarni namoyon qiladi:

1) savollar, kamchiliklar va bir-biriga zid ma'lumotlarga e'tiborsiz bo'lmaslik;

2) muammolarni aniqlash uchun harakat qilish, ilgari surilgan taxminlar asosida ularning yechimini topishga intilish.

Tahlil va natijalar. Talabalarda kreativ fikrlash ko'nikmasini shakllantirishdan oldin sinfda qulay muhitni yaratish lozim. Kreativ muhitda ta'lim olayotgan talabalarda asta-sekin kreativ vazifalarni bajarishga nisbatan qiziqish ortadi, shuningdek, kreativ tafakkurga ega o'qituvchini kuzatish natijasida kreativ fikrlashga moyil bo'ladi

Pedagoglarda kreativ faoliyatni tashkil etishga imkon beradigan malakalar guruhlari:

1) bilishga oid (gnostik) malakalar;

2) loyihalash malakalari;

3) ijodiy-amaliy (konstruktiv) malakalar;

4) tadqiqotchilik malakalari;

5) muloqotga kiruvchanlik (kommunikativ) malakalari;

6) tashkilotchilik malakalari;

7) izchillikni ta'minlovchi (protsessual) malakalar;

8) texnik-texnologik malakalar

Aytib o'tilganidek, barcha shaxslarda bo'lgani kabi pedagoglarga ham kreativlik sifatleri o'z-o'zidan rivojlanmaydi.

Qolaversa, muammoli vaziyatlar yordamida talabalar o'z bilimlarini mustaqil tahlil qilish, o'quv-bilish faoliyatiga tanqiliy yondashish, o'rganilayotgan masala (mavzu, muammo) yuzasidan ijodiy fikrlarni ilgari surish kabi imkoniyatlarga ega bo'ladiki, xuddi shu holat jamiyat tomonidan ta'lim tizimi oldiga qo'yilayotgan ijtimoiy buyurtmaning to'laqonli bajarilishini ta'minlaydi.

Xulosa va takliflar. Shunday qilib, talabalarda kreativ muassasalaridagi ta'lim muhiti, o'qitish shart-sharoitlari va sifat va ijodiy- pedagogik faoliyat malakalarini samarali metodlarining interfaol tavsif kasb etishini ta'minlashni talab rivojlantirish imkonini beradi. Bu esa oliy ta'lim qiladi.

ADABIYOTLAR

1. Dolgorukov A. Metod case-study kak sovremennaya texnologiya professionalno-orientirovannogo obucheniya: <http://www.vshu.ru/lections>.
2. Drapeau Patti. Sparking student creativity (practical ways to promote innovative thinking and problem solving). – Alexandria – Virginia, USA: ASCD, 2014.
3. Innovatsion ta'lim texnologiyalari / Muslimov N.A., Usmonboeva M.H., Sayfurov D.M., To'raev A.B. – T.: Sano standart nashriyoti, 2015. – 81-b.
4. Saveleva M.G. Pedagogicheskie keysy: konstruirovaniye i ispolzovaniye v protsesse obucheniya i otsenki kompetensiy studentov / Ucheb.-met.posobie. – Ijevsk: FGBOUVPO Udmurtskiy universitet, 2013. – S. 9.
5. Sbornik keysov dlya vuzov po dissiplinam gumanitarnogo i sotsialno-ekonomicheskogo sikla / Ucheb.-met.posobie. – SPb.: Izd-o Sankt- Peterburgskogo universiteta upravleniya i ekonomiki, 2015. – S. 3.



UDK:796.08 (575.1)

Ulug'bek KARIMOV,

O'zMU "Taekvondo va sport faoliyati" kafedrası dotsenti

E-mail: uzmu.ukarimov@mail.ru

P.f.b.f.d., PhD M.Qirg'izboev taqrizi ostida

ACTIVITY OF SPORTS SCHOOLS AND THEIR IMPORTANCE IN TRAINING SPORTS RESERVE IN UZBEKISTAN

Аннотация

This article highlights the role and importance of sports schools in the training of sports reserve in our country. Besides, the methods which are applied in the process of training of sports reserve are analyzed.

Key words: Sport, reserve, youth, physical education, training, competition, sports school.

ДЕЯТЕЛЬНОСТЬ СПОРТИВНЫХ ШКОЛ И ИХ ЗНАЧЕНИЕ В ПОДГОТОВКЕ СПОРТИВНОГО РЕЗЕРВА В УЗБЕКИСТАНЕ

Аннотация

В данной статье освещены роль и значение спортивных школ в подготовке спортивного резерва в нашей стране. Кроме того, проанализированы методы которые применяются в процессе подготовки спортивного резерва.

Ключевые слова: Спорт, резерв, молодёжь, физическое воспитание, тренировка, соревнование, спортивная школа.

O'ZBEKISTONDA SPORT ZAHIRALARINI TAYYORLASHDA SPORT MAKTABLARINING FAOLIYATI VA ULARNING AHAMIYATI

Аннотация

Ushbu maqolada mamlakatimizda sport zahiralari tayyorlashda sport maktablarining faoliyati va ularning ahamiyati to'g'risidagi ma'lumotlar yoritilgan. Bundan tashqari sport zahiralari tayyorlashda qaysi yo'nalishlarda ishlarni amalga oshirish uslublari hamda mashg'ulotlar jarayoni haqida bayon qilingan.

Kalit so'zlar: Sport, zahira, yoshlar, jismoniy tarbiya, mashg'ulot, musobaqa, sport maktabi.

Mamlakatimizda mustaqillining ilk davrida boshlab jismoniy tarbiya va sportni rivojlantirishga alohida e'tibor qaratilib, ushbu yo'nalishda keng ko'lamli ishlar amalga oshirilib kelinmoqda. Jumladan, jismoniy tarbiya va sportga aholining keng qatlamlarini, ayniqsa yoshlarni sportga jalb qilish davlat siyosatining asosiy yo'nalishlaridan biri sifatida belgilangan.

Boy o'tmish tariximizga nazar tashlasak, ajdodlarimiz yaratib bizga qoldirgan yuksak ma'naviy – madaniy va ta'lim-tarbiya merosi sirasida avlodlarni yoshlikdan jismonan baquvvat qilib tarbiyalashning qat'iy tizimi yo'lga qo'yilganligi shoxidi bo'lamiz. Demak, bizda xalqimizning asrlar davomida shakllangan va rivojlangan o'ziga xos jismoniy tarbiya maktabi mavjud bo'lgan ana shu maktablarning milliylik va umuminsoniylikka asoslangan tarixiy tajribalarga murojaat qilish, undan bugungi yangiliklar va erishilgan yutuqlarni hayotga tadbiiq etish davr talabidir.

Jismoniy tarbiyaning o'ziga xos vositalari yordamida bobolarimiz ular o'sib kelayotgan yosh avlodga chaqonlik, epchillik, kuchlilik va sabr-toqat kabi xususiyatlarini shakllantirganlar, farzandlarni hayotiy qiyinchiliklarga va tabiatning injiqliklariga nisbatan bardoshli, baquvvat qilib tarbiyalaganlar. Bu esa barkamol shaxs tarbiyasini yanada yaxshilash, kuchaytirish, ularni o'z xalqi va jamiyat oldidagi burchini his etish, mehnatsevarlik ruhida tarbiyalashdek g'oyat muhim vazifalar bilan bog'liqdir. Buning uchun jismoniy tarbiyaning barcha vositalari ham juda qo'l keladi, chunki bu narsa shaxsni ruhiy, jismoniy ma'naviy jihatdan tarbiyalashning eng muhim shakllaridan hisoblanadi. Zero, millatning kelajagi bo'lgan yoshlarni yetuk, sog'lom, barkamol va komil inson qilib tarbiyalash mustaqil yurtimiz kelajagiga xizmat etadi.

2015 - yil 4 - sentyabrda "Jismoniy tarbiya va sport tug'risida"gi O'zbekiston Respublikasining Qonuni yangi tahrirda qabul qilindi (O'RQ-394). Qabul qilingan Qonunda jismoniy tarbiya va sportning poydevori bo'lmish jismoniy tarbiya-sog'lomlashtirish va sport inshootlari faoliyatini yanada takomillashtirish, sport inshootlarini zamon talablariga javob berishni ta'minlash, ularning sifatli sport anjomlari va jihozlari bilan ta'minlashga qaratilgan nizomlar va normalar kiritildi. Kiritilgan qo'shimchalar jismoniy tarbiya bo'yicha majburiy va qo'shimcha ta'lim dasturlari doirasida qo'shimcha jismoniy mashqlar va sport mashg'ulotlarini o'tkazish, ta'lim oluvchilarni jismoniy tarbiya va sport mashg'ulotlariga jalb qilish uchun shart-sharoitlar yaratish, uzluksiz ta'lim jarayonlarini amalga oshirish hamda o'quvchi yoshlarning jismoniy barkamolligini tarbiyalashda ularni jismoniy tarbiya va sport mashg'ulotlari hamda ommaviy sport musobaqalariga to'la jalb etish ko'zda tutilgan.

Bundan tashqari yangi tahrirdagi "Jismoniy tarbiya va sport to'g'risida"gi O'zbekiston Respublikasi Qonuni sohani malakali sport kadrlari bilan ta'minlash, soha mutaxassislarini faoliyatini tashkilashtirish, mutaxassislarni tayyorlash, qayta tayyorlash va malakasini oshirish masalalariga, sportchi, trener va sport turi bo'yicha sport hakamlarining ma'lumoti, ish staji, kasbiy tayyorgarligi darajasiga bog'liq holda sport unvonlari, sport razryadlari va malaka toifalari tizimi kiritilmoqda. Sport turlari bo'yicha sport unvonlari va sport toifalarini berish tartibi, me'yorlar va talablar va ularni bajarish shartlari belgilashga e'tibor qaratilgan.

Maktab yoshidagi bolalar bilan olib boriladigan sport mashg'uloti va musobaqalar jarayonida quyidagi asosiy vazifalarni hal etish maqsad qilib olinadi;

- bolalarning salomatligini mustahkamlash;

- maktab o'quvchilarini har tomonlama garmonik rivojlantirish o'quvchilarning jismoniy va sport mahoratini oshirish;

- jismoniy sifatlarni tarbiyalash va harakat ko'nikma-malakalarini rivojlantirish;

- kundalik mehnat faoliyatini yaxshilash,

- bolalarda milliy istiqlol g'oyalarini shakllantirish, ma'naviy-ma'rifiy tamoyillar asosida, jamoatchilik ruhida tarbiyalash;

- umumta'lim maktab jamoasi uchun zahiradagi sportchilarni tayyorlash;

Bu maqsadlarni amalga oshirishda umumta'lim maktablarining faoliyati turli sinflarda, darsda va darsdan, maktabdan tashqari vaqtlarda o'quv sport mashg'ulotlarini maqsadli, zamonaviy ilg'or pedagogik texnologiyalar asosida tashkil qilishga qaratilishi lozim.

Yoshlar va bolalarning sport tayyorgarligini, jismoniy rivojlanganligini aniqlashning nazariy asos va tamoyillari ilmiy-tadqiqot yo'nalishlarida bosh omil bo'lmoqda. Bu borada O'zbekiston Milliy universiteti viloyatlarda joylashgan OTMdagi jismoniy madaniyat fakultetlari bilan hamkorlikda ilmiy-tadqiqot ishlari olib borilishi natijasida umumta'lim maktablarida "Jismoniy madaniyat va sport nazariyasi, uslubiyati" fani yuzaga keldi. Bu, o'z navbatida, bolalar sportini rivojlantirish borasida ham yangi usullar, sport mashq tizimlari, sportchilarning umumiy, har tomonlama rivojlanishini ta'minlovchi va nazorat qilib boruvchi pedagogik texnologiyalar yuzaga kelishi uchun zamin hozirlamoqda. Bolalar sport tarbiyasi tushunchasi yangi tushuncha sifatida o'rtaga tashlanmoqda. Bunda, so'zsiz, sport tarbiyasiga e'tibor qaratilishini ko'ramiz. Bu ham yangi, ya'ni sport tarbiyasi pedagogik jarayonlarining tarkibiy qismidir. Chunki har bir sportning o'ziga xos bo'lgan tarbiya yo'nalishi mavjud. Bu esa tarbiya sohalarining maqsad va vazifalari shakliga qarab tashkil etiladi.

Shuni ta'kidlash kerakki, bolalar sportini rivojlantirish masalalariga qaratilgan bir qator tadqiqotlar, xususan P.F.Lesgaft, N.P.Semashko, V.B.Gorniyevskiyning izlanishlari, ularning izdoshlari A.F.Novikov, A.N.Krutovskiy, I.M.Yablonovskiy, R.Y.Motilenskiy, N.G.Ozolin, A.A.Morkosyan, V.S.Fomin, N.V.Zenikina, A.B.Tandelskiy, K.M.Smirikova, S.I.Galperin, Z.I.Kuznetsovlarining ilmiy tadqiqotlarida yosh bolalar sporti muammolari bilan bog'liq masalalar ma'lum darajada tahlil qilingan, mavjud muammolarni hal qilish yo'llarini yoritishga harakat qilingan.

O'zbekistonda ham, ayniqsa, mamlakatimiz mustaqilligi yillarida bolalar sportini rivojlantirishda milliy qadriyatlardan tashkil topgan o'yinlarni yoshlarga targ'ib qilish, bu bo'yicha mutaxassis kadrlar tayyorlash masalalari keng yoritilmoqda. Xususan, F.Kerimov, K.Yarashov, R.Abdumalikov, T.Xulqodrov, H.Meliyev, T.S.Usmonxodjayev, A.Atov, F.Botirov, T.Rafiyev, J.Eshnazarov, A.H.G'ulomov kabi mutaxassis va pedagoglarning ilmiy va uslubiy izlanishlarida milliy yerli bolalardan, yigit va qizlardan jismoniy madaniyat va sport mutaxassislarini tayyorlash va bunda milliy sharoitlarni

hisobga olish kabi masalalarga e'tibor qaratilgan. Mazkur mualliflarning, ayniqsa, xalqaro, Respublika, viloyat ilmiy, nazariy-amaliy anjumanlari va seminarlarda bolalar sportini rivojlantirish masalasida qilgan ma'ruzalari o'z qadr-qimmatini, dolzarbligini yo'qotgan emas. Yuqorida keltirilgan ma'lumotlar asosida aytish mumkinki, bolalar sportini rivojlantirish bilan bog'liq mavjud muammolar umumta'lim maktablari, kasb-hunar kollejlari jismoniy madaniyat darsini o'tish jarayonida hal etilib kelinmoqda. Ilmiy anjumanlarda ko'tarilayotgan muammolar, birinchi navbatda, yurtimizdagi OTM jismoniy madaniyat fakultetlari talabalari tomonidan umumta'lim maktablari, kasb-hunar kollejlari pedagogik amaliyotni o'tish jarayonida hal qilinishi, bartaraf etilishi ta'kidlanmoqda.

O'zbekiston olimlari tomonidan bolalar sportini tashkillashtirish, ommaviy sportni yanada yuqori cho'qqilarga ko'tarib, sportni hozirgi davr andozalariga mos, har tomonlama asoslab, jismoniy madaniyat uslubiyatiga O'zbekistonga xos yangilikni kiritmoqdalar. Bu, albatta, hammasi emas. Ilmiy izlanishlarda har bir viloyatda o'quvchilarning yosh xususiyatlarini o'rganish kerak bo'ladi. Shu bilan birga, o'sib kelayotgan yosh bolalarning sport tayyorgarligini yanada chuqurroq o'rganish va takomillashtirish yo'llari bilan bog'liq ilmiy izlanishlar olib borishga to'g'ri keladi. Chunki dastlabki muloqotdan boshlab o'sib kelayotgan sportchini to'g'ri tarbiyalab borsak, ularni asta-sekin sport mahoratlari va sport natijalari o'sib borishi va iqtidorli, qobiliyatli sportchi bo'lib yetishishi shubhasiz. Masalaga shunday yondashgandagina yuksak mahoratli sportchilarni tayyorlashning tashkiliy usullari, shakllari zamon o'zgarishi, fasllar o'zgarishi bilan takomillashib borishiga imkoniyat tug'iladi.

Hozirgi kunda O'zbekistonda sport sohasidagi ilmiy-kadrlar va olimlari tomonidan yoshlar hamda bolalar sportini tashkillashtirish, ommaviy sportni yanada yuqori cho'qqilarga ko'tarib, sportni hozirgi davr andozalariga mos, har tomonlama asoslab, jismoniy madaniyat uslubiyatiga O'zbekistonga xos yangilikni kiritmoqdalar. Bu, albatta, hammasi emas. Ilmiy izlanishlarda har bir hududda o'quvchilarning yosh xususiyatlarini yanada chuqurroq o'rganish kerak bo'ladi. Shu bilan birga, o'sib kelayotgan yosh bolalarning sport tayyorgarligini yanada chuqurroq o'rganish va takomillashtirish yo'llari bilan bog'liq ilmiy izlanishlar olib borishga to'g'ri keladi. Chunki dastlabki muloqotdan boshlab o'sib kelayotgan sportchini to'g'ri tarbiyalab borsak, ularni asta-sekin sport mahoratlari va sport natijalari o'sib borishi va iqtidorli, qobiliyatli sportchi bo'lib yetishishi shubhasiz. Masalaga shunday yondashgandagina yuksak mahoratli sportchilarni tayyorlashning tashkiliy usullari, shakllari zamon o'zgarishi, fasllar o'zgarishi bilan takomillashib borishiga imkoniyat tug'iladi.

Yoshlar va bolalar sportini rivojlantirish masalasiga e'tibor berish davlat siyosatining ustuvor yo'nalishlaridan biriga aylanganligi bejiz emas. Kattalar sportiga zamin yaratish ayni bir vaqtda yosh bolalar sportini rivojlantirish yo'li bilan amalga oshirilishi amaliyotda o'z isbotini topganligini ko'ramiz.

ADABIYOTLAR

1. O'zbekiston Respublikasining Qonuni Jismoniy tarbiya va sport to'g'risidagi O'zbekiston Respublikasi qonuniga o'zgartirish va qo'shimchalar kiritish haqida 2015 - yil 4 - sentyabrdagi O'RQ-394-sonli Qonuni.
2. O'zbekiston Respublikasi Prezidentining 2017 - yil 10 - avgustdagi Nufuzli xalqaro sport musobaqalarida yuksak natijalarga erishgan O'zbekiston sportchilarini jamoat va sport ishlariga keng jalb etish hamda sportchilarni va ularning trenerlarini rag'batlantirish to'g'risidagi PQ-3196-sonli Qarori.
3. Ta'lim sohasidagi huquqiy –me'yoriy hujjatlar to'plami (2010-2019 y.y.)
4. Dovulova M. Jismoniy tarbiya va sport sohasidagi me'yoriy-huquqiy hujjatlar to'plami. - T.: Lider-press, 2010.
5. Matveyev L.P. Osnovi obshey teorii sporta i sistemi podgotovki sportsmenov. – Kiyev: Olimpiyskaya literatura, 1999. – 318 s.

6. Piloyan R.A., Suxanov A.D. *Mногоletnyaya podgotovka sportsmenov-yedinoborsev: ucheb, posobiye.* - Malaxovka, 1999. - 99 s.
7. Raxmatxo'jayev R., Safarov B. *Jismoniy tarbiya o'qituvchilari, sport maktablarining rahbar va murabbiylari uchun qo'llanma.* – T.: 2009.
8. Savenkov G.I. *Psixulqogo-pedagogicheskoye vozdeystviye na cheloveka v sisteme sportivnoy trenirovki (psixulqogicheskaya podgotovka sportsmena): ucheb, posobiye dlya prepod. IFK.* - M., 2001. - 114 s.
9. Yarashev K.D. *Jismoniy tarbiya va sportni boshqarish.* – T.: Abu Ali ibn Sino, 2002.
10. www.olympic.uz
11. www.minsport.uz



UDK: 325.84:327.1(575.1)

Sadoqat KARIMOVA,
O‘zbekiston Milliy universiteti mustaqil tadqiqotchisi
E-mail:sadoshkarimova96@gmail.com

GulDu f.f.n,d N.Temirova taqrizi asosida

CULTURE OF INTERNATIONAL COMMUNICATION AND LEGAL EDUCATION

Annotation

In this article, to ensure the stability of inter-ethnic relations, to encourage the activity of centers that promote constructive ideas that can fight against destructive ideas such as chauvinism, racism, and fascism, which served to politicize the nation and left a mark on the stage of history with its evil actions, to make each nation self-aware, self-accelerating strategic socio-political, legal and spiritual reforms to ensure the harmony of inter-ethnic relations in the development of new paradigm approaches to the process of organization, developing strong constructive ideas against information and psychological attacks that threaten the security of inter-ethnic relations and their implementation in the life of society, legislation in multi-ethnic countries studying the dynamics of politics and making the necessary proposals, strengthening the inter-ethnic relations, it is revealed that the idea of solidarity should be inculcated into the consciousness of every citizen, the meaning of his life and the daily lifestyle.

Key words: Inter-ethnic relations, solidarity, reform, conflict, nationalism, domination, national conflict, national integrity, intelligence, nationalism.

КУЛЬТУРА МЕЖДУНАРОДНОГО ОБЩЕНИЯ И ЮРИДИЧЕСКОЕ ОБРАЗОВАНИЕ

Аннотация

В данной статье обеспечить стабильность межнациональных отношений, стимулировать деятельность центров, продвигающих конструктивные идеи, способных бороться с деструктивными идеями, такими как шовинизм, расизм и фашизм, которые послужили политизации нации и оставили след в истории. этап истории с ее злыми действиями, сделать каждую нацию самосознательной, самоускоряющиеся стратегические социально-политические, правовые и духовные реформы, чтобы обеспечить гармонию межэтнических отношений в разработке новых парадигмальных подходов к процессу организации, разработка сильных конструктивных идей против информационных и психологических атак, угрожающих безопасности межнациональных отношений и их реализации в жизни общества, законодательства в многонациональных странах, изучения динамики политики и внесения необходимых предложений, укрепления межэтнического взаимодействия. отношений, раскрывается, что идея солидарности должна быть внедрена в сознание каждого гражданина, смысл его жизни и повседневного образа жизни.

Ключевые слова: Межэтнические отношения, солидарность, реформа, конфликт, национализм, доминирование, национальный конфликт, национальная целостность, интеллект, национализм.

MILLATLARARO MULOQOT MADANIYATI VA HUQUQIY TARBIYA

Annotatsiya

Ushbu maqolada millatlararo munosabatlar barqarorligini ta'minlash, millatni siyosiy lashtirishga xizmat qilgan, xalqda iz qoldirgan shovinizm, irqchilik, fashizm kabi buzg'unchi g'oyalarga qarshi kurasha oladigan konstruktiv g'oyalarni targ'ib qiluvchi markazlar faoliyatini rag'batlantirish. tarix sahnasini o'zining yovuz harakatlari bilan har bir xalqning o'zligini anglashi, o'z-o'zini anglashi, strategik ijtimoiy-siyosiy, huquqiy va ma'naviy islohotlarni jadallashtirish, millatlararo munosabatlar uyg'unligini ta'minlash, tashkil etish jarayoniga yangi paradigma yondashuvlarni ishlab chiqish, millatlararo munosabatlar xavfsizligiga tahdid soluvchi axborot va psixulqogik xurujlarga qarshi kuchli konstruktiv g'oyalarni ishlab chiqish va ularni jamiyat hayotiga tadbiq etish, ko'p millatli mamlakatlarda qonun hujjatlarini siyosat dinamikasini o'rganish va zarur takliflar kiritish, millatlararo munosabatlarni mustahkamlash. munosabatlari, hamjihatlik g'oyasini har bir fuqaroning ongu shuuriga, uning hayoti va kundalik turmush tarzi mazmuniga singdirish zarurligi ochib berilgan.

Kalit so'zlar: Millatlararo munosabatlar, hamjihatlik, islohot, ziddiyat, millatchilik, hukmronlik, milliy ziddiyat, milliy yaxlitlik, ziyolilik, millatchilik.

Kirish. Hozirgi davrda millatlararo munosabatlarning barqarorligini ta'minlashda ma'lum bir nomutanosibliklarga duch kelayotgan davlatlarning mavjudligi, jahon hamjamiyatini tashvishga solmoqda. Shuning uchun ham bunday o'zga millat manfaatini nazar-pisand qilmaydigan va milliy biqlik, millatparastlik, milliy nizo, ixtiloflar domiga tushib qolayotgan davlatlar faoliyatida tub ijobiy o'zgarishlarni vujudga keltirish dolzarb vazifalardan hisoblanmoqda. Chunki bunday sharoit hukmronlik qilayotgan davlatda bir xalqni boshqasiga qarama-qarshi qo'yish, milliy ustunlik qilish yo'lidagi harakatlar ko'pgina falokatlarini xalq boshiga yog'dirishi mumkin aynan shunday salbiy holatlarni

oldini olishda millatlararo munosabatlarni tartibga solishda ilmiy-nazariy va amaliy islohotlarni olib borishga xizmat qiluvchi yangi kontseptual yondashuvlar va paradigmalarni ishlab chiqish zarur bo'ladi. Bu jarayonda esa quyidagilarga alohida e'tibor berish zarur:

- millatchilikni har qanday shakli va ko'rinishlarini bartaraf etishda inteligentsiya salohiyatidan samarali foydalanish;

- soxta millatparvarlarni milliy o'zlikni anglash, milliy til, milliy ruhiyat, milliy ong, milliy g'urur, milliy-madaniy an'analarni o'zida buzib, emotsiyalar bilan aks ettirilgan g'oyalarga qarshi o'zida millatlarga xos yuksak insoniy

fazilatlar, qadriyat va madaniyatni aks ettirgan konstruktiv g'oyalardan maqsadli foydalanish;

- millatni siyosiylashuviga xizmat qilgan va tarix sahnasida o'zining yovuz harakatlari bilan iz qoldirgan shovinizm, irqchilik, fashizm kabi vayronkor g'oyalarga qarshi kurasha oladigan bunyodkor g'oyalarni targ'ib qiluvchi markazlar faoliyatini rag'batlantirish;

millatni til, hudud va etno madaniy jihatdan birlashtiruvchi omillarini ijobiy maqsadlarga yo'naltirishning ustuvor yo'nalishlari ishlab chiqish;

millat shakllanishida fuqarolarning o'zligini anglash darajasiga oid ijtimoiy-siyosiy va huquqiy islohotlarni yanada takomil bosqichga olib chiqish;

millatlararo munosabatlarni ijobiy maqsadlar yo'lida shakllantirish borasida ta'lim tizimi, ommaviy axborot vositalari faoliyati va boshqa shu kabi muassasalarga taa'luqli inovatsiya va taraqqiyot dasturlarini shakllantirish;

har bir millatni o'z-o'zini anglash, o'z-o'zini tashkillashtirish jarayoniga doir yangi paradigmali yondoshuvlarini ishlab chiqishda millatlararo munosabatlarni hamjihatligini ta'minlashga doir strategik ijtimoiy-siyosiy, huquqiy va ma'naviy islohotlarni jadallashtirish;

millatlararo munosabatlar xavfsizligiga tahdid soluvchi axborot-psixologik xurujlarga qarshi mustahkam bunyodkor g'oyalarni ishlab chiqish va ularni jamiyat hayotiga tadbiq etish;

ko'p millatli davlatlarda qonunchilik siyosati dinamikasini o'rganib borish va kerakli takliflarni berib borish;

millatlararo munosabatlarni mustahkamlashda har bir fuqaro ongi, hayotining mazmuni va kundalik turmush tarziga hamjihatlik g'oyasini singdirish.

Millatlararo munosabatlarni barqarorligini ta'minlashdagi ijtimoiy-madaniy, siyosiy, etnik va huquqiy omillarni o'zida aks ettirgan yuqoridagi fikr-mulohalardan foydalangan holda ilmiy-nazariy va amaliy tadqiqotlarni yo'lga qo'yish ko'p millatli mamlakat taraqqiyoti uchun dolzarb hisoblanadi. Shu ma'noda millatlararo munosabatlar paradigmasi ijtimoiy reallik va strategik o'zgarishlarni o'z ichiga qamrab olgan muqobil konseptual yondoshuvlar tizimi sifatida namoyon bo'ladi. Unda barcha ijtimoiy-gumanitar fanlarning tadqiqot usullari integrallashtiriladi. Ilmiy tadqiqot usullarini birlashtirish asosida o'zaro tartiblangan va konstruktiv ahamiyatga ega bo'lgan natijalarni qo'lga kiritish mumkin.

Mavzuga oid adabiyotlar tahlili. Hozirgi zamon taraqqiyotidagi milliy, diniy, ijtimoiy-siyosiy, demografik asosdagi turli-tumanlilik sharoitini e'tiborga olgan holda BMT "Bag'rikenglik tamoyillari Deklaratsiyasi", Rossiya Federatsiyasida esa "Milliy bag'rikenglik Dasturi" qabul qilindi. Chunki, zamonaviy sivilizatsiya barcha xalqlarni milliy birlik asosida umuminsoniy integratsiyaga tortmoqda. Milliy taraqqiyotda ijtimoiy hamkorlik qay darajada bo'lishidan qat'iy nazar demokratiya va qonun ustuvorligiga tayanadi. Shu bois, aholining huquqiy madaniyatni jamiyatni demokratik yangilanishi va mamlakatni modernizatsiya qilishda muhim omil hisoblanadi. Shu ma'noda Konstitutsiya va boshqa huquqiy-me'yoriy hujjatlar jamiyat hayotida bag'rikenglik tamoyilini ta'minlash bilan birga uni amalga oshirishda eng muhim omil sifatida tarbiyaga e'tibor qaratadi. Darhaqiqat, tarbiya biz uchun murosasizlik, sabr-toqatsizlikni oldini olishda eng muhim usuldir. Aholi orasida ma'naviy-ma'rifiy tarbiya ishidagi huquqiy tarbiya jamiyatni demokratlashtirish, bozor munosabatlari mexanizmlarining barqaror rivojida hal qiluvchi ahamiyatga egadir. Tolerantlik, ya'ni bag'rikenglik tarbiyasi yoshlar orasida o'z huquq va erkinliklarini anglash, hamda uni himoya qilish ko'nikmalariga ega bo'lish, ijtimoiy aloqalarda qonuniylikni talab qilish qobiliyatiga, buzilgan vaqtda huquqni muhofaza

qilish tashkilotlari orqali o'z manfaatlarini himoya qilishga odatlantirish orqali shakllantiriladi.

Tadqiqot metodologiya. Millatlararo muloqot madaniyati mamlakatimizni demokratlashtirish, modernizatsiya va islohotlarni amalga oshirishga hamda millatlararo totuvlik, hamkorlikni mustahkamlash, barqaror bo'lishida muhim o'rin tutadi. Millatlararo muloqot madaniyatini keng ma'noda millatlar o'rtasidagi uyg'unlikni ta'minlovchi kuchli, qudratli ma'naviy omil deyish mumkin. Millatlararo muloqot madaniyati milliy madaniyatlarining bir-biriga ta'siri va millatlar o'rtasidagi uyg'unlikni taqozo etadi. Millatlararo muloqot madaniyatini shakllantirish, tarbiyalash masalalari O'zbekiston uchun juda dolzarbdir.

Tahlil va natijalar. Respublikamizda bunday vazifani bajarish imkoniyatlari, amalga oshirishning shart-sharoitlari mavjud. Masalan, Markaziy Osiyoning tub xalqlari, jumladan o'zbek xalqiga xos bag'rikenglik ming yillar davomida o'zbek xalqining madaniyati va ruhiyatining tarkibiy qismiga aylanib ketgan. Bag'rikenglik huquqiy demokratik davlat, fuqarolik jamiyati qurishning mustahkam poydevorlaridan biri bo'lib, ma'naviy taraqqiyotimizning muhim kafolatidir. Respublikamizda olib borilayotgan milliy siyosat yo'nalishlaridan biri millatlararo totuvlikni shakllantirish bo'lib, uchta jihatini:

1. Millatlararo totuvlik, bag'rikenglik va muloqot madaniyatining bir-biriga ta'sirini;
2. Ular o'rtasidagi uyg'unlikni;
3. O'zbek xalqi mentalitetiga xos bag'rikenglik, kengfe'llik va uni milliy munosabatlarni uyg'unlashtirishdagi rolini hisobga olish zarur.

O'zbekistonda millatlararo munosabatlarning optimal rivoji uchun barcha imkoniyatlar yaratilgan. Bu esa O'zbekistonda yashovchi barcha xalqlarda umumfuqaroviy mentalitetning shakllanishiga ijobiy ta'sir ko'rsatadi. Buning uchun huquqiy kafolat bor: O'zbekiston Respublikasi Konstitutsiyasining 18-moddasida ko'rsatilganidek, "O'zbekiston Respublikasida barcha fuqarolar bir xil huquq va erkinliklarga ega bo'lib, jinsi, irqi, millati, tili, dini, ijtimoiy mavqe'dan qat'iy nazar qonun oldida tengdirlar". "O'zbekiston Respublikasi o'z hududida istiqomat qiluvchi barcha millat va elatlarning tillari, urf-odatlari va an'analari hurmat qilinishini ta'minlaydi, ularning rivojlanishi uchun sharoit yaratadi"[1].

O'zbekistonda olib borilayotgan milliy siyosatining insonparvarlik va demokratiya tamoyillariga asoslanishi mustaqillik davrida ro'y berayotgan milliy uyg'unlash jarayonlarida nafaqat o'zbek xalqining, shu bilan bir qatorda O'zbekistonda yashayotgan boshqa xalqlarning ham qatnashuviga imkon bermoqda. Millatlararo muloqot madaniyati ma'naviy hayotning, umuminsoniy madaniyatning ajralmas tarkibiy qismi bo'lib, jamiyatning rivojlanish ko'rsatgichi sifatida millatlarning bir-biriga yaqinlashuvi, tushunishini, do'stligini mustahkamlaydi.

Millatlararo muloqot madaniyatini shakllantirish milliy o'z-o'zini anglash, milliy g'urur, milliy iftixor singari oliy tuyg'ularni shakllantirish bilan uzviy olib borilsagina yaxshi natija beradi. Chunki, milliy o'zlikni anglash darajasi yuqori bo'lgan, milliy g'ururi, iftixori yuksak rivojlangan kishida millatchilik milliy ayirmachilik, o'z millatini boshqa millatlardan ustun qo'yishga moyillik bo'lmaydi. Millatlararo muloqot madaniyati yuz yillar davomida siyosiy, iqtisodiy, ma'naviy jarayonlar bilan birga yonma-yon shakllanib, rivojlanib borgan va shu tariqa ijtimoiy taraqqiyotning muhim omillaridan biriga aylangan.

"Mustaqillik tufayli huquqiy ta'lim-tarbiya, huquqiy madaniyat va huquqiy ongga bo'lgan munosabat tubdan o'zgardi. Jamiyatda huquqiy madaniyatni yuksaltirish davlat faoliyatining asosiy yo'nalishlaridan biriga aylandi."[2]. Huquqiy tarbiyani yaxshilash, aholining huquqiy madaniyat

darajasini yuksaltirish huquqshunos kadrlarni tayyorlash tizimini takomillashtirish, jamoatchilik fikrini o'rganish ishini yaxshilash haqidagi farmon muhim ahamiyatga ega bo'lib, u dasturni qabul qilinishiga zamin yaratdi. So'nggi o'n yillikni jamiyatning tozalanishi yangicha munosabatlarning vujudga kelishi huquqiy yuksalish davri deyish mumkin. Xalqning huquqiy bilim va huquqiy madaniyatini yuksaltirmasdan turib, muvofaqqiyatlarga erishish mumkin emas. Shu sababdan, odamlarimiz ongidagi eskicha qarashlarni o'zgartirib, ularda yangicha huquqiy ong va huquqiy madaniyatni shakllantirish bugungi davr talabiga aylandi.

O'zbekiston Respublikasida amalga oshirilayotgan islohotlar yangilanishlar va o'zgarishlarning pirovard maqsadi xalqimizning asriy orzu-maqsadlariga mos keluvchi demokratik, huquqiy davlatni barpo etishdir.

Izchillik bilan vujudga kelayotgan huquqiy davlatimiz bir qator o'ziga xos xususiyatlari va afzalliklari bilan ajralib turadi. O'zbekistonda barpo etilayotgan huquqiy davlatning manbai xalq bo'lib, u O'zbekiston xalqining irodasini ifodalaydi, uning barcha manfaatlarini himoya qiladi, orzuniyatlarini ro'yobga chiqarishga xizmat qiladi.

Qonun oldida tenglik tamoyili O'zbekiston Respublikasining barcha fuqarolariga ham, siyosiy partiyalar, tabaqalar, ijtimoiy guruhlarga ham yurtimizdagi jamiki xalq, elat va millat vakillariga ham to'la taalluqlidir.

Huquqiy davlatda qonunning ustuvorligi shuni bildiradi, barcha qonunlar va me'yoriy-huquqiy hujjatlar konstitutsiyamiz asosida bo'lishi va unga zid bo'lmasligi kerak. Insonparvar demokratik huquqiy davlatimiz xalqaro huquqning umum e'tirof etilgan qoidalariga to'la asoslangan va uni tan olgan holda, turli millatga mansub odamlarning haq-huquqlari cheklanishi, qadr-qimmatini va shaxsiyati kamsitilishiga yo'l qo'ymay fuqarolar tinchligi va xavfsizligini muhofaza etadi.

Insonlarni huquqlarining huquqiy ma'nolarini to'la ta'minlashi va amalga oshirilishi O'zbekistonning milliy-madaniy rang-barangligi, milliy ong va ma'naviy-ruhiy uyg'unlik bilan uyg'unlikda jamiyatning demokratik asosida yangilanishi, uning ochiq oshkorligi yo'lida muhim omil bo'lib xizmat qiladi. Jahon hamjamiyati bilan integratsiyalanishga qulay shart-sharoitlar tug'diradi.

Xulosa va takliflar. Bugungi kunda respublikamizda qo'lga kiritilgan millatlararo totuvlikni ta'minlashda imkoniyat yaratgan chora-tadbirlar milliy o'zlikni qayta tiklash jarayonlari barqarorlikni ta'minlashda asosiy zamin bo'lgan huquqiy, ijtimoiy-iqtisodiy, madaniy va ma'naviy mexanizmlar haqida tahlillar fikr yuritish imkonini beradi. Aytish mumkinki, mamlakatimizda yashayotgan har bir fuqaro o'z milliy ravnaqi uchun intilishlari haq-huquqlari, ehtiyojlarini qondirish uchun millatlararo munosabatlarning huquqiy asosi yaratildi. Bu fuqarolarning tengligini va erkinligini ta'minlaydi, shuningdek, fuqarolarga teng saylov huquqini berilishi barcha fuqarolarni irqi, millati, dini va boshqa belgilaridan qat'iy nazar, qonun oldida teng deb e'lon qilinishi tufayli ularni davlat va jamiyat hayotida faol ishtirok etishlari uchun keng yo'l ochadi. Mavjud qonunchiligimizdagi mazkur qoidalar xalqaro huquq normalariga to'la mos kelib, O'zbekiston qonunlarini demokratik ruhdaligini jahon amaliyotidagi ilg'or yutuqlarni o'ziga mujassam etganidan darak beradi.

Mamlakatimizda ijtimoiy hayotni demokratiyalash va huquqiy davlatni barpo etish yo'li tanlanganligi fuqarolarning yuridik jihatdan e'tiborga molik xulq-atvorini ijtimoiy tartibga

solish vositasi sifatida huquqiy ongdan foydalanishning ahamiyatini yanada oshirmoqda. Huquqiy ong yuridik ahamiyatga molik xatti – harakatlar maqsadini tushinishda fuqaroga shunchalik ko'maklashibgina qolmay, balki vaziyatni har tomonlama idrok etishda unga yordam ham beradi. Aynan shu yerda ongning huquqiy va nohuquqiy (huquqqa zid) ongga bo'linishi ro'y beradi. O'zining tartibga solish imkoniyatlariga ko'ra huquqiy ong bilan faqat axloqiy ongga raqobatlasha oladi. Shuningdek, ijobiy huquqiy maqsad, ya'ni jamiyat huquqiy madaniyati qadriyatlariga yo'naltirilganlik ham huquqiy faollikning muhim ichki manbai bo'lib xizmat qiladi. Shuni alohida e'tirof etish kerakki, agar har bir odamda ijobiy ijtimoiy huquqiy maqsad shakllangan bo'lsa, huquqiy ong yaqqol ko'zga tashlanib turadi, deyish mumkin. Aks holda, ya'ni bunday maqsad bo'lmagan holatda uning o'rnini salbiy ijtimoiy – huquqiy maqsad egallaydi. Shu munosabat bilan ijtimoiy – huquqiy maqsaddagi huquqiy ongning huquqqa hurmat bilan qarashdek jihatiga to'g'ridan – to'g'ri bog'likligini qayd etmaslik mumkin emas. Umuman, huquqqa hurmatni to'la asos bilan ijobiy ijtimoiy – huquqiy maqsad sifatida tan olish mumkin.

Huquqiy ong va huquqiy madaniyat milliy mafkuraning shakllanishda muhim poydevor hisoblanadi. Agar fuqarolarda huquqiy qarashlar ustun tursa, fuqarolik jamiyatini barpo etish, demokratik huquqiy davlat asoslarini mustahkamlash tez kechadi. Demak, mustaqillik bizga katta imkoniyat - keng fikrlash, erkin yashash va davlat boshqaruvida erkin qatnashish huquqini berdi. Bunday huquqlarni ro'yobga chiqarishda esa har bir fuqaro huquqiy madaniyatining yuksak bo'lishi olib borayotgan ishlarimizni yanada samarali qilishi mumkin.

Shuni nazarda tutib, "Jamiyatda huquqiy madaniyatni yuksaltirish Milliy dastur"i ishlab chiqildi. Unda huquqiy madaniyatni shakllantirish, huquqiy ta'lim va tarbiyani takomillashtirish, aholi huquqiy savodxonligini oshirish, fuqarolar ijtimoiy-huquqiy faolligini ta'minlash asosiy vazifalar etib belgilangan. Modomiki shunday ekan, fuqarolar huquqiy ongini shakllantirishda turli vosita va usullar, targ'ibot va tashviqot ishlaridan keng foydalanish, bu sohada harakat va tashabbuslarni har tomonlama rag'batlantirish, qonunlarning ro'yobga chiqarilishida fuqarolar faolligini oshirish muhim tamoyil sifatida belgilangan. Milliy dastur nafaqat huquq - targ'ibot organlari, balki butun davlat va jamoat tuzilmalari, fuqarolarning hayotiy, kundalik dasturi, yo'l ko'rsatuvchi muhim hujjat hisoblanadi. Shuning uchun ham huquqiy madaniyatni keng targ'ib qilish shu dasturdagi barcha masalalar hal etilishiga ham bevosita bog'liqdir. Dasturni amalga oshirishda bir qator huquq institutlari va davlat, jamoat tuzilmalarining ishtirok etayotganligi ham bu sohaga ustuvor yo'nalish sifatida ahamiyat berilayotganini ko'rsatib turibdi.

Shuni qayd etish joizki, inson huquqlari nafaqat Konstitutsiyada, balki uning asosida qabul qilingan 100 dan ortiq sohalar bo'yicha ishlab chiqilgan qonunlarda ham o'z aksini topgan. Bu qonunlarda e'tirof etilgan inson huquqlarining barcha ko'rinishlari oliy qadriyat sifatida e'zozlanib mustahkamlanadi. Haqiqatan ham huquqiy tarbiya, huquqiy madaniyatni yuksaltirishga jamiyatda fuqarolar o'rtasida huquqiy bilimlarni targ'ib qilish, keng axborot maydonini shakllantirish orqali erishish asosiy yo'llardan biridir. Huquqiy bilimlarni targ'ib qilish nafaqat huquqshunos mutaxassislar, balki ommaviy axborot vositalarining ham vazifasidir.

ADABIYOTLAR

1. O'zbekiston Respublikasi Konstitutsiyasi.-Toshkent: O'zbekiston, 2022. –B.4-6.
2. Odilqoriyev Q. Konstitutsiya va fuqarolik jamiyati -T.: Sharq, 2002. –B.219.



UDK:327

Anora KASIMAXUNOVA,
Farg‘ona politehnika instituti professori, t.f.d
E-mail: a.kasimakhunova@ferpi.uz
Muxtasar ABDULLAYEVA,
Andijon mashinasozlik instituti tayanch doktoranti

GulDU professori B.Raximov taqrizi asosida

МИКРОПРОЦЕССОРЛИ РЕЛЕ HIMOYASINI O‘QITISHDA “TERMINATOR” INTERFAOL PEDAGOGIK TEKNOLOGIYASIDAN FOYDALANISH

Аннотация

Maqolada texnika oliy o‘quv yurtlarida o‘qitiladigan “Rele himoyasi va avtomatikasi” fanida mikroprotessorli himoyalar mavzusini o‘qitishga mos yangi interfaol metoddan foydalanish usuli yozilgan. Texnika yo‘nalishi talabalari bilan olib boriladigan o‘quv jarayonlarining asosiy jihatlari yoritib berilgan. Yaratilgan “Terminator” metodini talabalar orasida qo‘llash va ular ichida olib borilgan tajriba tadqiqotlar natijalari keltirilgan.

Kalit so‘zlar: Texnika, muhandis, mashg‘ulot, o‘zlashtirish, interfaol usul, pedagogik texnologiya, mikroprotessor, yarimo‘tkazgich.

ИСПОЛЬЗОВАНИЕ ИНТЕРАКТИВНОЙ ПЕДАГОГИЧЕСКОЙ ТЕХНОЛОГИИ “ТЕРМИНАТОР” В ОБУЧЕНИИ МИКРОПРОЦЕССОРНОЙ РЕЛЕЙНОЙ ЗАЩИТЕ

Аннотация

В статье описан способ использования нового интерактивного метода, подходящего для преподавания темы микропроцессорных защит по дисциплине “Релейная защита и автоматика”, преподаваемой в технических вузах. Освещены основные аспекты учебных процессов, проводимых со студентами технических специальностей. Приводятся результаты экспериментальных исследований по применению созданного метода “Терминатор” среди учащихся и проведенных в них.

Ключевые слова: Техника, инженер, обучение, обучение, интерактивный метод, педагогическая технология, микропроцессор, полупроводник.

THE USE OF INTERACTIVE PEDAGOGICAL TECHNOLOGY “TERMINATOR” IN TEACHING MICROPROCESSOR RELAY PROTECTION

Annotation

The article describes a way to use a new interactive method suitable for teaching the topic of microprocessor protection in the discipline “Relay protection and automation”, taught in technical universities. The main aspects of educational processes conducted with students of technical specialties are highlighted. The results of experimental studies on the application of the created “Terminator” method among students and conducted in them are presented.

Key words: Technique, engineer, training, learning, interactive method, pedagogical technology, microprocessor, semiconductor.

Kirish. Texnika oliy o‘quv yurtlari miqyosida olib borilayotgan o‘qitish masalalaridan kelib chiqqan holda, olib borilishi kerak bo‘lgan tadqiqotning dolzarbligini sharhlar ekanmiz, ta‘lim sohasida garchi juda ko‘p ishlar qilinganligiga qaramay, o‘qitishning samarali amalga oshirishda bir qator muammolar borligini aytib o‘tish joizdir [1÷3]. O‘qitishdagi metodik, ilmiy va psixologik yondashuvlar shu paytgacha asosan pedagogika oliy o‘quv yurtlarida ta‘lim olgan tadqiqotchilar tomonidan olib borilib, bir qancha foydali tavsiyalar va yo‘riqnomalar amalda tadqiqot etib kelinmoqda [4÷6]. Ammo, aynan shunday salmoqli ishlar hajmi qoniqarli darajada bo‘lmaganligi sababli, texnika oliy o‘quv yurtlarida, professional bilim yurtlarida, texnikumlarda talabalarni bilim saviyalarini yuqori darajaga ko‘tarish masalasi muammolar qatorida turibdi [7,8]. Fan va texnikani tezkorlik bilan rivojlanishi, soha mutaxassislarini oldiga zamon bilan teng qadam tashlay olish, ya‘ni yangi-yangi chiqayotgan texnik jihozlarni tez o‘zlashtira bilish, ularni savodli ravishda ekspluatatsiya qilish, ayrim nosozliklarni tuzata olish hamda ularni modernizatsiya qilib, yangi konstruksiyalarini yarata olish iqtidorlarini shakllantirish talablarini qo‘yadi. Bunday talablarga javob berish uchun esa, talabalik paytida eng kerakli

ijodkorlik, topqirlik va tushuna bilishlik ko‘nikmalarini hosil qilish zarur. Bunday mohirona o‘rgatuvchanlik xususiyatlarini texnika o‘quv yurtlari pedagoglari tomonidan bajarilishi juda muhim va zarurdir. Auditoriyadagi talabalar sonini ko‘pligi, ular ichida turlicha ruhiy holatda bo‘lishi mumkin bo‘lgan xilma-xil shaxslarni mavjudligi, ularda fanni o‘zlashtirish darajasi imkon qadar yuqori bo‘lishligi uchun yangi metodlarni o‘ylab topilishi, keng miqyosda qo‘llanilishi, natijalarini o‘rganilishi zarur ekanligini ko‘rsatmoqda [9,10]. Va, aynan shuning uchun ham ilmiy tadqiqot ishlarini bir yo‘nalishini albatta texnik fanlarni o‘qitish metodikasi va metodologiyasiga bag‘ishlanishi kerak.

Masalaning qo‘yilishi

Ma‘lumki yigirma birinchi asr texnikasi va texnologiyasi integral mikrosxemalarga, mikroprotessorli texnikaga, nanotexnologiyaga va elektronikaga asoslangan. Bu sohalarining tubida yarim o‘tkazgichlik xususiyatlariga ega bo‘lgan materiallardan tayyorlangan jihozlardan tashkil topgan asbob va uskunalarni majmuasi yotadi. Masalaning ikkinchi tomonidan qaraladigan bo‘lsa, bunday konstruksiyalarni to‘g‘ri va samarali ekspluatatsiya qilish uchun, ularni ishlash muddatlarini davomiyligini oshirish uchun asboblarda ichida

ro'y beradigan fizik, kimyoviy va mexanik jarayonlarni yaxshi tushunish kerak.

Yuqoridagi mushohadalardan kelib chiqqan holda, oliy o'quv yurtlarida faoliyat ko'rsatayotgan texnik ma'lumotga ega bo'lgan professor o'qituvchilardan, mutaxassislardan u, yoki bu fanni o'qitishda, asbob uskuna hajmida ro'y beradigan fizik va kimyoviy jarayonlarni chuqur o'zlashtirgan holda, qolaversa formulalardan quruq raqamlar sifatidagina foydalanmay balki ularga "jon kiritib" tushuntirishni o'rgatishni kutish kerak. Texnika o'quv yurtlaridagi o'qish jarayonida talabalar uchun yana bir muhim masala mavjud. Bu texnik chizmalarni, sxemalarni, shartli belgilanishlarni, grafiklarni yaxshi ajrata olish, o'qiy olish va aniqlash ular bilan "gaplasha olish" masalasidir [11,12]. Ko'p yillik olib borgan pedagogik faoliyatimizdan ma'lumki, aksariyat talabalar chizma, grafik va formulalarni ko'rganida zerikish alomati paydo bo'ladi. Ularni tushuna olmaganliklari uchun o'qishni va o'rganishni hohlashmaydi. Yangi ishlab chiqilishi kerak bo'lgan pedagogik texnologiyalar shu muammolarni hisobga olishi kerak bo'ladi.

Talabani o'qish va o'rganishdagi to'siqlarga birgina tushunmaslik sabab bo'lmaydi. Talabalar turli ijtimoiy jihatdan kelib chiqqan oilalarda o'sib ulg'ayganlari uchun, yosh jihatidan ham birmuncha farqlar mavjudligi va shu kabi muammolar mavjudligi o'zlashtirish darajasiga salbiy ta'sir ko'rsatadi [4,13]. Bu yerda endi, aynan texnika fani o'qituvchisidan, psixologik nuqtayi nazardan ham savodli bo'lishlikni taqazo etadi. Buyuk pedagog Makarenko bekorga "o'qituvchi kishi ruhining injeneri" degan xulosani bildirmagan.

Demak, shunday qilib, yuqoridagi muammolardan kelib chiqqan holda, o'qitish jarayonida ham ilmiy va ham ruhiy tomonlarni hisobga olib, barcha tinglovchilarni qiziqitira oladigan, yoki tushunish bosqichi oson kechadigan usullarni qo'llash tavsiya etiladi. Buning uchun boshqa olimlar

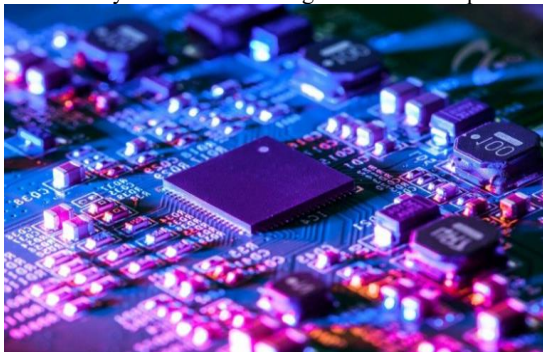

1-rasm. Integral mikrosxema ko'rinishi.

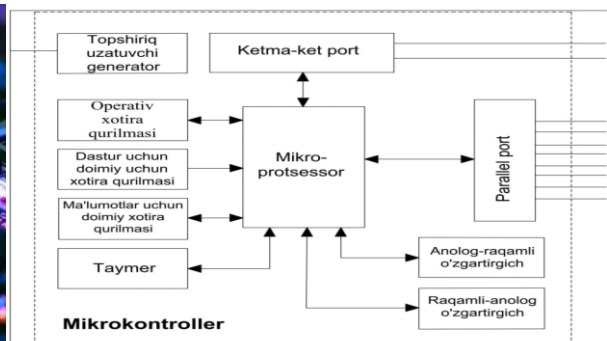

2-rasm. Himoya va boshqaruv mikroprotessorli bloklarining tarkibi.

Bunday fizik jarayonlarni to'g'ri talqin qila olgan muhandis himoyani ishlata bilishdan tashqari, uskuna buzilgan taqdirda tuzata oladi, tarkibini o'zgartirish, modernizatsiya qilish, va, hatto ilmiy yechimlar topish imkoniyatiga ega bo'lishi mumkin.

Yarim o'tkazgichli materiallar hajmidagi fizik jarayonlar elektronlarni harakati tufayli yuz beradi. Lekin bu harakatlar xilma xil va hal qiluvchi xarakterga ega bo'lib, ularni tushunish uchun talaba fikrini tasavvur etish qobiliyati orqali boshqarish orqali amalga oshirilgani maqul. Tasavvur etishga esa, katta imkoniyatlarni o'xshatishlik orqali qo'lga kiritish mumkin. Bu borada ushbu maqola muallifi ishtirokida bir nechta taklif va tavsiyalar ochiq nashrlarda berilgan [11,12]. Endi to'liq mikroprotessorni ishlash prinsiplarini va faoliyatini tasavvur etish uchun "Terminator" deb nomlangan interfaol usul tavsiya etiladi. Talaba terminator ko'rinishidagi kibernetik mashinani inson bajara olishi mumkin bo'lgan xatti - harakatlarni to'la to'kis bajarishdan tashqari fikrlay oish imkoniyatlari ham bor ekanligi haqida ma'lumotga egadirlar.

Film davomida terminator gavdasida ro'y bergan buzilish va sinishlar, uning hajmida turli xil asboblarning yig'indisidan (integral mikrosxemadan) tashkil topgan majmua mavjud ekanligini bilishadi. Fan o'qituvchisi bu asboblarni ishlash prinsiplarini va qanday vazifani bajara olishligini tushuntirishda, terminatorni har bir xatti - harakatini dastur asosida bajarilishini tushuntirishdan tortib, fikrlash qobiliyati ham shunday dasturlash orqali yarim o'tkazgichli va boshqa turdagi asboblarning orqali amalga oshirilishini talabalarga terminator misolida bayon etadi.

Masalan, xavf yaqinlashayotganligini datchiklar orqali sezib, robot-terminatorning qo'l va bilak qismi zarbaga tayyorlanadi va xatar ma'lum bir masofaga yaqinlashgach, aks zarba beradi. Bu vaziyatni, releli himoyalash fanini tushuntirishda, elektr uzatish chiziqchilarida yuzaga kelishi mumkin bo'lgan qisqa tutashuv toklaridan himoyalash muhitida mikroprotessorli himoya vositasining topshiriq beruvchi va ijro organlarining boshqa turdagi bloklari bilan ma'lumotlarni almashirish orqali amalga oshirilishini

tushuntirish mumkin. Terminator misolidagi xatar bu releli himoyada qisqa tutashuv tokining belgilangan qiymatidan ortib ketishi, yoki kuchlanishni ruxsat etilgan foizdan ko'proq o'zgarishi va hokazo bo'lishi mumkin. Sezuvchi organ vazifasini terminator ko'zlariga o'rnatilgan datchiklar bajaradi (3-rasm). Terminatoridagi yurish, yugurish, egilish, bukilish kabi mexanik harakatlar esa ijro organlari tomonidan bajarilishini, releli himoyalashda yoki mexanik relelar yoki, integral sxemalar asosidagi yarim o'tkazgichli relelar orqali



3-rasm. Terminator va uning ko'rish organi datchiklarni joylashuvi.



4-rasm. Terminator qo'lidagi harakatlanuvchi vazifasini bajaruvchi mexanizm tuzilishining ko'rinishi.

Terminatorni mustaqil ravishdagi avtomatik faoliyatini quyidagi 3-rasmida ko'rsatilgan struktura sxemasi orqali ifodalash mumkin.

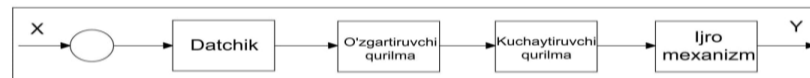

5-rasm. Ma'lum bir operatsiyani (yurish, yugurish, qo'l-oyoq va tananing boshqa a'zolarini harakatlaridan birini) bajarishning avtomatikasini struktura sxemasi.

Topshiriq dastur orqali beriladi. Topshiriq terminator uchun jism yoki oldindan belgilangan ob'ekt bo'lishi mumkin, releli himoyada xavfli fizik parametrlarning kattaligi bo'ladi. Unda dastlabki signal terminatorida qarshi tomondan kelayotgan jism yoki ob'ekt ko'rinishidagi xatar bo'lsa, releli himoyada tok yoki kuchlanishning xavfli bo'lgan qiymati (masalan qisqa tutashuv toki). O'zgartirgich va kuchaytirgichlarning vazifasi datchiklar orqali kelayotgan signalni, ya'ni fizik kattalikni avtomatik boshqaruv tizimining keyingi elementlari seza oladigan fizik kattalikka aylantirish bilan birga, quvvat jihatidan ham kuchaytirib berish zarur.

Ushbu metod bo'yicha tushuntirish jarayonida bajariladigan avtomatik ishlar qanday elektr yoki boshqa jihozlar yordamida amalga oshirilishi tushuntiriladi. Ularni konstruktiv tuzilishlari va ishlash prinsiplari bayon etilib boriladi.

Ekspirimental tadqiqotlar o'tkazish tartibi va natijalarining tahlili

Ushbu interaktiv metodni o'tkazish butun auditoriyadagi talabalar diqqatini jalb etish maqsadida ishlab chiqilgan bo'lganligi uchun, dastlabki eksperimental tadqiqotlar Farg'ona politehnika institutining Energetika fakultetini "Elektr energetikasi" yo'nalishidagi bakalavriat va "Elektr ta'minoti" mutaxassisligining magistratura talabalari o'rtasida "Rele himoyasi va avtomatikasi" fanidan ma'ruza mashg'ulotlari davomida o'tkazildi. Ekspirimentning birinchi

amalga oshirilishi tushuntirib beriladi (4-rasm). Bu yerda asosiy e'tiborni bir tomonlama o'tkazuvchanlik xususiyatlariga ega bo'lgan diodlarni ishlash prinsiplari orqali, zonalar nazariyasiga asoslangan holda [12] tushuntirilishi maqsadga muvofiqdir. Ya'ni elektronlarga berilgan energiya miqdori yetarli bo'lsa, ular p- va n- o'tishdan o'ta olish va elektr toki paydo qila olinishi, bu elektr tokining miqdori yetarli bo'lsa ijro organi harakatga kelishligini, aks holda vazifa bajarilmasligi tushuntirilishi joiz.

bosqichida bakalavriat talabalaridan 54 talaba ishtirok etdi. Bu ikkita guruhdan iborat bir oqimni tashkil etuvchi auditoriya bo'lib, dastlab "Elektr uzatish chiziqlarining maksimal tok himoyasi" mavzusi tanlab olindi. Tavsiya etilayotgan interaktiv metod haqida so'z yuritilmay an'anaviy usulda fan doirasida ishlatiladigan texnik terminlardan foydalanilib mavzu tushuntirildi.

Ekspirimentning ikkinchi bosqichida, tavsiya etilayotgan interfaol "Terminator" usuli qo'llanilib, mavzu tushuntirildi. Unda dastlab talabalarga shu nomli film eslatilib, ularni kimlar ko'rib tomosha qilganligi, qanday mazmunga ega ekanligi so'ralganida auditoriyada jonlanish sezildi. Talabalar navbat kutib o'tirmay, o'z fikr va tushunchalarini gapira boshlashdi. Fan o'qituvchisi, vaqtni qo'ldan boy bermaslik maqsadida, aynan shu filmdagi bosh qahramon faoliyati avtomatik tizimni mahsuli ekanligini, uni barcha qilgan ishlari texnik jihozlar, yarim o'tkazuvchanlik xususiyatlariga ega bo'lgan asbob-uskunalarni o'zaro bog'liq bo'lgan sxematik majmuasini mahsuli ekanligini tushuntirdi. So'ngra talabalar bilimini tekshirish maqsadida elektr uzatish chiziqlarida o'ta yuklanish hodisasi yuz berganida qanday fizik jarayon o'rin tutishi, bu jarayon yuzaga kelishligi sababalari, bu jarayonlarni kundalik turmushda uchraytigan o'xshash hodisa va holatlar bilan taqqoslashi, yoki boshqa shunga o'xshash filmlardagi holatlar bo'yicha nimani misol keltirishlari mumkinligi bo'yicha yozma nazorat ishi olindi.

Eksperimentlar natijasida olingan natijalar grafigi 6 – rasmda keltirilgan.

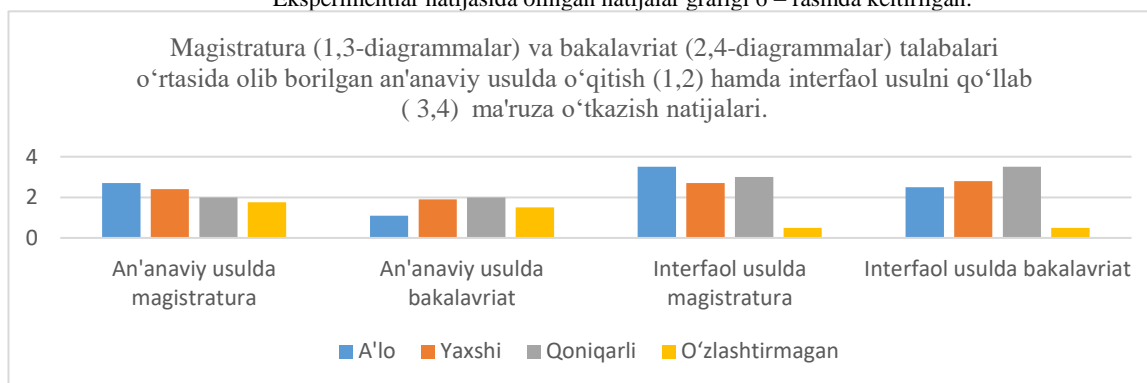

6-rasm. Bakalavriat va magistratura talabari o'rtasida o'tkazilgan eksperimental tadqiqotlar natijasining gistogrammadagi ko'rinishi.

Olingan natijalardan ko'rinib turibdiki, interfaol metod o'zining ijobiy natijasini bergan. Ya'ni bunda, magistratura va bakalavriat talabalari o'rtasida tushunish va o'zlashtirish ishlarining "a'lo" darajada (1-qator ko'rsatkichlari) bajarilishi ortgan. Shu bilan bir paytda "yaxshi" (2-qator) va "qoniqarli" (3-qator) ishlarining ham soni ortgan. O'zlashtira olmagan talabalar (4-sariq rangli qator) soni kamaygan. Har ikkala guruhda ham faqat bittadan talaba o'zlashtira olmagan bo'lib, ularni nega bunday natijaga erishilganligi tekshirilganida, dars mashg'ulotida biri qatnashmagan, ikkinchisi esa bemor holda bo'lganligi uchun e'tiborsiz bo'lganligi aniqlandi. Nazorat ishini tekshirish jarayonida fan o'qituvchisi tomonidan talabani ijodiy yondoshuviga alohida e'tibor berildi. Har bir ma'ruza jarayonida aytilmagan fikr va mulohaza talaba tomonidan o'zining boshqa misollari bilan tushuntirilishi ham ijobiy baholandi. Albatta shu o'rinda ularni kamchilik va xatolari ham ko'rsatib o'tildi.

Xulosa. Ishlab chiqilgan interfaol usulni qo'llash va uni amalda eksperimental sinovdan o'tkazishlar natijasida

shu narsa aniqlandiki, garchi murakkab fanlar bo'lishligiga qaramay, ularni talabalar auditoriyasida texnik fanlar bo'yicha yaxshi tushunchalarga ega bo'lishligi, hamda o'zlashtirish qobiliyatini oshirish uchun turli xil va usullar yordamida erishish mumkin va bu ko'pincha ijobiy natijalarini berishi shubhasiz. Olib borilgan amaliy ishlar ichida eng muhimi - auditoriyada jonli vaziyat yuzaga keltirish, hamda maksimal darajada diqqat-e'tiborni mavzuga oid gaplarga qaratish. Bunday yondoshish mavzuni o'rganayotgan o'quvchini yana bir qancha o'xshash misollar ustida bosh qotirishiga va ularni taqqoslab, xulosalar qilishga o'rgatadi. Ko'rsatilgan xato va kamchiliklar bilim saviyasini mustahkamlashga xizmat qiladi. Tasavvurlar jarayonida fikr yuritish, ba'zi holatlarda, talabalarni o'zlari tomonidan o'zlarining xatoliklarini aniqlashga ham xizmat qiladi. Bu albatta qaysidir fizik jarayonni o'xshatilgan predmet yoki hodisa o'rtasidagi farqni topish orqali amalga oshiriladi.

ADABIYOTLAR

1. Беспалько В.П. Педагогика и прогрессивные технологии обучения / Беспалько В.П. – М.: Педагогическое сообщество России, 2003. – 322 с. [2]. Бордовская, Н.В., Реан А.А. Педагогика. – М.: Питер, 2015. – 299 с. ISSN 2412-8201.
2. Pedagogy & Psychology. Theory and practice. 2022. № 6 (44). 12. [3]. Рябоконе Э., Кречан З. и Шмакова Л. (2020).
3. Визуализация образовательной информации как средство Повышение познавательной активности студентов. Вестник Кемеровского государственного университета. Серия: Гуманитарные и социальные науки, 2020(2), 126–136. <https://doi.org/10.21603/2542-1840-2020-4-2-126-136>. [4]. Шадрин Н.С. Психология личности / Шадрин Н.С. – Астана: Изд-во Фолиант, 2012. [5].
4. Немов Р.С. Психология. Учебник. Книга 1 / Р.С. Немов. – М.: Владос, 2003. – 688 с. [6]. Гусейнов, Э.А. Исследование личности студента в процессе обучения / Гусейнов Э.А. // Актуальные проблемы психологии, педагогики и общественных наук, выпуск 1, часть 1. – М.: РГСУ, 2006. – С. 223–226. [7].
5. Platonova D.P., Universities at a Crossroads: Higher Education in Russia / Series of Collective Monographs / Edited by D.P. Platonova Y. I., Kuzminova I. D. Frumina. Higher School of Economics Publishing House. – Moscow. – 2019. [8]. Бородич, С.А. Балльно-рейтинговая система оценки знаний студентов в вузе: проблемы и перспективы / С.А. Бородич, А.Н. Тепляковская // Инновационные педагогические технологии: материалы IV Междунар. науч. конф. (г. Казань, май 2016 г.). – Казань: Бук, 2016. – С. 139-141. [9].
6. Башевой С.И., Применение методов активного обучения в форме Лекция вдвоем в преподавании ряда дисциплин / С.И. Башевой Э.И., Кузнецова // Вестник ассоциации вузов туризма и сервиса. – 2012. – № 2. – С. 58-63. [10].
7. Киличева Ф., Дэниелс Г., Саипова М., Якубова Ш., Кошназарова М. Передовые технологии развития критического мышления при формировании информационно-познавательной активности студентов. ISSN 2412-8201. Pedagogy & Psychology. Theory and practice. 2022. № 2 (40), [11].
8. Kasimaxunova A.M., Atajonova S.B. Use of innovative learning methods in the classes on the subject: "theory of automatic control. Scientific-technical journal (STJ FerPI, ФарПИ ИТЖ, НТЖ ФерПИ, 2021, Т.25, спец. №1) . Pp.147-151. [12]. Касимахунова А.М. Шаходжаев М.А. Методика обучения студентов по зонной теории применения метода армия электронов. Бюллетень науки и практики / Bulletin of Science and Practice <https://www.bulletennauki.com>. Т. 7. №9. 2021. <https://doi.org/10.33619/2414-2948/70>. Стр. 535-541. [13].
9. Шадрин Н.С. Система категорий психологии и понятия индивида, субъекта деятельности и личности: некоторые уроки концепций Канта, Фихте, Гегеля и Сартра / Н.С. Шадрин // Вестник ОмГУ. Серия Психология. – 2020. – № 1 – С. 24–36. [14]. Зуев К.И. Теория подобия. Министерство образования и науки Российской Федерации Государственное образовательное учреждение высшего профессионального образования Владимирский государственный университет имени А. Г. и Н. Г. Столетовых. Владимир 2011. [15]. Василенко, В.Г. Игровые методы проведения учебных занятий в высшей школе / В.Г. Василенко // Вестник РМАТ. – 2014. – № 1 (10). – С. 84-94.



Mexriddin KUCHKAROV,
TDPU dotsent v.b., p.f.f.d. (PhD)
E-mail: Kuchkarovmexriddin1972@gmail.com
Sadoqat ABDURAXIMOVA,
TDPU talabasi

Toshkent davlat texnika universiteti Olmaliq filiali professori, k.f.d. D.Mirhamitova taqrizi asosida

FORMATION OF COGNITIVE COMPETENCIES OF STUDENTS IN CHEMICAL EDUCATION BY MEANS OF INDUCTIVE AND DEDUCTIVE APPROACHES

Annotation

This article analytically presents the possibilities of forming cognitive competencies of students. Special attention was paid to inductive and deductive approaches in chemical education. It is proved that through the integration of theoretical knowledge and practical skills, cognitive competencies of students are formed.

Key words: Differential approach, inductive approach, deductive approach, cognitive competence, experiment, hypothesis, motivation, algorithm, knowledge analysis, knowledge synthesis, chemical laws, chemical theories, chemical rules.

ФОРМИРОВАНИЕ ПОЗНАВАТЕЛЬНЫХ КОМПЕТЕНЦИЙ УЧАЩИХСЯ В ХИМИЧЕСКОМ ОБРАЗОВАНИИ СРЕДСТВАМИ ИНДУКТИВНОГО И ДЕДУКТИВНОГО ПОДХОДОВ

Аннотация

В данной статье аналитически представлены возможности формирования познавательных компетенций учащихся. Особое внимание уделялось индуктивному и дедуктивному подходам в химическом образовании. Обосновано, что через интеграцию теоретических знаний и практических умений формируются познавательные компетенции учащихся.

Ключевые слова: Дифференциальный подход, индуктивный подход, дедуктивный подход, когнитивная компетентность, эксперимент, гипотеза, мотивация, алгоритм, анализ знаний, синтез знаний, химические законы, химические теории, химические правила.

KIMYO TA'LIMIDA O'QUVCHILARNING KOGNITIV KOMPETENSIYALARINI INDUKTIV VA DEDUKTIV YONDOSHUVLAR VOSITASIDA SHAKLLANTIRISH

Annotatsiya

Mazkur maqolada o'quvchilarning kognitiv kompetensiyalarini shakllantirish imkoniyatlari tahliliy bayon etildi. Unda kimyo ta'limidagi induktiv va deduktiv yondashuvlarga urg'u berildi. Nazariy bilimlar va amaliy ko'nikmalarni integratsiyasi orqali o'quvchilarning kognitiv kompetensiyalari shakllanib borishi asoslandi.

Kalit so'zlar: Differensial yondashuv, induktiv yondashuv, deduktiv yondashuv, kognitiv kompetensiya, eksperiment, gipoteza, motivatsiya, algoritim, bilimlar analizi, bilimlar sintezi, kimyoviy qonunlar, kimyoviy nazariyalar, kimyoviy qoidalar.

Kirish. Dunyoda ta'lim jarayoni, taraqqiyotni ta'minlovchi asosiy omil sifatida e'tirof etilib kelinmoqda. Ta'lim tizimida shaxs kamolotini ta'minlovchi, o'quvchilarning zaruriy bilimlarini yoshiga mos ravishda berish, ularning bilish jarayonini, kognitiv qobiliyatini rivojlantirish texnologiyalari amaliyotga tadbiiq etilmoqda. Xalqaro YUNESKO tashkiloti tomonidan qabul qilingan O'zbekiston Respublikasi oliy ta'lim tizimini 2030 - yilgacha rivojlantirish konsepsiyasidagi bilimning mustahkam poydevoriga ega bo'lish, ijodiy va tanqidiy fikrlashni rivojlantirish, hamkorlik qobiliyatlari va qiziqishlarini kuchaytirish masalasi bo'yicha ta'limni innovatsion yondashuv asosida takomillashtirish, o'quvchilarning qiziqishi, qobiliyati, uning xohish va istaklari, ehtiyoji, imkoniyatlariga yo'naltirilgan ta'lim-tarbiya jarayonini tashkil etish bo'yicha tizimli ishlar amalga oshirilmoqda.

Jahondagi ta'lim va ilmiy-tadqiqot muassasalarida o'quvchilarning kognitiv qobiliyatlarini nazariy bilim va amaliy ko'nikmalarni uzviy bog'lanishini ta'minlash asosida rivojlantirish texnologiyalarini ishlab chiqish va uni amalga oshirish metodikasini integrallashgan mashg'ulotlar orqali takomillashtirishga doir ilmiy tadqiqotlar olib borilmoqda.

O'quvchilarning bilish jarayonining rivojlanish kompetensiyaviy yondashuv asosida bolalarning ta'limiy o'yin vositasida intellektual-anglash malakalari, tatqiqiy-bilish va

samarali refleksiv faoliyat kabi sifatlarini oshirishga yo'naltirilgan pedagogik jarayonlarni tashkil etishga alohida e'tibor berilib, ularning yosh va psixulqogik xususiyatlarini hisobga olgan holda muhim hayotiy kompetensiyalarni shakllantirishga oid ilmiy tadqiqotlarga alohida e'tibor qaratilmoqda.

Mavzuga oid adabiyotlar tahlili. Kognitivlik tushunchasi insonning o'z atrof-muhitida sodir bo'layotgan narsalar, voqea-hodisalarni o'rganishi, ob'ektiv borliq qonuniyatlarini anglashi deb ta'riflanadi [1]. Kognitiv rivojlanishni bolaning tafakkuri, idroki, xotirasi, tasavvuri kabi barcha fikrlash jarayonini rivojlantirish bo'lib, bolalarda boshqa bolalar bilan faol muloqot va o'zaro ta'sir munosabatlarini o'rnatish, faol emotsional tajribani o'zlashtirish va o'ziga nisbatan ma'lum adekvat munosabatni shakllantirib borishidir [2]. Kognitiv kompetensiyasi esa talabalarning o'z faoliyatini samarali rejalashtirish va tartibga solish, yangi bilimlarga ega bo'lish, tanqidiy fikrlash va elektron tizimi asosida muammolarni hal qilish ko'nikmalarini tahlil qilish qobiliyatidir" deb tushuntiradi [3].

Tadqiqot metodologiyasi. Hozirgi vaqtda ta'lim tizimida o'quvchilarning kognitiv qobiliyatlarini rivojlantirishga alohida e'tibor qaratilmoqda. Amaliy mashg'ulotlar yetakchilik qiladigan tabiiy fanlarni o'qitishda nazariy bilimlar va amaliy ko'nikmalarni uzluksiz integratsiyasini ta'minlash

aloqida o'rin tutadi. Nazariy bilim va amaliy ko'nikmalarning uzluksiz aloqadorligini ta'minlash o'quvchilarning ilmiy savodxonligi va amaliy kompetensiyalarini shakllantirish poydevori hisoblanadi. Bu borada eksperiment xulosalaridan ilmiy-nazariy tushunchalarga olib boruvchi induktiv mantiqiy fikrlashdan foydalanilgan bo'lsa, nazariy tushunchalar, qonunlar, nazariyalar, qoidalarni amalda eksperiment orqali isbotlashda deduktiv yondashuvdan foydalanilgan. Induktiv va deduktiv yondashuvlarga yo'naltiruvchi vosita sifatida kimyoviy eksperiment, eksperimental masalalar, differensial ko'rinishdagi topshiriqlardan foydalanildi. Materiallarning yetarli bo'lishi, ta'lim oluvchilarning yosh xususiyatleri, sarflandigan vaqt mezonlari jihatidan induktiv va deduktiv metodlar bir-biridan farqlanadi [4]. Ularning ustunlik va kamchilik tomonlarini hisobga olgan holda fan mavzulari kesimida tahlil qilib tanlash maqsadga muvofiq.

Deduktiv yondashuv to'rtta asosiy bosqichlarga ajratiladi:

1. Faktlarni to'plash va ularni induktiv umumlashtirish.
2. Nazariyani gipoteza shaklida ilgari surish, ularni tushuntirish va aniqlashtirish uchun boshqa mavjud nazariyalar bilan taqqoslash hamda o'xshashlik va farqlarini aniqlashtirish.
3. Ilgari surilgan nazariyadan foydalanib deduktiv usulda, turli xil xulosalarni chiqarish.
4. Deduktiv ravishda olingan natijalarni faktlar bilan taqqoslash orqali nazariyani tekshirish [5].

Tahlil va natijalar. Ilmiy savodxonlik va amaliy kompetensiyalar orasidagi aloqadorlikni ta'minlash maqsadida topshiriqlarni (nazariy, amaliy) induktiv yoki deduktiv yondashuv asosida shakllantirish muhim ahamiyat kasb etadi. Buning uchun induktiv yoki deduktiv yondashuvli topshiriqlarni shakli, mazmuni va maqsadiga ko'ra tasniflash, keng qo'llanilish doiralariga oid aniq ma'lumotlarga ega bo'lish muhim ahamiyatga ega.

Kognitiv faoliyat - bu quyidagi bosqichlarni o'z ichiga oladigan uzluksiz jarayon hisoblanadi:

1. Kognitiv maqsadni belgilash - bu ta'lim muhitidagi maqsadni aniq belgilab olish qobiliyati.
2. Vazifani hal qilish - bu faoliyat usulini tanlash va qo'llash qobiliyati.
3. Nazorat va o'zini o'zi boshqarish - muammoni hal qilish jarayonini nazorat qilish ko'nikmasi, shuningdek,

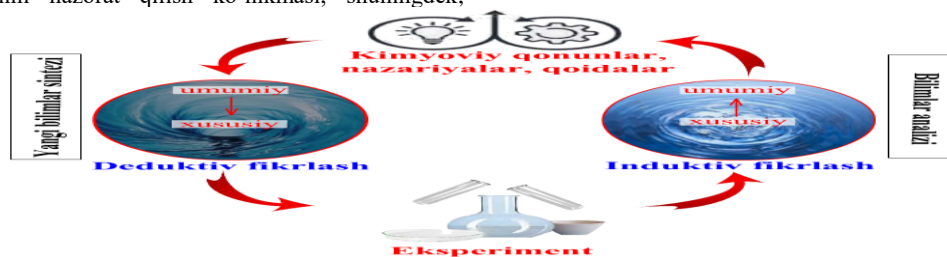

1-rasm. Kimyoviy eksperiment va nazariy tushunchalar orasidagi aloqadorlik

Induktiv mantiqiy fikrlashni xususiydan umumiyga, voqea, hodisa, ularning belgilaridan qonuniyat, nazariyalargacha bo'lgan fikrlarni o'z ichiga olgan, bilimlar tahlili jarayoni deb qarash mumkin. Induktiv yondashuv orqali modda massasining saqlanish qonuni, tarkibning doimiylik qonuni, davriy qonun, ekvivalentlar qonuni kabi ko'plab qonunlari tushuntiriladi.

Deduktiv mantiqiy fikrlash esa umumiydan xususiyga yo'nalgan, bilimlar sintezini o'z ichiga qamrab oladi. Deduktiv yondashuv asosida ilgari surilgan g'oyalari, ilmiy bashoatlar eksperimentlar orqali o'z tasdig'ini topadi, isbotlanadi. Moddalarning tuzilish nazariyasi, atom tuzilish nazariyasi, elektrolitik dissotsiyanish nazariyasi kabi nazariyalar deduktiv yondashuv asosida izohlanadi [7].

maqsadga erishishning to'liqligini tahlil qilish qobiliyati., shuningdek maqsadga to'la erishish yo'lini tahlil qilish.

Umuman olganda, kognitivizm — bu fikrlash jarayonlarini boshqaradigan, umumiy tamoyillarni o'rganishni birlashtirgan fanlar majmuidir.

Ta'lim - bu insonning intellektual muhit bilan o'zaro ta'siri jarayoni bo'lib, uning davomida shaxsning iqtidori va intellektual salohiyati rivojlanadi. Bunday ta'limning vazifasi moslashuvchan ko'p qirrali fikrlashni tarbiyalash, ilmiy va axborot bazasini rivojlantirish va uzluksiz o'zini o'zi rivojlantirish hamda o'z-o'zini tarbiyalashga ichki ehtiyojni shakllantirish uchun maqbul muhitni yaratishdir.

E. I. Stepanova kognitiv kompetensiya quyidagi uch bosqichga mos keladigan ketma-ketlikda amalga oshirilishini ta'kidlaydi [6].

Birinchi bosqich (asosiy daraja) – ma'lumotni to'plash bosqichi, unda u eslab qolinadi, saqlanadi va qisqa muddatli xotiradan uzoq muddatli xotiraga o'tkaziladi. Dastlabki ma'lumotlarning birlamchi aqliy qayta ishlanishi amalga oshiriladi.

Ikkinchi bosqich (o'rta daraja) – mantiqiy operatsiyalar va kontseptual tizimlar (belgilar, simvollar, jadvallar va boshqalar) yordamida ma'lumotlarni qayta ishlash.

Axborotni o'zgartirish va baholashning uchinchi bosqichi (yuqori darajasi) gipotezalarni ilgari surish, mumkin bo'lgan taxminlarni izlash va tanlash, turli xil faoliyat vositalari yordamida amaliyotda qo'llash. Bu bosqich faoliyatning eng qiyin bosqichi bo'lib, uning natijasi ta'lim mahsulotlar (tezis, maqola), tadqiqot ishi, ijodiy loyiha ko'rinishida namoyon bo'lishi mumkin.

Ushbu bosqichga differensial yondashuv asosida o'quv faoliyatiga eng ishtiyoqi baland bo'lgan talabalarni jalb etish nazarda tutadi. Mazkur bosqichda har bir ishtirokchining darsdan tashqari ijodiy faoliyati, darsdan tashqari mashg'ulotlarining individual rejasini amalga oshirish boshlanadi.

Induktiv va deduktiv mantiqiy yondashuv asosida fikr yuritishlar kimyo ta'limida nazariy ma'lumotlar o'zlashtirish (ilmiy savodxonlik) va eksperimentni tashkil etish (amaliy ko'nikmalar) jarayonlarini uzluksiz tizimli bog'lab turish imkonini beradi (1-rasm).

"To'rtinchi ortiqcha" usulidan foydalanish har xil bilim darajasidagi o'quvchilarni materiallarni o'z darajasida tahlil qilishga, fanga doir har xil hajmdagi bilimlaridan foydalanishga imkon beradi hamda turli darajada bo'lsa ham kognitiv fikrlashga o'rgatadi. Bu usulning samaradorligi albatta uchta darajada tabaqalashtirilgan holda tuzilgan savollarning sifatiga bog'liq bo'ladi.

Masalan, "Kislotalar" mavzusida quyidagi ko'rinishdagi mazmunan nazariy bilim va amaliy ko'nikmalar talab etiladigan savollardan foydalanish maqsadga muvofiq.

Quyidagi qatorda tarkibiga ko'ra boshqalaridan farq qiluvchi kislotalarni aniqlang: HCl, H₂CO₃, HI, HBr.

Kimyoviy xossasiga ko'ra bu qatorda ortiqcha kislotalarni toping: HCl, H₂CO₃, HI, HBr. Javobingizni izohlang.

Quyidagi qatorda qolganlaridan farq qiluvchi kislotani, uchta farqli jihatini aniqlang. Fikringizni asoslab bering. HCl, H₂CO₃, HI, HBr.

Birinchi guruhga kiruvchi savollar faqatgina axborotlarga tayanadigan savollardan farq qiladi. Masalan, "berilgan kislotalar orasidan kislorodli kislotani aniqlang" shaklida berilsa, savol aniq, faqat reproduktiv o'rgangan ma'lumot asosida javob talab etilib, deduktiv fikrlash orqali mavjud belgilangan qoidalarga ko'ra, bilim sintez qilinadi, ya'ni tarkibida kislorod atomi mavjud bo'lgan javob aniqlanadi. Birinchi topshiriqda esa, avvalo qo'yilgan vazifani anglab yetish, buning uchun ma'lumotlarni tahlil qilish, ular orasidagi umumiylik va farqlarni aniqlash va shu asosda qo'yilgan savolni aniq shakllantirish kabi induktiv yondashuv talab etiladi. Bunday shakldagi topshiriqlar o'quvchilarning muammoni ko'ra bilish qobiliyatini shakllantirishga yordam beradi [8, 9].

Ikkinchi guruhga kiruvchi savollar muammoni ko'ra bilish bilan birga, nisbatan chuqurroq qiyosiy tahlil qilish, taqqoslash va javobni isbotlash talab etiladi. Birinchi savoldagidan farq qiluvchi yana bir gipotezani ilgari surish, muammoning yechimi algoritimini tuzishga asoslangan bu bosqichda ma'lum iqtidorga ega o'quvchilar ijobiy natijalar ko'rsatishi mumkin (karbonat kislotasi kuchsiz kislotasi).

Uchinchi guruhga kiruvchi topshiriqlar muammo yechimiga doir bir qancha gipotezalar taklif etish va ko'p variantli yechimlar bera oladigan alohida iqtidorga ega



2-rasm. Gaz olish qurilmalari

Xulosa va takliflar. Xulosa qilib aytganda, bugungi kunda ta'lim tizimi oldiga qo'yilayotgan asosiy talablardan biri o'quvchilarda axborot xarakteridagi bilimlarning o'zi emas, balki bilimlarni hayotiy muammolarni hal etishda qo'llay olish ko'nikmalarini ham shakllantirishga alohida e'tibor qaratishdan iborat. Bu borada ta'lim jarayonida ilmiy savodxonlikni oshirish va amaliy ko'nikmalarni shakllantirish jarayonlari orasida uzluksiz integratsiyani ta'minlash muhim ahamiyat kasb etadi. Mazkur yo'nalishda induktiv yondashuv orqali eksperimentlardan nazariy bilimlarga hamda deduktiv yondashuv orqali nazariy bilim va xulosalardan ularni tasdiqlovchi eksperiment jarayonlariga izchil yetaklab o'tuvchi, mavzular kesimida aniq ishlab chiqilgan metodik tavsiyalar, yo'riqnomalar, nostandart savollar to'plami kabi materiallarga katta ehtiyoj mavjud.

ADABIYOTLAR

1. Alimardonova M.B., Maktabgacha va boshlang'ich ta'lim uzviyligida o'quvchilar kognitiv ko'nikmalarini rivojlantirish metodikasi. Avtoref. dis... pedagogika fanlari bo'yicha falsafa doktori. –Qarshi: 2023. -24 c.
2. Alixodjayeva G.S., Maktabgacha katta yoshdagi bolalarning kognitiv qobiliyatlarini tajribalar asosida rivojlantirish texnologiyasi. Avtoref. dis... pedagogika fanlari bo'yicha falsafa doktori. –T.: 2023. -46 c.
3. Касимова Г.К. Формирование когнитивной компетенции студентов на основе системы e-learning обучения. Автореф. дис... кандидат педагогических наук. –А.: 2004. -24 с.
4. Бабанский Ю.К. Индуктивные и дедуктивные методы обучения. –М.: Просвещение, 1983.
5. Сулейманова О.А. Гипотетико-дедуктивный и индуктивный методы в лингвистической семантике. Калинин, 1986. -С. 142-151.
6. Степанова Е.И. Психология взрослых: экспериментальная акмеология. –СПб., 2000. – 247 стр.
7. Елизарова О.В. Индуктивный и дедуктивный методы изучения химии в школе. himii-v-shkole-5320210.
8. Кучкаров М. А. (2011). Об использовании электронной таблицы в химических вычислениях. Химия в школе, (4), 53-54.
9. Yuldashevich I. A., Asamovich, K. M., & Ergashovich, S. I. (2023). Eksperimental tajribalar yordamida o'quvchilarda tadqiqotchilik, amaliy va tabiiy-ilmiy savodxonligini shakllantirish. Innovation: The journal of Social Sciences and Researches, 1(5), 59-67.
10. Кучкаров М. А. (2010). Использование естественной продукции в химическом эксперименте. Педагогические науки, (4), 27-28.
11. Asamovich K. M., & Karimovna, H. T. (2022). Possibilities of wide use of practical methods of teaching chemistry for organizing quality education. Conferencea, 140-143.



Abdumomon KOXOROV,
Namangan muhandislik – qurilish instituti assistenti
E-mail: abdumannonqaxharov@gmail.com

NamMDU dotsenti M.Boltayeva taqrizi asosida

FORMATION OF GENERAL CULTURAL AND PROFESSIONAL COMPETENCES CONSTRUCTION ENGINEERS

Аннотация

The article examines the formation of a specialist as a comprehensively developed, humane personality and the features of his competence. Using the methods of system analysis, the state of competency characteristics was assessed by observation, and the corresponding conclusions were formed through abstract logical thinking.

Key words: Competence, effectiveness of actions, professional activity, professional activity, psychological and pedagogical, knowledge, skills.

ФОРМИРОВАНИЕ ОБЩЕКУЛЬТУРНЫХ И ПРОФЕССИОНАЛЬНЫХ КОМПЕТЕНЦИЙ ИНЖЕНЕРОВ-СТРОИТЕЛЕЙ

Аннотация

В статье исследуется становление специалиста как всесторонне развитой, гуманной личности и особенности его компетентности. С помощью методов системного анализа состояния компетентностных характеристик оценивалось методом наблюдения, а соответствующие выводы формировались посредством абстрактно-логического мышления.

Ключевые слова: Компетентность, эффективность действий, профессиональная деятельность, профессиональная деятельность, психолого-педагогические, знания, умения

MUHANDIS-QURUVCHILARNI UMUMIY MADANIY VA KASBIY KOMPETENTSIYALARINI SHAKLLANISHI

Аннотация

Maqolada mutaxassisning barkamol, insonparvar, har tomonlama rivojlangan shaxs sifatida shakllanishi va ulardagi kompetentlik xususiyatlari tadqiq etilgan. Tizimli tahlil usullaridan foydalanib, kuzatuv metodi orqali kompetentlik xususiyatlarning holati baholangan va abstrakt-mantiqiy fikrlash orqali tegishli xulosalar shakllantirilgan.

Kalit so'zlar: Kompetentsiya, harakatlarning samaradorligi, kasbiy faoliyat, kasbiy harakat, psixologik-pedagogik, bilim, ko'nikma.

Kirish. Yuqori malakali texnik kadrlar tayyorlash tizimi hozirda katta o'zgarishlarni boshdan kechirmoqda. Mutaxassisning shakllanishi uning barkamol, insonparvar, har tomonlama rivojlangan shaxs sifatida shakllanishi shuningdek kasbiy tayyorgarlik darajasi bilan uzviy bog'liqdir. Ko'rinib turibdiki, zamonaviy ta'lim tizimi bozor iqtisodiyotining shakllanishi, jamiyat axboroti, ishlab chiqarish texnologiyalarining rivojlanish darajasini hisobga olgan holda rivojlanmoqda. Mutaxassis ijtimoiy ahamiyatga ega bo'lgan qadriyatlarini yaratishi, shuningdek, o'z ishining mazmuni va maqsadini tushunishi, mustaqil ravishda kasbiy maqsad va vazifalarni qo'yishi, maqsadlarga erishish yo'llarini o'ylashi, tanlay olishi, hamkorlik qila olishi, faol bo'lishi kerak. Kasbiy jihatdan harakatchan, o'z bilim, ko'nikma, ko'nikmalarini rivojlantira oladigan, ochiq, bag'rikeng, axloqli bo'lishi.

Keling, kompetentsiyaning xususiyatlarini aniqlaylik. Ba'zi lug'atlarda kompetentsiya atamasi biror narsani baholash, salmoqli nufuzli fikr bildirish imkonini beruvchi bilimga egalik sifatida ochilgan. Hozirgi vaqtda kompetentsiya ko'pincha o'zgaruvchan ekologik talablar sharoitida bilim va ko'nikmalarni, ulardan foydalanish usullarini birlashtirish qobiliyati sifatida aniqlanadi.[1] Kompetentsiya - bu kasbiy harakatlarni amalga oshirish vaqtida shakllanadigan shaxsning ajralmas sifati, shu jumladan mutaxassis shaxsining fazilatlar va xususiyatlari, uning motivlari, bilimlari, ko'nikmalari, qobiliyatlari, mas'uliyati. Inson kasbiy mahoratining muhim tarkibiy qismi bu kasbiy kompetentsiyadir. Psixologik-pedagogik adabiyotlarni va boshqa axborot adabiyotlarini o'rganish shuni ko'rsatadiki, «kasbiy kompetentsiya» atamasi

bir nechta yondashuvlar bilan belgilanadi. Xorijiy tadqiqotchilar ko'pincha bu tushunchani «chuqur bilim», «harakatlarning adekvat bajarilish holati», «faoliyatni amalga bajarish qobiliyati», «harakatlarning samaradorligi» deb hisoblashadi. Mahalliy psixologik-pedagogik adabiyotlarda «kasbiy kompetentsiya» atamasining quyidagi ta'rifi ko'rib chiqiladi: «mutaxassisning sifati, mulki yoki holati, uning jismoniy, aqliy va ma'naviy har qanday kasbga bo'lgan ehtiyoj va sharoitlarga muvofiqligini ta'minlaydi. Kasbiy kompetentsiya - bu faoliyatning professionalligi quyi tizimining asosiy kognitiv tarkibiy qismlaridan biri, kasbiy xulq-atvor sohasi, kasbiy faoliyatni amalga oshirishga imkon beradigan doimiy rivojlanayotgan bilimlar tizimi, yuqori mahsuldorlik bilan hal qilinishi kerak bo'lgan bir qator masalalar yoki muammolar. [2] So'nggi o'n yillikda kasbiy kompetentsiya masalalari dolzarb bo'lib qoldi. Bu, eng avvalo, mamlakatimizda ta'lim tizimini isloh qilish bilan bog'liq. Natijada, ushbu mavzu bo'yicha ko'proq tadqiqotlar olib borilmoqda.

Adabiyotlar sharhi. Bunday sharoitda ta'lim muassasalari muhandislik ixtisosligi bo'yicha talabalarning kasbiy malakasini shakllantirish bo'yicha tizimli ishlarni olib borishlari shart. "Kasbiylik" tushunchasini ko'rib chiqish olimlarning qarashlaridagi farqni ko'rsatadi. A.A. Derkach quyidagi ta'rifi beradi, kasbiylik (lotincha kasb - kasb, foyda oluvchi - o'z biznesini e'lon qilish) - insonning kasbiy faoliyat sub'ekti sifatida shakllanishini, kasbiy aloqani, rivojlanishini o'z ichiga olgan mehnat shaxsining yagona xususiyati. Kasbiylikning psixologik ko'rsatkichlari, A.A. Derkach:

yo'nalishning professional ma'naviy qadriyatlariga ega bo'lish va ularga rioya qilish; kasbda ishlab chiqilgan faoliyat vositalarining yuqori namunalari darajasidagi bilim; shaxsning kasb standartlariga muvofiq yuqori kasbiy natijalarga erishishi - kasbiy mukammallik; kasb tajribasini ularning alohida individual hisssasi - kasbiy ijodi bilan boyitish; kasbning jamiyatdagi ijtimoiy obro'sini oshirish istagi va qobiliyati va h.k.[1] S.I. Olegovning fikriga ko'ra, «kasbiylik» tushunchasi «o'z kasbini yaxshi bilish» deb ta'riflanadi [10]. «Kasbiylik» tushunchasi jamiyatda mavjud bo'lgan me'yorlar va ob'ektiv qoidalarga mos keladigan kasbiy faoliyatning psixologik tuzilishining shaxs tomonidan rivojlanish darajasini namoyon qiladi. Insonning kasbiy mahorati deganda uning kasbiy motivatsiyasining o'ziga xos xususiyatlari, uning intilishlari tizimi, qadriyat yo'nalishlari, faoliyatning shaxsning o'zi uchun ahamiyati bilan birga uning muhim ishlab chiqarish ko'rsatkichlariga erishishini tushunamiz. A.K. Markovaning ishida «professionallik» atamasi turli ma'nolarda qo'llanilishini ta'kidlaydi. «Bu ish professionallikni talab qiladi» deganda, kasbning shaxs shaxsiga qo'yiladigan me'yoriy talablarini nazarda tutadi. Bunday holda, professionallik ishni muvaffaqiyatli bajarish uchun zarur bo'lgan shaxsning shaxsiy xususiyatlari to'plami sifatida belgilanadi. Biz bu talqinni shartli ravishda «normativ professionallik» deb ataymiz. Boshqa ma'noda, bu atama «professionallik bu odamga xosdir» deb qo'llaniladi. Bunda demak, insonda ana shu zaruriy me'yoriy ruhiy sifatlar majmuyi mavjud bo'lib, kasbiy mahorat inson shaxsiyatining ichki xususiyatiga aylanadi. Bu tushuncha ma'lum bir shaxsning «haqiqiy professionalligi» degan ma'noni anglatadi [9]. «Kompetentsiya» atamasi haqiqiy professionallik bilan chegaralanadi. Kompetentsiya, bizning fikrimizcha, ma'lum bir shaxsning xususiyatlarini, ya'ni kasb, mutaxassislik talablariga muvofiqlik darajasining individual xususiyatini ham anglatadi. M.D. Ilyazova kasbiy kompetentsiyani quyidagicha izohlaydi:

- mutaxassislik bo'yicha ishlash uchun zarur bo'lgan bilim, ko'nikma va ko'nikmalarni egallash, hamkasblar va professional shaxslararo muhit bilan hamkorlikni rivojlantirish;
- ishlash mezonlari, ko'lami, talab qilinadigan bilimlarni o'z ichiga olgan standartlarni loyihalash ob'ektlari;
- kasbiy faoliyatni samarali amalga oshirishga imkon beradigan qobiliyatlardan to'liq fidoyilik bilan foydalanish;
- insonga zamonaviy mehnat sharoitida mehnat faoliyatini amalga oshirish imkonini beruvchi bilim, qobiliyat va munosabatlarning yaxlit birkmasi.

Umuman olganda, kasbiy kompetentsiya tushunchasi ishning talablariga muvofiq maqsadga muvofiq harakat qilish, muammo va muammolarni uslubiy tashkil etish va mustaqil ravishda hal qilish, shuningdek, o'z faoliyati natijalarini o'z-o'zini baholash istagi va qobiliyatidir. E.F. Zeer kasbiy kompetentsiyani kasbiy bilimlar, ko'nikmalar, shuningdek, kasbiy faoliyatni amalga oshirish usullari to'plami sifatida ko'rib chiqdi [6]. A. Dorofeev ta'lim sifati ko'rsatkichi sifatida kasbiy kompetentsiyaning quyidagi jihatlari ajratib ko'rsatdi:

- 1) joriy malaka (kasbiy sohadan bilim, ko'nikma, malaka, kasbiy faoliyatni amalga oshirish uchun zarur va yetarli bo'lgan zamonaviy axborot texnologiyalarini samarali o'zlashtirish qobiliyati);
- 2) kognitiv tayyorgarlik (faoliyat darajasida yangi bilim va texnologiyalarni o'zlashtirish qobiliyati, shuningdek, boshqalarni o'rganish va o'rgatish qobiliyati);
- 3) kommunikativ tayyorgarlik (ona tili va xorijiy tillarni, aloqa texnikasi va texnologiyasini bilish, munozarani olib borish, o'z qarorini rag'batlantirish va himoya qilish qobiliyati);

- 4) kasbiy sohani rivojlantirishning asosiy yo'nalishlarini tushunish va zamonaviy tendentsiyalarni bilish;
- 5) kasbiy o'zini-o'zi takomillashtirish, korporativ o'zini o'zi aniqlash va joylashtirishga bo'lgan ehtiyoj, xohish va tayyorlik;

6) barqaror va rivojlanayotgan professional muhim fazilatlar [4].

Kasbiy kompetentsiyaning xususiyatlarini ko'rib chiqib, shuni ta'kidlash kerakki, kasbiy kompetentsiyani oshirish uchun mutaxassisning malakasini oshirishning dastlabki bosqichlarida o'quv jarayonida darslarni o'tkazishning faol va integral shakllaridan foydalanish zarur. Kasbiy kompetentsiya atamasining mazmunini aniqlash uchun uning turli xil kasbiy kompetentsiya turlarini o'z ichiga olgan tarkibini ko'rib chiqish kerak. A.K. Markova professionallikni mutaxassisning yetukligining turli bosqichlari bilan taqqoslab, quyidagi kasbiy kompetentsiya turlarini ajratadi:

- maxsus kompetentsiya - yetarlicha yuqori darajadagi kasbiy faoliyatga ega bo'lish, shuningdek, ularning kelajakdagi kasbiy rivojlanishini loyihalash qobiliyati;
- ijtimoiy kompetentsiya - hamkorlik va guruhli kasbiy faoliyatga ega bo'lish, ushbu kasbda qabul qilingan professional muloqot usullariga egalik qilish; ularning kasbiy faoliyati oqibatlar uchun ijtimoiy javobgarlik;
- shaxsiy kompetentsiya - shaxsiy o'zini namoyon qilish va o'z-o'zini rivojlantirish usullariga ega bo'lish, shaxsning kasbiy deformatsiyasiga qarshi turish vositalari;
- individual kompetentsiya - kasbda individuallikni rivojlantirish, o'zini o'zi anglash usullarini o'zlashtirish, kasbiy faoliyatda o'sishga intilish, kasbiy qarishning kuch va vaqtni ortiqcha yuklamadan o'z faoliyatini oqilona tashkil etish, ishni moddiylashtirish qobiliyati. [9]. N.V. Kuzmina kasbiy kompetentsiya turlari masalasi o'rganar ekan, «psixologik kompetentsiya» kabi turmi ajratib ko'rsatdi. N.V. Kuzmina psixologik kompetentsiya ta'rifini shakllantirdi, uning mohiyati shaxs, shaxsiyat, mehnat sub'ekti va shaxsiyat sifatidagi shaxsiy yoki qo'shma faoliyatga kiritilgan, kasbiy va boshqa o'zaro ta'sirlarni amalga oshiradigan shaxs to'g'risidagi tizimli bilimlar sifatida tushuniladi.

Amaliyotga yo'naltirilgan ta'lim texnologiyasi ta'lim samaradorligi va sifatini oshirishga yordam beradi. Amaliyotga yo'naltirilgan ta'limning maqsadi - kognitiv ehtiyojlarni rivojlantirish, yangi bilimlarni izlash, ta'lim jarayonining samaradorligini oshirish. Amaliyotga yo'naltirilgan ta'limning asosi yangi bilimlarni o'zlashtirish va amaliy tajribani shakllantirish va kasbiy ahamiyatga ega bo'lgan vazifalar va muammolarni hal qilishda foydalanishga asoslangan o'quv jarayonini tashkil etishdir. Amaliyotga yo'naltirilgan ta'limni tashkil etish quyidagi tamoyillarni o'z ichiga oladi: ta'lim jarayonini rag'batlantirish; mashg'ulotlarning amaliyot bilan bog'liqligini ta'minlash; o'quvchilarning bilim olishdagi faolligi, kompetentsiyaga asoslangan yondashuv. Amaliyotga yo'naltirilgan ta'lim o'quv jarayonining elementi sifatida quyidagi funktsiyalarni bajaradi:

1. Diagnostika funktsiyasi, bir tomondan, o'quvchilarning o'qish motivatsiyasini, ikkinchi tomondan, ta'lim muassasasi resurslarining ularga muvofiqligini aniqlashdir. Bunda o'qituvchi o'quvchilar bilan birgalikda ta'lim jarayonini yanada samarali tashkil etish uchun amaliyotga yo'naltirilgan ta'lim maqsadlarini belgilashi kerak.
2. Ta'lim funktsiyasi - bu amaliyotga yo'naltirilgan ta'limning asosiy maqsadi sifatida o'quvchilarning ma'lum umumiy madaniy va kasbiy kompetentsiyalarini birlashtirish uchun ta'lim muassasasining barcha mavjud resurslaridan foydalanish.
3. Rivojlantiruvchi funktsiya - o'quvchilarda kasbiy ahamiyatga ega bo'lgan fazilatlarini rivojlantirish, ularni aktallashtirishni o'z ichiga oladi. O'quvchilarning yangi

bilim, ko'nikma va mulklarni mustaqil egallashiga zamin yaratadi, bu esa ularning kasbiy mahoratini oshirishga ham xizmat qiladi.

4. Integratsiya funktsiyasi - bu talabalar tomonidan o'rganilayotgan fanlar bo'yicha to'plangan bilim, ko'nikmalarni qayta ishlash va tizimlashtirishdan sinergik samaraga erishishdir. [2].

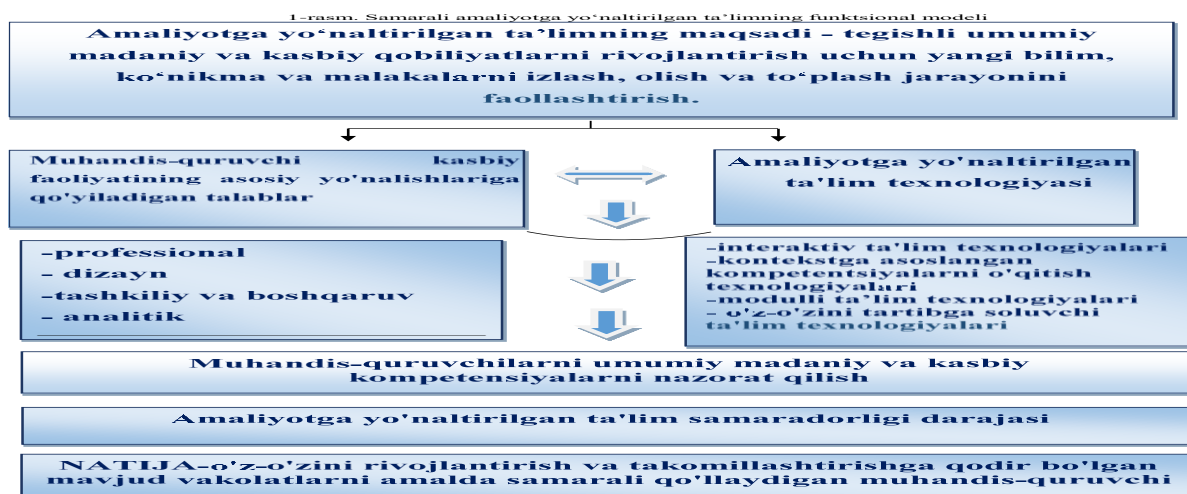

Tadqiqotning metodologik asosi kompetensiyaning xususiyatlarini aniqlash masalalariga bag'ishlangan. Tahlil jarayonida taqqoslash, tizimli tahlil usullaridan foydalanilgan. Kuzatuv metodi orqali kompetentlik xususiyatlarning holati baholangan va abstrakt-mantiqiy fikrlash orqali tegishli xulosalar shakllantirilgan.

Xulosa va takliflar. Zamonaviy qurilish muhandisi uchun zarur bo'lgan fazilatlar fundamental bilimlarni shakllantirish va muhandislik kasbini egallash yo'llarini aniqlash zarurligiga olib keladi. Muhandislik faoliyati sub'ektlarining berilgan kasbiy sifati - texnologik kompetensiyani shakllantirishga qaratilgan talabalarini o'qitish jarayonini optimal tashkil etish vazifasi dolzarb bo'lib qoladi.

Zamonaviy kasb-hunar ta'limining kompetensiyaga asoslangan yo'nalishi oliy ta'limda zamonaviy nazariya va o'qitish metodlaridan foydalanish va integratsiyalashuvini nazarda tutadi. Ular ta'lim jarayonining mohiyatini o'zgartirishga qaratilgan bo'lishi va ta'limning bilim paradigmasidan kompetensiyaga o'tishni ta'minlashi kerak.

Kelajak quruvchilarni kasbiy tayyorlashning o'quv jarayonida loyiha usulidan foydalanish zarurati texnologik kompetensiyaning tarkibiy qismlaridan biri quyidagi kompetensiyalarni o'z ichiga olgan dizayn kompetensiyasi ekanligi bilan belgilanadi:

- turli fanlardan bilimlarni jalb qilgan holda, zamonaviy tadqiqot usullaridan foydalangan holda innovatsion, fanlararo va ixtisoslashgan xususiyatga ega bo'lgan ilmiy-tadqiqot ishlariga asoslangan dizayn yechimlarini ishlab chiqish va ishlab chiqishni boshqarish;
- loyihalash ob'ektini (muhandislik) loyihadan oldin tekshirish, texnologik ob'ektlar va jarayonlarni loyihalash uchun dastlabki axborot ma'lumotlarini yig'ish va tahlil qilish;
- texnik dizayn (reinjining);
- jarayonlar va tizimlarning modellarini yaratish;
- normativ-texnik va loyiha hujjatlarini ishlab chiqish;
- loyihaviy qarorlarni asoslash, ularning iqtisodiy samaradorligi va ekologik xavfsizligi.

Loyiha usulidan foydalanish uchun bir qator talablar mavjud:

1. Tadqiqot, ijodiy nuqtayi nazardan muhim bo'lgan, integratsiyalashgan bilimlarni, tadqiqot izlanishlarini va uni hal qilish uchun ijodiy yondashuvni talab qiladigan kasbiy yo'naltirilgan vazifaning mavjudligi.
2. Kutilayotgan natijalarning ta'lim va kasbiy amaliy, nazariy, kognitiv ahamiyati.
3. Talabalarning mustaqil (yakka, juftlik, guruh) faoliyati.
4. Loyihaning mazmunini tuzish (loyihaning har bir bosqichida xulosalar va natijalarni shakllantirish).
5. Muayyan harakatlar ketma-ketligini ta'minlovchi tadqiqot usullaridan foydalanish: muammoni va undan kelib chiqadigan tadqiqot maqsadlarini aniqlash; ularni hal qilish uchun farazlarni ilgari surish; tadqiqot usullarini muhokama qilish (statistik usullar, eksperimental usullar, kuzatishlar va boshqalar); olingan ma'lumotlarni to'plash, tizimlashtirish va tahlil qilish; Xulosa qilish, natijalarni rasmiylashtirish va ularni taqdim etish.

Loyihaviy ta'limni amalga oshirish uchun axborot texnologiyalaridan foydalanish o'quv jarayonining samaradorligini oshirishga imkon beradi va yetakchi vakolatlarni shakllantirishga yo'naltirilishi mumkin: muhandislik faoliyatida axborotning mohiyati va ahamiyatini tushunish, umumiy usul va vositalarni o'zlashtirish. axborotni olish, saqlash, qayta ishlash va himoya qilish, shu jumladan kompyuterdan foydalanish.

Ta'lim va kasbiy faoliyatning muvaffaqiyati ma'lumotlarni qayta ishlash va aloqa vositalaridan foydalanish qobiliyatiga bog'liq. Shu munosabat bilan oliy kasbiy ta'limning umumiy maqsadlaridan biri talabalar tomonidan ta'lim va kasbiy vazifalarni dasturiy tizimlar yordamida hal etish hisoblanadi. Boshqa tomondan, axborot texnologiyalari vositalari ta'lim jarayonini optimal tashkil etish imkonini beradi va kuchli didaktik vosita hisoblanadi.

ADABIYOTLAR

1. Акмеологический словарь / Под общ.ред. А.А. Деркача. – М.: Изд-во РАГС, 2004. – 161 с.
2. Бондаренко Т.Н. Функциональная модель эффективного практико-ориентированного обучения в высшем учебном заведении // Интернет-журнал НАУКОВЕДЕНИЕ, 2013, №4. <http://naukovedenie.ru/PDF/55evn413.pdf> (доступ свободный). Загл. с экрана. Яз. рус., англ.
3. Деркач А.А., Зазыкин В.Г., Маркова А.К. Психология развития профессионала: Учебное пособие. - М.: Издательство РАГС, 2000. – 124 с.

4. Дорофеев А. Профессиональная компетентность как показатель качества образования // Высшее образование в России, 2005. №4, С. 30-33.
5. Зеер Э., Сыманюк Э. Компетентностный подход к модернизации профессионального образования // Высшее образование в России. 2005. №4
6. Зеер Э.Ф. Психология профессий: Учебное пособие для студентов вузов. – 2-е изд., перераб., доп. – М.: Академический Проект; Екатеринбург: Деловая книга. - 2003, С. 53.
7. Ильязова М.Д. Компетентность, компетенция, квалификация – основные направления современных исследований [Электронный ресурс] // Профессиональное образование. Столица. 2008. №1. URL: <http://thisisme.ru/content/kompetentnost-kompetentsiya-kvalifikatsiya>
8. Кузьмина Н.В. Профессионализм личности преподавателя и мастера производственного обучения. М. - 1990. - с.105.
9. Маркова А.К. Психология профессионализма. – М.: Международный гуманитарный фонд «Знание». - 1996.
10. Ожегов С.И., Шведова Н.Ю. Толковый словарь русского языка. М., 1995.
11. Татур Ю.Г. Компетентность в структуре модели качества подготовки специалиста // Высшее образование сегодня. – 2004. - №5
12. Хаматнурова Е.Н. Становление экономической компетентности будущего педагога профессионального обучения: дисс. ... канд. пед. наук. – Челябинск: Челябинский государственный педагогический университет, 2007. – 175 с.
13. Извозчиков В.А. Инфоноосферная эдукология. Новые информационные технологии обучения [Текст] / В.А. Извозчиков. – С-Пб.: Изд-во РГПУ, 1991.
14. Шолохович В.Ф. Дидактические основы информационных технологий обучения в образовательных учреждениях [Текст]: автореф. дис. ... докт. пед. наук: 13.00.08 / В.Ф. Шолохович. – Екатеринбург, 1995. – 45 с.
15. Майер, Р.В. Информационные технологии и физическое образование [Текст] / Р.В. Майер. – Глазов: ГГПИ, 2006. – 64 с.
16. Роберт, И.В. Современные информационные технологии в образовании: дидактические проблемы, перспективы использования [Текст] / И.В. Роберт. – М.: Школа-Пресс, 1994. – 205 с.



UDK: 373.211.24

Nargiza QUCHQOROVA,
Urganch davlat universiteti dotsenti
E-mail:kuchqarova06071979@gmail.com

Namangan davlat universiteti dotsenti Sh.Xujamberdiyeva taqrizi asosida

ECONOMIC COMPETENCE IN FOREIGN SCIENTIFIC RESEARCH - AS A PEDAGOGICAL PROBLEM

Annotation

In this article, the possibilities of development of economic competence in foreign scientific research are analyzed and the issue of economic competence in developed countries is analyzed in a comparative way. It emphasized the issue of economic competence in students of higher education, that is, future educators.

Key words: Foreign scientific research, professional professionogram, competence, indicator, semantic content, methodological support, vector modeling.

ЭКОНОМИЧЕСКАЯ КОМПЕТЕНТНОСТЬ В ЗАРУБЕЖНЫХ НАУЧНЫХ ИССЛЕДОВАНИЯХ - КАК ПЕДАГОГИЧЕСКАЯ ПРОБЛЕМА

Аннотация

В данной статье анализируются возможности развития экономической компетентности по зарубежным научным исследованиям, а также проводится сравнительный анализ вопроса экономической компетентности в развитых странах. В нем акцент делается на вопросе экономической компетентности студентов высших учебных заведений, то есть будущих педагогов.

Ключевые слова: Зарубежные научные исследования, профессиональная профессиограмма, компетенция, индикатор, смысловое содержание, методическое обеспечение, векторное моделирование.

IQTISODIY KOMPETENTLIK XORIJIY ILMIY TADQIQOTLARDA - PEDAGOGIK MUAMMO SIFATIDA

Annotatsiya

Mazkur maqolada iqtisodiy kompetentlik xorijiy ilmiy tadqiqotlar bo'yicha rivojlantirish imkoniyatlari tahliliy bayon etilgan hamda rivojlangan davlatlarda iqtisodiy kompetentlik masalasi qiyosiy tahlil qilingan. Unda oliy ta'lim talabalari ya'ni, bo'lajak tarbiyachilarda iqtisodiy kompetentlik masalasiga urg'u berilgan.

Kalit so'zlar: Xorijiy ilmiy tadqiqotlar, kasbiy profессиограмма, kompetensiya, indikator, semantik mazmun, metodik ta'minot, vektorli modellashtirish.

Kirish. Mamlakatimizning ta'lim tizimida olib borilayotgan keng qamrovli islohotlar ilg'or xorijiy ta'lim tajribasini o'rganish, tahlil etish hamda ta'lim muassasalari sharoitlariga moslashtirishning ijtimoiy-pedagogik va didaktik xususiyatlarini ishlab chiqishni taqozo etadi. Hozirgi jamiyatni taraqqiy ettirish bosqichida "bilimli" ta'lim yondashuvidan kompetentlikka yo'naltirilgan ta'lim tizimiga o'tish hamda bitiruvchilarda egallanishi ko'zda tutilayotgan kasbga doir shaxsiy xususiyatlarni shakllantirish dolzarb pedagogik muammolardan biri sifatida qaralmoqda [1].

"Kompetentlik" tushunchasi dastavval ta'lim tizimiga psixulqogik, pedagogik izlanishlar va tadqiqotlar natijasida kirib kelgan atama bo'lib, zamonaviy tushuncha sifatida qo'llanilib kelinmoqda.

"Kompetentlik" atamasi lotincha "competo" so'zidan olingan bo'lib, "erishayapman, munosibman" degan ma'noni anglatadi hamda ma'lum sohadan xabardorligini, bilishini va tajribaga ega ekanligini bildiradi [2].

Mavzuga oid adabiyotlar tahlili. Carlsson, Bo Eliasson, Gunnar, Sh.Ainsvort, "iqtisodiy kompetensiya" deb nomlangan tushunchani ta'riflagan. O'sha paytda ular iqtisodiy kompetensiyani "biznes imkoniyatlarini aniqlash, kengaytirish va ulardan foydalanish qobiliyati" deb ta'riflaganlar [3]. Ushbu sohaning yetakchi tadqiqotchilaridan biri bo'lgan amerika olimi R.Meyers "kompetentlik - bo'lajak mutaxassisning qandaydir ma'lum kriteriyalarga javob berishi emas, balki uni amaliyotda qo'llab, isbotlay olishidir, [4] - degan xulosani beradi. Linkolndagi Nebraska universiteti olimlari William Walstad va Ken Rebeck tadqiqotlarida o'tish

davridagi iqtisodiyotda o'qituvchilarning iqtisodiy ta'limi va talabalarining iqtisodni o'rganishi o'rtasidagi bog'liqlikni o'rganish uchun yangi ma'lumotlar to'plamini ishlab chiqish va ulardan foydalanish haqida izlanishlar olib borishgan. Ular Xalqaro ta'lim almashinuvi dasturi seminarlari o'quvchilarning iqtisodiy tushunchalarini yaxshilashda samarali bo'ladimi, degan savolga javob izlashgan.

Antuan Monkreten (1565-1621) -fransiyalik iqtisodchi, birinchi bo'lib "siyosiy iqtisod" tushunchasini kiritgan, merkantilizmni, savdo rivojini qo'llagan, dvoryanlarning zeb-ziynatga berilishini qoralagan. Antuan Monkretenning 1615-yilda yozilgan "Siyosiy iqtisod traktati" kitobida asosiy g'oya -"ko'p sotish, kam sotib olish" bo'lgan. Olim o'z g'oyalari bo'yicha faol merkantilist edi [5].

Jürgen Seifried va Stephan Schumann o'z tadqiqotlariga ko'ra, zamonaviy jamiyatda moliyaviy va iqtisodiy masalalarni hal qilish qobiliyati tobora muhim ahamiyat kasb etmoqda. Bu ikkala mutaxassis uchun ham amal qiladi: investitsiya-bank sektorlari ichida va mas'ul shaxslar uchun kundalik hayotda moliyaviy -iqtisodiy ishlarni boshqarish qobiliyati demakdir. Ushbu qobiliyat odatda iqtisodiy kompetensiya, iqtisodiy savodxonlik yoki moliyaviy savodxonlik deb ta'riflanadi[6].

Jinsoo Hahn va Kyungho Janglar Koreyada universitetgacha va bakalavr iqtisodiy ta'limining asosiy jihatlarni o'rganib shuni ta'kidlashadiki, universitetgacha bo'lgan ta'lim talabalari o'quv dasturlari bilan bog'liq muammolar va o'qituvchilarni o'qitishning yetarli emasligi sababli iqtisodiy savodxonlik ancha past. Bakalavriat

darajasida ular iqtisodiyot bo'limlarida ayol talabalarga qaraganda ko'proq erkak talabalar borligini va iqtisodiyot mutaxassisliklari bo'yicha bandlik darajasi biznes mutaxassisliklariga qaraganda pastroq ekanligini ko'rsatadi.

Tadqiqot metodologiyasi. Turkiyaning Izmir shahridagi "Ege" universiteti Egitem fakultetida maktabgacha ta'lim yo'nalishi talabalarining amaliyot jarayonini o'rganib, "Ege" universiteti tasarrufidagi bog'chaga (DXSH), davlat Izmir-Karshiyaka Atakent Aysel Salih Baysak va nodavlat "Orxideya" maktabgacha ta'lim tashkilotlarida bo'lajak tarbiyachilarning iqtisodiy kompetentligini shakllantirishga doir "Tarbiyachi-pedagoglarda iqtisodiy-huquqiy kompetentlikni rivojlantirish" darsligining mazmuni, mohiyati bilan tanishtirildi. Jumladan, bo'lajak tarbiyachilarning malaka amaliyoti jarayonida iqtisodiy faoliyatlar: bolalar badalini hisoblash; raqamli texnologiyadan foydalanish, tayyorlov guruh tarbiyachisi mehnatiga haq to'lashning o'ziga xos jihatlari; pullik xizmatlarni tashkil etish; smeta; outsorsing tizimi; nodavlat maktabgacha ta'lim tashkilotlarini tashkil etishning iqtisodiy-huquqiy bosqichlari; davlat xususiy sheriklik asosidagi maktabgacha ta'lim tashkilotlari tarbiyachining iqtisodiy

Tahlil va natijalar.

O'zbekiston
O'xshash jihatlar:
MTTlarning 2 xil turi mavjud: davlat va nodavlat;
Davlat MTTlariga bolalar 3 yoshdan qabul qilinadi. Nodavlat MTTlarda 2 yoshdan ham qabul qilinadi;
Davlat MTTlariga Maktabgacha ta'lim vazirligi tomonidan maxsus yozishi va o'qish uchun kitoblar taqdim etiladi. Kitoblarning mazmuni har bir yosh guruhi uchun mos bo'lgan shaklda bo'ladi.
Talabalar "4+2" dasturi asosida haftasiga 2 kun MTTda amaliyotda bo'lishadi va malakaviy amaliyot davrida belgilangan tartibda umumiy faoliyat olib borishadi

faoliyatida pedagogik risklarning salbiy ta'sirini bartarafetishga yo'naltirilgan tadqiqotlarini amaliyotda tadbiiq etdi.

Turkiyaning Izmir shahridagi "Ege" universiteti Egitem fakultetida "Bo'lajak tarbiyachilarning iqtisodiy kompetentligini metodik takomillashtirish texnologiyalari" mavzusiga doir bo'lajak tarbiyachilar iqtisodiy kompetentligining rivojlantirish bosqichlari;

kasbiy programmiyasining tarkibiy qismida ko'rsatilgan zaruriy kompetensiyalar;
iqtisodiy kompetentlik indikatorlari;
iqtisodiy kompetentlikni rivojlantirish dinamikasi;
iqtisodiy faoliyatning maktabgacha ta'limdagi semantik mazmuni;

iqtisodiy faoliyat bilan o'zaro bog'liqligi;
bo'lajak tarbiyachilarning iqtisodiy kompetentligini rivojlantirish metodik ta'minotining pedagogik shart-sharoitlar majmuini amalga oshirish bo'yicha vektorli modellashtirish texnikasi orqali zamonaviy usullarning tizimli loyihasi;

bo'lajak tarbiyachilarning iqtisodiy faoliyati samaradorligini oshirishga yo'naltirilgan konseptual tavsiyalarni o'quv jarayoniga tadbiiq etdi.

Turkiya
O'xshash jihatlar:
MTTlarning asosiy 2 ta shakli mavjud: davlat va xususiy;
Davlat MTTlariga bolalar 3 yoshdan qabul qilinadi. Xususiy MTTlarda 2 yoshdan qabul qilinadigan yashil guruhlar ham mavjud;
Davlat MTTlarida bolalarga Milliy ta'lim vazirligi tomonidan maxsus yozishi, o'qish uchun kitoblar taqdim qilinadi. Ammo, bu kitoblar hamma yosh guruhi uchun mazmunan bir xil shaklda bo'ladi.
Talabalar "4+1" dasturi bo'yicha haftasiga 1 kun amaliyot o'tash uchun MTTlarda bo'lishadi va o'z tadqiqot mavzulari doirasida masb'ulotlarni tashkil etishadi;

TURKIYA VA O'ZBEKISTON TA'LIM MUASSASALARI O'RTASIDAGI QIYOSIY TAHLIL

Faqatli jihatlar:
Davlat va nodavlat MTTlarning barchasi to'liq kunlik faoliyat ko'rsatadi. Qisqa muddatli guruhlarga 2 smenali bo'ladi.
MTT direktori Maktabgacha ta'lim vazirligining hududiy boshqarmalari tomonidan tayinlanadi va uning faoliyati kuzatuv kengashi, hududiy boshqarmalar tomonidan doimiy nazorat qilib boriladi.
Davlat va nodavlat MTTlarga tarbiyachilar direktor tomonidan ishga qabul qilinadi. DMTTlarda tarbiyachilar mehnatiga haq to'lash miqdori bosqichma-bosqich oshirilmoqda;
Talabalar nazariyada o'rganagan bilimlarini amaliyot jarayonida bolalar bilan ishlash orqali amaliyotga tadbiiq etishadi va natijalarni kundalik, hisobotlarida bayon qilishadi.
Talabalar berilgan mustaqil ta'lim topshiriqlarini yozma shaklda o'qituvchilarga taqdim etadi. O'qituvchi ularni ko'zdan kechirib chiqqach, shunga ko'ra talabalarni baholaydi.
Bizda asosan tanlov fanlar soni cheklangan, talabalar tanlov fanlarni o'zlarini tanlashmaydi.
Bizda tarbiyalanuvchilar uslubchi va tarbiyachilar tomonidan MTTning kirish qismida qarshilanadi. Ota-onalar bolalarni olish ketishi uchun kelganida guruh tarbiyachisiga sabab beriladi va tarbiyachi tarbiyalanuvchilar tomonidan kuzatib qo'yiladi

Faqatli jihatlar:
Davlat maktabgacha ta'lim tashkilotlari faoliyatini Milliy ta'lim vazirligi belgilab bergan dasturga ko'ra 1 smena yoki 2 smenali tashkil etiladi.
MTT direktori Milliy ta'lim vazirligi tomonidan tayinlanadi. Faoliyatiga tashqirdan hech qanday ta'sir ko'rsatilmaydi.
Davlat MTTlariga tarbiyachilar sinovlar asosida ishga qabul qilinadi va ular tarbiyachilarning mehnatiga haq miqdori xususiy MTTlarga nisbatan yuqori.
Talabalar amaliyotga borishdan oldingi kun sinf rahbariga amaliyotda qo'llaydigan metodikalari va o'yinlari haqida taqdimot qilishadi va ular ruxsat berib to'g'ri deb baholasa ularni MTTga olib borib, bolalar bilan shug'ullanadilar.
Talaba mustaqil ta'limni modul dasturidagi o'z shaxsiy akauntiga elektron shaklda joylaydi. O'qituvchi esa uni tekshirish uchun kirganda tayyorlangan vazifaning originallik darajasini bema'lol ko'ra oladi. Agar topshiriqning originallik darajasi 70%dan kam bo'lsa bu fiyl qabul qilmaydi va talaba fandan qazird bo'ladi.
Talabalar o'zlarini xchlagan tanlov fanlarni elektron tizim orqali tanlab, 1 yil davomida shu fanlarni o'zlashtirishlari, hatto o'zlarini qiziqqan boshqa bir soha mutaxassislik fanlarni o'qishlari mumkin.
Xususiy MTTlarda bolalarning bog'chaga kelganini bildirish uchun kirish qismida maxsus apparatlar bor. Ota-onalar bolaning maxsus kartasini u yerga tutishlari bilan bola MTTga kelgani haqida uning guruhidagi monitorida ma'lumot ko'rinadi. Xuddi shunda ota-ona bolani olib ketishga kelgan o'zining maxsus kartasini ko'rsatishi orqali guruhda ota yoki onaning surati va markazda bolaning surati ko'rinadi.

Finlandiyada maktabgacha ta'limning asosiy xususiyati maktabga tayyorgarlikning yo'qligi. Finlandiyada oilaviy, xususiy va davlat bog'chalar mavjud. Oilaviy bog'chalarning faoliyati qat'iy tartibga solingan. Bu bog'chalarda quyidagi qoidalar qo'llaniladi:

o'qituvchi to'rtidan ortiq chaqaloqqa qarashga haqli emas;
guruhda o'qituvchining o'zi farzandlari bo'lmasligi kerak;

bolalar bog'chasiga borish uchun to'lovni davlat oladi va u ish haqini o'qituvchiga o'tkazadi.

Ushbu mablag'lardan o'yinchoqlar, mahsulotlar sotib olinadi, jihozlanadi, o'yin maydonchasi ta'mirlanadi. Oilaviy bog'chadagi o'qituvchi "uy onasi" deb nomlanadi va bu kasb juda sharaflidir.

Xitoyda maktabgacha yoshdagi bolalarning iqtisodiy tarbiyasi barqaror rivojlanmoqda. Olimlar va mutaxassislar Xitoyda maktabgacha yoshdagi bolalarning iqtisodiy tarbiyasini rivojlantirish masalasida ilmiy doiralarga turli xil qiziqarli nuqtayi nazarlarni ilgari surdilar. Taniqli tadqiqotchi Chju Jiayun o'zining "Bolalar bog'chasi o'quv dasturlari"

kitabida bolalarning iqtisodiy tarbiyasi mazmuni quyidagilarni o'z ichiga olishi kerak degan fikrni ilgari surdi: "o'zingiz kabi asosiy mavzular nisbat talab va taklif (resurslarning cheklanganligi, ehtiyojlarning ratsionalligi, qabul qilish resurslardan oqilona foydalanish bo'yicha qarorlar), harajatlarni anglash (pulning umumiy tushunchasi, uning funksiyalari va ishlalilishi), professional martaba (egalik qiladigan odamlar turli kasblar, har xil kasbiy faoliyatning xilma-xilligi, kelajakdagi mutaxassislikni tanlash).

Xulosa va takliflar. Xulosa qilib aytganda, rivojlangan davlatlarning ta'lim tizimini o'rganish jarayonida shunday xulosaga kelish mumkinki, iqtisodiy tushunchalarni bilish, iqtisodiy kompetensiyalarga ega bo'lish, iqtisodiy ta'lim jarayoni uni tashkil etishning turli shakllardan foydalanish o'qituvchiga ijodkorlik, individuallikni namoyish etish va shu bilan birga, ayniqsa, iqtisodiyotni bilish jarayonini qiziqarli va qulay qilish imkoniyatini berishiga guvoh bo'ldik. Iqtisodiy kompetentlikni talabalarda rivojlantirish uchun chet el universitet olimlarining tadqiqotlaridagi iqtisodiyotda o'qituvchilarning iqtisodiy ta'limi va talabalarning iqtisodni o'rganishi o'rtasidagi bog'liqlikni o'rganish muhim ahamiyat

kasb etadi. Bu esa o'z navbatida xalqaro hamkorlik ishlarini amalga oshirish, xorij tajribalaridan andoza olgan holda iqtisodiy kompetentlikka doir yangi ma'lumotlar to'plamini

ishlab chiqishni va ulardan foydalanish haqida izlanishlar olib borishni va innovatsiyalarni yaratish uchun muhim omil hisoblanadi.

ADABIYOTLAR

1. O'zbekiston Respublikasining Ta'lim to'g'risidagi Qonuni-Qonun hujjatlari ma'lumotlari milliy bazasi, 24.09.2020-y., 03/20/637/1313-son
2. Quchqorova N.M. Pedagogning kasbiy kompetentligi va kreativlik.-Darslik Toshkent shahri, Uchtepa tumani, 22-mavze, 17-b uy. Bookmany Print, Toshkent-2022.,28-bet
3. Carlsson B and Eliasson G.1991 The nature and importance of economic competence.
4. Quchqorova N.M, Nuraddinova R.S. Ilk qadam davlat o'quv dasturi namunasida o'tkaziladigan mavzuli faoliyatlarni tashkil etish.- O'quv qo'llanma.Toshkent shahri, Uchtepa tumani, 22-mavze, 17-b uy. Bookmany print, Toshkent-2022. 42-bet
5. Монкретьен Антуан де // Мировая экономическая мысль. Сквозь призму веков. В 5 т. / Сопред. редкол. Murray T .Economics is a mess and needs to be reformed, Evonomics. The next evolution of Economics\journal,
6. Stephan Schumann. Economic Competence and Financial Literacy of Young Adults Status and Challenges. Verlag Barbara Budrich Opladen. Berlin. Toronto 2016
7. O'zbekiston Respublikasi maktabgacha ta'lim tashkilotlari uchun davlat o'quv dasturi /Takomillashtirilgan ikkinchi nashr / Toshkent-2022
8. Library.ziyonet.com
9. Lex.uz
10. pedagog.uz



Abdulatif MALIKZODA,
Toshkent davlat pedagogika universiteti tadqiqotchisi
E-mail: navbaxor78@mail.ru

TDPU prof.v.b., p.f.d. (DSc) N.Umarova taqrizi asosida

BOKS SPORT TURI BOSHLANG‘ICH TAYYORGARLIK GURUHIGA SELEKSIYA QILISHDA TEMPERAMENTNING O‘RNI

Annotatsiya

Mazkur maqolada temperament turlari, yosh bo‘lishiga qaramasdan sportda yuqori natijalarga erishgan sportchilarni qaysi temperamentga tegishli ekanligi va yosh bokschilarni boshlang‘ich tayyorlov guruhlariga seleksiya qilishda temperamentning o‘rni yoritib o‘tilgan.

Kalit so‘zlar: Boks, seleksiya, temperament, boshlang‘ich tayyorlov guruhi, sportchilar.

РОЛЬ ТЕМПЕРАМЕНТА В ПОДБОРЕ НАЧАЛЬНОЙ ТРЕНИРОВОЧНОЙ ГРУППЫ ПО БОКСУ

Аннотация

В данной статье рассмотрены типы темперамента, к какому темпераменту относятся спортсмены, добившиеся высоких результатов в спорте, несмотря на возраст, и роль темперамента при отборе юных боксеров в группы начальной подготовки.

Ключевые слова: Бокс, отбор, темперамент, начальная тренировочная группа, спортсмены.

THE ROLE OF TEMPERAMENT IN SELECTING THE BEGINNING TRAINING GROUP OF BOXING

Annotation

This article describes the types of temperament, which temperament belongs to athletes who have achieved high results in sports despite their age, and the role of temperament in the selection of young boxers for initial training groups.

Key words: Boxing, selection, temperament, primary training group, athletes.

Kirish. Bugungi kunda mamlakatimizda jismoniy tarbiya va sport sohasini rivojlantirish uchun bir qator ishlar amalga oshirilib kelinmoqda. Xususan, O‘zbekiston Respublikasi Prezidenti Sh.Mirziyoyev tomonidan 24.01.2020 yildagi PF-5924-son “O‘zbekiston Respublikasida jismoniy tarbiya va sportni yanada takomillashtirish va ommalashtirish chora-tadbirlari to‘g‘risida”gi farmonida mamlakatda yuksak madaniyatga ega bo‘lgan har tomonlama yetuk hamda jismonan sog‘lom insonni shakllantirish maqsadida, aholining jismoniy tarbiya va sport sohasida malaka va bilimlarini orttirishga qaratilgan ustuvor yo‘nalishlarni belgilash, iqtidorli sportchilarni tanlab olish (seleksiya) jarayoniga innovatsion shakllar va usullarni joriy etish belgilab berildi. 2021-yil 29-aprelda “Boksni yanada rivojlantirish chora-tadbirlari to‘g‘risida”gi PQ-5099-sonli qarori qabul qilindi. Qarorda mamlakatimizda yoshlarning boksga bo‘lgan ommaviy qiziqishini inobatga olib, iqtidorli sportchilarni aniqlash, tanlash va saralash (seleksiya) tizimini yanada takomillashtirish ta’kidlandi. O‘zbek boksining dunyodagi yetakchiligini saqlab qolish va davom ettirish vazifalari belgilab berildi. 2023 - yil 1-14 may kunlari boks bo‘yicha Toshkent shahrida o‘tkazilgan jahon chempionatida hamyurtlarimiz 5 ta oltin, 2 ta kumush va 2 ta bronza jami 9 ta medal bilan umumjamoa hisobida 1-o‘rinni qo‘lga kiritishdi. Sportimizdagi bunday yuqori natijalarni saqlab turish uchun bugundan yoshlarni sportning boks turiga seleksiya qilib borishni taqqazo etadi.

Mavzuga oid adabiyotlar sharhi. Temperament lotin tilidagi «temperamentum» so‘zidan olingan bo‘lib, aralashma, qorishiq degan ma‘nolarni anglatadi. Temperament tiplarining nomlari ham ana shu suyuqliklardan kelib chiqqan. Masalan, xulqerik grekcha «xulqe» so‘zidan olingan bo‘lib, o‘t yoki safro, sangvinik «sandus» so‘zidan olingan bo‘lib, qon demakdir; melanxulqik grekcha «melanxulqe» so‘zidan

olingan bo‘lib, qora o‘t demakdir; flegmatik grekcha «plegma» so‘zidan olingan bo‘lib, balg‘am, shilimshiq modda demakdir. Yuqoridagi suyuqliklarning har biri o‘z xususiyatiga ega bo‘lib, har birining o‘z vazifasi, o‘z ishi bor. Chunonchi, o‘tning xususiyati quruqlikdir. Uning ishi – organizmdagi quruqlikni saqlab turish – badanni quruq to‘tishdir. Qonning xususiyati issiqlik bo‘lib, ishi organizmni isitib turishdir. Qora o‘tning xususiyati namlik bo‘lib, ishi badanning namligini tutib turishdir. Balg‘amning xususiyati suyuqlik bo‘lib, ishi badanni sovutib turishdir. Gippokratning temperament va uning tiplariga oid ta’limoti qadimgi zamonlardan bizning davrimizgacha saqlanib kelayotgan bo‘lsa ham hech qanday ilmiy asosga ega emas. Temperament va uning tiplari haqidagi mukammal ilmiy nazariyani mashhur rus psixulqogi, akdayemik I.P.Pavlov yaratgan va bu sohada «Nerv sistemasining tiplari» nomli ta’limotini kashf etdi. I.P.Pavlov asab sistemasining kuchli, muvozanatsiz, sust (xulqerik temperamentga asos bo‘lgan), kuchli, muvozanatli, epchil (sangvinik), kuchsiz (melanxulqik), kuchli, muvozanatli, sust (flegmatik) kabi to‘rtta umumiy tipini aniqladi. Asab sistemasining ko‘chi qo‘zg‘alish jarayoniga ham, tormozlanish jarayoniga ham taalluqli bo‘lib, kuchli qo‘zg‘ovchilarga bardosh bera olish qobiliyatida namoyon bo‘ladi. Temperament xususiyatlari deganda, alohida bir shaxsning psixik faoliyati dinamikasini belgilovchi psixikaning barqaror, o‘zgarmas individual-tipologik xususiyatlari majmuasi tushuniladi. Mazkur xususiyatlar turli shakl va mazmunga ega bo‘lgan motivlarda, psixik holatlarda, maqsadlarda, faoliyatlarda nisbatan o‘zgaruvchi, temperament tipini tavsiflovchi tuzilmani tashkil qiladi. Psixulqogiya fani tarixida temperament haqidagi ta’limotni birinchi bo‘lib Gippokrat e.avv.460-356y yaratdi. Temperament deganda biz, odatda, kishining tabiiy tug‘ma xususiyatlari bilan bog‘liq bo‘lgan individual xususiyatlarini

tushunamiz. I.P.Pavlov temperamentni quyidagicha ta'riflaydi. «Har bir ayrim kishining va shuningdek, har bir ayrim hayvonning ham eng umumiy xarakteristikasidir, har bir individning butun faoliyatlariga muayyan qiyofa beradigan nerv sistemasining asosiy xarakteristikasidir».

Temperament, psixulqogik jihatdan olganda, kishidagi hissiyotning qo'zg'alishlarida va kishidagi umumiy harakatchanlikda ko'rinadigan individual xususiyatdir.

Tadqiqot metodologiyasi. Ushbu tadqiqotda G.Y.Ayzenk testidan foydalanilgan. Ushbu test shaxslarning temperament tiplarini aniqlashga yordam beradi. Ko'rsatma: Sizga hozir 57 ta savoldan iborat test taklif qilinadi. Siz ushbu savollarga faqat "Ha" yoki "Yo'q" deb javob berishingiz lozim. Savollarning "yaxshi" yoki "yomon"i yo'q. Shuning uchun ko'p o'ylamasdan javob berishga harakat qiling. Javob berish jarayonini tezroq va osonroq amalga oshirish uchun "Ha" javobiga "+" plus belgisini, "Yo'q" javobiga "-" minus belgisini qo'yishingiz mumkin.

Sizda tez-tez yangidan-yangi taassurotlarni his qilishga moyillik vujudga kelib turadimi?

Siz tez-tez, Sizni tushunadigan, kerakli paytda dalda beradigan do'stlarga muhtojlik sezilasizmi?

Siz beg'am kishimisiz?

Sizda o'zgalarga "Yo'q" deb javob qaytarish qiyin kechadi. Shu to'g'rimi?

Siz biror bir ishni amalga oshirishda uzoq vaqt o'ylanmasizmi?

Biror-bir ishni bajarishga va'da bergan bo'lsangiz, bu Sizga qulay yoki noqulay bo'lishiga qaramasdan hamma vaqt ham va'dangizni bajarasizmi?

Sizda tez-tez kayfiyat tushib ketishi yoki ko'tarilishi xulqlari bo'lib turadimi?

Odatda Siz o'ylamasdan biror-bir ishni qilib yoki biror-bir gapni aytib yuborasizmi?

Ba'zida Siz hech qanday sababsiz o'zingizni dunyodagi baxtsiz kishilardan biri deb hisoblaysiz. Shu to'g'rimi?

Siz bahsda yutib chiqish uchun hech narsadan qaytmaysiz. Shu to'g'rimi?

Chiroyli, kelishgan erkak (ayol) bilan suhbatlashishga to'g'ri kelsa, o'zingizda qandaydir noqulaylik hissini sezilasizmi?

Sizda ba'zan o'zingizni boshqara olmaydigan darajada jahlingiz chiqishi hollari bo'lib turadimi?

Sizda bir lahzalik kayfiyat ta'sirida xatti-harakatni amalga oshirish hollari bo'lib turadimi?

Sizda tez-tez shu ishni qilmaslik kerak edi yoki shu gapni gapirmaslik kerak edi, - degan xavotirlanish xulqlari bo'lib turadimi?

Odamlar bilan suhbatlashib o'tirishdan ko'ra, kitob o'qishni ma'qul ko'rasiz. Shu to'g'rimi?

Sizni xafa qilish osonmi?

Siz turli davralarda (kompaniyalarda) bo'lishni yoqtirasizmi?

Sizda o'zgalardan yashirmoqchi bo'lgan o'y, fikrlar bo'lib turadimi?

Sizda ba'zan ishga bo'lgan kuchli ishtiyoq birdan dangasalik holati bilan almashish hollari bo'lib turadimi?

Siz tor doirada faqat o'zingizga yaxshi tanish bo'lgan do'stlaringiz bo'lishini ma'qul ko'rasizmi?

Siz tez-tez xayol surib turasizmi?

Agar sizga baqirishsa, Siz shu zahoti javob qaytarasizmi?

Sizni tez-tez aybdorlik hissi bezovta qilib turadimi?

Sizning hamma odatlaringiz yaxshi va yoqimli?

Siz davralardao'zingizni erkin tutib, quvnoq o'tira olish qobiliyatiga egamisiz?

Siz o'zingizni ta'sirchan va hissiyotga beriluvchan kishi deb hisoblaysizmi?

O'zgalar Sizni doimo tetik va quvnoq kishi deb hisoblashadimi?

Siz biror bir muhim ishni amalga oshirgandan so'ng, bu ishni yanada yaxshiroq qilish mumkin edi - degan bezovtalik hissini sezilasizmi?

Siz o'zga kishilar davrasida ko'proq jim o'tirasizmi?

Siz ba'zan g'iybat qilib turasizmi?

Sizda ba'zan miyangizga kelgan har xil o'y fikrlar tufayli uxlay olmaslik xulqlari bo'lib turadimi?

Agar biror narsani bilmochi bo'lsangiz, Sizga odamlardan so'rab-bilishdan ko'ra kitobdan bilib olish osonroq, - shu to'g'rimi?

Sizda jismoniy ish bilan shug'ullanmagan paytingizda ham yuragingizning tez-tez urish xulqlari bo'lib turadimi?

Sizga diqqatni va fikrni bir joyga to'plab, uzoq vaqt o'tirib bajaradigan ishlar yoqadimi?

Sizda hayajondan qo'l va oyoqning qaltirash xulqlari bo'lib turadimi?

Agar tekshiruvchi yo'qligini aniq bilsangiz yuqingiz uchun transportga pul to'larmidingiz?

Sizga bir birining ustidan xazillashib yuradigan davralarda bo'lish yoqadimi?

Siz serjahlmisiz?

Sizga tez aktivlik ko'rsatishni talab qiladiganishlarni bajarish yoqadimi?

Sizda kelgusida bo'lishi mumkin bo'lgan ko'ngilsiz voqealarni o'ylash tufayli qandaydir bezovtalik hollari bo'lib turadimi?

Odatda Siz sekin va shoshmasdan yurasizmi?

Siz qachondir ishga yoki uchrashuvga kech qolganmisiz?

Siz tez-tez dahshatli tushlar ko'rib turasizmi?

Aytishlaricha, Siz insonlar bilan suhbatlashishni juda yaxshi ko'rganligingiz tufayli, notanish kishilar bilan ham bunday imkoniyatni qo'ldan chiqarmaslikka harakat qilar ekansiz. Shu to'g'rimi?

Sizni qandaydir jismoniy og'riqlar bezovta qilib turadimi?

Agar Sizni o'zga kishilar bilan suhbatlashish imkoniyatidan mahrum qilishsa, Siz o'zingizni baxtsiz kishi deb hisoblamidingiz?

Siz o'zingizni asabiy kishi deb hisoblaysizmi?

Tanishlaringiz ichida Sizga yaqqol yoqmaydigani bormi?

Siz o'zingizga o'ziga ishongan insonga qaragandek qaray olasizmi?

Agar kishilar sizning shaxsiy yoki ishdagi kamchiliklaringizni ko'rsatishsa, Siz tez xafa bo'lasizmi?

Siz turli kechalarda qatnashgan bilan haqiqiy qoniqish hissini olib bo'lmaydi, deb hisoblaysizmi?

Sizni tez-tez "Men o'zgalarchalik emasman" degan tuyg'u bezovta qilib turadimi?

Sizda zerikarli davraga jonlanish kirita olish qobiliyati bormi?

Siz ba'zan o'zingiz tushunmagan narsalar haqida ham gapirasizmi?

Siz o'z sog'lig'ingiz to'g'risida gapirishingizni yoqtirasizmi?

Sizda uyqusizlikdan azob chekib turish hollari bo'lib turadimi?

1. Javoblarning ishonchlilik darajasini aniqlovchishkala:

"Ha" - 6, 24, 36. "Yo'q" - 12, 18, 30, 42, 48, 54.

2. Ekstrovertlik - introvertlik shkalasi:

"Ha" - 1, 3, 8, 10, 17, 22, 25, 27, 39, 44, 46, 49, 53,

56.

"Yo'q" - 5, 15, 20, 29, 32, 34, 37, 41, 51.

3. Emotsional barqarorlik shkalasi:

“Ha” – 2, 4, 7, 11, 14, 16, 19, 21, 23, 26, 28, 31, 33, 35, 38, 40, 43, 45, 47, 50, 52, 55, 57.

Javoblarning ishonchlilik darajasini aniqlovchi shkaladan olingan javoblar 5 balldan yuqori bo'lsa, demak Hissiy beqarorlik

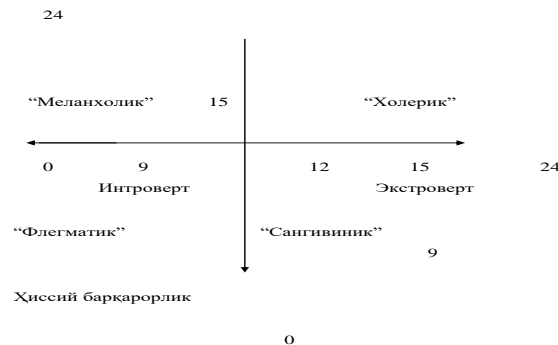

“Ekstrovert” shkalasi bo'yicha olingan ballar yig'indisi 15 va undan katta bo'lsa, bunday kishilar “ekstrovert” hisoblanadi. Agar ballar 9 va undan kam bo'lsa, bunday kishilar “introvert” hisoblanadi.

8 va 15 oralig'ida bo'lgan kishilar har ikkala toifaga ham tegishli hisoblanishadi.

“Hissiy barqarorlik shkalasi bo'yicha 15 balldan yuqori bo'lgan kishilar hissiy jihatdan beqaror kishilar hisoblanib, ma'lum bir holatda o'zlarini boshqara olmay qolishlari bilan ajralib turadilar. Ushbu shkala bo'yicha 9 balldan kam to'plagan kishilar hissiy jihatdan barqaror hisoblanishadi.

Tahlil natijalari. Tadqiqotimiz shuni ko'rsatdiki har qaysi kishidagi hissiyotning qo'zg'alish tezligi, kuchi va barqarorligi har xil bo'lar ekan. Bir xil odamlarning hissiyoti tez, kuchli qo'zg'aladi va barqaror bo'ladi. Ba'zi kishilarda esa bunday qo'zg'alish sust, zaif bo'lib, uzoqqa bormaydi. Temperamentning bunday xususiyatlari kishidagi hissiyotning qo'zg'alishlari bilan birga, organizmning atrofdagi muhit ta'siriga javoban ko'rsatadigan ixtiyorsiz reaksiyalarida ayniqsa yaqqol ko'rinadi. Bu xususiyatlar tashqi tomondan kishining mimikalarida, pantomimikalarida, har xil beixtiyor ish-harakat va imo-ishoralarda ko'rinib turadi. Kishi hissiyotining bunday qo'zg'aluvchanlik xususiyatlari diqqatning kuchi va barqarorligida, iroda sifatlarida, aqliy jarayonlar, jumladan, nutq tezligida aks etadi. Ayrim temperamentlarning alomatlari kishining bolalik chog'larida yaqqol namoyon bo'ladi. Har bir kishining o'z temperamenti bo'ladi. Lekin har qaysi odamning temperamentlarida mana shunday individual tafovutlar bo'lishi bilan birga, bu temperamentlarning umumiy, o'xshash belgi va alomatlari ham bo'ladi. Hamma xilma-xil temperamentlarni mana shunday umumiy belgilariga qarab ajratish, ya'ni klassifikatsiya qilish mumkin. Biz ham tadqiqotimizda boksda yuqori natija ko'rsatgan yoshlar qaysi tipga mansubligini aniqlashni maqsad qilib oldik. Barcha temperamentlarni qadimdan to'rt tipga: 1) xulqerik, 2) sangvinik, 3) melanxulqik va 4) flegmatik temperamentga ajratish rasm bo'lgan.

Xulqerik temperament – hissiyotning tez va kuchli qo'zg'aluvchanligi, barqaror bo'lishi bilan farq qiladi. Xulqerik temperamentli kishilarning hissiyotlari ularning imo-ishoralarda, mimikalarida, harakatlari va nutqlarida yaqqol ko'rinib turadi. Xulqeriklar qizg'inlik va tajanglikka moyil bo'ladilar. Bunday temperamentli kishilar chaqqon, umuman harakatchan, serg'ayrat va har doim urinuvchan bo'ladilar.

Bu xil temperamentli bolalar serg'ayrat bo'ladilar. Ular bir ishga tez kirishadigan va boshlagan ishini oxiriga yetkazadigan bo'ladilar. Ular ko'pchilik bilan jamoa o'yinlar o'tkazishni sevadilar va bunday o'yinlarni ko'pincha o'zlari

ushbu testga javob beruvchi kishi yurakdan javob bermagan hisoblanib, natijalarning to'g'ri ekanligiga kafolat berilmaydi. Shundan so'ng ushbu kalitga mos tushgan javoblar hisoblanib chiqiladi va u quyidagi jadvalda o'z aksini topadi.

boshlab, oxirigacha aktiv qatnashadilar. Xulqerik temperamentli bolalar arazchan, serjahl va tajang bo'ladilar. Bir narsadan xafa bo'lsalar, bu xafalik ularda uzoq saqlanadi. Ulardagi kayfiyat ancha barqaror va davomli bo'ladi.

Sangvinik temperament– hissiyotning tez, kuchli qo'zg'aluvchanligi, lekin beqaror bo'lishi bilan farq qiladi. Sangvinik temperamentli kishilarning kayfiyati tez-tez o'zgarib, bir kayfiyat o'ziga teskari bo'lgan ikkinchi bir kayfiyat bilan tez almashib turmog'i mumkin.

Sangviniklardagi psixik jarayonlar, xulqeriklardagi singari, tez o'tadi. Bu xil temperamentli kishilar ildam, chaqqon, serharakat va jo'shqin bo'ladilar. Sangvinik temperamentli kishilar tevarak-atrofdagi voqealardan tez ta'sirlanadilar va muvaffaqiyatsizliklar hamda ko'ngilsiz hodisalar uncha qattiq xafa qilmaydi. Ular ko'p ishga tez va g'ayrat bilan kirishadigan bo'ladilar, lekin ishdan tez soviydilar. Bir zayldagi ishlarni uzoq davomli sur'atda bajarishga moyil bo'lmaydilar.

Sangvinik temperamentli bolalar juda serharakat, ildam va chaqqon bo'ladilar. Ular har qanday ishga qatnashish uchun doim tayyor bo'ladilar. Ko'pincha, bir qancha vazifalarni birdaniga bo'yinlariga oladilar. Lekin, har bir ishga ishtiyoq bilan tez kirishganliklari singari, boshlagan ishdan tez qaytishlari ham mumkin. Sangviniklar chin ko'ngildan va dalar berishlari, lekin, ko'pincha, va'dani unutib, uni bajarmasliklari ham mumkin. Bu xil temperamentli bolalar o'yinlarga tez va zavq bilan kirishadilar, lekin o'yin davomida, o'z rollarini tez-tez o'zgartirib turishga moyil bo'ladilar. Ularning darrov xafa bo'lishlari va yig'lashlari mumkin, lekin ular hafalikni tez unutadigan bo'ladilar. Ularning yig'isi kulgi bilan tez almashadi.

Melanxulqik temperament – hissiyotning sekin, lekin kuchli qo'zg'aluvchanligi va barqaror bo'lishi bilan farq qiladi. Melanxulqiklar barqaror, davomli bir kayfiyatga moyil bo'ladilar, lekin hissiyotlarining tashqi ifodasi juda zaif bo'ladi. Melanxulqik temperamentli odamlar sustkash bo'ladilar. Melanxulqik temperamentli odam ishga birdan kirishmasligi mumkin, lekin bir kirishsa, boshlagan ishini oxiriga yetkazmay qo'ymaydi.

Bunday temperamentli bolalar mo'min-qobil, yuvosh bo'ladilar, ko'pincha, biron savol bilan murojaat qilsa, uyulib, tortinib javob beradilar. Ularni darrov xafa yoki xursand qilish yengil emas, lekin bir narsadan xafa bo'lsalar, bu xafalik uzoq davom etadi, barqaror bo'ladi. Ular bir ishga yoki o'yinga tez yopishib kirishmaydilar, lekin qandaydir ish yoki bir o'yin boshlasalar, bunda chidam va matonat ko'rsatadilar.

Flegmatik temperament – hissiyotning juda sekin, kuchsiz qo'zg'alishi va uzoq davom etmasligi bilan farq qiladi. Flegmatik temperamentli kishilar hissiyotlarining

tashqi ifodasi kuchsiz bo'ladi. Bu xil temperamentli odamlarni xursand qilish, xafa qilish yoki g'azablantirish ancha qiyin.

Flegmatiklarning psixik jarayonlari sust bo'ladi. Bu xil temperamentli odamlar nihoyat og'ir, yuvosh, bosiq, harakatlari salmoqli bo'ladi. Agar bir faoliyatga kirishsalar, uni qat'iyat bilan davom ettiradilar.

Flegmatik temperamentli bolalar yuvosh, mo'min qobil bo'ladi. Ular ko'pchilikka ham aralashadigan, tortinchoq va hech kimga tegmaydigan, birovni ranjitmaydigan bo'ladilar. Agar birov ular bilan urish chiqarmoqchi bo'lsa, o'zlarini chetga olishga harakat qiladilar. Ular shovqin-suronli, harakatli o'yinlarga moyil bo'lmaydilar. Bu xil temperamentli bolalar jizzaki bo'lmaydilar va odatda ular o'yin-kulgilarga moyil emaslar.

Flegmatik temperamentli kishilar (bolalar) tashabbus ko'rsatishga moyil bo'lmaydilar, lekin ular faoliyatini yo'lga qo'yilsa, ancha qunt bilan ish ko'radilar, yaxshi o'qib ketishlari mumkin.

Psixulqogik tadqiqotlar natijalariga ko'ra, ana shu temperament turlari sof holda, ya'ni sof xulqerik, sof sangvinik, sof melanxulqik va sof flegmatik tarzda bo'lmaydi. Aksariyat odamlar aralashgan temperament turiga ega bo'ladilar. Odamda qaysi xildagi temperamentning xususiyatlari ko'proq namoyon bo'lsa, shunga qarab uni u yoki bu tipga mansub, deb aytamiz. Masalan, serharakat,

serg'ayrat, tinib-tinchimas, hamma narsani biladigan shaxsni xulqerik temperamentli, beg'am, beparvo, kam harakat, sustkash shaxsni flegmatik temperamentdagi odam deb hisoblanadi. Biz tadqiqotimizni Yunusobod tumanida sportning boks turi bo'yicha shug'ullanib yuqori natijalarga erishgan I.Rixsiddinov, I.Shokirjonov, S.Sadillaxo'jayev, A.Abzalov, J.Yuldashev, S.Asrorov, T.Merjanovlarda o'tkazdik olingan natijalar shuni ko'rsatdiki bu sportchilar "Xulqerik" tipga kirishi aniqlandi.

Xulosa. Taqdim etilgan tahlil shuni ko'rsatdiki biz tadqiqot olib borgan sportchilar "Xalerik" tipga mansub bo'lib chiqdi. Har bir temperament tipining uz ijobiy va salbiy tomonlari bor. Yaxshi tip hisoblangan xulqerik shaxsning salbiy tomoni shundaki, unda tormozlanish jarayoni sust bo'ladi, xulqerik ba'zi hollarda nojo'ya harakatlardan o'zini tiya olmaydi. Xulqerik tipdagi shaxsning ijobiy xislatlari uning g'ayrati, qattiyligi, harakatlar tezligi, o'tkir zexnligi bilan yuzaga chiqadi. Sportning boks turida ham yuqoridagi to'rt tip vakillari shug'ullanib kelishmoqda lekin ular orsida yuqori natijalar ko'rsatgan tip vakillari "Xalerik" ekanligi malum bo'ldi. Demak biz yosh boksga qiziquvchi bolalar orasidan "Xalerik" tipga mansublarini seleksiya qilib olsak sportda yuqori natijalarga erishish uchun to'g'ri qaror qabul qilgan bo'lamiz.

ADABIYOTLAR

1. Умарова Н.Ш. Спортчиларни психологик тайёрлаш жараёнида ирода кучини номоён бўлишининг темпероментал хусусиятлари // Fan sportga. 2020. № 3
2. Салихов Т. Шахс темпераментал сифатлари ва унинг спорт фаолитини муваффақиятли ташкил этишдаги аҳамияти Бухоро 2020.



*Bekzod MAMARAIMOV,
TerDU tadqiqotchisi*

Pedagogika fanlari doktori, professor Y.Mahmudov taqrizi asosida

“MAKTAB O‘QUVCHISINING ILMIY - TADQIQOT ISHI” TUSHUNCHASINI ANIQLASHGA ZAMONAVIY YONDASHUVLAR

Аннотация

Maqolada muallif “maktab o‘quvchilarining ilmiy-tadqiqot faoliyati” tushunchasiga aniqlik kiritib, uning doimiy tadqiqotchilarning ilmiy-tadqiqot faoliyatidan farqlari ro‘yxatini beradi. Shuningdek, maktab o‘quvchilarining tadqiqot faoliyatining o‘ziga xos xususiyatlarini tahlil qilish asosida uning asosiy xususiyatlari qalamga olingan.

Kalit so‘z: Ilmiy tafakkur, ilmiy tadqiqot faoliyati, o‘quv tadqiqot faoliyati, tadqiqot, faktlarni “qayta kashf qilish”, yangi o‘quv mahsuloti.

СОВРЕМЕННЫЕ ПОДХОДЫ К ОПРЕДЕЛЕНИЮ ПОНЯТИЯ «НАУЧНО-ИССЛЕДОВАТЕЛЬСКАЯ РАБОТА ШКОЛЬНИКА»

Аннотация

В статье автор уточняет понятие «исследовательская деятельность школьников» и перечисляет ее отличия от исследовательской деятельности обычных исследователей. Также на основе анализа особенностей исследовательской деятельности школьников выделены ее основные черты.

Ключевые слова: Научное мышление, научно-исследовательская деятельность, учебно-исследовательская деятельность, исследование, «переоткрытие» фактов, новый учебный продукт.

MODERN APPROACHES TO DEFINING THE CONCEPT OF “SCIENTIFIC - RESEARCH WORK OF A SCHOOL STUDENT”

Annotation

In the article, the author clarifies the concept of "research activity of school students" and lists its differences from the research activity of regular researchers. Also, based on the analysis of the specific characteristics of the research activity of schoolchildren, its main features were drawn.

Key words : Scientific thinking, scientific research activity, educational research activity, research, "rediscovery" of facts, new learning product.

Kirish. Axborotlashgan zamonaviy jamiyat bilimli, ma'naviyatli, ijodiy, tanlovli vaziyatda mustaqil ravishda qaror qabul qila oladigan, hamkorlik qilishga qodir, madaniyatlararo muloqotga tayyor, doimiy yangilanib turadigan ma'lumotlar oqimini tez idrok eta oladigan va ijodiy ishlay oladigan odamlarga muhtoj. Bu yuksak talablarga faqat ilmiy tafakkur ko'nikmalarini egallagan odamgina to'la javob bera oladi. Ustuvor fikrlash usullari erta o'smirlik davrida shakllanayotganligini hisobga olsak, ilmiy tafakkurni aniq rivojlantiruvchi ilmiy-tadqiqot faoliyati ko'nikmalari maktab yoshida shakllanishi ayon bo'ladi. Maktabda olingan bilim mehnat, ilmiy va amaliy ish bilan bog'lanishi kerak. O'quvchini o'zi uchun qiziq bo'lgan muammoni ilmiy bilishga jalb qilish maktabda olingan nazariy bilimlarni hayotiy amaliyot bilan birlashtirish tajribasini beradi.

Ilmiy-tadqiqot ishlari o'quvchining dunyoqarashini o'zgartiradi, o'zini o'zi qadrlashni oshiradi, kognitiv faoliyatning individual uslubini shakllantiradi, hayotiy qadriyatlarini shakllantirishga sezilarli ta'sir ko'rsatadi, o'zini namoyon qilish uchun maydon yaratadi. Binobarin, o'rta maktabning yoshidagi bolalarda qidiruv va tadqiqot faoliyat rag'batlantiradi. Umumta'lim muassasalari bilan bir qatorda o'quvchilarning tadqiqot faoliyati bilan shug'ullanayotgan maktabdan tashqari ta'lim muassasalari moyilligi va ishtiyiqi bor o'quvchi yoshlar uchun chinakam ijodiy laboratoriya bo'lib xizmat qilmoqda.

Mavzuga oid adabiyotlar tahlili. O'zbekistonda o'quvchi-talabalarning ilmiy tadqiqotchilik faoliyati, ijodiy faoliyat asoslarini R.X.Djuraev, B.X.Raximov, R.G.Safarova,

A.A.Ahmedov, X.A.To'raqulov, N.O'.Usmanov,
N.A.Ataqulova, O.X.To'raqulov, A.R.Xodjaboev,
B.Y.Xodiev, A.Sh.Bekmurodov, M.R.Boltabaev, L.V.Golish,
B.A.Nazarova, I.B.Asqarov kabi pedagog olimlar, yoshlarni tadqiqotchilik faoliyatiga yo'naltirishning psixulqogik muammolarini E.G'oziev, M.Davletshin, V.Karimova, Z.Nishonova, R.Sunnatova, Sh.Xalilova kabi psixulqog olimlar tadqiq etganlar[1].

Bu tadqiqotlar natijasida ma'lum hududlardagi o'quvchilarning ijodkorlik faoliyatlari o'rganilgan, ularning qobiliyatlarini o'stirish va ulardagi kamchiliklarni bartaraf etish maqsadida turli pedagogik-psixulqogik tavsiyalar ishlab chiqilgan. Ilmiy manbalar tahlili o'quvchilarning tadqiqotchilik ko'nikmalarini shakllantirish alohida tadqiqot muammosi sifatida o'rganilmaganligini ko'rsatdi.

Olimlar tomonidan maktabdan tashqari ta'limning metodik asoslari ishlab chiqilgan, maktabdan tashqari muassasalarda o'quv jarayonini tashkil etish texnologiyalari taklif qilingan. Biroq, bizning fikrimizcha, maktab o'quvchilarining ilmiy-tadqiqot ishlarining mohiyatini aniqlash muammosi hali ham alohida ko'rib chiqishni talab qiladi.

Tahlil va natijalar. Zamonaviy ta'limning vazifasi bolaga, nafaqat, keng ko'lami ilmiy faktlar haqida ma'lumot berish, balki o'sib borayotgan shaxsni mustaqil bilim olishga, nazariylikni, kontseptuallikni, ratsionallikni, tekshirish va refleksiqlikni ta'kidlaydigan ilmiy tafakkurni shakllantirish - ya'ni doimiy ravishda faktlarni aql va mantiq nuqtayi nazaridan tekshirish, o'rganilayotgan hodisalar doirasini

kengaytirish, usullar, uslublar va usullarni tushunish istagi. bilimlarni egallashga aylantirishdir[2].

Tadqiqotchilik ko'nikmasi o'quvchilarda dunyoni bilish vositalarini shakllantirish va kengaytirish, intellektual o'zini o'zi takomillashtirish zarurligini aniqlash istiqbollarini beradi, shuning uchun o'quvchilarning tadqiqot ko'gikmalarining xususiyatlariga batafsil to'xtalib o'tish mantiqiy.

M. Romanovning ta'kidlashicha, tadqiqot har qanday ob'ektni (ideal yoki materialni) inson manfaati yo'lida uning paydo bo'lish, rivojlanish va takomillashtirish qonuniyatlarini aniqlash maqsadida o'rganish jarayonidir[1].

I.Orlov quyidagi talqinni ta'kid etadi: "Tadqiqot faoliyati - bu shaxsning ma'lum bo'lganlarni tizimlashtirishga va keyinchalik ilmiy va amaliy foydalanish uchun yangi, ehtimoliy bilimlarni ochishga qaratilgan ijodiy va kognitiv faoliyatidir" [3, 31].

M.Fitzula tadqiqotni bilish jarayonining maxsus shakli sifatida tavsiflaydi, fan vositalari va usullari qo'llaniladigan va o'rganilayotgan ob'ekt haqida bilimlarni shakllantirish bilan yakunlanadigan ob'ektlarni tizimli, maqsadli o'rganish[4].

O'quvchilarda tadqiqotchilik ko'nikmalarini shakllantirish maktab davridan boshlanib, bu davrda o'quvchilarga tadqiqot ishlarini tashkil etishga oid jarayonning dastlabki elementlari beriladi. Tadqiqotchilik ko'nikmasi o'quvchini tadqiqot ishlarini bajarishga oid qobiliyatidir, tadqiqotchilik ko'nikmasi o'quvchi tomonidan alohida bilim, malakalarning egallanishi emas, balki har bir fan bo'yicha integrativ bilimlar va harakatlarning o'zlashtirilishini hamda mustaqil ravishda ijodiy faoliyat olib borish, deb mualliflik ta'rifi beriladi[1].

Zamonaviy psixologik-pedagogika fanida maktab o'quvchilarining tadqiqot faoliyatiga kelsak, uni aniqlashda ikkita yondashuv ustunlik qiladi. Olimlarning ma'lum bir qismi o'quvchilar tadqiqotiga nisbatan "ilmiy" atamasini qo'llashni noqonuniy va nomaqbul deb hisoblaydi. Ular o'z pozitsiyalarini o'quvchi ishi haqiqiy ilmiy tadqiqotlardan farq qilishi bilan ta'kidlaydilar:

tajribali mutaxassis tanlagan ilmiy tadqiqot topshirig'idan farqli o'laroq, ko'pincha o'qituvchi-ustoz tomonidan shaxsiy xohish bilan beriladigan va o'quv xarakteridagi muammoni o'z ichiga olgan vazifa;

tadqiqot jarayonida o'quvchilar tomonidan kashf etilgan haqiqatlar. Fan uchun bunday haqiqatlar asosan yangilik emas - ular bilish faoliyatining ushbu bosqichida o'zlarining sub'ektiv yangiligini kashf etadigan o'quvchilar uchun yangilikdir;

o'quvchilar bilimining ko'lami olimnikiga nisbatan beqiyos kichik.

Ma'lumki, ilmiy tadqiqot ishi yetarlicha nazariy va faktik materiallarga asoslangan bo'lishi, muammoni o'rganishning tarixshunosligini, uni hal etishning tegishli darajadagi asosiy bilimlarini talab qiladigan mavjud yondashuvlarni tahlil qilishni o'z ichiga olishi kerak;

maktab o'quvchilari o'rtasida tadqiqot o'tkazishning tegishli texnika va usullarining yetarli darajada rivojlanmaganligi, bu kuzatish, tasniflash, umumlashtirish, modellashtirish, muammo qo'yish, gipoteza qo'yish, xulosa chiqarish ko'nikmalarining yetishmasligida namoyon bo'ladi;

o'quvchilar va ilmiy xodimlarning tadqiqot faoliyati motivatsiyasi o'rtasidagi farq shundaki, olimning motivatsiyasi mutlaq haqiqatni izlashdir va o'quvchi motivatsiyasi ko'pincha mavzuni hissiy idrok etish, qiziqish bilan bog'liq.

tadqiqot maqsadiga erishishda iroda kuchi. Ilmiy muammoni o'rganishni o'z zimmasiga olgan mutaxassis, tadqiqotni tugatish uchun oldindan aytib bo'lmaydigan muddat bilan haqiqatni izlashning uzoq, mashaqqatli jarayoniga psixologik jihatdan tayyor.

O'quvchi tadqiqot maqsadiga erishishning uzoq muddatli va izchil yo'lga yo'naltirilishi qiyin - u o'zining izlanish va tadqiqot faoliyatining ahamiyatini doimiy ravishda kuchaytirishga, o'qituvchining bevosita yordami va qo'llab-quvvatlashiga, doimiy rag'batlantirishga muhtoj. Shu bilan birga, pedagogika fanida tadqiqot faoliyatining ustuvor yo'nalishini ijodiy "qayta kashf etishga" belgilovchi parametrlar sifatida "tadqiqot natijasining sub'ektivligi-ob'ektivligi" parametrlarini ko'rib chiqish tendentsiyasi mavjud.

Bundan kelib chiqadiki, o'quv va tadqiqot ishining muhim xususiyatlaridan biri uning insoniyat tomonidan olingan bilimlarni kognitiv va ijodiy o'zlashtirishga va maktab o'quvchilari tomonidan sub'ektiv yangi tadqiqot xulosalariga erishishga qaratilganligi hisoblanadi.

I.Volkov maktab o'quvchisining ijodiy izlanish faoliyati uning o'ziga xos mahsulot yaratishi, ish jarayonida bilim, ko'nikma, ijodkorlik, individuallik mustaqil qo'llaniladi, deb yozadi[5]. Bu nazariyaga asoslanib, bir qator olimlar o'quvchilarning ilmiy izlanishlariga nisbatan "tadqiqot faoliyati" atamasini qo'llashni taklif qiladilar. Shu bilan birga, ular ilmiy-tadqiqot, ta'lim va tadqiqot faoliyatini farqlaydilar.

Atrofdagi voqelikning ma'lum bir hodisasini o'rganish o'quv jarayonining ko'plab shakllaridan biriga aylanganda va ilmiy tadqiqot faoliyatining metodologiyasi hamda o'ziga xos xususiyatlarini o'rganishni o'z ichiga olmasa, o'quvchilarning bunday faoliyati o'quv va tadqiqot hisoblanadi. Bunday ishning natijasi ilmiy tadqiqot elementlaridan foydalangan holda olib borilgan tadqiqot loyihasi doirasida amalga oshirilgan ishlar to'g'risida konspekt, tavsif, hisobot bo'lishi mumkin.

A.Xutorskiyning fikricha, o'quvchilarning ilmiy tadqiqot faoliyati natijalarini ularning ishlab chiqarish faoliyati natijasi bo'lgan yangi o'quv mahsuloti sifatida ko'rish maqsadga muvofiqdir [6].

I.Lerner ta'kidlaganidek, "Tadqiqot - bu qandaydir predmet, hodisa va ular o'rtasidagi bog'lanishlarni har tomonlama o'rganishdir"[7].

Bizning tushunchamizga ko'ra, "har tomonlama o'rganish" atamasi hodisa kuzatilayotgan shakl bilan hodisa mazmuni o'rtasida dialektik munosabat o'rnatishni nazarda tutadi, boshqa hodisalar bilan, shuningdek, ma'lum qonunlar yoki ilmiy yo'nalishlar bilan aloqalarni o'rnatishdir.

Tadqiqot rejasi va algoritmini tuzish, muammoga yangi, ko'p qirrali yondashuvlarni ixtiro qilish, ilmiy faktlarni tasniflash, kerakli ma'lumotlarni ajratib olish va uni vazifani hal qilish uchun moslashtirish, boshqacha qilib aytganda, " yangilik holatida adekvat yo'nalishni ta'minlash", natijaga erishishda (ko'pincha uzoq muddatli) matonat ko'rsatish [3] - bularning barchasi tadqiqotchi uchun zarur bo'lgan fazilatlaridir.

L.Kovbasenko ham ilmiy-tadqiqot faoliyatining ta'rifiga qo'shimcha qilib, u individning irodasi, his-tuyg'ulari va aql-zakovatining yig'indisi bo'lgan, narsalarning mohiyatini va ta'sir munosabatlarining sabablarini topishga qaratilgan murakkab dinamik tizim ekanligini ta'kidlaydi[8].

"Tadqiqot faoliyati" tushunchasining keng tarqalgan ta'riflarini tahlil qilish natijalarini umumlashtirib, maktab o'quvchisining tadqiqot faoliyati - bu faktlar va hodisalarni topish, o'rganish va tushuntirishga qaratilgan ijodiy xarakterdagi o'quv va kognitiv faoliyat turi ekanligini anglash mumkin.

Rejalashtirilgan, algoritmlashtirilgan tadqiqot faoliyati ijodkorlikning majburiy asosi hisoblanadi. Ijodkorlik maktab o'quvchilarining kognitiv faoliyatining eng yuqori darajasidir.

O'quvchilar ijodiy faoliyat tajribasini muvaffaqiyatli o'zlashtirishlari uchun ularga nafaqat bunday tajriba haqida aytib berish, balki ularni ob'ekt haqida bilim olishda faollik va mustaqillik ko'rsatishga undaydigan ijodiy tadqiqot faoliyatiga

jalb qilish kerak. Har qanday o'rganish singari, ijodiy faoliyat tajribasini o'zlashtirish ham bosqichma-bosqich amalga oshiriladi.

Orientatsiya bosqichida kerakli ma'lumotlarni topish, tadqiqotchilik ko'nikmalarini rivojlantirish, ya'ni:

muammo bo'yicha adabiyotlarni mustaqil tanlash va o'rganish;

manbalar kerakli ma'lumotlarni topish;

kutubxona taklif etayotgan turli ma'lumotlar manbalaridan foydalanish;

axborot manbalarini qayd etish;

manbalardan olingan ma'lumotlarni o'rganish, o'zaro bog'lash, baholash, tizimlashtirish va umumlashtirish;

to'plangan materiallarni tahlil qilish va xulosalar chiqarish.

Ma'lumki, har qanday tadqiqotning natijasi ilmiy bilimda namoyon bo'lganligi sababli, bu bilimlar ma'lum bir shaklda taqdim etilishi kerak. Tadqiqot faoliyati odatda tadqiqot ob'ekti haqida yangi yoki yangilangan ma'lumotlarga ega bo'lgan axborot mahsulotini yaratish bilan yakunlanadi. Yaratilgan mahsulot moddiy (maket, prototip) bo'lsa ham, uning qiymati kelajakda foydalanish mumkin bo'lgan olingan ma'lumotlarda yotadi.

Yosh olim tomonidan olib borilgan izlanishlar natijasida olinishi kerak bo'lgan yangi o'quv mahsulotining rasmiy ko'rinishi nuqtayi nazaridan, turli manbalardan tanlash va materiallar, faktlar, boshqa ma'lumotlarni tizimlashtirish, uni to'g'ri tashkil etish va loyihalash natijasida yaratilgan muayyan kasbiy mavzu yoki muammo to'g'risidagi akademik yozuv talablariga muvofiq tayyorlangan yozma mahsulot bo'lishi kerak.

Shunday qilib, maktab o'quvchilarining tadqiqot faoliyatining o'ziga xos xususiyatlarini tahlil qilish asosida shuni ta'kidlaymizki, uning asosiy xususiyatlari quyidagilardan iborat:

odatda bunday ish tashqi motivatsiya (o'qituvchi yoki ilmiy rahbarning ma'lum mavzu bo'yicha ishlash taklifi) ostida boshlanadi;

bu katta yoshdagi tadqiqotchi faoliyatiga qaraganda ko'proq o'qituvchining hushyor va yo'naltiruvchi rahbarligi ostida amalga oshiriladi;

uning natijasi ko'pincha sub'ektiv ravishda yangi bilimdir;

maktab o'quvchilarining dalillari ko'pincha sodda, sxematik va eklektikdir.

O'quvchilarning tadqiqotchilik ko'nikmalarini shakllantirish mezonlari quyidagicha asoslangan:

1. Muammoning ehtiyojga mosligi – muammo o'quvchi yoki o'quvchilar guruhlarining ehtiyojlariga mos bo'lishi shart.

2. Muammolarini rejalashtirilganligi, yechish usullari tanlanganligi – o'quvchilar o'quv-tadqiqot muammolarini tanlash va rejalashtirish hamda ularni yechish usullarini ishlab chiqishda ishtirok etishlari lozim.

3. Qarorlar qabul qilinganligi – tanlangan muammo mexanizmlarini faollashtirish uchun yechimlarning turli usullarini taqozo etadi.

4. Muammoning tushunariligi va ilmiyligi – fanning nazariy koidalari jarayon yoki hodisani tushunishdagi mavjud ziddiyatlarni hal qilish imkonini beradi. Olingan farazlar va qonuniyatlar qanchalik tushunarli bo'lsa o'quvchi uni tadqiq etishga, to'g'ri xulosa chiqarishga imkon beradi.

O'quvchilarda quyidagi ko'nikmalar tadqiqot faoliyatining asosi qilib belgilangan:

1. Tadqiqot savollarini qo'yish, muammolarni shakllantirish, taxmin(faraz)larni ilgari surish;

2. Tushunchalarga izoh berish, klassifikatsiyalash(tasniflash), ish rejalarini tuzish, kuzatuv olib borish, zarur ma'lumot yoki taxminni asoslanganligini tekshirish maqsadida tadqiqot va izlanishlarni rejalashtirish va o'tkazish, turli manbalardan olingan ma'lumotlarning eng muhimini ajrata olish, ma'lumotni shakllantirish(tasniflash);

3. Ish natijalarini har xil shakllarda taqdim eta bilish;

4. O'quvchilarning darsdan tashqari faoliyatida olib borilgan mustaqil tadqiqotlar. Tadqiqotchilik faoliyati, birinchi navbatda, fan uchun emas, balki o'quvchi uchun yangilikni kashf etishni taqozo etadi, muammolarni o'rganish esa o'quvchining hayotiy tajribasi va qiziqishlari bilan bog'liqdir.

Xulosa. Tadqiqot faoliyat jarayonini mohirona tashkil etilishi maktab o'quvchilari o'rganilayotgan muammoni chuqur o'rganishga, ma'lumotlarni saralashga, adabiy manbalarni mustaqil ravishda to'plashga, yangi axborot mahsulotini yaratishga yordam beradi.

ADABIYOTLAR

1. Нарзиева Н.Н. Умумтаълим мактаб ўқувчиларида таянч компетенциялар асосида тадқиқотчилик кўникмаларини шакллантириш 13.00.01 – Педагогика назарияси. Педагогик таълимотлар тарихи педагогика фанлари бўйича фалсафа доктори (PhD) диссертацияси автореферати. Самарқанд – 2019
2. Введение в лингвистическую проблематику. Начало научных исследований/[сост. И.П. Зайцева]. – Луганск: Изд-во Восточ. гос. университета, 2001.
3. Орлов Ю.М. Восхождение к индивидуальности. М.: Просвещение, 1991
4. Фицула М.М. Педагогика / Фицула М.М. – М.: Центр Академия, 2001. С.75-78
5. Волков И. На пути к профессиональному совершенству. М.: Просвещение. - 1990. - 160 с.
6. Хуторской А.В. Современная дидактика: [учебник для вузов]. / А.В. Хуторской. – Санкт-Петербург : Питер, 2001.
7. Лернер И.Я. Дидактические базы способов обучения : [учебник для пед. ин-тов] / И.Я. Лернер. – М.: Педагогика, 1981.
8. Ковбасенко Л. Учебно-исследовательская деятельность студентов как средство актуализации профессионально значимых знаний: Автореферат /– Измаил: ООО Печать-информ, 1998.



Nafisaxon MAMATOVA,
ADU Umumiy psixulqogiya kafedrasida doktoranti
E-mail: mnafisaxon@inbox.ru

ADU professori PhD G.R.Tojiboyeva taqrizi asosida

SPECIFIC SOCIO-PSYCHOLOGICAL FEATURES OF THE REPRODUCTIVE BEHAVIOR OF YOUNG PEOPLE

Аннотация

The article covers the socio-psychological foundations of reproductive behavior in young people, the determination of the attitudes of young people towards age-old values, such as marriage and family, on the basis of scientific research, in detail about their psychological laying.

Key words: The population, young people, reproductive behavior, color indicator, reproductive culture, birth, mortality, family, marriage, promelle, depopulation.

СПЕЦИФИЧЕСКИЕ СОЦИАЛЬНО-ПСИХОЛОГИЧЕСКИЕ ОСОБЕННОСТИ РЕПРОДУКТИВНОГО ПОВЕДЕНИЯ МОЛОДЕЖИ

Аннотация

В статье подробно рассмотрены социально-психологические основы репродуктивного поведения у молодежи, выявление на основе научных исследований отношения молодежи к таким древним ценностям, как брак и семья, их психологический анализ.

Ключевые слова: Население, молодежь, репродуктивное поведение, индикатор ранга, репродуктивная культура, молодежная политика, рождаемость, смертность, семья, брак, промелли, depopulyatsiya.

YOSHLARNING REPRODUKTIV XULQ-ATVORINING O'ZIGA XOS IJTIMOY-PSIXULQOGIK XUSUSIYATLARI

Аннотация

Maqolada yoshlarda reproduktiv xulq-atvorning ijtimoiy - psixulqogik asoslari, yoshlarning nikoh va oila kabi azaliy qadriyatlarga bo'lgan munosabatlarini ilmiy tadqiqot asosida aniqlash, ularning psixulqogik taxlili haqida atroflicha yoritilgan.

Kalit so'zlar: Aholi, yoshlar, reproduktiv xulq-atvor, rang ko'rsatkichi, reproduktiv madaniyat, yoshlar siyosati, tug'ilish, o'lim, oila, nikoh, promelli, depopulyatsiya.

Kirish. 2019-2025 yillardagi O'zbekiston Respublikasining sog'liqni saqlash tizimini rivojlantirish kontsepsiyasiga muvofiq O'zbekiston Respublikasi Prezidenti Sh. Mirziyoyev 2019 - yil 8 - noyabrdagi PQ-4513-sonli qarorini imzoladi. Ushbu qarorga asosan Reproductive yoshdagi ayollar, homiladorlar va bolalarga ko'rsatiladigan tibbiy yordam sifatini oshirishdek ustivor vazifalar belgilandi[8]. Darhaqiqat qaysi davlatda xulqining takror barpo bo'lishiga asos bo'luvchi yoshlarga e'tibor kuchli bo'lsa, bu davlatda doimo rivojlanish, taraqqiyot yuksalaveradi. O'zbekistonda aholining katta qismini yoshlar tashkil etganligi bois ham kelgusida demografik taraqqiyot, inson resurslarining takror barpo bo'lish dinamikasini asosan ushbu ijtimoiy-demografik guruhning reproduktiv xulq-atvori, yosh oilalarning barqarorlik darajasi bilan belgilanadi. Shuning uchun ham yoshlarning reproduktiv xulq-atvorini, ularning oila va oilaviy qadriyatlarga bo'lgan munosabatini o'rganish muhim va dolzarb masalalardan sanaladi. Oila jamiyatning eng asosiy bo'g'ini bo'lib, reproduktiv, iqtisodiy va psixulqogik funksiyalarni bajaradi. Oilaning reproduktiv funksiyasi va uning bajarilishi deyilganda, aholi sonining qayta tiklanish uchun har bir oilada nechtdan farzand bo'lishi lozimligi nazarda tutiladi. Statistik ma'lumotlarga ko'ra, agar har bir oilada bittadan farzand bo'ladigan bo'lsa bo'lsa, bunday xalq sakkizinchi avloddan keyin yo'q bo'lib ketishi mumkin. Demograflarning ta'kidlashlaricha, oila o'zining reproduktiv funksiyasini bajarishi uchun har bir oilaga o'rtacha 2,6 farzand to'g'ri kelishi kerak. Aynan oila yosh avlod o'sib, ulg'ayib, ijtimoiy maqomga ega bo'lishi uchun asos yaratib beradigan makon hisoblanadi. Ota-onalar

hayotining har bir jabhasida to'planadigan tajribasi aynan shu makonda farzandlarga o'tadi. Oila aholini faqat biologik jihatdan barpo bo'lishidagina emas, jamiyatning har bir a'zoning ma'naviy va axloqiy jihatdan ham kamolotga erishishida bosh rol o'ynaydi, deyilsa mubolag'a bo'lmaydi. Respublikada o'tkazilgan ko'plab ijtimoiy tadqiqotlarning natijalari mamlakat aholisi oilaga har bir inson hayotining eng asosiy qadriyati sifatida qarashini ko'rsatadi. Shuning uchun ham bu yerda oila-nikoh munosabatlari mustahkam bo'lib, bu xususiyati bilan Respublikamiz boshqa davlatlardan farq qiladi. Rus sotsiologi A.Antonovning ta'kidlashicha, oila ijtimoiy-psixulqogik yaxlitlik sifatida shaxsga shunday normativ va axborot ta'sirlarini ko'rsatadiki, oqibatda bola eng avvalo, jamiyatdagi qonuniy normalar, xulq andozalarini egallaydi[9].

Aholi har qanday mamlakatning eng asosiy boyligi bo'lib hisoblanadi. Inson jamiyatning asosiy ishlab chiqaruvchi kuchi bo'lganligi bois barcha ijtimoiy boyliklarning yaratuvchisi ham bo'lib maydonga chiqadi. Shuning uchun ham aholi soni, uning tarkibi va boshqa demografik xususiyatlari iqtisodiy, psixulqogik va ijtimoiy taraqqiyotga ta'sir ko'rsatuvchi asosiy omillardan biri sanaladi. O'zbekistonda aholi soni 2023 - yilning 5-avgust xulqatiga ko'ra 36 438 367(o'ttiz olti million to'rt yuz sakkiz ming uch yuz oltimish yetti) Erkaklar: 18069788. Ayollar: 18310282 kishini tashkil etadi. O'zbekiston aholisining 1/3 qismini yoshlar (14-30 yoshdagilar) tashkil etishi uning yosh tarkibining o'ziga xos asosiy xususiyatlaridan biri bo'lib hisoblanadi. Yoshlar ilmiy izlanishlarning ob'ekti sifatida turli fanlar vakillari, jumladan

psixulqologlar, sotsiologlar, demograflar, iqtisodchilar, tibbiyot vakillari tomonidan o'rganiladi. Yoshlar o'ziga xos ijtimoiy guruh sifatida jamiyatning siyosiy, iqtisodiy va ijtimoiy hayot faoliyatida muhim rol o'ynaydilar.

Sotsiologlar yoshlarni ijtimoiylashuv bosqichini o'tayotgan, ta'lim olish bilan band bo'lgan, keyinchalik esa ma'lum bir ma'lumot, kasb va malakalarga ega bo'lib, madaniy va boshqa ijtimoiy funksiyalarni o'zlashtirgan kishilarning bir avlodi sifatida tavsiflaydilar. Yoshlar o'ziga xos manfaatlar va qadriyatlar egasi bo'lib, mamlakat ijtimoiy tizimi taraqqiyotiga sezilarli darajada ta'sir ko'rsatadilar. Aynan aholining mazkur guruhi kelgusida mamlakatning taraqqiyot jarayonini belgilovchi kuch sifatida maydonga chiqadi.

Demografiya fani esa ularni aholining yosh tavsifiga ko'ra ajratib ko'rsatiladigan guruh sifatida ta'riflaydi. O'zbekiston Respublikasining 2016 - yil 14 - sentyabrdan kuchga kirgan «Yoshlarga oid davlat siyosati to'g'risida»gi qonuniga ko'ra «yoshlar (yosh fuqorolar) – o'n to'rt yoshga to'lgan va o'ttiz yoshdan oshmagan shaxslar»dir (3-modd). Ta'kidlash joizki, turli mamlakatlarda yoshlar guruhini ajratib ko'rsatishga turlicha yondashuvlar mavjud. Masalan, g'arb ilmiy adabiyotlarida yoshlar guruhiga 15-20 yoshdagi shaxslar kiradi degan yondashuvlar mavjud. O'zbekistonda yoshlarga oid davlat siyosati ishlab chiqilgan bo'lib, u davlat tomonidan amalga oshiriladigan, yoshlarni intellektual, ijodiy salohiyatini rivojlantirish va ijtimoiylashuvi uchun shart-sharoitlar yaratishni ko'zda tutuvchi ijtimoiy-iqtisodiy, tashkiliy va huquqiy chora tadbirlarni o'z ichiga oladi. Tabiatiga ko'ra yosh avlod aholining takror barpo bo'lish jarayonida faol ishtirok etadi. Ma'lumki, aholining takror barpo bo'lishi doimiy avlodlar almashinuvini ifodalaydi. Mazkur jarayon tug'ilish va o'lim ko'rsatkichlari bilan bog'liq jarayon bo'lib, uning natijasida oldingi avlod o'rnini keyingi avlod egallaydi. Tug'ilish asosiy demografik jarayon bo'lib, aholining takror barpo bo'lishining xarakterini belgilaydi va uning soni o'zgarish dinamikasiga sezilarli ta'sir ko'rsatadi. Tug'ilish o'lim jarayoni bilan birga aholi tabiiy o'sishining asosini tashkil etadi. Tug'ilishni ifodalovchi bir nechta ko'rsatkichlar mavjud: Tug'ilishning umumiy koeffitsienti-1000 kishiga nisbatan tug'ilgan bolalar sonini ifodalaydi va promellida belgilanadi. Demograf olimlar B.S.Urlanis va V.A.Borisovlar tomonidan tug'ilish darajasini shu koeffitsient yordamida baxrlash mezoni aniqlangan. Mezon bo'yicha o'rganilayotgan hudud yoki aholi guruhida tug'ilishning umumiy koeffitsienti 16% o dan kam bo'lsa, tug'ilish darajasi past, 16-24%o bo'lsa o'rta, 25-39%o bo'lsa yuqori va 40%o dan baland bo'lsa tug'ilish darajasi juda yuqori hisoblanadi. Tug'ilish biologik jarayon, u insonlarning reproduktiv mayl, yani farzand ko'rishga bo'lgan munosabati bilan bog'liqdir. Reprodukativ mayl esa inson yashayotgan ijtimoiy-iqtisodiy muhit ta'sirida o'zgarib boradi. Insoniyat o'z tarixiy taraqqiyoti davomida bir nechta ijtimoiy-iqtisodiy bosqichlarni bosib o'tdi va tug'ilish darajasi jamiyat taraqqiyotining hamma bosqichlarida ham bir xil bo'lmagan. O'zbekistonda tug'ilishning umumiy koeffitsienti (har 1000 aholiga nisbatan tug'ilgan bolalar soni, o'rtacha) dinamikasi yuqori hisoblanadi. O'zbekistonda tug'ilishning nisbatan yuqoriligi aholining ko'p qismi qishloq turmush tarzida yashab kelayotganligi bilan bog'liq. Mazkur ko'rsatkich reproduktiv xulq-atvorning natijasi bo'lib, tug'ruqlar umumiy sonini ifodalaydi. Bundan kelib chiqadiki, reproduktiv xulq-atvorning qanday ekanligi oiladagi bolalar soni va tug'ilish darajasini belgilaydi. Shu o'rinda ta'kidlash kerakki, oxirgi o'n yilliklarda respublikada aholining takror barpo bo'lish jarayonlarida sezilarli o'zgarishlar sodir bo'ldi. Hozirda O'zbekistonda tug'ilishning yuqori parametrlari qayd etilgan davrga yetib kelganligini ko'rishimiz mumkun. G'arbiy mamlakatlarda esa kuzatilayotgan bolalarga bo'lgan ehtiyojning pasayishi aholining reproduktiv xatti-harakatlarida

sezilarli o'zgarishlarga olib keladi. Natijada, ushbu mamlakatlarda demografik vaziyat o'lim darajasi tug'ilishdan oshib ketishi-depopulyatsiya xulqatlarini kuzatishimiz mumkin. Aholisining 1/3 qismini yoshlar tashkil etadigan O'zbekistonda aholining takror barpo bo'lish dinamikasi aynan mazkur ijtimoiy-demografik guruhning reproduktiv xulq-atvori bilan belgilanadi.

Mavzuga oid adabiyotlar tahlili. Shuningdek, biz o'z ilmiy ishimizning zarur empirik asoslarini tarix, etnografiya, etnologiya va madaniy antropologiyadan o'rgangan holda, ular turli davrlarning madaniy va tarixiy xususiyatlarini inobatga olgan holda, insonning reproduktiv xatti-harakatlarining o'tmishini qayta tiklaydi, fazoda nasl-nasab sohasida sodir bo'layotgan madaniy o'zgarishlarni tushunishga imkon beradi degan xulosaga keldik. Gender bo'yicha tadqiqotlar (E.A. Ballaeva, G.A. Brandt, OA Voronina, V.N. Kardapoltseva), shu jumladan reproduktiv xatti-harakatlar va uni madaniy tartibga solish mexanizmlarini gender farqlari va stereotiplar nuqtayi nazaridan (K. N. Belogai, T.A. Gurko, E.A. Zdravomslova, V.I. Sakevich, A. Temkin) lar o'z asarlarida ilmiy asoslab berganlar. Ushbu mualliflar reproduktiv tanlash, reproduktiv erkinlik, asimmetrik ota-onalar, madaniy an'analarga asoslangan turli xil jinsiy kamsitishlarning namoyon bo'lishiga bag'ishlangan fikrlarni izohlab o'tganlar[10].

Reprodukativ madaniyatning mohiyati uning madaniyat turlari, jinsiy madaniyat, sog'liq madaniyati, ota-onalar madaniyati, kundalik madaniyat bilan o'zaro bog'liqligida namoyon bo'ladi. Reprodukativ madaniyatning mohiyati (sinonim sifatida, reproduktiv xatti-harakatlar madaniyati) bu nasl berishning tana funksiyasini amalga oshirishni tartibga solish vositasi va natijasi, yangi hayotni qayta tiklashni insoniylashtirish vositasidir. Shu bois ham yoshlarni reproduktiv xulq-atvorini o'rganish dolzarb masalalardan biri hisoblanadi. Psixulqogiyasi fanida esa yoshlarni reproduktiv xulq-atvorini o'rganish Gender – psixulqogik nuqtayi nazaridan shunday tushunchaki, uning yordamida “erkak va ayol” tushunchalarining mohiyatini yoritishimiz mumkin. Ma'lumki, “jins” tushunchasining o'zi biologik kategoriya bo'lgani uchun ham ijtimoiy psixulqogiyasi erkak va ayollar xislatlaridagi tafovutlarning biologik jihatdan bog'liqligini asoslashda bu termin ishlatiladi. Oxirgi yillarda o'tkazilgan qator tadqiqotlar shuni ta'kidlaydiki, ayollar jamiyatdami, oiladami qayerda bo'lmasin, u yoki bu faoloyat turi bilan mashg'ul bo'lganda, shu ijtimoiy muhitga, yani shaxslararo munosabatlarga alohida e'tibor beradi va ularning muvofiqshatiruvchi rolini bajaradi. Bu xulqatni ayniqsa, Sharq mentalitetiga xos deyish mumkin. Lekin oilada bolalar soni, oilaviy munosabatlar kengaygani sari ayol o'z pozitsiyasini mustahkamlab boraveradi. Demak, ayollarning shaxslararo munosabatlarni boshqarish, bu tizimda o'z o'rnini topa olish mahoratidan jamiyat o'rinni foydalanishi kerak.

Sotsiologlar reproduktiv xulq-atvorni ijtimoiy xulq-atvorning bir turi deb hisoblaydilar. Uni amalga oshirishda kishilarning shaxsiy individual ehtiyojlaridan tashqari, etnik, diniy qarashlar, turli ijtimoiy guruhlar va aholi qatlamlarining o'ziga xos xulq-atvorlari ham namoyon bo'ladi.

Demografiya fanida esa reproduktiv xulq-atvorni “nikoxda yoki nikoxdan tashqari farzand tug'ish yoki tug'ishdan voz kechishda namoyon bo'ladigan xatti-harakatlar va munosabatlar tizimi”, deb ta'riflanadi. Bunday ta'rif rossiyalik demograf V.A. Borisov tomonidan berilgan. Keyinchalik mazkur olim bir qator demograflar bilan reproduktiv xulq-atvor nazariyasini ishlab chiqib, muammoning turli jihatlari, jumladan tug'ilish dinamikasini belgilashda kontraseptik vositalar va abortlarning roli, farzandga bo'lgan ehtiyojning ijtimoiy xarakteri, oilada bolalarga bo'lgan ehtiyojning pasayish sabablari, reproduktiv moyillik, reproduktiv xulq-atvorni ko'rsatkichi sifatida oilada

bolalar soni (ideal, kutilgan, xohishga mos keladigan) va boshqa muammolar bilan bog'liq, masalalarni tadqiq etgan. Farzand ko'rishga bo'lgan ehtiyoj reproduktiv xulq-atvorni eng muhim tashkil etuvchilaridan bo'lib, u asosan shaxsning ijtimoiylashuvi bilan bog'liq shart-sharoitlar, hayotiy tajriba, ota-ona oilasida hukm surgan qadriyatlar, oldingi avlodlarning reproduktiv xulq-atvori meyorlari ta'sirida shakllanadi. Shaxs odatda o'z oilasida farzandlar sonini belgilashda u hayot kechirayotgan jamiyatda, yoki u o'zini mansub deb bilgan katta yoki kichik ijtimoiy guruhlarda qabul qilingan meyorlardan kelib chiqadi. Mazkur masalaga bunday e'tibor qaratilishi bejiz emas. Chunki hozirgi zamon oilasining reproduktiv xulqi masalasi boshqa G'arb oilalaridan ko'p bolaligi, tug'ishlar miqdorining nisbatan yuqoriligi bilan farqlanib turadigan o'zbek oilasi uchun alohida ahamiyatga ega. Reproductiv xulqning ijtimoiy, ijtimoiy-psixulqogik, etnopsixulqogik omillari belgilangan miqdorda farzand ko'rish

Tahlil va natijalar. Respondentlarning reproduktiv xulq-atvorlarini regional (mintaqaviy) joylashuviga ko'ra ko'rsatkichlari

| Shkalalar | O'rtacha rank ko'rsatkich | | | Krankal Uollis (N) mezoni | r |
|--------------------------------|---------------------------|----------------|----------------|---------------------------|---------|
| | Andijon N=136 | Namangan N=135 | Farg'ona N=134 | | |
| Reproduktiv oqilona harakatlar | 214.99 | 230.96 | 162.67 | 27.605 | 0,001** |
| Matonat | 176.72 | 226.03 | 206.47 | 14.709 | 0,001** |
| Reproduktiv tafakkur | 216.12 | 205.64 | 187.03 | 4,668 | 0,097 |
| Vaziyatni yengib o'tish. | 212.81 | 205.99 | 190.04 | 2,802 | 0,246 |
| Emotsiyalar nazorati | 211.86 | 191.16 | 205.93 | 2,83 | 0,243 |
| Jamiyatdan qochish. | 198.66 | 217.94 | 192.26 | 4,176 | 0,124 |

Izoh: ** - $r \leq 0,01$

Ushbu jadvaldan ko'rishimiz mumkinki, o'tkazgan tajribamizda sinaluvcilar soni 405 nafar bo'lib Andijon viloyatida 136 nafar sinaluvcilar qatnashgan "Reproduktiv oqilona harakatlar" shkalasi bo'yicha ulardan olingan natijalarning o'rtacha qiymat rank ko'rsatkichi 214.99 ni tashkil qilganligini, Namangan viloyatida 134 nafar sinaluvcilar qatnashgan, "Reproduktiv oqilona harakatlar" shkalasi bo'yicha ulardan olingan natijalarning o'rtacha qiymat rank ko'rsatkichi 230.96 ni tashkil qilganligini, Farg'ona viloyatida 134 nafar sinaluvcilar qatnashgan bo'lib, "Reproduktiv oqilona harakatlar" shkalasi bo'yicha ulardan olingan natijalarning o'rtacha qiymat rank ko'rsatkichi 162.67 ballni tashkil qilganligini ko'rishimiz mumkin. Ular o'rtasidagi statistik farqni o'rganish maqsadida Krankal Uollis (N) mezoni orqali tahlil qilganimizda "Reproduktiv oqilona harakatlar" shkalasi bo'yicha ularning natijalari o'rtasida statistik jihatdan ahamiyatli farq 27.605, ishonch ko'rsatkichi 0,001**. Ushbu shkala bo'yicha olingan natijalar asosida Namangan viloyatida rank ko'rsatkichini yuqoriligini ko'rishimiz mumkin. Bunga asosiy sabab, oilalardagi ota-onalik munosabatlariga ustanovkalarining yuqoriligi, ota-onalarning tarbiyalanganlik darajasi bilan belgilanadi.

Andijon viloyatida 136 nafar sinaluvcilar qatnashgan "Matonat" shkalasi bo'yicha ulardan Andijon viloyatida olingan natijalarning o'rtacha qiymati rank ko'rsatkichi 176.72 ni tashkil qilganligini, Namangan viloyatida 135 nafar sinaluvcilardan olingan natijalarning o'rtacha qiymat rank ko'rsatkichi 226.03 ni tashkil qilganligini, Farg'ona viloyatida 134 nafar sinaluvcilar qatnashgan bo'lib, ulardan olingan natijalarning o'rtacha qiymat rank ko'rsatkichi 206.47 ni tashkil qilganligini ko'rishimiz mumkin. Ular o'rtasidagi statistik farqni o'rganish maqsadida Krankal Uollis (N) mezoni orqali tahlil qilganimizda "Matonat" shkalasi bo'yicha ularning natijalari o'rtasida statistik jihatdan ahamiyatli farq 14.709, ishonch ko'rsatkichi $r=0,001$ **. Ushbu shkala bo'yicha olingan natijalar asosida Namangan viloyatida rank ko'rsatkichini yuqoriligini ko'rishimiz mumkin. Bunga asosiy sabab, oilaning jamiyat oldidagi vazifalarining bajarilganligi,

bilangina belgilanmaydi, balki sotsiologik, ijtimoiy-psixulqogik, axloqiy etik omillar bilan, oiladagi farzandlarni reproduktiv tafakkurlari va ustanovkalari bilan ham shartlanadi.

Tadqiqot metodologiyasi. Tadqiqotimizda yoshlarda reproduktiv madaniyatni rivojlanishi borasida ilmiy validlikka ega bo'lgan metodikani tahlil qilishni lozim topdik. Kalachikovaning "Reproduktiv xulq atvorni o'rganish metodikasi" yoshlardagi reproduktiv xulq-atvor darajasining turli omillarini, keltirib chiqaruvchi oqibatlarini o'rganishga, aniqlashga asoslangan.

Tadqiqotda o'spirinlik yoshidagi jami 405 nafar o'spirinlar, ulardan 350 nafari qiz bola va 55 nafari o'g'il bolalar jalb etildi.

Olingan ma'lumotlar asosida yoshlarning reproduktiv xulq-atvorlarini regional jihatdan tahlil qilindi.

o'ta-onalarning ijobiy emotsional munosabatlari darajasi bilan belgilanadi.

Andijon viloyatida 136 nafar sinaluvcilar qatnashgan "Reproduktiv tafakkur" shkalasi bo'yicha natijalarning ishlab chiqishda Andijon viloyatida 136 nafar sinaluvcilar qatnashgan bo'lib, ulardan olingan natijalarning o'rtacha qiymat rank ko'rsatkichi 216.12 ni tashkil qilganligini, Namangan viloyatida 135 nafar sinaluvcilar qatnashgan bo'lib, ulardan olingan natijalarning o'rtacha qiymat rank ko'rsatkichi 205.64 ni tashkil qilganligini, Farg'ona viloyatida 134 nafar sinaluvcilar qatnashgan bo'lib, ulardan olingan natijalarning o'rtacha qiymat rank ko'rsatkichi 187.03 ni tashkil qilganligini ko'rishimiz mumkin. Ular o'rtasidagi statistik farqni o'rganish maqsadida Krankal Uollis (N) mezoni orqali tahlil qilganimizda "Reproduktiv tafakkur" shkalasi bo'yicha ularning natijalari o'rtasida statistik jihatdan ahamiyatli farq 4.668, ishonch ko'rsatkichi 0,097. Ushbu shkala bo'yicha olingan natijalar asosida Andijon viloyatida rank ko'rsatkichini yuqoriligini ko'rishimiz mumkin. Bunga asosiy sabab, shaxsiy ustanovkalariga aqliy yondashish, ota-onalarning tarbiyalanganlik darajasi bilan belgilanadi.

Andijon viloyatida 136 nafar sinaluvcilar qatnashgan "Vaziyatni yengib o'tish" shkalasi bo'yicha natijalarning ishlab chiqishda Andijon viloyatida 136 nafar sinaluvcilar qatnashgan bo'lib, ulardan olingan natijalarning o'rtacha qiymat rank ko'rsatkichi 212.81 ni tashkil qilganligini, Namangan viloyatida 135 nafar sinaluvcilar qatnashgan bo'lib, ulardan olingan natijalarning o'rtacha qiymat rank ko'rsatkichi 205.99 ni tashkil qilganligini, Farg'ona viloyatida 134 nafar sinaluvcilar qatnashgan bo'lib, ulardan olingan natijalarning o'rtacha qiymat rank ko'rsatkichi 190.04 ni tashkil qilganligini ko'rishimiz mumkin. Ular o'rtasidagi statistik farqni o'rganish maqsadida Krankal Uollis (N) mezoni orqali tahlil qilganimizda "Vaziyatni yengib o'tish" shkalasi bo'yicha ularning natijalari o'rtasida statistik jihatdan ahamiyatli farq 2.802, ishonch ko'rsatkichi 0,246. Ushbu shkala bo'yicha olingan natijalar asosida Andijon viloyatida rank ko'rsatkichini yuqoriligini ko'rishimiz mumkin. Bunga

asosiy sabab, oilalardagi ota-onalar tomonidan ijtimoiy normalarga amal qilish, turli vaziyatlarda irodaviy zo'r berish xususiyatlarining darajasi bilan belgilanadi.

Metodikamizdagi reproduktiv oqilona harakatlar, matonat, reproduktiv tafakkur shkalalarida ahamiyatli farqlar ishonchlik darajasida ko'rindi. Vaziyatni yengib o'tish, emotsiyalar nazorati, jamiyattan qochish shkalalarida ahamiyatli farqlar ishonchlik darajasida ko'rsatkichlar sezilmadi.

Olingan tadqiqotlar natijasida quyidagi xulosaga kelish mumkin ;

1."Reproduktiv madaniyat" tushunchasining rivojlanishi insonning ko'payishining psixulqogik holatini o'rganishga bag'ishlangan psixulqogik bilimlarning kam rivojlangan tarkibiy qismi uchun asos bo'lib xizmat qiladi.

2. Reproductiv madaniyatni psixulqogik xususiyatlari yaxlit ijtimoiy-psixulqogik voqelik sifatida yoshlarga anglatish, xulq-atvoriga ta'sir etuvchi omillari sifatida aniqlandi .

3. Asosiy psixulqogik g'oyalar kundalik hayot madaniyatini o'rganish uchun nazariy asosni boyitadi va zamonaviy reproduktiv madaniyatni psixulqogik xususiyatlarini va uning boshqa tarixiy turlarini kelgusida ijtimoiy-psixulqogik tahlil qilish uchun istiqbollarni ochib beradi.

4. Maqolaning natijalari va xulosalari inson va jamiyat hayotining oilaviy munosabatlarida jinsiy madaniyat va xulq-atvorini rivojlantirish uchun uslubiy asos bo'lib xizmat qilishi mumkin.

ADABIYOTLAR

1. Mulladjanov I. R., Demograficheskoye razvitiye Uzbekistana, T.,1983;
2. Bo'riyeva M. R., Rojdayemost V Uzbekistane, T.,1991;
3. Bo'riyeva M. R., Demografiya asoslari, T., 2001;
4. Sotsiologiya semi: Uchebnik / Pod red. prof. Antonova A.I.- M.: INFRA-M, 2005 – S. 220
5. Zila Xitabullova. Nikohdan tashqari reproduktiv xatti-harakatlar ijtimoiy-demografik tadqiqotlar ob'ekti sifatida. Dissertatsiya 2007.
6. Reproductivnaya kultura : tendentsii razvitiya i mexanizmi translyatsii v sovremennom rossiyskom obshestve Belyaeva, Mariya Alekseevna Yekaterinburg, 2013.- 388 s
7. Sotsiologiya semi: Uchebnik / Pod red. prof. A.I. Antonova. - M.: INFRA-M, 2005 – S. 220
8. Socio-psychological factors in the formation of reproductive culture Published by International journal of Social Sciences & Interdisciplinary Research., N.R.Mamatova under Volume: 11 Issue: 01 in January-2022, 210-213
9. Социология семьи: Учебник / Под ред. проф. А.И. Антонова. - М.: ИНФРА-М, 2005 – С. 220
10. Репродуктивная культура : тенденции развития и механизмы трансляции в современном российском обществе Беляева, Мария Алексеевна Екатеринбург, 2013.- 388 с



UDK:796: 015

Ruslanbek MATCHANOV,
Toshkent shahar IBB Harbiy safarbarlik bo‘limi bosh mutaxassisi
E-mail d.tashnazarov88@gmail.com

Pedagogika fanlari bo‘yicha falsafa doktori (PhD), dotsent Sh.S.Tursunov taqrizi asosida

METHODS OF DEVELOPMENT OF GENERAL AND SPECIAL PHYSICAL QUALITIES OF COURSES

Annotation

Based on the results of pedagogical observation, questionnaire, current research, pedagogical experience and their comparative analysis conducted within the scope of this scientific research, practical recommendations for improving the process of combat training along with the physical qualities of the cadets were developed and, in addition, among modern cadets It has been proven by the research results that the technical and tactical actions of the sambo sport during the sports competitions are mostly taken to improve the ability to cope with difficulties in complex situations such as maintaining static and dynamic balance, and the main reason for this is that these wrestlers have static and all the tests designed to evaluate the functional possibility of the vestibular analyzer controlling the static-dynamic balance and the vestibular analyzer used in our scientific research aimed at maintaining and developing this activity are applied to the practice of cadets.

Key words: Development of general and special physical qualities, technical and tactical training, modification, maintenance of static-dynamic balance, modeling, functional possibility of the controlling vestibular analyzer

МЕТОДЫ РАЗВИТИЯ ОБЩИХ И СПЕЦИАЛЬНЫХ ФИЗИЧЕСКИХ КАЧЕСТВ НА КУРСАХ

Аннотация

На основе результатов педагогического наблюдения, анкетирования, текущих исследований, педагогического опыта и их сравнительного анализа, проведенных в рамках настоящего научного исследования, разработаны практические рекомендации по совершенствованию процесса боевой подготовки наряду с физическими качествами курсантов, а также, среди современных курсантов Результаты исследований доказывают, что технико-тактические действия самбо во время спортивных соревнований направлены преимущественно на совершенствование умения справляться с трудностями в сложных ситуациях, таких как сохранение статического и динамического равновесия, а также Основной причиной этого является то, что у этих борцов имеется статическое и динамическое равновесие. Применяются все тесты, предназначенные для оценки функциональных возможностей вестибулярного анализатора, контролирующего статодинамическое равновесие, и вестибулярного анализатора, использованного в наших научных исследованиях, направленных на его поддержание и развитие. на практику курсантов.

Ключевые слова: Развитие общих и специальных физических качеств, технико-тактическая подготовка, модификация, поддержание статодинамического баланса, моделирование, функциональные возможности управляющего вестибулярного анализатора.

KURSATLARNING UMUMIY VA MAXSUS JISMONIY SIFATLARINI RIVOJLANISH USULLARI

Annotatsiya

Mazkur ilmiy tadqiqot ishi doirasida o‘tkazilgan pedagogik kuzatuv, so‘rovnom, joriy tadqiqotlar, pedagogik tajriba natijalari va ularning qiyosiy tahliliga asosan kursantlarning jismoniy sifatlari bilan bir vaqtda jangovor tayyorlash jarayonini takomillashtirish bo‘yicha amaliy tavsiyalar ishlab chiqish va shu qatorda, zamonaviy kursantlar orasida sport turlari bo‘yicha o‘tkazilayotgan musobaqalar davomida sambo sport turi texnik-taktik harakatlari aksariyat hollarda statik hamda dinamik muvozanatni saqlab qolish kabi murakkab vaziyatlardagi qiyinchiliklarga bardosh bera olish xususiyatini takomillashtirish bo‘yicha olinganligi tadqiqot natijalari bilan isbotlandiki, buning asosiy sababi ushbu kurashchilarda statik va dinamik muvozanatni saqlash va uni rivojlantirishga qaratilgan ilmiy tadqiqotimizda qo‘llanilgan statik-dinamik muvozanatni saqlash hamda mazkur faoliyatni boshqaruvchi vestibulyar analizatorning funksional imkoniyatini baholashga mo‘ljallangan modifikatsiyalashtirilgan va yangi mazmunli sambo harakatlarini modellashtirilgan barcha testlar kursantlar amaliyotiga tadbiq etilishi to‘g‘risidadir.

Kalit so‘zlar: Umumiy va maxsus jismoniy sifatlarni rivojlantirish, texnik va taktik tayyorgarlik, modifikatsiyalash, statik-dinamik muvozanatni saqlash, modellashtirish, boshqaruvchi vestibulyar analizatorning funksional imkoniyatini

Kirish. Harbiy xizmatchining jismoniy tayyorgarligining asosiy maqsadi ulardagi tezlik-kuch va ephillik kabi asosiy jismoniy sifatlarni takomillashtirishdan iborat. Ephillik eng murakkab sifatlardan biri bo‘lib, uning tarkibida ayni bir paytda kuchning, tezlikning va chidamlilikning parametrlari mavjud. Ushbu xususiyat bajarilayotgan kursant xatti-harakatning xarakteriga ko‘ra namoyon bo‘ladi, shuning uchun u birinchi galda, harakatlarning texnik to‘g‘riligi bilan bog‘liq bo‘ladi, shu boisdan ham ephillik haqida gap ketganda, avvalo

kursantlarni jismoniy ko‘rsatkich darajalari xususida gapirish lozim bo‘ladi.

Kuch sifati qarshilik turlariga qarama-qarshi harakatlanishning jismoniy qobiliyatidir. Bu itarish, tortish yoki tashqi ob‘ektini ko‘tarish yoki buyumlar, ayniqsa tanangizni og‘irlikdan bo‘shliqqa tomon olib chiquvchilarni qamrab oladi.

Ushbu uchta foydaga erishish uchun siz odatda moslashuvchanlikning kombinatsiyasi va harakatlanish uchun ildamlilik kardivaskullar mashqlar va qarama-qarshi mashqlardan foydalanasiz.

Mavzuga oid adabiyotlar tahlili. Bir nechta sport sohasidagi tadqiqotchilarning yillar davomidagi ilmiy izlanishlari sportchilarni shu qatorda harbiy xizmatchilar safidagi kursantlarning ish faoliyatidagi jangovar tayyorgarlik xulqatini maxsus jismoniy sifat ko'rsatkich darajalarini oshirish orqali mashg'ulot jarayonlarida qo'llaniladigan vositalar, yuklama hajmining turli-tumanligi aytib o'tilgan. Bazi ilmiy mutaxassislar jismoniy sifatlar haqida turlicha fikrlar yuritganlar va mashg'ulotda asoslashga harakat qilganlar. Harbiy xizmatchilar va sport sohasidagi har xil sport turlar bilan shug'ullanuvchilarning tarbiyasining boshqa barcha turlaridagi singari, jismoniy tarbiya va sport mashg'ulot jarayonlaridagi pedagogik tamoyillar (Abdiyev A.N., Usmonxo'jayev T.S., Xulqmuhammedov R.D., va boshqalar) asosida bir qancha pedagogik vazifalar hal etiladi. Unda sportchining salomatlik darajasi, jismoniy sifatning har tomonlama rivojlanishi, sport mahorati va sportchilarning kundalik hayotiga jismoniy tarbiya va sport vositalarining singib ketishi erishilgan muvaffaqiyatlarning jiddiy ko'rsatkichidir.

Tadqiqot metodologiyasi. Maxsus jismoniy sifat bo'lmish "kuch" deganda kurashchining raqib qarshiligini yengib o'tish yoki mushak kuchlanishi hisobiga unga qarshilik ko'rsatish qobiliyati tushuniladi.

Kuchning quyidagi turlarini ajartish qabul qilingan umumiy va maxsus, mutlaq va nisbiy, tezkor va portlovchan, kuch chidamliligi.

Umumiy kuch – bu kurashchining maxsus harakatlariga taalluqli bo'lmagan holda sportchi tomonidan namoyon qilinadigan kuch.

Maxsus kuch musobaqa harakatlariga mos bo'lgan maxsus harakatlarda sportchi tomonidan namoyon bo'ladi.

Mutlaq kuch sportchining juda katta xususiyatiga ega harakatlarda namoyon bo'ladigan kuch imkoniyatlari bilan 1-jadval

Kuzatuv guruhi kursantlarining tadqiqot boshida kuch sifat ko'rsatkichlarini rivojlanganlik dinamikasi

| Tadqiqot boshida guruhlar | Statistik ko'rsatkich | 1-a guruh | 2-a guruh | 3-a guruh | 4-a guruh | 5-a guruh | 6-a guruh | 7-a guruh |
|---------------------------|-----------------------|-----------|-----------|-----------|-----------|-----------|-----------|-----------|
| | | n=27 | n=27 | n=27 | n=27 | n=27 | n=27 | n=27 |
| Tadqiqot boshida | \bar{X} | 10,64 | 10,44 | 11,43 | 11,76 | 9,62 | 11,21 | 10,42 |
| | σ | 1,89 | 1,71 | 2,09 | 1,93 | 1,76 | 1,97 | 1,73 |
| | V, % | 17,76 | 16,38 | 18,29 | 16,41 | 18,30 | 17,57 | 16,42 |

Kuzatuv guruhi kursantlarning kuch sifat ko'rsatkichlarini tadqiqot boshidagi natijalari quyidagicha: 27 nafardan iborat bo'lgan 1-a guruhida o'lchangan kattaliklarning o'rtacha arifmetik qiymati – 10,64 standart og'ish – 1,89 V % – 17,76 ko'rsatdi; 27 nafardan iborat bo'lgan 2-a guruhida o'lchangan kattaliklarning o'rtacha arifmetik qiymati -10,44 standart og'ish – 1,71 V % – 16,38 ko'rsatdi; 27 nafardan iborat bo'lgan 3-a guruhida o'lchangan kattaliklarning o'rtacha arifmetik qiymati – 11,43 standart og'ish – 2,09 V % – 18,29 ko'rsatdi; 27 nafardan iborat bo'lgan 4-a guruhida o'lchangan kattaliklarning o'rtacha

tavsiflanadi. Kurashda u kuch yordamida yakkama-yakka olishish uchun muhim ahamiyatga ega.

Nisbiy kuch, ya'ni sportchining 1 kg vazniga to'g'ri keladigan kuch kurashchining shaxsiy og'irligini yengib o'tish imkoniyati ko'rsatkichi hisoblanadi. Bu usullarning tezkorlik bilan bajarilishida muhim ahamiyatga ega.

Tezkor kuch mushaklarning nisbatan kichik tashqi qarshilikni yengib o'tish bilan bog'liq harakatlarni tez bajarishga bo'lgan qobiliyatida aks etadi.

Portlovchan kuch qisqa vaqt ichida o'z shiddatiga ko'ra katta kuchlanishlarni namoyon qilish qobiliyatini tavsiflaydi.

Kuch chidamliligi – bu sportchining nisbatan uzoq vaqt davomida mushak kuchlanishlarini namoyon qilishga bo'lgan qobiliyatidir. Kurashchining kuch imkoniyatlarini rivojlantirish uchun quyidagi uslublar qo'llaniladi: takroriy kuchlanishlar; qisqa muddatli maksimal kuchlanishlar; tobora o'sib boradigan og'irliklar, zarbdor, birgalikda ta'sir ko'rsatish; variantlilik; izometrik kuchlanishlar uslublari.

Tahlil va natijalar. Usullarni ancha og'ir raqib bilan takomillashtirish alohida kuch imkoniyatlarini rivojlantirishga, kichik vazn toifasidagi raqib bilan esa – tezkorlik imkoniyatlarini rivojlantirishga yordam beradi. Bu, oqibatda musobaqa mashqida natijaning oshishiga olib keladi.

Mushaklarning izometrik kuchlanishi uslubi turli mushak guruhlarning 4-6 sek davom etadigan statik maksimal kuchlanishini nazarda tutadi. Izometrik mashqlarning qiymati shundaki, ularning hajmi uncha katta emas, ko'p vaqt olmaydi, bajarilishi ancha oson. Bundan tashqari, ularning yordamida ma'lum bir mushak guruhlari zarur holatlarda yoki gavda qismlarini bukish yoxud yozishning tegishli bo'g'im burchaklarida tanlab ta'sir ko'rsatish mumkin.

arifmetik qiymati – 11,76 standart og'ish – 1,93 V % – 16,41 ko'rsatdi; 27 nafardan iborat bo'lgan 5-a guruhida o'lchangan kattaliklarning o'rtacha arifmetik qiymati – 9,62 standart og'ish – 1,76 V % – 18,30 ko'rsatdi; 27 nafardan iborat bo'lgan 6-a guruhida o'lchangan kattaliklarning o'rtacha arifmetik qiymati – 11,21 standart og'ish – 1,97 V % – 17,57 ko'rsatdi. 27 nafardan iborat bo'lgan 7-a guruhida o'lchangan kattaliklarning o'rtacha arifmetik qiymati – 10,42 standart og'ish – 1,73 V % – 16,42 ko'rsatdi.

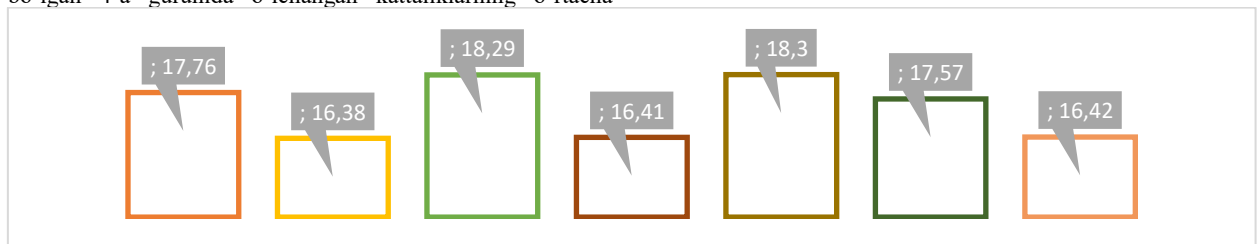

1-rasm. Tadqiqot boshida kuzatuv guruhiga tanlab olingan 7 ta guruh kursantlarining kuch sifat ko'rsatkichlarining rivojlanganlik darajalari o'rtasidagi farqi

Kursantlarning maxsus jismoniy sifat ko'rsatkichlari o'rtasidagi taffovudni 1-rasmda ko'rishimiz mumkin.

Mashg'ulot jarayonlaridagi yuklamalar ta'sirida kuch sifat ko'rsatkichlarining rivojlanish darajalari o'xshash holatda

takomillashib borayotgan kursantlar 2-a guruhini ko'rishimiz mumkin. Mashg'ulotlarda kuch sifatini rivojlantirishga farqli 2-jadval

Ekspiriment guruhi kursantlarining tadqiqot boshida kuch sifat ko'rsatkichlarini rivojlanganlik dinamikasi

| Tajriba boshida guruhlar | statistik ko'rsatkich | 1-b guruh | 2-b guruh | 3-b guruh | 4-b guruh | 5-b guruh | 6-b guruh |
|--------------------------|-----------------------|-----------|-----------|-----------|-----------|-----------|-----------|
| | | n=27 | n=27 | n=27 | n=27 | n=27 | n=27 |
| Tajriba boshida | \bar{X} | 10,41 | 10,15 | 11,67 | 11,41 | 9,93 | 10,89 |
| | σ | 1,87 | 1,68 | 2,17 | 1,91 | 1,86 | 1,95 |
| | V, % | 17,93 | 16,56 | 18,57 | 16,71 | 18,73 | 17,89 |

Ekspiriment guruhi kursantlarining kuch sifat ko'rsatkichlarini tadqiqot boshidagi natijalari quyidagicha: 27 nafardan iborat bo'lgan 1-b guruhida o'lgangan kattaliklarning o'rtacha arifmetik qiymati – 10,41 standart og'ish – 1,87 V % – 17,93 ko'rsatdi; 27 nafardan iborat bo'lgan 2-b guruhida o'lgangan kattaliklarning o'rtacha arifmetik qiymati -10,15 standart og'ish – 1,68 V % – 16,56 ko'rsatdi; 27 nafardan iborat bo'lgan 3-b guruhida o'lgangan kattaliklarning o'rtacha arifmetik qiymati – 11,67 standart

og'ish – 2,17 V % – 18,57 ko'rsatdi; 27 nafardan iborat bo'lgan 4-b guruhida o'lgangan kattaliklarning o'rtacha arifmetik qiymati – 11,41 standart og'ish – 1,91 V % – 16,71 ko'rsatdi; 27 nafardan iborat bo'lgan 5-b guruhida o'lgangan kattaliklarning o'rtacha arifmetik qiymati – 9,93 standart og'ish – 1,86 V % – 18,73 ko'rsatdi; 27 nafardan iborat bo'lgan 6-b guruhida o'lgangan kattaliklarning o'rtacha arifmetik qiymati – 10,89 standart og'ish – 1,95 V % – 17,89 ko'rsatdi.

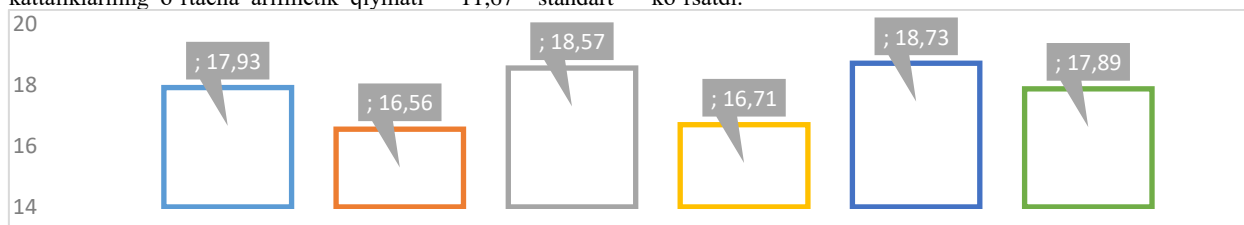

2-rasm. Tadqiqot boshida eksperiment guruhiga tanlab olingan 6 ta guruh kursantlarining kuch sifat ko'rsatkichlarining rivojlanganlik darajalari o'rtasidagi farqi

Kursantlarining maxsus jismoniy sifat ko'rsatkichlari o'rtasidagi tafovudni 2- rasmda ko'rishimiz mumkin. Mashg'ulot jarayonlaridagi yuklamalar ta'sirida kuch sifat ko'rsatkichlarining rivojlanish darajalari o'xshash holatda takomillashib borayotgan kursantlar 2-b guruhini ko'rishimiz mumkin. Mashg'ulotlarda kuch sifatini rivojlantirishga farqli e'tibor qaratayotgan 5-b guruh kursantlarining ko'rsatkichlari quyi qatlamda ekanligini kuzatishimiz mumkin.

Xulosa va takliflar. Biz tomonimizdan olib borilgan ilmiy tadqiqot izlanishlarimizda kursantlarni kuch sifat ko'rsatkichlarining yuqori darajalari ta'lab etiladigan sport turlari bo'yicha bo'lib o'tgan musobaqalardagi natijalari past ekanligi tadqiqot davomida aniqlandi. Bu borada maskur sport turlarining texnik harakatlari to'g'risidagi ilmiy izlanishlarda yetarlicha ma'lumotlar yoritib berilmaganligi o'rganildi. Kursantlar uchun texnik harakatlarni saralashda faqatgina musobaqalar bellashuvlardagi muvaffaqiyatli bajarilgan texnik

harakatlar emas, balki shu texnik usullarni maromiga yetkazib bajargan bir qancha yuqori malakali kursantlarning texnik-taktik mahorat darajalari o'rganildi. Kursantlarning maxsus jismoniy tayyorgarligini rivojlantirishda tezlik qobiliyatlarini tarbiyalash mavzuga oid adabiyotlarning tahlili va kursantlar bilan olib boriladigan trenirovkasini tahlili shuni ko'rsatadiki trenirovkadan tashqari shakllarda amaliyot bilan bog'liq harakat malakalari va ular bilan bog'liq bo'lgan tezlik qobiliyatlarini tarbiyalashga qaratilgan mashqlarning samaradorligi to'raligicha o'rganilmagan.

Shu bilan bir qatorda talaygina adabiyotlarda fikr bildirilishiga kursantlarni tayyorlashda tezlik qobiliyatini tarbiyalashda kelajakda kursantlarni tayyorlashda muhim ahamiyat kasb etadi. Bu esa Kursantlarning tezlik qobiliyatlarini tarbiyalash uchun hali ko'p ishlar qilinishini ya'na bir bor isbotladi.

ADABIYOTLAR

1. Абдиев А.Н. Научно-педагогические основы формирования профессиональных умений тренера у студентов, специализирующихся в видах спортивных единоборств: Автореф. дис. ... д-ра. пед. наук. – Т., 2004. – 51с.
2. Abdullayev Sh.A., Xulqumurodov L.Z. – Erkin kurash. O'quv-uslubiy qo'llanma. – Toshkent. Ilmiy-texnika axboroti-press nashriyoti, 2017 y. 132 b
3. Агеев П.Н. - Влияние скоростно-силовой подготовленности на технико-тактическую подготовленность дзюдоистов на этапе специализированной базовой подготовки / П.Н. Агеев, Запольский Д.П. // Актуальные научные исследования в современном мире. – 2018 г. – № 3-1 (35). С. 118-122
4. Adilov S.Q. - Sport pedagogik mahoratini oshirish (Erkin kurash). O'quv qo'llanma. Toshkent: "Fanlar akademiyasi bosmaxonasida" nashr etilgan, 2019 y. B.221.
5. Аккуин А.Д. - Повышение комбинационности борьбы стоя, на основе поэтапного овладения техническими действиями в дзюдо на начальном этапе подготовки / Аккуин А.Д., Аккуина Е.Д. // Актуальные проблемы физической культуры, спорта и туризма: материалы XII междунар. науч.-практ. конф. – Уфа, 2017 г. – С. 173-175
6. Arslonov Sh.A., Tangriev A.J. - Sport pedagogik mahoratini oshirish (Dzyudo). Darslik. Toshkent O'zbekiston faylasuflari milliy jamiyati 2017 y. 188 b.
7. Artiqov Z. – Sport pedagogik mahoratini oshirish (belbog'li kurash) O'quv qo'llanma – Toshkent O'zkitobsavdonashrioti 2020 y. 144 b.
8. Bayturaev E.I. – Sambo kurashi nazariyasi va uslubiyati. O'quv qo'llanma.

9. Tamaddum, Toshkent, 2016 y. 279 b.
10. Bayturayev E.I. - Sambo kurashi texnikasi (parter holatida) O'quv-uslubiy qo'llanma. Toshkent. O'zDJTI nashriyoti-matbaa bo'limi. 2017 y. 92 b.
11. Bayturayev E.I., Odilov B.B. - "Sambo bo'yicha sport pedagogik mahoratni oshirish" O'quv qo'llanma. Toshkent. Sano-standart 2017 y. 348 b.
12. Bayturayev E.I., Radjapov M.A., Odilov B.B. - Xalqaro kurash turlari nazariyasi va uslubiyati Darslik Toshkent. O'zkitobsavdonashriyoti 2020 y. 372 b.



Nilufar MUSTAFAYEVA,
TerDU, pedagogika fanlari falsafa doktori, PhD
E-mail: firuzza89@gmail.com

TerDUning f.f.f.d PhD, dotsent A.E.Xudoyqulov taqrizi asosida

INGLIZ TILINI O'RGATISH JARAYONIDA PRAGMATIK KOMPETENSIYA TUSHUNCHASI VA UNI RIVOJLANTIRISHNING AHAMIYATI

Annatsiya

Mazkur maqola chet tilida pragmatik kompetensiyani rivojlantirish uchun yordam beruvchi vosita sifatida aniq pragmatik o'qitishni kiritish haqida nazariy munozara taqdim etiladi. Nazariy va empirik yondashuvlar asosida pragmatik kompetensiya tushunchasi tahlil qilingan. Muhokamaga tortilgan kommunikativ kompetensiya tarkibiga kiruvchi pragmatik kompetensiyani rivojlantirishning nazariy asoslari olimlar fikri bilan dalillangan. Keltirilgan fikrlar chet tili o'qituvchilarining ingliz tili darslarini takomillashtirishda mantiqiy asos bo'lib, o'quvchilar xorijiy tilda pragmatik ko'nikmalarni rivojlantirishga yordam berish zarurligini isbotlaydi.

Kalit so'zlar: Pragmatika, kompetensiya, pragmatik kompetensiya, reseptor, madaniyatlararo, kommunikativ, lingvistika, nutq.

THE CONCEPT OF PRAGMATIK COMPETENCY AND THE IMPORTANCE OF ITS DEVELOPMENT IN THE PROCESS OF LEARNING THE ENGLISH LANGUAGE

Annotation

This article reveals a theoretical discussion about the introduction of concrete pragmatik teaching as a tool to help develop pragmatik competence in a foreign language. The concept of pragmatik competence was analyzed based on theoretical and empirical approaches. The theoretical basis of the development of pragmatik competence, which is part of the discussed communicative competence, is proved by the opinion of scientists. The above-mentioned points are a logical basis for improving the English lessons of foreign language teachers and prove the need to help students develop pragmatik skills in a foreign language.

Key words: Pragmatiks, competence, pragmatik competence, listener, intercultural, communicative, linguistics, speech.

ПОНЯТИЕ ПРАГМАТИЧЕСКОЙ КОМПЕТЕНТНОСТИ И ЗНАЧИМОСТЬ ЕЕ РАЗВИТИЯ В ПРОЦЕССЕ ИЗУЧЕНИЯ АНГЛИЙСКОГО ЯЗЫКА

Аннотация

В данной статье представлена теоретическая дискуссия о внедрении конкретного прагматического обучения как инструмента, помогающего развивать прагматическую компетентность на иностранном языке. Понятие прагматической компетентности было проанализировано на основе теоретического и эмпирического подходов. Теоретическая основа развития прагматической компетентности, входящей в состав обсуждаемой коммуникативной компетентности, обоснована мнением ученых. Указанные положения являются логической основой для совершенствования занятий по английскому языку учителей иностранного языка и доказывают необходимость оказания помощи учащимся в развитии прагматических навыков владения иностранным языком.

Ключевые слова: Прагматика, компетентность, прагматическая компетентность, рецептор, межкультурный, коммуникативный, лингвистика, речь.

Kirish. Globallashib borayotgan dunyoda pragmatik bilimning ahamiyati ortib bormoqda. Bundan ko'rinadiki, ingliz tili dunyodagi odamlar tomonidan faqatgina axborot olish va axborotni etkazish emas, balki retseptorlar doirasida o'zaro ta'sir qilish uchun ishlatiladi. An'anaviy til foydalanuvchilari ingliz tilini xalqaro savdo qilish yoki akademik konferentsiyada qatnashish uchun bir-birlari bilan aloqa qilish murojaatlar[1] aspektida ishlatgan bo'sa, bugunda madaniy farq tufayli noto'g'ri muloqotni oldini olish uchun, turli madaniyatlar va pragmatika bilan tanish bo'lish ham juda muhimdir. Ingliz tilini o'qitish jarayonida pragmatika kompetensiyani rivojlantirish anglatadiki, madaniyatlararo suhbatlarda tilni maqsadga muvofiq qo'llashdir, pragmatika kompetensiyani rivojlantirish orqali ingliz tilida so'zlashuvchilarning madaniyatlararo muloqot qobiliyati takomillashtirish zarurdir, natijada til o'rganuvchilarning madaniy farqlarni bilish va xabardor bo'lish tufayli yaxshiroq kommunikatsiyaga kirisha olishish malakalari oshiriladi.

Pragmatika so'zi ma'nosiga izoh bersak, yunoncha pragma, pragmatos - ish, harakat, nutqda til birliklarining

ma'no ishlab chiqarilishi va mazkur ma'nolarning tushunish usullari, boshqacha aytganda, muayyan til belgilar tizimini o'zlashtirib, undan foydalanuvchi va reseptorlar tomonidan ayni shu belgilar tizimiga munosabatini o'rganuvchi fan tarmog'idir. Pragmatika haqidagi asosiy g'oya amerikalik olim Ch. Pirs tomonidan muhokama qilingan bo'lib, yana bir amerikalik olim Ch. Morris ushbu g'oyani rivojlantirgan va "pragmatika" terminini tilshunoslik bilan bir qatorda metodikaning bir tarmog'i sifatida amaliyotga kiritgan.

Tahlil va natijalar. Pragmatika insonning ijtimoiy faoliyatini o'zida qamrab oluvchi nutq jarayoni, muayyan aloqa vaziyati orqali namoyon bo'ladi. Lingvistik Pragmatika aniq shakl, tashqi ko'rinishga ega emas, uning doirasiga so'zlovchi sub'ekt, adresat ya'ni reseptor, ularning aloqa-aralashuvdagi o'zaro munosabatlari, aloqa-aralashuv vaziyati bilan bog'liq ko'plab masalalar kiradi. Misol uchun, nutq sub'ekti bilan bog'liq holda quyidagi masalalar o'rganiladi: bayonning oshkora va yashirin maqsadlari, bunda biron-bir axborot yoki fikrni yetkazish, so'roq, buyruq, iltimos, maslahat va'da berish, uzr so'rash, tabriklash, shikoyat va

boshqalar, nutq taktikasi hamda nutq odobi turlari; suhbat, so'zlashish qoidalari; so'zlovchining maqsad; so'zlovchi tomonidan adresatning umumiy bilim jang'armasi, dunyoqarashi, qiziqishlari va boshqa xislatlariga baho berilishi; so'zlovchining o'zi bayon qilayotgan xabarga munosabati kabilar. Pragmatikada nutq adresati, o'zaro aloqaga kiruvchilarning munosabatlari, muayyan aloqa vaziyati singari omillar bilan bog'liq holda ham ko'plab masalalar o'rganiladi. Pragmatik g'oyalari evristik, yo'naltiruvchi, dasturlash, mashina tarjimasini, informatsion-qidiruv tizimlari va boshqalarni ishlab chiqishda qo'llanadi.

Chet tillar bo'yicha uzluksiz ta'lim bo'yicha davlat ta'lim standartida pragmatik kompetensiyaga quyidagicha ta'rif berilgan: o'rganilayotgan chet tilida kommunikativ vaziyatda tushunmovchiliklar paydo bo'lganda takroran so'rash, uzr so'rash va hokazolar orqali murakkab vaziyatlardan chiqib keta olish qobiliyatini nazarda tutadi. Mazkur standartda diskurs kompetensiyasi pragmatik kompetensiya tarkibiga kiritildi. Mazkur kompetensiya og'zaki yoki yozma nutqda fikrlarni tegishli til vositalari orqali ifodalashni nazarda tutadi. Diskurs kompetensiyasi og'zaki yoki yozma nutqdagi izchillikni ta'minlashda lingvistik signallarni tushunish va interpretatsiya qilish ko'nikmalarini nazarda tutadi[2].

Albatta, pragmatikaning tub ma'nosini o'rganar ekanmiz, bu tushunchani "kognitiv" so'zi inglizcha "cognize" (bilmoq, angalamoq, tushunmoq)dan olingan bo'lib, bu soha faqat falsafadagi bilish nazariyasi bilan cheklanmay, balki tilni tafakkur (ong) bilan bog'lab, uning hosil bo'lishidagi psixulqogik, biologik va neyrofiziologik jihatlarining ijtimoiy, madaniy va lisoniy hodisalar bilan uzviy aloqasini chuqur ilmiy tadqiq etadi. Kognitiv tilshunoslik bu jihatdan psixolingvistik, antropolingvistik, etnolingvistik, sholingvistik kabi turli sohalar bilan bog'lanadi. Sh.Safarovning fikricha, kognitiv tilshunoslikning vazifasi til yordamida bilim olish va saqlash, tilni amalda qo'llash hamda uzatish, umuman, til tizimi va tarkibini inson miyasidagi in'ikosi sifatida tafakkur bilan bog'lab, chuqur ilmiy tadqiq etishdir[3]. A.Abduazizovning ta'kidlashicha, nutqning hosil bo'lishi, uzatilishi, xotirada ongli saqlanishi kabi murakkab hodisalarning markazi miya neyronlari orqali amalga oshiriladi[4]. Tildagi turli birliklarning shakli va mazmunini farqlab, turlicha tushuncha, konseptlar, freymlar yordamida milliy-madaniy va ijtimoiy xususiyatlarning har bir xalq yoki etnos uchun o'ziga xosligini aniqlashda fonologik vositalar katta xizmat qiladi. Inson tili "tovushli, ovoqli" bo'lib, mazmuni hosil qilishda uning muhim ahamiyat kasb etishi kognitiv fonetika va fonologiyada o'rganilishi sababli uning kognitiv tilshunoslikning asosiy tarkibiy qismi ekanligini e'tirof etish lozim. Insonning kundalik voqea-hodisalarga munosabati til kognitiv nazariyasining amalda qo'llanishi bilan uzviy bog'liqdir. Zotan, biz yillar davomida hosil bo'lgan hayot tajribamiz, bilim va ko'nikmalarimiz asosida voqelikdagi u yoki bu tarzda mavjud bo'lgan narsa-predmetlar, voqealar, hodisalar haqida fikrlay olamiz va ana shunga tayangan holda o'zaro so'zlashuv jarayonida nutqimiz beqam-u ko'stligiga erishamiz.

"Notiqning" lingvistik kompetensiyasi "grammatik kompetensiya"dan "mavhum" yoki intonatsiya, fonologiya, sintaksis, semantika va boshqalarni dekontekstlashtirilgan bilimlardan, pragmatik kompetensiyadan, ma'lum maqsadga erishish uchun tildan samarali foydalanish qobiliyatidan iborat bo'ladi. Bu Lilikning tilshunoslikni "grammatikaga" bu bilan u dekontekstualashtirilgan rasmiy til tizimini anglatadi, va "pragmatikaga" tilni maqsadga yo'naltirilgan nutq sharoitida ishlatishga, ajratish bilan taqqoslaydi. S, speaker, H, reseptor, ongida ma'lum bir effekt hosil qilish uchun tildan foydalanmoqda[5]. Ushbu qaror qabul qilish jarayoniga xos bo'lgan, muloqot qilish uchun tildan foydalanishda, pragmatik

kompetensiyaning mohiyatini aniqlashga mos keladigan bir necha printsiplar. Xususan, shaxslar qarorlar qabul qilishadi va strategiyalarni pragmatik / kommunikativ kompetensiyaning ba'zi o'ziga xos xususiyatlariga asoslanib yaratadilar, kabi[6]:

o'zgaruvchanlik: kommunikativ imkoniyatlar doirasini belgilaydigan aloqa xususiyati, ular orasida kommunikativ tanlovni shakllantirish;

kelishuvchanlik: moslashuvchan strategiyalar asosida tanlov qilish imkoniyati;

moslashuvchanlik: kommunikativ kontekstga nisbatan kommunikativ tanlovlarni modulyatsiya qilish va tartibga solish qobiliyati;

keskinlik: kommunikativ tanlov orqali erishilgan xabardorlik darajasi;

noaniqlik: kommunikativ niyatlarni amalga oshirish uchun o'zaro aloqalar rivojlanib borishi bilan pragmatik tanlovlarni qayta muhokama qilish imkoniyati;

dinamiklik: o'z vaqtida kommunikativ o'zaro ta'sirni rivojlantirish

Xomskiy tilning maqsadga muvofiq ishlatilishini taklif qiladi[7]. Olimning ilmiy izlanish asarlarida u pragmatik kompetensiya til atamasi uning ishlatilish holati bilan qanday bog'liqligini bilish atamasini kiritdi. Pragmatik kompetensiya tilni institutsional sharoitda joylashtiradi. uning ishlatilishi, niyat va maqsadlarni mavjud lisoniy vositalar bilan bog'lash. Tilning tuzilishini bilish bilan birga, o'rganuvchi undan qanday foydalanishni ham bilishi kerak.

Pragmatik kompetensiyani rivojlantirish va mazkur kompetensiya atmosferasini yaratish amaliy darslar mashg'ulotlaridagi ta'lim mazmuni hamda berilgan matn mazmuniga qarab o'zgarib takomillashib borishi mumkin. Chet tilini o'qitish, xususan ingliz tilini o'rgatishda o'qituvchining axborot (input) berish jarayonidagi ko'rsatmalari orqali mustahkamlanadigan pragmatik aspektlar xususiyatlari takomillashiriladi. Bunday hollarda o'qitish auditoriya ichkarisida va tashqarisida o'rganish imkoniyatlarini birlashtiradi: o'quvchilarning o'rgatilayotgan jihat haqida xabardorligini oshirish, o'quvchilar e'tiborini maqsadli tomonning real hodisalarini kuzatishga qaratish orqali, shuningdek, amaliyot imkoniyatlarini izlash, "o'quvchilarning pragmatik qobiliyatini rivojlantirish uchun L2 o'qitishning katta salohiyati uning o'quvchilarni sinfdan tashqarida uchraydigan pragmatik xususiyatlardan ogohlantirish va yo'naltirish, ularni yangi pragmatik strategiyalarni sinab ko'rishga undash[8]", kuzatishlari haqida fikr yuritish, tanqidiy fikrlash va baholash qobiliyati shakllantiriladi.

Tadqiqotlar natijasi shuni ko'rsatadiki, chet tillarini o'rganish (TFL) kontekstlari pragmatik kompetensiyani rivojlantirishga kamroq imkoniyat muhitini tashkil qiladi. Bu esa o'z o'rnida o'rganilayotgan xorijiy tilning real muhiti, mahalliy tilida so'zlashuvchilari bilan o'zaro aloqasi yo'qligi bilan tavsiflanadi. Ushbu sohada chuqur ilmiy izlanishlar olib borgan Kasper (1998) fikriga ko'ra, sinfdagi o'zaro ta'sir o'quvchilarga ingliz tilidagi pragmatik kompetensiyani rivojlantirishga qaratilgan haqiqiy muloqot uchun zarur bo'lgan "lingvistik harakat"ni ishlab chiqarish uchun etarli ma'lumotni taqdim etmaydi. Bu cheklovlar natijasida deya ta'kidlaydi olim, ingliz tilini o'rganish muhiti qanchalik kommunikativ va o'quvchilarga yo'naltirilganligidan qat'i nazar, yetarli darajada suhbat amaliyotini ta'minlamasligi aniqlangan. Ta'kidlanganidek, bu kamchiliklar "... o'quvchilarga nutqda samarali ishtirok etish uchun zarur bo'lgan nutqni tushunish va ishlab chiqarishda ishlov berish nazoratini rivojlantirishni qiyinlashtiradi"[9].

Xulosa. Xulosa qilib aytganda, tadqiqotchilar uchun pragmatik ko'nikmalar va bilimlar bo'yicha o'qitish L2/FL o'quv dasturlarida, syllabus va amaliy dars ta'lim mazmunining tarkibiy bir qismi sifatida rasmiy ravishda

amalga oshirilishi kerak. Garchi pragmatik kompetentsiyaning turli jihatlari bo'yicha o'qitish bo'yicha takliflar mavjud bo'lsa-da, amaliy natijalari kamroq seziladi. Zeroki, ularning maqsadli xususiyatni haqiqiy o'rganish uchun ahamiyatli ekanligini aniqlash uchun auditoriyalarda samarali yondashuvlar amalga oshirilish zaruriyati talab qilinadi. Mazkur ehtiyojlar esa, o'qitishning pragmatik jihatlari takomillashtirish ta'sirini o'rganuvchi tadqiqotlar o'tkazish kerakligini ko'rsatadi. Nazariyani asos qilib olgan holda, o'quvchilarga o'ziga xos pragmatik xususiyatlar amalga oshiriladigan strategiyalar va lingvistik shakllar va bu strategiyalardan turli kontekstlarda qanday foydalanish haqida ko'rsatma berilishi mumkin. Bu til o'rgatishning "talabalarga L2 kommunikativ amaliyotlarini o'zlarining ijtimoiy-madaniy

kontekstida joylashtirishga va ularning L2 hamjamiyatidagi ma'nolari va funktsiyalarini baholashga yordam berish (ing)" roliga hissa qo'shishi mumkin. Pragmatikani o'qitishning maqsadi o'quvchilarni ona tilida so'zlashuvchi pragmatik tanlovlarni qabul qilishga majburlash emas, balki o'quvchilarga ijobiy dalillarni ochib berish, ularni muayyan kontekstual omillar bilan birgalikda ishlatiladigan turli lingvistik resurslardan xabardor qilishdir. Ushbu bilim asta-sekin o'quvchilarga lingvistik til birliklarini foydalanish jarayonida to'g'ri qaror qabul qilish imkonini beradi, chunki ular xorijiy tillarni o'qitishda pragmatik kompetensiyani rivojlantirish imkoniga bo'lgan zarur yondashuv natijasini ko'rsatadi.

ADABIYOTLAR

1. Uzluksiz ta'lim tizimining chet tillar bo'yicha davlat ta'lim standartini tasdiqlash to'g'risidagi qaror 2013 yil 8may, 124-son.
2. Barron A. Pragmatiks interlanguage. England, Cambridge, 2012.-123p
3. Baskakov N.A. Abduazizov A.A. Sodikov A.S. Umumiy tilshunoslik. Toshkent. O'qituvchi. 1979y. -186-188 b.
4. Baskakov N.A. Abduazizov A.A. Sodikov A.S. Umumiy tilshunoslik. Toshkent. O'qituvchi. 1979y. -186-188 b.
5. Balconi M., Amenta S. Pragmatiks under neurolinguistics. New York, 2021.
6. McKay, S. L. Teaching English as an international language // 2002. Oxford: Oxford University Press.
7. Chomsky, N. Rules and representations. New York: Columbia University Press. 1980. 128.
8. Kasper, G. The role of pragmatiks in language teacher education. New York: McGraw-Hill. 1997. 113-136p
9. Kasper G., & Rose K. Pragmatik Development in a Second Language. Blackwell Publishing, Inc. 2002. -227p
10. Safarov. Sh. Kognitiv tilshunoslik. Jizzax. 2006. Sangzor nashriyoti. -92.
11. Thomas J. Failure of pragmatiks in interculture // New York, 2017.



Azamat NORBEKOV,

Navoiy davlat pedagogika instituti matematika-informatika fakulteti dekani (PhD)

E-mail: a.o.norbekov@mail.ru

Umida BOBONOROVA,

Navoiy davlat pedagogika instituti matematika-informatika ta'lim yo'nalishi talabasi

E-mail: Umkaweb0818@gmail.com

Navdipi informatika kafedrasini mudiri p.f.d, dots. U.M.Mirsanov taqrizi asosida.

METHODOLOGY OF USING INFORMATION-EDUCATIONAL ENVIRONMENTS IN TRAINING FUTURE IT TEACHERS

Annotation

This article presents the algorithm of using information-educational environments in the training of future informatics teachers, the methodology of using this environment, and its level of effectiveness.

Keywords: Informatics, information-educational environment, algorithm, Internet.

МЕТОДОЛОГИЯ ИСПОЛЬЗОВАНИЯ ИНФОРМАЦИОННО-ОБРАЗОВАТЕЛЬНОЙ СРЕДЫ В ПОДГОТОВКЕ БУДУЩИХ УЧИТЕЛЕЙ ИТ

Аннотация

В данной статье представлен алгоритм использования информационно-образовательной среды в подготовке будущих учителей информатики, методика использования этой среды и уровень ее эффективности.

Ключевые слова: Информатика, информационно-образовательная среда, алгоритм, Интернет.

BO'LAJAK INFORMATIKA O'QITUVCHILARNI TAYYORLASHDA AXBOROT-TA'LIM MUHITLARIDAN FOYDALANISH METODIKASI

Аннотация

Ushbu maqolada bo'lajak informatika o'qituvchilarni tayyorlashda axborot-ta'lim muhitlaridan foydalanish algoritmi va ushbu muhitdan foydalanish metodikasi, uning samaradorlik darajasi keltirilgan.

Kalit so'zlar: Informatika, axborot-ta'lim muhit, algoritmi, Internet.

Kirish. Axborot texnologiyalari sohasi jadal sur'atlar bilan rivojlanib, takomillashib borayotgan bugungi kunda ta'limni axborot-ta'lim muhiti asosida tashkil etish, uning mazmunini ta'lim oluvchilar ongiga to'laqonli singdirish dolzarb muammo sifatida ko'tarilmoqda [1]. Zamonaviy axborot-ta'lim muhitida o'qitishning muammoli usuli axborot-retseptiv va reproduktiv metodlari bilan birgalikda keng qo'llaniladi. Bu muhitda onlayn tartibda ta'lim mazmunini taqdim etish, ta'lim oluvchining bilish faoliyatini boshqarish va nazorat qilish vositalari sifatida foydalaniladi.

Foydalanuvchi nuqtayi nazaridan tahlil qiladigan bo'lsak, axborot-ta'lim muhitining birinchi navbatda, tarmoq mijozlariga o'zaro ma'lumotlar almashish, hamda virtual muloqot qilish imkonini yaratib beruvchi axborot magistrali vazifasini o'taydi. Natijada, axborot-ta'lim muhitining tizimidan foydalanish jarayoni uchun interaktiv muloqot yuzaga keladi. Bunda ta'lim beruvchi va ta'lim oluvchi bir-biri bilan bog'liq faoliyatni, differensiallashganlik tamoyillarini, ularning individualligini hisobga olgan holda inson va texnik imkoniyatlarni optimal amalga oshirishni hamda muloqotdan foydalanishni nazarda tutadi.

Axborot-ta'lim muhitining imkoniyatlari an'anaviy qog'oz asosidagi imkoniyatlardan ancha yuqori, chunki keng ko'lamdagi ta'lim dasturlarini o'zlashtirish va amalga oshirishni ta'minlovchi o'quv reja, fan yoki o'quv kursi bo'yicha dasturlar, uslubiy qo'llanmalar, elektron darsliklar, video lavhalar, taqdimotlar, mustaqil bajarish uchun topshiriqlar, uyga vazifalar, o'rgatuvchi dasturlar, elektron trenajyorlar, o'z-o'zini baholovchi savollar, testlar, fan yoki o'quv kursini o'rganish hamda nazorat ishlarini bajarish bo'yicha uslubiy tavsiyalarni qamrab olgan, Internet

tarmog'idagi web-sayt yoki web-portalgacha joylashtirilgan, tizimlashtirilgan nazariy-amaliy resurs hisoblanadi. Shu bois bugungi ta'lim tizimi uchun yangi zamonaviy axborot-ta'lim muhitlarni joriy etish ta'lim muassasalarining asosiy vazifalaridan biri bo'lib, respublikamizning barcha ta'lim muassasalarida Internet tarmog'i orqali axborot-ta'lim muhitlaridan foydalanish joriy etilgan. Ammo ularni o'quv jarayoniga joriy etish bo'yicha qator savollar ochiq qolmoqda.

Xo'sh, bugungi kundagi ta'lim muassasalarining o'quv jarayonida axborot-ta'lim muhitining foydalangan holda ta'limni tashkil etishning ahvoli qanday, bu sohada yutuq va kamchiliklar nimalardan iborat, o'z yechimini kutayotgan qanday muammolar mavjud.

Mavzuga oid adabiyotlar tahlili. Zamonaviy axborot-ta'lim muhitining ta'lim tizimida qo'llanishi tushunchalarni ham mazmunan, ham mohiyatan qayta ko'rib chiqishni taqozo etdi. Shu bois, ta'lim va o'qitish jarayonlariga yangicha yondashuvga e'tibor bilan qarala boshlandi. Ta'lim jarayoni deylganda professor-o'qituvchi va talabaning o'zaro munosabatidagi yaxlit jarayon ko'z oldimizga keladi. Endilikda ushbu jarayon interaktiv o'quv majmualar, video va audio ma'ruzalar, kompyuter dasturlari, televizion va radio o'quv kurslari bilan uyg'unlashib bormoqda. Bu jarayonda o'qitish talabaning ko'proq ichki imkoniyatlari, intellektual potentsiali, axborotni qabul qilish va o'zlashtirish xususiyatlariga bevosita bog'liq. Ta'lim tizimida axborot-ta'lim muhitidan foydalanish muammolari, ta'limni axborotlashtirish nazariyasi, metodologiyasi, amaliyoti bo'yicha Mustaqil Davlatlar Hamdo'stligi va respublikamiz olimlari tomonidan ko'plab tadqiqotlar olib borilgan. Jumladan, A.A.Andreyev, O.Y.Belova, A.V.Baraulina,

N.A.Goncharova, Y.N.Dronova, V.A.Krasilnikova, A.L.Nazarenko, L.F.Solovyev, A.A.Abuqodirov, U.SH.Begimqulov, M.H.Lutfillayev, F.R.Murodova, N.I.Taylakov, B.Z.To'rayev, O.A.Tarabrin, T.T.Shoyardonov kabi olimlar tomonidan ilmiy-tadqiqot ishlari olib borilgan. Ushbu olimlarning ilmiy-tadqiqot ishlarida bo'lajak informatika o'qituvchilarni tayyorlashda axborot-ta'lim muhitidan foydalanish metodikasiga oid izlanishlar yetarlicha tadqiq etilmagan.

N.I.Taylaqov bugungi kunda elektron ta'limni joriy etishda quyidagi turkum muammolar mavjudligi haqida fikr yuritilgan [8]: elektron ta'limni joriy etishga pedagogik jamoalarning yetarli darajada tayyor emasligi; fan o'qituvchilarining elektron ta'lim imkoniyatlari haqidagi tasavvurlarining kamligi, ularni qo'llash bo'yicha salohiyatning yetishmasligi; elektron ta'limni joriy etish bo'yicha mutaxassislarni yetarli darajada emasligi. U.SH.Begimqulov [3] ta'lim tizimida axborot-ta'lim muhitini tashkil etish o'quv-tarbiya jarayonlarining barcha bosqichlarini jadallashtirish, bunda axborot texnologiyalaridan foydalanish asosida ta'lim jarayoni sifati va samaradorligi oshirishini, talabalarining bilish faoliyatlari intensivlashuvi, fanlararo aloqadorlikning chuqurlashuvi kuzatilishini haqida fikr yuritilgan bo'lsa, A.V.Baraulina [2] darslarda ta'lim muhitidan foydalanilsa, quyidagi imkoniyatlarga erishish mumkinligi haqida fikr yuritgan: ta'limda ijobiy motivatsiyani ta'minlaydi; darslarni yuqori estetik va emotsional bosqichlarda olib borishni ta'minlaydi; differensiallashning yuqori bosqichlarini ta'minlaydi (yakka tartibda shug'ullanish); darsda bajarilgan ish hajmini 1,5-2 barobarga oshiradi; bilimlarni nazorat qilishni takomillashtiradi; fazoviy tasavvurlarni rivojlantiradi; o'quv jarayonini ratsional tashkillashtiradi hamda, dars samaradorligini oshiradi; tadqiqotchilik faoliyati ko'nikmalarini shakllantiradi; turli ma'lumotli tizimlar, elektron kutubxonalar kabi axborot resurslardan foydalanishga oid ko'nikmasi shakllanadi. YE.N.Dronova [4] axborot-ta'lim muhitlaridan onlayn tarzda taqdim etilishi ta'lim oluvchining ushbu fanga bo'lgan qiziqishini orttirishi haqida fikr yuritgan. Mazkur ijobiy yutuqlarni amalga oshirishda axborot-ta'lim muhitining o'quv mashg'ulotlarning tashkil etuvchilari video ma'ruza, o'rgatuvchi dasturlardan, o'z-o'zini baholovchi va nazorat qiluvchi diagnostik aparat dasturiy vositalardan hamda mustaqil bajarish uchun masalalar, laboratoriy ishlaridan iborat bo'lishi lozim [4]. Ushbu olimlarning fikrlarini tahliliga ko'ra, axborot-ta'lim muhiti an'anaviy hamda masofaviy ta'lim o'quv-metodik ta'minotining samarali integratsiyasini ta'minlashi, talabalarga mustaqil izlanish yo'li bilan materiallarni topish, o'rganish hamda muammoli masalalarni hal etish orqali ularda ma'lum tadqiqot ishlarini amalga oshirish ko'nikmalarini shakllantirishi, talabalarining kurs, malakaviy bitiruv ishlarini bajarishda, magistrlik dissertatsiyalarini tayyorlashda o'quv materiallari bilan mustaqil tanishish, tanlab olish, axborot hamda ma'lumotlarni tahlil eta olish kabi malakalarni shakllanishi uchun sharoit yaratishga oid didaktik vazifalarni ham amalga oshiradi.

Tadqiqot metodologiyasi. Bugungi kunda axborot-ta'lim muhiti orqali ta'lim berish Amerika, Germaniya, Buyuk Britaniya, Yaponiya, Xitoy, Janubiy Koriya va Rossiya davlatlarida keng tarqalgan bo'lib, XXI asr oxirida axborot-ta'lim muhiti orqali ta'lim berish, butun dunyoni qamrab olishi kutilmoqda. Bu borada AQShning Pensilvaniya davlat universiteti masofaviy ta'lim markazi (worldcampus.psu.edu), Kaliforniya virtual universiteti (cvc.edu), Vashington ochiq universiteti (gwu.edu), G'arbiy gubernatorlari universiteti (umuc.edu), Minnesota virtual universiteti (careerwise.mnscu.edu), Florida masofaviy ta'lim universitet (fcd.ufl.edu)lar o'z hissasini qo'shib kelmoqda [5].

Bugungi kunda Buyuk Britaniya (open.ac.uk) ochiq universitetida 2 milliondan ortiq talaba tahsil oladi, ushbu universitetning 305 ta hududiy va 42 ta boshqa davlatlarda markazlari mavjud. Universitetning 250 ta markazida aniq va tabiiy fanlarga oid elektron resurslardan, audio video materiallardan 120 000ta o'quvchi va talabalar foydalanib tahsil olib kelmoqda. Ushbu ochiq ta'limga o'xshash ta'lim markazlari Kanada, Avstriya, Ispaniya, Pokiston, Niderlandiya, Turkiya, Hindiston va boshqa davlatlarda mavjud [5].

Germaniyada axborot-ta'lim muhitidan foydalanib ta'lim berish o'ziga xos xususiyatlarga ega. Ushbu ta'lim berish tizimi markazlashtirilgan holda oliy-kasbiy ta'lim mutaxassislarini masofadan turib tayyorlashni rejalashtirishdan boshlangan. Mutaxassislarni tarmog'i orqali tayyorlash, amalga oshirayotgan oliy kasb-hunar ta'lim muassasasiga misol sifatida, Xagen (fernuni-hagen.de) va Drezden texnologiya (tu-dresden.de) universitetlarini keltirish mumkin. Universitetda 50000 dan ortiq talabaga aniq va tabiiy fanlarga oid o'quv resurslari xizmati amalga oshiriladi [5]. Xitoyning ko'plab ta'lim oluvchilari "Netease Open Course" platformasidagi elektron resurslaridan foydalanishadi. "Netease" kurslarining ochilishi erkin vaqtda to'lovlarisiz ta'lim olish uchun muqobil universitet bo'lib qolmoqda. Tarmoqqa 20 mingdan ortiq ma'ruzalar (video konferensiyalar, dunyoning eng mashhur universitetlar seminar mashg'ulotlari) joylashgan. Ko'plab video darslarda Xitoy subtitr (izohli yozuv)lari mavjuddir. Foydalanuvchilar qo'l telefonlari orqali, ularni yo'lda ketayotganda, ishda yoki sport bilan shug'ullanayotgan vaqtda foydalanish imkoniyatiga ega [9].

«Netease» ochiq kurslari Shtab-kvartirasi Xanchjou shahrida joylashgan bo'lib, 5 yil mobaynida ofis Oksford, Yyelsk va Kembridj universitetlari hamda, Amerika web-resurslari bilan hamkorlik aloqalarini o'rnatdi. Bu yerda asosan ommaviy foydalanuvchilarni 18-35 yoshlilar hisoblanadi. Bularni asosan, universitet talabalari yoki yaqinda bitirgan bitiruvchilar tashkil etadi [10]. Yaponiya ta'lim vazirligining 2003 - yilgacha bo'lgan milliy o'quv rejasi birinchi navbatda boshlang'ich, o'rta maktab va universitet o'qituvchilarini axborot-kommunikatsiya texnologiyalari savodxonligini oshirish bo'yicha qayta tayyorlashga qaratiladi. 2005 - yilga kelib, Yaponiyadagi barcha ta'lim muassasalari 24 soat davomida yuqori tezlikda ishlaydigan ADSL va optik tolali Internet tarmog'iga ulandi. O'quvchilarning fanlardan o'zlashtirish darajasini baholash uchun o'qituvchi jurnali va jurnallar elektron shaklga o'tkazilib, Internet tarmog'iga joylashtirilib borildi. Ota-onalar o'z farzandlarini fanlardan o'zlashtirish darajasini onlayn nazorat qilib borishi va o'qituvchilar bilan elektron pochta orqali muloqot qilib borish uchun Internet tarmog'ida maxsus ma'lumotlar bazasi yaratildi. Shuningdek, ota-onalar bilan video konferensiyalar orqali muloqotlar o'tkazib boriladi. Yaponiyada eng yaxshi jahon standartlariga muvofiq ta'lim sifatini oshirib kelayotgan Kyoto universiteti (kyoto-u.ac.jp/en), Tokio texnologiyalari instituti (titech.ac.jp), Tokio universiteti (u-tokyo.ac.jp), Kyushu universiteti (kyushu-u.ac.jp), Nagoya universiteti (civil.nagoya-u.ac.jp), Osaka universiteti (osaka-u.ac.jp)larini misol sifatida keltirish mumkin.

Janubiy Koreyada dunyoda ta'lim jarayonida axborot-kommunikatsiya texnologiyalaridan keng foydalanayotgan davlat hisoblandi, hozirgi kunda har bir darsda axborot-ta'lim muhitidan keng foydalaniladi. O'quvchilar uchun qo'l telefonlari va smartfonlarida darsda, darsdan tashqari va uyda foydalanish uchun o'quv resurslari yaratilgan. Shuningdek, e-learning o'qitish tizimi faol tarzda yo'lga qo'yilgan bo'lib, unda 700dan ortiq elektron ta'lim provayderlar kompaniyasi faoliyat ko'rsatib kelmoqda. Rossiya Federatsiyasida ta'limni axborotlashtirishga hamda ulardan ta'lim jarayonida

foydalanishni rivojlantirish bo'yicha ko'plab ilmiy tadqiqot ishlari amalga oshirildi. Birinchi qadam sifatida Rossiya universitetlari davlat dasturlari doirasida Rossiya milliy, ilmiy-ta'limiy runnet.ru tarmog'i shakllantirilib, ushbu tarmoqqa universitetlar, katta ilmiy ta'lim muassasalar birlashtirildi hamda, dunyo ta'lim muassasalarining ilmiy ta'lim resurslaridan foydalanishni amalga oshirildi. 2001-2005 yillar oralig'ida esa yagona axborot-ta'limni rivojlantirish maqsadida bir qancha ta'lim portallari yaratilib, ushbu yaratilgan portallarga 10 000 dan ortiq o'quv resurslari jamlanib, 42ta hududiy masofaviy ta'lim markazi Internet tarmog'i orqali ta'lim berish uchun axborot-kommunikatsion qurilmalari bilan ta'minlandi [6]. Ayni paytda informatika fanini o'qitishga mo'ljallangan access-video.ru, academu.yandex.ru, coursera.ru, loftblog.ru, cictemnik.ru kabi axborot-ta'lim muhitlaridan bo'lajak informatika o'qituvchilarini tayyorlashda keng ko'lamda foydalanilib kelinmoqda.

Bu borada mamalakatimizda Ziyonet axborot-ta'lim tarmog'i portali (ziyonet.uz), Ochiq ta'lim video portali (uTube.uz), axborot iynexnologiyalari universitetining veb-sayti (acm.tuit.uz) kabi axborot-ta'lim muhitlari yaratilib, o'quv jarayonida keng ko'lamda foydalanilib kelinmoqda.

Professor-o'qituvchi onlayn tartibda axborot-ta'lim muhitlaridan foydalanib, informatika turkumiga kiruvchi fanlarni o'zlatirishini nazorat va tahlil qilib boradi. A'lo va yaxshi bahoga o'zlashtirgan talabalarga amaliy dasturlar, elektron darsliklar, o'rgatuvchi dasturlar hamda kichik loyihalar bajarish topshiriqlari berib boriladi. Qoniqarli va qoniqsiz baho olgan talabalarga ma'ruzalarni, amaliy mashg'ulotlarni, laboratoriya topshiriqlarni qayta o'zlashtirish bo'yicha onlayn topshiriqlar berib boradi.

O'shbu algoritm hamda 1-jadvalda keltirilgan axborot-ta'lim muhitlaridan foydalangan holda Navoiy davlat pedagogika institutida "Matematika va informatika" ta'lim yo'nalishining ta'lim oluvchi talabalarini o'qitishda foydalanindi.

1-jadval.

| T.r | Fanlar | Foydalangan axborot-ta'lim muhitlari |
|-----|--------------------------------|--|
| 1. | Algoritm va dasturlash tillari | ziyonet.uz, acm.tuit.uz, uTube.com |
| 2. | Informatika | ziyonet.uz, uTube.com |
| 3. | Axborot tizimlari | ziyonet.uz, uTube.com |
| 4. | Kompyuter grafikasi | ziyonet.uz, uTube.com |
| 5. | Veb dizayn | ziyonet.uz, uTube.com, academu.yandex.ru, coursera.ru, loftblog.ru |
| 6. | Ma'lumotlar bazasi | ziyonet.uz, access-video.ru |
| 7. | Tarmoq texnologiyalari | ziyonet.uz, uTube.com |
| 8. | Kompyuter ta'minot | ziyonet.uz, uTube.uz, uTube.com, cictemnik.ru |
| 9. | Kompyuterli modellashtirish | ziyonet.uz, uTube.com |
| 10. | Tanlov fanlar | ziyonet.uz, uTube.com, academu.yandex.ru, coursera.ru |

Informatika turkumiga kiruvchi fanlarni o'qitishda axborot-ta'lim muhitlaridan foydalanilsa, quyidagi imkoniyatlarga erishadi: shaxsning yangi g'oyalarni yaratish va qabul qilishga tayyorligini tavsiflovchi ijodiy qobiliyatini rivojlantiradi; shaxs xatti-harakati, faoliyatida kreativ mavjudligini amaldagi an'anaviy holatlar, tajribalardan farqli o'laroq muammoni yangicha yondashuvlardan foydalangan holda, nostandart usulda yechishga oid mustaqil qaror qabul qilish iqtidorini rivojlantiradi; topshiriqlarni, faollikni rivojlantirishga xizmat qiladi.

Tahlil va natijalar. Pedagogik tajriba-sinovini o'tkazish jarayonida amalga oshirilgan pedagogik eksperimentning muvaffaqiyati, ushbu jarayonda uning tashkiliy-pedagogik jihatlarini inobatga olishi zaruriyatini ko'rsatadi. Shuning uchun ham mazkur jihatlariga alohida e'tibor qaratildi. Tajriba-sinov ishlarni tashkil etish jarayoni Navoiy davlat pedagogika institutidagi professor-o'qituvchilarning fikr va mulohazalarini bilish bilan tashkil etildi. Tajriba-sinov davrida informatika fani professor-o'qituvchisi va talabalar bilan axborot-ta'lim muhitlarning asosiy xususiyatlariga oid suhbat va kuzatuvlar olib borildi. Suhbat va kuzatish natijalari uchun 18 nafar informatika fani professor-o'qituvchisi va 246 nafar talaba ishtirok etdi. Professor-o'qituvchilar tomonidan so'rov natijalaridan ma'lum bo'ldiki, 56,4 % o'qituvchi dars jarayonida axborot-ta'lim muhitlaridan foydalanish zarur, 28,6 % mustaqil ravshda foydalanish maqsadga muvofiq, 14,8 % qiyin mavzularni o'zlashtirishda foydalanish mumkin, 0,2 % bilimlarni o'zlashtirishga yordam bermaydi, deb hisoblashdi.

Hisoblash natijasiga ko'ra, tajriba guruhining o'rtacha o'zlashtirish ko'rsatkichi nazorat guruhiga nisbatan yuqori ekanligi, ya'ni, 11,4 % ga oshganligi ma'lum bo'ldi.

Xulosa va takliflar. Xulosa qilib aytganda, informatika o'qituvchisini tayyorlash uchun Office dasturlarni, grafik dasturlarni, ma'lumotlar bazasini boshqarish tizimlarini, dasturlash tillarini hamda, kompyuter dasturiy va texnik ta'minotini o'rganishi talab etadi. Shu sababli bo'lajak o'qituvchilar ushbu dasturiy vositalarni va kompyuter dasturiy texnik ta'minotini o'rganishi, ularni qo'llash ko'nikmalariga

ega bo'lishini taqozo etadi. Ushbu dasturiy vositalarni mukammal o'rganishning eng qulay usullaridan biri, ularni mustaqil ravishda axborot-ta'lim muhitida foydalanishdan iboratdir. Bu esa o'z navbatida, axborot-ta'lim muhitiga joylashtirilgan o'rgatuvchi dasturlaridan foydalanishni talab etadi. Axborot-ta'lim muhitidan foydalanib, dasturiy vositalarni mustaqil ravishda o'rganish, ulardan foydalanish qonun-qoidalarni intuitiv darajada tushunishga, kerakli axborotlarni izlab topishga hamda ular bilan ishlashni o'rgatadi. Shu bois bo'lajak informatika o'qituvchilarni tayyorlashda yuqorida taqdim etilgan algoritm dan hamda taqdim etilayotgan axborot-ta'lim muhitlaridan foydalanishni tavsiya etamiz. Mazkur o'qitish algoritmi hamda axborot-ta'lim muhitlaridan ta'lim oluvchini ko'proq mustaqil shug'illanishi va o'z-o'zini baholash uchun samarali hisoblanadi.

Axborot-ta'lim muhitida joylashtirilgan o'rgatuvchi pedagogik dasturiy vositalar asosida o'quv jarayonini tashkil etishda ta'lim oluvchini o'qishga qiziqishni orttiradi, ta'limning interaktiv xususiyati asosida kognitiv, kreativlik, motivatsiya, evristik fikrlash qobiliyatlarini rivojlantiradi va o'quv materiallarini o'zlashtirilishining samaradorligini oshiradi. Shu bilan bir o'rganishi qiyin yoxud murakkab bo'lgan dasturlarni modellashtirish va kuzatish imkoniyatini beradi, kompyuter dasturlarining o'zlashtirilishi nafaqat darajasiga ko'ra, balki ta'lim oluvchilar erishgan mantiq va qabul qilishlari darajasiga ko'ra ham samarali bo'lishini ta'minlaydi. Shuningdek, ta'lim oluvchilarning fanga ilmiy va ijodiy yondoshishga o'rgatadi, o'quv mavzularini oson o'zlashtirishiga, ilmiy dunyoqarashining shakllanishida muhim omil bo'lib xizmat qiladi, bilimlarni mustahkam egallashga yordam beradi, his tuyg'ularga ta'sir etgan holda fanga nisbatan qiziqishi oshadi. Shunga ko'ra, ta'kidlashimiz mumkinki, ta'lim oluvchilarning informatika turkumiga kiruvchi fanlaridan ijodiy faolligini va o'quv faoliyatining to'g'ri tashkil etilishida axborot-ta'lim muhiti va unga mo'ljallangan o'rgatuvchi dasturlar, o'z-o'zini nazorat qiluvchi onlayn vositalardan foydalanish maqsadga

muvofiqdir. Bu bo'lajak informatika o'qituvchilarini mustaqil o'rganishi uchun ayni muddao hisoblanadi.

Yuqorida olib borilgan statistik-tahlillardan xulosa qilib aytish mumkinki, pedagogika oliy ta'lim muassasalarida

bo'lajak informatika o'qituvchilarini tayyorlashda taqdim etilgan algoritim asosida axborot-ta'lim muhitidan foydalanish uchun ommalashtirish mumkinligiga asos bo'ladi.

ADABIYOTLAR

1. Allamberganova M. X. Informatikadan interaktiv o'quv majmualar yaratish va ulardan ta'lim jarayonida foydalanish // Pedagogika fanlari nomzodi ilmiy darajasini olish uchun yozilgan dissertatsiya.– Toshkent, 2012. –117 b.
2. Baraulina A.V. Ispolzovaniye EOR na urokax matematiki. Aktualniye problemi prepodavaniya fiziki i matematiki v shkole Materiali// Regionalnoy nauchno-prakticheskoy konferensii. –Nijniy Tagil, 2015. S.19- 22.
3. Begimqulov U.SH. Pedagogik ta'lim jarayonlarini axborotlashtirishni tashkil etish va boshqarish nazariyasi va amaliyoti. Pedagogika fanlari doktori ilmiy darajasini olish uchun yozilgan dissertatsiya.–T.:2007. 30-32 b.
4. Dronova Y.N. Elektronniye obrazovatelniye resursi po matematike// Sbornik dokladov Mejdunarodnoy Internet-konferensii Informatsionno-texnologicheskoye obespecheniye obrazovatelnoy protsessu gosudarstv-uchastnikov SNG. – Minsk, 2012. – S. 346 -352.
5. Mirsanov U.M. Aniq fanlardan elektron axborot-ta'lim resurslarini ta'lim jarayoniga joriy etishda xorijiy davlatlarning tajribasi // O'zMU xabarlari. – Toshkent, 2017. – № 5. – B. 237-240.
6. Mirsanov U.M. Global Internet tarmog'iga mo'ljallangan elektron axborot-ta'lim resurslarini yaratishda mustaqil hamdo'stlik mamlakatlari tajribalaridan foydalanish // Mug'allim ham uzluksiz bilimlendiriu ilmiy-metodikaliq jurnali. – Nukus, 2017. – № 6. – B. 142-145.
7. Solovyeva L.F. Kompyuterniye texnologii dlya prepodavatelya [Tekst] / L. F. Solovyeva. – 2-ye izd., pererab. i dop. – SPb.: BXV-Peterburg, 2012. – 454 s. : il. + 1 elektron.opt. disk (DVD). – Pril.: s. 454. – ISBN 978-5-9775-0215-3.
8. Taylaqov N.I., Taylaqova D.N. Umumiy o'rta ta'lim fanlarini o'qitishga elektron ta'limni joriy etishning maqsad va vazifalari // Malaka oshirish tizimi uzviyligini takomillashtirishda axborot xizmati: muammo va yechimlari. Mavzusidagi respublika ilmiy-amaliy konferensiya materiallari. – Toshkent, 2016. – B. 30-32.
9. Internet resources
10. Netease.URL: <https://www.wise-qatar.org/netease-open-course-china>(Olinga vaqti: 7.06.2016).
11. By XuyangJingjing Source. Distance education 2.0 . Global Times Published, 2013-10-13.



UDK: 373.5.015:42.02

Furqat RAJABOV,
Chirchiq davlat pedagogika universiteti dotsenti, g.f.f.d.
E-mail: furqar198804@mail.ru

PhD G'. Otamurodov taqrizi asosida

BASED ON COMPETENT AND HEURISTIC APPROACH PROFESSIONAL COMPETENCE DEVELOPMENT IN FUTURE GEOGRAPHY TEACHERS

Annotation

In this article, the need for competence and heuristic approaches in the development of professional competence in future geography teachers, the main principles of the competence-based approach, model competencies for geography teachers, the essence and principles of the heuristic approach are clarified.

Key words: Professional competence, geography teachers, competence approach, heuristic approach, principle, assessment, modern education.

НА ОСНОВЕ КОМПЕТЕНТНОГО И ЭВРИСТИЧЕСКОГО ПОДХОДА РАЗВИТИЕ ПРОФЕССИОНАЛЬНОЙ КОМПЕТЕНТНОСТИ БУДУЩИХ УЧИТЕЛЕЙ ГЕОГРАФИИ

Аннотация

В данной статье раскрывается необходимость компетентного и эвристического подходов в развитии профессиональной компетентности будущих учителей географии, основные принципы компетентного подхода, модели компетенций учителя географии, сущность и принципы эвристического подхода.

Ключевые слова: Профессиональная компетентность, учителя географии, компетентный подход, эвристический подход, принцип, оценка, современное образование.

KOMPETENSIYAVIY VA EVRISTIK YONDASHUV ASOSIDA BO‘LAJAK GEOGRAFIYA O‘QITUVCHILARIDA KASBIY KOMPETENTLIKNI RIVOJLANTIRISH

Annotatsiya

Mazkur maqolada bo‘ljak geografiya o‘qituvchilarida kasbiy kompetentlikni rivojlantirishda kompetensiyaviy va evristik yondashuvlarning zarurati, kompetensiyaga asoslangan yondashuvning asosiy tamoyillari, geografiya o‘qituvchilari uchun namunaviy kompetensiyalar, evristik yondashuvning mohiyati va tamoyillari aniqlashtirilgan.

Kalit so‘zlari: Kasbiy kompetentlik, geografiya o‘qituvchilari, kompetensiyaviy yondashuv, evristik yondashuv, tamoyil, baholash, zamonaviy ta‘lim.

Kirish. Pedagogika ijtimoiy ong shakllaridan biri sifatida doimo o‘zgarish va rivojlanishda bo‘ladi. Chunki jamiyat talablari, ta‘lim va tarbiyaga bo‘lgan munosabat va talablar ikki davr uchun hech qachon bir xil bo‘lmaydi. Kecha bilan ertaning bu boradagi talab va ehtiyojlari o‘rtasida bugunning o‘zgarish ehtiyoj va talablari doimo mavjud bo‘ladi. Bu borada mahalliy tadqiqotchilardan N.Duschanova shunday fikrlarni bildiradi: “Zamonaviy pedagogik yondashuv bu ta‘limni zamon talabiga moslashtiradigan hamda ta‘limning hayotiyliigi va ijtimoiyiligini oshiradigan mexanizmdir. Ta‘limni isloh qiluvchi zamonaviy yondashuvlar tadqiqi va tadbiri pedagogika fanining ob‘yektini bo‘lib, pedagogika ijtimoiy ong shakllaridan biri sifatida doimo o‘zgarish va takomillashishda davom qiladigan soha hisoblanadi. Har bir davrning o‘z o‘rganish muammolari, unga yondashuv usullari, ilmiy tadqiqot metodologiyasi bir-biridan farq qiladi. Ayni paytda har bir davr uchun umumiy qonuniyatlar mavjudki, ular metodologiyaning tayanch tamoyillari va konsepsiyasini tashkil qiladi [1]. Pedagogik jarayonlarning bunday dinamik tabiati talabalarning o‘zgaruvchan ehtiyojlarini, texnologik yutuqlarni va jamiyatning o‘zgaruvchan talablarini aks ettiradi.

Mavzuga oid adabiyotlar tahlili. Zamonaviy pedagogik yondashuvlar muammosining mamlakatimiz va xorijiy olimlar tomonidan tadqiq qilinishiga e‘tibor kuchaymoqda. Mazkur muammo mamlakatimizda X.A.Shayxova, G.H.Tillayeva, B.Xodjayev, L.G.Boboxodjayeva, N.Indiaminov, B.Babajanov,

N.Duschanova kabi tadqiqotchilarning; xorijda I.S.Yakimanskaya, S.Morozov, D.Smolyakova, N.Meyer, A.Klapper kabi olimlarning ishlarida yoritilgan.

Tadqiqot metodologiyasi. Zamonaviy pedagogik yondashuvlar an‘anaviy o‘qitish usullaridan farqli ravishda faol ta‘lim, texnologiya integratsiyasi, muammolarni hal etish va talabaga yo‘naltirilgan ta‘limga urg‘u beradi. Ushbu yondashuvlar zamonaviy ta‘lim maqsadlari va baholash amaliyotlari bilan mos keladi, ular shakllantirish, haqiqiy va malakaga asoslangan baholashga ustunlik beradi. Biroq, ularning muvaffaqiyatli amalga oshirilishi puxta rejalashtirish, moslashish va doimiy takomillashtirish majburiyatini talab qiladi.

Tahlil va natijalar. Kompetensiyaviy yondashuv. Kompetensiyaga asoslangan ta‘lim shaxslarni zamonaviy ishchi kuchining o‘zgaruvchan muammolariga tayyorlashning ommabop va samarali usuli sifatida paydo bo‘ldi. Tadqiqotimizda, shuningdek, kompetensiya yondashuvi, uning nazariy asoslari va bo‘ljak geografiya o‘qituvchilarining kompetensiyasini shakllantirishga ta‘sir masalalari, xususan, kompetensiyaga asoslangan ta‘lim tamoyillari, uning o‘qituvchilar ta‘limida qo‘llanilishi va geografiya o‘qituvchilarining kasbiy rivojlanishini qanday oshirishi mumkinligi tadqiq etiladi.

Kompetensiyaviy yondashuv ta‘limning haqiqiy vazifalar va mas‘uliyatlarga bevosita taalluqli bo‘lgan aniq, o‘lchanadigan va ko‘rsatilishi mumkin bo‘lgan ko‘nikmalar va bilimlarni rivojlantirishga yo‘naltirilishi kerak, degan g‘oyaga

asoslanadi. Kompetensiyalar nafaqat talabalarning bilishlarini, balki amaliy vaziyatlarda bu bilimlar bilan nima qila olishlarini ham o'z ichiga oladi.

Tadqiqotda kompetensiyaga asoslangan yondashuvning asosiy tamoyillari aniqlashtirildi. Ular quyidagilar:

Aniq ta'lim natijalari tamoyili. Kompetensiyaga asoslangan ta'lim aniq va puxta belgilangan ta'lim natijalari yoki talabalar erishishi kutilayotgan malakalarni belgilaydi. Bu natijalar aniq va kuzatilishi mumkin bo'lib, talabaning ularni o'zlashtirganligini baholashni osonlashtiradi.

Kompetensiyani namoyish qilish tamoyili. Talabalardan o'z malakalarini turli yo'llar bilan, masalan, baholashlar, loyihalar, simulyasiyalar yoki real hayotdagi dasturlar orqali ko'rsatish talab etiladi. Bu e'tiborni passiv o'rganishdan faol ishtirok etish va ishlashga o'zgartiradi.

Progressiv o'zlashtirish tamoyili. Kompetensiyaga asoslangan dasturlar ko'pincha talabalarga o'z sur'atlarida rivojlanish imkonini beradi. Ular ma'lum bir malakani o'zlashtirganini ko'rsatgandan so'ng oldinga siljiydi. Bu turli xil o'rganish ehtiyojlarini qondiradi va chuqurroq tushunishni rag'batlantiradi.

Mehnat standartlari bilan moslashish tamoyili. Kompetensiyaviy ta'lim ko'pincha sanoat yoki professional standartlar bilan chambarchas mos keladi. Bu bitiruvchilarning ishchi kuchi yoki muayyan kasbiy rollar talablarini qondirish uchun yaxshi tayyorlanishini ta'minlaydi.

Kompetensiyaviy yondashuv turli ta'lim nazariyalari va asoslaridan kelib chiqadi, jumladan:

1. Axloqiy tamoyillar: axloqiy tamoyillar kuzatilishi mumkin bo'lgan xatti-harakatlar va axloqiy natijalarning muhimligini ta'kidlaydi. Kompetensiyaga asoslangan ta'lim ko'nikma va bilimlarni ko'rish mumkin bo'lgan natijalar sifatida namoyon etishni ta'kidlab, shu jihatdan axloqiy tamoyillarga mos keladi.

2. Konstruktivizm: konstruktivistik nazariyalar talabalarning o'z bilimlarini tajriba va o'zaro ta'sirlar orqali qurishdagi faol rolini ta'kidlaydi. Kompetensiyaga asoslangan ta'lim talabalarga o'z bilimlarini faol ravishda jalb qilish va qo'llash imkonini berish orqali konstruktivistik tamoyillarni o'z ichiga oladi.

3. Blum taksonomiyasi: Blumning ta'lim sohalari taksonomiyasi (kognitiv, affektiv va psixomotor) ta'lim maqsadlarini belgilash va o'rganish chuqurligini baholash uchun asos yaratadi. Kompetensiyaga asoslangan ta'lim ko'pincha kognitiv va psixomotor sohalarni o'z ichiga oladi, bu ko'nikmalarning har tomonlama rivojlanishini ta'minlaydi.

I-jadval.

Geografiya o'qituvchilari uchun namunaviy kompetensiyalar

| Kompetentlik sohasi | Kompetensiya namunasi |
|-----------------------------|---|
| Soha mutaxassisi | Geografiya fani sohalari bo'yicha chuqur bilimlarni namoyish etish. |
| Pedagogik mahorat | Geografiya darslarini loyihalash va amalga oshirish. |
| Madaniy kompetensiya | Inklyuziv va madaniy jihatdan xabardor bo'lish. |
| Sinf boshqaruvi (menejment) | Ijoiy va yaxshi tashkil etilgan o'quv muhitini yaratish. |

Shuningdek, kompetent geografiya o'qituvchilarini tayyorlash dasturlari o'qitish amaliyoti va uzluksiz rivojlanishni nazarda tutadi. Bu talabalarning natijalarini tahlil qilish, kasbiy rivojlanish imkoniyatlarini izlash va talabalarning ehtiyojlarini yaxshiroq qondirish uchun o'quv strategiyalarini o'zgartirishni o'z ichiga oladi.

Kompetensiyaviy yondashuv ko'plab afzalliklarni taqdim etsa-da, pedagogik sohada kompetensiyaga asoslangan ta'limni amalga oshirish qiyinchiliklardan holi emas. Bular mustahkam malaka asoslarini ishlab chiqish, izchil va adolatli baholashni ta'minlash va individual ta'lim metodlarini qo'llab-quvvatlashni o'z ichiga olishi mumkin.

Umuman, kompetensiyaviy yondashuv pedagogik ta'limning, jumladan, bo'lajak geografiya o'qituvchilarini tayyorlashning kuchli asoslaridan biridir. Pedagogik ta'lim

Kompetensiyaga asoslangan ta'lim o'qituvchilarning sinf talabalariga puxta tayyorgarlik ko'rishini ta'minlashning bir usuli sifatida o'qituvchilarni tayyorlash dasturlarida o'z o'rnini topadi. Pedagogik ta'limda kompetensiyaviy yondashuvni qo'llashning asosiy usullarini quyida ko'rib chiqamiz:

Kompetensiya asoslari - pedagogik ta'lim dasturlari bo'lajak o'qituvchilar ega bo'lishi kerak bo'lgan o'ziga xos ko'nikma, bilim va qobiliyatlarni tavsiflovchi kompetensiya asoslarini ishlab chiqadi. Ushbu tizimlar milliy va davlat o'qitish standartlariga mos keladi va ko'pincha mavzu bo'yicha ekspertiza, pedagogik mahorat, sinfni boshqarish va madaniy kompetensiya bilan bog'liq komponentlarni o'z ichiga oladi.

Faoliyatga asoslangan baholash - o'qituvchilar malakasiga asoslangan ta'limda baholashlar talabalarning o'rganmalarini real yoki simulyasiya qilingan o'qitish holatlarida qo'llash qobiliyatini o'lchash uchun mo'ljallangan. Masalan, bo'lajak geografiya o'qituvchilari darsni rejalashtirish, sinfdagi kuzatishlar va talabalar natijalari orqali baholanishi mumkin.

Individuallashtirilgan ta'lim yo'llari - o'qituvchilar uchun kompetensiyaga asoslangan ta'lim dasturlari talabalarning boshlang'ich nuqtalari va taraqqiyoti turlicha ekanligini ta'kidlaydi. Shu sababli, individuallashtirilgan o'quv metodlari keng tarqalgan bo'lib, ular talabalarga kompetensiyalarni o'zlashtirganliklarini ko'rsatish imkonini beradi.

Doimiy fikr-mulohaza va anglashuv - o'qituvchining kompetensiyaga asoslangan ta'limi fikr-mulohaza va o'z-o'zini aks ettirishga katta e'tibor beradi. Talabalar muntazam ravishda o'z faoliyati bo'yicha fikr-mulohazalarni oladilar va undan o'z o'qitish mahoratini oshirish uchun foydalanadilar. Ushbu takrorlanuvchi jarayon malakali o'qituvchilarni rivojlantirishning ajralmas qismidir.

Kasbiy rivojlanish integratsiyasi - kompetensiya yondashuvi o'qituvchilarning o'z sohalari bo'yicha tayyorgarligidan tashqari boshqa sohalarga ham kirishga undaydi. Bu ko'pincha o'qituvchilarga kasbiy faoliyatlarini davomida o'z malakalarini doimiy ravishda takomillashtirish va kengaytirishga yordam berish uchun doimiy kasbiy rivojlanish bilan birlashtiriladi.

Geografiya o'qituvchisini tayyorlash muhitida kompetensiya yondashuvi yuqori samarali o'qituvchilarni yetishtirish uchun katta imkoniyatlarga ega. Geografiya o'qituvchilari fani bo'yicha bilimlar, pedagogik mahorat va qiziqarli va madaniy ahamiyatga ega bo'lgan ta'lim tajribasini yaratish qobiliyatiga ehtiyoj sezadi.

dasturlari sanoat standartlari va ta'lim nazariyalari bilan mos keladigan aniq, ko'rsatiladigan kompetensiyalarni ta'kidlab, o'qituvchilarni o'z talabalarining turli ehtiyojlarini qondirish va ularning professional rollarida ustun bo'lishlariga yetaklaydi.

Evristik yondashuv. Evristik yondashuv - bu pedagogik falsafa bo'lib, u talabalarni bilimni faol ravishda o'rganish va ochishga undaydi, qiziquvchanlik va tanqidiy fikrlashni rivojlantiradi. Tadqiqotimizda evristik yondashuv, uning asosiy tamoyillari va geografiya o'qituvchilarini tayyorlashda pedagogik amaliyotni takomillashtirish imkoniyatlari ko'rib chiqiladi. Quyida evristik yondashuvning nazariy asoslarini, uning amaliy qo'llanilishini va geografiya o'qituvchilariga taklif etayotgan qulayliklarini o'rganamiz.

“Evristik” atamasi yunoncha “heuriskein” soʻzidan kelib chiqqan boʻlib, “kashf qilish” yoki “aniqlash” degan maʼnolarni anglatadi. Taʼlimda evristik yondashuv oʻrganishning asosiy vositasi sifatida oʻz-oʻzini kashf qilish, izlanish va muammolarni hal qilishni birinchi oʻringa qoʻyadi. Ushbu yondashuv anʼanaviy didaktik oʻqitishdan farq qiladi, bu yerda maʼlumotlar koʻpincha talabalarga passiv tarzda yetkaziladi.

Tadqiqot davomida evristik yondashuvning asosiy tamoyillari aniqlashtirildi. Ular quyidagilar:

Faollik tamoyili. Evristik yondashuvda talabalar oʻzlarining taʼlim jarayonida faol rol oʻynaydilar. Ular maʼlumotni passiv qabul qilishdan koʻra, oʻrganishga, savol berishga va tajriba qilishga jalb etiladi.

Muammoga yoʻnaltirilgan taʼlim tamoyili. Evristik taʼlim real dunyo muammolari va savollariga qaratilgan. Talabalar ushbu muammolarni aniqlaydilar va tekshiradilar, bu jarayonda muammolarni hal qilish koʻnikmalarini rivojlantiradilar.

Savol-javobga asoslangan taʼlim tamoyili. Evristik taʼlim talabalarni mustaqil ravishda savol berishga va javob izlashga undaydi. Bu talabalarni qiziqtirgan mavzularni oʻrganishga imkon berish orqali qiziqish va tanqidiy fikrlashni rivojlantiradi.

Avtonomiya va mustaqillik tamoyili. Talabalar oʻz taʼlim yoʻllari va usullarini tanlashda maʼlum darajada avtonomiyaga ega. Ular oʻz taʼlimlariga egalik qilishadi va oʻquv vazifalariga qanday yondashish haqida qaror qabul qilishadi.

Evristik yondashuv bir nechta taʼlim nazariyalari va falsafalari bilan mos keladi. Xususan:

Konstruktivizm: evristik taʼlim konstruktivistik nazariyalar bilan oʻxshashliklarga ega boʻlib, ular talabalar tomonidan faol bilim qurishga urgʻu beradi. U oʻrganish - bu tajriba va mulohaza yuritish orqali maʼno yaratish jarayoni degan gʻoyaga mos keladi [2].

Tajribaviy taʼlim: evristik yondashuv tajribaviy oʻrganishni oʻz ichiga oladi, bunda bilim toʻgʻridan-toʻgʻri tajriba va ushbu tajribani aks ettirish orqali olinadi [3]. Talabalar oʻz tushunchalarini chuqurlashtirish uchun haqiqiy dunyo muammolari bilan shugʻullanadilar.

Sokratik usul: evristik yondashuv sokratik taʼlim usullaridan manba oladi, bu talabalarni oʻz fikrlashlari orqali javoblarni topishga olib keladigan tekshiruvchi savollar berish bilan tavsiflanadi [4].

Evristik yondashuv geografiya oʻqituvchilarini tayyorlashda pedagogik amaliyotni shakllantirish uchun katta imkoniyatlarga ega. Evristik yondashuvni qoʻllashning asosiy usullari quyidagilar:

Muammoli taʼlim - geografiya oʻqituvchilarini tayyorlashda muammoli taʼlim boʻlajak oʻqituvchilarni real dunyo oʻqitish muammolarini oʻrganish va hal qilishga undash uchun qoʻllanilishi mumkin. Bunda oʻqituvchilar geografiya boʻyicha oʻquv dasturlarini ishlab chiqish, sinflarni boshqarish yoki koʻp madaniyatli taʼlim bilan bogʻliq muammolarni aniqlashlari va yechim topish uchun hamkorlikda ishlashlari kerak boʻladi.

Soha tajribalari va amaliyot - evristik yondashuv soha tajribalari va amaliyotni birlashtiradi. Malakali geografiya oʻqituvchilari turli xil oʻquv muhtirlarini faol ravishda oʻrganishlari, talabalar bilan muloqot qilishlari va oʻqituvchilarni tayyorlash dasturlarida oʻrgangan pedagogik strategiyalarni qoʻllashlari mumkin.

Oʻquv dasturlarini ishlab chiqish va darsni rejalashtirish - boʻlajak geografiya oʻqituvchilari qiziqarli va soʻrovga asoslangan geografiya oʻquv dasturlarini loyihalashda evristik yondashuvdan foydalanishlari mumkin. Ular talabalarni amaliy mashgʻulotlar, tadqiqotlar yoki

sayohatlar orqali geografik tushunchalarni oʻrganishga undaydigan darslarni ishlab chiqishi mumkin.

Tanqidiy fikrlash va muammolarni yechish koʻnikmalari - geografiya oʻqituvchilarini tayyorlash dasturlari boʻlajak oʻqituvchilarda tanqidiy fikrlash va muammolarni hal qilish koʻnikmalarini rivojlantirish uchun evristik usullarni qamrab oladi. Bu ularni geografik muammolarni tahlil qilishga, maʼlumotlarni sharhlashga va yuqori darajadagi fikrlashni rivojlantiruvchi dizayn baholashlarini ragʻbatlantirishga undaydi [5].

Refleksiv amaliyot - evristik yondashuv oʻqituvchilar oʻzlarining taʼlim usullari va tajribalarini tanqidiy baholaydigan refleks amaliyotiga mos keladi. Boʻlajak geografiya oʻqituvchilari oʻzlarining taʼlim strategiyalarining samaradorligini baholash uchun oʻzlarini tanqidiy tahlil qilishlari va shunga mos ravishda oʻz yondashuvlarini moslashtirishlari mumkin [6].

Shunday qilib, evristik yondashuv geografiya oʻqituvchilarini tayyorlash dasturlari uchun koʻplab afzalliklarni taqdim etadi. Bular quyidagilar:

Qiziqishni ragʻbatlantirish: faol izlanish va qiziquvchanlikni ragʻbatlantirish orqali evristik yondashuv intiluvchan oʻqituvchilarda geografiyaga qiziqish va kasbga boʻlgan mehrni uygʻotadi.

Tanqidiy fikrlashni kuchaytirish: boʻlajak geografiya oʻqituvchilari muammoni yechish va mustaqil izlanish jarayonida tanqidiy fikrlash koʻnikmalarini rivojlantiradilar va bu koʻnikmalarni keyinchalik oʻz talabalariga yetkazadilar.

Amaliy qoʻllash: evristik yondashuv boʻlajak geografiya oʻqituvchilarini bevosita darsda qoʻllash mumkin boʻlgan amaliy koʻnikma va tajribalar bilan qurollantiradi, ularning tayyorgarligini yanada yaxshilaydi.

Avtonomiya va moslashuvchanlik: evristik yondashuvdagi taʼlimda talabalar avtonomiya va moslashuvchanlik tuygʻusiga ega boʻlib, kelajakdagi talabalarining oʻzgaruvchan ehtiyojlariga samarali javob berishga imkon beradi.

Refleksiv oʻqituvchilar: oʻz-oʻzini kashf etish va mulohaza yuritishga urgʻu berish boʻlajak oʻqituvchilarni oʻz taʼlim usullarini doimiy ravishda baholaydigan va takomillashtirib turuvchi reflektor amaliyotchi boʻlishga tayyorlaydi.

Evristik yondashuv ham koʻplab afzalliklarga ega boʻlsa-da, uni oʻqituvchilar malakasini oshirish dasturlarida qoʻllash turli omillarni puxta rejalashtirish va hisobga olishni talab qiladi, jumladan:

- Resurslarni taqsimlash: Evristik oʻrganish tajribasini ishlab chiqish oʻqituvchilar va talabalar uchun qoʻshimcha resurslar va vaqt talab qiladi.

- Baholash usullari: Evristik taʼlimga mos keladigan baholash usullarini loyihalash qiyin boʻlishi mumkin, chunki anʼanaviy test soʻrovga asoslangan yondashuvlar orqali olingan koʻnikma va malakalarni yetarli darajada oʻlchay olmaydi.

- Oʻqituvchilarni tayyorlash: Oʻqituvchilarni tayyorlash dasturlari boʻyicha oʻqituvchilar evristik oʻrganish tajribasini samarali tarzda osonlashtirish va intiluvchan oʻqituvchilarga yoʻl-yoʻriq koʻrsatish uchun professional rivojlanishga muhtoj.

Xulosa va takliflar. Zamonaviy pedagogik yondashuvlar koʻplab afzalliklarga ega boʻlsa-da, ularni amalga oshirishda qiyinchiliklar mavjud. Oʻqituvchilarning oʻzgarishlarga qarshiligi, texnologik toʻsiqlar va qoʻshimcha mashgʻulotlarga ehtiyoj paydo boʻlishi mumkin. Bundan tashqari, ushbu yondashuvlarning samaradorligini baholash doimiy baholash va takomillashtirishni talab qiladi. Evristik yondashuv geografiya oʻqituvchilarini tayyorlashda pedagogik amaliyotni takomillashtirishning istiqbolli yoʻlini taqdim etadi. Boʻlajak geografiya oʻqituvchilari faol ishtirok etish,

muammoga yo'naltirilgan ta'lim va savol-javobga asoslangan geografiyaga muhabbat uyg'otish uchun zarur bo'lgan metodlarni ta'kidlab, talabalarini ilhomlantirish va ko'nikma, bilim va fikrlashni rivojlantiradi.

ADABIYOTLAR

1. Дусчанова Н.С. Замонавий педагогик ёндашувлар: қиёсий таҳлил. Academic Research in Educational Sciences. Volume 3, Issue 3, March, 2022. 35-42-р.
2. Piaget. J. The construction of reality in the child. Basic Books. 1954. С.106-108.
3. Kolb, D. A. Experiential learning: Experience as the source of learning and development. Prentice-Hall. 1984. – 42-р.
4. Benson E. Socratic Wisdom: The Model of Knowledge in Plato's Early Dialogues. Oxford University Press. 2001. – 84-р.
5. Поставнева И.В., Поставнев В.М. Пути формирования психологопедагогических компетенций у студентов педагогического вуза. //Проблемы профессиональной подготовки. -2009. -№17. -С. 14-21.
6. Туманова А.Б. Актуализация понятий «компетенция», «компетентность», «компетенетностный подход» в условиях интеграции науки и образования. //Вестник ТГУ.-2015.-№1(1).-С.39-45.



UDK: 301:796.5(575.1)

Feruz RAJABOVA,
Qarshi davlat universiteti katta o'qituvchisi, PhD
E-mail:feruz_rajabova@mail.ru

Psixologiya fanlari doktori (DSc) B.Jo'rayev taqrizi asosida

INFLUENCE OF FAMILY ENVIRONMENT ON THE ARISE OF BEHAVIORAL DEVIATIONS IN MINORS

Annotation

The article examines the problems of the influence of the family environment on the formation of the behavior of minors. The theoretical and practical aspects of this problem, research work carried out by psychologists in our country and the author are described. Research conducted by the author shows that the study of this problem is still very relevant today.

Key words: Society, family, personality, teenager, minors, deviant behavior, unhealthy socio-psychological environment, authoritarian control, conflict, family education.

ВЛИЯНИЕ СЕМЕЙНОГО ОКРУЖЕНИЯ НА ВОЗНИКНОВЕНИЕ ПОВЕДЕНЧЕСКИХ ОТКЛОНЕНИЙ У НЕСОВЕРШЕННОЛЕТНИХ

Аннотация

В статье рассматриваются проблемы влияния семейной среды на формирование поведения несовершеннолетних. Рассказывается о теоретических и практических аспектах данной проблемы, научно-исследовательской работе, проведенной психологами нашей страны и автором. Исследования, проведенные автором, показывают, что изучение данной проблемы весьма актуально и сегодня.

Ключевые слова: Общество, семья, личность, подросток, несовершеннолетние, девиантное поведение, нездоровая социально-психологическая среда, авторитарный контроль, конфликт, семейное воспитание.

VOYAGA YETMAGANLARDA XULQ OG'ISHINING PAYDO BO'LISHIDA OILAVIY MUHITNING TA'SIRI

Annotatsiya

Maqolada voyaga yetmaganlarda xulq og'ishining paydo bo'lishida oilaviy muhitning ta'siri muammolari o'rganilgan. Unda mazkur muammoning nazariy va amaliy jihatlari, bu borada mamlakatimiz psixolog olimlari va muallif tomonidan amalga oshirilgan ilmiy tadqiqot ishlari haqida so'z borgan. Muallif tomonidan olib borilgan tadqiqotlar mazkur muammoni o'rganish bugungi kunda ham juda dolzarb ekanligini ko'rsatadi.

Kalit so'zlar: Jamiyat, oila, shaxs, o'smir, voyaga yetmagan yoshlar, xulq og'ishi, nosog'lom ijtimoiy-psixologik muhit, avtoritar boshqaruvchanlik, ziddiyat, oilaviy tarbiya.

Kirish. Yurtimizda mustaqillik yillarida barkamol avlod kamoloti, yoshlarning huquq va erkinliklarini ta'minlash, orzu-umidlarini ro'yobga chiqarish masalasiga davlat siyosati darajasida e'tibor qaratilmoqda. Mamlakatimiz kelajagi bo'lgan yoshlarni har tomonlama yetuk, bilimli, salohiyatli shaxs, komil inson sifatida tarbiyalash masalasiga o'ziga xos tarzda, zamonaviy usullar asosida yondashilmoqda, ularning tashkiliy-huquqiy asoslari tizimli ravishda takomillashib bormoqda. Afsuski, yuqoridagi amalga oshirilganlarga qaramasdan hali-hamon farzandlarimiz orasida tarbiyasi og'ir va noqobil farzandlar uchrab turganligi hech kimga sir emas. Insondagi tarbiyasi og'irlik haqida gapirilganda, o'smirlik davri haqida to'xtalib o'tish muhim ahamiyatga ega. Chunki o'smirlik davrida shaxs shakllanishi va rivojlanishi uchun muhim davr bo'lib, bolalikdan katta hayotga o'tish hisoblanadi. Bu davrda jismoniy va psixologik o'zgarishlar bir-biriga muvofiq tarzda o'zgaraydi. Buning natijasida turli muammolar vujudga kelib, o'smirning boshqa shaxslar bilan o'zaro munosabatiga ta'sir qiladi. Bu davrda rivojlanishning barcha jihatlari: jismoniy, aqliy, axloqiy, ijtimoiy va shu kabilarning mazmun mohiyati ham o'zgaradi. Mazkur davrda o'smir hayotida, uning ruhiyati, organizmining fiziologik holatlarida, uning ijtimoiy holatida jiddiy o'zgarishlar sodir bo'ladi. Aksariyat holatlarda ular bir-biriga qarama-qarshi bo'lgan turli xil an'analar kuzatiladi. Bu davrga kelib bola endi "bola" emas va shu bilan birga hali "katta" ham emas. Uning o'z-o'ziga va atrofdagilarga nisbatan bo'lgan munosabatlari butunlay boshqacha xarakter kashf etib

boradi. Buning natijasida jamiyatimizda tarbiyasi og'ir o'smirlar bilan bog'liq muammolar paydo bo'lmoqda.

Shuning uchun ham bugungi kunda butun jahonda bo'lgani kabi respublikamizda ham voyaga yetmaganlar o'rtasida xulq og'ishi va tarbiya buzilishi muammosini ilmiy jihatdan tadqiq etish bilan bog'liq masalalarga alohida e'tibor berilib, voyaga yetmaganlar orasida xulq og'ishini oldini olish va ular xulq atvorida kelib chiqayotgan turli salbiy illatlarning psixologik sabablarini o'rganish bo'yicha ilmiy tadqiqotlar olib borilmoqda. Bu borada, oilaviy tarbiya uslubining voyaga yetmaganlar xulq-atvoriga ta'siri, shaxsda xulq og'ishini keltirib chiqaruvchi ijtimoiy-psixologik omillarni erta psixodiagnostika qilish orqali korreksiyalashni amalga oshirish, ta'lim-tarbiya jarayonidagi turli ko'rinishdagi ziddiyatlar natijasida xulq og'ishining yuzaga kelishi, ijtimoiylashuv maskanlarida bolaga nisbatan e'tibor, mehr va iliq tuyg'ularning tanqisligi, ularda qahr, g'azab ustuvorligiga olib keluvchi omillarni aniqlashga yo'naltirilgan tadqiqot ishlariga e'tibor qaratish zarurati kuzatilmoqda.

Mavzuga oid adabiyotlar tahlili. Yoshlarda xulq og'ishi muammosining ijtimoiy-falsafiy, psixologik, pedagogik va psixopatologik muammolari bo'yicha respublikamiz olimlari o'z tadqiqot ob'ekti doirasida o'rganganlar. Xususan, respublikamiz faylasuf olimlaridan X.Shayxova, Q.Nazarov, M.Xolmatova, N.Komilov (shaxs tarbiyasida ma'naviy-axloqiy tarbiya ta'siri masalalari), sotsiolog M.B.Bekmurodov (ijtimoiy meyorlarga jamoatchilik fikrining ta'siri jarayonlari), huquqshunoslari A.Kulahmetov,

Y.Karaketov, M.Usmonaliyev (jinoyatchilikning umumiy jihatlari va o'smirlar jinoyatchiligi masalalari), psixolog olimlardan E.G'.G'oziyev, G'.B.Shoumarov, N.A.Sog'inov, S.A.Axunjonova, G.T.Tulaganova, Z.R.Qodirova, E.SH.Usmonov, B.M.Umarov (suitsidal va xulq og'ishining ijtimoiy-psixologik omillari), pedagog-olimlardan O.Musurmonova, D.J.Sharipovlarning (oilada barkamol shaxsni tarbiyalash hamda giyohvandlik, ichkilikbozlik, chekish kabi illatlarning oldini olish muammolari) olib borgan ilmiy ishlarini shunday ishlar jumlasiga kiritish mumkin.

Tadqiqot metodologiyasi. Ma'lumki, xulq og'ishining kelib chiqishi xilma-xil omillarga bog'liqdir. Oiladagi nosog'lom psixologik muhit va oilaviy tarbiyada yo'l qo'yilayotgan hamda ta'lim jarayonida kuzatilayotgan nuqsonlar, voyaga yetmaganlar yashayotgan mahallalar hayoti, ularning psixologik muhiti voyaga yetmaganlarda xulq og'ishining kelib chiqishiga o'z ta'sirini o'tkazmasdan qolmaydi. Shuning uchun uni tadqiq qilish ishlari bu muammoga har tomonlama yondashuvni taqozo qiladi. Shu boisdan tadqiqotimizda voyaga yetmaganlarda xulq og'ishining kelib chiqishiga ta'sir etuvchi "ijtimoiy muhit va 1-jadval

Ota-onalarning farzandiga munosabatlari orasidagi korrelyatsion bog'liqliklar (n=150)

| Shkalalar | Erkinlik berish asosidagi munosabat (ROZ) | Avtoritar boshqaruvchanlik (DIR) | Qahr-g'azab asosidagi munosabat (HOS) | Mustaqil faoliyat yuritish asosidagi munosabat (AUT) | Tarbiya-da izchillikning yo'qligi |
|--|---|----------------------------------|---------------------------------------|--|-----------------------------------|
| Erkinlik berish asosidagi munosabat (ROZ) | 1 | -0,456** | -0,378* | 0,213 | -0,397* |
| Avtoritar boshqaruvchanlik (DIR) | | 1 | 0,351* | -0,501** | 0,366* |
| Qahr-g'azab asosidagi munosabat (HOS) | | | 1 | -0,382* | 0,421* |
| Mustaqil faoliyat yuritish asosidagi munosabat (AUT) | | | | 1 | 0,278 |
| Tarbiyada izchillikning yo'qligi | | | | | 1 |

Izoh: * p≤0,05, ** p≤0,01

Tadqiqotimizda voyaga yetmaganlarning umumiy ko'rsatkichlari bo'yicha korrelyatsion tahlilda bir qator ham ijobiy, ham salbiy ahamiyatlilik koeffitsiyentlar kuzatildi. O'smirlarning ota-onalari xulq-atvorini aks ettiruvchi shkalalar bo'yicha ko'rsatkichlari quyidagi munosabatlarni o'zida aks ettirdi: agar "Erkinlik berish asosidagi munosabat (ROZ)"ning ahamiyati ortadigan bo'lsa, ota-onalarning "avtoritar boshqaruvchanlik" (r=-0,456; p≤0,01) xatti-harakatlar pasayishiga olib kelar ekan, bu esa qaysidir ma'noda o'smirlarning o'zini o'ziga boshqarishiga imkon beradigan omil bo'lishi mumkin. Mazkur mezon bir jihatdan farzandlarning xulq-atvoridagi yoshga xos psixologik xususiyatlar to'g'risida ota-onalarning yetarlicha xabardor emasliklari munosabatni erkin o'rnatishlariga har doim ham yo'lga qo'yilmagan deyish mumkin. Shuningdek, o'smirlarning munosabatlariga ko'ra, ota-onalarning erkinlik berishga asoslangan munosabatlari o'z navbatida "qahr-g'azabga asosidagi munosabat"ning (r=-0,378; p≤0,05) ham pasayishiga sabab bo'lishini korrelyatsiya tahlili ham

Korrelyatsion tahlil natijalarini tadqiqot respondentlarining yosh ko'rsatkichlari bo'yicha ifodalanishga e'tibor qaratamiz (2-jadval).

2-jadval

11-13 yoshli o'smirlar nigohidagi ota-onalarning farzandiga munosabatlari orasidagi korrelyatsion bog'liqliklar (n=30)

| Shkalalar | Erkinlik berish asosidagi munosabat (ROZ) | Avtoritar boshqaruvchanlik (DIR) | Qahr-g'azab asosidagi munosabat (HOS) | Mustaqil faoliyat yuritish asosidagi munosabat (AUT) | Tarbiyada izchillikning yo'qligi |
|--|---|----------------------------------|---------------------------------------|--|----------------------------------|
| Erkinlik berish asosidagi munosabat (ROZ) | 1 | -0,568** | -0,445* | 0,126 | -0,478** |
| Avtoritar boshqaruvchanlik (DIR) | | 1 | 0,503* | -0,712** | 0,511* |
| Qahr-g'azab asosidagi munosabat (HOS) | | | 1 | -0,661** | 0,578** |
| Mustaqil faoliyat yuritish asosidagi munosabat (AUT) | | | | 1 | 0,107 |
| Tarbiyada izchillikning yo'qligi | | | | | 1 |

Izoh: * p≤0,05, ** p≤0,01

11-13 yoshli o'smirlarning nuqtayi-nazaricha, ota-onalarning xulq-atvorini ular bilan munosabatidagi o'ziga

oilalarning o'rni o'rganishda bir qator metod va metodikalar tanlab olindi. Bunda Shaferning "Ota-onalar xulq-atvori o'smirlar nazarida" (1965) test-so'rovnomasining Z.Mateychik, Rjchan (1983) tomonidan moslashtirilgan va tadqiqot uchun maxsus qayta ishlangan variantidan foydalanildi. Ushbu testni qo'llashdan maqsad o'smirlarning ota-onalari xulq-atvori va ularning farzandlariga qiladigan munosabatini o'rganishdan iboratdir. Shuningdek, tadqiqot ishimizda voyaga yetmaganlarda xulq og'ishining kelib chiqishiga ta'sir ko'rsatuvchi ijtimoiy-psixologik omillarni o'rganish bo'yicha o'zimiz tomonimizdan tuzilgan ijtimoiy-psixologik so'rovnomadan (IPS) ham keng foydalanildi.

Tahlil va natijalar. Tadqiqot ishimizda voyaga yetmaganlarda jinoyatchilik xulqining kelib chiqishiga nosog'lom ijtimoiy-psixologik muhit va oilaviy tarbiyadagi nuqsonlar asosiy omillardan biri sifatida ta'sir ko'rsatishi aniqlandi. Tadqiqotimizdan olingan empirik ko'rsatkichlar asosida xulqida og'ishi bor o'smirlarning xulq-atvoriga ota-onaning xatti-harakatlarini ta'sirining ichki qonuniyatlarini aniqlashda korrelyatsion tahlil usuliga tayandik. Korrelyatsion tahlil natijalari quyidagi jadvallarda taqdim qilinadi.

ko'rsatmoqda. Aksincha, o'smirlarning munosabaticha, erkinlikka asoslangan munosabatning yo'lga qo'yilishi tarbiyada izchillikning yo'qligini bartaraf etish mumkinligini ifodalamoqda (r=-0,397; p≤0,05). Bundan ko'rinadiki, o'smirlarning xulq-atvoridagi o'zgarishlarda ota-onalar xulq-atvor shakllarining salbiy ko'rinish olishi ham o'z ta'sirini ko'rsatmasdan qolmas ekan.

"Avtoritar boshqaruvchanlik" ham o'z navbatida ota-onalarning farzandlar bilan munosabatida qahr-g'azabli munosabatli xatti-harakatlarni (r=0,351; p≤0,05) va tarbiyadagi izchillik yo'qolishining kuchayishiga, aksincha esa mustaqil faoliyat yuritishga asoslangan munosabatning susayishiga (r=-0,501; p≤0,01) olib kelar ekan. Shuningdek, qahr-g'azabga asoslangan munosabat ham ota-onalarning farzandlari bilan munosabatida mustaqil faoliyat yuritishga asoslangan xatti-harakatli yondashuvlarini cheklashi (r=-0,661; p≤0,01) va tarbiyada izchillikning yo'qolishiga (r=0,578; p≤0,01) esa kuchayishiga turtki bo'lishini bildirmoqda.

korrelyatsion tahlil natijalarini tadqiqot respondentlarining yosh ko'rsatkichlari bo'yicha ifodalanishga e'tibor qaratamiz

xosligini baholashlari quyidagicha korrelyatsion munosabatlarni ifodalamoqda: ularning xususiy baholari

bo'yicha korrelyatsion ko'rsatkichlarda ham erkinlik berish asosidagi munosabat(ROZ)ning ahamiyati o'sishi ota-onalarning "avtoritar boshqaruvchanlik" ($r=-0,456$; $p\leq 0,01$), qahr-g'azabga asoslangan munosabatlarining ($r=-0,456$; $p\leq 0,01$) va ($r=-0,456$; $p\leq 0,01$) va tarbiyada izchillikning yo'qligi pasayishiga olib kelishini ifodalamoqda. Bu holatlar o'smirlar tomonidan ota-onalari har doim ham farzanlari bilan munosabatlarida erkinlik masalasiga o'zlarining nuqtayi-nazari bilan yondashib, farzandlari xohish-istaklarining cheklanishiga olib kelayotganligini anglatadi.

O'smirlarning umumiy ko'rsatkichdagi singari "Avtoritar boshqaruvchanlik"ka asoslangan munosabatning ustuvorligi ularda qahr-g'azabli munosabatli xatti-harakatlarning ($r=0,503$; $p\leq 0,05$) va tarbiyadagi izchillikning

yo'qolishiga ($r=0,511$; $p\leq 0,05$) urg'u bersa, aksincha esa mustaqil faoliyat yuritishga asoslangan munosabatning susayishiga ($r=-0,712$; $p\leq 0,01$) asos bo'lib qolmoqda. 11-13 yoshli o'sirlarning ota-onalari xulq-avtoriga bergan baholarida qahr-g'azabga asoslangan munosabatini yetakchi xatti-harakatga aylanishi mustaqil faoliyat yuritishga asoslangan xatti-harakatli yondashuvlarining ahamiyatini cheklashi ($r=-0,661$; $p\leq 0,01$) va tarbiyada izchillikning yo'qolishini ($r=0,421$; $p\leq 0,05$)esa asosiy sabablaridan biri bo'lishini ifodalamoqda.

14-15 yoshli o'smirlarning ota-onalarning xulq-atvoriga bergan baholari bo'yicha korrelyatsion tahlil navbatdagi talqinlarga sabab bo'ldi.

3-jadval

14-15 yoshli o'smirlar nigohidagi ota-onalarning farzandiga munosabatlari orasidagi korrelyatsion bog'liqliklar (n=50)

| Shkalalar | Erkinlik berish asosidagi munosabat (ROZ) | Avtoritar boshqaruvchanlik (DIR) | Qahr-g'azab asosidagi munosabat (HOS) | Mustaqil faoliyat yuritish asosidagi munosabat (AUT) | Tarbiyada izchillikning yo'qligi |
|---|---|----------------------------------|---------------------------------------|--|----------------------------------|
| Erkinlik berish asosidagi munosabat (ROZ) | 1 | -0,572** | -0,489* | 0,360* | -0,397* |
| Avtoritar boshqaruvchanlik (DIR) | | 1 | 0,602** | -0,652** | 0,473* |
| Qahr-g'azab asosidagi munosabat(HOS) | | | 1 | -0,476* | 0,621** |
| Mustaqil faoliyat yuritish asosidagi munosabat(AUT) | | | | 1 | -0,392* |
| Tarbiyada izchillikning yo'qligi | | | | | 1 |

Izoh: * $p\leq 0,05$, ** $p\leq 0,01$

14-15 yoshli o'smirlar ham ota-onalarning xulq-atvorini baholashdagi ko'rsatkichlari 11-13 yoshlilarniki kabi ko'rinish oldi. Ularning ko'rsatkichlari ham erkinlik berish asosidagi munosabat(ROZ)ning kuchayishi ota-onalarning "avtoritar boshqaruvchanlik" xatti-harakatini ($r=-0,572$; $p\leq 0,01$), qahr-g'azabga asoslangan munosabatlarining ($r=-0,486$; $p\leq 0,05$) va tarbiyada izchillikning yo'qligini ($r=-0,379$; $p\leq 0,05$) susaytirishdan dalolat bermoqda. O'smirlar ota-onalari farzanlarida erkinlik masalasiga doim xayrixoh bo'lmisliklari, farzandlari doimo ularning izmida bo'lishlariga moyilliklarini anglatmoqda.

14-15 yoshli o'smirlarda ham avtoritar boshqaruvchanlikka asoslangan munosabati yetakchi ko'rinish olganda qahr-g'azabli xatti-harakatlarining ($r=0,602$; $p\leq 0,01$)

va tarbiyadagi izchillikning yo'qolishiga ($r=0,473$; $p\leq 0,05$) olib kelishi hamda mustaqil faoliyat yuritishga asoslangan munosabatning susayishiga ($r=-0,652$; $p\leq 0,01$) xizmat qilar ekan. O'smirlarning qahr-g'azabga asoslangan munosabati bo'yicha korrelyatsion ko'rsatkichlarining yuqori ekanligi ota-onalarning farzandlariga mustaqil faoliyat yuritishga asoslangan xatti-harakatli yondashishlarini cheklashga ($r=-0,476$; $p\leq 0,05$) va tarbiyada izchillik bilan yondashmasliklarining ($r=0,621$; $p\leq 0,01$) kuchayishiga sabab bo'lishini ko'rsatmoqda. Shuningdek, navbatda 14-15 yoshli o'smirlar agar ota-onalari ularga mustaqil faoliyat yuritishga asoslangan munosabatga tayansalar, tarbiyadagi izchillikni ta'minlashga qo'l urishlari mumkin ($r=-0,392$; $p\leq 0,05$) degan mulohazaga xayrixohliklarini anglash mumkin.

4-jadval

"Ota-onalar xulq-atvori o'smirlar nazarida" testi natijalarining korrelyatsion tahlili

| Ota-onalar munosabati | 12-13 yosh | | | 14-15 yosh | | | 16-17 yosh | | | Umumiy | |
|--|-----------------|-----------------|-------|-----------------|-----------------|-------|-----------------|-----------------|------|-----------------|-----------------|
| | O'rtacha qiymat | Standart og'ish | t | O'rtacha qiymat | Standart og'ish | t | O'rtacha qiymat | Standart og'ish | t | O'rtacha qiymat | Standart og'ish |
| Erkinlik berish asosidagi munosabat (ROZ) | 1,60 | 0,23 | -0,14 | 1,64 | 0,25 | 0,51 | 1,50 | 0,11 | 0,4 | 1,58 | 0,19 |
| Avtoritar boshqaruvchanlik (DIR) | 1,46 | 0,19 | -0,44 | 1,62 | 0,20 | 0,89 | 1,37 | 0,20 | 0,33 | 1,48 | 0,19 |
| Qahr-g'azab asosidagi munosabat (HOS) | 1,68 | 0,13 | 0,25 | 1,75 | 0,24 | 0,40 | 1,62 | 0,22 | 0,24 | 1,68 | 0,20 |
| Mustaqil faoliyat yuritish asosidagi munosabat (AUT) | 1,63 | 0,25 | 0,74 | 1,43 | 0,11 | -0,65 | 1,56 | 0,17 | 0,23 | 1,54 | 0,17 |
| Tarbiyada izchillikning yo'qligi | 1,52 | 0,21 | 0,06 | 1,50 | 0,10 | 0,33 | 1,43 | 0,23 | 0,29 | 1,48 | 0,18 |

O'smirlarning ota-onalarning xulq-atvoriga munosabati bo'yicha empirik ko'rsatkichlarning korrelyatsion tahlili oilada ota-ona bilan farzand munosabatlari tarbiyaning eng muhim omili ekanligini ko'rsatmoqda. Oilada ota-onalarning bolalarga nisbatan bo'lgan muomala munosabatlari ko'rinishlarining korrelyatsion tahliliga ko'ra, "erkinlik berish asosidagi munosabat"ning o'rtacha umumiy qiymati 1,58 ga teng bo'lgan bo'lsa, standart og'ish 0,19 ni tashkil qildi. "Qahr-g'azab asosidagi munosabat"da o'rtacha qiymat 1,68; standart og'ish 0,20 ni tashkil qiladi. "Tarbiyada izchillikning yo'qligi" munosabati ko'rinishida esa o'rtacha qiymat 1,48; standart og'ish 0,18 ni ko'rsatdi. (5-jadval) Ushbulardan ko'rinadiki, o'rtacha qiymat va standart og'ish darajalari ota-

ona munosabatlarining qahr-g'azab asosidagi munosabati ko'rinishida boshqalariga qaraganda biroz yuqoridir. Bu shundan dalolat beradiki, ota-ona munosabatlarining "qahr-g'azab asosidagi munosabat"i korrelyatsion tahlilga ko'ra ham, delinkvent xulqning kelib chiqishiga sabab bo'luvchi asosiy omil sifatida namoyon bo'ladi.

Xulosa va takliflar (Conclusion/Recommendations). Voyaga yetmaganlar o'rtasida xulq og'ishi va ular tarbiyasidagi buzilishlarning oldini olishda quyidagilarga e'tibor qaratish maqsadga muvofiq, deb g'isoblaymiz:

voyaga yetmaganlar o'rtasidagi xulq og'ishi kelib chiqishining asosiy sabablari sifatida "voyaga yetmaganlar faoliyatini nazorat qilmaslik", "oilada bola tarbiyasiga

e'tiborning susayishi" kabilar namoyon bo'lganligidan kelib chiqib, oilada va oiladan tashqarida voyaga yetmaganlar faoliyatini, bo'sh vaqtlarida nima bilan shug'ullanayotganligini nazorat qilish va oilada bolalar tarbiyasiga e'tiborni kuchaytirish maqsadga muvofiqdir.

nosog'lom xulqli oilalarni aniqlash, ularda tarbiyalanayotgan voyaga yetmaganlar ahvolidan xabardor bo'lib turish;

moddiy-maishiy sharoitning yetarli emasligi voyaga yetmaganlarda xulq og'ishining kelib chiqishiga ta'sir etishini hisobga olib, bunday oilalarga mahalliy hokimiyat, ijtimoiy ta'minot va xayriya jamg'armalari tomonidan moddiy yordamlar berib turishni tashkil etish;

ota-onalar, katta yoshdagi kishilar va o'qituvchilarning voyaga yetmaganlarga nisbatan qo'llanilayotgan qattiqqo'l, qo'pol va adolatsiz munosabatlariga barham berish;

voyaga yetmaganlarda xulq og'ishi ko'pincha ota-onalar, o'qituvchilarning voyaga yetmaganlar psixologiyasini bilmasdan turib munosabatda bo'lishlari natijasida kelib chiqayotganligi ota-onalar va o'qituvchilarni psixologik-pedagogik bilimlar bilan qurollantirish zarurligini ko'rsatadi;

voyaga yetmaganlar o'rtasidagi xulq og'ishi va tarbiya buzilishining oldini olish ishlariga qariyalarni va din vakillarini jalb etish;

voyaga yetmaganlarda xulq og'ishining oldini olishda voyaga yetmaganlarning yosh va individual-psixologik xususiyatlarini hisobga olish.

ADABIYOTLAR

1. Sog'inov N.A. Sog'lom avlodni shakllantirishning ayrim jihatlari. // Sog'lom avlod uchun. 2002, - № 8. - B.17-32.
2. To'laganova G.Q. Tarbiyasi qiyin o'smirlar. T.: O'zbekiston. 2005. -122 b.
3. Umarov B.M. Xulq og'ishi va tarbiya buzilishining ijtimoiy-psixologik omillari. T.: LESSON PRESS. 2019. 48 b.
4. Umarov B.M. O'smirlarda jinoyatchilik xulqining ijtimoiy-psixologik xususiyatlari. // Pedagogik ta'lim. Toshkent, 2001. № 2. -B. 44-46.
5. G'oziyev E.G'., Tulaganova G. Trudniye podrostki. T.: 1999. - 71 s.
6. G'oziyev E.G'. O'spirinlar axloqi va ruhiyati. Oila etikasi va psixologiyasi. - T. 2000. - B.30-36



UDK:091

Qosimbek RAZZOQOV,
JizPI "Ijtimoiy fanlar" kafedrasida o'qituvchisi

TDSHU f.f.dok. professor v.b J.M.Xulquminov taqrizi asosida

CHISHTIYA TARIQATI SHAKLLANISH TARIXIDA MUJADDIDIYA TARIQATINING AHAMIYATI

Annotasiya

Maqolada tasavvuf ta'limoti, Chishtiya tariqati tarixi, tariqat namoyandalarining ijtimoiy qarashlarida insonparvarlik, vatanparvarlikka oid fikrlari keltirib o'tilgan.

Kalit so'zlar: Tasavvuf, tariqat, nafs, Chishtiya, avliyo, shayx, insonparvarlik, vatanparvarlik, pokizalik, shaffoflik.

ЗНАЧЕНИЕ ТАЙНА МУДЖАДДИДИЯ В ИСТОРИИ ФОРМИРОВАНИЯ ТАРИКАТА ЧИШТИЯ

Аннотация

В статье упоминаются учение суфизма, история тариката Чистия, взгляды представителей тариката на гуманизм и патриотизм.

Ключевые слова: Суфизм, тарикат, нафс, Чистия, святой, шейх, гуманизм, патриотизм, чистота, прозрачность.

THE SIGNIFICANCE OF THE SECRET OF MUJADDIDIYA IN THE HISTORY OF THE FORMATION OF THE CHISTIA PRINCIPLE

Annotation

The article mentions the teachings of Sufism, the history of the Chishtiya principle, the views of the representatives of the principle on humanism and patriotism.

Key words: Sufism, principle, nafs, Chishtiya, saint, sheikh, humanism, patriotism, purity, transparency.

Tasavvuf islom dinining ruhiy tarkibiy qismi bo'lib, unda Payg'ambarimiz Muhammad sollallohu alayhi vasallamning yuksak axloqlari tartibli shaklga ega bo'lib, bugungi kungacha saqlanib qolgan. Tasavvuf tushunchasi ham Qur'on mazmunini, ham Rasululloh sollallohu alayhi vasallamning go'zal fe'l-atvori – taqvo (taqvo), ehson (ilohiy huzurni anglash), zuhd (zohidlik), istiqomatlik (to'g'ri yo'l), nomdosh (ichki poklanish) namoyon bo'lishini o'z ichiga oladi. Ularsiz islomni tasavvur etib bo'lmaydi, shuning uchun bu fazilatlar har bir musulmon shaxsining bir qismiga aylanishi zarur. Zotan yuqoridagi kabi sifatarni o'zining kundalik tartibiga kirita olgan, qolaversa Chishtiya tariqatining amaliy ifodasida ham ko'rishimiz mumkin.

Hindistonda keng ommalashgan va faol tariqatlar: Chishtiya, Suhrovardiya, Qodiriya, Shattoriya, Naqshbandiya, Kubraviya, Madoriya, Qalandariya va Aydarusiya [1] edi.

Chishtiya tariqati asoschisi hazrati Shayx Abu Is'haq Shomiy r.t. (rahimahullohu taolo - Allohu taolo unga rahm qilsin) hisoblanib, o'z davrining buyuk shayxi bo'lgan. U Suriyada tug'ilib, dastlabki faoliyatini dastlab, o'sha yerda boshlagan.

Hazrati Xo'ja Mumshod Uluv Al Dinvariyning muridi bo'lishni xohlab, u istihorani qirq kunlik muddatda o'tadi. Shundan keyin g'aybdan unga Ey Abu Is'haq! Mumshod Al Dinvariyy – bizning do'stimiz. Siz unga borib, uning muridiga aylaning hamda sidqidildan unga xizmat qiling degan bir nido keladi.

Ushbu ko'rsatmalarni olganidan keyin u Suriyani tark etib, Bag'dodga yo'l oladi va buyuk Vali Xo'ja Mumshod Uluv Al Dinvariyy huzuriga boradi. Hazrati Xoja Abu Is'haq Chishtiy ustozning oyoqlaridan o'pib, unga murid bo'lish niyati borligini ma'lum qiladi, shundan keyin Xvaja Mumshod Uluv Al Dinvariyy unga: Ey yosh! Navqiron yigit! Darveshning yo'li juda qiyin, lekin kim darveshga aylansa, u Alloh va Uning Rasuli (sallallohu alayhi vassalom) ning do'sti bo'ladi, qolaversa, Allohning ilohiy sirlari bilan ham tanishadi, deb ta'kidlaydi.

Hazrati Mumshod Dinvariyy Abu Is'haqni huzuriga chaqirib, quydagilarni aytadi: Abu Is'haq! Siz mening o'g'limsiz, sizni juda hurmat qilaman. Men Sizni vorisim sifatida ko'rsataman va mening ta'limotimni va ulug'vor mashoyxlarimiz nomini tarqatishni buyuraman. Va qolaversa, o'zingizni doimo odamlar bilan yaxshi tuting va kambag'allarni boylardan ko'ra ko'proq seving degan fikrlarni aytadi.

Chishtiya tariqatining tarixdagi shuhrati va ahamiyati Xoja Muiniddin Chishtiy, Qutbiddin Bahtiyor Kakiy, Bobo Fariddin G'ani Shekar, Nizomiddin Oliya va nihoyat Shayx Nosiriddin Cherad Dehlaviyy rahbarlik qilgan va boshqargan davr bilan bog'liq.

Muiniddin Chishtiy ushbu tariqat faoliyatida o'zining tasavvufiy qarashlari bilan alohida ahamiyatga ega. Uning "Inson, sen haqni osmondan emas, balki o'z dilingdan izla", degan fikrida ham juda ma'no ko'p. Chunki e'tiqod faqatgina insonning qalbi va dilidadir.

Chishtiya tariqati tarafdorlari Hindistondan tashqari Indoneziya, Malayziya va Osiyo Sharqning boshqa hududlarida ham faoliyat olib borgan. Muiniddin Chishtiy so'fiylarning "Sulh-e-kul" (hammaga tinchlik) konseptsiyasini amalda qo'llagan, bu musulmonlar va musulmon bo'lmaganlar o'rtasida o'zaro tushunishni rivojlantiradi.

Bundan tashqari tariqatning ko'plab qonun - qoidalari hind diniy ta'limotiga juda yaqin edi, shuning uchun bu ta'limot shayxlarining dunyoqarashi Hindiston aholisi orasida amaldagi islomga qaraganda keng tarqaldi. Xoja Muiniddin Chishtiy topshirig'i bilan Hamiduddin Suvali Nahoriyy mistik xatti - harakatlar haqida "Risolai-soma" nomli ilmiy asar yozdi.

Xoja Muiniddin Chishtiy 1236 yili Ajmirda vafot etdi. Uning qabri hindistondagi barcha ziyoratgohlar ichida mashhuri hisoblanadi[2]. Shuningdek Akbar har yili Ajmirda kelgan ziyoratchilarga Muiniddin Chishtiy sharafiga bag'ishlab katta sovg'alar tarqatgan.

Chishtiya tariqatini ma'lum ma'noda hududiy birlashma deb atash mumkin; dastlab u Hindistonda faoliyat yuritdi va

guruhlaridan bir qismi Afg'onistonda edi. XIII asrning ikkinchi yarmida mazkur tariqat Gujarotda, Uttar - Pradeshda va Biharda keng tarqaldi. Shundan so'ng Chishtiya barcha xonaqohlarning faoliyatini yo'naltirgan yagona markazlashgan tashkilotga aylandi.

Ushbu tariqat tarixidagi muhim voqealardan biri – Rashiduddin Xonning “The Role of Sufizm in building the Values of the Composite Culture of India” manbasida keltirishicha, Chishtiya tariqatiga hinduiylik e'tiqodidagi fuqarolar ham qiziqib hatto unga ergashganlar [3]. Buning natijasida tariqat vakillarining shioriga ham aylanib ulguraganligini ko'rishimiz mumkinki, ular jamiyatning quyi tabaqalari va kundalik turmush tarzidan ezilganlarga nisbatan insoniylik munosabatida bo'lish, ularning qadr-qimmatini va hurmatini esa joyiga qo'yish, baxsh etish, va hattoki ular bilan birga o'tirganlar, ularga mehr va ishonch ertangi hayotga umid bag'ishlaganlar, shu sababli ularning fidoyilariga aylanishganini keltirish o'rindir. Bundan tashqari Langar tizimi yani xonaqohlaridan Xoja Muiniddin Hasan Ajmeriy va barcha so'fiylar xuddi shu tufayli foydalanishgan, chunki bu xonaqohlarida kambag'al tabaqalar uchun qo'riqchi bo'lib xizmat qilgan.

Chishtiya tariqati soliklari chilla tutish, ya'ni qirq kun masjid va xonaqohda taqvo va muroqabada bo'lish, bu vaqt oralig'ida esa kam ovqat iste'mol qilish, uzoq sukut saqlash va zarur bo'lgan hollarda gapirishdan tashqari ularning yana bir xususiyati “samo”[4] - musiqiy zikrlari bilan ham nom chiqardilar.

Tasavvuf tariqatlarida zikrning quyidagi 3 shakli mavjud bo'lib bular:

1. Zikru-l-avqot kundalik amalga oshiriladigan zikr;
2. Zikru-l-hafiy bi-l-jalola yoki jalla-dilda aytiladiga zikr;
3. Zikru-l-xadara-ko'pchilik, jamoa bo'lib, musiqqa, she'r va hikmatlar aytib, samo' raqsar jo'rligida baland ovoz bilan amalga oshiriladigan zikr [5].

Hazrati Xoja Muhammad Chishtiya tariqatining avliyosi “samo”ni juda yaxshi ko'rgan va tinglagan holda vajd hollariga kirardi. Bir kuni bu holatdan chiqib, boshini murshidining oyog'i ostiga qo'yib, undan so'radi: “Ey ustoz, oshiqning samodagi shodliklariga teng keladigan quvonch bormi?” Xoja Abu Ahmad javob berdi. - Ey Muhammad samo' - bu yashirin sir. Agar shuni aytak, butun dunyo vajd holatiga kiradi. Ammo hamma ham bunga dosh berishga qodir emas. Faqat samo' ahli; uning sirlarini tushunadi. Bu tariqatning tasavvuf ta'limotida o'ziga xos xususiyatli tomoni ham shundaki, ularni musiqaga bo'lgan munosabatida ko'rishimiz mumkin.

Hattoki bu jarayon ba'zi bir mutaassib shariat peshvolariga ma'qul tushmagan bunday zikr uslubini, qaysidir Chishtiya so'fiysi, “Musiqani tinglash Allohga bo'lgan muhabbatni olovlantiradi” [6], degan fikrni ilgari surganligi “samo” ishtiroklarida rag'bat tuyg'usini shakllantirgan.

Hind diyorida musiqqa, qo'shiq va raqs qanchalik ibodat jarayoni uchun diniy e'tiqodning ajralmas qismi bo'lsa, muayyan ma'noda Chishtiya tariqatida ham “samo” tinglash jarayoniga taalluqli maxsus so'fiyona ruhdagi san'at turlari istifoda etilgan. Binobarin, ohang ijrosidagi tuyg'u va go'zal qo'shiq matni uyg'unligi, so'fiylar ta'rificha, g'ayb olami darakchisi sanalgan [7]:

The whining of pipe and the concussion of dram
Have a slight resemblance to that universal blow.
Therefore sages have said that these melodies
We have taken from the revolutions of spheres.

Tarjimasi:

Nayning nolasiyu dafning usuli,
Majozan bamisoli fazo nafasi.

Shu bois bu ohang Alloma aytgan,
Faollikning biz uchun jo'shqin na'راسi.

Shuning uchun so'fiylar nazdida “samo” ishq ahlining qalbiga ozuqayu dardiga malham bo'lgan. Bamisoli mavlono Rumi “Masnaviy”ining muqaddimasi uning samo'ga bo'lgan shavq-u zavqining ayon namoyishi bo'lganidek.

Listen to the reed how it tells its story
And how it complains of the woes of separation.
It is the fire of love that is blown into the reed
It is the love which is fermented in wine.

Tarjimasi:

Tingla qamish nolasidan hikoyasini,
Va undan chiqqan g'amzada shikoyatini.
Zero, budir ishq olovi – qamish puflagan,
Ayni ishqning shitobidir mayda qaynagan.

Hind manbalarida keltirilishicha, “samo” vaqtida hatto Radha va Krishnani ulug'lovchi qo'shiqlar ham aytilgan. Mahalliy tillarni yaxshi bilgan Chishtiya namoyandasi Bobo Farid Ganji Shakar o'sha tillarda ijod qilgan. Malik Muhammad Jaysiy esa o'zining “Padvamat” asarida Ram, Sita va Honumon qissasiga murojaat etgan [8].

Sirasini aytganda, bevosita mutasavvif ijodkorning g'ayb olami bilan muloqot borasidagi musiqiy omili “samo”[9] ga hind diniy-dunyoviy qadriyatlarini unsurlarining uyg'unlashuvi “hind-musulmon birligi” yo'nalishidagi dunyoviy hamkorlik rishtalarning diniy tuyg'ulardagi ilk in'ikosi edi.

Shuni ham unutmaslik kerakki, ommaning ruhiyatiga singib ulguragan, qolaversa, qachonlardir upanishadlarda ta'kidlangan: “Insonni Tangriga eng yaqin yo'l bilan eltuvchi musiqqa” va qo'shiqlar bayrami haftalab Dehlida davom etgan. Ammo ba'zi Qodiriya tariqati vakillari Chishtiya tariqati va Muiniddin Chishtiy hech qachon musiqqa asboblariga ruxsat bermaganligini ta'kidlaydilar va Chishtiy “Siyar ul avliyo” da yozgan Xoja Farid al-Din Ganj-Shakarining muridi Muhammad ibn Muborak Kirmoniyini keltirishadi. Nizomiddin Avliyo esa “samo” to'g'risida quyidagilarni: “samo” (qavvalini tinglash uchun) bir necha shart bajarilsa joizdir. Avvalo qo'shiqchi kattalar bo'lishi kerak, bola yoki ayol kishi bo'lmasligi kabilarni uqtirishgan.

Qavvaliy odatda uch tilda yozilgan: forsiy, hindaviy va urduda. “Samo” musiqasi esa uch yoki to'rt cholg'u jo'rligida ijro etilgan: tabla, sarangi va setor. Qavvaliy goh yakka va goho jo'rovov hofizlar tomonidan aytilgan [10].

Chishtiya tariqatining ma'naviy - axloqiy dunyoqarashlarida xojagon tariqatining buyuk asoschilaridan so'fiy qanaqa bo'lishi haqidagi ko'rsatmalari ham mavjud. Jumladan, Abdusulqiy G'ijduvoniyni tariqat ahliga qoldirgan ba'zi nasihatlarida shunday ta'kidlanadi: “Ilm o'rganmasdan turib ishga (riyozatga) kirishmagil. Din yo'l-yo'riqlarini puxta bilish uchun mudom fiqh va hadis o'rgangil. Mansab egallashga, rahbar bo'lishga tirishma kimki rahbarlikka intilsa xaloskorlik topa olmas. Qoziyu hukmdorlar davrasiga yaqinlashmagin...” [11]

Shuning uchun ham Chishtiya tariqati namoyandalari amaldagi hokimiyat bilan turli aloqalarni inkor etadilar, boylik to'plashni, dunyoparastlikni rad etadilar; inson Xudoga umid qilib, o'z mehnati bilan kun kechirishi zarur; mistik faqat oddiy insonlarni ixtiyoriy ehsonlarini qabul qilishi mumkin; qashshoqlik, faqirlik [12] esa man' etilib kelingan.

Chishtiya yo'li 3 bosqichdan: shariat, tariqat, haqiqatdan tashkil topgan bo'lib, muridlik davri 1000 kun davom etgan [13]. Demak, shariat bilan zohirni poklash, tariqat bilan botiniy olamni poklash, haqiqat bilan esa Allohga ma'nan yaqinlashish kabilarni e'tirof etadi.

Tariqat bosqichlarini bosib o'tgan inson ma'lum ma'noda komil insondir. Shu o'rinda, Azizidin Nasafiy komil insonga ta'rif berib yozadi: “Bilginki, komil inson deb shariat, tariqat va haqiqatda etuk bo'lgan odamga aytadilar va agar bu iborani tushunmasang, boshqa ibora bilan aytayin: bilginki, komil inson shunday insondirkim, unda quyidagi to'rt narsa kamolga etgan bo'lsin: yaxshi so'z, yaxshi fe'l, yaxshi axloq va maorif”

[14]. Ma'lumot o'rnida ta'kidlash lozimki, komil inson Ahmad Yassaviy, Boborahim Mashrablar talqinida tariqatni to'rt bosqichini bosib o'tganlar tushunilgan.

Chishtiya tariqati a'zosi libosining farq qiluvchi elementi bu kigizdan qilingan cho'qqi kuloh (bo'rk) edi. Bu yerda bo'rk so'fiylik ramzlaridan bir sanalanadi. Naqshbandiya tariqati ramzi ham kuloh (bo'rk) edi [15].

Chishtiya jamoasi ta'limoticha, musulmonlar uchun boylik, mol- mulkka ruju qo'yish u dunyoda ham, bu dunyoda ham harom. Ular faqat Xudo deb yashamoqlari lozim, o'zgaralar och - yalang'och bo'lsalar shayxlar ham o'z nafslarini tiyishlari kerak. "Bozor do'konlari oldida va masjidlarda shunchalik ko'p kambag'al hamda baxtsiz bechoralar och yurar ekan shu joyda tomog'ingdan (hech narsa) o'tmaydi", - deydi Shayx Nizomiddin Avliyo.

Junayd aytadilar: "Allohni tanimoq ikki xil yo'l bilan bo'ladi. Birinchisi – taarruf; ikkinchisi – ta'rif". Taarrufning ma'nosi: Allah taolo O'z bandalariga O'z nafsini tanishtirish yo'li bilan bor narsalarni tanishtiradi. Ta'rifning ma'nosi: Allah taolo bandalariga, nafslardagi va dunyodagi o'zining qudratlarining izlarini ko'rsatadi. So'ng ular to'g'risida latofat bilan so'zlab, narsalarni ko'rsatib, ularning yaratguvchisi bor deb dalolat qiladi. Bu esa mo'minlar ommasining tanimoqligidir. Avliyosi esa, Allahni xos bandalarining tanimoqligidir. Har bir narsaning haqiqatda, uni tanilmaydi, basharti Allahni tanib, keyin narsani tanimoqlikdir [16]. Demak har bir inson nafsi yo'lidagi har qanday holatda avvalo Allahni tanimoqligi zarur. Chunki Allahni tanimasa, bilmasa u qilayotgan harakati ham nojo'ya ta'sir etishini ham anglamaydi.

Tasavvuf namoyandalari jumladan, Nizomiddin Avliyo ham yoshligida o'ta faqirona hayot kechirganlar. Kambag'alligidan hatto biron narsa olib eyishga qurbi etmagan Nizomiddin: "Ba'zan kecha-yu kunduz oyqatsiz qolardim, ikkinchi kecha o'tgach, biror narsa topib eyishga muvaffaq bo'lardim.

Chishtiya tariqati shakllanish tarixida Suhrovardiya, Kubroviya, Qodiriya va Naqshbandiya tariqatlarining ta'siri mavjud. Tariqat asoschisi Muiniddin Chishtiy yuqoridagi tariqat namoyondalarini ko'pchiligidan saboq va dars olgan.

Chishtiya umumiy nazariy jihatdan barcha yirik tariqatlar bilan umumiylikka ega. Tariqatlardagi o'zaro farqli jihatlar ko'pincha amaliyotda ko'rinadi. Masalan, Suhrovardiyada jazba va jo'shqinlikka ortiqcha e'tibor berilmay, hilvat holida qalbiy zikrga "la ilaha illalloh" ga asoslanadi. Bundan tashqari

har ikki tariqat asosiy qo'llanma sifatida Shayx Shahobiddin Suhrovardiyning "Avorif al-maorif" asaridan foydalandilar. Tariqat ichki hayotini boshqarish va hukumat amaldorlari bilan munosabat masalasida ham ancha farqli tomonlarga ega edilar.

Dastlabki Chishtiy shayxlar davlat tomonidan beriladigan yer ulushi yoki davlat vakillarining qaydaydir tuhfasini qabul qilishdan bosh tortdilar, suhrovardiya shayxlari esa hukmron sinf bilan yaqin munosabatlarni astoydil qo'llab-quvvatladilar va hukumat vakillarining saxiylik bilan bergan sovg'alarini mamnuniyat bilan qabul qildilar [17].

Ayni vaqtda Chishtiya va Naqshbandiya singari tariqatlar butun Hindiston bo'ylab keng tarqaldi, mintaqaviy va mahalliy tariqatlar ham mavjud edi. Masalan, Suhrovardiya asosan Panjob va Sindda tarqaldi. Shattoriyaning izdoshlari esa asosan Mandu, Gvaliyor va Ahmadobod aholisi bo'ldi. Firdavsiya tariqati faqat Buxoroda faoliyat ko'rsatdi. Aydarusiya tariqati o'z ta'limotini Gujarat va Dekanda targ'ib qildi. Madoriya va Qalandariya tariqatlari asosan Panjob va Audaning turli qismlarida yoyildi.

Mujaddidiyada tariqati esa bevosita naqshbandiyadan kelib chiqqan bo'lib u Imomi Rabboniy Ahmad Foruq Sirhindiy faoliyati bilan bog'liq bo'lib, xojoganiya-naqshbandiya, naqshbandiya-ahroriyadan keyingi bir bosqich bo'lib, naqshbandiya-mujaddidiya tarzida ifoda etiladi. Imomi Rabboniydan Shamsiddin Mazhargacha bo'lgan davr. Mujaddidiyada "vahdati vujud"ni inkor etib, "vahdati shuhudni" talqin etadi. Qodiriya, kubroviya, naqshbandiya tariqatlarida o'z tamoyillari bor. Masalan, qodiriyada o'n xislat, yassaviyada sakkiz maqom, kubroviyada o'n usul, naqshbandiyada o'n shart yoki o'n bir rashxa (tomchi) va boshqalar. Bu haqida "Komil inson haqida yana..." [18] monografiyasiga qarang.

Muxtasar qilib aytganda, birinchi so'fiylar Zohid, Obid, Orif kabi nomlar bilan atab kelingan. Unga ko'ra Zohid – (tiyiluvchi) tarkidunyochilik bilan shug'ullanib, hayotning nozu-ne'matidan voz kechardi. Obid esa - toat-ibodatga berilish, Orif - har doim Allah yodi bilan yashab, o'z ilmimi oshirish uchun uni tanib-bilib olishni maqsad qilib qo'ygandi. Demak, ushbu tariqat namoyondalarining tasavvufiy qarashlarida ham oriflik kabi yo'lni tutganliklarini ta'kidlash o'rindir.

ADABIYOTLAR

1. Rizvi A.A., History of Sufizm in Indiya. New Dehli, 1978. Pp. 18
2. John A. Subhan SUFISM ITS SAINTS and SHRINES. Lahore, India. 1938. -Pp. 208.
3. Contemporary Relevance of Sufizm. Indian council for cultural relations. Published by Himanchal Som. New Dehli 1999. P. 228.
4. John A. Subhan SUFISM ITS SAINTS and SHRINES. Lahore, India. 1938. -Pp. 177.
5. Тримингем Дж.С. Суфийские ордена в Исламе. – М.: Наука.ГПБЛ. 1989. – С. 165.
6. John A. Subhan SUFISM ITS SAINTS and SHRINES. Lahore, India. 1938. -Pp. 216.
7. Низомиддинов Н. Хиндистонда тасаввуф тарихи ва адабиёти. – Т.: 2014. –Б. 111.
8. Contemporary Relevance of Sufizm. Indian council for cultural relations. Published by Himanchal Som. New Dehli 1999. P.331.
9. Sufi martyrs of love By Carl W. Ernst, Bruce B. Lawrence, P. 5.
10. Contemporary Relevance of Sufizm. Indian council for cultural relations. Published by Himanchal Som. New Dehli 1999. p.319
11. Хожа Абдухолик Ғиждувоний, Васиатнома, -Т.: 1993, Б. 14.
12. Хотин - қизларнинг фан, таълим, маданият ва инновацион технологияларни ривожлантириш соҳасидаги ютуқлари мавзудаги Халқаро илмий-амалий конференция материаллари. Жиззах. 2019. - Б. 31
13. Хусниддинов З. Ислом энциклопедия А-Х. –Т.: Ўзбекистон миллий энциклопедияси Давлат илмий нашриёти, 2004. –Б. 264.
14. Комилов Н. Тасаввуф. – Т.: 1996. – Б. 143.
15. Исмоилов С. Нақшбандийлик-жаҳоншумул тариқат. –Т.: Мумтоз сўз. 2016. –Б. 50.
16. Шайх Ал-Колободий. Тасаввуф сарчашмаси. –Т.: Фафур Ғулум, 2002. -Б. 52.
17. Книш, Александр. Мусулмон тасаввуфи / Таржимон Қодирқул Рўзमतзода. –Т.: Фан зиёси, 2022. -Б. 357.
18. Исмоилов С. Комил инсон ҳақида яна.... –Гулистон: "Ziyo nashr-matbaa" ХК, 2022. –Б. 100.



Rustambek RASULOV,

"University of management and future technologies" katta o'qituvchisi

E-mail: @rustamrasulov07081995@gmail.com

NavDPI professori f.f.d N.O.Safarova taqrizi asosida

CULTURAL FOUNDATIONS OF EDUCATION AND UPBRINGING IN THE SYSTEM OF WORKING WITH SOCIETY AND YOUTH (SOCIAL PHILOSOPHICAL ANALYSIS)

Annotation

The article reveals the cultural foundations of education and upbringing in our country in the system of working with society, with young people as its main basis, the influence of our national philosophy on the current society and youth spirituality, which has been forming for centuries, socially philosophically.

Key words: Culture, enlightenment, youth work, education and upbringing, anthropocentrism, individualism, national philosophy, socio-philosophical thought, sublimation of progress, anthropocentric, individualism.

КУЛЬТУРНЫЕ ОСНОВЫ ОБРАЗОВАНИЯ И ВОСПИТАНИЯ В СИСТЕМЕ ОБЩЕСТВА И РАБОТЫ С МОЛОДЕЖЬЮ (СОЦИАЛЬНО-ФИЛОСОФСКИЙ АНАЛИЗ)

Аннотация

В статье Социально-философски раскрыты культурные основы образования и воспитания в нашей стране в системе работы с обществом, с молодежью, считающейся его основой, влияние веками складывающейся национальной философии на современное общество и духовность молодежи.

Ключевые слова: Культура, просвещение, работа с молодежью, образование и воспитание, антропоцентризм, индивидуализм, национальная философия, социально-философское мышление, сублимация развития, антропоцентристский, индивидуализм.

JAMIYAT VA YOSHLAR BILAN ISHLASH TIZIMIDA TA'LIM VA TARBİYANING MADANIY ASOSLARI (IJTIMOIY FALSAFIY TAHLIL)

Аннотация

Maqolada mamlakatimizda jamiyat bilan, uning asosiy negizi hisoblangan yoshlar bilan ishlash tizimida ta'lim va tarbiyaning madaniy asoslari, asrlar davomida shakllanib kelayotgan milliy falsafamizning hozirgi jamiyat va yoshlar ma'naviyatiga ta'siri ijtimoiy falsafiy jihatdan ochib berilgan.

Kalit so'zlar: Madaniyat, ma'rifat, yoshlar bilan ishlash, ta'lim va tarbiya, Antroposentriзм, individualizm, milliy falsafa, ijtimoiy-falsafiy tafakkur, taraqqiyot sublimasiyasi, antroposentristik, individualizm.

Kirish. Bugun dunyo shiddat bilan rivojlanmoqda va o'zgarmoqda. Bunday ijtimoiy-siyosiy, ma'naviy-marifiy, iqtisodiy o'zgarishlar davrida yoshlarning dunyoqarashi, intellekti, fikrlash tarzi va aql salohiyatining barcha xususiyatlarini o'zida mujassam etgan, aniq bir konseptual ta'limot yaratishga ehtiyoj tug'ildi.

Tabiiyki, mazkur muammolar eng avvalo, totalitar tuzum mafkurasi ta'siri bo'lib, falsafiy tafakkurda o'zgarishlar sodir etdi. Faylasuf olim J.Tulenovning fikricha, "Jamiyatning kelib chiqishi va rivojlanish qonuniyatlarini atroflicha bilish, uning iqtisodiy, siyosiy, ma'naviy sohalarida ro'y berayotgan ziddiyatlarni o'z vaqtida anglab, bartaraf etish bilan bir qatorda taraqqiyot istiqbolini falsafiy mushohada etish katta o'rin egallaydi"[1].

Siyosiy munosabatga bo'ysundirilgan totalitar mafkura tegishli sohalar doirasida aniq bo'lmagan muammolarni keltirib chiqardi va dialektik birlik asosini o'rganishga to'siq bo'ladi. Shuning uchun ham rivojlanishning tarixiy shakllanish ko'rinishlari, undagi asrlar davomida qolib ketgan asoratlarining yoshlar bilan ishlash tizimidagi ta'lim va tarbiyaning faollashuviga to'siq bo'lib kelayotgan sabablarni ochish uchun muhim va fundamental tahlil qilishga ehtiyoj sezildi. Birinchi ehtiyoj, ong, tafakkur o'zgarishi bilan bog'liq edi. O'zbekiston Respublikasi Birinchi Prezidenti I.A.Karimov, "Hech kimga sir emas-biz qurayotgan yangi jamiyat, hayotimizga tobora kirib kelayotgan yangilanish jarayonlari, islohotlarning taqdiri va kelajagi avvalo

xalqimizning bu o'zgarishlarni qo'llab quvvatlashidir. Bugun joylarda shu borada odamlarimizning faolligi, ularning dunyoqarashi, ong - u tafakkurining yuksalishiga bog'liq masaladir. Bu oddiy haqiqatni hech qachon unutmasligimiz lozim"[2] deb ta'qidlaydi. Ikkinchi ehtiyoj mamlakatni demokratlashtirish, liberallashtirish nuqtayi nazaridan sobiq ittifoq mafkurasi, tafakkur qulligi va fikr qaramligi oqibatlarini o'rganish, ularga barham berish yo'llarini imkon qadar faollashtirishdir. Uchinchi ehtiyoj ta'lim va tarbiya shakllanishida falsafiy tafakkurning milliy xususiyatlarini ilmiy muammo sifatida tadqiq etish va ob'ektiv sabab va sharoitlarini belgilashdir. Modomiki, shunday ekan, tarixiylik-vorisiylikni bugungi kun va istiqbol bilan bog'lab, ta'lim va tarbiyaning rivojlanishi ehtiyojini hisobga olgan holda o'rganish dolzarb hisoblanadigan masaladir.

Hozirgi kunda yangi ko'rinishdagi milliy falsafaning umumiy jihatlari shundaki, u borliq taraqqiyotidagi aloqadorlik va vorisiylikni dialektik inkor qilish orqali namoyon qiladi. Chunki, mustaqillikka erishgan O'zbekistonda tub o'zgarishlar va yangilanishlar asosida yangi ko'rinishdagi jamiyatni barpo etish g'oyasi dolzarb hisoblangan bir vaqtda o'tmish davrini butunlay inkor etish, undan voz kechish, yangisini yaratmay turib, avvalgisini barbod etib tashlash qaysi aqlga sig'adi! Yangi uyni - imoratni qurmasdan, eski uyni, o'zimiz istiqomat qilayotgan uyni yiqitish, vayron qilish - bu aqldan emas, degan fikrni bildiradi I.A.Karimov. Demak, bu fikrlar oldingi davr bilan hozirgi

yangi davr o'rtasidagi muhim tajriba va aloqadorlik hamisha mavjud bo'lganligini ko'rsatadi. Mana shu aloqadorlik va vorisiylik jarayonida jamiyat asrlar davomida to'plab kelgan tajribalardan oqilona foydalanib yangi bir davrni milliy falsafa tizimlari asosida boyitib, rivojlantirib boradi. J.Tulenovning e'tirof etishicha, fanning muhim xususiyatidan biri shundaki, u tadrijiy ravishda taraqqiy etib, o'z mazmunida ilgari to'plangan ma'lumotlarni saqlab qolganligi, yangi bilimlarni qo'shib borganligi, xuddi shuningdek, ilgari avlodlar tomonidan to'plangan g'oyalarni ulqitirib tashlamasdan, aksincha, uni saqlab qolib, doimo mazmunan boyitib, eski va yangi falsafiy g'oyalar o'rtasida vorisiylik vazifasini bajarganligidir[3].

Shu ma'noda, yangi davr qadim o'tmishdagi butun bir taraqqiyotning davomi ekanligi yaqqol namoyon bo'ladi. Yangi davr qadimgi davrning hamma muhim, qimmatli narsalari va ilg'or jihatlarni o'zida saqlaydi, uni qaytadan baholaydi va oldingisining inkori sifatida yuzaga keladi. Shuningdek, xato va vaqt sinovidan o'ta olmagan barcha narsalarni bartaraf etib, sinovga bardosh bergan eng saralarini haqiqiy qiymat sifatini berib, saqlab qoladi[4].

Mavzuga oid adabiyotlar tahlili. Bunda inson omili markazida progressiv jihatlarni mohiyatini anglovchi tafakkur rivojlanishi katta ahamiyat kasb etib, antroposentristik tafakkurga ehtiyoj tug'iladi. Q.Nazarov tahliliga ko'ra, antroposentristik tafakkur, borliqda mohiyatan anglangan, tabiatda o'rganuvchi fanlarga birinchi darajali ahamiyat oshgan va yuzaga kelgan sanoat inqilobi asosida taraqqiyot yangilanishi davrida faollashuv, omilkorlik rivojlangan, individualizm mayliga asoslangan antroposentristik[5] tafakkur shakllanadi.

Antroposentrizm falsafiy dunyoqarash bo'lib, inson olam markazi, mavjudlik va bilimning boshlanish sifatida qaraladi. Insonning zamonaviy falsafiy bilimlari turli xil materiallarni tizimlashtirish va konseptualizatsiya qilish zarurati bilan belgilanadi. Bu muammo bo'yicha yangi epistemologik ko'rsatmalarni ishlab chiqish XX-XXI asrlarning ustuvor ilmiy yo'nalishidir. Shu bilan birga, u insoniyatning ijtimoiy-madaniy va kelajakdagi rivojlanish tendensiyalari xususiyatlari haqida ma'lumot beradi.

Antroposentrik tafakkurni ijtimoiy-falsafiy tafakkur yangilanishida individualizm mayliga asoslanishi fuqarolarning konstitutsiyaviy tuzum doirasida shaxsiy mustaqilligini ta'minlaydi. Shu o'rinda individuallik shaxsni jamiyat yoki davlat tomonidan boshqarish g'oyasi amaliyotiga zid keladi, ya'ni bu o'tgan tuzumdagi jamoaviylikning aksini ko'rsatadigan ilg'or intellektual ko'rsatkichdir.

Rossiyalik faylasuf olimi T.G.Nikishinaning "G'arb antroposentrizmining paradigmalaridagi inson muammosi" nomli nomzodlik dissertatsiyasida antroposentristik tafakkur uyg'onish davri antropologiyasi tavsifida, mumtoz paradigma doirasida taqdim etilgan, ya'ni klassik talqin doirasidan tashqarida rivojlanganligi asoslangan. XX-XXI asr boshlarida esa antroposentrizmning yangi "postklassik paradigmasi" shakllanib, ilmiy, falsafiy yo'nalish chegarasida insonning markaziy ong omili rivojlanishidagi muammolarni tahlil etib, tafakkur xususiyatlari aniqlashtirgan. Muallif antroposentrizm paradigmasi insonning mohiyati, uning tafakkuri orqali mavjud bo'lib, bu aks etish madaniyat va tabiat o'rtasida dialektik birlik munosabatlar uyg'unligini saqlashi unga bog'liqligini asoslab bergan[6].

Mustaqillik davrida ijtimoiy-siyosiy, ma'naviy-ma'rifiy, va iqtisodiy, hayotimiz, fuqarolarning ongi, turmush tarzi va mentalitetida ro'y bergan muhim o'zgarishlar haqiqatan ham yuksak ahamiyatga ega edi. Bularning barchasi chetdan olingan voqelik emas, balki millatimizning tarixiy-ma'naviy tajribasiga asoslangan, millatimizning asrlar davomidagi orzu-intilishlari tarixiy natijasi va samarasi bo'lib, xalqimiz ongida shakllanayotgan o'zlikni anglab, ushbu

tarixiy – qonuniy hodisaning tarkibiy qismi sifatida qabul qilish kerak.[7] bo'lgan edi.

Tadqiqot metodologiyasi. Taraqqiyot sublimasiyasi ta'lim va tarbiyai qurish samaradorligini oshiradi, jamiyat va shaxs tafakkurida o'zgarish yasaydi, eng og'iridan yengiligacha, eng pastdan eng yuqorigacha, ya'ni ma'naviy yuksalish sari yo'naltirilgan madaniy va tarixiy jarayon mexanizmi vazifasini bajaradi. Sublimasiya konsepsiyasi bugungi zamonaviy falsafada keng ishlatilmoqda. Bu orqali falsafiy tafakkurga yangilangan g'oyalar kiritiladi, inson amalga oshirishi bilan bog'liq barcha ijobiy va salbiy tomonlar ochiladi. Bu o'z navbatida milliy falsafamizdagi ijobiy va salbiy jihatlar mohiyati to'liq tahlilini aniqlashga imkoniyat yaratadi. Shu asosda esa ta'lim va tarbiyai qurish jarayonida milliy falsafaning taraqqiyotida zamonaviy yaxlit konsepsiya yaratishga yo'l ochiladi. Shuningdek, Y.Y.Pershinning "Sublimasiya hodisasi: falsafiy va antropologik tadqiqotlar tajribasi" nomli dissertatsiyasida sublimasiya konsepsiyasining tiklanishi orqali tafakkurning yuksalishi, bunda falsafiy dunyoqarashga yangilangan tafakkur tarzidagi hududiy xususiyatlar bog'liq barcha ijobiy xislatlarni salbiy tomonlaridan ajratib, tafakkurni yuksaltiruvchi jihatlari bilan almashtirilishiga yordam berishini ta'kidlaydi. Shu munosabat bilan ta'lim va tarbiyai rivojlanishida insonning ijtimoiy falsafiy tafakkurda to'liq tahlil o'tkazishga imkon yaratiladi. Uning fikricha, insonning zamonaviy yaxlit konsepsiyasini yaratishga harakat qilinadi[8].

Olima A.V.Abramova "B.P.Visheslavsevaning etika sublimasiyasi" nomli dissertatsiyasida XX asr oxiri – XXI asr boshlarida jamiyatda yoshlar axloqiy tarbiyasiga e'tibor kuchaygan bir paytda mutafakkirlarning falsafiy merosiga murojaat qilish uchun rus madaniyatiga favqulodda ehtiyoj paydo bo'lganligini ta'kidlaydi. Shuningdek, bu davrda ijtimoiy beqarorlik, axloqiy tavsialarning kuchsizlashuvi va bo'linishi bilan vujudga kelgan vaziyat bo'lib, bu kabi inqirozli vaziyatdan chiqish uchun albatta falsafiy-ma'naviy merosni etika sublimasiyasidan butun millat va yoshlar madaniyatdagi qarama-qarshiliklarni oldini olish uchun eng samarali nazariy kontekst sifatida foydalanish mumkinligini qayd etadi. Muallif tomonidan ilgari surilgan g'oyalar ta'lim va tarbiyaini rivojlantirishda, ma'naviy yuksalgan, axloqiy kamolotni anglagan tafakkur hozirgi zamoning axloqiy beqaror vaziyatidan chiqish yo'lini ko'rsatish bilan belgilanishini asoslab beradi[9].

Shaxsning axloqiy ongi va butun ma'naviy dunyosini ijtimoiy munosabatlarni rivojlantirish natijasida paydo bo'ladigan yangi ehtiyojlarga yo'naltirish uchun sublimasiya tamoyili, axloqiy tafakkurni yuqori bosqichga olib chiqib, ta'lim va tarbiyada inson tafakkurining aniq belgilangan maqsadli vazifalarini amalga oshirish uchun harakat qilinadi. Ta'lim va tarbiyai rivojlanishi borasida, shuningdek, milliy falsafiy tafakkurning g'oyaviy yo'nalishida, milliy merosimizni o'rganishimizga bo'lgan ehtiyojimizni yanada ham kuchaytirdi. Bu ehtiyojlar demokratik tafakkur genezisi va taraqqiyotining tashkiliy va qonuniy sharti sifatida baholanadi. Bularning sababi shundaki, biz yaratmoqchi bo'lgan konseptual yoshlar ta'lim va tarbiyasi demokratik tamoyillarni yetakchi nazariyalar asosida rivojlantirish maqsadida milliy falsafiy tafakkurning jamiyat va yoshlar orasidagi o'rnini belgilab berishdir. O'tmishni to'g'ri baholash, faqatgina nazariy vazifa bo'lmasdan, balki jamiyatning bugungi amaliy vazifalarini hal etishda o'tgan avlodlarning ijtimoiy tajribalarini yetkazib berish va insonlarning o'z tarixlari hamda madaniyatlariga nisbatan qadriyatli munosabatlarning to'g'ri shakllanishi uchun ham muhim va zarur masala hamdir[10].

Xalqimiz uch ming yillik tarixga ega bo'lib bir necha bosqichli davrni bosib o'tdi. Shu davrda tafakkur taraqqiyotida o'zgarishlar sodir bo'ldi, u murakkab jarayonlar bilan birga

boyib va takomillashib bordi. Lekin tarixiy voqealar qay holatda va qanday sodir bo'lishiga qaramasdan milliy falsafiy meros hamisha jamiyat, ayniqsa yoshlar kamoloti va rivojlanishiga xizmat qiladi, "demokratiya zamonaviy siyosiy nazariyalarda ta'kidlanayotganidek, eksport qilinadigan mafkura emas, u har bir xalq yoki millat taraqqiyotida evolyusion yo'lni bosib o'tgandagina tegishli maqsadlarga olib keladigan jarayondir[11].

Asrlar davomida sinovdan o'tgan har qanday bunyodkor g'oyalar keyinchalik insoning tafakkurida namoyon bo'ladi, milliy g'oyadan oziqlanadi, jamiyat va yoshlarning ta'lim va tarbiyasi rivojlanish jarayoni tufayli qimmatli mulkka aylanadi. Aynan ana shunday milliy falsafiy tafakkurimiz shakllanishida uch ming yillik tarixni ifoda etadigan ma'naviy merosimiz "Avesto"ning ahamiyati beqiyosdir. Zardushtiylkdan Sharq tafakkuriga meros bo'lib qolgan muhim jihatlardan biri o'zlikni anglash, erk va ozodlikni idrok etish sifatleri mohiyatan ta'lim va tarbiyaini rivojlantiruvchi istak maylini uyg'otadi. Bizga ma'lumki, milliy falsafiy merosimiz "Avesto" xalqimizning tarqoqlikdan jamoa bo'lib yashashga o'tganligi, bir necha qabiladan davlat bo'lib shakllanganligi, hududiy qo'shnichilik, hududlariga aniqlik kiritganligi, o'z davlat hududini yaxlitligini saqlab, markazlashgan davlatga asos solganligi to'g'risida guvohlik beradi. Qadimgi Sharq falsafasining o'ziga xos xususiyatlaridan yana biri unda yakka shaxslarning individual fikrlariga nisbatan umumjamoa manfaatlarini aks ettiruvchi ruhning ustuvorligidir. Iste'dodli shaxslar ana shu ruhning ajoyib ifodalovchilari bo'lib, tarix sahnasiga ko'tarilishga harakat qiladilar[12].

Shuningdek, zardushtiylk ta'limotida ta'lim va tarbiyani harakatga keltiruvchi asosiy kuch fikr, so'z va amaliy tajribani o'zida namoyon qilgan muhim sifatlar mavjud. Bu jihatlar jamiyatni harakatlantiruvchi kuchi bo'lib, fuqarolarning bugungi amaliy vazifalarni hal etishlarida tajriba vazifasini o'taydi.

Tahlil va natijalar. Mustaqillik tufayli ta'lim va tarbiyai va davlatchilik rivojlanishida falsafiy tafakkurning o'rni nodir tarixiy merosimizda namoyon bo'ladi. Buning uchun buyuk ajdodlarimiz Abu Nasr Farobiy, Abu Ali ibn Sino, Abu Rayxon Beruniy, Abu Ali Hasan ibn Ali Tusiy Nizomulmulk, Jaloliddin Rumiy, Amir Temur, Alisher Navoiy, Husayn Voiz Koshifiy kabi mutafakkirlarning asarlari yurtimiz ijtimoiy hayotida iqtisodiy va siyosiy islohotlar mexanizmini ro'yobga chiqarishda samarali vosita hisoblanadi.

Markaziy Osiyoning buyuk mutafakkiri Abu Nasr Farobiy ta'lim va tarbiyai, uning o'ziga xos xususiyatlariga doir ulkan bir ilmiy merosini qoldirgan. Uning "Fozil odamlar shahri" nomli falsafiy asarida fuqarolarning demokratik tafakkurini takomillashtirish, davlat siyosatini samarali amalga oshirishga xizmat qiladigan xislatlar amaliy tavsiyalar tarzida bayon etilgan. Ushbu asar o'n to'qqiz bobdan iborat, shundan o'n beshinchi bobi fozil jamiyat to'g'risida bo'lib, unda inson hojati va o'zaro yordami, jamiyat turlari, fozil shaharning idora usuli haqida so'z boradi[13].

Bu jihatlar hozirga qadar fuqarolarning falsafiy tafakkurda real mavqeyega ega bo'lib, millat rivoji va istiqbolida o'ziga xos tarixiy ahamiyati kasb etmoqda. Farobiyning falsafiy merosi ta'lim va tarbiya to'g'risida muhim manba hisoblanadi.

Umuman, Farobiy qarashlarida shaxs va jamiyat yaxlitligining ikki bo'laki sifatida qaraladi va bir-biridan ajratib o'rganish mumkin emas, deb aytiladi. Uning fikricha, hukumat yoki davlatning mohiyati va vazifasi eng avvalo uning tarbiyaviy roli bilan belgilanadi. Forobiyning fikricha, qanday usulda bo'lishidan qat'i nazar, muayyan mehnat turi, kasb-hunar bilan shug'ullanuvchi aholiga ozmi-ko'pmi tarbiya berish zarur. Mamlakatning davlat boshliqlari ta'lim-tarbiya berishda bamosoli oila boshlig'i hisoblanadilar. Buning oiladagi tarbiyadan farqi shundaki, davlatni boshqaruvchilar jamiyat a'zolarini kasb-hunarga o'rgatish uchun turli yo'l-yo'riqlardan foydalanadilar, turli tabaqadagi odamlarni chin insoniylik darajasiga ko'tarishga harakat qiladilar"[14].

Xulosa va takliflar. Xulosa qilib aytganda, bugungi kunda mamlakatimizda jamiyat va uning asosiy negisi hisoblangan yoshlar masalasi, ularning ta'lim va tarbiyani rivojlanishdagi milliy falsafiy tafakkuri muhim ahamiyat kasb etadi. Buyuk mutafakkir va davlat arbobi Alisher Navoiyning qarashicha, adolatli ta'lim va tarbiyaini yuksak fazilatli, ma'naviyatli insonlar barpo etishi, ma'naviyatni yuksaltirish asosida fozil jamiyat qurish g'oyalarini ilgari surishi mumkin. Uningcha, "Ahli ma'ni" kishilari yuksak tafakkur sohiblaridir. Ularning ma'niligi shundaki, bu toifagi insonlar aql-idrokli bo'lib, turli munosabatlarning mohiyat va mazmunini anglashga intiladilar. Bunday insonlar o'z ehtiyoj va manfaatlarini boshqalarniki bilan uyg'unlashgan holda idrok etadilar, jamiyat va xalq uchun xizmat qilib yashash lazzat, deb hisoblaydilar. Ular har bir xatti-harakat va voqelikning ekanlatini o'ylab ish tutadilar, bu dunyoning qisqa va o'tkinchi ekanligini chuqur his etadilar. "Ahli ma'ni Yaratganning ato etgan tafakkurlash fazilati vositasida dunyoni anglashga, bu yo'lda ilm – fanni egallashga va ma'rifatli bo'lishga intilib yashaydilar"[17]. Alisher Navoiyning bu talqinini to'g'ri anglagan, chuqur his etgan har bir kishi ma'naviyat bu insoniyatning mavjudligini ta'minlovchi qudratli kuch vazifasini bajarishini yaxshi anglaydi. Bu qudratli kuch tafayli har bir shaxs fozil va adolatli ta'lim va tarbiyai rivojlanishi yo'lida xizmat qiladi. Bu esa millatning hamjihatligi, jamiyatdagi ijtimoiy guruhlar va turli xalqlar manfaati uyg'unligiga olib keladi.

Buyuk mutafakkirlarimiz va davlat arboblari Farobiy, Beruniy, Ibn Sino, Nizomulmulk, Yusuf Xos Hojib, Amir Temur, Ulug'bek, Alisher Navoiy kabilarning ilmiy merosini o'rganish, saltanat tuzilishi, uning ichki va tashqi siyosatning boshqarishdagi eng asosiy tamoyillar, ulkan tajribalar asosida davlatimiz oldida turgan asosiy muammolar, o'z milliy istiqbolimizning nazariy shuningdek amaliy masalalari to'g'risida kifr bildirish mumkin. Forobiy ta'biri bilan aytganda, "aql tabiati bo'lmish fikrlash qobiliyati aql bil-fe'l uchun maqsad bo'ladi, aql bil-fe'l harakatdagi, ya'ni amaldagi aqldir" [18].

ADABIYOTLAR

1. Tulenov J. Hayot falsafasi. T.: O'zbekiston, 1993, B.309.
2. Karimov I.A. Inson manfaatlarini ta'minlash, ijtimoiy himoya tizimini takomillashtirish – ustuvor vazifamizdir. O'zbekiston, T.: 2007. 15 jild. 98-bet
3. Tulenov J., G'afurov Z. Falsafa: Oliy o'quv yurt. talabalari uchun. T.: O'qituvchi, 1997, B.12
4. Nazarov.Q. Falsafa asoslari. T.: O'zbekiston faylasoflar jamiyati nashriyoti. 2012, -386.
5. Yunon. antropos-inson, kentron-markaz Falsafa qisqacha izohli lug'at T.: Sharq 2004, B.36.
6. Никишина Т Г. Антропоцентризм Проблема человека в парадигме западного антропоцентризма Диссертация. М.: 2008, 142-стр.
7. Qo'chqorov V. Ma'naviyat-milliy o'zlikni anglash.T.: Akademiya nashriyoti, 2008, B.17.
8. Першин Юрий Юрьевич. Феномен сублимации: опыт философско-антропологического исследования. 2004, стр.-167

9. Абрамова Анастасия Владимировна Б.П. Вышеславцеванинг etika sublimatsiyasi. nashr qilingan joyi 2007, -138 с.
10. Бакиева Г.А. Социальная память и толерантность журнал 4/3
11. Хардт М., Негри А. Множество война и демократия в эпоху империи. Культурная революция, М.: 2006, -304 с.
12. Karim Tohir Milliy tafakkur taraqqiyotidan. T.: Cho'lpon, 2003, Б. 19.
13. Abu Nasr Farobiy Fozil odamlar shahri. 2 – nashr , T.: O'zbekiston milliy ensklopediyasi davlat ilmiy nashriyoti, 2012, Б. 7-8.
14. Yuldashev F. Abu Nasr Farobiyning Fi ma'oniyl al-aql asarida gnoseologik masalalar: monografiya. T.: Tamaddun, 2012, Б.48.
15. Nizomulmulk. Siyosatnoma yoki Siyar ul – mulk. T.: Yangi asr avlodi, 2008. Б.92-93.
16. Amir Temur. Tuzuklar. O'zbek, ingliz, fransuz va rus tillarida. T.: Extremum – press, 2016. Б. 65.
17. Haqqulov I. Kamol et kasbkim... T.: Cho'lpon, 1990. Б.80 – 81.
18. Farobiy. Fozil odamlar shahri. Arabchadan A. Irisov va M. Mahmudov tarjimasi. Qo'lyozma



UDK: 316.6(575.1)

Oftobxon RAXIMBAYEVA,
Toshkent davlat sharqshunoslik universiteti magistranti
Email: raximbayevoftobxon@gmail.com

Sotsiologiya fanlari doktori, professor M.B.Bekmurodov taqrizi asosida

FAROSAT ILMINI SHAKLLANTIRGAN VA RIVOJLANTIRGAN MUTAFAKKIRLARNING TA'LIMOTLARI

Annotatsiya

Maqolada Sharq mutafakkirlarining farosat borasidagi ta'limotlari tahlil qilingan. Shuningdek, maqolada farosat tushunchasi turlarga bo'linib tasvirlangan. Farosatning ijtimoiy, ma'naviy-axloqiy, diniy sohalarda o'ziga xos tarzda namoyon bo'lishi asoslab berilgan. Bundan tashqari fors va arab atamalarida, ensiklopediyalaridan ta'riflar keltirilgan.

Kalit so'zlar: Anglash, ilohiy, tuyg'u, maqbul ish tutish, ruhiy yondashuv, iymoniy farosat, riyoziy farosat, xulqiy farosat, ferasat, farosat, allegoriya.

TEACHINGS OF THE THINKERS WHO CREATED AND DEVELOPED THE SCIENCE OF INGENUITY

Annotation

The article analyzes the teachings of Eastern thinkers about ingenuity. Also in the article, the concept of ingenuity is divided into types. The unique manifestation of wisdom in the social, spiritual, moral and religious spheres is substantiated. In addition, Persian and Arabic terms from encyclopedias are given.

Key words: Understanding, divine, feeling, acceptable behavior, spiritual approach, religious insight, mathematical insight, folk insight, ferasat, farosat, allegory.

УЧЕНИЯ МЫСЛИТЕЛЕЙ, СОЗДАВШИХ И РАЗВИВАЮЩИХ НАУКУ СООБРАЗИТЕЛЬНОСТИ

Аннотация

В статье анализируются учения восточных мыслителей о сообразительности. Также в статье понятие сообразительности разделено на виды. Обосновано уникальное проявление мудрости в социальных, духовно-нравственных и религиозных сферах. Кроме того, даны персидские и арабские термины из энциклопедий.

Ключевые слова: Понимание, божественное, чувство, приемлемое поведение, духовный подход, религиозное прозрение, математическое прозрение, народное прозрение, фerasat, фарасат, аллегория.

Kirish. “Farosat” so‘zi arabcha etimologiyaga ega bo‘lib, anglash, ilohiy tuyg‘u va maqbul ish tutish, degan ma‘nolarni ifoda etadi[1].

Farosat ilmi o‘z tarkibiga bilim, ilm, tarbiya, iymon-e‘tiqod, siyosat va boshqa sohalarni mujassam etuvchi integrativ tushuncha hisoblanadi. Farosatlilik aqliy, ma‘naviy va intellektual yetuklikni ifodalovchi fazilat ham sanaladi. Shu boisdan ham farosat hodisasi yuqori saviya, nozik did, deduktiv va induktiv mushohada qilish malakasiga egalikni ifoda eta olgani bois, faqat uzoq ma‘daniy intellektual evolyutsiyani boshdan kechirgan xalqlar ma‘naviy dunyosiga xos fenomen sanaladi.

Prezidentimiz Shavkat Mirziyoyev mamlakatimizda tamomila yangi davlat va yangi jamiyatni barpo etishga kirishgan ilk kunlardanoq, o‘zgarib borayotgan dunyoga eskicha qolipda yondashish ma‘qul emasligini ta‘kidlab, shunday degan edi: “Bugun dunyo ijtimoiy-siyosiy sohalardan tortib, ekologik muammolargacha qamrab olgan turli tahdid va xatarlar tobora ko‘payib borayotganligiga duch kelmoqda. Jahon iqtisodiyotida konyuktura o‘zgarayotgan, globallashuv va raqobat kuchayib borayotgan bugungi sharoit barcha mamlakatlarning yanada barqaror va uyg‘un rivojlanishi uchun mutlaqo yangi g‘oya va prinsiplarni ishlab chiqish va amalga oshirishni talab etadi”. Aynan ana shu global maqsadlar ro‘yobi uchun ham, dunyoni yangi ko‘z bilan idrok etish uchun ham farosat ilmiga bo‘lgan ijtimoiy ehtiyoj yanada kuchayadi [1].

Fahm – aqliy, farosat – axloqiy, did – estetik qobiliyatni yuzaga chiqaradi. Ayniqsa, estetik did va farosat murakkab tarbiya jarayonini taqozo etadi. Chunki u ham aqliy,

ham axloqiy, ham hissiy tarbiya uyg‘unlashgan umumiylikdan iboratdir.

Farosat ilmi kishining ichki dunyosi bilan tashqi ko‘rinishi o‘rtasidagi bog‘liqlikni o‘rganuvchi ilmlar sirasiga kiradi. O‘tmishda farosat ilmi nozik va nazokatli ilm sifatida o‘rganilgan.

Olmon mumtoz falsafasining vakili Immanuel Kant bu ilmga “botiniy olamni o‘rganuvchi ilm” deb ta‘rif bergan edi. Qomusiy olim Abu Rayhon Beruniy “Kishining ko‘ngli kelishgan va tartibli har bir narsaga qiziqadi, tartibsiz narsadan nafratlanadi” — degan hikmatni esa mohiyatan farosat masalasiga dahldor. Bundan tashqari, o‘rta asrlar musulmon Sharqi allomalaridan al-Qindiy farosatning hikmati, fazilati va ahamiyatiga doir “Risolai fil farosa” (X asr) deb nomlangan maxsus asar yozgan bo‘lsa, Husayn Voiz Koshifiy o‘zining mashhur “Axloqi muxsiniy” asarining 34-bobini “Farosat bayoni”ga bag‘ishladi. Shuningdek, turkiy tilda Uzun Firdavsiy (XVI asr)ning “Farosatnoma” asari ko‘plab qiziqarli ma‘lumotlarga boyligi bilan ahamiyatlidir. Manbalarda hakimlardan biri tomonidan taqdim etilgan farosat to‘g‘risidagi kitobni shoh Anushirvon har doim o‘zi bilan olib Yurgani va hamisha u kitobni mutolaa qilib, uning mazmuni bo‘yicha hukm chiqarganligi haqida ma‘lumotlar uchraydi [2].

Mavzuga oid adabiyotlarning tahlili. Manbalar ko‘p. Xususan, Mansur Bekmurodovning “Farosat ilmi” [1] o‘quv qo‘llanmasidan hamda Annayeva N.R., Qabulov Q.P., Sadanova D.A. “Falsafa” fanidan o‘quv uslubiy majmuadan [2] keng ko‘lamda foydalandik. Tarixiy-falsafiy manbalar sifatida tibbiyot fanining otasi Gippokrat farosat haqidagi fanni miloddan avvalgi 400-450 yillarda tilga olgan. Farosat ilmiga doir sotsiologik ta‘limotlarini o‘rganishda quyidagi

manbalarni keltirish mumkin. Jumladan, Abu Ali ibn Sinoning "Hay ibn Yaqzon" falsafiy qissasi [3], Alisher Navoiyning farosatli kishilar haqidagi fikrlarini "Mukammal asarlar to'plami" [4], shuningdek, "Ma'naviy tarbiya" xrestomatiyadan [5], Imom Faxriddin Muhammad bin Umar Roziyning "Jomi ul-ulum" asarini [6], Abu Nasr Farobiyning farosatga oid qarashlarini, Mirdamad va shogirdi Hakim al-Mulkning "Farosnoma" asari [7].

Tahlil va natijalar. Professor Mansur Bekmurodovning "Farosat ilmi" o'quv qo'llanmasida farosat tushunchasiga tashqi nuqtayi nazar bilan qaralganda 3 ta yo'nalish namoyon bo'ladi. Bular, aql bilan bog'liq, hissiyot bilan bog'liq, ruhiy yondashuv [1].

M. Bekmurodov Farosat ilmiga quyidagicha ta'rifni berganlar: "Farosat ilmi insonning tashqi ko'rinishga qarab uning ichki dunyosida yuz berayotgan jarayonlar qanday fikr-qarashlarga egaligi, nimani va qanday narsalarni o'ylayotganini anglashga qaratilgan, bir so'z bilan aytganda, odamning zohiriga qarab botinini o'rganuvchi, yuz berayotgan jarayonlar qanday o'zgarishlarga olib kelishini asosli bashorat qiladigan fandır" [1].

M. Bekmurodov fikricha, farosat ilmi o'z rivojida sotsiologiya, psixulqogiya, falsafa, pedagogika, xiromantiya, frenologiya, semiotika, iqlim, rang, tovush, hid bilan bog'liq hodisalarni maxsus o'rganuvchi fanlarga tayanadi.

Ba'zi islom diniga oid kitoblarda farosat turlarga ajratilib sharhlangan iymoniy farosat, riyoziy farosat, xulqiy farosat.

Iymoniy farosat – banda qalbiga solgan Alloh taoloning nuri bo'lib, qalbni chulg'ab oladigan idrokdan bo'ladi. Ushbu farosat iymon quvvatiga ko'ra turlicha bo'lib, iymon qanchalik kuchli bo'lsa, farosat ham shunchalik o'tkir bo'ladi.

Riyoziy farosat – to'yib taom yemaslik, bedorlik va o'zini hilvatga olib yolg'iz bo'lish kabi ishlar bilan hosil bo'ladi. Mazkur ishlarni qilish natijasida kishida farosat va atrofidagi narsalarning haqiqatini anglash to'g'risidagi ma'lum bir tushunchalar yuzaga keladi. Ushbu farosat faqatgina mo'min kishiga xos emas, balki mazkur riyoziyatlarni chekkan kofir kishida ham hosil bo'lishi mumkin. Chunki bu farosat iymonga ham valiylikka ham dalolat qilmaydi, shuningdek, haqiqatni ham, doimo to'g'ri yo'lni ham ko'rsatib bermaydi.

Xulqiy farosat – Alloh taoloning hikmati taqozo qilgan bog'liqliklardan xulosa chiqarish iste'dodi bo'lib, mazkur bog'liqliklarni ilg'ay olgan kishilarda hosil bo'ladi.

Abu Ali ibn Sino farosat haqida "Hay ibn Yaqzon" asarida shunday deydi:

"Farosat ilmi foydasi naqd bo'lgan ilmlardandir. Sen bu ilmni bilib olsang, u senga kishilarning o'zlari yashirib yurgan fe'l-u atvorlarini bildiradi. Mana shu farosatning bildirishi natijasida o'z bilging bilan unga boylanib qolarsan, yo undan yuz o'girarsan. Farosat ilmi sening o'zingni aslingda bor bo'lgan instinktiv yaratilmalaring, o'zgartirilmagan tabiatlaringni ko'z o'ngingga keltirib qo'yadi. Agar senga farosatning tuzatuvchi qo'li tegsa, sen juda o'tkir bo'lib ketasan" [3].

Alisher Navoiy shayx - ul islomlar haqida fikr yuritib, "Ulumi diniyadin ko'ngli Mulki ma'mur kerak va yaqiniy farosatin xotiri jami'iyati befutur. Ilmi taqvosidin ko'ngullarda shukuh va diqqat, farosatin bediyonlatlar ko'nglida anduh" deydi [4].

Abu Nasr Farobiy farosat haqida quyidagi fikrlarni bildiradi: "Fikriy fazilat aqliy quvvatga kirib, aqllilik, donolik, fahm-farosatlilik, zehnlilikni yuzaga keltiradi. Xulqiy fazilat esa intiluvchi quvvatga kirib, iffat, shijoat, saxiylik va adolatlilikni o'z ichiga oladi" [5; B.399]

Lekin islom ulamolari orasida bu ilmning eng mashhuri Imom Faxriddin Muhammad bin Umar Roziy (543-606) ekanligi ko'rinadi. Bu shon-shuhrat uning qimmatli va

mashhur kitobining (Jomi ul-ulum) bir bobini "Ilm al-firasah"ga bag'ishlagani hamda "Risalam fi al-firasah" nomli mustaqil va noyob asar ham yozgani bilan bog'liq bo'lsa kerak [6].

Asarda o'z davrining umumiy bilim va ta'limotlarini 60 bobda, "Al-Firosa ilmi" deb nomlangan Muqaddimada, to'qqizinchi «Asl»da esa ta'rif va bu fanning batafsil tavsifi berilgan. Birinchi tamoyilda u kishining uch qudratini, ya'ni shahvat, g'azab va tafakkurni "to'rtta temperament"ga (to'rt kayfiyat: nafas, o't, balg'am, so'lak) bo'ysundirib kiritadi va yozadi: "Insonning ko'p harakatlari ixtiyoriy (ya'ni, ixtiyor va irodaga asoslangan) bo'lgani va insoniy xatti-harakatlardan uning axloqi to'g'risida mulohaza yuritish to'g'ri bo'lmagani uchun ular bu orqali insoniy axloqni bilishning yo'lini topmoqchi bo'lganlar, shuning uchun ham hayvonlar haqida fikr yuritganlar va har bir hayvonning shakli va yuzi o'ziga xos fe'l-atvor va odat bilan bog'liqligini anglab yetdilar. So'ngra ular odam haqida fikr yuritdilar va har bir odamning tashqi ko'rinishi har bir hayvonning shakli va yuziga o'xshashligini ta'kidlaydilar. O'sha hayvon bilan xarakteri va odati bir xil bo'ladi. Ko'rinadiki, Umar Roziyning fikrlari so'zsiz Arastu va uning izdoshlari hikmatlaridan kelib chiqadi; Chunki, avval aytganimizdek, Arastu tashqi ko'rinish haqidagi fanning asoschisi va odamlarning tashqi ko'rinishining hayvonlar bilan o'xshashligi asosida tashqi ko'rinish haqida mustaqil kitob yaratgan birinchi shaxsdir. Darhaqiqat, Umar Roziy Aristotelning fenomenologiyaga oid asarining asosini tanqid qilish va inkor etish orqali farosat ilmi yana bir usulni taqdim etdi. Roziy "Jomi ul — Ulum"ning ushbu bobini shunday boshlaydi: "Bu ilm ulug' ilmlar va g'aroyib ilmlardan biri bo'lib, o'sha davr olimlari bu ilmga umuman kirib bormaganlar... Shuning uchun biz bu ilmning mohiyati va haqiqatini sakkizta asosda qisqacha bayon qilishga qaror qildik" [6].

Fors tilida "ferasat" va "farasat" so'zlari mavjud bo'lib, "ferasat" so'zdagi anglash, idrok va zukkolik ma'nolarini bildiradi; "farasat" — minish, ot minish, chavandozlik ma'nolarini bildiradi. U haqida fors va arab tillarida ko'plab kitob va risolalar, jumladan, Mirdamad va shogirdi Hakim al-Mulkning "Farosnoma" asari 1071 yilda yozilgan. U Safaviy Shoh Abbos II buyrug'i bilan yozilgan bo'lib, unda otlarning turlari va ularning kasalliklari va ularni davolash usullari haqida so'z boradi [7].

Fors va arabcha atama va ensiklopediyalardan iborat lug'at va kitoblarda tashqi ko'rinish ilmiga o'xshash ta'riflar mavjud bo'lib, ular ko'pincha unga quyidagicha ta'rif beradilar: tafakkur orqali insonning botiniy xarakterini, sifatlarini, illatlarini bilish va anglash. Ushbu "fan"da yoki ba'zilar uni "kvazi-fan" deb talqin qilganda, u insonning ruhiy va psixulqogik xususiyatlarining yuz va organlarning (peshona, qosh, ko'z, burun, lablar va boshqalar) shakli bilan bog'liqligi haqida gapiradi. Aytishlaricha, tibbiyot fanining otasi Gippokrat farosat haqidagi fanni miloddan avvalgi 400-450 yillarda tilga olgan. U tashqi omillar insonlarning kayfiyatiga ta'sir qiladi va bu holatlar ularning yuzi va tashqi ko'rinishida namoyon bo'ladi, deb hisoblagan. Yunon tabibi Galen (milodiy 200-129) ham o'zining ko'plab asarlarining ayrim qismlarini ushbu fanga bag'ishlagan va biz bilamizki, uning asarlari Sobit Ibn Qura Haroniy (milodiy 288-211) tomonidan arab tiliga tarjima qilingan birinchi yunon matnlaridandir. Shu nuqtayi nazardan qaraganda, bu fan islom olamiga Galen kitoblari tarjimasi orqali kirib kelgan deb taxmin qilish mumkin, ammo bu fan Aristotelgacha (miloddan avvalgi IV asr) mustaqil va mashhur fan bo'lmaganligi aniq.

Aristotelning bu fandagi asosini "allegoriya" tashkil etadi. U bu asarida shunday deydi: Tashqi ko'rinishi, ya'ni yuzidagi belgilari ma'lum bir hayvonga o'xshash bo'lgan kishilarning temperamenti va xulq-atvori o'sha hayvonga o'xshash bo'ladi. Bu fikr va mulohazaga arziydigan va uning

shubhasiga sazovor bo'lgan fikr hozir ham tarafdorlarini topib kelmoqda, ba'zi estetikashunoslar esa uning axloqiy fazilatlarini haqida odamning yuzi ayrim hayvonlarning yuziga o'xshashligidan kelib chiqib, baho berishadi; Masalan, birovning yuzi sherga (hayvonlar podshosi) o'xshashligi tufayli u kishi mard va olijanob, yuzi tulkiga o'xshagan kishi ayyor, yuzi ayiqdek bo'lganlar esa kuchli va sabr-toqatli deb hisoblanadilar va cho'chqaga o'xshaganlar zo'raonlik va ahmoqlikka o'xshaydilar, eshakka o'xshashlar esa tushunmaslik va ahmoqlik bilan bog'liq deb hisoblanadi.

Boshqa musulmon olimlari, jumladan, Ibn Sino, Abu Nasr Farobiy, Shamsiddin Muhammad Ansoriy, Zayn al-

Abdin Morsafiy nomlari bilan bog'liq mustaqil to'plamlar mavjud.

Xulosa va takliflar. Umumiy xulosa qilib aytganimizda, Yangi O'zbekistonda Uchinchi Renessans poydevorini qurish uchun farosatli, ilmli, iste'dodli avlodni tarbiyalash zarur. Buning uchun farosat ilmiga oid o'quv qo'llanmani barcha oliy o'quv yurtlari darsliklariga kiritish kerak. Farosat ilmi haqidagi mutafakkirlarning fikrlarini, kitoblarini mukammal o'rganib, ta'lim-tarbiya tizimiga joriy etish kerak.

ADABIYOTLAR

1. Bekmurodov M.B. Farosat ilmi. G'afur G'ulom nomidagi nashriyot-matbaa ijodiy uyi, Toshkent, 2022. B. 3-5, 14, 26-28
2. Annayeva N.R., Qabulov Q.P., Sadanova D.A., Falsafa fanidan o'quv uslubiy majmua. Urganch, 2020. B. 124
3. Abu Ali ibn Sino Hay ibn Yaqzon. Kitoblar Olami | Sever.UZ | Uzsmart. UZ B.1
4. Alisher Navoiy. Mukammal asarlar to'plami 14-j. Toshkent, 1998. B. 21
5. Ma'naviy tarbiya xrestomatiya. Sharq nashriyoti, Toshkent, 2012. B. 399
6. <https://www.iribnews.ir>news>
7. <https://www.bukhari.uz>



UDK:378.3(075)

Sherzod RAXIMOV,

Oliy ta'lim, fan va innovatsiyalar vazirigi Professional ta'limni rivojlantirish instituti boshqarma boshlig'i

Siyosiy fanlar bo'yicha falsafa doktori(PhD)

E-mail: sherikshox@bk.ru

Pedagogik innovatsiyalar instituti dotsenti, t.f.n. B.Shoyqulov taqrizi ostida

JAMIYATDAGI IJTIMOY-SIYOSIY JARAYONLARDA ELEKTRON DEMOKRATIYA NING TA'SIRI

Аннотация

Maqolada fuqarolarning ijtimoiy-siyosiy jarayonlarda ishtiroki, elektron demokratiyani rivojlantirish jarayonida fuqarolik jamiyati institutlarining roli, elektron demokratiyaning mazmun mohiyati, ijtimoiy masalarning muhokamasi va qarorlar qabul qilish, fuqarolarning siyosiy faolligini oshirishda axborot kommunikatsion texnologiyalar hamda onlayn platformalarning o'rni, fuqarolarning siyosiy jarayonlardagi siyosiy ishtirok etish kabi masalalar to'g'risida ma'lumot berilgan.

Kalit so'zlar: Fuqarolik jamiyati, elektron demokratiya, siyosiy faollik, siyosiy ishtirok, demokratik ko'rsatkichlar, siyosiy-ijtimoiy jarayonlar, OAV.

ВЛИЯНИЕ ЭЛЕКТРОННОЙ ДЕМОКРАТИИ НА СОЦИАЛЬНО-ПОЛИТИЧЕСКИЕ ПРОЦЕССЫ В ОБЩЕСТВЕ

Аннотация

В статье рассматривается участие граждан в общественно-политических процессах, роль институтов гражданского общества в развитии электронной демократии, сущность электронной демократии, обсуждение социальных проблем и принятие решений, роль информации и в статье рассмотрены коммуникационные технологии и онлайн-платформы в повышении политической активности граждан, политическое участие граждан в политических процессах, представлена информация.

Ключевые слова: Гражданское общество, электронная демократия, политическая активность, политическое участие, демократические индикаторы, политико-социальные процессы, средства массовой информации.

INFLUENCE OF ELECTRONIC DEMOCRACY ON SOCIO-POLITICAL PROCESSES IN SOCIETY

Annotation

In the article, the participation of citizens in socio-political processes, the role of civil society institutions in the development of e-democracy, the essence of e-democracy, the discussion of social issues and decision-making, the role of information and communication technologies and online platforms in increasing the political activity of citizens, political participation of citizens in political processes are discussed in the article.

Key words: Civil society, e-democracy, political activity, political participation, democratic indicators, political-social processes, mass media.

Ma'lumki, jamiyat hayotidagi amalga oshirilayotgan o'zgarishlar va islohotlar fuqarolarning faol bo'lishiga ham sabab bo'lmoqda.

So'nggi besh yillik islohotlarning natijasida mamlakatimizda Yangi O'zbekistonni barpo etishning zarur siyosiy-huquqiy, ijtimoiy-iqtisodiy va ilmiy-ma'rifiy asoslari yaratildi. Shuningdek, Qonun ijodkorligi va parlament nazoratini amalga oshirishning amaldagi mexanizmlarini samaradorlik nuqtayi nazaridan qayta ko'rib chiqish, mazkur jarayonlarda fuqarolarning ishtirokini ta'minlash orqali jamoatchilikning davlat boshqaruvidagi tashabbuskorligini oshirish. "Elektron parlament" doirasida deputatlarni o'z saylovchilari bilan, senatorlarni hududlardagi fuqarolar bilan bog'lash, ular bilan to'g'ridan-to'g'ri muloqot olib borish, saylovchilarni qiynayotgan muammolarni muhokama qilish va hal etish jarayonini raqamlashtirish kabi masalalar keyingi besh yillikda ustuvor vazifalar sifatida belgilandi[1].

Fuqarolarning ijtimoiy-siyosiy jarayonlarda ishtiroki odatda demokratiyaning hayotiy yo'nalishi sifatida ko'rsatiladi. Keyingi yillarda demokratik islohotlarni chuqurlashtirish va mamlakatni modernizatsiya qilishda siyosiy partiyalarning rolini yanada kuchaytirish maqsadida vakillik organlariga saylovning aralash (majoritar-proporsional) tizimini joriy qilish masalasi ham davlat va

jamiyat oldidagi ustuvor vazifa sifatida belgilangan bo'lib[2], bu jarayonlarni bugungi kundagi elektron demokratiyani rivojlantirish orqali o'tish maqsadga muvofiqdir.

Internet tarmoqlardagi ijtimoiy harakatlar - Arab bahori davrida Shimoliy Afrika va Yaqin Sharqdagi qo'zg'olonlarga internet faollari boshchilik qilgan. Dastlab, demokratiya tarafdorlari avtoritar rejimlarga qarshi chiqish uchun raqamli ommaviy axborot vositalaridan foydalangan. Biroq, bu rejimlar vaqt o'tishi bilan ijtimoiy mediani qo'zg'olonga qarshi kurash strategiyalariga moslashtirdi va birlashtirdi. Raqamli ommaviy axborot vositalari mahalliy va individual norozilikni, umumiy shikoyatlar va jamoaviy harakatlarni xabardor qilishning muhim vositasi bo'lib xizmat qildi[3].

Misr inqilobi - 2011-yil 25-yanvarda Misr poytaxti Qohirada prezident Husni Muborakning uzoq hukmronligi, yuqori ishsizlik darajasi, Hukumat korruptsiyasi, qashshoqlik va jamiyat zulmiga qarshi ommaviy norozilik namoyishlari bilan boshlandi. 18 kunlik inqilob dastlabki zo'raonlik harakatlari yoki norozilik namoyishlari orqali emas, balki birgina Facebook sahifasi orqali tez sur'atga ega bo'ldi, u tezda minglab va oxir-oqibat millionlab misrliklarning e'tiborini tortdi va global hodisaga aylandi.

Internet namoyishchilarning vakolatlarini kuchaytirish vositasi bo'lib, ularning Hukumatini demokratlashtirish

jarayonida ishtirok etishga yordam berdi. Namoyishchilar real vaqtda ta'sir ko'rsatib, muloqot qilish, tashkil qilish va hamkorlik qilish uchun raqamli platformalardan samarali foydalanishdi. Barchani internet tarmog'idan uzib, siyosiy onlayn munozaralarni to'xtatishga bo'lgan muvaffaqiyatsiz urinishiga javoban Google va Twitter hamkorlikda ma'lumotlarni internetga ulanmasdan ommaga yetkazish imkonini beruvchi tizim yaratishdi.

Misr inqilobi guruh tomonidan boshqariladigan tizimdan "tarmoqli individualizm" bilan tavsiflanadigan paradigmaning o'zgarishi sifatida talqin qilingan. Ushbu inqilobdan keyin onlayn axborot vositalari uchun "uch karra inqilob" davri boshlandi. Birinchidan, ijtimoiy tarmoqlarga o'tish, ikkinchidan internet tezligining kuchayishi, uchinchidan mobil telefonlarning hamma joyda keng tarqalishiga olib keldi.

Bundan tashqari, internet qo'zg'olon ta'sirini kuchaytirib, xalqaro aloqalarni o'rnatish uchun vosita bo'lib xizmat qildi. Masalan, Twitter xeshteglari orqali ma'lumotlarning tezkor uzatilishi qo'zg'olonni butun dunyoga ma'lum qildi. Xususan, uch milliondan ortiq tvitlar #Egypt va #sidibouzid kabi mashhur xeshteglarni o'z ichiga olgan bo'lib, Misrda bilimlarning tarqalishini yanada osonlashtirdi va o'zgarishlarni rag'batlantirdi.

2012-yil 5-martda "Ko'rinmas bolalar" notijorat tashkiloti tomonidan e'lon qilingan Kony - 2012 videosi Markaziy Afrikadagi Lordning Qarshilik Armiyasi (LRA)

yetakchisi Jozef Konini topish va hibsga olishga qaratilgan onlayn ommaviy jarayonlar boshlandi. Videoning vazifasi Konining faoliyati haqida global xabardorlikni oshirish edi, Ko'rinmas bolalar asoschisi Jeyson Russell hukumatni Konini qidirishni davom ettirishga undash uchun jamoatchilik yordami zarurligini ta'kidladi. Tashkilot Konining jinoyatlarini aniqlash uchun keng ijtimoiy tarmoqlar va zamonaviy texnologiyalardan foydalangan[4].

Covid-19 pandemiyasi ham elektron demokratiyaning ahamiyati va ta'sirini ko'rsatdi. 2020 - yilda COVID-19 ning paydo bo'lishi butun dunyo bo'ylab mamlakatlarni sog'liqni saqlash xodimlari tomonidan tavsiya etilgan xavfsizlik choralarini qo'llashga olib keldi. Ushbu keskin ijtimoiy siljish ijtimoiy harakatlarni cheklab qo'ydi va muayyan siyosiy masalalarni vaqtincha to'xtatib qo'ydi. Natijada cheklolarga qaramay, shaxslar raqamli platformalardan o'z qarashlarini ifodalash, ijtimoiy harakatlar uchun ko'rinish yaratish va ijtimoiy tarmoqlarda demokratiya orqali o'zgarishlarni rag'batlantirish va xabardorlikni oshirishga intilishdi. The ASEAN Post axborot tahlil firmasi xabar berishicha, ommaviy yig'ilishlar kabi an'anaviy demokratik jarayonlar pandemiya sabab bo'lgan cheklolvar filippinliklarni boshqalar qatori ijtimoiy media, raqamli media va jamoat ishlarida qatnashish va amaliyotda ishtirok etish uchun hamkorlik platformalariga murojaat qilishga olib keldi[5].



Elektron demokratiyaning potensial ta'siri.

Elektron demokratiya fuqarolarning siyosiy jarayonlar, qonunlar va siyosiy qarorlar qabul qilishda kengroq ishtirokini ilhomlantiradi. Uni amalga oshirish usuli ham qo'llaniladigan demokratiyaning o'ziga xos modeli bilan chambarchas bog'liq. Binobarin, elektron demokratiyaga mamlakatning ichki dinamikasi hamda standart innovatsiyalar bilan belgilangan tashqi omillar chuqur ta'sir ko'rsatadi.

Elektron demokratiya siyosiy axborotning tezroq va samaraliroq tarqalishiga yordam beradi, jamoatchilik muhokamasini rag'batlantiradi va qarorlar qabul qilish jarayonlarida ishtirokni kuchaytiradi[6]. Ijtimoiy media platformalari saylov jarayonlarida ishtirokni rag'batlantiradigan, ayniqsa, yoshlar o'rtasida imkoniyatlarni kengaytirish vositasi sifatida paydo bo'ldi. Ushbu platformalar siyosatchilarga saylovchilar bilan bevosita muloqot qilish imkoniyatini ham beradi. E'tiborga molik misol 2016 - yilgi Qo'shma Shtatlardagi prezidentlik saylovlari bo'lib, unda Donald Tramp asosan siyosiy tashabbuslar va maqsadlarni bildirish uchun Twitterdan foydalangan. Xuddi shunday amaliyotlar Twitter-dagi faol akkauntlarini yurituvchi Justin Tryudo, Jair Bolsonaro va Hasan Ruhoniy kabi turli global yetakchilar orasida ham kuzatilgan. Hukumatning ommaviy axborotni onlayn nashr etishi uning shaffofligini oshiradi, kengroq jamoatchilik nazoratini o'rnatish imkonini beradi. Natijada jamiyatda hokimiyatning adolatli taqsimlanishiga yordam beradi[7].

Jeyn Fountain o'zining 2001 - yildagi "Virtual davlatni qurish" asarida elektron demokratiyaning keng qamrovini va uning an'anaviy hukumat tuzilmalari bilan o'zaro ta'sirini o'rganadi. U byurokratiyadagi oldindan mavjud normalalar,

tartiblar va qoidalar yangi texnologik shakllarni qabul qilishga qanday ta'sir qilishini tushunish uchun keng qamrovli modelni taklif qiladi. Fountainning fikricha, elektron hukumatning ushbu shakli o'zining eng tub ko'rinishida zamonaviy ma'muriy davlatni jiddiy qayta ko'rib chiqishni, saylangan siyosatchilar, davlat xizmatchilari va boshqa manfaatdor tomonlar ishtirokidagi muntazam elektron maslahatlashuvlar barcha bosqichlarda standart amaliyotga aylanishini talab qiladi.

Qonun chiqaruvchi organlari Respublikachilar partiyasi tomonidan nazorat qilinadigan, shuningdek, qonunchilikning yuqori darajadagi professionallashuvi va faol professional tarmoqlari bilan ajralib turadigan davlatlar elektron hukumat va elektron demokratiyani qo'llashga ko'proq moyilligini ko'rsatadi[8].

Elektron demokratiya ko'plab afzalliklarni beradi shuningdek, yanada faolroq jamiyat sohasiga hissa qo'shadi. U fuqarolarga veb-saytlar, elektron pochta va boshqa elektron aloqa kanallari orqali o'z fikrlarini bildirishlari uchun platformalarni taklif qilish orqali jamoatchilik ishtirokini oshirishga undaydi, rejalashtirish va qaror qabul qilish jarayonlariga ta'sir qiladi.

Raqamli demokratiyaning ushbu modeli turli takliflar va masalalar bo'yicha qaror qabul qiluvchi organlarga o'z fikrlarini yetkazish orqali o'z demokratik huquqlaridan foydalanadigan shaxslar sonini va xilma-xilligini kengaytiradi. Bundan tashqari, u virtual jamoat maydonini rivojlantiradi, fuqarolar o'rtasida o'zaro hamkorlik, muhokama va fikr almashishni rag'batlantiradi.

Elektron demokratiya fuqarolarga tez va qulay qatnashish imkonini beruvchi qulaylikni ham targ'ib qiladi. Raqamli qulaylik va minimal harajat bilan keng auditoriyani qamrab olish imkonini beradi. Tizim interaktiv muloqotni, ayniqsa hokimiyat va fuqarolar o'rtasidagi muloqotni rag'batlantiradi. Shuningdek, katta hajmdagi ma'lumotlarni tarqatish, aniqlikni saqlash va buzilishlarni minimallashtirish uchun samarali platforma bo'lib xizmat qiladi.

Elektron demokratiyadagi muammolar - Raqamli demokratiya platformalari sifatida ham tanilgan elektron demokratiya platformalari ovoz berish huquqlarini amalga oshirish uchun kengaytirilgan imkoniyatlarni taklif qilsada, ular ham buzilishlarga moyil. Masalan, raqamli ovoz berish platformalari saylov natijalariga ta'sir ko'rsatishga qaratilgan hujumlarga duch kelgan. Dobrigovskiy ta'kidlaganidek, "saylov mexanizmlari va Hukumat institutlarining yaxlitligiga kibexavfsizlik tahdidlari ancha noqulay, ko'proq nomoddiydir"[9]. An'anaviy qog'oz byulletenlar ko'pincha saylovlarni o'tkazishning eng xavfsiz usuli hisoblanadi, raqamli ovoz berish qulaylikni ta'minlaydi. Biroq, ushu tizimning muvaffaqiyatli amalga oshirilishi doimiy innovatsiyalar va uchinchi tomonlarning hissalarini talab qiladi.

Raqamli taxnologiyalarga oid tushunchalari targ'iboti - Kuchli raqamli demokratiyani rivojlantirish uchun barcha fuqarolarning daromadi, ma'lumoti, jinsi, dini, etnik kelib chiqishi, tili, jismoniy va ruhiy salomatligidan qat'iy nazar, davlat siyosatini shakllantirishda teng imkoniyatlarga ega bo'lishini ta'minlaydigan raqamli tushuncha va qarashlarni targ'ib qilish zarur. Raqamli tushunchalarni rivojlantirish uchun 2020 - yilgi saylovlar davomida raqamli aloqalar turli jamoalar tomonidan foydalanilgan[10].

Xususan, COVID-19 pandemiyasi yoshlar o'rtasida onlayn-siyosiy ishtirokning o'sishini ko'rsatdi, bu onlayn petitsiyalarni imzolash va raqamli norozilik namoyishlarida ishtirok etish orqali namoyon bo'ldi. Yoshlarning an'anaviy siyosatdagi ishtiroki kamayib borayotgan bir paytda ham, yoshlar ijtimoiy media orqali safarbar qilingan bosim guruhlarini sezilarli darajada qo'llab-quvvatlamogda.

Masalan, "Qoralarning hayoti muhim" harakati ijtimoiy tarmoqlarda keng e'tirofga sazovor bo'lib, ko'plab yoshlarning mazmunli usullarda, jumladan, onlayn muloqot va noroziliklarda qatnashish imkonini berdi[11].

Internetga kirish imkoniyati - Elektron demokratiyaning rivojlanishiga elektron tarmoqlarda faol qatnashayotganlar va faol qatnashmayotganlar o'rtasida keskin

raqamli tafovut mavjud. Elektron demokratiya tarafdorlari ko'pincha bu raqamli bo'shliqni bartaraf etish uchun Hukumatga turli tavsiyalarni taklif qiladilar. Rivojlangan va rivojlanayotgan davlatlar o'rtasidagi elektron boshqaruv va elektron demokratiyadagi tafovutlar asosan raqamli(texnologiya) tafovut bilan bog'liq. Shuningdek, elektron demokratiyani rivojlantirish imkoniyatlari uchun innovatsiyalariga investitsiyalar kiritish bilan bog'liq harajatlarga onlayn ishtirok etishning potensial natijasiga nisbatan shubha darajasi mavjud[12].

Xavfsizlik va maxfiylik - Hukumat fuqarolarning onlayn muloqoti uchun ham xavfsizligini, ham ularning shaxsiy dahlsizligini hurmat qilishini ta'minlashga mas'uldir. Bu jihat elektron ovoz berishni ko'rib chiqishda e'tiborni tortadi. Elektron ovoz berish tizimlarining murakkabligi boshqa raqamli tranzaksiya mexanizmlaridan ustundir, bu esa saylov byulletenlarini manipulyatsiya qilish yoki uning potensial tahdidiga qarshi turishi mumkin bo'lgan autentifikatsiya choralarini talab qiladi. Ushbu chora-tadbirlar saylovchilarning shaxsini tasdiqlovchi smart-kartalardan foydalanishni o'z ichiga olishi mumkin, bu esa ovoz berishning maxfiyligini saqlaydi. Estoniyada elektron ovoz berish internetda ovoz berish tizimlariga xos bo'lgan maxfiylik-identifikatsiya dilemmasini hal qilishda muvaffaqiyatli yondashuvni ko'rsatadi. Biroq, yakuniy maqsad mavjud qo'lda ishlaydigan tizimlarning xavfsizlik va maxfiylik standartlariga mos kelishi kerak.

Hukumatning javobgarligi - Fuqarolarni onlayn konsultatsiyalar va munozaralarda ishtirok etishga undash uchun Hukumat faol bo'lishi va jamoatchilik ishtiroki siyosat natijalariga ta'sir qilishini aniq ko'rsatishi kerak. Fuqarolar o'zlariga mos bo'lgan vaqtda va joyda, shuningdek, ularning nuqtayi nazari o'zgaranda hissa qo'shish imkoniyatiga ega bo'lishlari juda muhimdir. Hukumat ko'proq ishtirok etishni ta'minlash uchun tuzilmalarni yaratishi kerak.

Shuningdek, turli jarayonlarga tegishli masalalarning demokratik, inklyuziv, bag'rikenglik va samarali muhokama qilinishini ta'minlashda mansabdorlar va vakillik tashkilotlari muhim rol o'ynashi mumkin.

Davlat organlari faoliyati to'g'risidagi axborotdan jamoatchilikning keng foydalanishi imkonini beruvchi me'yoriy-huquqiy asoslarni yaratish yoki mavjudlarining samaradorligini oshirish, xususan, axborot bo'yicha jamoatchilikning muhokamasi va moderatsiya huquqi berilishi kerak.

ADABIYOTLAR

1. <https://lex.uz/docs/> (Ўзбекистон Республикаси Президентининг 2022 йил 28 январдаги 2022-2026 йилларга мўлжалланган Янги Ўзбекистоннинг тараққиёт стратегияси тўғрисидаги ПФ-60-сон Фармони)
2. <https://lex.uz/docs/> (Ўзбекистон Республикаси Президентининг 2023 йил 11 сентябрдаги Ўзбекистон — 2030 стратегияси тўғрисидаги ПФ-158-сон Фармони)
3. The Role of Digital Media, Philip N. Howard, Muzammil M. Hussain. *Journal of Democracy*, Volume 22, Number 3, July 2011, pp. 35-48. 10.1353/jod.2011.0041
4. <https://www.politico.com/story/2012/03/kony-captures-congress-attention-074355>
5. <https://theasianpost.com/article/social-media-and-e-democracy-pandemic>
6. van Dijk, Jan A.G.M.; Hacker, Kenneth L. (30 May 2018). *Internet and Democracy in the Network Society*. doi:10.4324/9781351110716. ISBN 9781351110716. S2CID 158994705.
7. <https://www.independent.co.uk/voices/comment/how-the-internet-is-transforming-democracy-8411474.html>
8. Lee Chung-pin; Chang, Kaiju; Berry, Frances Stokes (2011). Testing the Development and Diffusion of E-Government and E-Democracy: A Global Perspective. *Public Administration Review*. 71 (3): 444–454. doi:10.1111/j.1540-6210.2011.02228.x. JSTOR 23017501.
9. Dobrygowski, Daniel. Governance through the digital disruption of democracy. ORF. Archived from the original on 10 October 2020. Retrieved 7 October 2020.
10. Wright, Oliver. Our sense of community restored by Covid pandemic. *The Times*. Archived from the original on 11 January 2023. Retrieved 11 January 2023.
11. Mundt, Marcia (2018). Scaling Social Movements Through Social Media: The Case of Black Lives Matter. *Social Media + Society*. Sage journals. 4 (4). doi:10.1177/20563305118807911
12. <https://journals.sagepub.com/doi/10.1177/079160350701600205>



UDK: 37.013.78

Dilnoza SADANOVA,
Urganch davlat universiteti dotsenti
E-mail: nargisa.abdullayeva@mail.ru

UrDU f.f.d., prof. Xajieva M.C taqrizi asosida

JAMIYATNING IJTIMOY-SIYOSIY PARADIGMASI VA UNING SHAKLLANISHIDA INSON MANFAATLARINING O‘RNI

Annotatsiya

Mazkur maqolada ijtimoiy-siyosiy taraqqiyotning jamiyat va davlat ishlarini boshqarish, fuqarolarning o‘z huquq va erkinliklaridan foydalanish, hokimiyat institutlari faoliyatiga ta‘sir masalasi va ushbu fenomenning inson manfaatlarini bilan bog‘liqligi, fuqarolarning jamiyat va davlat hayotida, ishlarida bevosita yoki bilvosita ishtirok etishi kabi jarayonlarning ijtimoiy-falsafiy tahlili yoritilgan.

Kalit so‘zlar: Ijtimoiy-siyosiy taraqqiyot, inson manfaatlarini, paradigmal o‘zgarish, inson huquq va erkinliklari, plyuralizm, demokratiya, paradigmal qadriyat.

SOCIO-POLITICAL PARADIGM OF SOCIETY AND THE ROLE OF HUMAN INTERESTS IN ITS FORMATION

Annotation

In this article, the question of the impact of socio-political development on the management of society and state affairs, citizens' use of their rights and freedoms, on the activities of government institutions, and the connection of this phenomenon with human interests, direct or indirect participation of citizens in the life and work of society and the state socio-philosophical analysis of such processes are covered.

Key words: Socio-political development, human interests, paradigmatic change, human rights and freedoms, pluralism, democracy, paradigmatic value.

СОЦИАЛЬНО-ПОЛИТИЧЕСКАЯ ПАРАДИГМА ОБЩЕСТВА И РОЛЬ ИНТЕРЕСОВ ЧЕЛОВЕКА В ЕЕ ФОРМИРОВАНИИ

Аннотация

В данной статье рассматривается вопрос о влиянии общественно-политического развития на управление обществом и государственными делами, использование гражданами своих прав и свобод, на деятельность государственных институтов, а также связь этого явления с интересами человека. Или косвенное участие граждан в жизни и деятельности общества и государственный социально-философский анализ таких процессов.

Ключевые слова: Общественно-политическое развитие, интересы человека, парадигматическая смена, права и свободы человека, плюрализм, демократия, парадигматическая ценность.

Jamiyat ijtimoiy-siyosiy taraqqiyoti manfaatlarini uyg‘unlashtiruvchi va ularga ta‘sir etuvchi deterministik xususiyatga ega bo‘lsa-da, inson manfaatlarining ustuvorligini inkor qilib bo‘lmaydi. Deterministik ta‘sir barcha manfaatlarini o‘z atrofida uyg‘unlashtirib, yaxlit voqelik sifatida kelishini ta‘minlovchi voqelik, inson manfaatlarini esa jamiyatning yadrosini tashkil etuvchi, undagi ijtimoiy hodisalarga gumanistik yo‘nalish va mohiyat baxsh etib, har bir shaxsni faol sub‘ektga aylantiruvchi omildir.

Determinizm manfaatlarga ijtimoiy yo‘nalish berib, ularni uyg‘unlashtiradi, inson manfaatlarini esa sub‘ektlarni harakatga keltiradi, ular faoliyatiga yo‘nalish, motiv, bois, maqsad beradi. I.Kant uni goho qiziqish, undan qoniqish olish, biror ob‘ektga qaratilgan e‘tibor tarzida talqin qiladi [1]. Shu bilan birga I.Kant qiziqish, manfaat didni buzishi, ob‘ektni xulqisona baholashga xalaqit berishini ta‘kidlab o‘tadi [1]. Albatta, kishi voqelikka o‘z qiziqishi manfaati bilan yondashganida uni ob‘ektiv baholashni unutilib qo‘yishi mumkin. Mazkur psixulqogik holatni manfaatlarini tahlil qilganda esdan chiqarish kerak. Ijtimoiy-siyosiy taraqqiyot jamiyat va davlat ishlarini boshqarish, fuqarolarning o‘z huquq va erkinliklaridan foydalanish, hokimiyat institutlari faoliyatiga ta‘sir etish kabi jarayonlarga borib taqaladi. Agar ushbu fenomen inson manfaatlarini bilan bog‘lasak, kishilarning, fuqarolarning jamiyat va davlat hayotida,

ishlarida bevosita yoki bilvosita ishtirok etishi bilan bog‘liq jarayonlar ko‘z oldimizga keladi.

Falsafa fanlari doktori, professor Sh.O.Mamadaliyev manfaatlarining xalq hokimiyatchiligi, demokratiya, siyosiy jarayonlar bilan bog‘liq jihatlarini o‘rganib yozadi: “har qanday siyosat davlat, hokimiyat hamda xalq manfaatlarini masalalariga borib taqaladi. Davlat, hokimiyat va xalq har doim rasmiy siyosatning negizini tashkil etgan. Shuning uchun davlat va xalq ommasi siyosatdagi asosiy kuchdir. Demak, ijtimoiy-siyosiy sohadagi manfaatlar faqat o‘z ehtiyojlarini qondirish yoki biror mansabni, moddiy boylikni qo‘lga kiritishnigina emas, balki boshqalarga, xalqqa o‘z irodasini, fikrini, hukmini o‘tkazishi hamdir. To‘g‘ri, chet el adabiyotida siyosat faqat davlatning funksiyasi, degan qarash ham uchraydi. Ularda xalq ommasi siyosatdan, davlat va hokimiyat masalalaridan ayri qaratiladi. Bizningcha, demokratik jamiyatda siyosat faqat davlat funksiyasi bo‘lib qolmaydi, chunki davlat, hokimiyat qabul qilgan qonunlar, qarorlar va taraqqiyot dasturlari xalq ommasining hayotiga bevosita taalluqli hamda ularning qo‘llab quvvatlashi, harakatlari orqali ro‘yobga chiqadi” [2]. Inson manfaatlarining siyosat va demokratiya bilan bog‘lab qaralishi behuda emas.

Bugun insoniyat demokratik taraqqiyotni o‘zining maqsadi, ideali qilib tanlagan, barcha davlatlar mazkur fenomenni o‘zining ijtimoiy-siyosiy borlig‘iga tadbir etish mexanizmlarini, institutlarini yaratishga intilmoqda. “Siyosat,

demokratiya va huquqni, - deb yozadi Sh.O.Mamadaliyev, xalq manfaatlarini bilan uyg'unlashtirish orqali inson manfaatlariga xizmat qiladigan siyosiy-huquqiy tizimni barpo etish borasida keyingi yillarda turli fikrlar ilgari surilmoqda. Ular ichida masalaga huquqiy davlat yaratish nuqtayi nazaridan yondashish g'oyasi yetakchilik qiladi. Aslida. bu g'oyaning paydo bo'lishi Aflotun davrida yashagan Periklga borib taqalsa-da, o'tgan asrning o'rtalarida ingliz faylasufi Karl Popper bu g'oyani yangidan tikladi. Uning fikricha, huquqiy davlatni faqat qonunlar qabul qilish orqali yaratish mumkin. Biroq, bizning fikrimizcha, faqat qonunlar orqali jamiyatni demokratlashtirish, inson, xalq manfaatlarini siyosiy-huquqiy tizimning ham manfaatlariga aylantirish mumkin, deb o'ylash bir yoqlamalikdir. Xalq turmush tarzi va menalitetida uzoq tarixiy madaniy taraqqiyot xususiyatlarini aks ettirgan shunday qadriyatlar, tushunchalar va an'analar borki, ularni hisobga olmaslik, yana totalitarizmi, mustabidlik va zo'ravonlikni yuzaga keltirishi mumkin. Shuning uchun huquq, qonunlar manfaatlarini uyg'unlashtirish, unda inson, xalq manfaatlarining ustunligini ifodalash jamiyatni, hokimiyatni demokratlashtirishning, modernizatsiyalashtirishning faol usullaridan biri" [2].

Ijtimoiy-siyosiy taraqqiyotda jamiyatni huquq va qonunlar yordamida demokratlashtirish va modernizatsiyalash qanchalik samarali usullar bo'lmasin, xalq, millat tarixiy madaniy hayotidan barqaror joy olgan qadriyatlarining muhimligini sezmaslik mumkin emas. Manfaatlarni uyg'unlashtirish ko'pincha ana shu qadriyatlar negizida samara beradi, xalq, millat hayotidan, turmush tarzidan joy oladi. Mazkur qonuniyatni anglamaslik yoki mensimaslik davlatni zo'ravonlik apparatiga aylantiradi, u demokratlashtirish va modernizatsiyalash bayrog'i ostida tarixiy-madaniy an'analar, tajribalarga zid bo'lgan tartiblarni, normalarni ijtimoiy ongga singdirishga, kishilar turmush tarziga aylantirishga intiladi. Ammo ijtimoiy borliqda hamma narsa, ayniqsa ijtimoiy ong va turmush tarzi bir shaklda, o'zgarib qolmaydi, ular yangi paradigmatlar bilan boyitilishi, to'ldirilishi kerak.

Falsafa fanlari doktori, professor S.Norqulov yozganidek, "Jamiyatda amalga oshiriladigan tub o'zgarishlar, modernizatsiya va transformatsiya paradigmat xususiyatga ega bo'lganidagina eski an'analar o'rniga yangi g'oyaviy, ma'naviy qadriyatlar, ijtimoiy ongda yangi qarashlar, tasavvurlar va ideallar shakllanadi. Paradigmat o'zgarish eski o'z umrini yashab bo'lgan, kishilar ongi, hayot tarzi va qobiliyatidan joy olgan prinsiplarning, normalarning yangi davr talablariga muvofiq almashishidir. Bu shunchaki o'zgarish emas, u tub mohiyatning yangilanishi. Paradigmat o'zgarish transformatsiya va modernizatsiyaga yo'nalish beradi va ularning mohiyatini belgilab keladi. Hamma transformatsiya, modernizatsiya ham paradigmat o'zgarish bo'lavermaydi, ammo har qanday paradigmat yangilanish transformatsion, modernizatsion o'zgarishdir" [3; 150]. Agar mazkur fikrdan kelib chiqsak, sovet totalitar tuzumdagi tartiblardan, kommunistik ideologiya tazyiqidan xulqi qilishga qaratilgan ijtimoiy islohotlarni paradigmat hodisa, o'zgarish sifatida qarashimiz mumkin bo'ladi.

O'zbekistonning bozor munosabatlariga o'tishi, unda inson manfaatlarining ustuvorligini tan olinishi, ijtimoiy siyosiy tuzum, davlat boshqaruvi va sud huquq institutlarining inson manfaatlariga xizmat qildirish ham mohiyatan paradigmat yangilik hisoblanadi. Mustaqillik va milliy taraqqiyotga o'tishning o'zi xalqimiz, millatimiz borlig'ini o'zgartirib yuborgan, ularning tub manfaatlarini ifoda etadigan paradigmat xususiyatga ega voqelikdir. Ijtimoiy falsafiy adabiyotlarda manfaatlarining inson hayotida, uning sotsium bilan aloqalarida namoyon bo'lish xususiyatlari borasida turlicha fikrlar mavjud. Ularda manfaatlarining harakatlantiruvchi, insonni faollikka undovchi belgilari ochib

beriladi, insonning barcha xatti-harakatlari ma'lum bir manfaatlariga borib taqalishi, inson o'z maqsadini manfaatlarini orqali ifoda etishi ochib beriladi. Hayotiy maqsad va manfaat insonning ijtimoiy faoliyatida uyg'unlashadi, uni kreativ faollikka undaydi. To'g'ri, hayotiy maqsad insondagi paradigmat ahamiyatga ega qadriyat hisoblanadi. Bu maqsad insonni umri bo'yi o'ziga chorlab turadi, uning o'zgarishi ba'zan og'ir, fojiali kechadi. Hayotiy maqsadning muqim va barqaror voqelik ekani insonda ma'lum bir ideal, uzoqqa yo'naltirilgan niyat, orzu, istak borligidan darak beradi. Manfaat, shu nuqtayi nazardan yondashsak, ana shu maqsadga yetish usuli, vositasi yoki mexanizmi sifatida keladi. Manfaatlarni tez o'zgartirish, ijtimoiy hayot talablariga muvofiqlashtirish, zarur bo'lsa ularni paradigmat o'zgartirish mumkin. Manfaatlarning anglangan voqelik ekani hali ularning hayotiy maqsadni almashtirishga qodirligini bildirmaydi.

Ba'zi ilmiy, ijtimoiy falsafiy adabiyotlarda manfaatlar hayotiy maqsadlar tarzida talqin qilinishi kuzatiladi, hatto ular insonning butun borlig'ini chulg'ab olgan, undagi ma'naviy ruhiy salohiyatni boricha sarflashga da'vat etadigan omil sifatida qaraladi. Bu o'rinda manfaat hayotiy maqsad bilan almashtirilayotgani kuzatiladi. "Manfaatlar ijtimoiy psixologik mexanizm sifatida ichki va tashqi ko'rinishlarga ega. Ichki manfaatlar shaxsning, guruhning o'z ichki taraqqiyoti ehtiyojlarini anglab yetganida va ichki ehtiyojlarini qondirishga intilganida namoyon bo'ladi. Erkin faoliyat va munosabatlarga asoslangan demokratik jamiyatda ichki manfaatlarining ijtimoiy psixologik o'rni benihoya ortadi. Inson o'z manfaatlarini ana shu ehtiyoj tarzida anglab yetganidagina fuqarolik (siyosiy) burchini to'liq bajarishi mumkin. Ichki manfaatlarini to'g'ri anglamaslik yoki uni tashqi manfaatlariga zo'rlab itoat ettirish oqibatida jamiyatda qarama qarshiliklar yuzaga keladi. Vaholanki, har qanday siyosat va huquq jamiyatda ziddiyatlarni bartaraf etish, mavjud muammolarni yechish, manfaatlarini uyg'unlashtirishga qaratiladi. Agar qarama qarshiliklar avj olsa, manfaatlar rangbarangligi ochiq to'qnashuvlarga, taraqqiyot va murosa yo'lidagi to'siqqa aylansa, siyosat va huquq ichki manfaatlar va tashqi manfaatlar o'rtasidagi tafovutlarni bartaraf etolmaydi, oxir oqibatda jamiyat kun tartibiga qo'yayotgan muammolarni yechishga qodir bo'lmay qoladi" [2].

Mustaqillik va bozor iqtisodiyotiga o'tish, inson manfaatlarini, huquq va erkinliklarini ta'minlash paradigmat qadriyat sifatida e'tirof etilgach yuqorida Sh.O.Mamadaliyev nazarda tutgan qarama qarshiliklar o'zidan o'zi bartaraf etilgan bo'lishi darkor edi. Mustaqillik tub mohiyatiga ko'ra, xalq, millat ijtimoiy borlig'ini tubdan o'zgartirib yubordi, endi ilgari qarama qarshiliklar va ziddiyatlarga asos, o'rin qolmasligi lozim edi. Ming afsuski, keyingi yillardagi tahlillar va tajribalarga tanqidiy yondashish mustaqillikni e'lon qilish bilan paradigmat o'zgarish qilish o'rtasida uzoq masofa borligini ko'rsatdi. Umuman, har qanday ijtimoiy voqelik o'zida o'tmish tajribalarining asoratini uzoq yillar o'zida saqlab turar, hatto konservativ kuchlarni hayot sahnasiga olib chiqar ekan.

Inson manfaatlarini, qanchalik ulug' va oliyanob voqelik bo'lmasin, ularning ham chegaralari bo'lishi darkor. Mutlaq demokratiya bo'lmaganidek, mutlaq inson manfaatlarini ham yo'q, hamma narsa va voqealar davr, taraqqiyot talablari, ob'ektiv voqelikka muvofiq keladigan zaruriyat, ehtiyojlar sintezidan o'tishi tabiiy holdir. Goho ushbu omillar etnoan'analar va milliy o'ziga xosliklar bilan izohlanadi. Shu sababli N.Jo'rayev ta'kidlaydi: "Tarixiy tajriba shundan dalolat beradiki, demokratik jarayonlarni chetda ko'r ko'rona nusxa ko'chirish aslo samara bermaydi. Aksincha, bunday yo'l chalkash va xatarli oqibatlariga olib kelishi mumkin. Demak, boshqaruvda bo'lgani kabi hurriyatga munosabatda ham

boshqalardan andoza olish, mamlakat tub aholisi ruhiyatini hisobga olmaslik rahbarini ham, aholini ham, butun mamlakatni ham boshi berk ko'chaga kiritib qo'yadi. Masalan, G'arb demokratiyasini Sharq mamlakatlarida joriy etish mumkin emas. Unga taqlid qilish kutilmagan fojialarga olib kelishi mumkin. Buning achchiq natijalarini Tojikiston misolida ko'rdik. Erkinlikka ortiqcha yo'l berish, davlat va boshqaruv apparatining behad bo'shshib ketishi, hokimiyat jilovining o'z holiga tashlab qo'yilishi ming-minglab xonadonlar boshiga kulfat keltirish bilan yakunlanishini ko'rdik, ko'plab salbiy hodisalarga guvoh bo'ldik [4]. Bunday salbiy hodisalarni separatizm va ekstremizm vujudga kelgan har bir hududdan keltirish mumkin. Eng fojiali joyi shunda ediki, mazkur salbiy hodisalar vujudga kelgan joylarda inson manfaatlarini, huquq va erkinliklari o'z ahamiyatini, qadrini yo'qotadi. Demak "demokratiyani anglash shaxsning hamma uchun birday zarur bo'lgan qonunlarga to'la rioya etish, aniq tartib intizomga tayanib yashash salohiyati. Demokratiya bizga inson haq ququqlarini himoya qiladigan umumxalq va umumdavlat manfaatlarini asraydigan barcha qonunlarga bo'ysunib yashashni o'rgatadi" [4].

Ijtimoiy-siyosiy taraqqiyotni ta'minlash paradigmalar o'zgarishlar, yangilanishlar mahsuli sifatida qator muammolarni hal etishga undaydi. Ularning barchasi bevosita inson manfaatlariga borib taqalmasa-da, o'z mohiyatiga va substansional asosiga ko'ra, ularni taqozo etadi. Birinchidan, ijtimoiy ongda inson manfaatlarini haqida to'g'ri tasavvur va qarashlarni shakllantirish zarur. Ijtimoiy, siyosiy institutlardan tortib har bir shaxs, fuqaro inson manfaatlarini nima ekanligini, uni ta'minlash va e'zozlash jamiyat taraqqiyoti sharti ekanini aniq bilishi darkor. Kommunitar qarashlar va etnoan'analar inson manfaatlariga qarshi turishi mumkin, bunday holda ijtimoiy ong inson manfaatlarini tomonini olishi lozim.

Inson manfaatlarini mensimaslik oxir oqibatda kommunitar qarashlar va etnoan'analarni konservativ voqelikka aylantiradi, shaxs o'z manfaatlarini huquq va erkinliklari orqali himoya qilishini unutib bo'lmaydi. Biz ko'pincha inson manfaatlarini umummilliy va umumxalq manfaatlariga qo'shimcha, ularga xizmat qiluvchi ikkinchi darajali voqelik tarzida qarashga intilamiz. Bu bilan biz etnoan'alarimiz tarafdoriga aylanamiz va ijtimoiy ongdan ham ushbu tartibni talab etamiz. Etnoan'analar bilan inson manfaatlarini o'rtasida diskussiya, tortishuv, musobaqa, hatto raqobat bo'lishi mumkinligi esimizga kelmaydi. Bu diskussiya har ikki tomon uchun ham foydadan xoli bo'lmaydi, ular manfaatlar rang barangligini ta'minlaydi, kishilar bahs, tortishuv orqali yangi paradigmaga o'tish mumkinligini ko'radilar. Inson orttiradigan ijtimoiy tajriba va ongidagi

transformatsion o'zgarishlar ana shunday tortishuvlar mahsuli ekanini anglab yetadi. Biz bahslar, plyuralistik izlanishlardan qo'rqmasligimiz zarur, ular manfaatlarimizni oydinlashtiradi va uyg'unlashtirishga o'rgatadi. Shunday bahs, plyuralizm bo'lmasa, totalitarizm bo'lmasa-da, avtokratiya hukmronligi o'rnatiladi, zamonaviy avtokratiya, o'zining ichki xususiyatlari va an'alariga ko'ra, tez va osongina despotiyaga aylanishi, shaxsga sig'inishni keltirib chiqarishi mumkin.

Ijtimoiy ong mazkur evrilishni bilishi, demokratiya va inson manfaatlaridan har qanday chekinishni anglab yetishi, unga munosib baho berishi va despotiyaning, avtokratiyaning oldini olish mexanizmini yarata olishi darkor. Ikkinchidan, inson manfaatlarini mavhum voqelik emas, ular doimo jamiyat hayoti, maqsadi va ehtiyojlari bilan bog'liq tarzda keladi. Inson manfaatlarini mavhumlashtirishdan, hatto so'z o'yiniga aylantirishdan oson narsa yo'q, ba'zan ilmiy adabiyotlarda ham ushbu yondashuv kuzatiladi. Vaholanki, manfaatlar mudom aniq, o'z maqsadiga ega intilishlar, say' harakatlar ifodasidir. Masalan, O'zbekistonda amalga oshirilayotgan demokratik yangilanishlar negizida inson huquq va erkinliklarini ro'yobga chiqarish, manfaatlar plyuralizmiga asoslangan, har bir shaxsning qobiliyati, ehtiyoji va manfaatlarini uchun zarur shart sharoitlar yaratadigan jamiyat barpo etish maqsadi yotadi. O'zbekiston Respublikasining Prezidenti Sh.M.Mirziyoyev 2017 - yilni "Xalq bilan muloqot va inson manfaatlarini yili" deb e'lon qilgan ekan deydi: "Bugun hayotimizning o'zi Konstitutsiyamizda ifodasini topgan eng asosiy maqsad inson manfaatlarini har tomonlama ta'minlash masalasini dolzarb vazifa qilib qo'yimoqda. Inson manfaatlarini ta'minlash uchun esa, avvalo, odamlar bilan, xalq bilan muloqot qilish, ularning dardu tashvishlari, orzu niyatlari, hayotiy muammo va ehtiyojlarini yaxshi bilish kerak [5]".

Bu o'rinda Prezidentimiz manfaatlarini aniq vazifa sifatida tasavvur etishga oid fikrlarini bildirmoqda. U inson manfaatlarini kishilarning dard -u tashvishlari, orzu - niyatlari, hayotiy muammolari va ehtiyojlari tarzida qaramoqda. Xalq bilan muloqot esa demokratik boshqarish va taraqqiyotning asosiy ko'rsatkichi, inson huquq va erkinliklarini ta'minlash mexanizmi, kishilar, ayniqsa yoshlar qobiliyatini aniqlash va qo'llab quvvatlashning samarali usulidir. Xalq bilan muloqot demokratik boshqarish usullarini takomillashtiribgina qolmaydi, u kishilardagi ijodiy, intellektual va ijtimoiy - siyosiy faollikni uyg'otish hamda tashkil etish, mazkur faollikni jamiyat taraqqiyoti tomon yo'naltirish imkonini ham beradi.

ADABIYOTLAR

1. Кант И. Сочинения в шести томах. Том 5. Москва: Мысль, 1966.
2. Mamadaliyev Sh.O. Xalq hokimiyati: nazariya va amaliyot. Toshkent: O'z R IIV Akademiyasi, 2003.
3. Norqulov S. Fuqarolik jamiyati va ijtimoiy ongda transformatsiya jarayonlari. Toshkent: Navro'z, 2015
4. Jo'rayev N. Tarix falsafasining nazariy asoslari. Toshkent: Ma'naviyat, 2008.
5. Mirziyoyev Sh.M. Milliy taraqqiyot yo'limizni qat'iyat bilan davom ettirib, yangi bosqichga ko'taramiz. Toshkent: O'zbekiston NMIU, 2017.



UDK:8 (1751)

Dilfuza SAYDALIYEVA,
Toshkent davlat transport universiteti dotsenti v.b
E-mail: dilyasd@gmail.com

Filologiya fanlari doktori, professor SH.Safarov taqrizi asosida

TO PREPARE FUTURE FOREIGN LANGUAGE EDUCATORS FOR PROFESSIONAL ACTIVITIES MECHANISM

Annotation

In this article, by substantiating the main directions of methodological training of students of higher educational institutions to work in schools of different profiles, determining the content and levels of the categorization of the structural and functional model of methodological training of the future foreign language teacher provides pedagogical opportunities for preparing them for professional-pedagogical activity. The issues of training future Foreign Language teachers in the modern way are scientifically revealed, focusing on the training of specialists with deep knowledge of creative thinking, capable of solving complex social and production problems.

Key words: Training future educators in a modern way, creative thinking, educational concept, integrative knowledge, teaching technologies and design, innovative methods, professional speech, teaching a foreign language, professional communication, oral and written speech.

ПОДГОТОВИТЬ БУДУЩИХ ПЕДАГОГИ ИНОСТРАННОГО ЯЗЫКА К ПРОФЕССИОНАЛЬНОЙ ДЕЯТЕЛЬНОСТИ МЕХАНИЗМ

Аннотация

Определение содержания и уровней совершенствования структурно-функциональной модели методической подготовки будущего учителя иностранного языка путем обоснования в данной статье основных направлений методической подготовки студентов высших учебных заведений к работе в школах различного профиля дает педагогические возможности подготовки их к профессионально-педагогической деятельности. Научно раскрыты вопросы современной подготовки будущих учителей иностранных языков, затронуты вопросы подготовки специалистов с глубокими знаниями творческого мышления, способных решать сложные общественные и производственные задачи.

Ключевые слова: Подготовка будущих педагогов современными методами, творческое мышление, образовательная концепция, интегративные знания, технологии и дизайн обучения, инновационные методы, профессиональная речь, обучение иностранному языку, профессиональное общение, устная и письменная речь.

BO‘LAJAK CHET TILLI PEDAGOGLARINI KASBIY FAOLIYATGA TAYYORLASHNING MEXANIZMI

Annotatsiya

Ushbu maqolada oliy o‘quv yurtlari talabalarini turli profildagi maktablarda ishlashga metodik tayyorlashning asosiy yo‘nalishlarini asoslash orqali bo‘ljak chet tili o‘qituvchisini metodik tayyorlashning tarkibiy va funksional modelini takomillashtirishning mazmuni va darajalarini aniqlash ularni kasbiy-pedagogik faoliyatga tayyorlashning pedagogik imkoniyatlarini beradi. Bo‘ljak chet tili o‘qituvchilarini zamonaviy usulda tayyorlash masalalari, kreativ fikrlaydigan chuqur bilimga ega, murakkab ijtimoiy va ishlab chiqarish muammolarini hal etishga qodir mutaxassislarni tayyorlash haqida to‘xtalib ilmiy jihatdan ochib berilgan.

Kalit so‘zlar: Bo‘ljak pedagoglarni zamonaviy usulda tayyorlash, ijodiy fikr, ta‘lim konsepsiyasi, integrativ bilimlar, o‘qitish texnologiyalari va loyihalash, innovatsion metodlar, professional nutq, chet tilini o‘qitish, professional muloqot, og‘zaki va yozma nutq.

Kirish. O‘zbekiston Respublikasining “Ta‘lim to‘g‘risida”gi qonunini hamda Kadrlar tayyorlash milliy dasturini amalga oshirish doirasida chet tillarga o‘qitishning kompleks tizimi, ya‘ni uyg‘un kamol topgan, o‘qimishli, zamonaviy fikrovchi yosh avlodni shakllantirishga, respublikaning jahon hamjamiyatiga yanada integratsiyalashuviga yo‘naltirilgan tizim yaratildi. Mustaqillik yillarida 51,7 ming nafardan ziyod chet tillar o‘qituvchilari tayyorlandi, umumta‘lim maktablarining 5-9 sinflari uchun chet tillari bo‘yicha zamonaviy multimedia darsliklari, boshlang‘ich sinflarda ingliz tilini o‘rganish bo‘yicha elektron resurslar tayyorlandi, umumta‘lim maktablarida, kasb-hunar kollejlari va akademik litseylarda 8 mingdan ko‘proq lingafon kabinetlari jihozlandi. Shu bilan birga, chet tillarni o‘rganishni tashkil qilishning amaldagi tizimini tahlil etish shuni ko‘rsatmoqdaki, ta‘lim standartlari, o‘quv dasturlari va

darsliklar zamon talablariga, xususan, ilg‘or zamonaviy axborot va media-texnologiyalardan foydalanish borasidagi talabga to‘liq javob bermayapti chunki bugungi kunning talabi tobora kundan kunga ortib bormoqda. Ta‘lim asosan an‘anaviy usullarda olib borilmoqda. Ta‘lim tizimining barcha bosqichlarida chet tillarni uzluksiz o‘rganishni tashkil qilish, shuningdek, o‘qituvchilar malakasini oshirish hamda zamonaviy o‘quv-uslubiy materiallar bilan ta‘minlash yanada takomillashirilishini taqozo etadi. Bugungi kunda mamlakatimizda ta‘lim sohasida zamonaviy pedagogik va axborot texnologiyalarini qo‘llash ko‘nikmalariga ega professional pedagog kadrlar tayyorlash, sohada ta‘lim, ilm-fan va ishlab chiqarish uyg‘unligini ta‘minlash orqali ta‘lim sifatini yaxshilash, raqobatbardosh kadrlar tayyorlash, ilmiy va innovatsion faoliyatni samarali tashkil etish, ta‘limga raqamli texnologiyalarni joriy etish, pedagogik va texnik

bilimlarni mustahkam integratsiyasini ta'minlash pirovardida pedagog kadrlarning kasbiy mahoratini uzluksiz rivojlantirib borish asosiy maqsadlardan etib belgilangan. Jamiyatimizda ta'lim-tarbiya sohasida olib borilayotgan islohotlar zamirida ta'lim tizimini tubdan isloh qilish, rivojlangan davlatlar darajasidagi talabalarga javob beruvchi malakali kadrlar tayyorlash masalalariga alohida e'tiborda. Dunyoda ta'lim tizimini zamonaviy texnologiyalashtirish nazariyasi va amaliyotini takomillashtirish, bo'lajak o'qituvchilarning kasbiy pedagogik faoliyatga tayyorlashning metodik ta'minotini rivojlantirish bo'yicha ilmiy tadqiqotlar olib borilmoqda. Mazkur tadqiqot ishlari mazmunida bo'lajak o'qituvchilarning kasbiy – pedagogik va ijtimoiy faoliyatlarida vujudga keladigan muammolarni hal etish maqsadida o'z huquq va majburiyatlarini chuqur anglagan holda mamlakat kelajagi yo'lidagi mas'uliyatni o'z zimmasiga olish kabi layoqatlarini shakllantirishga yo'naltirilgan ta'limni yo'lga qo'yish bo'yicha muayyan ishlar amalga oshirilmoqda. Ushbu vazifalarni samarali amalga oshirishda bo'lajak o'qituvchilarni kasbiy faoliyatini rivojlantirish bugungi kunda pedagoglar oldida turgan muhim vazifalardan biri bo'lib, mazkur jarayon kompetensiyaviy yondashuvlarni ochib berishdan iboratdir.

Mavzuga oid adabiyotlarning tahlili. Mamlakatimiz prezidenti SH.M. Mirziyoyevning Oliy Majlis Qonunchilik palatasi va Senati bilan birgalikda va jam o'at tashkilotlari, nodavlat tashkilotlar ishtirokida 2022-2026 yillarda O'zbekistonni Taraqqiyot strategiyasini ishlab chiqildi. Ushbu strategiyada davlat qurilishi, sud-huquq tizimini takomillashtirish, iqtisodiyotni erkinlashtirish va ijtimoiy sohani rivojlantirish, millatlararo do'stlik va hamjihatlikni mustahkamlash bo'yicha eng dolzarb vazifalar aniq belgilab berildi. Bo'lajak pedagogni kasbiy faoliyatga tayyorlashning muammoli modulli va maqsadli yondashuvlar integratsiyalashgan texnologiyasini ishlab chiqish hamda amaliyotga joriy etish, pedagogik-psixologik shart-sharoitlari va tamoyillarini Sh.S.Sharipov tomonidan tavsiflab o'tilgan, N.A.Muslimovlarning ilmiy ishlarida o'quv jarayoni va bo'lajak o'qituvchining kasbiy tayyorgarligini takomillashtirish muammolari, Sh.S.Sharipov, E.R.Yuzlikayeva tadqiqotlarida respublikamizda ta'lim muassasalarini bosharish modellarini yaratish va joriy qilish masalalari o'rganilgan. Bo'lajak kasbiy ta'lim pedagogini loyihalash faoliyatiga tayyorlash texnologiyasini takomillashtirish pedagogning kasbiy kompetentligi tuzilmasida loyihalashtirish faoliyatining yangi bilimni loyiha ko'rinishida individual ma'sullashga yo'naltiradigan original fikrlash salohiyati rivojlanganligini ochib beradigan refleksiya va pedagogning mustaqilligini tavsiflovchi ijodiy darajalari aniqlandi. Bo'lajak pedagogni kasbiy tayyorgarlik esa – bo'lajak mutaxassisning psixologik, psixofiziologik, jismoniy hamda ilmiy-nazariy va amaliy tayyorgarligini belgilaydi.

Zamonaviy pedagog uchun ta'lim jarayoni o'quvchilarning faoliyati bilan uzviy bog'langan va mazkur jarayonni tahlil qiladigan, umumlashtirib, tegishli hollarda o'zgartirishlar kiritiladigan ish jarayoni, kasbiy pedagogik faoliyati sanaladi. Oliy ta'lim muassasalari talabalarini real hayotiy va kasbiy vaziyatlarda muloqot ko'nikmalari va qobiliyatini shakllantirish va rivojlantirish, ularda jamiyatimizning ijtimoiy-kommunikativ sohasi uchun shaxsiy va ijtimoiy mas'ullik hissida tarbiyalashning pedagogik imkoniyatlarini aniqlangan. Mazkur imkoniyatlar bo'lajak o'qituvchilarning kasbiy faoliyatga kirisha olishida muhim vosita bo'lib xizmat qiladi.

Zamonaviy pedagogik-psixologik tadqiqotlarda ta'kidlanadiki, kommunikativ kompetentlik asosiy kompetensiyalar guruhiga kirib, kasbiy, ijtimoiy, ijtimoiy va shaxslararo faoliyatning muhim va ajralmas omili sifatida namoyon bo'ladi va shaxsning muvaffaqiyati hamda

raqobatbardoshligini ko'p jihatdan belgilaydi. O'qituvchining kasbiy faoliyati muloqot madaniyatini rivojlanganligida aks etadi.

Tadqiqot metodologiyasi. Bugungi kun talabalarining kasbiy – pedagogik faoliyatga tayyorlash muammosi keng o'rganilgan bo'lib, ular turlicha kasbiy faoliyatga tayyorlashga oid nazariyalar, konsepsiyalar, innovatsion yondashuvlar, faoliyat mexanizmlarga asoslangan holda tadqiq qilingan. Pedagogik ta'lim nazariyasida "faoliyat" tushunchasi bilan uzviy bog'langan va faoliyatning taxminiy variantlarini yaratish hamda uning natijalarini tashxislashdan iborat. Faoliyat shaxs tomonidan kundalik, ijtimoiy yoki kasbiy harakatlarning muayyan shakli, ko'rinishi sanalib, insonning qobiliyati va yoshi u tomonidan tashkil etilayotgan faoliyat mohiyatiga ko'ra belgilanadi. Talabalarining kasbiy pedagogik faoliyati – shaxs faoliyatida doimiy davom etuvchi serqirralikni o'zida namoyon etuvchi, pedagogik uddaburonligi, o'quvchilar ongining taraqqiy etib borishini istiqbolli ravishda rejalashtira olishi, o'quv maqsadlarini to'laqonli yoritish olish metodikasini bilishi va ta'lim-tarbiya ishlariga tayyorlanish tizimini rejalashtira olishga bo'lgan layoqatiga aytiladi.

Oliy ta'lim muassasalarida bo'lajak o'qituvchilarning kasbiy pedagogik faoliyatga tayyorlashda "Chet tilini o'qitish metodikasi", "Chet tilini o'qitish texnologiyalari va loyiha", "Pedagogik nazariyasi" "Pedagogik mahorat" fanlari muhim ahamiyat kasb etadi. Mazkur fanlarni o'qitishda talabalarda kasbiy o'quv bilish faoliyatini rivojlantirish, biologik ta'lim mazmuni va tuzilmasi, zamonaviy yondashuvlar asosida biologik ta'lim mazmunini yangilash imkoniyatlari bilan tanishtiradi. Ushbu chet tilini fan asoslari bilan bog'liq bo'lgan o'quv, jarayonlar, prinsiplar va qonuniyatlarni bilish o'qituvchiga maktab chet tilini kursi bilan bog'liq o'quv-tarbiyaviy jarayonlarni zamon talabalariga mos holda tashkil etish va boshqarish imkonini beradi. Bu esa chet tilini o'quv fanlarining mazmuni, uning o'qitish shakllari, metodlari, vositalarini o'zaro bog'liq holda joriy etishning maqsad qilib, biologik o'quv fanlar bo'yicha chuqur atroflicha bilim berish, ularning har tomonlama rivojlangan shaxs sifatida kamol topishiga ko'mak beruvchi innovatsion ta'lim texnologiyasidan unumli foydalanishni talab etadi. Bo'lajak chet tilini o'qituvchilarni kasbiy pedagogik faoliyatga tayyorlashning pedagogik imkoniyatini beruvchi quyidagi vazifalarni belgilab olish maqsadga muvofiqdir: o'quvchilarning o'qitish va tarbiyalash, kamolga yetkazishda o'quv fanining o'rnini aniqlash; o'quvchilarning yoshiga mos ravishda o'quv fanlarining mazmuni, undagi mavzularning o'rganish ichtilligini belgilash; biologik o'quv fanlarining o'ziga xos tomonlarini e'tiborga olgan holda, o'qitishning kollektiv ta'lim texnologiyalari asosida tashkillash yo'llarini aniqlash va o'qitishning loyiha shakllarini ishlab chiqish; biologik bilim, ko'nikma va malakalarini tarkib toptirishda qo'llash uchun zarur bo'lgan fan mazmuniga oid jihozlarni aniqlash; chet tilini xonasi tirik burchak, tajriba yer maydonini tashkil yetish, tabiiy, tasviriy, dinamik, audio, video vositalarni belgilash; chet tilini o'quv fani bilan aloqador bo'lgan ta'lim-tarbiyaviy jarayonda o'quvchilarda sog'lom turmush tarzi ko'nikmalarini tarkib toptirish texnologiyalaridan (vitagen, salomatlikni saqlash ta'limi, salomatlik madaniyatini rivojlantirish va refleksiv ta'lim texnologiyalaridan) unumli foydalanishdan iboratdir.

Tahlil va natijalar. Pedagogik innovatsiyalar muallif tomonidan ta'lim va tarbiya jarayonida avval ma'lum bo'lmagan, qayd qilinmagan holat yoki natijaga olib boruvchi pedagogik hodisaning o'zgarib turishi mumkin bo'lgan mazmuni ekanligi ta'kidlanadi. N.A.Moreva, V.A.Slastenin innovatsiyani yangilik yaratish, keng yoyish va foydalanishga qaratilgan maqsadga muvofiq, yo'naltirilgan jarayoni majmui deb biladi. Muallifning fikriga ko'ra har qanday innovatsiya

yangi vositalar yordamida ijtimoiy sub'ektlarning ehtiyojini qondirish va intilishlarini rag'batlantirish maqsadini ko'zlaydi. Oliy ta'lim muassasalarida innovatsion jarayonlarni tashkil etishda o'ziga xos yondashuvlar kuzatiladi.

- Innovatsion pedagogik yondashuv – mazkur jarayonda pedagoglar pedagogik innovatsiyalar, ularning turlari, yaratilishi, amaliyotga tadbiiq etilishi, zamonaviy yondashuvlarga asoslangan pedagogik innovatsiyalar va ularni o'rganish, mahalliy shart - sharoitlarni inobatga olgan holda amaliyotda ulardan foydalanishga doir bilim, ko'nikma, malakalarni izchil o'zlashtiradilar, o'z faoliyatlarida pedagogik innovatsiyalarni faol qo'llash borasidagi tajribalarni o'zlashtiradilar.

-Yakka tartibda ishlashga oid yondashuv -pedagoglar o'zlarining individual imkoniyatlari, qobiliyatlari, tajribalariga tayangan hola pedagogik innovatsiyalarni qo'llashda muayyan izchilikka erishadilar. Mazkur vaziyatda o'quvchilar bilan ishlashda psixologik yondashuv muhim ahamiyat kasb etadi. Ularni ichki kechinmalarini his etish, mavjud muammolarni o'rganish va bartaraf etishga hamda o'quvchining bilish faoliyatini shakllantirishning pedagogik shart sharoitlarini yaratishning metodik imkoniyatini beradi.

-Ijodiy yondashuv - unga ko'ra har bir pedagog faoliyatini o'rganilayotgan mavzu, o'quv materialining mohiyati, shuningdek, o'z imkoniyatlari, salohiyati, mahorati, ish tajribasidan kelib chiqqan holda ta'lim va tarbiya jarayonlarini ijodiy ishlanmalar asosida intellektual his etishga asos bo'ladi.

Bo'lajak o'qituvchilarning kasbiy pedagogik faoliyatga tayyorlashning samarali metodlarini tanlash va amaliyotga tadbiiq etish maqsadga muvofiqdir. Jumladan, bo'lajak chet tilini o'qituvchilarining kasbiy - pedagogik faoliyatini rivojlantirishda kompetensiyaviy yondashuv asosida biologik ta'lim mazmuni va strukturasi, zamonaviy muammolar, yondashuvlar asosida biologik ta'lim mazmunini

yangilash imkoniyatlari bilan tanishtiriladi. Chet tilini o'qituvchisini innovatsion faoliyatini o'ziga xos xususiyatlari, darajalari, o'quvchilarning bilish faoliyatini tashkil etish va boshqarish yo'llari, o'quvchilarga tavofutlab individual yondashish kabi masalalari muhim ahamiyatga egadir. Innovatsion muhit sharoitida chet tilini darslari, laboratoriya va amaliy mashg'ulot, darsdan tashqari ishlar va sinfdan tashqari mashg'ulotlarda o'quvchilarning bilish faoliyatini tashkil etish va boshqarish, o'quvchilarning mustaqil bilim olish faoliyatini tashkil yetish va boshqarish ko'nikmalariga ega bo'lishi, mustaqil va ijodiy, tanqidiy-tahliliy fikr yuritish, turli pedagogik vaziyatlarni tahlil qilish va ulardan chiqishning muqobil variantini tanlash, ilg'or tajribalarni o'zlashtirish va amaliyotga qo'llash, innovatsion faoliyatni amalga oshirish jarayonlarini loyihalashtirish uchun zarur bo'lgan malakalariga ega bo'ladi.

Xulosa va takliflar. Bo'lajak chet tilini o'qituvchilarining kasbiy-pedagogik faoliyatini rivojlantirish muammosi xorijiy hamda respublika pedagogikasida keng o'rganilgan tadqiq qilingan bo'lib, ular turlicha nazariyalar, konsepsiyalar, yondashishlar, pozitsiyalar, yo'nalishlarga asoslangan holda tadqiq qilingan. Shuningdek, chet tilini o'qituvchilarining kasbiy-pedagogik kompetentligi innovatsion texnologiyalar asosida rivojlantirish imkoniyatlari mavjud bo'lib, ularda pedagogik salohiyatini oshirishga zamin yaratadi. Darsda mashg'ulotlarda turli pedagogik texnologiyalardan foydalangan holda, ingliz tilini o'qitish jarayoni butunlay yangi nuqtayi nazardan qaralishi va shaxsni shakllantirishning yangi mexanizmlarini o'zlashtirish, qulay sharoitda sifatli natijalarga erishish mumkin. O'qituvchi ingliz tilini o'qitish uchun qaysi metodni tanlamasin, uning asosida talabaga ko'proq bilim berish va yoshlar tomonidan ingliz tilini yaxshi o'zlashtirilishiga yordam ko'rsatishga intilish yotishi lozim. Shundagina har qanday metod o'z samarasini.

ADABIYOTLAR

1. Yuzlikayeva E.R. Teoriya i praktika podgotovki uchitelya k diagnosticheskoy deyatelnosti: Avtoref. dis. ... doktora ped. nauk. – Tashkent: TGPU, 2012. – 42 s.
2. Heath S.H.B. Bilingual Education and a National Language Policy // Perspectives on Bilingualism and Bilingual Education. –Washington, 2008.
3. Lado R. Language Teaching. –New York, San Francisco, Toronto, London, 2010
4. Mamatqosimova V. 20-30 - yillar o'zbek marifatparlik adabiyotida badiiy tarjimaning o'rni (frantsuz adabiyotidan qilingan tarjimalar misolida). fil.fan.nom. disseratsiyasi. –T:2010. –145 b.
5. Sidiqov Q. Qutadg'u bilik to'rtliklarining inglizcha badiiy tarjima xususiyatlari. – fil.fan.nom. disseratsiyasi. –T:2010. – 151 b



UDK:091

Ulug‘bek SAYDULLAYEV,

O‘zbekiston Respublikasi Qurolli Kuchlari Akademiyasi kafedra boshlig‘ining o‘rinbosari подполковник

E-mail: ulugbeksaydullayev@gmail.com

Falsafa fanlari doktori O‘.Tilavov taqrizi asosida

THEORETICAL AND PRACTICAL APPROACHES TO THE TRANSFORMATION OF VALUES

Аннотация

This article discusses some aspects of the transformation of values in the context of global changes in the world, and also shows the main directions for ensuring the harmony of national and universal values.

Key words: Value, national values, universal values, transformation, information space, global changes, national peculiarities.

ТЕОРЕТИЧЕСКИЕ И ПРАКТИЧЕСКИЕ ПОДХОДЫ К ТРАНСФОРМАЦИИ ЦЕННОСТЕЙ

Аннотация

В данной статье рассматриваются некоторые аспекты трансформации ценностей в условиях глобальных изменений в мире, а также показаны основные направления обеспечения гармонии национальных и общечеловеческих ценностей.

Ключевые слова: Ценность, национальные ценности, общечеловеческие ценности, трансформация, информационное пространство, глобальные изменения, национальные особенности.

QADRIYATLAR TRANSFORMATSIYALASHUVIGA DOIR NAZARIY VA AMALIY YONDASHUVLAR

Аннотация

Mazkur maqolada jahonda kechayotgan global o‘zgarishlar sharoitida qadriyatlar transformatsiyalashuvining ayrim jihatlarini o‘rganilib, milliy va umuminsoniy qadriyatlar uyg‘unligini ta‘minlashning asosiy yo‘nalishlari ko‘rsatib berilgan.

Kalit so‘zlar: Qadriyat, milliy qadriyatlar, umuinsoniy qadriyatlar, transformatsiyalashuv, axborot makoni, global o‘zgarishlar, milliy xususiyatlar.

Kirish. Jahonda kechayotgan global o‘zgarishlar hayotning barcha sohalarida (ijtimoiy, iqtisodiy, siyosiy, ma‘naviy) o‘z aksini topmoqda. Insonlar o‘rtasidagi muloqotning tezlashuvi, moddiy boyliklar uchun kurash, milliy xususiyatlar degradatsiyasi, kosmopolitizm g‘oyalarning targ‘iboti, madaniy munosabatlardagi o‘zgarishlar kundalik turmushning asosiy mezoniga aylandi. Eng e‘tiborlisi, millatlar, xalqlar o‘zining asrlar davomida shakllangan milliy xususiyatlaridan begonalashish hodisasi kuchayib bormoqda. Muammoning yana bir muhim jihati shuki, xalqlarning o‘zligini, boshqa xalqlardan ajralib turuvchi mental qiyofasini o‘zida aks ettiruvchi qadriyatlar tizimi ham muayyan omillar sababli keskin o‘zgarishga yuz tutmoqda. Bu borada o‘zining konseptual qarashlarini bayon qilgan O‘zbekiston Respublikasi Prezidenti Sh. Mirziyoev voqelikni quyidagicha tavsiflaydi: “Milliy o‘zlik va ma‘naviy qadriyatlarga qarshi tahdid va xatarlar ortib bormoqda. Dunyodagi ayrim siyosiy markazlar tomonidan ba‘zi hududlarda sun‘iy ravishda beqaror vaziyat yuzaga keltirilmoqda, norozilik kayfiyatlari avj oldirilmoqda. Ayniqsa, bugun tobora chuqurlashib borayotgan global iqtisodiy inqiroz turli fitnalar uchun yanada qulay sharoit yaratishini unutmashimiz lozim” [1].

Darhaqiqat, iqtisodiy foyda olish va boshqa turli maqsadlarni ko‘zlagan siyosiy sub‘ektlarning o‘z maqsadiga erishish yo‘lida turli vositalardan foydalanishi bugungi davr voqeligining ajralmas qismi bo‘lib ulgurdi. Qolaversa, tadqiqot mavzuyimizning asosiy mazmunini tashkil etuvchi qadriyatlar tizimidagi o‘zgarishlar ham ijtimoiy munosabatlarga o‘z ta‘sirini o‘tkazmoqda. Shu bois, shaxs va jamiyatning yo‘nalishini belgilab beruvchi asosiy vositalardan biri bo‘lgan qadriyatlar muammosini, uning bugungi davrdagi o‘rni va rolini tadqiq etish, qadriyatlar transformatsiyaga

uchrab borishi sharoitida uning pozitiv va negativ ta‘sirini ilmiy tahlil qilish zarurati ortadi.

Mavzuning nomlanishi va mohiyatidan kelib chiqib, qadriyatlar transformatsiyalashuvining nazariy va amaliy jihatlarini ko‘rib chiqishga e‘tibor qaratamiz. Avvalo, shuni alohida ta‘kidlash kerakki, uzoq yillar davomida mutaxassislar tomonidan ta‘kidlab kelingan qadriyatlar transformatsiyaga uchrashi yoki uchramasligi masalasi bahs maydonidan olib tashlangani yo‘q. Aniqroq aytadigan bo‘lsak, muayyan xalq, millat va elatlarda yillar, asrlar davomida shakllangan qadriyatlar o‘zgarishlari degan tamoyil bugungi kunga kelib keng munozaralarga sabab bo‘lmoqda. Aksariyat faylasuf, sotsiolog, psixolog, madaniyatshunolar qadriyatlar keskin o‘zgarishlarga yuz tutayotganini ilmiy maqola, risola va boshqa ishlanmalarda e‘tirof etishmoqda. Buning asosiy sababi sifatida quyidagi jihatlar ko‘rsatilmoqda:

Jahonda amal qilib kelgan ijtimoiy me‘yor, standartlarning o‘zgarishi;

Uzoq muddat mobaynida mavjud bo‘lgan stereotiplarning buzilishi;

Axborot omilining yetakchi o‘ringa chiqishi va boshqalar.

Keltirilgan jihatlardan shuni anglash mumkinki, dunyoning ijtimoiy-ma‘naviy qiyofasi o‘zgarmoqda. Aniqroq qilib aytadigan bo‘lsak, u o‘zgartirishga bo‘lgan urinishlar natijasida o‘z qiyofasini o‘zgartirmoqda. O‘zgarishlarning asosiy ko‘rinishi qadriyatlar tizimida namoyon bo‘lmoqda. Bu esa taraqqiyotga xizmat qilmasligi va aksincha insoniyatning yer yuzida erkin yashashiga salbiy ta‘sir ko‘rsatuvchi omil o‘laroq qaralmoqda. Jamiyat o‘zgarmoqda va afsuski, bu o‘zgarishlarning hammasi ham faqat taraqqiyot uchun ishlaymaydi. Rossiyalik tadqiqotchisi Y.V. Smikning quyidagi qarashlari fikrimizni tasdiqlaydi: “Insoniy munosabatlarda rivojlanishining ko‘plab ijobiy shakllari va keng jamiyat

imkoniyatlari ko'pincha tor jamiyatda (oila) va, oxir-oqibat, rivojlanayotgan shaxsda har doim ham oldindan aytib bo'lmaydigan, salbiy o'zgarishlar bilan birga keladi. Zamonaviy jamiyatda kommunikatsiya texnologiyalarining rivojlanishi shaxsiy qadriyatlar tizimi va ijtimoiy munosabatlarga ta'sir qilmasligi mumkin emas" [2].

Mavzuga oid adabiyotlarning tahlili. Umumiy maqsaddan kelib chiqib, qadriyat va transformatsiya tushunchalarini kategorial tahlil qilishga harakat qilamiz. Turli tarixiy davrlardagi falsafiy tushunchalar va yondashuvlar shuni ko'rsatadiki, "qadriyat" hodisasiga bo'lgan qarashlar ilmiy izlanishlarning kun tartibida muntazam bo'lib kelgan. Qadriyatlar qaysi ko'rinishda, qanday formatda bo'lmasin jamiyatning integratsiyalashuvini ta'minlashga, shaxsning ijtimoiy-ma'naviy rivojlantirishga yordam beruvchi birlamchi va muhim hodisa sifatida qaralgan. Ayni davrga kelib ham bunday yondashuvlar kamaygani yo'q va aksincha ortib bormoqda. "Qadriyat" tushunchasini aksiologik hodisa sifatida oldingi fasllarda nazariy tahlil qilib chiqdik. Biroq, qadriyatning makon va zamon xususiyatlaridan kelib chiqib o'zgarishlarga yuz tutishi, uning tabiati, muayyan ijtimoiy-siyosiy voqeelikni tahlil qilishda qadriyatlarining o'rni va rolini aniqlash, ularning o'zaro munosabatlarini tahlil qilish muhim ahamiyat kasb etishini hisobga olsak, mazkur yo'nalishda yanada chuqurroq izlanish ehtiyoji yuzaga chiqadi. Shuningdek, qadriyatlar nafaqat falsafiy fanlar balki, siyosatshunoslik, sotsiologiya, psixulqogiya kabi fanlarning ham tadqiqot ob'ektiga aylanishi uning muhim kategoriya o'laroq tan olinishining belgisidir. Bu borada alohida izlanishlar olib borgan K Romanova Qadriyatlarining ijtimoiy mohiyatini, ularning shakllanish shartlari va manbalarini belgilovchi sotsiologiyada, antropologiya, psixulqogiya, siyosatshunoslik va inson hayoti va faoliyati bilan bog'liq boshqa fanlarda ancha faol qo'llaniladi. Keng ma'noda qadriyatlar muammosi muqarrar ravishda madaniy an'analarning qadrsizlanishi va jamiyatning mafkuraviy asoslarining bo'shashishi davrida paydo bo'ladi [3] deb hisoblaydi.

Transformatsiya tushunchasi aksariyat ilmiy manbalarda texnik va tabiiy fanlar uchun xos bo'lgan kategorial tushuncha sifatida qaraladi. Buni mazkur tushunchaning paydo bo'lishidagi texnik jarayonlar sabab bo'lishi mumkin. Ilmiy manbalar, ensiklopediyalar, lug'atlarning ko'pchiligida tabiiy va texnika sohalarida keng qo'llanishi ko'rsatilgan. Uning lug'aviy ma'nosiga qaraydigan bo'lsak qarashlarimiz yana bir bor o'z isbotini topadi. O'zbekiston milliy ensiklopediyasida "transformatsiya" "lotin tilidan (transformatio) – qayta o'zgarish, qayta hosil bo'lish (genetikada) – hujayraga yot DNK kirishi natijasida uning irsiy xususiyatlarining o'zgarishi. Birinchi marta ingliz olimi F. Griffit (1928) pnevmokokklarda kashf etgan" [4] deb ko'rsatilgan. Boshqa xalqaro ilmiy lug'atlarda ham shunga o'xshash ta'riflarni uchratish mumkin. Masalan: Rossiyada D Ushakovning umumiy tahriri ostida nashr etilgan lug'atda "1) Biror narsaning ko'rinishi, shakli, o'zgarishi; 2) Transformator yordamida o'zgaruvchan tokni o'zgartirish; 3) Havo massalarining transformatsiyasi" [5] kabi ta'riflar keltirilgan.

Har qanday kategoriyani ilmiy o'rganish unga bo'lgan ehtiyojlardan kelib chiqadi. Bugungi kunga kelib qadriyatlar transformatsiyalashuvi ob'ektiv va sub'ektiv (inson aralashuvi natijasida) sabablarga ko'ra sodir bo'lmoqda. Shu sababli, transformatsiya hodisasining tavsifi ijtimoiy-gumanitar fanlar sohasida ham keng o'rganilmoqda. Mazkur o'rganishlar o'tgan asrning so'nggi davrlariga to'g'ri keladi. Siyosiy fanlar tizimida "transformatsiya" tushunchasi "butun siyosiy tizim yoki uning alohida bo'limlari faoliyatining shart-sharoitlari va mexanizmlarining sezilarli o'zgarishi, siyosiy tashkilotlar va institutlarning yangi shakllarining paydo bo'lishiga, boshqaruv

shakllari yoki siyosiy rejimning o'zgarishiga olib keladigan siyosiy jarayon" [6] deb ta'qin qilinadi.

Siyosiy jarayonlar, islohotlar, o'zgarishlarning keng miqyosda tashkil etilishi, olib borilishi, siyosiy tizimning zamonaviylashuvi kabi omillar siyosiy transformatsiyaning umumiy mazmun-mohiyatini belgilaydi. Siyosatshunoslikning nazariy talqinlari jamiyat siyosiy hayotining u yoki bu tomonga o'zgarishini nazarda tutadi. Unga ko'ra, siyosiy munosabatlarning shakli, mazmuni, qadriyatlar tizimi va siyosiy sub'ektlarning xatti-harakatlaridagi tub o'zgarishlar bilan bog'liqdir.

Transformatsiya hodisasi sotsiologiya fanlarining ham bevosita tadqiqot ob'ektiga aylangan. S. Martazanovning ta'biriga ko'ra, sotsiologiyada «transformatsiya» «ijtimoiy o'zgarishlar», ijtimoiy inqiloblar, islohotlar, modernizatsiya, ijtimoiy harakatlar va boshqalarning konseptual talqinlarini o'zida jamlaydi" [7]. Jamiyatda sodir bo'luvchi tub o'zgarishlar, islohotlarning umumiy xarakteri ijtimoiy transformatsiyaning asosiy belgisidir. O'z navbatida, bunday yondashuvni falsafiy fanlarda ham keng o'rganilishi hamda, ijtimoiy falsafa yo'nalishida olib borilayotgan tadqiqotlarning katta qismi bevosita transformatsiya jarayonlariga qaratilganligini ta'kidlash joiz.

Ijtimoiy o'zgarishlarning inson ongi va tafakkurida aks etishi, jamiyat a'zolarining ijtimoiy o'zgarishlarga bo'lgan munosabati aynan ijtimoiy falsafa doirasida o'rganilishi falsafiy bilimlarning muayyan qismidir. Zero, ong va tafakkurning yuksalishiga turli ijtimoiy o'zgarishlar ta'sir ko'rsatadi. Tadqiqotchi T. Grishinaga ko'ra, jamiyatdagi tub o'zgarishlarni tavsiflash va o'rganish uchun ijtimoiy-gumanitar fanlar doirasida "ijtimoiy o'zgarishlar" tushunchasi keng qo'llaniladi. Ijtimoiy falsafa nuqtayi nazaridan ijtimoiy-gumanitar bilimlarda "ijtimoiy o'zgarishlar" tushunchasidan foydalaniladi. Bu esa ma'lum bir hodisa yoki jarayonning mohiyatini aniqlash imkonini beradi [8].

Ijtimoiy jarayonlar transformatsiyasini kuzatish, tahlil qilishga doir tadqiqotlar mintaqamiz, jamiyatimiz olimlari tomonidan so'nggi o'n yillikda olib borilayotgan bo'lsa, bunday izlanishlar g'arb olimlari tomonidan o'tgan asrning ikkinchi yarmidan boshlab o'rganila boshlagan. AQShlik faylasuf, sotsiolog K. Polani ijtimoiy jarayonlar transformatsiyasiga bag'ishlangan qator asarlarini ilmiy jamoatchilikka taqdim etgan. Uning qarashlariga ko'ra, "iqtisodiy hayot keng ma'noda ijtimoiy tizimning bo'ysunuvchi elementi bo'lib, o'zini-o'zi tartibga soluvchi bozor munosabatlari jamiyatning o'z-o'zidan rivojlanishi emas, balki maqsadli ijtimoiy islohotlar natijasidir" [9].

Tahlil va natijalar. Bugun dunyo qadriyatlar tizimiga dahldor tadqiqotlar shuni ko'rsatmoqdaki, qadriyatlarining transformatsiyalashuvi birinchi navbatda ijtimoiy munosabatlarga ta'sir o'tkazmoqda. Mutaxassislarining qayd etishicha, ijtimoiy munosabatlarda ikki xil qarash kuyib bormoqda. Birinchisi, zamonaviy g'arb qarashlarida ustuvorlik kasb etuvchi individualizm bo'lsa, ikkinchisi, sharqona xususiyatlarni o'zida jamlagan jamoaviylikdir. Ko'pchilik tadqiqotchilar tomonidan olib borilayotgan ilmiy izlanishlarning asosiy mazmunini tashkil etuvchi mazkur ikki xil qarashga doir turli yondashuvlarni uchratish mumkin. G'arb liberal g'oyalar tarafdorlari tomonidan bildirilayotgan individ manfaatlari, qarashlari, o'y-fikri uning qadriyat yo'nalishini tashkil qiladi degan qarashlar qizg'in muhokamalarga sabab bo'lmoqda. O'z navbatida, individualizm tarafdorlarining jamoa manfaatlari individning shaxsiy qarashlari, xohish-istaklarini cheklaydi degan tasavvurlari ham birmuncha bahsli deb qaralmoqda. Shu bilan birga, sharqona qarashlar yuqorida keltirilgan fikrlarning teskarisini isbotlashga urinmoqda. Ularning fikricha, liberal g'oyalar jamoaviylik muhitida shakllanadi, rivojlanadi va ravnaq topadi. Shunga ko'ra, individning qadriyatlar tizimi

shakllanishi eng avvalo, ijtimoiy muhit va jamoaviylik hodisalariga bevosita bog'liqdir. Qozog'istonlik tadqiqotchi D. Shormanbayevaning quyidagi qarashlari fikrlarimizga mos keladi: "G'arb va Sharq madaniyati qadriyatlarining hozirgi rivojlanish bosqichidagi qiyosiy tahlili shuni ko'rsatadiki, madaniyatning birinchi turida individuallik, pul, samaradorlik, ustuvorlik, yoshlarga hurmat, ayollar tengligi kabi qadriyatlar mavjud. jamiyatda asosiy rol o'ynaydi. Madaniyatning ikkinchi turida jamoaviy mas'uliyat, hayo, kattalarga hurmat, vatanparvarlik, onalik, avtoritarizm birinchi o'rinda turadi" [10].

Xulosa va takliflar. Keltirilgan ilmiy tahlillar, xulosalar, yetakchi nazariyotchi olimlarning fikrlari shuni ko'rsatadiki, qadriyatlar tizimi ham jamiyatda sodir bo'luvchi ijtimoiy o'zgarishlar natijasida transformatsiyaga uchraydi. Yoki muayyan maqsadlarni ro'yobga chiqarish uchun qadriyatlarni o'zgartirish holatlari ham kundalik voqeikka aylanib borayotgani ham ayni haqiqatdir. Har qanday maqsadga erishish muayyan vositalardan foydalanish zaruratini keltirib chiqaradi. Italiyalik mashhur faylasuf, davlat va jamoat arbobi Nikkolo Makivellining "Maqsad vositalarni oqlaydi" iborasi barcha davrlar uchun eskirmas qoida bo'lib qolmoqda. Qolaversa, siyosiy, iqtisodiy, harbiy va boshqa ekspansiyani amalga oshirishning yangi usul va vositalari yaratilmoqda. Tashqi siyosatda ayrim mamlakatlar tomonidan o'ziga nisbatan kuchsiz davlatlarning resurslariga egalik qilish, xalqlarni o'ziga tobe qilishning zamonaviy vositalari ishlab chiqilib, o'zlarining milliy manfaatlarini yo'lida

foydalanishmoqda. Xalqlarni tobe qilishning an'anaviy usullari bo'lgan urushlar, kuch va zo'ravonlikka asoslangan vositalaridan voz kechilib, ularning o'rnini maqsadga erishishning g'oyaviy-mafkuraviy ko'rinishlari tobora egallab bormoqda. Shunday vositalardan biri muayyan millatning milliy o'zligidan begonalashtirish, xalqlarning yillar, asrlar davomida shakllangan qadriyatlaridan mahrum qilish va milliy qadriyatlar o'rnini bosishini ta'minlovchi yangi milliy xususiyatlarga yot bo'lgan qadriyatlarni yaratish va singdirishdan iboratdir. Mazkur jarayonni aniq va asosli dallillash uchun quyidagi jihatlarni keltirib o'tmoqchimiz:

Birinchiidan, siyosiy maqsadlarga erishishga qaratilgan harbiy harakatlar katta mablag', qurbonlar, jahon sahnasida obro'sizlanish kabi holatlarga sabab bo'ladi;

Ikkinchiidan, bugungi globallashuv sharoiti va axborot makonining o'ta shiddatli ko'rinishidan kelib chiqadigan bo'lsak muayyan davlat, xalq, millatning milliy o'zligidan begonalashtirish uchun katta mablag' sarflash, salmoqli resurslardan foydalanish shart emas;

Uchinchiidan, qadriyatlar tizimiga beriladigan "zarba" ko'zga ko'rinmasligi, tez samara berishi, mamlakatning nufuzi, obro'-e'tiboriga salbiy ta'sir ko'rsatmasligi bilan o'ziga xosdir;

To'rtinchiidan, inson ongi, uning qadriyatlar tizimiga ta'sir ko'rsatishning yangi va zamonaviy mexanizm hamda texnologiyalari takomillashib bormoqda. Bu esa mazkur texnologiyalarning o'ta samarali va o'ta ta'sirchanligi sababdan natijadorlikni ta'minlash ehtimolini oshiradi.

ADABIYOTLAR

1. Shavkat Mirziyoev. Yangi O'zbekiston strategiyasi. Toshkent. O'zbekiston nashriyoti 2021. B-296
2. Ю.В. Смык. Трансформация ценностей подростков в условиях нового коммуникативного пространства. library.isu.ru/ru/resources/e-library/conf_works_ISU/psy_soderzhanie/B-26.pdf.
3. Романова К. С Трансформация ценностей как индикатор изменения общества и личности. ISSN 1818-0566. Научный ежегодник Института философии и права Уральского отделения Российской академии наук. 2008. Вып. 8. С-167.
4. O'zbekiston milliy ensiklopediyasi. Davlat ilmiy nashriyoti. Toshkent – 2004. 8-jild. B-587.
5. Толковый словарь русского языка под редакцией Д. Н. Ушакова (1935-1940); (электронная версия): Фундаментальная электронная библиотека.
6. <https://politike.ru/termin/transformaciya-politicheskaja.html>.
7. Мартазанов Х.-М. М. Становление понятия социального изменения в истории философско-социологической мысли // Новые технологии. 2008. Вып. 5. С. 139–146.
8. Гришина Т. А. Философемы Социальной Трансформации в современных социально-гуманитарных исследованиях и их роль в развитии социально-философского знания. Вестник Московского государственного областного университета. Серия: Философские науки. 2019. №1. С-72.
9. Полани К. Великая трансформация: политические и экономические истоки нашего времени. СПб.: Алетей, 2002. 320 с.
10. Шорманбаева Д.Г. Трансформация социальных ценностей в условия современности. Вестник КазНУ. <https://articlekz.com/article/8264>



UDK:111.1:140.8:160.1(575.1)

Muxiddin TAJIBAYEV,
Jizzax politexnika instituti "Ijtimoiy fanlar" kafedrasida o'qituvchisi

E-mail: muxiddin494949@mail.ru

Ixtisoslashtirilgan ta'lim muassasalari agentligi tizimidagi Paxtakor tuman IM direktori, falsafa fanlari bo'yicha falsafa doktori (PhD) dotsent I.N.Ahmedov taqrizi asosida

TARAQQIYOT STRATEGIYASINING ISTIQBOLLARI: SINERGETIK DUNYOQARASH PARADIGMASIDA

Аннотация

Mazkur maqolada mamlakatimiz bosib o'tgan taraqqiyot yo'lining chuqur tahlili, bugungi kunda jahon bozori kon'yunkturasi keskin o'zgarib, globallashuv sharoitida raqobat tobora kuchayib borayotgani davlatimizni yanada barqaror va jadal sur'atlar bilan rivojlantirish uchun mutlaqo yangicha yondashuv hamda tamoyillarni ishlab chiqish va ro'yobga chiqarishi haqida fikr yuritiladi.

Kalit so'zlar: Tizim, rivojlanish, o'z-o'zini tashkil etish, tizim, sinergetik istiqbol, ijtimoiy tizim, strategiya, liberallashtirish, adolat, ochiqlik.

ПЕРСПЕКТИВЫ СТРАТЕГИИ РАЗВИТИЯ: В СИНЕРГЕТИЧЕСКОЙ МИРОВОЗЗРЕНЧЕСКОЙ ПАРАДИГМЕ

Аннотация

В данной статье проводится углубленный анализ пути развития нашей страны, сегодняшняя ситуация на мировом рынке кардинально изменилась, конкуренция обостряется в условиях глобализации, совершенно новый подход и разработка принципов развития нашей страны на рассматривается возможность более стабильного и быстрого темпа реализации.

Ключевые слова: Система, развитие, самоорганизация, система, синергетическая перспектива, социальная система, стратегия, либерализация, справедливость, открытость.

PROSPECTS FOR DEVELOPMENT STRATEGY: IN A SYNERGETIC WORLDVIEW PARADIGM

Annotation

This article provides an in-depth analysis of the development path of our country, the current situation on the world market has changed dramatically, competition is intensifying in the context of globalization, a completely new approach and the development of principles for the development of our country are considering the possibility of a more stable and rapid pace of implementation.

Key words: System, development, self-organization, system, synergetic perspective, social system, strategy, liberalization, fairness, openness.

Kirish. Borliqdagi ko'plab o'zaro aloqada bo'lgan, qismlardan tashkil topgan sistemalar, o'z-o'zini tashkillashtirish imkoniyatiga ega bo'ladi. Bu jarayonning, ya'ni o'z-o'zini tashkillashtirishning asosiy talabi sistema ochiq bo'lishi lozim. Bunda sistema o'zini o'rab turgan muhit bilan axborot, energiya va modda almashib turish imkoniyatiga ega bo'lishi lozim. Yuqoridagi xossalarga ega bo'lgan va evolyutsion harakat belgilarini o'zida mujassamlashtirgan tizimlarni nochiqlik, dissipativ tizim deb aytishimiz mumkin bo'ladi. N. Kurdyumov, "Nochiqlik olam bu – an'anaviy, klassik fan qonuniatlaridan farq qiluvchi olamdur. Bu murakkab strukturalar, turli qismlardan tashkil topgan evolyutsion bir butunlikdir"[1], deb ta'rif bergan. Shu nuqtayi nazardan ijtimoiy tizim o'z-o'zini tashkillashtirishning evolyutsion mexanizmlarini tadqiq qilish, uning asosiy masalalardan biri bo'lib qolmoqda va bu paragrafdan aynan shu muammo, taraqqiyot strategiyasining istiqbollari sinergetik paradigma prizmasida atroflicha ko'rib chiqishga harakat qilamiz.

Mavzuga oid adabiyotlar tahlili. Hammamizga yaxshi ma'lumki, Sharq dunyosida inson kamoloti va jamiyat taraqqiyoti masalasi asosiy muammo sifatida ko'rib chiqiladi. Sharq mutaffakkirlari, faylasuflari o'z ta'limotining yo'nalishidan qat'i nazar ijtimoiy tizim muammosi, uning yetukligi masalasini alohida tadqiq qilgan.

Ayni shu ma'noda ideal boshqaruv, adolatli davlatning nazariy asoslarini ishlab chiqish borasida ulkan meros qoldirgan o'rta asrlar davlat arbobi Nizomulmulkning "Siyosatnoma" si muhim manba bo'lib xizmat qiladi. U davlat amaldorlarini ularning axloqiy fazilatlariga ko'ra tanlash, insof hamda diyonatni oyoq osti qiluvchi kishilarni boshqaruv ishlariga aralashmaslik, davlat ishlarini kengash asosida olib borish, faoliyani nazorat qilish, ijro va itoatkorlik kabi g'oyalari bilan ahamiyatlidir. Jumladan, Nizomulmulkning, "Ko'pchilik bo'lib qabul qilingan tadbir eng savobli bo'ladi va shunday yo'l tutish kerak"[2] tarzidagi fikrlari ulug' ajdodlarimiz davlat tuzilishining adolatli tartibotlariga qanchalik e'tiborli ekanligidan dalolatdir. Shunday ekan, hukumat va jamoat tashkilotlari tomonidan amalga oshiriladigan jamoatchilik nazoratining mohiyati, mazmuni va shakllari, uslublarini hamda u qanday holatlarda namoyon bo'lishi to'g'risidagi nazariy va amaliy masalalarni tadqiq etish bugungi kunda olimlar oldida turgan dolzarb masalalardan biri ekanligini e'tirof etish joiz. "...avvalo, inson, uning haq-huquqlari va baxt-saodati davlat siyosati, barcha davlat organlari eng ustuvor maqsadi bo'lishi lozim. Jamiyat qurilishi va davlat siyosati shu g'oyaga tayanishi hamda "Davlat inson uchun" asosida tashkil etilishi darkor"[3].

Demokratik o'zgarishlarning hozirgi bosqichi siyosiy, iqtisodiy va ijtimoiy taraqqiyotning uzoq vaqtga mo'ljallangan Harakatlar va Taraqqiyot Strategiyalarini ishlab chiqish va uni

amalga oshirishni talab qilmoqda. Bunda davlatning roli demokratik taraqqiyotimizning pirovard maqsadi – fuqarolik jamiyati barpo etish maqsadiga asoslangan holda tubdan o'zgarishi dardkor. Kuchli markaziy davlat hokimiyati o'zining kuch-g'ayratlarini asosiy, umumilliy vazifalarga, chunonchi, mudofaa, davlat va fuqarolar xavfsizligi, tashqi siyosat, valyuta-moliya hamda soliq tizimlarini shakllantirish, adolatli qonunlar qabul qilish va taraqqiyotining boshqa strategik vazifalariga qaratadigan xalqparvar davlatni barpo etish nazarda tutilgan. Boshqa masalalarni hal qilishni esa asta-sekin markazdan joylarga, davlat hokimiyati organlaridan jamoat tashkilotlariga, fuqarolarning o'zini o'zi boshqarish organlariga bosqichma-bosqich topshirish muhim. Fuqarolarning haq-huquqlari, so'z, matbuot, vijdon erkinligi, erkin saylovlarni amalga oshirish hamda davlat boshqaruv organlari faoliyatining ochiqligi ta'minlanadigan, qisqa qilib aytganda ochiq va shaffof jamiyatni qurish bu-rivojlantirish sohasidagi strategik vazifamizdir. Bu jarayon davlat siyosati darajasiga ko'tarilgan. Hozirda globallashuv davrida esa xalqaro iqtisodiy tuzilmalar etishmayotgan resurslarni, energiyani qo'lga kiritish va muayyan entropiyani tushirish uchun tashqi muhitga aralashuvni amalga oshirishi kuzatilmoqda.

Tadqiqot metodologiyasi. Reallikning yangi xususiyatlari bir necha o'n yillar davomida jahon hamjamiyati tomonidan faol, ammo samarasiz muhokama qilingan va hal qilinishi ham noan'anaviy yondashuvlarni talab qiladigan «global muammolar» ning keng doirasini vujudga keltirdi. Afsuski, zamonaviy tadqiqot paradigmasi, uning asosida mamlakatlar rivojlanishining o'ziga xos strategiyalari ishlab chiqilmoqda, ob'ektiv ravishda ushbu yangi sharoitlarni hisobga ololmaydi va dunyoni global talqin qilish illyuziyasini saqlab qolishda davom etmoqda va o'zining chuqur kontekstida dunyoni to'liq va aniq javobni talab qiladigan ma'lum bir (hali to'liq tushunilmagan) yakunlanganlik deb biladi.

Ko'rinib turibdiki, jahon hamjamiyati tajribasidan unumli foydalanib, texnologiyalarni o'zlashtirish va takomillashtirish orqali ijtimoiy tizim rivojlanadi. "Taraqqiyotga erishish uchun, raqamli bilimlar va zamonaviy axborot texnologiyalarini egallashimiz zarur va shart"[4]. Texnologiya esa fanlarning o'z ichki muammolariga yechim topish va ijtimoiy buyurtmalar (social orders) asosida rivojlanadi.

Ayni vaqtda mamlakatimiz bosib o'tgan taraqqiyot yo'lining chuqur tahlili, bugungi kunda jahon bozori konyunkturasi keskin o'zgarib, globallashuv sharoitida raqobat tobora kuchayib borayotgani davlatimizni yanada barqaror va jadal sur'atlar bilan rivojlantirish uchun muvofiq yangicha yondashuv hamda tamoyillarni ishlab chiqish va ro'yobga chiqarishni taqozo etmoqda.

Mazkur vazifani amalga oshirish yo'lida aholining keng qatlamlari, jamoatchilik va ishbilarmon doiralar vakillari, davlat organlarining rahbarlari va mutaxassislari bilan amaliy suhbat hamda muhokamalar olib borilib, amaldagi qonun hujjatlari, milliy va xalqaro tashkilotlarning axborot-tahliliy materiallari, ma'ruzalari, tavsiyalari va sharhlari, rivojlangan xorijiy mamlakatlar tajribasi tahlil qilinishi lozim. Bu barqaror rivojlanish strategiyasini ishlab chiqishdagi vazifani yengillashtiradi.

Barqarorlikning aksi bo'lgan, beqarorlik tushunchasi ham keng ma'noli ilmiy falsafiy kategoriya bo'lib, tizimdagi o'zgaruvchan, nomuvozanatli holatlarni aks ettiruvchi tushuncha hisoblanadi. Barqarorlik va beqarorlik tushunchalari bugungi kunda aktual kategoriyalardan bo'lib, zarurat va tasodif, sabab va oqibat, o'zgaruvchan va turg'un kabi tushunchalar o'rtasidagi munosabatni qayta ko'rib chiqish zarurligini ko'rsatib turibdi.

Olib borilayotgan islohotlar samarasini yanada oshirish, davlat va jamiyatning har tomonlama va jadal rivojlanishi uchun shart-sharoitlar yaratish, mamlakatimizni modernizatsiya qilish hamda hayotning barcha sohalarini liberalashtirish bo'yicha ustuvor yo'nalishlarni amalga oshirish maqsadida O'zbekiston Respublikasi Prezidentining 2022-yil 28-yanvardagi PF-60-sonli "2022-2026 yillarga mo'ljallangan Yangi O'zbekistonning taraqqiyot strategiyasi to'g'risida"gi Farmoniga asosan Yangi O'zbekistonning taraqqiyot strategiyasi qabul qilindi[5].

Tahlil va natijalar. Unda quyidagi vazifalar ustuvor qilib belgilab olindi:

Inson qadriini yuksaltirish va erkin fuqarolik jamiyatini yanada rivojlantirish orqali xalqparvar davlat barpo etish. Zamonaviy dunyo uchun shaxs erkinligi nazariyasini birinchilardan bo'lib tavsiflab bergan, ingliz faylasufi Djon Lokkning fikriga ko'ra, "Barcha odamlar tug'ma, ajratib bo'lmas huquqlar bilan tug'iladilar. Bular tabiiy-fundamental huquqlar: yashash, ozodlik va mulkka egalik qilish huquqlaridir"[6] (life, liberty, property). Egalik qilish deganda Lokk nafaqat biror moddiy mulkka egalik qilishni, balki shaxsning o'z-o'ziga egalik qilishi (shaxsiy farovonlikka erishish uchun harakat qilish huquqini ham o'z ichiga oladi) ni ham nazarda tutgan. Shaxs erkinligini bug'ib qo'yuvchi rejimlar (fashizm, kommunizm, totalitarizm) tarix sahnasidan surib chiqarilishi bu qonuniyat. Unda so'z erkinligi, shaxsiy erkinlik kafolatlari, fuqarolik jamiyatining har qanday belgilariga yo'l qo'yilmaydi. Natijada mamlakatda hayot tarzi izdan chiqib, qog'ozbozlik va korrupsiyaga kirib ketgan, noeffektiv tizim shakllanadi. Oqibatda infrastruktura ham izdan chiqib, mamlakat kaos yoqasiga kelib qoladi. Aynan, shu narsaning o'zi demokratiya uchun fuqarolik jamiyati shakllanishi, alohida shaxslar emas, tizim ishlashi muhimligini ko'rsatib turadi. Agar, xalqning o'zi rivojlanib, ongi o'zgarib, kuchli fuqarolik jamiyati shakllanmas ekan, yuz marta rahbar almasha ham mamlakat diktatura nazorati ostida qolaveradi. Buning uchun jamiyat a'zolarining faol fuqarolik pozitsiyasi talab qilinadi. "Inson o'zgarsa, jamiyat o'zgaradi"[7].

Mamlakatimizda adolat va qonun ustuvorligi tamoyillarini taraqqiyotning eng asosiy va zarur shartiga aylantirish. Buyuk bobokalonimiz Amir Temurning fikricha, davlat boshqaruvida muhim jihat bu qonun ustuvorligidir. "Qat'iy tartib va qonunlarga amal qilishim baxt-saodatim kaliti bo'ladi"[8]. O'sha davrda, tabiiyki, qonunlar sifatida diniy ahkomlar va ular asosida yozilgan qoidalar (shariat) amalda bo'lgan. Bu kabi omillarning barchasi buyuk Temur adolatli va fozil boshqaruvga alohida e'tibor qaratganligini ko'rsatib turibdi. Demak, bundan xulosa qiladigan bo'lsak, tizimni tashkil qiladigan tizim ostilar va tizim elementlari energiyasining yig'indisi tizim energiyasidan oshib ketishiga, ya'ni entropiyaning kuchayishiga yo'l qo'yilmagan.

Milliy iqtisodiyotni jadal rivojlantirish va yuqori o'sish sur'atlarini ta'minlash. "Biz avvalo iqtisodiyotni isloh qilish va erkinlashtirish borasidagi ishlarimizni yanada chuqurlashtirish, uning soha va tarmoqlarini tarkibiy jihatdan o'zgartirish bo'yicha boshlangan ishlarni jadallashtirishimiz kerak"[9]. Shaxsiy mulkka egalik, uning dahlsizligi hissidan inson hayotida, barcha harakatlarida mustaqillik hissi kelib chiqadi. Aynan shaxsiy mulk dahlsizligi, mulkka egalik kishining erkin faoliyat yuritishini, o'ziga nisbatan ishonchini, kelajakka nisbatan umid tuyg'usini, turmush darajasining oshib borishini kafolatlaydi. Bugungi postindustrial jamiyatlarda iqtisodiyot atomatlari informatsiya, ijodiyot va intellektual texnologiyaning ahamiyati ortib bormoqda. "Shu bois, raqamli iqtisodiyotga faol o'tish – kelgusi 5 yildagi eng ustuvor vazifalarimizdan biri bo'ladi"[9]. Endi ishlab chiqarishdagi tarkibiy yangilanishlar, mehnat mazmuni va xarakterining o'zgarishi sodir bo'lib, e'tibor kishilar ongi va madaniyatini o'zgartirishga, olamni tushunish, hayotdan

orqada qolmaslik uchun shaxs imkoniyatlarini rivojlantirish, keng miqyosda fikrlashga o'rganish zarur bo'ladi.

Adolatli ijtimoiy siyosat yuritish, inson kapitalini rivojlantirish. Tabiatdagi destruksiya bir vaqtning o'zida bir necha tashqi ta'sirlar: issiklik va kislorodli muhit (oksidlanish) natijasida ro'y bersa, ehtiyojlarining qondirilmaligi, adolatsiz taqsimot, korrupsiya, qonun ustuvorligining ta'minlanmasligi, axloqiy buzulqik kabilar oqibatida ijtimoiy destruksiya, ya'ni tizim qismlari o'rtasidagi aloqalarning yemirilishi kuzatiladi. Shu bilan birga kechadigan disfunktsionallik ham eski tizimni yemiradi va yangi strukturani tashkillashtiradi.

Ma'naviy taraqqiyotni ta'minlash va sohani yangi bosqichga olib chiqish. Bu soha eng ustuvorlaridan biri hisoblanadi. Ijtimoiy tizim muammosi bilan chuqur ilmiy-falsafiy darajada shug'ullangan mutafakkirlardan biri Forobiy komil inson, ideal jamiyat haqidagi qarashlarida insonning ma'naviy yetukligi, baxt saodatga erishuvi haqida fikr bildirar ekan, "Baxtga erishish yo'li fazilatli ishlarning mohiyatini anglash va ularni yuzaga chiqarish vositalarini bilishdan iboratdir. Inson o'z imkoniyatlarini (demakki o'z-o'zini ma'n) anglagandagina o'zining bilimlari va qobiliyatlarini joriy etish imkoniyatiga ega bo'la oladi"[10]. Bu yerda sinergetikaning asosiy tamoyillaridan biri bo'lgan o'z-o'zini anglash va o'z-o'zini yuzaga chiqarish tamoyillarini ko'rishimiz mumkin. Mutafakkir kishilarning o'z-o'zini tashkillashtirishini, ma'naviy taraqqiyoti, komillik va baxtu saodatligini ularning o'zidan, aql, tafakkur, ixtiyor, fazilat va quvvatlaridan izlaydi. Uning fikricha, yetuk jamiyatda ma'n komil inson muhim fazilatlariga ega bo'lishi lozim. Birinchi navbatda, jamiyat a'zolari o'zligini anglab, kamol topishidagi ma'naviy-axloqiy xususiyatlarni o'zlashtirishi kerak.

Milliy manfaatlardan kelib chiqqan holda umumbashariy muammolarga yondashish. Tadqiqotlardan ma'lumki, chiziqli taraqqiyot tarzida tarixiy evolyutsiyani ifodalab bo'lmaydi. Chunki, unda resurslar cheklangan sharoitda manfaatlar to'qnashuvi, ijtimoiy ziddiyatlar turli kuchlar o'rtasida turlicha kechadi. Tasodifiy omillarga bog'liq bo'lgan har qanday tizimlarda fluktuatsiya sodir bo'ladi. Shuning uchun ijtimoiy tizimlardagi iqtisodiy, siyosiy, huquqiy va hokazo sohalarida fluktuativ ta'sirlar hisobga olinmog'i lozim. Fluktuatsiya tizim tarkibida xaos alomatlarining borligidan darak beradi. Ayni shu holatda jamiyat insoniyat manfaatlarining mushtarakligi jahon hamjamiyati o'z-o'zini tashkillashtirishiga, yangi bosqichga ko'tarilishiga xizmat qiladi.

Mamlakatimiz xavfsizligi va mudofaa salohiyatini kuchaytirish, ochiq, pragmatik va faol tashqi siyosat olib borish. Insoniyat strukturasi turli elementlarning o'ziga xosligi asosidagina ular o'rtasidagi umumiy aloqadorlik, bog'lanish va o'zaro ta'sir natijasi bo'lgan global yaxlitlikni e'tibordan chetda qoldirish oqibatida ijtimoiy ziddiyatlar, qarama-qarshiliklar va to'qnashuvlar tahdidi butun boshli insoniyat uchun xavf tug'dirib boshladi. Shu bois ushbu jarayonga sinergetik tahlil asosida yondashuv avvalgi ishlarimizda ta'kidlab o'tganimizdek, bir-birini taqazo etuvchi qismlar birligidan tashkil topuvchi hamda ushbu birlik negizida o'z-o'zini tashkillashtiruvchi bir butun yaxlit tizim sifatida yondashuv mavjud muammolar yechimiga yo'l ochadi. Shuningdek, masalaga bu tarzda qarash global ijtimoiy munosabatlarni, inson faoliyatini, tashqi muhit bilan modda va

energiya almashinuvini, mavjud ehtiyojlar va ularning o'sib borishini xaosdan tartib tomon rivojlanish tendensiyasini, tartibga soluvchi vositalarni va boshqaruv tizimi institutlarini chuqurroq o'rganish, jamiyatda vujudga kelgan ko'plab axloqiy, ijtimoiy-siyosiy muammolarni hal etish imkonini berishi mumkin.

Xulosa va takliflar. Yuqoridagi ustuvor yo'nalishlar attraktor sifatida ijtimoiy tizimdagi o'z-o'zini tashkillashtirishning o'zagini hosil qiladi. Tizim qanchalik tashqi muhit bilan o'zaro ta'siri oshib borsa, uning taraqqiyot vektori shunchalik o'zaro proporsional barqaror o'sib boradi va hamda differensiallashish kuchayib, tizim polifunksional ko'rinishga ega bo'ladi.

Jamiyat ham, madaniyat ham bugungi kunda har doimgidanda kuchliroq o'zgarishlar va rivojlanishlar fazasini boshdan kechirmoqda. Ularning har ikkisi ham yangilik va ijodsiz rivojlana olmaydi. Yangiliklar va turli ijod mahsullari vaqt sinovidan o'tgach, umuminsoniy ahamiyat kasb etadi va barqarorlashib umuminsoniy qadriyatga aylanadi. Yangilik va erkin ijodning qochish, ularni inkor qilish, erishilgan narsalarga qanoat qilish, barqaror holat hisobalanadi. Chunki mohiyatiga ko'ra tizimning muayyan tartibini o'zgartirmasdan ma'lum vaqt davomida saqlab turishi bu barqarorlikdir. Aksincha, nomuvozanatli, o'zgaruvchanlik, ijodkorlik va intilish beqarorlikning elementlari hisoblanadi. Beqarorlik holatida jamiyatda yetilib kelgan muammolar ko'zga tashlana boshlaydi. Lekin ushbu vaziyatga odatiy hol, taraqqiyotning normal harakati sifatida qarash, sinergetikaning e'tirofi hisoblanadi.

Ko'rilgan masalalar umumlashtirilib, quyidagi xulosalar chiqarildi:

Birinchidan, ijtimoiy taraqqiyotning asosi texnologik, informatsion va psixologik sohalar bo'lib, ular o'zaro uzviy aloqada mavjud bo'ladi. Bu aloqadorliklarda texnologiyalarning ahamiyati salmoqlikdir. Shundan kelib chiqib, dunyoqarashdagi barcha o'zgarishlar manbai texnologik inqilobning qay darajadali bilan bog'liq bo'ladi. Tarixiy sharoitlardan kelib chiqib shakllangan jamiyat sivilizatsiyasining mohiyati ham shunda namoyon bo'ladi.

Ikkinchidan, ijtimoiy tizim ochiq sistemadir va muayyan darajada boshqa sistemalar bilan modda, energiya va axborot almashinuvda qatnashadi. Ayni shu holatda tizim o'z-o'zini tashkillashtirishi imkoniyatlari o'sadi va aksincha, o'z "qobig'idan chiqmaydigan" tizimlar kommunikatsiya va resurslarining cheklanganligi sababli rivojlanish imkoniyatlaridan mosuvo bo'ladi.

Uchinchidan, ijtimoiy tizimda turli statsionar (turg'un) holatlar mavjud bo'lib, bunday tizimlar istagan yo'nalish bo'yicha harakat qilishlari mumkin. Ichki yoki tashqi ta'sir natijasida ular statsionar holatdan chiqib, variativ harakat qiladi.

To'rtinchidan, Ijtimoiy tizimlar ayni bir sharoitda barqaror yoki beqaror bo'lishlari, bir ko'rinishdan boshqa ko'rinishga o'tishi mumkin. Tizimdagi barqarorlik yoki beqarorlik bir-birini taqazo qiladi. Ularning koevolyutsiyasi ijtimoiy tizim mavjud ekan, hamma vaqt sodir bo'laveradi.

Beshinchidan, beqarorlik holatiga faqat buzuvchi, vayron qiluvchi kuch sifatidagina qaramasdan, balki yangi tizimni tashkillashtiruvchi omil sifatida qarash maqsadga muvofiqdir. Chunki eski tizimni buzmasdan yangi tizimni tashkillashtirish mumkin emas.

ADABIYOTLAR

1. Курдюмов С.П., Князева Е.Н. Синергетика: нелинейность времени и ландшафты коэволюции. - Москва: КомКнига, 2007. - С. 19
2. Низомулмулк. Сиёсатнома (Сияр ул-мулк). - Т.: Янги аср авлоди, 2015. - Б. 98.
3. Мирзиёев Ш.М. Янги Ўзбекистон стратегияси. -Тошкент: Ўзбекистон, 2021. - Б. 67.
4. Ўзбекистон Республикаси Президенти Шавкат Мирзиёевнинг Олий Мажлисга Мурожаатномаси. // Халқ сўзи газетаси, 2020 йил, 24 январь. xs.uz.

5. <https://lex.uz/ru/docs/5841063#5842914>
6. Локк Дж. Сочинения: В 3 т. /Пер. с англ. и лат. Т. 3/Ред. и сост., авт. примеч. Субботин А.Л. – М.: Мысль, 1988. – С. 414.
7. Ўзбекистон Республикаси Президенти Шавкат Мирзиёевнинг Олий Мажлисга Мурожаатномаси // Халқ сўзи газетаси, 2018 йил, 28 декабрь.
8. Темур тузуклари. - Т.: Ўзбекистон НМИУ, 2019. - Б. 83.
9. <https://yuz.uz/news/ozbekiston-respublikasi-prezidenti-shavkat-mirziyoevning-oliy-majlis-va-ozbekiston-xalqiga-murojaatnomasi-2022-yil-20-dekabr>.
10. Абу Наср Форобий. Фозил одамлар шахри. -Т.: Янги Аср Авлоди, 2019. – Б. 182.
11. Тўраев Б.О., Эргашева М.Х., Рахмонов Б.У., Мўминова З.О., Очилов Ж. Синергетика 2: моҳияти, қонуниятлари ва амалиётда намоён бўлиши. Т.: Наврўз нашриёти, 2022, -Бет 243.
12. Бозоров Синергетик парадигма. Монография. – Тошкент.: Тафаккур, 2010, -Бет 78.;



Sultonjon TISHLIKOV,

Associate Professor at Gulistan State University, PhD.

E-mail: tsa_sultonbek@bk.ru

Dostonbek ABDURAIMOV

Senior Lecturer at Gulistan State University

E-mail: abduraimovdostonbek1990@gmail.com

Reviewer: S.P. Allayarov, candidate of technical sciences, associate professor

ELEKTRON HUJJATLARDAGI MATN XATOLARINI TUZATISHNI STATISTIK MODELASHTIRISH

Аннотация

Elektron hujjatlar matnlaridagi buzilgan elementlarni (harflar, so'zlar) aniqlash, imlo xatolarini tahrirlash va tuzatish tizimlarini qurish uchun n-gramm lug'atlar ko'rinishida sinflash, qidirish, tizimlashtirish va chastotali xarakteristikani olish printsiplari va algoritmlari ishlab chiqilgan. Matnli axborotni uzatish va qayta ishlash jarayonida n-gramm buzilishlari modellashtirishirilgan.

Kalit so'zlar: Harflar, so'zlar, nazorat va tuzatish, klaster, lug'at, matn, hujjat, chastota, monogramr, diagramm, trigramm, n-gramm.

СТАТИЧЕСКОЕ МОДЕЛИРОВАНИЕ ИСПРАВЛЕНИЯ ТЕКСТОВЫХ ОШИБОК В ЭЛЕКТРОННЫХ ДОКУМЕНТАХ

Аннотация

Разработаны принципы и алгоритмы: выявления искаженных элементов (букв, слов) в тексте, кластеризации, поиска, структуризации и получения частотных характеристик в виде словарей n-грамм для построения систем контроля и коррекции орфографических ошибок. Исследованы законы распределений и построены модели n-граммных искажений при передаче и обработке текстовой информации.

Ключевые слова: Букви, слов, контроля и коррекция, кластер, словарь, текст, документ, частота, монограмм, диграмм, триграмм, n-грамм.

STATIC MODELING OF CORRECTING TEXT ERRORS IN ELECTRONIC DOCUMENTS

Annotation

Principles and algorithms have been developed: identification of distorted elements (letters, words) in the text, clustering, search, structuring and obtaining frequency characteristics in the form of n-gram dictionaries for building systems for monitoring and correcting spelling errors. The laws of distributions are investigated and models of n-gram distortions in the transmission and processing of textual information are constructed.

Key words: Letters, words, control and correction, cluster, dictionary, text, document, frequency, monogramm, digramm, trigramm, n-gramm.

Statement of the problem. The appearance of errors in the structure of texts in the transmission and processing of information is manifested mainly in the form of spelling errors of various multiplicity, for example, single, double, triple, etc. and is a random phenomenon [1]. As a measure to combat errors in texts, it is possible to consider studies on the control and correction of spelling errors based on various modeling concepts, in particular morphological analysis. At the same time, It should be noted that the solution of the problems of ensuring the reliability of the transmission of textual information, as a rule, is based on establishing the nature of the manifestation and patterns of distribution of errors in texts, and this, in turn, requires modeling and development of algorithms aimed at identifying distorted elements of the text, searching for alternative options for correcting erroneous letters or words, special structuring of the dictionary of word forms and building a system for detecting and correcting spelling mistakes.

The principle of identifying text elements. The solution to the problem of identifying erroneous elements of the text is associated with the construction of a dictionary of the reference natural language, on the basis of which the text is transmitted and search procedures for word recognition by comparison with the total volume of the dictionary.

Let's assume that the image of the element (letter or word) has already been received. Then, it is necessary to establish whether this image is in the dictionary and if it is established that such an image is absent, then the closest words are determined.

It should be noted that when solving the problem, it is important to determine the rational volume of the required dictionary, since the search for a word in an excessively large volume of the dictionary of word forms negatively affects the efficiency indicators of the system, i.e. reduces the search speed and significantly slows down the process of control and correction of errors in texts.

It is determined that in any natural language, the first thousand of the most frequent words cover from 70 to 90% of the entire text. In this regard, in order to speed up the recognition process, it is advisable to organize the dictionary according to the frequency of words encountered. Note that the selection of the most frequent words in a separate class and then checking the word for the presence in this list, even at the initial stage of the problem being solved, significantly speeds up the recognition process.

Consequently, common models of morphological analysis can be successfully supplemented by the use of a frequency dictionary to control errors in the text. However, in this paper, we propose another effective approach to

improving the processes of search and recognition based on n-gram language models using frequency dictionaries.

The approach under consideration is developed by using n-gram modeling and constructing pseudo-grammatical probabilistic classes. Note that the use of n-gram sequences of higher rank requires a larger amount of computation for identification and search.

In this regard, a statistical study was conducted and it was determined that for most languages, even digram and three-gram models often become more preferable compared to models of the highest rank. In particular, we found that the use of 9-gram sequences added little to the classification compared to the models when organizing searches based on the three-gram model.

Splitting into non-overlapping classes of words is associated with the construction of algorithms for automatic clustering of words. The solution of this problem also requires the development of specific approaches.

You can offer a one-sided, for example, viewing a line of text on the left, or on the right, and a two-sided model, where a line of text is alternately traced to both the left and right. It has been established that the clustering algorithm based on a one-sided model makes it possible to ensure the selection of words and their division into classes much faster without noticeable losses. Consider clustering based on a one-way model when viewing a line of text on the left side.

One-way clustering model. The corpus of words is reduced to some extent by mapping each of the N_v words to N_c classes, where $N_c < N_v$. In this case, the main condition is the representation of n-gram statistics for the resulting corpus of word classes.

To display a word in classes, this model is represented in the form of:

$$\rightarrow w \ C = C(w), \tag{1}$$

in which the word w can belong to only one class. In this paper, clustering into classes was carried out for words of the Uzbek language. At the same time, the measure of the greatest similarity, determined in the training set based on the digram model, was used as a criterion for optimizing clustering.

The probability component of a one-way class model is represented as

$$P(w_i) = P(w_i | C(w_{i-1}), \dots, C(w_{i-n})). \tag{2}$$

According to model (2), the current word is processed depending on the previous words mapped to the classes. Note that the proposed one-sided model is used as a classifying function for all positions of words at insignificant computational costs.

The clustering procedures are as follows: each word is placed in the available classes and the configuration is selected in which the probability of the set of classes of digrams of the

$$LL_{bi}(c) = \sum_{i=1}^{N_w} \log P(w_i | C(w_{i-1})) = \sum_{j=li=1}^{N_c} \sum_{N_v} N(c_j, w_i) \cdot \log \frac{N(c_j, w_i)}{N(c_j)}, \tag{3}$$

which can be somewhat simplified to

$$LL_{bi}(c) = \sum_{j=li=1}^{N_c} \sum_{N_v} N(c_j, w_i) \cdot \log N(c_j, w_i) - \sum_{i=1}^{N_c} N(c_j) \cdot \log N(c_j) \tag{4}$$

The principle of constructing search procedures. Now let's look at the principle of constructing search procedures. In a dictionary built on n-grams, the recognition word is searched in the classes most likely to follow the given word. The general scheme of word search can be described by the following sequence of procedures.

training text is maximized. A distinctive feature of the model is that whenever a word is moved to a new class, the counters of other classes are not affected.

Only those counters that are spent by moving w_i from class C_j to class C_k are updated, i.e. only those stored digram counters that include the word w_i .

The counter update equation is written as

$$\forall w: N(c_j, w) = N(c_j, w) - N(w_i, w)$$

$$\forall w: N(c_k, w) = N(c_k, w) + N(w_i, w)$$

$$N(c_j) = N(c_j) - N(w_i)$$

$$N(c_k) = N(c_k) + N(w_i)$$

where, in particular,

$$N(c_k, w) = \sum_{\forall i: w_i \in c_k} N(w_i, w)$$

In fact, there are no explicit search procedures when calculating the update of counters, because only the counters of those words that follow w_i in the training data are spent, and they can be indexed explicitly. The likelihood function that w_i belongs to class C_j is computed only once. The computational estimates of the above model are linearly dependent on the number of classes.

When implementing the procedure, clustering is initialized by mapping the most frequent (N_c-1) dictionary words, each in its own unique class, and all remaining dictionary words are placed in the N_c -th class. Words are clustered into 20, 50, 100, 200, 500 classes, plus in each case four more classes with special characters $\langle b \rangle$, $\langle e \rangle$, $\langle n \rangle$, $\langle u \rangle$ (the beginning of the sentence, end of sentence, number, unknown word). Special characters are placed each in its own separate class and just as they cannot be moved to other classes, other words cannot get into these classes during clustering. The size of the class dictionary is determined by the choice of the most frequent N_v words from the training set and its desired size corresponds to the upper limit of the set limit of 64 KB.

In the one-sided N-gram model given by formula (2), only the preceding words are displayed, and the current word is predicted. Thus, the probability of finding the current word directly depends on the $(N-1)$ class of the preceding words, i.e. when using digrams - only on the single class of the preceding word.

In this regard, it is proposed to estimate the probability of the current word belonging to the $(N-1)$ class of previous words according to the statistical criterion of plausibility, defined as a logarithmic function:

The first word of the sentence is searched in the class of the most frequent words. If it is not there, then the search is carried out in the class (classes) of words that may be in the first place of sentences. If it is not found here either, then either a refusal is issued, or the search is carried out in a complete dictionary. Subsequent words are initially searched

for in classes of words that can follow the previous one, etc. [2]

For the Uzbek language, we have solved the problem of constructing a system of pseudo-grammatical classes of words based on the N-gram model.

To solve it, a fairly extensive corpus of grammatically correct Uzbek words of a five-volume popular literary text and a corpus of words of political literature of 16 volumes are presented. In this case, in experimental studies, we used a corpus of about 0.5 million words, in which there were about 65 thousand different words.

These words were divided into 20, 50, 100, 200, 500 classes with the help of a software system written by us in the Java language and the results obtained were used to assess the coherence index when recognizing a given test text.

The program builds pseudo-grammatical classes for a predetermined number of them. Examples of some classes for different launches of the program are considered.

In accordance with this goal, we are interested in establishing the regularity of the distribution of frequencies of letters, symbols, words in the structure of the text in the form of monograms (single errors), digrams (double errors), trigrams (triple errors) and k-grams (k-multiple errors), as models for studying the probability of spelling errors in the preparation, transmission and processing of information.

The solution of the problem begins with the ordering of words in a sufficiently long text in descending order of the frequency of their appearance. It is determined that the frequency n-th word in such a list will be approximately inversely proportional its serial number n, i.e. Rank of this word, i.e. the first word in use occurs about twice as often as the second, and three times more often than the third, etc.

The law of the American Linguist George Zipf (George Kingsley Zipf) from Harvard University It allows you to simulate probabilistic processes to determine the distribution of the frequency of occurrence of words in the context under study.

Mathematical model for determining the law of distribution of errors in the text. Note that the rule for taking into account the frequencies of distributions is to identify the nature of the manifestation of n-grams, for example, the frequency of monograms is higher than digrams, and the frequency of digrams is higher than trigrams, etc., which is modeled by the Zipf-Mandelbrot law, which describes the discrete probability distribution [3]. An important requirement for an experimental study is that it is required to conduct a study before the appearance of n-grams an integer number of times.

According to Zipf's law, the appearance of the most frequent object n-gram (word) is defined as a relation

$$f(k; s; N) = \frac{1/k^s}{\sum_{n=1}^N 1/n^s} \quad (5)$$

where N is the number of text elements, k is their rank, s is the natural language index from which the exponential

characteristic of the distribution is revealed. In the example of considering the frequency of words only in the Uzbek language, the exponent s is equal to 1, N is the number of words in the Uzbek language. Then f(k;s,N) will be the number of occurrences of the k-th word.

Now let's write a mathematical model for estimating the regularity of the distribution of objects, based on Zipf's law

$$O(i) = \frac{n}{i^\theta H_\theta(V)},$$

where $1/i^\theta$ shows the frequency of occurrence of the object in the text; V is the size of the dictionary of objects, n is the rank of k-grams in the structure of the context, $H_\theta(V)$ is a harmonious number θ of the -th order for V. It should be noted that the value θ typically fluctuates between 1 and 2, including for texts in the Uzbek language.

A graphical illustration of the distribution of Zipf's law reflects the frequency of occurrence of the object (ordinate axis), and the rank of k-grams (abscissa axis).

Experimental results. Here are some results of research on five corpora of popular literary text in the Uzbek language with a total volume of 404637 words. Of these, the first corpus contains 79893 words; second corpus – 96157 words; the third – 97369 words; fourth – 64841 words; the fifth – 66377 words. At the same time, the word "bir" is the most common word (5488 occurrences) and accounts for almost 14% of all occurrences of words. The word with the second place "boor" has a little more than 12% of words (4963 occurrences), then "boo" (4191). It is determined that 135 entries of the dictionary are necessary and sufficient to take into account half of the corpus, on the other hand, this proves the sufficiency of the identified volume of the dictionary for testing the above procedures of the system of control and correction of spelling errors.

We have compared the averaged frequency characteristics of the appearance of k-grams in the tested text corpora. Testing of the developed software system allowed us to establish the frequencies of occurrence of digrams, three grams, four grams, etc. in the considered corpus of text of 0.5 million words. On the same principle, the statistics of the occurrence of single, double, triple and spelling errors of higher multiplicity that occur at the stages of input, transmission and processing of information were studied. It has been established that in ascending order of k-gram ranks, the frequency of errors decreases. The frequencies of occurrence of single, double, triple errors are significant, and starting with the five-gram model, the significance of error distribution frequencies sharply decreases.

It is determined that the efficiency of identification and search algorithms with a five-gram model will be almost equal to the efficiency of algorithms based on a three-gram model. Thus, in the development of methods for monitoring and correcting spelling errors, the development of ways to deal with single, double and triple errors deserves close attention.

REFERENCES

1. Jumanov I.I., Karshiev Kh. B Expanding the possibilities of instruments to improve the information reliability of electronic documents of industrial management systems // «Chemical technology. Control and management» (WCIS-2018)– P.146-150
2. Jumanov I.I., Tishlikov S. A. Method of stochastic search in the system to monitoring and correcting of spelling in electronic texts // 2013 International Conference in Central asia on Internet (ICI), Tashkent, 8-10 october 2013, Section 7, IEEE. – Tashkent, 2013.
3. Jumanov I.I., Tishlikov S. A. Control of integrity and authenticity of electronic documents on the basis of genetic principles of tests formation and generation // In proceedings of the Eight World Conference on Intelligent Systems for Industrial Automation, 25-27 November, 2014. – Tashkent, Uzbekistan, 2014. – P.242-246

4. Jumanov I.I., Karshiev Kh. B., Tishlikov S.A Examination of the Efficiency of Algorithms for Increasing the Reliability of Information on Criteria of Harness and the Cost of Processing Electronic Documents. International Journal of Recent Technology and Engineering (IJRTE), Volume-8, Issue-2S11, September 2019, ISSN: 2277-3878
5. Жуманов И.И., Ахатов А.Р. Оценка эффективности программного комплекса контроля достоверности текстовой информации систем электронного документооборота // Химическая технология. Контроль и управление. № 2, С. 46-52
6. Jumanov I.I., Karshiev Kh. B Expanding the possibilities of instruments to improve the information reliability of electronic documents of industrial management systems // Chemical technology. Control and management (WCIS-2018)– P.146-150
7. Jumanov I.I., Karshiev Kh. B. Оптимизация достоверности информации на основе базы электронных документов и особенностей правил контроля базы знаний // Проблемы вычислительной и прикладной математики, 2019 - № 3.С. 57-74.
8. Ахатов А.Р., Тишликов С.А. Методы повышения достоверности передачи и обработки информации в системах электронного документооборота на основе нечеткой семантической гиперсети // Научный журнал «Проблемы вычислительной и прикладной математики», Ташкент. - №3(5), 2016. – с. 10-20



UDK:8 (1751)

Gulorom TULABOYEVA,
Toshkent davlat transport universiteti Chet tillar kafedrasida dotsenti v.b
E-mail: Lyalyanani@gmail.com

filologiya fanlari doktori, professor SH.S.Safarov taqrizi asosida

IMPORTANT FEATURES OF INTERACTIVE MODERN METHODS IN TEACHING ENGLISH LANGUAGE SCIENCE

Annotation

In this article, the need of humanity for Science in the world now increases day by day, the need for new knowledge is growing, in the acquisition of modern knowledge, but also in their presence, in a more understandable and interesting form of teaching, and therefore, the introduction of interactive methods in teaching a foreign language as one of the most necessary topics of the Processes of education, to determine the application and effectiveness of modern interactive methods in teaching a foreign language at the secondary stage of Education. The article consists in identifying the positive aspects and advantages of interactive teaching methods and giving it a new spirit and studying and analyzing the opinions of foreign scientists.

Key words: Science, modern methods, management, language competence, language environment, simulation, technique, method, competence, elocution, motivation, modern educational process, interactive methods, innovation, experience.

ВАЖНЫЕ ОСОБЕННОСТИ СОВРЕМЕННЫХ ИНТЕРАКТИВНЫХ МЕТОДОВ ОБУЧЕНИЯ АНГЛИЙСКОМУ ЯЗЫКУ

Аннотация

В данной статье отмечается, что в настоящее время потребность человечества в науке в мире растет день ото дня, потребность в новых знаниях растет не только в получении современных знаний, но и в их существовании, в более понятной и интересной форме обучения, а потому внедрение интерактивных методов обучения иностранному языку как одной из важнейших тем XX века неоспоримо востребовано. Определение эффективности и применения современных интерактивных методов обучения иностранному языку на среднем этапе образовательных процессов. Статья посвящена выявлению положительных сторон и преимуществ интерактивных методов обучения, приданию им нового духа и анализу мнений зарубежных ученых.

Ключевые слова: Наука, современные методы, менеджмент, языковая компетентность, языковая среда, моделирование, техника, метод, компетентность, речь, мотивация, современный образовательный процесс, интерактивные методы, инновации, опыт.

INGLIZ TILI FANINI O'QITISHDA INTERFAOL ZAMONAVIY METODLARNING MUHIM XUSUSIYATLARI

Annotatsiya

Ushbu maqolada hozirgi kunda jahonda insoniyatning ilm-fanga ehtiyoji kundan kunga ortib yangi bilimga ehtiyoj sezmoqda, zamonaviy bilimlarni olishda, balki ularning mavjudligida, o'qitishning yanada tushunarli va qiziqarli shaklida o'sib bormoqda va shuning uchun XX asrning eng zarur mavzularidan biri sifatida chet tilini o'qitishda interfaol metodlarni joriy etish hech shubhasiz talab ortmoqda. Ta'limning jarayonlarinig o'rta bosqichida chet tilini o'qitishda zamonaviy interfaol usullarni qo'llash va samaradorligini aniqlash. Maqolada interfaol o'qitish usullarining ijobiy tomonlari va afzalliklarini aniqlash hamda unga yangicha ruh berish va xorijiy olimlarni fikrlarini o'rganib tahlil qilishdan iborat.

Kalit so'zlar: Fan, zamonaviy metodlar, menejment, til kompetensiyasi, til muhiti, simulyatsiya, texnika, usul, malaka, so'zlashuv, motivatsiya, zamonaviy ta'lim jarayoni, interaktiv metodlar, innovatsiya, tajriba.

Kirish. Bugungi kunda jahonda ilm fan rivojlanishiga alohida e'tibor qaratilmoqda. Shu nuqtayi nazardan mamlakatimizda ham chet tillarini o'rganishga alohida ahamyat berilmoqda. Shu boisdan yurtimizda davlat rahbari Shavkat Mirziyoyev tomonidan chet tillari bo'yicha yuqori ko'rsatkichlarga erishgan maktablar uchun Prezident asosida ta'xis etiladi". Darhaqiqat, chet tilini rivojlantirish orqali dunyo tan olgan davlatlar standartiga javob bera oladigan maktab dars, darslik yaratish uchun davlatimiz tomonidan judayam kata mablag'lar ajratildi va bugungi kunda ham ajratilmoqda. Bu imkoniyatlardan biz pedagoglar yoshlarimizga vijdonan ta'lim-tarbiya berish yuksak vazifamizdir. Ingliz tili darslarini interfaol metodlar asosida tashkil etilganda zamonaviy talaba o'quvchilar mustaqil holda erkin fikr yuritadi, ta'lim o'quvchi-o'qituvchi, va o'quvchi-o'quvchi hamkorligida olib boriladi. Interfaol eng faol ta'lim usuli bo'lib, o'quvchilarga tez muddatda samarali ta'sir etish, mustaqil fikr yuritish, o'z ustida ishlash, tanqidiy fikrlash,

ijodkorlik kabi bilim, ko'nikma va malakalarni shakllantirishni ta'minlaydi.

Mavzuga oid adabiyotlar tahlili. Interfaol dars o'quvchilarning o'zaro muloqotlari asosida amalga oshiriladi. Ma'lumki, chet tilini o'qitish metodikasida olib borilgan tadqiqotlarda interfaol metodlar an'anaviy metodlarga nisbatan samaradorlik darajasi ko'proq ekanligi isbotlangan. Quvonarlisi, shuki bugungi kunda ingliz tilida biyron so'zlasha oladiganlar maktabning birinchi sinfidayoq bolalar topilayotgani, tizimda ingliz tili mutaxassislarining ko'p mehnati singayotganidan dalolatdir. Ayniqsa, chet tilida xalqaro darajalarga erishayotgan o'quvchilar safi kundan kunga ko'payib bormoqda. Shuningdek, oliygohlarimizdan tashqari dunyoning top 1000 talikka kirgan universitetlarga bir o'quvchining yettitadan ortig'iga talaba bo'layotgani ham bizni quvontiradi. Zamonaviy ta'lim menejmenti har bir vaqt birligida tarbiyaviy ishlar samaradorligini oshirishni o'z vazifalaridan biri deb biladi, ya'ni mehnatni optimal

intensivlashtirish. Uning asosiy tarkibiy qismlariga quyidagilar kiradi: o'qitishning maqsadga muvofiqligini oshirish, uning motivatsiyasini kuchaytirish, ta'lim mazmunining axborot sig'imi, zamonaviy o'qitish usullaridan foydalanish, o'qitish usullarini faollashtirish, o'quv faoliyati sur'atlarini faollashtirish, aks ettiruvchi mehnat ko'nikmalarini rivojlantirish, kompyuterlardan foydalanish va boshqa so'nggi axborot texnologiyalarini o'qitish vositalariga binoan Y.K. Babinskiy, har qanday maqsadli funksional o'zini o'zi tartibga soluvchi pedagogik tizim 2 mezon asosida o'quv jarayonining eng maqbul natijalariga intiladi: har bir talaba tomonidan mumkin bo'lgan maksimal darajaga erishish muayyan davrda uning akademik faoliyati, tarbiyasi va rivojlanishi va talabalar va o'qituvchilarning vaqt meyorlaridan muntazam ravishda oshib ketishi faktlarining yo'qligi bugungi yaqqol ko'rinmoqda.

Tadqiqot metodologiyasi. Ingliz tili darslarida o'quvchilarga nutq faoliyatining turli turlarida bilim, ko'nikma va malakalarni egallashga yordam beradigan o'quv vaziyatlari yaratiladi. Til kompetensiyasini shakllantirish va takomillashtirish uchun biz interfaol ta'limning turli usullari va usullaridan foydalanamiz.

"Modal fe'llar" mavzusini o'rganishda "amaliyotdan vaziyatlarni tahlil qilish" o'yinidan foydalaniladi. Talabalar guruh muhokamasida qatnashadilar va birgalikda echim topadilar. Haqiqiy hayotiy vaziyatlarni muhokama qilish katta qiziqish va o'z fikrlarini baham ko'rish istagini keltirib chiqaradi. Vazifalar juda xilma-xil bo'lishi mumkin: "do'stingiz kasal, u qanday qilib tezroq yaxshilanishini maslahat bering", " yangi maktab nizomini ishlab chiqing. Maktabda nima qilish mumkin va nima mumkin emasligini bahslashing", "do'stingizga sog'lom ovqatlanish bo'yicha tavsiyalar bering".

Kelgusi zamonning passiv konstruksiyalaridan foydalanishni o'rgatish uchun "saylov kampaniyasi" guruh o'yinidan foydalaniladi. Guruhlardagi talabalar saylovchilarga saylovda eng ko'p ovoz olishga nima va'da berishlari mumkinligini hal qilish orqali saylov kampaniyasiga tayyorgarlik ko'rishadi.

O'tgan guruh vaqtlarining so'roq, salbiy va ijobiy shakllaridan foydalanish ko'nikmalarini mashq qilish uchun siz Alibi roli o'yinidan foydalanishingiz mumkin. Men talabalarga quyidagi vaziyatni beraman: "kecha soat 8 da qo'shnilaringizning kvartirasi talon-taroj qilindi."Guruh "detektivlar" rolini o'ynaydi va so'roq qilish uchun savollar tayyorlaydi. Ikki talaba - "gumon qilinuvchilar" - sinfdan chiqib, o'zlari uchun alibi o'ylab topishadi. Detektivlar "gumonlanuvchilarni so'roq qilishadi" va ular o'z navbatida aybsizligini isbotlaydilar. Nostandart muammoni hal qilish talabalarini jalb qiladi.

To'g'ridan-to'g'ri nutqni bilvosita nutqqa aylantirish ko'nikmalarini mustahkamlash uchun "eng yaxshi g'iybat" mini-tanlovini o'tkazish maqsadga muvofiqdir. Talabalar qisqa dialogni Tinglaydilar va uni o'zgartirish uchun guruhlarda birgalikda ishlaydilar, guruhning eng yaxshi g'iybati bo'lish uchun raqobatlashadilar.

"Media ABC" texnikasi talabalarga dars mavzusi bo'yicha faol so'z boyligini kengaytirishga imkon beradi. Media ABC-bu ma'lum bir mavzu bo'yicha alifbo tartibida tashkil etilgan va multimedia formatida taqdim etilgan asosiy tushunchalar va masalalarning keng qamrovli to'plami. 3-4 kishilik guruhlarda o'zlarining multimedia taqdimotlarini tayyorlaydilar, turli lug'atlar bilan ishlaydilar va tadqiqot ko'nikmalarini o'zlashtiradilar. Muayyan so'zni tanlashni tushuntirib, talabalar mantiqiy fikrlashni, o'z nuqtayi nazarini himoya qilishni va bahslashishni o'rganadilar.

Nutq kompetensiyasini shakllantirish va takomillashtirish uchun biz interfaol ta'limning quyidagi usullari va usullaridan foydalanamiz: "ekologik muammolar"

mavzusidagi dars-simulyatsiya "tabiat do'stlari" tashkiloti a'zolarining yig'ilishi shaklida bo'lib o'tadi va uch bosqichdan iborat. I bosqichda har bir talaba o'z roli va kalit so'zlari yozilgan kartani, shuningdek muammoni hal qilishga yordam beradigan maqolani oladi. Talabalar o'z matnlarini o'qiydilar va nutqlar ketma-ketligini aniqlaydilar. Darsning II bosqichi - simulyatsiya: rais yig'ilishni ochadi, kun tartibini e'lon qiladi va har bir ishtirokchiga so'z beradi. Har bir talaba o'zining ekologik muammosi haqida gapiradi va uni hal qilish yo'llarini taklif qiladi, ishonarli bo'lishga intiladi va ularning muammosi Sayyora uchun eng katta xavf tug'dirishini isbotlaydi. III bosqich-xulosa, aks ettirish. Dars har kimning o'z sayyorasining kelajagi uchun mas'uliyatini anglashga, shuningdek, notiqlik mahoratini ko'rsatishga yordam beradi.

Mavzu bo'yicha "ajur arra" qabulxonasi "yosh bo'lish osonmi?". Sinf "chekish" matni va "spirtli ichimliklar"matni bilan ishlash uchun ikki guruhga bo'lingan. Matnlarning har biri 3 ta mantiqiy va semantik bloklarga bo'lingan: "sabablar", "oqibatlar", "yordam". Guruhdagi har bir talaba o'z muammosining "mutaxassisi" bo'ladi. Keyin ikki guruhning "mutaxassislari" uchrashib, ma'lumot almashadilar, so'ngra jamoa a'zolariga o'rganganlarini o'rgatadilar. Har bir guruh o'z matnida hisobot beradi.

Tahlil va natijalar. Muhokamaning yakuniy bosqichida men talabalarni rolli o'yinda ishtirok etishga taklif qilaman "chekishga yo'q deb ayting!". O'yin har kimni ishga jalb qiladi, xulq-atvoring etarli shakllarini rivojlantirishga va chekishga qarshi o'z dalillarini topishga yordam beradi. Nutqni quloq orqali idrok etish va tushunishni kuzatgandan so'ng, matn muhokama qilinayotgan muammoning keyingi echimini izlashga hissiy turki berganida, rolli munozaralarni o'tkazish maqsadga muvofiqdir. Rolli munozaralar muloqotning haqiqiy vaziyatlariga taqlid qiladi, bu yerda har bir kishi ma'lum bir rolga muvofiq harakat qiladi. Shunday qilib, "sevgi haqida gaplashamiz" rolli munozarasi tinglangan "Sevgi: afsona yoki haqiqat"matnini tushunish nazoratidan so'ng sodir bo'ladi. Men talabalar o'rtasida rollarni ularning xususiyatlarini tavsiflovchi (etakchi, romantik, skeptik, shubhali, sevuvchilar) bilan taqsimlayman, tayyorgarlik uchun vaqt ajrataman va talabalar o'z rollariga muvofiq o'z fikrlarini bildiradilar. Bunday munozaralar improvizatsiyani talab qiladi va o'z-o'zidan, tayyor bo'lmagan nutqni rivojlantiradi. "Davra suhbat" usuli. Muhokamani boshlash uchun ideal bo'lgan ochiq savollar yordamida tinglangan matn tushunishni tekshirgandan so'ng, men "kelajak maktabi: bu qanday?". Guruh muloqotining ushbu shakli muloqot madaniyatini, boshqalarning fikriga bag'rikenglikni shakllantiradi, o'z nuqtayi nazariningizni muvofiqlashtirishga imkon beradi va konstruktiv muloqotni o'rgatadi.

"Televizion: ijobiy va salbiy tomonlari" tok-shousi men loyihani himoya qilish shaklida o'tkazaman. Talabalar ikki guruhga bo'lingan, etakchini tanlaydilar. Har bir jamoa o'z pozitsiyasini himoya qilish uchun multimedia taqdimotlarini, shuningdek, dalillar va qarshi dalillarni tayyorlaydi. Uy egasi tok-shou qoidalarini ko'rsatadi, har bir jamoaga o'z nuqtayi nazarini oqlash imkoniyatini beradi. O'yin davomida "tomoshabinlar" studiyaga qo'ng'iroq qilib, ikkala jamoa a'zolariga o'z savollarini berishadi. O'yin reklama roliklari va "therethere yangiliklari"ning chiqarilishi bilan to'xtatiladi. Oxirida "tok-Shou" mavzusidagi teletomoshabinlarning ovoz berish natijalari sarhisob qilinadi.

Darsni o'tkazishning ushbu shakli o'quv jarayonini maktab o'quvchilari uchun shaxsani ahamiyatli qiladi va ularning ijodiy salohiyatini ochib berishga imkon beradi. "Maqollar, so'zlar va iqtiboslar bilan ishlash" texnikasi o'quvchilarning darsdagi faolligi va motivatsiyasini oshiradi va xilma-xillik ularni darsning turli bosqichlarida o'quv jarayoniga muvaffaqiyatli kiritish, muloqotni rag'batlantirish imkonini beradi. Maqol va iqtibos dars uchun ekspozitsiya,

guruhlarda keyingi muhokama uchun semantik yordam, gazetadagi maqola uchun mavzuga aylanishi mumkin.

Ish amaliyoti yozma ishning individual va guruhli ijodiy turlarini o'z ichiga oladi. Shaxsiy topshiriqlarni bajarishda talabalar o'zlarining shaxsiy tajribalarini tasvirlash istagini anglashlari, o'zlarini tarjimon va shoir, jurnalist sifatida sinab ko'rishlari mumkin. Guruh ish turlari talabalarining yozma polemikada o'z nuqtayi nazarini bahslashish, yozma nutq madaniyatini kuzatish qobiliyatini shakllantiradi.

Boshlang'ich maktabdagi darslarda interfaol o'qitish usuli - o'yin usulidan foydalanish maqsadga muvofiqdir. Boshlang'ich maktab o'quvchilari uchun o'yin yetakchi faoliyatidir. Bolalar o'yinlar, musobaqalar, rolli o'yinlarga qiziqishadi. Talabalar nutq namunalarini bajonidil nusxalashadi, o'qituvchi tomonidan talaffuz qilinadigan intonatsiyaga taqlid qilishadi, xor ishlarida qatnashishni yoqtirishadi. Bolalar ingliz va Amerika qo'shiqlarini kuylashdan zavqlanishadi. Bolalar dramatzatsiyada qatnashadilar, bu esa ingliz tilida muloqot qilish qobiliyatini shakllantirish uchun qulay sharoit yaratadi. O'qituvchining vazifasi har bir darsni qiziqarli, hayajonli qilish va uning kognitiv qiziqishini rivojlantirish, o'quvchilarni o'quv jarayonida faol ishtirok etishga undas. Ishda muhim o'rinni loyiha faoliyati egallaydi. Loyiha usuli ingliz tili darslarida talabalarining kommunikativ kompetensiyasini rivojlantirishga imkon beradigan zamonaviy faol usullardan biridir. Loyiha ishi har doim barcha yoshdagi talabalar orasida mashhur. Amalda, bir vaqtning o'zida tadqiqot va ijodiy loyihalar

belgilari mavjud bo'lgan aralash loyihalar bilan shug'ullanish kerak.

Loyihaning markazida muammo bor. Uni hal qilish uchun talabalar nafaqat tilni bilishlari, balki ushbu muammoni hal qilish uchun zarur va etarli bo'lgan juda ko'p miqdordagi turli xil fan bilimlariga ega bo'lishlari kerak. Bundan tashqari, talabalar ma'lum intellektual, ijodiy va muloqot qobiliyatlariga ega bo'lishlari kerak. Ushbu ko'nikmalarning ko'pini shakllantirish nutq faoliyatining turli turlarini o'rgatish vazifalaridir. Shunday qilib, loyihalar ustida ishlash, o'qituvchi tinglash, yozish, o'qish va gapirishni shakllantiradi, yaxshilaydi va rivojlantiradi. Loyiha ustida ishlash jarayonida yigitlar xalqaro, madaniyatlararo muloqot ko'nikmalariga ega bo'ladilar.

Xulosa va takliflar. Ingliz tilini o'qitishda axborot texnologiyalaridan foydalanish yangi imkoniyatlar ochadi. Multimedia vositalaridan foydalanish oson, darsni kuchaytirish va o'quvchilarga hissiy ta'sirini oshirishda ularning roli katta. Chet tillarini o'qitishda darsning interfaol shakllaridan foydalanish bo'yicha yuqorida keltirilgan amaliy tajribani tahlil qilib, axborot-kompyuter texnologiyalari va loyiha metodikasidan foydalanish nafaqat o'quvchini, balki o'qituvchini ham boyitadi, izlanishni, tashabbuskorlikni rag'batlantiradi, uni zamon bilan hamnafas qiladi. O'qitishning interfaol usuli maktab o'quvchilarida ingliz tiliga qiziqishni shakllantiradi, talabalar tomonidan o'quv materialini yanada samarali o'zlashtirishga hissa qo'shadi, ijtimoiy-madaniy ta'limni rivojlantirishga hissa qo'shadi, muloqot tajribasini boyitadi, madaniyatlararo o'zaro munosabatlar sharoitida yetarli xulq-atvorni ta'minlaydi.

ADABIYOTLAR

1. Harmer J. (1998). How to teach English: An introduction to the practice of English language teaching. Edinburgh Gate, Harlow, England.
2. J. C. Richards and S.R.Rodgers. (2014). Approaches and Methods in Language Teaching. Cambridge: Cambridge University Press.
3. Bannov A. M. Learning to think together // Budkov A. S.: Materials for teacher training. – M.: INTUIT.RU, 2007. - P. 105.
4. Dzugaeva Zarina Ruslanovna Teaching English for specific Purposes (esp) // International scientific review. 2017. №2 (33).
5. Fidyati F. (2018). Improving architecture students' English vocabulary through the use of architectural drawings. *Englisia Journal*. 5. 113. 10.22373/ejv.5i2.3073.
6. Gladilina I.P. Some methods of work at English lessons in secondary school // Foreign languages at school. - M.: Enlightenment, 2003.
7. Gladilina, I.P. Some methods of work at English lessons / I.P. Gladilina // Foreign languages at school. - 2003. - No. 3.
8. Nezhivleva I.A. Interactive learning of a foreign language as a way to activate cognitive activity // Personality, family and society: issues of pedagogy and psychology: Sat. Art. by mother. XXXIII intl. scientific-practical. conf. No. 10(34). -Novosibirsk: SibAK, 2013.



Uyg'un **TURDIYEV**,
O'zbekiston Milliy universiteti tadqiqotchisi

O'zMU professori B.Tuychiyev taqrizi asosida

KIBERXAVFSIZLIK NI TA'MINLASH – MARKAZIY OSIYO MINTAQASINING USTUVOR VAZIFASI SIFATIDA Annotatsiya

Mazkur maqolada Markaziy Osiyo mintqasida kiberxavfsizlik muammosining o'sib borish jarayoni va uning jamiyat sohalariga salbiy ta'siri tahlil etilgan. Shuningdek, ushbu muammolarni bartaraf etishda mintqa davlatlarining hamkorlik aloqalari xususida fikr yuritilgan. Maqola so'nggida muallifning mintqada kiberxurujlarni tartaraf etish bo'yicha takliflari keltirilgan.

Kalit so'zlar: Kiberxavfsizlik, kiberxuruj, kiberterrorizm, xavfsizlik, barqarorlik, forum, raqamli dunyo, global va mintaqaviy xavfsizlik.

ОБЕСПЕЧЕНИЕ КИБЕРБЕЗОПАСНОСТИ КАК ПРИОРИТЕТ ДЛЯ РЕГИОНА ЦЕНТРАЛЬНОЙ АЗИИ Аннотация

В данной статье анализируется процесс нарастания проблемы кибербезопасности в Центральноазиатском регионе и ее негативное влияние на социальные сферы. Также в целях устранения этих проблем были обсуждены отношения сотрудничества стран региона. В конце статьи представлены авторские предложения по противодействию кибератакам в регионе.

Ключевые слова: Кибербезопасность, кибератака, киберterrorизм, безопасность, стабильность, форум, цифровой мир, глобальная и региональная безопасность.

ENSURING CYBER SECURITY AS A PRIORITY FOR THE CENTRAL ASIA REGION Annotation

This article analyzes the growing problem of cybersecurity in the Central Asian region and its negative impact on social spheres. Also, in order to eliminate these problems, cooperation relations between the countries of the region were discussed. At the end of the article, the author's proposals for countering cyber attacks in the region are presented.

Key words: Cyber security, cyber attack, cyber terrorism, security, stability, forum, digital world, global and regional security.

Raqamli dunyo maydonining kengayib borishi bilan xavfsizlik sohasida kiberxavfsizlik masalalarini o'rganuvchi yangi yo'nalish paydo bo'ldi. Kiberxavfsizlik turli xalqaro institutlar talqinida yoki neytral qabul qilingan axloqiy meyorlarga va texnikaviy ifratuzilmalarga asoslangan bilimlarga tayanadi. Kiberxavfsizlik tezda texnik intizomdan strategik dasturga aylandi. Lekin nazariy rivojlanish hali hamon boshlang'ich bosqichda turibdi. Bu haqida O'zbekiston Respublikasi Prezidenti Shavkat Mirziyoyevning "Bugun biz xalqaro munosabatlarda nizolarning kuchayishi, mamlakatlar o'rtasidagi ishonch va hamkorlik darajasining pasayishiga guvoh bo'lib turibmiz. Ayni damda dunyoning turli mintaqalarida keskinlik o'choqlari saqlanib qolmoqda, qurolli to'qnashuvlar davom etmoqda" degan fikrlari aynan mintaqadagi o'z yechimini kutayotgan muammolar qatorida kiberxavfsizlik masalasi ham kun tartibiga chiqmoqda.

Bugun ko'plab nufuzli xalqaro reytinglarda Markaziy Osiyo dunyoning eng xavfsiz mintaqalari qatoridan o'rin egallasa-da ammo hamon o'zining fundamental yechimini kutayotgan kiberxavfsizlik masalasi bo'yicha amaliy ishlar qilinishi lozim hisoblanmoqda.

Ma'lumki, 2022 - yilda Ashxobodda "Markaziy Osiyo mintaqasida iqlim o'zgarishi, suvdan foydalanish, oziq-ovqat xavfsizligi va axborot-kommunikatsiya texnologiyalari bo'yicha mintaqaviy hamkorlikning dolzarb jihatlarini" mavzusida beshinchi Markaziy Osiyo ekspertlar forumi bo'lib o'tdi. Ushbu forumda Turkmaniston tashqi ishlar vazirligi xalqaro aloqalar instituti strategik tadqiqotlar ilmiy markazi tomonidan BMTning mintaqaviy preventiv diplomatiya Markazi ko'magida tashkil etildi.

Mintaqaning yetakchi ekspertlarining bunday keng ko'lamli forumi mamlakatlarni yanada yaqinlashtirish va

hamkorlikning barcha jabhalarida mintaqaviy hamkorlikni chuqurlashtirishning ilg'or jarayoni mavzusida bo'lib o'tdi. Tadbirdan ko'zlangan maqsad mintaqaviy hamkorlikni ta'minlashning dolzarb masalalarini muhokama qilish, kelishilgan yo'nalishlarda mintaqada davlatlari hukumatlari uchun umumiy strategik yondashuvlar, amaliy taklif va tavsiyalar ishlab chiqishdan iborat bo'ldi.

Ushbu forumda Turkmaniston Respublikasi Prezidenti Serdar Berdimuhamedov so'zga chiqib, Markaziy Osiyo mintaqasi uchun zamonaviy chaqiriq va tahdidlarni, jumladan, jahondagi asosiy muammolardan biri bu xavfsizlik sektori ekanligini belgilab "axborot texnologiyalaridan noqonuniy ravishda yod g'oyalar yaratish va Markaziy Osiyo xalqlarining tarixiy an'analari, asosiy qadriyatlarini va hayotining ko'p asrlik negizlariga zid bo'lgan munosabat"ni alohida ta'kidlagan edi. Shu bilan birga, Turkmaniston rahbarining o'z nutqida aniqlangan muammolarga, jumladan, Markaziy Osiyo barqarorlik va farovonlik muhitida rivojlanishini davom ettirish maqsadida kiberxavfsizlik sohasidagi axborot texnologiyalaridan noqonuniy foydalanishga qarshi kurashish uchun birgalikda harakat qilish, besh davlat uchun yaxlit xavfsizlik tizimini barpo etish zarurligini ta'kidladi. Aynan ushbu forumda mintaqada davlatlarining barcha mutaxassislari, so'zga chiqib, ushbu masala bo'yicha bir xil prinsiplar pozitsiyaga amal qilish masalasida o'z fikrlarini ta'kidlab o'tgan. Xususan, O'zbekiston Respublikasi Prezidenti huzuridagi strategik va mintaqalararo tadqiqotlar instituti direktorining o'rinbosari Akramjon Ne'matov o'z chiqishlarida quyidagilarni ta'kidladi: "Axborot-kommunikatsiya texnologiyalari zamonaviy jamiyat hayotida tizim yaratuvchi omilga aylandi. Ular siyosiy, ijtimoiy, iqtisodiy, harbiy va boshqa xavfsizlik sohalariga ta'sir

ko'rsatmoqda" degan fikrlari mintaqa davlatlari uchun kiberxavfsizlik masalasi jamiyatning barcha sohalariga ta'sir etayotgovidan dalolat beradi. Xususan, Markaziy Osiyo mamlakatlari kiberjinoatchilikning kundalik ko'rinishlariga tobora ko'proq duch kelmoqdalar. Jumladan, Qozog'iston Respublikasi dunyoda spamlar soniga ko'ra 18-o'rinda, veb-serverga xavfi bo'yicha 7-o'rinda turibdi. 2010 - yilda internetdan foydalangan Qozog'iston fuqarolarining deyarli yarmi onlayn hujumlar nishoniga aylangan, bu ko'rsatkich 2011 yilda 47 foizga oshganligini ko'rsatadi. Kasperskiy xavfsizlik tarmog'i ma'lumotlariga ko'ra, Qozog'iston Markaziy Osiyoda Internet hujumlarining 85% nishoniga aylandi, solishtirish uchun O'zbekistonda 8%, Qirg'izistonda 4%, Turkmanistonda 2% va Tojikistonda 1%. Yaqin vaqtlargacha yirik kiberhujumlar asosan moliyaviy ma'lumot olish uchun hukumat saytlariga qaratilgan edi. Ushbu hujumlar raqamli infratuzilmaning rivojlanishiga mutanosib ravishda o'sdi va Qozog'iston shu tariqa Markaziy Osiyoda bunday hujumlarning asosiy nishoniga aylandi [1]. Bundan ko'rish mymkinki, ushbu kiberhujumlarni uyushtirayotgan xakerlar asosan foydali moliyaviy va sanoat ma'lumotlarini olishga intilayotgan mahalliy uyushgan jinoiy guruhlardir.

Biroq, jamiyat, biznes va davlat hayotining tezkor raqamlashtirilishi kiberxavfsizlik sohasida bir qator ob'ektiv muammolarni keltirib chiqaradi. Mutaxassislarining 2021 - yildagi tahliliga ko'ra, 2020 - yildan buyon dunyoda kiberhujumlar soni 50 foizga oshdi. 2021 - yilda kiberjinoiyatdan yetkazilgan zarar 2015 - yilga nisbatan uch trillion dollardan olti trillion dollarga oshdi.

2021 - yilda dunyodagi eng ko'p hujum qilingan sanoat tarmoqlari orasida birinchi o'rinni ta'lim va tadqiqot sektori egalladi - 1605 (hujumlarning 2020 yilga nisbatan 75 foizga oshishi). Davlat va mudofaa tashkilotlariga 1136 ta hujum amalga oshirildi (+47%); aloqa - 1079 (+51%); sog'liqni saqlash - 830 (+71%).

Markaziy Osiyo davlatlarining sa'y-harakatlariga qaramay, axborot xavfsizligiga tahdidlar kuchaymoqda, jumladan, virtual makonda ekstremistik va terroristik guruhlarining faolligi oshib bormoqda. Bundan tashqari, tahlillar shuni ko'rsatadiki, ekstremistlar "ijtimoiy tarmoqlardagi shubhali saytlar" dan foydalanishni o'z tarafdorlari safini to'ldirishning eng samarali usuli deb bilishadi. Bu degani, global muammo tegishli javobni talab qiladi. Ushbu hodisaga qarshi kurash samaradorligini oshirish uchun umumiy harakatlarimizni birlashtirish va birgalikdagi harakatlarimizni muvofiqlashtirish zarur. Faqat shu yo'l bilan biz yoshlarimizni bu yovuzlikdan himoya qila olamiz, rivojlanish va o'zini anglash uchun eng yaxshi sharoitlarni yaratamiz" [2].

Axborot texnologiyalari sohasidagi kiberhujum va noqonuniy tahdidlarga qarshi kurashish bo'yicha aniq takliflar Turkmaniston Prezidenti huzuridagi Davlat boshqaruvi Akademiyasi ijtimoiy Fanlar kafedrasi professori, Sotsiologiya fanlari doktori Ovezberdi Muhametberdiyev tomonidan ham bildirildi. U o'z nutqlarida, xususan, quyidagilarni ta'kidladi: "Yigirma birinchi asrning boshlariga kelib, ko'plab global

xavfsizlik muammolari - tabiiy va texnogen ofatlar, epidemiyalar va qurolli to'qnashuvlar bilan hali to'liq kurasha olmagan insoniyat yana bir tahdid-kibermakondagi barcha turdagi ma'lumotlarni qamrab olgan murakkab hujumlar tahdidiga duch keldi. Leksikonimizda yangi atama paydo bo'ldi bu - "kiberxavfsizlik" muammosidir deb ta'kidlagan edi. Butunjahon Internet tarmog'ining imkoniyatlari bugungi kunda nafaqat ishbiarmonlar, davlat xizmatchilari, talabalar, oddiy fuqarolar, balki har xil firibgarlar, jinoiyatchilar va terrorchilar tomonidan faol o'rganilmoqda. So'nggi yillarda nafaqat rasmiy va xususiy turdagi ma'lumotlarga hujum qilinmoqda. Umumiy elektron kuzatuvning murakkab tizimlari ham paydo bo'ldi. By nafaqat davlatlarning syvereniteti uchun xavfsizlikka tahdid soladi, balki ishonchsizlikning zanjirli reaksiyasini keltirib chiqaradi va xalqaro darajadagi axborot urushlari poygasiga turtki beradi. Odamlar tomonidan yaratilgan kiberxavfsizlik muammolari doimiy ravishda yangilanib turadi va o'zgartiriladi, bu nafaqat doimiy e'tiborni, balki ularga qarshi kurashish harakatlarini sifatli oshirishni ham talab qiladi. Bugungi kunda aksariyat davlatlar kiber tahdidlarning barcha turdagi jinoiy ko'rinishlariga duch kelmoqdalar - kiber josuslik, moliyaviy va intellektual mulkni o'g'irlash, davlat amaldorlarini tinglash va hk.

Bu ba'zi hollarda manfaatdor taraflar tomonidan saxiylik bilan homiylik qilinadigan turli jinoiy va xakerlik guruhlar, maxsus bo'linmalar uchun axborot muhiti qanchalik zaiflashganligini ko'rsatadi.

Bugungi kunda har kuni yuzlab kiberhujumlar amalga oshirilmoqda, millionlab odamlarning shaxsiy ma'lumotlari, turli davlat idoralarning maxfiy materiallari, xususiy kompaniyalarning tijorat ma'lumotlari hujumchilar qo'liga tushadi.

Xulosa o'rinda aytish kerakki, bugungi kunda, Markaziy Osiyo mintaqasi davlatlari kiberxavfsizlik muammosiga birgalikda quyidagi vazifalarga yanada ko'proq ahamiyat berish maqsadga muvofiq:

- ushbu makonda xalqaro huquqning umume'tirof etilgan tamoyillariga rioya qilish;
 - kompyuter xavfsizligi sohasidagi tadqiqotlar va ishlanmalarni muvofiqlashtirish va qayta yo'naltirish;
 - mavjud kompyuter xavfsizligi markazlarining vaziyatli xabardorligini oshirish;
 - maxfiy ma'lumotlar bilan ishlashda foydalaniladigan kompyuter tarmoqlarining xavfsizlik darajasini oshirish;
 - kompyuter xavfsizligi bo'yicha ta'lim dasturlarini joylashtirish;
 - strategiyalar, texnologiyalar va kompyuter xavfsizligi dasturlari sohasida "oldinga sakrash" ni amalga oshirish bo'yicha harakatlar rejasini ishlab chiqish.
- Ushbu sohadagi xalqaro strategiyaning maqsadlaridan biri kiberxavfsizlik ishlanmalarining samaradorligidan bir necha baravar yuqori bo'lgan va keyingi 5-10 yil ichida amalga oshirilishi mumkin bo'lgan tizimlar bilan ta'minlaydigan texnologiyalarni ishlab chiqish bo'lishi maqsadga muvofiq.

ADABIYOTLAR

1. Марлен Ларюэль Кибербезопасность в Центральной Азии: реальные угрозы, ложные предлоги? Аналитических обзор.//2012 г. №2. Екатерина Исакова, Хакеры выбирают Казахстан, Kursiv.kz, 21 октября 2010 г, <http://www.kursiv.kz/hi-tech/hitechweekly/1195205432-xakery-vybirayutkazaxstan.html>
2. <https://turkmenistan.gov.tm/ru/post/68980/informacionnaya-bezopasnost-prioritetnaya-zadacha-centralnoaziatskogo-regiona>



UDK:37.012V-89

Khusniddin USMANALIEV,

Uzbekistan State World Languages University, Basic Doctorate of the department of 'Pedagogy and Psychology'

E-mail: usmanaliev.xusniddin@gmail.com

According to the review of Associate Professor Djuraev Dasmurod, Department of Pedagogy and Psychology, the UzSWLU

PEDAGOGICAL WAYS, METHODS AND MEANS OF STUDENT DEVELOPMENT INTERCULTURAL COMMUNICATIVE COMPETENCE IN CONDITIONS OF GLOBALIZATION EDUCATION

Annotation

The article deals with the actual problem of expanding intercultural communicative competence in the educational process. Since the key role in this process belongs to higher education, this phenomenon is considered in English lessons. The purpose of the article is to highlight the stages of development of intercultural competence of students of non-linguistic higher education, thus higher education involves a complex process of development of cognitive, social, emotional and cultural characteristics of the personality of future specialists. Modern process of international integration necessitates the search for new approaches to professional training of specialists, the main part of which is teaching foreign languages using innovative methods and technologies. The article presents the main approaches and principles of the formation of intercultural communicative competence in the process of teaching a foreign language to students. As a result of the rapid development of intercultural communication and global transformations taking place in the world since the late 90s of the twentieth century, there is a need to create a personality with a new set of qualities and competencies that are urgently needed for rational functioning in a multicultural world.

Key words: Cultural consciousness, teaching English as foreign language, teaching culture, intercultural communicative competence.

ПЕДАГОГИЧЕСКИЕ ПУТИ, МЕТОДЫ И СРЕДСТВА РАЗВИТИЯ МЕЖКУЛЬТУРНОЙ КОММУНИКАТИВНОЙ КОМПЕТЕНТНОСТИ СТУДЕНТОВ В УСЛОВИЯХ ГЛОБАЛИЗАЦИИ ОБРАЗОВАНИЯ

Аннотация

В статье рассматривается актуальная проблема расширения межкультурной коммуникативной компетенции в образовательном процессе. Поскольку ключевая роль в этом процессе принадлежит высшему образованию, это явление рассматривается на уроках английского языка. Цель статьи - выделить этапы развития межкультурной компетентности студентов неязыкового вуза, при этом высшее образование предполагает сложный процесс развития когнитивных, социальных, эмоциональных и культурных характеристик личности будущих специалистов. Современный процесс международной интеграции требует поиска новых подходов к профессиональной подготовке специалистов, основной частью которой является обучение иностранным языкам с использованием инновационных методов и технологий. В статье представлены основные подходы и принципы формирования межкультурной коммуникативной компетенции в процессе обучения студентов иностранному языку. В результате стремительного развития межкультурной коммуникации и глобальных трансформаций, происходящих в мире с конца 90-х годов XX века, возникает потребность в создании личности с новым набором качеств и компетенций, остро необходимых для рационального функционирования в мультикультурном мире.

Ключевые слова: Культурное сознание, преподавание английского языка как иностранного, культура преподавания, межкультурная коммуникативная компетенция.

TA'LIM GLOBALLASHUVI SHARTLARIDA TALABALARNING MADANIYATLARARO KOMMUNIKATIV KOMPETENSIYASI RIVOJLANISHINING PEDAGOGIK YO'LLARI, USULLARI VA VOSITALARI

Annotatsiya

Maqolada o'quv jarayonida madaniyatlararo kommunikativ kompetensiyani kengaytirishning dolzarb muammosi ko'rib chiqiladi. Bu jarayonda asosiy rol oliy ta'limga tegishli bo'lgani uchun ingliz tili darslarida bu hodisa ko'rib chiqiladi. Maqolaning maqsadi nolingvistik oliy ta'lim talabalarining madaniyatlararo kompetensiyasini rivojlantirish bosqichlarini yoritib berishdir, shuning uchun oliy ta'lim bo'lajak mutaxassislar shaxsining kognitiv, ijtimoiy, hissiy va madaniy xususiyatlarini rivojlantirishning murakkab jarayonini o'z ichiga oladi. Zamonaviy xalqaro integratsiya jarayoni mutaxassislarni kasbiy tayyorlashga yangicha yondashuvlarni izlashni taqozo etmoqda, ularning asosiy qismini innovatsion metod va texnologiyalardan foydalangan holda chet tillarini o'rgatish tashkil etadi. Maqolada talabalarga chet tilini o'rgatish jarayonida madaniyatlararo kommunikativ kompetensiyani shakllantirishning asosiy yondashuvlari va tamoyillari keltirilgan. Yigirmanchi asrning 90-yillari oxiridan boshlab dunyoda sodir bo'layotgan madaniyatlararo muloqot va global o'zgarishlarning jadal rivojlanishi natijasida oqilona faoliyat ko'rsatishi uchun zudlik bilan zarur bo'lgan yangi fazilatlar va malakalarga ega shaxsni yaratish zarurati paydo bo'ldi. ko'p madaniyatli dunyoda.

Kalit so'zlar: Madaniy ong, ingliz tilini chet tili sifatida o'rgatish, o'qitish madaniyati, madaniyatlararo kommunikativ kompetensiya.

Introduction. Currently, the world is facing new challenges related to mutual understanding, cooperation and consent in the context of globalization. In order to understand the educational reality, a new generation of young people

should take part in the implementation of these values, who will have to live, work and develop our future. So, creating our future world, we must instill certain values in young people from the first steps of educational influence in order to make the consequences of globalization positive. Among the various competencies of students in the context of higher education, intercultural competence is one of the multimodal. This helps students become more aware and flexible towards other cultures around the world. This helps to develop positive qualities in students such as flexibility, curiosity, openness and acceptance of diversity. This shows the international relevance of the acquired competence, so the results and conclusions should be applicable to higher education on the world stage. Cross-cultural competence is important for students because they see themselves working in an international environment, know and understand different cultural boundaries, are well-oriented in different cultures, knowing what values and models to conduct will help them in their future international jobs.

One of the tasks of higher education systems is to train a highly qualified international professional who will be adapted to the general labor market, despite of the deconstruction of values. Such a professional should be provided with intercultural competence, which is necessary in a multicultural, multiethnic and multilingual environment as a kind of cultural matrix and, undoubtedly, will contribute to solving global problems. Intercultural competence is important because students' learning is becoming more and more international, which is "a direct consequence of recent European integration and a general consequence of the broader phenomenon of globalization." Without a doubt, "in times of all-consuming globalization, the development of intercultural competence has become one of the most important tasks of higher education institutions around the world."

Significant changes have occurred in the purpose of teaching foreign languages. The problem of the development of intercultural competence in teaching English is very relevant, especially in the context of higher education. This reflects the growing interest of researchers in various its aspects. Now it is not just the transfer of linguistic knowledge and skills, but even the assimilation of encyclopedic knowledge of local lore for geographical and historical understanding. Actually, this is the development of students' skills of participation in international communication, which should become the central idea of teaching foreign languages.

Thus, there is no doubt that the idea of the need to develop intercultural competence is extremely relevant, since learning to communicate in a foreign language involves mastering some socio-cultural knowledge and skills that are integral parts of practical foreign language proficiency.

Literature review. Problems of teaching intercultural communication, as well as a number of issues in the field of intercultural education and upbringing in different periods of time were explored by famous Uzbek, Russian and foreign scientists such as T.G.Mahkamova, T.G.Grushevitskaya, O.G.Korotova, L.V.Kulikova, A.P.Sadokhin, S.G.Ter-Minasova, J.Bolten, G.Hiller, A.Thomas and others. At the same time, as the analysis of research data showed, in most works, was placed on the theory of intercultural communication the main provisions of this theory and the possibilities of its use for teaching the discipline "Intercultural communication". A number of works by Western scientists, on the contrary, were devoted to the specifics of the implementation of the so-called practical aspect of intercultural education and upbringing, where the focus is on issues of applying the acquired theoretical knowledge in the course of implementation of special exercises and tasks.

Research Methodology. In accordance with the purpose of the work, the following research methods were used: 1) Analysis and generalization of pedagogical, psychological and linguistic literature on the research topic. They were used to comprehend the theoretical basis for the development of intercultural competence, namely: clarifying its definition, identifying its components necessary for the development of these phenomena, identifying the grounds that contributed to. 2) Study and generalization of pedagogical experience of teaching English in order to develop intercultural competence.

Analysis and results. Analyzing the problem we are considering, it is necessary to recall that scientists define intercultural competence as the ability to adequately understand two communicants belonging to different national cultures. Elizarova G.V., exploring the concept of intercultural competence, identifies its components such as "knowledge, motivation and the ability to adequately and effectively communicate with representatives of other cultures".

Intercultural competence is a rather complex concept defined as the ability of students to provide a common understanding of people with different social identities and their ability to interact with people as complex human beings with multiple identities and their own individuality. Intercultural competence consists in "understanding and interacting with people belonging to different cultures".

For effective interaction, representatives of different cultures must learn to overcome misunderstandings and develop intercultural competence. The analysis of scientific and methodological literature on the problem, as well as our personal experience, allowed us to develop a structure of methods for the development of intercultural competence, consisting of several stages. We propose four stages on such grounds as ensuring positive motivation of students to master intercultural competence; an individually-oriented approach to the development of these phenomena; possession of intercultural competence by foreign language teachers.

The purpose of the first stage was to determine the importance of motivating students' intercultural competence. It is known that the motivational component is characterized by a system of dominant motives that express students' conscious attitude to the goal and the process of obtaining knowledge for their own professional development. Motivation refers to the root of a person's desire to foster intercultural relationships and can be intrinsic or extrinsic (Martin & Nakayama, 2010). Put simply, if a person isn't motivated to communicate with people from different cultures, then the components of ICC discussed next don't really matter. If a person has a healthy curiosity that drives him or her toward intercultural encounters in order to learn more about self and others, then there is a foundation from which to build additional competence-relevant attitudes and skills. This intrinsic motivation makes intercultural communication a voluntary, rewarding, and lifelong learning process.

So, the purpose of the second stage of the development of intercultural competence is the acquisition of subject-professional and cultural-specific knowledge, familiarity with national communication styles and their features. It is also important to form students' strategic and comparative skills as the ability to adequately compare their culture with the culture of a communicative partner as a vital necessity for professional relations in a multinational world. Thus, at this stage, the main means of developing intercultural competence are authentic materials (printed, audio and video) demonstrating those specialties, the expediency of which has been justified by many scientists. By an authentic task, it is advisable to understand tasks based on relevant material for discussion in a particular student group.

In most cases it is possible to discuss modern social and cultural problems. Thanks to such discussion and comparison of the opinions of the group members, students come to a better understanding not only of the culture of the interlocutor, but also of themselves and their identity. Unfortunately, it is known that in some sets for teaching students of a non-linguistic university, only some features of professional communication and norms of behavior in different countries, language clichés and formulas of address, greetings, etc., act as a separate unit of social English, but does not convey a complete picture of the origin and cultural orientation of the interlocutor, which causes a cultural shock when talking outside depending on the level of language proficiency.

The goal of the third stage is to develop intercultural competence skills and master the mechanisms language behavior through a system of creative tasks. Therefore, the achievement of this goal led to the development of training exercises for the purpose of working out language models. It should be noted that, on the one hand, such a system should take into account the selection of mandatory exercises that meet the development of skills using intercultural material, as well as a certain sequence of these exercises, their stable performance in all types of speech activity.

Conclusion. Thus, the development of intercultural competence of students in foreign language classes languages for non-linguistic universities in higher education can be carried out in four stages, which are based on the logic of mastering the program material of the English language and should be implemented progressively. This is necessary, since knowledge of the culture of another country is not only one of the important prerequisites for ensuring intercultural communication skills and achieving mutual understanding, but also contributes to the development of a person's general education. Moreover, socio-cultural knowledge helps to better understand the foreign environment, and then the multicultural environment that students may encounter in their future careers, since developed intercultural competence is a prerequisite for a successful dialogue of cultures. In addition, intercultural competence has an integrative character. In fact, this is the result of the development of the student's personality in the learning process. Since the formation of intercultural competence is best carried out on foreign language material, its course for future specialists should contain a large amount of knowledge about national culture, business etiquette, traditions, that is, all types of speech activity should be carried out in a broad social context.

REFERENCES

1. Byram, M. (1997). *Teaching and Assessing Intercultural Communicative Competence*. Multilingual Matters: Clevedon.
2. Damen, L. (1987). *Culture Learning: The Fifth Dimension in the Language Classroom*. Reading, MA: Addison-Wesley.
3. Elizarova G.V. *Culture and teaching foreign languages*. St. Petersburg, 2005.
4. Kramsch, C. (1995b). The cultural component of language teaching. *Language, Culture and Curriculum*, 8, 83-92.
5. Liddicoat, A. J. (1997a). Communicating within cultures, communicating across cultures, communicating between cultures. In Z. Golebiowski & H. Borland (Eds.), *Academic Literacy Across Disciplines and Cultures* (pp. 38-41). Melbourne: Victoria University of Technology.
6. Safonova V.V. Cultural studies in the system of modern language education // *Foreign languages at school*. 2001. № 3. 5. Selevko, G. K. Competencies and their classification / G. K. Selevko // *National education*. – 2004. – № 4.
7. Schmidt, R. (1993). Consciousness, learning and interlanguage pragmatics. In G. Kasper & S. Blum-Kulka (Eds.), *Interlanguage Pragmatics* (pp. 21-42). New York: Oxford University Press.
8. Terranova, C. S. (1997). *Pedagogia interculturale - Concetti, problemi, proposte*. Milano: Guerini Studio.
9. Zeer, E. F. *Psychology of professional education : studies. for universities* / E. F. Zeer. – M.: Academy, 2009. – 378 p.



G'olibjon FOZILOV,

O'zbekiston Milliy universiteti tayanch doktoranti

E-mail: golibjonf1@gmail.com

O'zMU Fuqarolik jamiyati huquq ta'limi kafedrasida professori f.f.d B.To'ychiyev taqrizi asosida

FORMS OF MANIFESTATION OF GENIUS IN SCIENTIFIC CREATIVE ACTIVITY

Annotation

There is a lot of information about genius, and many representatives of the experiment have asked for a lot of ideas. However, the physiological views of the representatives of the human brain are particularly compelling. The genius concluded that brain structure, theft, the brain disorder that led to it, autism, and defects led to sharp and powerful abilities.

Key words: Genius, brain, mind, intellect, thinking, wisdom, autism, illness, loneliness, worldview, helial cell, neuron.

ФОРМЫ ПРОЯВЛЕНИЯ ГЕНИАЛЬНОСТИ В НАУЧНОМ ТВОРЧЕСТВЕ

Аннотация

Существует много теорий о гениальности, и многие люди в этой области выдвинули множество идей. Однако особый интерес представляют взгляды физиологов в области мозговой деятельности человека. Гени пришел к выводу, что структура мозга, вес, приводящее к нему расстройство мозга, аутизм и инвалидность приводят к острым и сильным способностям.

Ключевые слова: Дахо, мозг, разум, интеллект, созерцание, мудрость, аутизм, болезнь, одиночество, мировоззрение, гелиальная клетка, нейрон.

ILMIY IJODIY FAOLIYATDA DAHOLIKNING NAMOYON BO'LISH SHAKLLARI

Annotatsiya

Daholik haqidagi nazariyalar ko'p, ko'plab soha vakillari bu boradi talay fikrlarni olg'a so'rdilar. Ammo inson miya faoliyatini tadqiq etuvchi soha vakillari fiziologlarning qarashlari aloxida diqqatni o'ziga jalb qiladi. Daho miya tuzulishi, og'irligi, unga olib boruvchi miya buzilish kasalligi, autizm va nuqsonlar o'tkir va kuchli qobiliyatlar sari yetaklagani to'g'risida xulosalar bildirishgan.

Kalit so'zlar: Daho, bosh miya, aql, zehn, tafakkur, donolik, autizm, kasallik, yolg'izlik, dunyoqarash, geliyal katakcha, neyron.

Kirish. Insonning erkinlikka, adolatga, mehr-muhabbatga, go'zallikka, kamolotga intilishi, qobiliyatlarini namoyon etishga, asosan ijod etishga urinishi – uning ma'naviy ehtiyojidir. Ijod sirli tushuntirib bo'lmash hodisa hisoblanadi. Biz agar konkret empirik sabab va holatdan kelib chiqadigan bo'lsak, unda shaxsning ilohiylik tabiati ko'proq namoyon bo'lishini aniqlash imkoniyatiga ega bo'lamiz. Ayni shu ma'noda, Xudo odam ijodining oxirgi sabab va imkoniyatidir. Yaratuvchi uchun ijod ichki ovoz yoki daholik shaklida bo'lishidan qat'i nazar, manguilni his qilish hamda dunyoga to'lib toshib ketayotgan muhabbatini o'zi yaratgan kashfiyotiga joylashdir. Darhaqiqat, ijod inson faoliyatining shunday o'ziga xos turiki, unda tafakkur, bilim va ilohiy ilhom mujassamligi moddiy yoki ma'naviy boylik yaratadi.

Ijodiy faoliyat insonga o'z-o'zini anglash, o'z-o'zini baholashga amaliy yordam beradi. Ya'ni, agar inson haqiqiy olim bo'lishni istasa, o'zining ehtiros va intilishlarini boshqarishi, ratsional, samarali va optimal qarorlar qabul qilishi ezgulikka xizmat qiladigan evristik faoliyat bilan mashg'ul bo'lishi lozim. Bunday faoliyatning natijasi kashf qilish yaratuvchanlik sifatida namoyon bo'ladi. Ushbu holat, ilmiy ijodiy faoliyatni tahlil qilish, tushunish va unga baho berishda yangidan-yangi imkoniyatlarni ochadi. "Inson doimo o'zini katta qobiliyat egasi, deb hisoblasa-da unga bolalarcha soddalik xos. Soddalik ichki va ayni paytda qobiliyatdan yiroq bo'lgan hodisadir. Biroq, u inson qaysi sohada ishlashidan qat'i nazar, ma'lum ma'noda ijodning muhim jihatlarini shakllantirish imkoniyatini beradi. Ya'ni, soddalik orqali inson o'z ijodi bilan dunyoni yangitdan ochadi, oldin kuzatilmagan va ko'rilmagan yangiliklarni kashf etadi. Demak, ijodkorlik soddalik bilan hamohang bo'lib, unda insonning samarali

mehnati ijodiy faoliyatni namoyon qiladi. Buning uchun insonni ilhomlantirish va hayotga bo'lgan muhabbatini oshirishda ijodga alohida urg'u berish lozim"[1]. Zero, bir tomondan ijod bu yaratuvchilik bo'lsa, ikkinchi tomondan, tabiatdagi takrorlanmas aslik (orginallik)dir. Shuning uchun ham ijod – izlanuvchining ma'lum yangilik yaratish uchun ob'ektga qaratilgan shaxsiy qobiliyatidan kelib chiquvchi hissiy bilim va tuyg'ularni amalga oshiruvchi jarayondir. Chunki, ijod faqatgina qobiliyatga tayanuvchi shaxsiy faoliyat mahsuli bo'lib qolmasdan, balki, o'zining ob'ektiv taraqqiyot manbalariga ega bo'lgan murakkab va serqirra hodisadir. Bunday murakkablik, ayniqsa, ijodiy faoliyatga xos yaratuvchanlikda yorqin namoyon bo'ladi. Shuning uchun ham ijodiy faoliyat, ya'ni insonning badiiy, ilmiy, texnik tafakkuri mahsuli bo'lgan asarlari, ilmiy ratsionalizatorlik ishleri majmui ham ijod deyiladi.

Har qanday mavjudotlardan farqli ravishda aynan insonga ijod qilish martabasi berilgan. Insonning o'zi ham yaratuvchining naqadar Ijodkorligini bildiradi. Insondagi bunday fazilat aynan ijodkorlikda yorqin namoyon bo'ladi. Agarda borliqda barcha narsa tayyor yaratilgan bo'lsa, unda ijod g'oyasining o'zi ham bo'lmaydi.

Mavzuga oid adabiyotlarning tahlili. Daholik tabiatida ijod o'zgacha holatga o'tishi evaziga amalga oshmaydi, mutloqo, sifati yangi narsa ijod qilinadi. Har qanday ijodda yangi samara, yangi o'sish bor. Inson ilohiy hayotning boyitish uchun chaqirilgan. Daho esa uni ro'yobga chiqarish uchun tug'ilgan. "Ijodiy faoliyat faqatgina erkin va mustaqil kuch sifatiga ega bo'lgan shaxsgagina munosibdir. Ijod deb, faqat o'z substansiyasiga, javhariga, fitratiga ega. Daho esa olamga yangi kuch qo'sha oladigan xislat

sohibidir"[2]. O'z asliy qiymati yo'q, substantsiyaning qayta taqsimlanishi orqali paydo bo'lgan narsa ijod emasdir. Ijod bu - olam uzvlari va qismlarining yangicha ko'rinishdagi o'zaro munosabati emas, u olam shaxsiy substantsiyalarining orginal holatidir.

Hozirgi davrda o'ziga xos ma'no-mazmunga ega bo'lgan dahlo va daholik tushunchalarining ilmiy-falsafiy asoslari dastlab I.Kant tomonidan keyinchalik esa Ch.Lombrozo, V.Grish, A.V.Libin, A.S.Reber, V.P.Efroimson kabi olimlar asarlarida tadqiq etilgan.

MDH doriasida dahlo va daholik fenomeni N.V.Goncharenko, V.F.Ovchinnikov kabi olimlar ishlarida aks ettirilgan.[3] Daholikning badiiy-falsafiy tabiati F. Shlegel, Novalis, uning tabiiy-ilmiy va fiziologik asoslari I.Kant, F. Shelling, A.Shopengauer K. Gelvetsiy, ijtimoiy-psixulqogik jihatlari B.M.Teplov, S.L.Rubinshteyn va O'zbekistonda Ergash G'oziyev, Viktor Almazov, Berdiquq To'ychiyev, Dilmurod Bozorov kabi olimlar ishlarida o'z ifodasini topgan.

Tadqiqot metodologiyasi. Daholar millat e'tiqodiga asrlar davomida singib kelgan g'oyalarga tayanib, ularni rivojlantirish orqali xalq ommasiga rahnamolik qilishi mumkin. Ularga sayqal berib, yangilarini yaratib, ko'zlanilgan maqsadlar amalga oshishiga ta'sir etadilar. Dahodagi ijodiy jarayon dialektik tabiatga ega, chunki u o'z-o'zini oqlaydi. Oqlamaydiganlari esa oddiy ijodkorlarga xos bo'lgan takror va qaytariqdir. "Dahoning o'z-o'zini anglashi tug'madir, ya'ni undagi ijodkorlik qobiliyati o'zlashtirma xislat emas. O'zlashtirma xislat oddiy ijodkorlarda bo'ladi. O'zida ijodiylikni anglash esa insondagi inqilobdir. Ijod sirli va orombaxsh hodisadir. Dahlo ijodning yuqori cho'qqisiga chiqqanida vaqt to'xtab qolganligini his qiladi. Uning yuragi (qalbi) bezovtalanadi, bir nima o'zining tahmin qilganidek amalga oshsa u bundan boshqa baxt bo'lmasligini his qiladi"[4]. Bu jarayonda dahlo ko'pincha (o'zi bilmagan holda) o'zining olamini qurishni davom ettirayotgan buyuk yaratuvchidek his etadi.

Ijodni hayot mazmuni va hayot haqiqatini izlash haqidagi o'ylarga ham qiyoslashimiz mumkin. Chunki, dahoning dunyoqarashiga birinchi navbatda uni o'rab turgan muhit ham ta'sir ko'rsatadi. Darhaqiqat, ijod o'zining tarixiy davri va unda harakatlanuvchi tarixiy ildizlarga bog'liqdir, biroq uning o'ziga xosligi dunyoga tarixda bo'lmagan pirintsipial yangi o'zgarish kiritishidir. Shu bois, ijod bu o'tmish bilan kelajakni bog'lab turuvchi va avlodlararo munosabatlarni ta'minlovchi ob'ektiv hodisadir. Binobarin, dastlabki ijod o'tmish natijasi emas, u tarixiy yoki kosmik davrda amalga oshirilmaydi, bog'liqlikni bilmaydi, ekzistentsial vaqtda amalga oshiriladi. Bizningcha, tarixiy davrda ijod paradoksal ravishda kelajakdan keluvchi voqelik sifatida tasavvur qilinadi. Shu ma'noda ijod profetik xususiyatga ega. Haqiqatdan ham, agar yangi eskisidan kelib chiqadigan bo'lsa, ikki elementlarning yangi jamlamasi hisoblanadi, va bu ijod so'zining aniq ma'nosiga to'g'ri kelmaydi. "Ijod - bu dunyoga printsipial yangilik kiritish demakdir. Dahlo ijodi - konstruktiv yaratuvchanlikdir. Darhaqiqat, fanning ko'p asrluk tarixi kashfiyotlar bilan uzviylikka ega"[5]. Ilmiy kashfiyotlar olimlarning dalillarni tizimga solish va tasniflash borasidagi fidokorona mehnati natijasida yuzaga keladi.

Ijod psixulqogiyasining tadqiqotchisi Krushinskiy («Izobretatel i ratsionalizator» jurnalining 1983 yilgi 12-sonidagi maqolasida) insonning ijodiy faolligi uning irsiyatida yuqori hissiylik geni mavjudligiga bog'liq ekanini ko'rsatgandi. Uning nazarida, daholik - ham telbalik, ham bemorlik, ham betimsollikdir. Zamonaviy tadqiqotlar ham buni isbotlamoqda. Nature jurnaliga ko'ra, Simon Frazer universitatida (Simon Fraser University in Burnaby) faoliyat yuritadigan kanadlik olimlar devonalikka sabab bo'luvchi deb

hisoblanib kelgan genlar evolyutsiya jarayonida o'z sohiblariga ustuvorliklar baxsh etganini aniqlaganlar.

Daholarning ko'pchiligida siydik yo'llarida tosh paydo bo'lishi, siydikdagi kislotaning miqdori 1,5- 2 barobar yuqoriligi, ular podagra kasalligiga chalinganligi aniqlanganligi umuman qadimdan ma'lum bo'lgan va hayratlarga sabab bo'lgan. Yahudiylar qiroli, Sulaymonning avlodi donishmand Aza shu kasalga chalingan. Rim shoiri Lukian shu kasallikdan vafot etgan. Stakeleyning ko'rsatichshicha, grek dohiylari, jumladan Priam, Axill, Edip, Protesilay, Uliiss, Bellerofon, Plesten, Filoktet podagra bilan og'rikan, Tiranion Grammatik shu xastalikdan vafot etgan. V 1927 - yilda G. Ellis dahlo-podagrikarning mutloho maqsadga intiluvchanligini, tirishqoqligini, ishchanligi va har qanday to'siqni yengishga tayyorligini qayd etgan. Bugunfanda isbotlangan ma'lumotlarga ko'ra, aholi o'rtasida podagra kasaliga chalinish 0,3 dan 0,6% gacha bo'ladi. Daholar orasida 20dan 40% gacha odam shu dardga chalingan, dahlo-titanlar ataladigan, dunyo tan olgan daholar orasida podagriklar 50%gacha yetadi.

Dahlo shaxsining alohida ruhiy holati sifatidagi yana bir o'ziga xosligi uning yolg'izligidir. U oila bilan yashaganda ham o'zini yolg'iz his qiladi, iloji boricha o'zini odamlardan olib qochishga intiladi. Bunday hodisa oddiy odamlarda o'z menidan yiroqlashishni, tushkunlikni, xafaqonlik holatini paydo qiladi. Dahlo uchun esa bu ixtiyoriy hodisa, ijodning sharti hisoblanadi. U aynan mana shu yolg'izlikda o'zining mohiyati - ikkinchi meni bilan topishadi. Ayni paytda bu men go'yo dahoning vujudidan uzilib chiqqandek, xatti-harakatlarini boshqarib turadi. Shuning uchun ham professor Mahbuba Abdullaeva "Ijodkor shaxsning qobiliyati uning maqsad sari intiluvchanligi ijtimoiy psixulqogik muhitga bog'liq", deb tushuntiradi.

"Kamyu falsafiy asarlarida ijod shaxsning ekzistentsial muammosi sifatida talqin etiladi. Kamyu falsafasida ijod haqiqiy olamda mavjud bo'lishning absurdligiga qarshi tug'yon sifatida tushuniladi"[6]. Ijod unda absurdlikni yengib o'tish usuli sifatida tasavvur qilinadi. Sartr esa ijodni ijodiy sub'ekt shaxsiyatini yaratish vositasi sifatida talqin etadi. V.Solovyov ham ijodni inson Go'zallik, Haqiqat va Ezgulik qadriyatlarini ifodalash va "bir butunlik" mohiyatiga erishishga bo'lgan harakat deb tushuntiradi.

Tahlil va natijalar. Ijodkor shaxsning eng yuksak ko'rinishi daholik bilan xarakterlanadi. Daholarning dunyoga kelishi esa zamondan tashqarida ro'y bermaydi, aksincha biz tushunib yetolmaydigan qonuniyatlar asosida ular davrning zaruriyati bilan paydo bo'ladilar. Dahlo oddiy aql anglab yetmagan, ilg'amagan, hatto ilg'agan bo'lsa-da, mahorati, iste'dodi kamligi bois ochib berolmagan voqeliklar tubidagi voqeliklarni tasvirlab, odam va olam haqidagi tasavvurlarni mutloqo yangi pog'onaga olib chiqadi. Masalan, Shekspir dahlo san'atkor edi - u o'z asarlarida insoniyatning mangu muammolarini, jamiyatni jamiyat qilib tutib turadigan asosiy ustunlarni yaxshi ilg'ab olgan va har bir asarida ularni betakror samimiyat va favqulodda mahorat bilan ifodalab bera olgan. Dunyo fanining daholari qatoriga matematik, fizik va astronom sifatida X.Gyuygens, fizik Snellius, mikroskop ixtirochisi Levenguk va buyuk rassom Rembrand va boshqalarni kiritish mumkin.

Xulosa va takliflar. Daholik - oliy ijodiy qobiliyatdir. Dahlo - ijodiy inqilobchidir. Ya'ni, u shunchaki yangilik yaratmaydi, balki shunday ko'rinishda ilgari bo'lmagan narsani yaratadi. Dahlo vayron etmaydi, yaratadi. Yovuz - yaratmaydi, vayron etadi. Daholik bu ijodiylik demakdir, yaratuvchanlik, konstruktiv qobiliyat, yovuzlik esa, har qanday yovuzlik bu shubhasiz, vayronkor faoliyatdir.

Xulosa qilib aytganda dahlo o'zining asarini yaratadi, biroq birovnikini bayon qilish daholik sanalmaydi. Chunki, u individual - insoniy ifoda ichida g'ayb ruhi va ilmi

faollashayotganligini his qiladi. Shuning uchun ham ba'zan daholar deyarli ixtiyorsiz holatda ichida qattiq kuch ta'sirida harakat qilayotgan medium sifatida buyuk kashfiyotlar yaratadi. Shuningdek, boshqa paytlarda ham ular mashaqqatli mehnat, ko'p sonli tajribalar bilan yuqoridan berilayotgan

narsani ifodalashga yoki adekvat qabul qilishiga harakat qiladilar. Darhaqiqat, insonga ijodkorlik xos, ammo u faqat o'z mohiyatini anglab yetsa ijodkorga aylanadi, qachonki o'zining oliy maqsadiga erishsagina buyuklikni his qiladi.

ADABIYOTLAR

1. Gardner H. Creativity: new views from psychology and education / H. Gardner //RSA Journal. May,1995. P.33-35
2. Бердяев Н. А. Смысл творчества / Н. А. Бердяев. М.: Наука, 1993. -508 с.
3. Гончаренко Н.В. Гений в искусстве и науке. – М.: Искусство, 1991; Овчинников В.Ф. Феномен таланта в русской культуре: Моногр. – Калининград: Янтар. сказ, 1999.
4. Шувалов А. В. Безумные грани таланта / А. В. Шувалов. URL://http://inv-mo.narod.ru/Rus/Greatest.htm
5. Сайлер Т. Мыслить как гений/ Т. Сайлер. Мн.: Попурри, 2005. - 240 с.
6. Пешкова В. Е. Феномен гения / В. Е. Пешкова. Р.н.Д: Феникс, 2006.- 155 с.



O'DK:745/749:001.895.6(575.1)

Xurshida XAYITBOBOYEVA,

Milliy rassomlik va dizayn instituti "San'at tarixi va nazariyasi" kafedrasida katta o'qituvchisi, s.f.f.n (PhD)

E-mail: xurshida1402@gmail.com

MRDI dotsenti s.f.f.n (PhD) N.Kultasheva taqrizi asosida

O'ZBEK AN'ANAVIY KASHTACHILIGINI RIVOJLANTIRISH MUAMMOLARI (SHAHRIABZ KASHTADO'ZLARI MISOLIDA)

Аннотация

Ushbu maqolada o'zbek an'anaviy kashtachiligining bugungi kundagi rivojlanish jarayonlari, muammolari hamda Shahrisabz kashtado'z ustalarining bu boradagi tashabbuslari haqida qisqacha fikrlar tahlil etilgan.

Kalit so'zlar: So'zana, nim so'zana, oy palak, zardevor, dorpech, kirpech, joypush, ro'yijo, gulkurpa, choyshab, takiyapush, dasturxon – sandalipush, joynamoz, oyna xalta, shona xalta, do'ppi, nimcha, peshonaband, kamar, belbog', jiyak.

ПРОБЛЕМЫ РАЗВИТИЯ УЗБЕКСКОЙ ТРАДИЦИОННОЙ ВЫШИВКИ (НА ПРИМЕРЕ ШАХРИСАБЗСКИХ ВЫШИВАЛЬЩИКОВ)

Аннотация

В данной статье рассмотрены вопросы и проблемы, касаемые развития современных процессов традиционной узбекской вышивки, а также краткое описание точки зрения и инициативы Шахрисабзских вышивальщиков.

Ключевые слова: Сўзана, ним сўзана, ой палак, зардевор, дорпеч, кирпеч, жойпуш, рўйижо, гулкурпа, чойшаб, такияпуш, дастурхон – сандалипуш, жойнамоз, ойна халта, шона халта, дўппи, нимча, пешонабанд, камар, белбог', жияк.

PROBLEMS OF DEVELOPMENT OF UZBEK TRADITIONAL EMBROIDERY (IN THE CASE OF SHAHRISABZ EMBROIDERERS)

Annotation

This article discusses issues and problems related to the development of modern processes of traditional Uzbek embroidery, as well as a brief description of the point of view and initiative of Shakhrisabz embroiderers.

Key words: Suzana, nim suzana, oy palak, zardevor, dorpech, kirpech, joypush, ruijo, gulkurpa, choyshab, takiyapo'sh, dasturkhon – sandalipo'sh, joynamoz, oyna halta, shona halta, do'ppi, nimcha, peshonaband, kamar, belbog', jiyak .

Kirish. O'zbekistonning zamonaviy kashtachiligi yangi uslub va an'analar asosida rivojlanib kelmoqda. Maishiy buyumlarni bezashda sohaga oid bezaklar tizimini o'zlashtirish bilan birga, zamonaviy iste'molchining didini qondiradigan, sovg'abop buyumlarni tikish bugungi kunda jadal rivojlanmoqda. Kashtachilik asosan savdo-hunarmandchilik shaharlarda va yirik qishloqlarda hamda O'zbekistonning qadimiy dehqonchilik madaniyati markazlarida (Xorazmdan tashqari) keng tarqalib kelgan. Qadimda kashtachilik asarlari mahalliy xalqning bayramlari, to'y marosimlarining ajralmas qismi sanalib, turmushga chiqayotgan qizlar uchun beriladigan "sep"ni o'zlari tayyorlashgan[1]. Yirik bezakli kashtachiligi O'zbekiston shahar aholisini vazifaviy belgilari bo'yicha bir-necha turlarga bo'linadi. Bular devoriy panno va frizlar – so'zana, nim so'zana, oy palak, zardevor, dorpech, kirpech; pardalar – joypush, ro'yijo, gulkurpa, choyshab, takiyapush; dasturxon – sandalipush; joynamoz va boshqalardir. Kichik shakldagi buyumlar – oyna xalta, shona xalta; kiyimlar – ko'ylak, do'ppi, nimcha, peshonaband, kamar, belbog', jiyaklar va boshqalar.

Mavzuga oid adabiyotlar tahlili. Har bir kashtaning bezak mavzuyi va shakl-u shamoyillari u yoki bu buyumning vazifasiga qarab belgilanadi. Yirik kashtalar – so'zanalar mazmuni quyosh, oy, yulduzlar yirik va kichkina tupbarggul naqshi (kosmogonik tamg'a sifatida); o'simlik, handasaviy va stilistik hayvonlar tasviri o'rin olgan. XX asrda badiiy kashtachilik yetuk markazlari – Nurota, Buxoro, Samarqand, Shahrisabz, Farg'ona va Toshkent shaharlari bo'lgan. An'anaviy kashtachilik Qashqadaryo va Surxondaryo viloyatlarida aholining maishiy hayotida (an'anaviy qo'lda

tikish kashtachiligi) keng tarqalgan soha bo'lib kelmoqda, biroq bu yerda qisman korxonalar bo'yoqlaridan foydalaniladi. Shunga qaramay ayrim kashtado'zlar ijodida badiiy uslublarni o'zlashtirish va an'anaga qaytish kuzatilmoqda.

Bugungi kunda kashtado'z hunarmandlar an'analar asosida kalava iplarni bo'yashning oldingi usullarini yo'lga qo'yishmoqda[2]. Tabiiy o'simliklardan olinayotgan bo'yoqlardan foydalanish ko'paydi, qo'lda naqsh tikish texnikasi qaytdi. Hozirda badiiy kashtachilikda, Toshkentda Madina Qosimboyeva, Ilhom Davlatov, Namanganda Latif Sadriddinov, Buxoroda Ahmad Arabov, Zulayho Karimova, Shofirkonda Muhabbat Qo'chqorova, Nurotada Feruza Omonova, Urgutda Kubaro To'xtayeva, Shahrisabzda Bo'ston Chorshanbiyeva, Yulduz Mamadiyorova, Saodat Nizomova kabi usta hunarmandlar o'zlarining ko'plab shogirdlari bilan faoliyat yuritib kelishmoqda.

Tadqiqot metodologiyasi. Amaliy san'atning zamonaviy kashtachilik turi bo'yicha Shahrisabz hududida ko'plab kashtado'zlar ijodiga murojaat qilindi va to'liq o'rganildi. Bular quyidagilar: Choriyeva Gulnora, Nizomova Saodat, Mannonova Mahliyo, To'rayeva Dilnoza, Rahmatova Dilorom, Bo'ston Chorshanbiyeva, Mannonov Nodir (chizmakash).

Gulnora Choriyeva (1967 y.) 1989 - yilda Toshkent to'qimachilik va yengil sanoati institutini tamomlagan. Kashtado'z 2007 - yilda "ANORA GUL" tikuvchilik firmasini tashkil etgan. Ushbu sexda 20 dan ortiq yosh kashtado'zlar zamonaviy kashtachilik namunalari tikib bir nechta xorijiy mamlakatlarga eksport qilish bilan shug'ullanib kelmoqda. G.Choriyevaning kashtalarida an'anaviy naqshlarni zamonaviylashtirishga harakat qilangani ko'zga tashlanadi.

Kashtado'zning asosiy matosi oq bo'z bo'lib, unga turli xil kalava iplar yordamida bezak berilgan. Ishlarida bodom, ari nusxa, to'pchin, paxta nusxa va quyosh tasvirli naqshlardan umumli foydalanadi. Asosan xaridorgir mahsulotlar yaratadi.

Bodom naqshi bir vaqtning o'zida bodom mevasi, olov shu'lası yoki nafis qayrilgan barg ko'rinishini eslatadi. Ushbu mavzuga qayta ishlov berish katta e'tibor talab etadi. Masalan, bargni ikkiga teng bo'lgan holda tasvirlash, uning bir qismi qizil yoki sariq chiziq (yo'l, fonda) ikkinchi qismi esa markaziga kichik qizil rangli bodomga joylashtirilgan oq fonda ifodalangan ko'rinishda bo'lishi mumkin. (aynan mana shu holat zamonaviy Shahrisabz va Kitob kashtachiligi namunalari o'z aksini topgan). Hattoki bodomning ichki ko'rinishiga o'simliksimon naqshlarning qo'llanilishi ham kuzatiladi. Bodom mavzusi ramziy ma'noda himoya hamda barcha yomon hodisalardan asrovchi qalqon vazifasini bajargan.

Chorak asrdan buyon kashtachilik bilan shug'ullanayotgan Saodat Nizomova (1968 y.) ijodi Xorazm, Ichan qal'a, Buxoro, Samarqand kabi hududlardagi me'moriy obidalarining tasvirini kashtada ifodalash orqali ajralib turadi. Shuningdek, uning ishlarida paxta, quyosh, bodring, anor nuxxali naqshlarni ham uchratish mumkin. Ishlarida asosan oq fon ustiga qora ip bilan bezak tushiriladi. Kashtachilar qo'llaydigan oq fon xalqimizda niyatning xulqisligi, e'tiqod, baxt-saodat, hamjihatlik belgisi bo'lib, ezgu niyatlar shu rang bilan bog'liq. Hozirgi paytda motam ramzi bo'lgan qora rang yer, tuproq rangini anglatgani uchun hosildorlik ma'nosini bergan. Xalq san'atida keng tarqalgan oq va qora ranglarning o'zaro yonma-yon ishlatilishi ezgulik va yovuzlikning mavjudligi sifatida qaralishi mumkin. Kashtado'zning eksport uchun yaratgan ijodiy namunalari an'anaviy naqshlardan biroz chetlashish kuzatiladi, aynan bozorbop mahsulotlarni yaratib chet ellik mehmonlarni jalb qilib bozor iqtisodiyotiga mos ishlar yaratmoqda. Bu esa kashtalarning badiiy qiymatini pasaytirib, mavqini tushuradi.

Mahliyo Mannonova (1970 y.) buvisi, onasi va keyinchalik B.Chorshanbiyevadan kashtachilik hunarini o'rgangan. Asosan ipak homashyosidan foydalanadi va Iroqi kashtachilikda ham o'zini sinab ko'rgan. "Hozirgi kunda 30 ga yaqin shogirdlari bor. Ularga qo'l mehnatining zavqini singdirishga harakat qilaman"- deydi hunarmand[3]. Naqshlarni igna bilan tikishni maqul ko'gan kashtado'z ijodda an'anaviy naqshlardagi nusxalarni takrorlab, ularni saqlab qolishga harakat qilmoqda. Kashta gul bezaklari orasida O'zbekistonda o'sadigan gullardan gulsafsar, chinnigul, lola, gultojiho'roz, gulhayri, rayhon, olma guli mevalardan esa anor, gilos, olcha, bodom, olma shuningdek, qalampir tasvirlarini uchratish mumkin. Ammo ko'pincha kashtachining fantaziyasi bilan naqshlar shunchalik o'zgarib ketganidan bu gulsimon shakllarning hayotdagi asl nusxalarini topish qiyin. Xuddi shu xildagi gul tasvirlarini tikkan kashtachilar ham hozir ularning ko'pchilik nomlarini yaxshi eslay olmaydilar.

Tahlil va natijalar. Amaliy san'atda yana chor-chirog'lar tasviri zardushtiylik dini bilan bog'liq holda rivojlanadi. Chor-chirog'lar ramziy ma'noda otashxona yoki ilohiy olovni bildiradi. Ular ibodatxonalarining to'rt burchagiga o'rnatilgan. Kashtalarda chor-chirog'lar markaziy qismiga xuddi gulli rozetka kabi tasvirlangan. Ushbu rozetkaning to'rt tomonidan nafis shoxchalar orqali birlashtirilgan palmettalar atrofida bargli halqalar ifodalangan[4]. Chor-chirog' mavzusi ramziy ma'noda himoya vazifasini ham bajargan. Shahrisabz va Kitob kashtado'zligi doimo Buxoro va Nurota kashtado'zligi bilan bog'liqlikda rivojlangan. Mannonova Mahliyoning kashtachilik namunalari ham ko'plab chor chiroqlar tasviri uchraydi. San'atshunos Elmira Gyulning fikriga ko'ra "chor chiroq" motivi zardushtiylik e'tiqodlari bilan bog'liqlikda xalq idrokida yoshlarni balolardan asrovchi element sifatida

saqlanib qolgan[5]. Biroq bu naqshlar an'anaviy kashtachilik buyumlaridagi naqshlardan mutlaqo farq qiladi. Ushbu kashtado'z ham bugungi kunda o'z ijodiy ishlarini asosan bozor uchun taqdim etadi. Qisman badiiyligni ko'ramiz, biroq zamonaviy elementlarning ko'pligi buni berkitib yuboradi.

To'rayeva Dilnoza (1961) bozor talabiga qarab karmon, sumka, turli kattalikdagi so'zanalar, yostiq jildlari, joynamoz va boshqa bir necha turdagi buyumlarni ishlab chiqarmoqda. Kashtado'zning toza ipakdan yaratiluvchi ishlarida bodom nusxa va o'simliksimon naqshlar ustunlik qiladi. "Matolarni va kalavani Marg'ilondan o'zim borib olib kelaman. Bu borada hech kimga ishonmayman, sababi tikayotgan ishning 90 foizi mato va iplarimga bog'liqdir" - deydi D.To'rayeva[6]. Kashtado'zning ijodiy ishları yurtimizdagi ko'rgazmalarda, Italiya, Ispaniya va Xitoydagi ko'rik tanlovlarda namoyish etilgan.

Kashtado'zlar oilasida voyaga yetgan Dilrom Rahmatova (1960) 2000 - yillarga qadar an'anaviy kashtachilikni davom ettirgan bo'lsa, undan so'ng asosan zamonaviy kashtachilik namunalari yaratayotganini ko'rish mumkin. Uning 60 ga yaqin shogirdlari bor. Kashtado'z ishlarida chayongulnusxa, anorgulnusxa, oynakchanusxa, paxtanusxa, bodomgul, to'qqiz lola kabi murakkab naqshlardan keng foydalanadi. Kashtadagi ranglar ham rang-barang bo'lib, bu kelin-kuyovning yangi hayoti rang-barang bo'lishi niyatini anglatadi. Shahrisabz va Kitob tumani kashtado'zlar orasida tikilayotgan kashtada ataylab bir joyi tugatilmay qoldiradi va bu keksalarning gapiga ko'ra "to'yning to'yga ulanishi, insonning boshi xursandchilikdan chiqmasligiga" ishora ekan[7].

Shahrisabz kashtachiligida o'ziga xos ijod qilayotgan hunarmand Bo'ston Chorshanbiyevadir (1949 y.). Kashtachilik san'atining sulolaviy davom ettirgani sababli u hudud uchun an'anaga aylangan iroqi usulida kashta tikadi. Qadimda bo'ronboy, hozirda kanava deb atalmish mato iroqi kashta uchun maxsus mato hisoblanadi. Iroqi tikish usuli uchun uzun bo'ylama chok yaratilib, ip chizig'i bo'ylab qisqa iplar bilan o'rab chiqiladi. Bu kashta yuzasining o'ziga xos fakturasini hosil qiladi. Naqshni matoga chizish qiyin shuning uchun birinchi bo'lib naqshni kalka yoki klyonka ustiga chizib olinadi, so'ngra oyna ustiga mato qo'yiladi va naqsh matoga ko'chiriladi. B.Chorshanbiyeva ishlarida iroqi kashta naqshlarining gullari sanama va chizma usulida tikiladi. Sanama uslubida tikilgan naqsh shakllari juda aniq va bir-biridan ajralib turgan. Tikish davomida hattoki bir katak adashilsa, choklarni so'kib, qayta tikishga to'g'ri kelgan. Kashtado'zning 1990 - yilning o'talarida tikilgan kashtalarida shohchali anor, silliq, yoriq, gajakli anor nusxalari kichik naqshlar bilan uyg'unlashgan holda tikilgan. Kashtado'zlar odatda anor mevasini so'zana atrofiga joylashtirilsa, B.Chorshanbiyeva bu naqshni zamonaviylashtirib, yangi bezaklar bilan boyitgan va so'zana markazida tasvirlagan. So'zanada sun'iy iplar kimyoviy ranglardan foydalangan bo'lsada, kashtalar eski an'analarning uyg'unligi naqsh tanlash texnikasi bo'yicha ham alohida ahamiyatga egadir.

Yulduz Mamadiyeva Shahrisabz kashtachiligida iroqi kashta texnikasini davom ettirmoqda. Suhbatda hunarmand chizma va sanama choklaridan bir xilda foydalanishi, kashtalarida hayot falsafasini ifoda etishga urinishini ta'kidlab o'tadi[8]. Chizma chok uslubida ham asos xuddi sanama uslubidagidek bir xil. Bu chok turining sanama chok turidan farqi shundaki, bunda shakllar sanab emas, balki chizma qilib tikilgan. Bunda ishning sifati yuqoridagi kabi kashtachiga emas, ko'proq chizmakashga bog'liq bo'lgan.

Zamonaviy amaliyotda iroqi usulida yostiq jildlari, kitob jildlari, do'ppilarning zamonaviy ko'rinishlari, ayollar liboslari va bosh kiyimlari bezaklari yaratilmoqda. San'at bozorining rivoji iroqi kashtachilikka talabni orttirib, zamonaviy buyumlarda, xususan, sumka, turli buyumlar uchun

jildlar, libos va poyabzal turlarida kashta naqshlarining qo'llanilishi odatiy holatga aylandi. Bu esa erkin ijodiy raqobat muhitini shakllantirib, naqshlarning xilma-xil ko'rinishlari cheksizligini namoyon etdi.

Oldin buyoqlar tabiiy olingan bo'lsa, hozir kimyoviy usulda ham bo'yalgan bo'yoqlardan chiroyli rangli xilma-xil kashtalar tikilmoqda. Ko'hna shaharlar bo'ylab turizmning rivojlanishi iroqi kashtachilikda butunlay yangi mavzularni boshlab berdi, ya'ni naqshlar o'z holicha saqlansada ranglar Yevropaliklar didiga monand o'zgardi va qadimiy naqshlar bilan zamonaviy buyumlar tikila boshlandi. Y.Mamadiyoro va kashtalarida o'simliksimon, geometrik hamda gul naqshlari ko'p uchraydi va an'anaviy yangi g'oyalari bilan boyitadi.

Mannonov Nodir – zamonaviy chizmakash ustasi. Odatda yirik kashta buyumlari nusxalarini maxsus tajribaga ega bo'lgan chizmakash - nusxachilar chizishgan. Naqshlar "rangi siyo" - qora tabiiy bo'yoq, bilan chizilgan. Kashta kompozitsiyasi chizilayotganda, mato yaxlit taxtaga tikilgach, uning dioganali bo'yicha o'lchab, markazigacha ajratganlar, keyin asosiy maydon va keng hoshiyaga bo'lib chiqqanlar. N.Mannonovning naqshlari orasida o'simliksimon, geometrik, turli xil qushlar va shu kabi ko'plab naqsh unsurlarini

ko'rishimiz mumkin. U har bir kashtado'zning talab va ehtiyojlarini ham e'tiborga oladi. "Bozor iqtisodiga mos bo'lgan va haridorlarni ko'ngliga ma'qul bo'lib kelayotgan naqshlar an'anaviy naqshlarga nisbatan ko'proq chizilmoqda", – deydi chizmakash. Hozirda ustaning 20 dan ortiq shogirdlari bor.

Xulosa va takliflar. O'zbek an'anaviy kashtachiligi, gilamdo'zlik va chitgarlik sohasini saqlash va ijodiy rivojlantirish muammolari so'nggi yillarda ma'lum tendensiyalar asosida shakllanib bormoqda. Turli shakldagi innovatsion say - harakatlarning takomillashib borayotgani, bugungi kundagi zamonaviy sharoitda yaratilayotgan kashtachilik, gilamdo'zlik va chitgarlik sohasidagi ijodiy va ijobiy rivojlantirish bosqichlarini yuzaga keltirmoqda.

Umuman olganda, Shahrisabz kashtado'zlari bugungi kunda salmoqli faoliyat olib borishmoqda. Soha rivojiga qo'shayotgan hissalar diqqatga sazavordir. An'anaviy asl milliy kashtachiligining rivojlanishi uchun mahalliy hunarmandlar O'zbekistonning kashtachilik rivojlangan hududlaridagi hamkasblari bilan ijodiy hamkorlikda ishlashmoqda.

ADABIYOTLAR

1. Хакимов А.А. Прикладное искусство Узбекистана: традиции и инновации. -Тошкент.: 2013. - С. 207
2. Хакимов А. Ўзбекистон хунармандчилиги дурдоналари (Китоб-альбом). – Тошкент.: Ўзбекистон НМИУ, 2019. – 143 б.
3. Маннонова Махлиё билан суҳбатдан. 2018 й. 20 апрель.
4. Сухарева О.А. Сузани-среднеазиатская декоративна вышивка. - М.:2006.
5. Гюль Э. Сады небесные и сады земные: вышивка Узбекистана: скрытый смысл сакральных текстов. – М.: ИД Марджани. 2013. С. 59
6. Тўраева Дилноза билан суҳбатдан. 2018 й. 20 апрел
7. Раҳматова Дилором билан суҳбатдан, 2018 й. 20 апрель.
8. Юлдуз Мамадиёрова билан суҳбатдан, 2021 й.6 июнь.
9. Маннонов Нодир билан суҳбатдан. 2018 й. 20 апрел.



UDK: 342.71

Farxod XATAMOV,

O'zbekiston Respublikasi IIV Malaka oshirish instituti kafedra boshlig'i, Siyosiy fanlar doktori(DSc)

E-mail: xatamov@gmail.com

O'zDJTU kafedra mudiri, s.f.d., prof. N.Q.Jo'rayev taqrizi asosida

POSITIVE LAW AND ITS PHILOSOPHICAL INTERPRETATION

Annotation

In this article, positive law and its impact on management activities and the responsibility of the individual to the society, people, labor team and the regulatory function of law, positive law determines the extent of this responsibility, its scope and mechanisms are discussed.

Key words: Positive law, management activity, will, volition and interest, regulatory function, personal responsibility, customs, moral imperative, objectivity, relevance, reality.

ПОЗИТИВНОЕ ЗАКОНОДАТЕЛЬСТВО И ЕГО ФИЛОСОФСКАЯ ИНТЕРПРЕТАЦИЯ

Аннотация

В данной статье рассматривается позитивное право и его влияние на управленческую деятельность и ответственность личности перед обществом, народом, трудовым коллективом и регулирующая функция права, позитивное право определяет степень этой ответственности, ее объем и механизмы.

Ключевые слова: Позитивное право, управленческая деятельность, воля, воля и интерес, регулятивная функция, личная ответственность, обычай, моральный императив, объективность, актуальность, реальность.

POZITIV HUQUQ VA UNING FALSAFIY TALQINI

Annotatsiya

Mazkur maqolada, pozitiv huquq va uning boshqaruv faoliyatiga ta'siri va shaxsning jamiyat, kishilar, mehnat jamoasi oldidagi mas'ulligi hamda huquqning regulyativ funksiyasi, pozitiv huquq ushbu mas'ullik hajmini, uning doiralarini va mexanizmlarini belgilab berishi borasida fikr yuritiladi.

Kalit so'zlar: Pozitiv huquq, boshqaruv faoliyati, iroda, erk va qiziqish, regulyativ funksiya, shaxs mas'ulligi, urf-odatlar, axloqiy imperativ, ob'ektivlik, dolzarblik, reallik.

Kirish. Kreativlik yaratuvchanlikka qaratilgan faollikni, ijtimoiy taraqqiyot manfaatlarini nazarda tutgan izlanishlarni anglatadi. Bu kreativlik boshqaruv institutining to'laqonli va samarali faoliyat olib borayotganini ifodalaydi. Aslida huquqning pozitivligi ham kishilarning, jamiyatning to'laqonli, samarali va kreativ yashayotganida namoyon bo'ladi. Buni huquqshunoslar huquqning regulyativ funksiyasi deb baholaydilar.

Tadqiqot metodologiyasi. Pozitiv huquq va uning boshqaruv faoliyatiga ta'siri ustida gap ketganda shaxsning jamiyat, kishilar, mehnat jamoasi oldidagi mas'ulligi, bu mas'ullikning iroda, erk va qiziqishlar bilan bog'liqligi alohida ta'kidlanishi zarur. Huquqning regulyativ funksiyasi shaxs mas'ulligini belgilashga muhim e'tibor qaratadi. Mas'ulliksiz boshqaruv yo'q, shaxsning jamoadagi o'rni unga yuklatilgan mas'ullik hajmi orqali belgilanadi. Pozitiv huquq ushbu mas'ullik hajmini, uning doiralarini va mexanizmlarini belgilab beradi. Boshqaruv ishlarida mas'ullik hajmi barchada bir xil, barobar bo'lolmaydi, kimgadir ular ko'proq beriladi, kimlardir ularning amaliy ijrosi bilan shug'ullanadi. Mas'ullik hajmi qaror qabul qiluvchida kengroq, ko'proq bo'ladi. Bu hayotiy, tabiiy hol. Shu bilan birga mas'ullikning ayrim bir kishilarga to'la berilishi boshqarishni maxsus huquq (masalan, ma'muriy huquq)ga taalluqli voqelikka aylantiradi. Demak, pozitiv huquq mas'ullik elementi orqali maxsus huquqqa aylanadi. Mutaxassislarining ta'kidlashicha, pozitiv huquq ijtimoiy hayotning o'zidan kelib chiqadigan, urf-odatlar, axloqiy imperativlar bilan belgilanadigan tabiiy huquqdan farq

qiladi, u maxsus institutlar va davlat tomonidan ijtimoiy zarur va foydali norma sifatida qabul qilinadi, kishilar hayotiga, munosabatlariga, sotsiumga joriy etiladi[1]. Shuning uchun mazkur normativlarda, qonunlarda ma'lum bir kamchiliklar, takomilini topmagan qoidalar bo'lsada, ular jamiyat tomonidan ijobiy narsa sifatida qabul qilinadi.

Tahlil va natijalar. Agar jamiyat, davlat tomonidan qabul qilinadigan meyoriy-huquqiy hujjatlarni pozitiv voqelik deb atasak, mazkur hujjatlar keltirib chiqaradigan natijalar ham pozitiv bo'lishi darkor. Bois (hujjat, qonun) bilan natija (yutuq, xulq-atvor) mohiyatan aynan, ya'ni ijobiy narsadir. Ming afsuski, real hayotda ular mudom aynan bo'lavermaydi. Hujjatlar qanchalik pozitiv ahamiyat kasb etmasin, ularning to'la amal qilishiga xalaqit beradigan ob'ektiv va sub'ektiv to'siqlar paydo bo'laveradi.

Birorta qonun to'la-to'kis amal qilgan, mutlaq pozitiv natijalarga olib kelgan emas, bunday hujjat bo'lganini jamiyatlar bilmaydi. Agar biz qonunlarni, hujjatlarni natijalariga qarab baholaydigan bo'lsak, bois funksiyalarini bajaruvchi me'yoriy-huquqiy hujjatlarga ijtimoiy-huquqiy borliq nuqtayi nazaridan bir qator talablar qo'yishimiz zarur bo'ladi. Chunki bunday hujjatlar shunchaki ermak uchun qabul qilinmaydi, ular kishilar va sotsium hayotidan joy olishi, real voqelikka aylanishi kerak. Bu talablarga, bizning fikrimizcha, quyidagilarni kiritish mumkin:

Ob'ektivlik;
dolzarblik;
reallik;

- zarur mexanizmlar bilan ta'minlanganlik;
- konstruktivlik;
- kreativlik;
- ijobiylik;
- uzluksizlik;
- rad etilish.

Ob'ektivlik huquqqa qo'yiladigan bosh talabdir. "Huquq anatomiyasi" (S.S.Alekseyev) ushbu talabga quriladi va uning xususiyatlariga muvofiq amal qiladi. Shu bilan birga, ob'ektivlik huquq tayanadigan, barcha talablarida undan kelib chiqadigan, bazaviy ahamiyatga ega reallikdir. Huquq fenomenining qanday bo'lishini, hujjatlarning qanday ifodada kelishini, normativ talablarning qanday mexanizmlar vositasida bajarilishini ana shu reallik belgilab beradi. Bu reallik jamiyat barqarorligi, davlat ehtiyojlari, taraqqiyot talablari, boshqaruv xususiyatlari kabilardan iborat. Demak, meyoriy-huquqiy hujjatlar, qonunlar kimningdir sub'ektiv xohishi, egoistik irodasi bilan qabul qilinmaydi, ular yuqoridagi talablar ifodasi sifatida kelganidagina kerakli natijalar beradi.

Shu bilan birga, bu o'rinda yetakchining, rahbarning roli masalasi o'rtaga chiqadi. Uning roli, mas'ulligi, yetakchilik xususiyatlari qayerga ketadi, haqiqatan ham, uning faoliyati ob'ektivlik talablariga muvofiq keladimi, degan savollar uyg'onadi. Jamiyat, davlat, sotsiumdagi munosabatlar ma'lum bir barqaror boshqarish tizimlarini taqozo etadi. Bu tizim boshqarish uchun mas'ullikni o'z ustiga olgan rahbarsiz, tashkilotchilik salohiyatiga ega yetakchisiz bo'lishi mumkin emas[2]. Boshqarishdagi ziddiyatlar ko'pincha jamoa bilan yetakchi, rahbar munosabatlariga, simpatiya va antipatiyalarga borib taqaladi. Ularni har doim ham me'yoriy-huquqiy hujjatlar bilan regulatsiya qilib bo'lmaydi, bu o'rinda jamiyatda amal qiladigan va ob'ektiv normalarga aylangan axloqiy imperativlar, urf-odatlar, burch haqidagi tasavvurlar muhim rol o'ynaydi. Huquqshunoslikda "tabiiy huquq" deb ataladigan ushbu normalar ob'ektivlikning eng ta'sirchan mexanizmlarga ega ekanini ko'rsatadi.

Ob'ektivlik ko'pincha ijtimoiy taraqqiyot qonunlarining ifodasi sifatida keladi. Bu qonunlar xalq manfaatlarini, ijtimoiy munosabatlar dinamikasi, ishlab chiqarish kuchlarining rivojlanishi, turli ehtiyoj va talablarning majmuasi, ijtimoiy ongda o'zgarishlar, siljishlar kabilarda namoyon bo'ladi[3]. Ob'ektiv hayot va sub'ektiv omillar uyg'unligi, ularning rang-barang vaziyatlarda o'zgarib, evrilib, goho to'xtab, hatto orqaga qaytib turishi meyoriy-huquqiy hujjatlarga ta'sir etsa-da, ulardagi barqarorlikni yo'q qilolmaydi. Qonunlar barqarorligi bilan ob'ektiv borliq talablariga javob bera oladi, tinmay o'zgaradigan hujjatlar jamiyatda, ijtimoiy munosabatlarda boshboshdoqlikni, xosni keltirib chiqaradi. Ob'ektiv hayotda shunday barqaror narsalar, qadriyatlar mavjudki, meyoriy-huquqiy hujjatlar ularni hisobga olishga majbur.

Dolzorblik ijtimoiy hayotning dinamik xususiyatlaridan, borliqni o'zgartirishga, takomillashtirishga bo'lgan intilishlardan kelib chiqadi, jamiyatdagi transformatsiyaga moyillik, yangi-yangi narsalarning yaratilishi, boshqarish usullari va mexanizmlarining murakkablashuvi kabi omillar uni, ya'ni dolzarblikni zaruriyat sifatida qabul qilishga undaydi.

Dolzorblik hayot kun tartibiga qo'yayotgan muammoga munosabat, uning yechimlarini izlashdir. Muammoga munosabat sub'ektivlikning fuqarolik pozitsiyasini, muammoni tushunish va unga yechim topish qobiliyatini ifoda etadi. Muammoni anglash boshqa, unga kreativ munosabat boshqa. Metafizik talqinda muammoga munosabatni sub'ektiv baholash, fikrlash va mushohadalarga yo'yish mumkin, ushbu imkoniyatning kishi miyasida, ongida aks etishi mudom nafaqat miya tuzilishiga, shuningdek shaxsiy hayotiy

tajribaga, bu tajribani gnoseologik sintezdan o'tkazishga bog'liq bo'ladi.

Bu o'rinda, bizning fikrimizcha, rus faylasufi I.A.Ilinning metafizik mushohadalarining shaxsiy hayotiy tajriba bilan bog'liqligi yoki ob'ektivlik bilan sub'ektivlikning yaqinligi haqidagi fikrlarini keltirish mumkin. U yozadi: "Falsafa haqida mulohaza yuritish uchun u bilan yashamoq zarur; kim falsafa predmeti bilan yashay olmas yoki yashashni istamasa, falsafaning o'zi haqida ham, uning predmeti haqida ham xulosa chiqarishdan o'zini tiyishi shart. Demak, falsafa, o'z mohiyati bo'yicha, nafaqat hayotga begona, balki o'z predmeti va manbai orqali u bilan bog'liq. Falsafa qanday anglanmasin, u mudom bilim bo'ladi. Ammo bilim ob'ektivlik va sub'ektivlik o'rtasidagi uchrashuv yoki yaqinlik, yoinki, birikish shaklida kelishidan boshqacha bo'lishi mumkin emas"[4].

Gap falsafaning shaxsiy hayotiy tajriba bilan bog'liqligi ustida ketayotgan bo'lsa-da, uni har qanday metafizik, shu jumladan, huquq haqidagi metafizik mulohazalarga ham taalluqli deyish mumkin. Hatto huquq haqidagi metafizik mushohadalarining hayotiy tajriba bilan uzviy bog'liqligi ilmiy falsafadagidan ham ko'proqdir. I.A.Ilin nazarda tutgan shaxsiy hayotiy tajriba falsafa predmetini mudom real hayot, u kun tartibiga qo'yayotgan dolzarb muammolar bilan bog'liqligini mutlaq zaruriy shart qilib qo'yadi, bu bilan u har qanday spekulativ, spiritualistik va transsendental yondashishlarga joy qoldirmaydi.

Shu tariqa dolzarblik predmet va tajriba bilan bog'liqlikni har qanday metafizik mushohadalarga majburiy qilib qo'yadi. Dolzarblik, predmet va tajriba bilan bog'liq bo'lgani uchun birlamchidir, huquq haqidagi metafizik mulohazalar esa uning in'ikosi, ikkilamchidir. Meyoriy-huquqiy hujjatlarning, normalarning real hayotdan joy olishi ularning dolzarblikka muvofiq kelishi, dolzarb muammoni yechishga yo'l topishi bilan bog'liqdir. Samarali qonunlar ishlab chiqmoqchimisiz, ularni dolzarb muammolarga yo'naltiring!

Reallik dolzarblik emas, ammo dolzarblik mudom reallik bilan bog'liq. Reallik– jamiyatning strategik maqsadi, davlat dasturlari, boshqaruv institutlarining o'z oldiga qo'ygan vazifalari, shaxs intilayotgan va bajarishni mo'ljallayotgan rejarlar kabilarda namoyon bo'ladi. Reallik mavhumlikning aksi, u mudom aniq maqsad va vazifalarga qaratiladi. Shuning uchun ham faylasuflar reallikni mudom jamiyatning aniq maqsadlari, hayotining aniq ko'rinishlari, tomonlari bilan bog'liq o'rganadilar. Bu reallikni Universum, Borliq ma'nosida tashqi ob'ektlarda ko'rish mumkin, inson yaratgan reallik esa ijtimoiy borliqdadir. Huquqning samara berishi mazkur ijtimoiy borliqning ehtiyojlarini qondirishidir. Agar tadqiqotimiz maqsadidan kelib chiqsak, boshqaruv institutlarining faoliyati:

1) mehnat jamoasini buyurtmachilarning qiziqish va ehtiyojlarini to'la qondirish uchun uyushtirish, yo'naltirish va tashkil etish;

2) ichki rezervlar va investitsiyalardan unumli foydalangan holda xizmat doirasini kengaytirish;

3) boshqaruv mexanizmlarini takomillashtirib borish;

4) bozor konyukturasini o'rganib, faoliyat yo'nalishlarini unga muvofiqlashtirish;

5) faoliyatni qayta qurish, yangilashga tayyor turish va boshqalar[5] kabilar va ularning huquqiy mexanizmlar bilan ta'minlanganligiga bog'liqdir. Bu o'rindagi reallik boshqaruv institutining buyurtmachilar ehtiyojiga xizmat qilishidir. Mazkur ehtiyoj boshqaruv instituti faoliyatining barcha tomonlariga ta'sir etadi, hatto uni o'z faoliyati turini mutlaq o'zgartirishga yoki undan voz kechishga olib kelishi mumkin. Bankrotlik borasida amal qiladigan meyoriy-huquqiy hujjatlar bunga imkon beradi va aholi ehtiyojlariga talab bermaydigan, samarasiz ishlayotgan korxonalarini berkitishga undaydi.

Reallikning ijtimoiy borliq bilan bog'liqligi boshqaruv institutlari faoliyatini o'z manfaatlarini bilan jamiyat manfaatlarini o'rtasida mutanosiblik bo'lishini shart qilib qo'yadi. Keyingi yillarda "korporativ egoizm" keng tarqalmoqda, bu hol boshqaruv instituti faoliyatini bilan aholi ehtiyojlari o'rtasida nomuvofiqliklarni, hatto mehnat shartnomasiga oid nizolarni keltirib chiqarmoqda[6]. Bu o'rinda reallik– mehnat shartnomasiga oid nizolarda. Meyoriy – huquqiy hujjatlar mazkur nizolarni prognoz qilish va ratsional hal etish imkoniyatlarini yaratib beradi. Shunday imkoniyat berolmaydigan, ya'ni nizolarni hal etolmaydigan qonunlar to'ldirilishini, yangilanishini taqozo etadi. Bu vazifani boshqaruv institutlari hal qiladi. Shu nuqtayi nazardan, boshqaruv mudom reallikni boshqarish, reallikdan kelib chiqib boshqarishdir, deyish mumkin.

Xulosa va takliflar. Xulosa o'rnida shuni aytish mumkinki, me'yoriy-huquqiy hujjatlar ijtimoiy hayotga, boshqaruv institutlari faoliyatiga va maqsadga yetish jarayonlarida qo'llaniladigan usullarga ta'sir etish kuchiga ega. Bunday ta'sir etish mexanizmlariga qaror, buyruq, rag'batlantirish, hayfsan e'lon qilish, vazifadan chetlashtirish, imtiyozlardan mahrum qilish, jazolash kabilar kiradi. Huquq shunday mexanizmlardan foydalanish imkonini beradi, ammo u ulardan foydalanishda o'zboshimchalikka, vazifasini suiste'mol qilishga olib kelmasligi zarur. Masalan, har qanday xato yoki mehnat intizomini buzish xodimga vazifasidan chetlatishni yoki jazoga tortishni qo'llashga asos bo'lolmaydi.

Boshqaruv ishlari murakkab, ichki ziddiyatlarga to'la, goho prognozlash qiyin faoliyat turlaridandir. U mudom

huquqiy mexanizmlar bilangina olib borilavermaydi[7]. Ma'naviy-axloqiy va psixulqogik omillarga tayanmay, biror boshqaruv ishi yo'lga qo'yilgan emas. Demak, boshqaruvda bir-biriga dialektik bog'liq, bir-birini to'ldirib keladigan ikki omillardan, mexanizmlardan foydalaniladi: birinchisi– tashkiliy huquqiy (ma'muriy-huquqiy), ikkinchisi–ma'naviy-axloqiy (ijtimoiy psixulqogik).

Bugun huquq fenomeniga katta e'tibor berilayotganida uning imkoniyatlaridan to'la foydalanishga da'vatlar yangrashi tabiiy holdir. Demokratik huquqiy davlat ikki fenomeniga, ya'ni demokratik qadriyatlarga va huquqqa tayanadi. Demokratiya plyuralizmga, huquq unifikatsiyalashuvga urg'u beradi. Plyuralizm va unifikatsiyalashuv tub mohiyatiga ko'ra ikki, qarama-qarshi qutbdir. Huquqda rang-baranglikni bir normativ meyorlarga, tartibga bo'ysuntirib, hayotni unifikatsiyalashtirish xavfi majud. Undagi jazolash imkonini bu unifikatsiyalashtirishni zo'rlab jamiyatga singdirishi mumkin. Demokratiya esa unifikatsiyalashtirishni yoqtirmaydi, u rang-baranglikni, plyuralizmi qo'llab-quvvatlaydi.

Ammo ular demokratiya yoki demokratik boshqaruv bilan huquq yoki huquqiy boshqaruv o'rtasidagi tafovutlarni, ziddiyatlarni to'la-to'kis hal etolmaydi. Mazkur muammo har bir ijtimoiy-tarixiy bosqichda yangi-yangi ko'rinishda, jihatlarida paydo bo'lavradi. Demak, biz demokratiyaning plyuralizmi bilan huquqning unifikatsiyalashtirishga intilishi o'rtasida yashashga majburmiz. Ijtimoiy taraqqiyot va boshqaruv faoliyatini esa ularni mutanosiblashtirishni, uyg'unlashtirishni taqozo etadi.

ADABIYOTLAR

1. Алексеев С.С. Право: азбука теория философия: Опыт комплексного исследования. -Москва: Статут, 1999. - С. 31-32.
2. Хайдаров Х. Ислохотлар қонуниятлари. - Тошкент: Ўзбекистон, 2010. - 17-21 б.
3. Ильин И.А. Фалсафа ва ҳаёт // Тафаккур, 2018, №4. - 24 б.
4. Ильин И.А. Фалсафа ва ҳаёт // Тафаккур, 2018, №4. - 26 б.
5. Менежмент асослари.–Тошкент: Иқтисод-Молия, 1999; Абдукаримов И.Т.Молиявий ҳисоботни ўқиш ва таҳлил қилиш йўллари.–Тошкент: Иқтисодиёт ва ҳуқуқ дунёси, 1998; Бошқарув таҳлили. Ўқув қўлланма. М.Қ.Пардаев, А.Х.Шоалимов, И.П.Пардаев, Ж.И.Исроилов; М.Қ.Пардаев таҳрири остида.–Тошкент: Иқтисодиёт ва ҳуқуқ дунёси, 2005.
6. Рўзиев Р. Меҳнат шартномалари.–Тошкент: Фалсафа ва ҳуқуқ институти нашр., 2009. 4-6 б.
7. Крамник В.В. Социально психологический механизм политической власти.–Ленинград, ЛГУ, 1991; Московичи С. Машина, творящая богов.–Москва: Лидер М., 1998;Блондель Ж. Политическое лидерство. Путь к всеобъемлющему анализу.–Москва: Рипор, 1992.



UDK: 371.123:378:811.111

Aziz KHOLMATOV,

Westminster International University in Tashkent, lecturer Uzbekistan State World Languages University, Independent Researcher pursuing PhD degree.

E-mail: aholmatov@wiut.uz

Review provided by Kh. Urazbaev, Westminster International University in Tashkent, PhD in Pedagogy

THE CONCEPT OF HUMOUR, ITS DEFINITIONS AND CLASSIFICATION

Annotation

The current article by employing literature review method explores historical development of the concept of humour. The article critically reviews the transformations of the term of humour, presents its definitions provided by philosophers, sociologists, psychologists and researchers in the field of literary studies from Western and Eastern scholarly perspective. The term humour is also compared and contrasted to the concept of comic and sense of humour. The results of the research show that the term of humour passed through ages until its meaning was formed in the form as current one. Humour can be used as an umbrella term to indicate all the comical and amusing phenomenon. It is a social phenomenon, a feature of humans to look at life's hardships with the sense of positivity. Sense of humour is the individual's ability to perceive the comical situation and remain light-hearted in different life occasions. The comic is the way how humans perceive the life; it lets people to perceive life as it is. It is a way to economize human's thinking. It can be created naturally in life related to different incongruence or can be a product of a creative action. Humour is classified into verbal, non-verbal and combined forms. Besides, in some classification universal, culture-specific, linguistic and idiosyncratic types of humour are also differentiated.

Key words: Humour, sense of humour, comic, comical, laughter.

ПОНЯТИЕ ЮМОРА, ЕГО ОПРЕДЕЛЕНИЯ И КЛАССИФИКАЦИЯ

Аннотация

В данной статье с помощью метода обзора литературы исследуется историческое развитие понятия юмора. В статье критически рассмотрены трансформации термина "юмор", представлены его определения, данные философами, социологами, психологами и исследователями в области литературоведения с позиций западной и восточной науки. Также проводится сравнение и сопоставление термина "юмор" с понятиями "комическое" и "чувство юмора". Результаты исследования показывают, что термин "юмор" прошел через века, пока его значение не сформировалось в том виде, в котором оно существует в настоящее время. Юмор может быть использован в качестве комплексного термина для обозначения всех комических и смешных явлений. Это социальное явление, свойство человека смотреть на жизненные трудности с чувством позитива. Чувство юмора — это способность человека воспринимать комическую ситуацию и сохранять легкость духа в различных жизненных ситуациях. Комическое — это способ восприятия жизни, позволяющий воспринимать ее такой, какая она есть. Это способ экономии человеческого мышления. Комическое может возникать в жизни естественным образом, в связи с различными несоответствиями, а может быть продуктом творческого действия. Юмор классифицируется на вербальный, невербальный и комбинированный. Кроме того, в некоторых классификациях различают универсальный, культурно-специфический, лингвистический и идиосинкразический типы юмора.

Ключевые слова: Юмор, чувство юмора, комичный, комическое, смех.

YUMOR TUSHUNCHASI, UNING TAVSIFLARI VA TASNIFI

Annotatsiya

Ushbu maqolada ilmiy adabiyotlar o'rganish usuli yordamida yumor tushunchasining tarixiy rivojlanishini o'rganilgan. Xususan, maqola yumor atamasining o'zgarishlarini tanqidiy ko'rib chiqadi. Yumor ta'riflari g'arb va sharq olimlari, xususan faylasoflar, sotsiologlar, psixulqoglar va adabiyotshunos tadqiqotchilar nuqtayi nazarlariga asoslanib taqdim etilgan. Maqolada yumor atamasini yaxshiroq tushunish uchun atama "Komizm" va "Yumor hissi" tushunchalari bilan taqqoslangan. Tadqiqot natijalari shuni ko'rsatadiki, yumor atamasi hozir keng qabul qilingan mazmunga kelishigacha, uning ma'nosi asrlar davomida turli-xil o'zgarishlarga uchragan. Hozirda yumor barcha kulgili hodisalar uchun umumiy atama sifatida qabul qilinishi mumkin. Shuningdek yumor ijtimoiy hodisa sifatida, insonning hayotdagi qiyinchiliklarga ijobiy tuyg'u bilan qarash xususiyatidir. Yumor hissi esa odamning kulgili vaziyatni idrok etish va turli xil hayotiy vaziyatlarda ruhiy yengillikni saqlab qolish qobiliyatidir. Komizm - bu hayotni qanday bo'lsa, shunday qabul qilishga imkon beradigan idrok etish usuli bo'lib, u inson tafakkur energiyasini tejashning bir usuli sifatida ta'riflanadi. Komizm hayotda tabiiy ravishda, turli-xil nomuvofiqliklar tufayli yoki ijodiy harakatlarning mahsuli sifatida paydo bo'lishi mumkin. Yumor verbal, verbal bo'lmagan va aralash shakllarga tasniflanadi. Bundan tashqari, ba'zi tasniflarda yumor universal, ma'lum madaniyatga xos, lingvistik va idiosinkrazik turlarga bo'linadi.

Kalit so'zlar: Yumor, yumor hissi, komizm, kulgili, kulgu.

Introduction. In human life humour plays a very significant role. Especially in Uzbek culture humour is always considered as a positive feature of a human character. People with a good sense of humour are well accepted and admired in the society and are considered to be quick-minded and clever.

It is interesting how the notion of humour has evolved. Humour as a multifaceted concept went through a long historical development process and during this time faced different conceptual transformations until it came to the form which is generally accepted currently. This article explores the

concept of humour, its definitions, and classifications by comparing the ideas of scientists from different disciplines.

Literature review. Historical overview on the development of the term humour

The first thoughts about humour already originated from the philosophers of antiquity and from the religious thinkers of the Middle Ages. Since the word humour was not used in the sense in which it is used (understood) nowadays until the 18th century, scientists wrote about laughter in general, when they wanted to refer to humour and to the comical. Most philosophers of antiquity gave the term humour a negative characteristic. This refers to the fact that in antiquity laughter was considered to be a behaviour that deviated from morality [1]. Humour or laughter were almost exclusively associated with comedies. In the comedies, the "sacred, ugly and contradictory" was presented as the object of laughter. Comedies were also used as a means of criticizing the political and social situation in society. Moreover, in antiquity laughter initiated by comedies in general was considered immoral [2]. According to Goldstein and McGhee [3] those who regarded humour as an unwished personal quality include Plato, Dryden (1668), Hartley (1749), Rousseau (1758) and de la Mennais (1885). According to Amy Carrell [1], Plato believed that people laugh at the misfortune of others. In his commentaries in Poetics, Aristotle combines comedy with the inadequacies of man. Morrell [4] points out that Cicero finds the basis for laughter in offensiveness and deformity, because the statements people usually laugh about indicate something offensive in a non-offending way. Thus, Goldstein and McGhee conclude "Those holding that humour and laughter have their roots in derision, ridicule and the misfortunes of others (Hobbes 1651; Dunlap, 1925, Rapp, 1947) or drunkenness and obscenity (Read 1920) would apparently not classify humor as benevolent or worthy of any praise" [3].

In The Elements of Law Natural and Politic, Thomas Hobbes lists some reasons that make people laugh. According to Hobbes, people laugh at the misfortune and indecency of others. Hobbes explains this by arguing that people laugh at the expense of others in order to increase their self-esteem and to emphasize their superiority over others [5]. According to Thomas Hobbes [6] another reason that makes people laugh can be jokes associated with the discovery of some absurdity (cf. Hobbes, Thomas, 1640, chapter 9). However, Francis Hutcheson, Irish philosopher, criticizes Hobbes by pointing out that not only the feeling of superiority makes people laugh, but those clever statements or puns also encourage them to do so [4]. Jean Paul Richter compares humour with romantic poetry. He states that humour as romantic poetry brings lightness to the soul and delight because it describes something that is infinite. Here according to Richter humour also widens the borders of finiteness of the world in contrast with the infiniteness of the idea which as a result brings laughter [7]. Immanuel Kant [8, p.190] also sides with the opinion that in everything that amuses someone, something absurd must be present. Besides, he believed that laughter is born from something sudden and at first confusing. Hegel [9] combines humour with the wisdom of the person. He believes that humour occurs when one presents things not objectively (as is associated with their natural essence) but artistically, with one's own additions.

The Latin word "(h)umor" or "humores" originally meant "moisture", "liquid", "body fluid", "mixture of fluids". The origin of the word "humour" refers to the bodily fluids theory of physiology in antiquity, the Middle Ages and the Renaissance. According to this doctrine, every person has four bodily fluids: yellow bile, black bile, blood, and phlegm (citation needed). The distribution of these fluids in the body played an important role in identifying the temperament. For

example, choleric people were believed to have more yellow bile in their bodies than other "humours" and sanguine people were considered to be those whose bodies produced more blood than usual [10]. In addition, the state of mind and mood were determined according to the distribution coefficient of fluids in the body. A balanced distribution of the bile in the body meant a good state of mind, which was called "good humour" ("Good Humour" in England). The "good humour" was related to those who felt well and were in a cheerful mood. However, disproportion of these fluids could indicate that a person is deviating from social norms. Mostly these people, according to Roberts [11, p.18], were referred to as humourists and were treated as objects of amusement. Sooner there appeared people who started intentionally taking them as models in order to awaken amusement, thus producing objects for amusement which is known as humour. Tissot mentions that the earlier mention of the word in the meaning it is accepted today appears in the writing of the English Lord Shaftesbury's Sensus communis: An essay on the freedom of wit and humour [12, p.23].

Definitions of humour

Many attempts have been made to define humour by the scholars. Both Raaf and Carrell stated that since humour is a multifaceted and complex phenomenon, there is not one universally accepted definition that could clearly describe the nature of humour [13, p. 306]. A similar opinion is given by Gibson who states from the perspective of psychology that humour is a phenomenon with multiple aspects there cannot be one definition which would disclose it. According to Gibson humour is:

"playful use of incongruity or alternative interpretations

a positive world view

a behaviour that makes others smile, laugh, or lighten their mood

a physiological response

a social activity

a tool used to counter stressors" [14]

According to Siebert [15], a person's worldview is built up through the interrelation of various factors: Culture, experiences, professional norms, gender, age, religion, temperament, character traits, identity, and different moods. For Siebert, "humour" is also a part of the world view. He describes humour as a "feel-think-behaviour programme" [15] („Fühl-Denk-Verhaltensprogramm“).

McGhee [16] stated that humour is not emotion, although it can change our emotional state. Also, humour is not specific behaviour such as laughing and smiling. However, it can cause certain reactions associated with the perception of humour. After analysing psychological views and characteristics of humour, McGhee [16] defined humour as a type of intellectual play. He believes that there are two forms of such games. In the first form, which he characterizes as a relatively serious form, the desire for humour is initiated by the will to expand knowledge or intellect. The second form is described as playful and rather cheerful. He relates this form to impossible and improbable events or fantasies of the playful character.

Davis summed up the definitions of humour based on McGhee, Gruner and the survey he conducted with 120 students and his colleagues and provided the following definition: "Humor is any sudden episode of joy or elation associated with a new discovery that is self-rated funny" [17]. Ziv described humour as a form of communication and proposes the following definition "Humour is a form of communication with an intent to amuse, including special cognitive and emotional characteristics, that cause a physiological reaction" [18]. The physiological reaction that can be stimulated by humour is laughter, but not always

laughter is the usual reaction. It should be noted that laughter can also be incentivized by other different stimuli (e.g., tickling, nervousness, triumph, approval, contempt, shame, etc. [19]). Likewise, sometimes a reaction to a humorous instance can be a smile, verbal acknowledgement, smile with a verbal acknowledgment or telling another joke in response [20, p.385]. Berk explained humour as process and described three steps it follows: "a) the stimulus (humor), (b) the emotional response (mirth), and (c) the physical response or behavior (laughter)" [21]. Humour refers to a cognitive process that involves a logical analysis of forms of humour read or heard: for example, analysis of a joke, looking at a joke in parts and trying to identify logical and non-logical or incongruent elements. Ziv [18] compared this process to the problem-solving process when looking for the solution to a puzzle or problem. Lefcourt [22] Goldstein and McGhee [3] described humour as means of defence from the emotionally negative situations and as a method to feel relieved in front of life's misfortunes. Lefcourt states "Humor that encompasses perspective-taking and playfulness, I will contend, provides protection from the effects of stressful experiences." [22]

Roberts [11] points out that because the words humour, funny and amusement are frequently used in general speech, they are considered to be the same notions but, as Roberts continues, he disagrees with this and emphasizes that humour, funny and amusement are related terms to each other, but they need to be considered separately. According to his observations, for amusement to take place there should be a subject to be amused and an object for the subject to be amused by. Besides, amusement contains cognitive and affective constituents; cognitive constituent means perception of the amusement's object and affective constituent relates to the "appreciation of something as an object of that amusement" [11]. The following two examples are given as illustrations in support of his opinion: 1. 'Hurry up and get to the back of the ship!' Smith said sternly; 2. The Jones family tree must be a cactus because everybody on it is a prick.

It is almost impossible to find the first example amusing if one does not have an understanding about ships. The amusement element is initiated by a word play 'stern' and here it is used in another function and meaning 'sternly'. 'Stern' means the marine name of the back of the ship. Thus, cognition plays a huge role in order to recognize the object of amusement. Whereas, in the second example, if one is in good relationship with the Jones family, he/she would not react to the above-mentioned statement, however, if someone does not have a good attitude towards Jones family would credit the object of amusement with a reaction and recognition. Thus, giving the notion that amusement also possesses an affective component together with cognitive constituent. In terms of funny and funniness, Roberts claims that the subject usually gives his/her evaluation of something (merits something) to be funny and not funny. Thus, he proposes the following definition: "Object O is funny if and only if O merits amusement." [11]. Describing humour Roberts rejects the opinion that humour is anything that amuses a normal subject in normal circumstances. Some jokes may invoke amusement successfully in normal conditions and some will not, but they still can be attributed to humour. Thereby, he defines humour as follows: "Object O is humour if and only if O is intended to elicit amusement." [11]

Freud [23] distinguished the terms humour, wit and comic. He described wit as a means of saving psychic energy as it removes the necessity to experience one's aggressive impulses (in other words, gathered aggressive energy goes out by using someone's wit when making a witty remark). However, the comic differs from wit as it is unintentional. One can make a comical movement (e.g. unintentionally fall down) which can awaken an amusement however it will not be witty.

Humour in its turn by revealing a funny side of an event, including the unpleasant ones can convert pain and anger into laughter. This Freud [23, p.205] considers as economy of feelings. The three categories, wit, comic and humour are the means of economizing psychic energy: wit – economizes inhibition (because it lets a person to let go his/her aggression by just making a witty remark without being physically aggressive), comic- economizes thinking and humour – economizes senses.

Definition of humour from the perspective of Uzbek scholars

Uzbek scientists also have contributed to the study of the phenomenon of humour. Most of the studies related to humour were within the sphere of literary studies. It should be noted that in Uzbek language there are two terms which refer to the concept of humour: "юмор" (a term borrowed from Russian language [24]) and "hajv". In Uzbek national thesaurus dictionary "юмор" is defined as follows: yumor - kamchiliklar, ayrim voqea va hodisalarni kulguli qilib, hazilomuz tasvirlay bilish, ularni beg'araz hajv qilish [25, 84]. (Direct translation: the ability to describe the shortcomings, some events, and happenings funny and humorous, to ridicule them impartially.) "Hajv" stems from Arabic language and has the following definition Uzbek national thesaurus dictionary: Hajv - ayrim shaxs yoki ijtimoiy hayotdagi nuqsonlarni kulgi ostiga olib, masharalab aytilgan (yozilgan) jumla, bayt, asar [26] [Direct translation: a sentence, poetic line, a literary work that ridicules, mocks the shortcomings of an individual or a social life]. Qo'shjonov [27] differentiated the terms "юмор" and "hajv" by indicating "hajv" as "satire". Whereas Yo'ldoshev [28] considered "hajv" as an equivalent to the term "юмор" and endowed the concept of "hajv" (humour) with a substantial social significance. He mentioned that hajv (humour) cannot appear or exist outside of the human society. It takes its beginning from the interaction of humans or among the masses and is directed to a specific goal of serving for humans and society. Yo'ldoshev [24, p.65] classified "hajv" (humour) into positive and negative types: positive humour is when people laugh at the amusing events of life (incongruent situations), and it turns negative when people make the mistakes and shortcomings of others as the object of their humour (laughter). According to Abdusamatov [29, p.162] the difference between humour and satire is that humour does not promote total elimination of a certain social phenomenon, but he sees humour as an instrument of improving the social defects and life's shortcomings. Humour does not mock people fiercely and it helps to reveal negative social phenomenon and behaviours which are not very much deep-rooted; it is a type of laughter which is directed to heal those social phenomenon and behaviours. Similarly, in his research on "Satire and Humour in the creative path of Abdulla Qahhor" when defining humour Qo'shjonov [27] considered humour as a tool of fighting against different social "illnesses", a tool to criticize certain social phenomenon and correcting different social defects without ridiculing people in an angry manner.

Humour and Comic. Titze and Eschenröder [30] use the term humour as a generic term to describe the whole field of the comical or funny. However, scientists including Borev [31] (1957), Dzimiedok [32] (1974) and Luk [33] (1977) who investigated the comic in relation to aesthetics and different forms of art (e.g., film, theatre painting and literature) categorize comic as an umbrella term and humour is considered as a kind of comic. Belinskiy [34, p. 96] considered a comical situation as a coincidence which does not have a rationale and the essence of comedy is different life situations which contradict each other and sometimes contradict life itself. The main function of comic is to lead people to understand life as it is.

Luigi Pirandello [35, p.48] explains the difference between comicality, satire and humour in his essay "The Humour". He claims that every person builds up different illusions about himself. Whether he accepts himself as who he is in reality or tries to behave as he sees himself depends on the person. The comic is the one who just laughs at the situation; the satirist will be disturbed or touched. The humourist, in this case, will see behind the laughter the serious and the painful side. A Soviet scientist Borev [31, p.163] regarded humour as a type of comic and Hartman [36, p.414, 415] considered humour (a "kind" type of comic and "satire" was considered as "unkind" type of comic) as the main form of comic. Borev characterized humour as a laughter which is friendly, which is not spiteful, but still bears some criticism of the events, humans, and things: "Юмор, утверждая суть мира, отрицает частные недостатки, стремясь совершенствовать мир, не меняя его и без того прекрасной сути." [37, p.41] (direct translation from Russian - Humour, while affirming the essence of the world, denies private flaws, seeking to perfect the world without changing its already beautiful essence.)

Humour is usually associated with the deeper (meaningful) or serious senses, whereas superficial fun and slapstick can also be considered as simple and elementary forms of comic [38].

When defining humour Dziemidok [32], a Polish scientist in his book "The Comical" stated that on the one hand by some it is considered that humour is seeing relative beauty and kindness, so the mission of the humourist is finding these virtues under the layers of vice where according to common wisdom, such values cannot be encountered. On the other hand, others believe that humour is not detecting those virtues, but finding relatively harmless and minor weaknesses and the task of the humourist is to friendly criticize these shortcomings. This differentiation is substantial, because based on this distinguishing, there will be a final reaction, explains Dziemidok [32]. In the first case it will be an approval and in the second case it may be non-hostile, mild but still a condemnation.

Kulinich [39] in her dissertational research characterized humour as a specific type of a worldview in which a person tries to understand regularities of life by means of comically sharpening life inconsistencies.

Sense of humour. It is also relevant to this work to define sense of humour as it is closely related to the notion of humour and comic and mostly in theories related to incorporating humour in teaching sense of humour of the teacher and students play an important role. Luk [33] mentioned that in many studies done previously words humour, comic and sense of humour were used as synonyms. The term 'the sense of humour' often occurs in conjunction with humour. A rather broad explanation of 'sense of humour' was presented by Dziemidok [32] in his book "The Comical". He expressed that one of the subjective conditions in order to be able to recognize and perceive something comical, or to create a comical element, one has to have "comical sense" or "sense of the comical". This sense is often referred to as 'sense of humour' and Dziemidok calls this identification "not quite right", because "sense of humour" refers to one of the well-known comical forms which is 'humour' in art and in life. Dziemidok characterizes the person with a sense of humour as someone who "laughs at the absurdities of the world and human weaknesses but does not strongly oppose them realizing that he himself is not free from vices and laughable deficiencies, either." [40]. A person with a sense of humour does not feel superior when perceiving the comical and does not accept the mockeries of friends as an insult and when he mocks does not identify it as a piece of pride. Finally, a person with a sense of humour can look at the things which

are not funny with a joyful attitude. Similarly, a Soviet scientist Luk [33] indicated that a sense of humour is the ability to see funniness where there seems to be nothing funny characterized it as a quality of human psychology. When explaining how sense of humour develops Luk [33] gave an example of the development of sense of humour in a child. There is a stage of the child's development when a child learns to transfer himself/herself in the place of another person (imaginatively feel the pain of others). At that period the child learns to empathize and feel compassion. This sense further helps the child to see his/her deeds from the perspective of others and finds some moments to laugh, that is the first signs of the development of sense of humour. Thus, sense of humour is very much related to empathy, mercy and compassion. According to Peter Berger [41, p.4], the sense of humour is the ability to perceive the comicality [42]. Davis [17] defined 'sense of humour' as follows: "A sense of humor is the subtle but consistent ability to remain light-hearted in a wide range of circumstances, from the obvious occasions of happiness and joy to the more sacred and grave encounters with distress and tragedy". The qualities that psychologists, philosophers and writers attribute to a person who possesses the sense of humour are the initiation of jokes, puns or other types of verbal humour, clowning and others. However, according to McGhee [16, p.9], all people have a sense of humour as long as they can enjoy the moments of humour. A similar opinion was argued by Sergeeva [43, p.141] who pointed out that wit is an innate quality, a natural gift, and a sense of humour can be formed, for which there are prerequisites in almost every individual.

Classification of humour. From the perspective of teaching and employing humour during the classes it is considered important to review the research works related to the classification of humour. By referring to this classification one can relate the classes to humour and use different genres as humour techniques during the lessons. Medgyes [44, 1,2] emphasizes three important qualities of humour which can be universal, culture-specific and idiosyncratic. Schmitz [45, p. 93, 94] relying on the opinions of Long and Graesser divides humorous discourse into three groups: "universal (or reality-based joke)", "cultural joke or cultural-based joke" and the third group is "linguistic joke or word-based joke". In both divisions of humorous discourse, universal type implies the discourse which is easily understood by everyone and jokes which may be categorized as universal type, may be translated into other languages and still keep their hilarious punchline. Culture based or culture specific jokes are the jokes which may be understood only in specific culture. The only difference in these two categorizations is in the third type of humorous discourse. Medgyes [2] points out an idiosyncratic type of humorous discourse which is only understood by a specific person i.e., the perception of humour may differ from person to person. Whereas Schmitz relates the third type to linguistic or word-play jokes which is based on the play with the language forms.

Roberts [11] claims that there are words which are relevant to humour such as 'joke', 'comic' and a 'gag'. They are oriented to evoke the reaction of amusement in individuals and thus, he calls them as types of humour. Hence, humour is used as a generic term for the entire range of the comical and the funny [11]. In order to achieve a hilarious effect, different types of humour or forms (also known as categories and techniques in specialized literature) are used, such as language play, jokes, irony, sarcasm, cynicism, parody, satire, caricature, sketches and others. Hativa [47] differentiates verbal, non-verbal and combined (i.e., types of humour which integrate both verbal and non-verbal forms) types of humour. To verbal types of humour, namely humour based on words or text Hativa [47] includes jokes, anecdotes, language play,

irony, humorous riddles, jargons, taboo language, limerick, comic verse, humorous comment, understatement. Non-verbal types of humour are cartoons, caricatures, photons and visual puns and other types of humour which may initiate humorous effect without using a text. Impersonation, parody, satire, monologue, and skit are considered as combined both verbal and non-verbal type of humour.

Conclusion. As it can be drawn from the definitions, humour can be used as an umbrella term for all forms of comical and funniness and sometimes is used interchangeable with the term comic. Whereas, in some cases humour is considered to be an integral part of comic and comical. Humour indicates the ability of human beings to laugh at the difficult situations and shortcomings of life, and thus humour gives people the feeling of alleviation. It is a universal human

feature - a defensive tool which helps human beings to stay positive. In Uzbek the concept of humour has a similar meaning and interpreted as the ability of humans to relate to the shortcomings and some life events in an unbiased and hilarious way, sometimes by lightly ridiculing or mocking particular individuals or shortcomings of society. Sense of humour is the ability to perceive the hilarious situations, recognize them and respond to the appropriately. It is also the ability to enjoy humorous instances. Humour can be classified into different forms. Some of the forms use light type of ridicule, whereas some can be derisive. Humour can be verbal, non-verbal and of a combined type. Besides, scholars classify it into universal, culture based, linguistic and idiosyncratic types.

REFERENCES

1. Carrell A. Historical views of humor //The primer of humor research. – 2008. – P. 306-307.
2. Piepenbrink K. Humor der Klasse: Eine Einführung in die Soziologie des Humors für Lehrer. – GRIN Verlag, 2013- P. 5-6
3. Goldstein J.H., McGhee P. The psychology of humor; theoretical perspectives and empirical issues. New York, Academic Press, 1972. – P.25, 26
4. Morreall J. Philosophy and religion //The Primer of Humour Research, Berlin and New York: Mouton de Gruyter. – 2008. – P. 216, 226
5. Schroeder S. Lachen ist gesund? -eine volkstümliche und medizinische Binsenwahrheit im Spiegel der Philosophie: dis. – 2002. –P.32
6. Hobbes T. The Elements of Law, Natural and Politic: Part I, Human Nature, Part II, De Corpore Politico; with Three Lives. reissue / ed. Gaskin J. Oxford: Oxford University Press, 1999. . –P.55
7. Banki P. Humour as the inverted sublime: Jean Paul's laughter within limitations //Parrhesia. – 2014. – T. 21. – P. 59.
8. Kant I. Kritik der Urteilskraft // Internet Archive. Reissue / ed. Vorländer K. Leipzig: Von Felix Meiner Verlag, 1922. URL: <http://archive.org/stream/kritikderurteils00kantuoft#page/n5/mode/2up>, – P. 190.
9. Hegel G. W. F. Aesthetics Lectures on Fine Art: Volume 1. – 1975. – P. 600.
10. McGhee P. E. Humor: Its origin and development. – San Francisco : WH Freeman, 1979. – P. 5.
11. Roberts A. A philosophy of humour. – New York: Palgrave Macmillan, 2019., – P. 18, 9, 14, 17
12. Tissot O. Gewinnbringendes Lachen-Humor Als Humanfaktor Zur Erreichung Von Unternehmenszielen. – Friedrich-Alexander-Universitaet Erlangen-Nuernberg (Germany), 2009. – P. 23.
13. Raaf B. Humor im Englischunterricht. Dissertation. München: In Münchener Arbeiten zur Fremdsprachen- Forschung, Langenscheidt, 2005. – P. 11; Carrell A. Op. cit. P. 306
14. Gibson J.M. An introduction to the psychology of humor. London Routledge, Taylor & Francis Group, 2019. – P. 1.
15. Siebert H. Die heitere Vernunft des Humors. – Wochenschau-Verlag, 2012. – P. 7.
16. McGhee, P. Humor, its origin and development. W.H. Freeman and Company, 1979. – P. 6, 42, 26, 9
17. Davis D. Communication and humor //The Primer of Humour Research, Berlin and New York: Mouton de Gruyter. – 2008. – P. 547.
18. Ziv, A. Jewish Humor. Classics in Communication and Mass Culture Series Judaica and Hebraica Series. Transaction Publishers, 1986, – P. 9, 11.
19. Rißland B. Humor und seine Bedeutung für den Lehrerberuf. – Klinkhardt, 2002. – P. 44.
20. Kuipers G. The sociology of humor //The primer of humor research. – 2008. – T. 8. – P. 385.
21. Berk R. A. Humor as an instructional defibrillator: Evidence-based techniques in teaching and assessment. – Stylus Publishing, LLC., 2002. – P. 35.
22. Lefcourt H. M. Humor: The psychology of living buoyantly. – Springer Science & Business Media, 2001. – P. 73.
23. Freud S. Der Witz und seine Beziehung zum Unbewußten. Leipzig und Wien: Franz Deuticke, 1905. – P. 204, 205
24. Yo'ldoshev U.R. Hajv tushunchasining mohiyati // Xorijiy filologiya. 2016. Vol. 4. P. 63, 65
25. Madvaliev, A. O'zbek tilining izohli lug'ati: Yu harfi. Toshkent. O'zbekiston milliy entsiklopediyasi Davlat ilmiy nashriyoti, 2006-2008. – P.84
26. Madvaliev, A. O'zbek tilining izohli lug'ati: H harfi. Toshkent. O'zbekiston milliy entsiklopediyasi Davlat ilmiy nashriyoti, 2006-2008. – P.477
27. Qo'shjonov M. Abdulla Qahhor ijodida satira va yumor. Toshkent: O'zbekiston SSR Fan nashriyoti, 1973. – P. 97,99
28. Yo'ldoshev U. R. Hajviy matnlar tarjimasining lingvostilistik va lingvokulturologik xususiyatlari (ingliz tiliga tarjima qilingan o'zbek xalq latifalari misolida): Filol. fan. falsafa dokt. (PhD) ... diss. –Toshkent, 2017. – P. 29
29. Abdusamatov H. Abdulla Qahhor hayoti va ijodi haqida ocherk. Toshkent: O'zSSR Davlat Badiiy Adabiyot Nashriyoti, 1960. – P. 162
30. Titze M., Eschenröder C.T. Therapeutischer Humor: Grundlagen und Anwendungen. Frankfurt Am Main: Fischer Taschenbuch, 2011. – P.11
31. Borev Yu.B. O komicheskom. - M.: Iskusstvo, 1957. – P. 163
32. Dzamidok B. O komicheskom-M.: Progress. – 1974. – P. 109, 110
33. Luk A. N. Yumor, ostroumie, tvorchestvo. -M.: Iskusstvo, 1977. – P.32, 33, 34
34. Belinskiy V. G. O drame i teatre. M., 1948. – P. 96
35. Pirandello L., Novel T. On humor //Tulane Drama Review. – 1966. – T. 10. – №. 3. – P.48
36. Hartmann N. Ästhetik. Berlin: de Gruyter, 1953. – P. 414, 415

37. Borev Yu.B. Komicheskoe, ili O tom, kak smex kaznit nesovershenstvo mira, ochishyaet i obnovlyaet cheloveka, i utverzhdает radost bitiya. - M.: Iskustvo, 1970. – P. 41
38. Seibert N., Wittmann H., ZöpfH. Humor und Freude in der Schule. Donauwörth Auer, 1990. – P.13
39. Kulinich M.A. Semantika, struktura i pragmatika anglyoyazichnogo yumora. Diss. na soisk. uch. step. d. kulturool. n. – Moskva, 2000. – P.38
40. Dziemidok, Bohdan. The Comical: A Philosophical Analysis. Translated by Marek Janiek. Dordrecht: Kluwer Academic Publishers, 1993. -P. 113
41. Berger. P. Erlösendes Lachen: das Komische in der menschlichen Erfahrung. Translated by Joachim Kalka, Walter de Gruyter, 1998. – P. 4.
42. Baranauskienė R., Pociūtė L. Challenges of humour translation in fiction //Jaunųjų mokslininkų darbai. – 2012. – №. 3. – C. 4.
43. Sergeeva O. A. Podgotovka budushix uchiteley k ispolzovanuyu yumora v pedagogicheskoy deyatel'nosti: diss. ... kand. ped. nauk. — Yaroslavl, 1999. — P. 141
44. Medgyes P. Laughing matters: Humour in the language classroom. – Cambridge University Press, 2002.
45. Schmitz J. R. Humor as a pedagogical tool in foreign language and translation courses // Humor - International Journal of Humor Research. 2002. № 1 (15).
46. Hativa N. Teaching for effective learning in higher education. – Springer Science & Business Media, 2001.



Dilmurod XUSHBAQOV,
O‘zbekiston Milliy universiteti tayanch doktoranti
E-mail: dilmurodxushboqov304@gmail.com

O‘zbekiston Milliy universiteti dotsenti, PhD U.Sodiqov taqrizi asosida

SPIRITUAL -MA'RIFICAL NEGISMS OF MENTAL WORLD DEVELOPMENT IN STUDENTS

Annotation

The article provides an analytical overview of the spiritual-educational implications of developing a mental world vision in students. Improving the spiritual and moral qualities of students, ie health as an integral part of the comprehensive social policy of the Republic of Uzbekistan, employment in physical education and sports, it is important that the student is focused on improving the spiritual and moral qualities of young people. Development strategy programs have led to structural changes in the development of the spiritual and moral qualities of student youth, increasing the interest of adolescents in physical education and sports, measures to establish conditions for the participation of young people in sports have become a key criterion of public policy, the main goal of the government of the republic. In the process of implementing the development strategy, methodological approaches were identified that define the concept of “spiritual-ethical quality” before examining the essence of developing the spiritual and moral qualities of student youth.

Key words: Students, enlightenment, spirituality, culture, value, science, sports, ethics.

ДУХОВНЫЕ -МАРИФИЧЕСКИЕ ПЕРЕГОВОРЫ ПСИХИЧЕСКОГО МИРА РАЗВИТИЯ У СТУДЕНТОВ

Аннотация

В статье Маскура представлен аналитический обзор характеристик духовно-просветительского развития ментального мировоззрения у студентов. Улучшение духовных и моральных качеств студентов, то есть здоровья как неотъемлемой части комплексной социальной политики Республики Узбекистан, занятости в области физического воспитания и спорта, важно, чтобы ученик сосредоточился на улучшении духовных и моральных качеств молодежи. Программы стратегии развития привели к структурным изменениям в развитии духовных и моральных качеств студенческой молодежи, повысив интерес подростков к физическому воспитанию и спорту, меры по созданию условий для участия молодежи в спорте являются основными критериями государственной политики, стал главной целью республиканского правительства. В процессе реализации стратегии развития студент разработал методологические подходы, которые определяют концепцию “духовно-этического качества”, прежде чем изучать суть развития духовных и моральных качеств молодежи.

Ключевые слова: Студенты, просвещение, духовность, культура, ценность, наука, спорт, этика.

TALABALARDA MENTAL DUNYO QARASHNI RIVOJLANTIRISHNING MA'NAVIY -MA'RIFIY NEGIZLARI

Annotatsiya

Maqolada talabalarda mental dunyo qarashni rivojlantirishning ma'naviy -ma'rifiy negizlari tahliliy bayon etildi. Talaba yoshlarning ma'naviy-axloqiy sifatlarini - ya'ni salomatlikni oshirish O'zbekiston Respublikasi kompleks ijtimoiy siyosatining ajralmas qismi sifatida, jismoniy tarbiya va sport bilan bandlik, talaba yoshlarning ma'naviy-axloqiy sifatlarini oshirish sohasiga yo'naltirilganligi bilan muhim ahamiyatga ega. Taraqqiyot strategiyasi dasturlari talaba yoshlarning ma'naviy-axloqiy sifatlarini rivojlantirishda tarkibiy o'zgarishlarga olib keldi, o'smir yoshlarni jismoniy tarbiya va sportga qiziqishlarini oshirish, talaba yoshlarning sport bilan shug'ullanishlariga sharoitlar tashkil etish borasidagi chora-tadbirlar davlat siyosatining asosiy mezonini, respublika hukumati faoliyatining bosh maqsadi bo'lib qoldi. Taraqqiyot strategiyasini amalga oshirish jarayonida talaba yoshlarning ma'naviy-axloqiy sifatlarini rivojlantirish mohiyatini tadqiq etishdan oldin “ma'naviy-axloqiy sifat” tushunchasini aniqlashtirib beruvchi uslubiy yondashuvlarni tahlil etilgan.

Kalit so'zlar: Talabalar, ma'rifat, ma'naviyat, madaniyat, qadriyat, ilm-fan, sport, adob-axloq.

Kirish. Jamiyat ijtimoiy rivojlanishning eng muhim ijtimoiy xususiyatlaridan biri, talaba yoshlarning ma'naviy-axloqiy sifatlarini oshirish orqali sog'lom turmush tarzini ta'minlash hisoblanadi. Bu yo'nalishda O'zbekiston Respublikasi Prezidenti Sh.M.Mirziyayevning 2022-2026 yillarda O'zbekiston Respublikasining taraqqiyot strategiyasi haqidagi ma'ruzasida, bu haqda quyidagilarni alohida ta'kidlab o'tdilar: “Agar jamiyat hayotining tanasi iqtisodiyot bo'lsa, uning joni va ruhi ma'naviyatdir”[1].

Inson ma'naviy-axloqiy sifatleri, uning salomatligi bilan chambarchas bog'liq. Talaba yoshlarning ma'naviy-axloqiy sifatlarini - ya'ni salomatlikni oshirish O'zbekiston Respublikasi kompleks ijtimoiy siyosatining ajralmas qismi sifatida, jismoniy tarbiya va sport bilan bandlik, talaba yoshlarning ma'naviy-axloqiy sifatlarini oshirish sohasiga

yo'naltirilganligi bilan muhim ahamiyatga ega. Taraqqiyot strategiyasi dasturlari talaba yoshlarning ma'naviy-axloqiy sifatlarini rivojlantirishda tarkibiy o'zgarishlarga olib keldi, o'smir yoshlarni jismoniy tarbiya va sportga qiziqishlarini oshirish, talaba yoshlarning sport bilan shug'ullanishlariga sharoitlar tashkil etish borasidagi chora-tadbirlar davlat siyosatining asosiy mezonini, respublika hukumati faoliyatining bosh maqsadi bo'lib qoldi. Taraqqiyot strategiyasini amalga oshirish jarayonida talaba yoshlarning ma'naviy-axloqiy sifatlarini rivojlantirish mohiyatini tadqiq etishdan oldin “ma'naviy-axloqiy sifat” tushunchasini aniqlashtirib beruvchi uslubiy yondashuvlarni tahlil etamiz. Yangi O'zbekiston taraqqiyot strategiyasida Prezident Sh.M.Mirziyayev ma'naviyat haqida quyidagi tarifni keltirdi: “ma'naviyat – insonlar o'rnatadigan o'zaro ishonch, hurmat va etibor, xalq va

davlat kelajagini birgalikda qurish yo'lidagi ezgu intilishlar, ibratli fazilatlar majmuasidir. Boshqacha aytganda manaviyat – jamiyatdagi barcha siyosiy-ijtimoiy munosabatlarning mazmuni va sifatini belgilaydigan poydevordir"[2]. Ilmiy ishlanmalarida talaba yoshlarning manaviy-axloqiy sifatlarini tadqiq etgan olimlar (M.Quronov, Sh.Mardonov, Sh.Abdullaeva) fikrlariga ko'ra "talaba yoshlarning manaviy-axloqiy sifatleri insonlar bilan muloqatida, jamiyatning rivojlanishiga bog'liq holda, davlatning ma'naviyat va marifatni samarali boshqara olish qobiliyatiga bog'liq shakllanadi. Bunday holda manaviy-axloqiy sifat darajasi rivojlanadi",- deb ta'kidlanadi. O'z qarashlari bilan manaviy-axloqiy sifatning rivojlanishiga hissa qo'shgan olimlar Mirsolieva M., Ibragimova G. "ma'naviy-axloqiy sifat ijtimoiy kategoriya sifatida yoshlarning shaxsiy va manaviy ehtiyojlarini qondirish, rivojlanishga bo'lgan shaxsiy manfaatlarini ro'yobga chiqarish maqsadida yoshlarning jismoniy tarbiya va sport bilan shug'ullanishlari, ya'ni shaxsiy rivojlanish yuzasidan bo'ladigan ijtimoiy munosabatlarni ifodalaydi"[3] deb manaviy-axloqiy sifat tushunchasiga kengroq ta'rif berishgan. Manaviy-axloqiy sifat tushunchasiga kategoriya sifatidagi fikrlar pedagog olimlar R.Ishmuhammedov, M. Yuldashev tadqiqotlarida "manaviy-axloqiy sifatlar yoshlarning shaxsiy va ijtimoiy ehtiyojlarini qondirish bilan bog'liq, ularga manaviy barkomollik keltiradigan faoliyati, bunda ma'naviy sohada yoshlarning ma'nan o'sishiga talab va yoshlarning manaviy o'sishlari uchun taklifning miqdor va sifat jihatidan mutanosibligi darajasini aks ettiruvchi ijtimoiy munosabatlarning paydo bo'lishi" deb tariflashgan[4]. Talabalarda mental dunyoqarashni rivojlantirishda ma'naviy -ma'rifiy determinantlarning mohiyatini o'rganish uchun biz qator dissertatsiya ishlarini tahlil qildik. Manaviy-axloqiy sifatning rivojlanishini, jismoniy tarbiya va sport bilan bog'liq holda tadqiq etgan, aksariyat rus pedagog olimlari asarlarida manaviy-axloqiy sifatlar ijtimoiy kategoriya sifatida yoritilgan. M.Y.Vilenskiy, A.G. Gorshkovlar "ma'naviy-axloqiy sifatning rivojlanishi jismoniy tarbiya va sport bilan shug'ullanish muntazamligiga ko'ra, yoshlarning sport bilan bandligi va atrof muhit faoliyatidagi ishtiroki natijasidagi munosabatlar tizimi" deb tarif berishgan[5]. Ushbu ta'rifni qo'llab-quvvatlab Zakrevskaya N.G. "manaviy-axloqiy sifatning rivojlanishi yoshlarning sport bilan shug'ullanishlariga sharoitlar yaratilishi va ularning sportdagi ishtirokiga oid ijtimoiy munosabatlar yig'indisi" deb tariflagan[6]. Ma'naviy-axloqiy sifatlar va sport bilan shug'ullanish muammolarini tadqiq etgan olim yermakov V.A. fikriga ko'ra "ma'naviy-axloqiy sifatning rivojlanishiga nafaqat yoshlarning jismoniy tarbiya va sport bilan o'ug'ullanishlari uchun yaratilgan sharoitlar, balki ularning shug'ullanishlari uchun zarur bo'lgan motivatsion faktorlarni yuzaga keltirish va taminlashdan iboratdir"[7] deb ta'kidlagan. Pedagog olimlardan biri I.B.Akimov "manaviy-axloqiy sifat" tushunchasini faqat jismoniy tarbiya va sport bilan shug'ullanishga bog'lamaqlik zarurligini aytib, "manaviy-axloqiy sifatlar yoshlarning muntazam sport va boshqa mashg'ulotlar bilan mashg'ul bo'lib, o'z hayotiy maqsadlarini ro'yobga chiqarishga qaratilgan harakatlari va u yoki bu sabablarga ko'ra mashg'ul bo'lish jarayonlarining cheklanmaganidan iborat qarama-qarshiliklarni o'z ichiga olgan ijtimoiy holat yoki ijtimoiy munosabatlarning bir turi" shaklida tavsiflaydi[8]. Shuningdek I.B.Akimov "ma'naviy-axloqiy sifatlarini ijtimoiy hayotda mavjud bo'lgan ma'lum bir meyoriy daraja va hajmdagi malum shartlarga bog'liq mashg'ulotlar bilan band bo'lgan yoshlar o'rtasidagi mutanosiblik" deb tariflab,[9] manaviy-axloqiy sifatlar mashg'ulotlar bilan band bo'lgan yoshlarning, mashg'ulotlar malum bir shartlariga nisbatan harakatlarini nazarda tutgan

holda, o'z fikrini rivojlantirib, manaviy-axloqiy sifatlar rivojlanishi nafaqat yoshlarning ma'lum bir mashg'ulotda band bo'lishi, balki yashash jarayonining tabiiy u'rinishini ifodalaydi deb hisoblaydi. Ma'naviy-axloqiy sifatning rivojlanishini sport va boshqa mashg'ulotlarda ishtirok etish sifatida tadqiq etgan R.K.Akchulpanova "ma'naviy-axloqiy sifatning rivojlanishi, yoshlarni sport va boshqa etnik ma'daniy yondoshuv asosida mashg'ulotlarga jalb qilish va ularning sport va etnik ma'daniy mashg'ulotlarga bo'lgan ehtiyojlarini qondirish, shuningdek yoshlarni mashg'ulot turlari bilan taminlash" deb tariflaydi[10]. Olima Alkarova F.N. O'quvchilarning amaliy ko'nikmalarini faollashtirish vaziyatlari o'quv- biluv jarayonini oldindan loyihalashtirish imkonini beradi deb hisoblaydi va o'z fikrini rivojlantirib, "Metodlar, usullar yig'indisi va ularning izchilligi qo'yilgan maqsadga erishish uchun o'quvchilarning amaliy ko'nikmalarini faollashtirish jarayonlarini muayyan maqsadga yo'naltirib: o'qituvchi va o'quvchilarning sub'ekt-sub'ekt munosabatlari; o'qituvchi va o'quvchilarning o'zaro hamkorlikka asoslangan ko'ptomonlama aloqalari; o'quvchilarning mayllari va ehtiyojlariga yaxlit tarzda ta'sir ko'rsatish; o'quvchilarning hissiy-ixtiyoriy hamda kognitiv sohalarini rivojlantirish; o'quvchilarning bilimlarini oldindan loyihalashtirish; o'z-o'zini baholash va teskari aloqa imkoniyatlaridan foydalanish; o'quvchilarning amaliy ko'nikmalarini faollashtirishga urg'u berish uchun qulay pedagogik shart-sharoitlarni yaratadi," deb ta'kidlaydi[11]. F.N. Alkarova ilmiy tadqiqot ishida tadqiq etilayotgan muammoning yechimini topish davrida o'quvchilarning amaliy ko'nikmalarini faollashtirish vaziyatlarini tashkil etishga yo'naltirilgan pedagogik jarayon modelini taklif etgan. F.N. Alkarova, darsdan tashqari vaqtlarda amalga oshiriladigan mashg'ulotlar o'quvchilarning nafaqat amaliy ko'nikmalarini faollashtirishga yo'naltirishi, balki muayyan vaziyatlarda turli muammolarni hal etishga xizmat qiladigan amaliy ko'nikmalarini shakllantirishga qaratilishi maqsadga muvofiqligi haqida tavsiya berib, "Amaliy ko'nikmalarni shakllantirishga yo'naltirilgan texnologiya darslarida o'quvchilar o'zlarining individual imkoniyatlarini namoyon qiladilar. Ular o'zlar uchun yangi bilimlarni kashf etadilar va amaliy topshiriqlarni yechish ustida izlanadilar. O'qituvchi esa, o'quvchilar faoliyati va o'quv vaziyatlarini tashkil etuvchi sub'ekt sifatida namoyon bo'ladi. U har bir darsda o'quvchilarni qo'yilgan maqsadga erishish sari yo'naltiradi. O'quvchining faoliyati har doim qo'yilgan maqsaddan kelib chiqqan holda tashkil etilishi lozim. Qo'yilgan maqsad doirasida erishiladigan natijalar o'qituvchi tomonidan aniq tasavvur qilinadi," deb ta'kidlab o'tgan[12]. Axloqiy sifatning shakllanishi ustida tadqiqot olib borgan Qozog'istonlik olim S.M. Mordanova ilmiy risolasida, axloqiy sifatlar shakllanishining pedagogik modelini axloqqa mo'ljallagan bo'nak, axloqni shakllantiruvchi va axloqiy natija beruvchi bo'naklarga bo'lib tavsiflab bergan. Olima fikriga ko'ra: "1) axloqqa mshljallagan bo'nak – axloqiy sifatlarini shakllantirish qirralarini ochib berib, etnopedagogika vositalari yordamida talabalarda axloqiy sifatning shakllanishiga e'tiborni jalb etadi. 2) modelning axloqni shakllantiruvchi bo'nagi ikki yo'nalishda amalga oshiriladi: a) gumanitar majmuaga umumta'lim fanlari materiallarini o'rganishga urg'u berilgan o'quv faoliyati. b) sinfdan tashqari faoliyat, talabalarining nafaqat kollej, hududiy, viloyat va respublika miqyosidagi o'tkaziladigan tadbirlarda ishtirok etishlari orqali amalga oshiriladi. 3) axloqiy natija beruvchi bo'nak – aniqlangan kamchiliklarni bartaraf etishni va talabalarda axloqiy sifatning shakllanish darajasini baholash imkonini beradi." [13] Etnopedagogika vositalari bilan talabalarda axloqiy sifatlarini shakllantirish modelining tashqi omillar bilan aloqa sxemasi 1.2-rasmda keltirilgan.

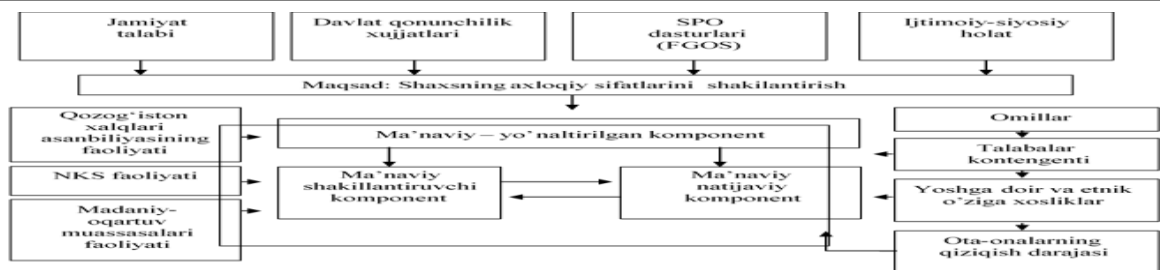

1.2-rasm. Etnopedagogika vositalari yordamida ta'lim muassasalarida talabalar axloqiy sifatlarini shakllantirish omillari

Keltirilgan rasmda biz uchun qiziqish uyg'otadigan axloqqa mo'ljal olgan determinantani chuqurroq taxlil qilamiz. Talabada manaviy-axloqiy sifatlar shakllantirilishining dolzarbligini anglab etish hissiyatini paydo qiladi, boshqa elatlar vakillariga iliq munosabatlarning rivojlanishiga turki berib, talabning shaxs sifatida shakllanishi va vatanparvarlik sifatlarining rivojlanishiga olib keladi. Shuningdek axloqqa mo'ljal olgan komponent quyidagi vazifalarni amalga oshirishi mumkin: mo'ljal olishni – talaba faoliyati yo'nalishini aniqlashtirib, tadqiqot mavzusini belgilab beradi, “talaba - shaxs” bog'liqligidagi mazmunli tushunchani tanlashga olib kelib, shunga muvofiq, o'zini aniq bir elat vakili ekanligini anglashga yordam beradi;

motivatsiyali – talabalar qiziqishini oshirib, motivatsiyaga ijobiy ta'sir etadi, o'quv-tarbiyaviy jarayon ishtirokchilari orasida shaxslararo munosabatlarni tartibga soladi maqsadni shakllantiruvchi – birgalikdagi faoliyat imkoniyatlarini kengroq miqyosda ochib beradi.

Keltirilgan vazifalardan kelib chiqib, bizning tadqiqot ishimizda foydalanish uchun, shuni ta'kidlashimiz mumkinki talaba yoshlar ongida ma'naviy-ma'rifiy tadbirlarda ishtirok etish ehtiyojini kuchaytirish bilan, ma'naviy-axloqiy sifatlarining rivojlanishiga ijobiy tasirini o'tkazib,

Jadal sur'atlar bilan rivojlanayotgan hozirgi zamonda, yoshlarning ma'naviy-axloqiy sifatlarini rivojlantirishga, hal etilishi o'ta muhim bo'lgan talablarni kun tartibiga olib chiqmoqda. Organilayotgan muammoning o'ta dolzarbligini hisobga olib, fanning mos tarmog'ida, uning nazariyasi va uslubiyatining nechog'liq hal etilganlik darajasini, uni yechishni aniqlashtirib beruvchi yo'nalishlarni qidirishni, muammoning hozirgi holatini aniqlashtirib olish, uni samarali echishga olib keladi.

Jismoniy tarbiya darslarida, talabalar ma'naviy-axloqiy sifatlarini rivojlantirishni shakllantirish masalasida ilgari surilgan muammoning muhimligini va ilmiy izlanishning ahamiyatini asoslab berish imkoniyatini qo'lga kiritib, ta'lim jarayoni rivojlanish yo'nalishini belgilab beruvchi, qonun hujjatlari majmuasini tavsiflay olamiz.

Talaba yoshlarning ma'naviy-axloqiy sifatlarini rivojlantirishni yoritib beruvchi, hukumat miqyosida qabul qilingan muhim hujjatlar, tadqiqot doirasida o'rganilib chiqildi. Hozirgi davrda O'zbekiston Respublikasi hukumati fuqorolik jamiyatini rivojlantirish borasida ulkan ishlarni amalga oshirmoqda – bu borada yoshlarga juda katta ishonch bildirilib, har bir sohada kelajak avlod vakillariga Prezident va

hukumatimiz tomonidan beqiyos imkoniyatlar yaratilib berilmoqda.

O'zbekiston Respublikasi Prezidenti Sh.M.Mirziyoevning “Ma'naviy-ma'rifiy ishlar tizimini tubdan takomillashtirish chora-tadbirlari to'g'risida”gi Qarorida “Biz barpo etayotgan yangi jamiyat ma'naviy-axloqiy qadriyatlariga tayanadi va ularni rivojlantirishga katta e'tibor qaratadi. Bu jarayon milliy istiqloq mafkurasiga, o'sib kelatgan yosh avlodni vatanparvarlik ruhida tarbiyalashga asoslanadi” deb ta'kidlagan. Milliy ma'naviy-axloqiy sifatlarining rivojlanishida, talaba yoshlarning ma'naviy-axloqiy sifat tushunchasining mohiyatini anglash ham muhim ahamiyat kasb etadi. Talaba yoshlar o'zlarini ma'naviy-axloqiy jihatdan shakllantirish jarayonining sub'ektiga aylangandagina, ularning ma'naviy-axloqiy sifatlarini rivojlana boshlaydi. Talabalar ma'naviy-axloqiy sifatlarining rivojlanishiga ulkan hissa qo'shgan yana bir hujjat, O'zbekiston Respublikasi Prezidenti Sh.M.Mirziyoevning “Yoshlarni ma'naviy-axloqiy va jismoniy barkamol etib tarbiyalash, ularga ta'lim-tarbiya berish tizimini sifat jihatidan yangi bosqichga ko'tarish chora-tadbirlari to'g'risida”gi Qarorida yoshlar tarbiyasida shaxsga yo'naltirilgan ta'lim nuqtayi nazaridan yondoshish g'oyasi yoshlarni har tomonlama mukammal shakllantirishni taqozo etadi. Buning uchun “tarbiya jarayonida eng avvalo yoshlarning ehtiyojlari va imkoniyatlarini alohida hisobga olish zarur. Tarbiya jarayonida asosiy E'tibor yoshlarning tafakkuri, fikrlash jarayoni va mustaqilligini rivojlantirishga qaratilishi zarur,”deb ta'kidlab o'tgan.

Xulosa. Ma'lumki, jamiyat madaniyatsi ma'naviy axloqiy qadriyatlarisiz yasha olmaydi. Bugungi kunning eng muhim vazifalaridan biri ma'naviy merosimizni chuqur o'rganish hamda rivojlantirishdir. Chunki mustaqillik sharofati ila milliy qadriyatlarim tiklanib, dunyoviy va diniy bilimlarga ega bo'lish uchun barcha imkoniyatla eshigi ochildi. Shunday ekan, borada oila, ayollar mahalla maktab, jamoatchilik tashkilotlar hamkorlikda o'z faoliyatlar samaradorligini oshirishlari darkor. Mustaqillik yillaridan boshlab milliy qadriyatlarini tiklash, uni rivojlantirish millatning o'z-o'zini anglashi, milliy g'ururni shakllantirish, vatanparvarlikni tarbiyalash bilan uzviy tarzda amalga oshirilmoqda. Shuning uchun bugungi kunda har bir oila o'z muqaddas qadriyatlarini e'zozlab, undan o'rinli foydalansa, bu qutlug' dargoh ajoyib tarbiya maskani bola oladi. Zero, bunday oilalar farzandlarining davr talabiga binoan yurtimiz kelajagi porloq va obod bo'lishiga xizmat qilishiga hech qanday shak-shubha yo'qdir.

ADABIYOTLAR

1. Ўзбекистон Республикаси Президенти Ш.М.Мирзиёевнинг Ўзбекистон Республикасини 2022-2026 йилларда тараққиёт стратегияси ҳақидаги маърузаси. Янги Ўзбекистон тараққиёт стратегияси. Ташкент 2021й. 267 б.
2. Янги Ўзбекистон тараққиёт стратегияси.Ташкент 2021й. 267 б.
3. Мирсолиева М., Ибрагимова Г. Педагогик технологиялар ва педагогик маҳорат.-Тошкент, 2015.-110-б.
4. Ишмухаммедов Р., Юлдашев М. Таълим ва тарбияда инновацион педагогик технологиялар, (таълим тизими ходимлари, методистлар, ўқитувчилар, тарбиячи ва мураббийлар учун ўқув қўлланма). –Тошкент, 2013.-277-б.
5. Виленский М.Я. Физическая культура и здоровый образ жизни студента : учебное пособие / М.Я. Виленский, А.Г. Горшков. - Москва : КНОРУС, 2012. - 240 с.
6. Закревская Н.Г. Здоровый образ жизни и социальное здоровье / Н.Г. Закревская // Спортивная деятельность в контексте социального здоровья. -Санкт-Петербург, 2015. - С. 90-103.

7. Ермаков В.А. Воспитание здорового образа жизни : монография / В.А. Ермаков, Э.В. Шелиспанская ;Тульский гос. ун-т. - Тула : Изд-во ТулГУ, 2012. - 113 с.
8. Акимов И.Б. Содержание и методы приобщения учащихся к нравственным ценностям в процессе физического воспитания.2015.-с.85.
9. Акимов И.Б. Содержание и методы приобщения учащихся к нравственным ценностям в процессе физического воспитания.2015.-с.87.
10. Акчулпанова Р.К. Формирование у будущих учителей готовности к духовно-нравственному воспитанию школьников на основе этнокультурного подхода.
11. Алкарова Ф.Н. Ўқувчиларнинг амалий кўникмаларини фаоллаштириш вазиятларини ташкил этиш тизими. (“Технология” талими мисолида). 13.00.01.-Педагогика назарияси. Педагогик талимотлар тарихи. Педагогика фанлари бўйича фалсафа доктори (PhD) диссертацияси Автореферати.-15-16 б.
12. Алкарова Ф.Н. Ўқувчиларнинг амалий кўникмаларини фаоллаштириш вазиятларини ташкил этиш тизими. (“Технология” талими мисолида). 13.00.01.-Педагогика назарияси. Педагогик талимотлар тарихи. Педагогика фанлари бўйича фалсафа доктори (PhD) диссертацияси Автореферати.-16 б.
13. С.М. Морданова. Формирование нравственных качеств у студентов в образовательных учреждениях средствами этнопедагогике. Монография. Костанай, 2018.-с.77.



UDK:37.014.543.3(575.1)

Orziqul HAKIMOV,

O'zbekiston Milliy Universitetining Jizzax filiali dotsenti, s.f.n

E-mail:hakimov orziqul 333@gmail.com

Professori, psix.f.d. R.Abdurasulov. taqrizi asosida

YOSHLAR TARBIVASI IJTIMOYIY TURMUSH SHAROITLARINI YAXSHILASH OMILLARI

Annotatsiya

Inson tafakkur taraqqiyoti tarixidan ma'lumki, dastlab shaxsning kamoloti oilada shakllanadi. Oilaning milliy tarbiya borasidagi ahamiyatini amalga oshirish naqadar muhim ekanligi borasida fikr yuritamiz. Jamiyatimiz taraqqiyoti o'zining rivojlanishi qonuniyatlariga asoslangan holda shaxs yetukligini ta'minlovchi va tarbiya samaradorligini oshiruvchi omillarni vujudga keltirish talabini qo'ymoqda.

Kalit so'zlar: Farzand, oila, tarbiya, jamiyat, sog'lom turmush tarzi, globallashuv jarayoni, uy-ro'zg'orni boshqarish, mehr-muhabbat, urf-odatlar, an'analar, umuminsoniy qadriyatlar, oila jamiyatning tayanchi, ijtimoiy muhit, axloqiy mas'uliyat.

ВОСПИТАНИЕ МОЛОДЕЖИ–ФАКТОР УЛУЧШЕНИЯ СОЦИАЛЬНЫХ УСЛОВИЙ ЖИЗНИ

Аннотация

Из истории развития человеческой мысли известно, что зрелость личности формируется в семье. Мы думаем о том, как важно осознать важность семьи в национальном воспитании. Развитие нашего общества, основанное на законах его развития, требует создания факторов, обеспечивающих зрелость личности и повышающих эффективность образования.

Ключевые слова: Ребенок, семья, воспитание, общество, здоровый образ жизни, процесс глобализации, ведение домашнего хозяйства, любовь, обычаи, традиции, универсальные ценности, Семья - это опора общества, социальная среда, моральная ответственность.

EDUCATION OF YOUTH IS A FACTOR OF IMPROVING SOCIAL LIVING CONDITIONS

Annotation

It is known from the history of the development of human thought that the maturity of the individual is formed in the family. We think about how important it is to realize the importance of the family in national upbringing.

The development of our society, based on the laws of its development, requires

the creation of factors that ensure the maturity of the individual and increase the effectiveness of education

Key words: Child, family, upbringing, society, healthy lifestyle, globalization process, household management, love, customs, traditions, universal values, The family is the backbone of society, the social environment, moral responsibility.

Kirish. Ushbu maqolada Yoshlar muammolarini o'rganish quyidagi bir qator jihatlarni o'z ichiga oladi: Hayotning o'zgarib boruvchi sharoitlari yosh insonlarni yangi realliklarga moslashishiga, o'zining hayotiy nuqtayi nazarini ishlab chiqishga, kelajak rejalarini qurishga undamoqda. Bugungi kunda O'zbekiston jamiyati oldida quyidagi vazifa turibdi puxta o'ylangan, ilmiy asoslangan yoshlar siyosati vositasida yoshlarning bilimlari, qobiliyatlari va sa'y-harakatlaridan foydalanish uchun qulay zamin yaratish, shuningdek, mustaqil O'zbekiston ravnaq topishida o'zining ijtimoiy manfaatlarini, ehtiyojlarini, hayotiy istiqbollarini belgilab olish va ro'yobga chiqarish.

Biz O'zbekistonni rivojlangan mamlakatga aylantirishni maqsad qilib qo'ygan ekanmiz, bunga faqat jadal islohatlar, ilm – ma'rifat va innovatsiya bilan erisha olamiz.

Yurtimiz bo'ylab 6 millionga yaqin g'ayrati baland, intiluvchan o'g'il- qizlarimiz ishtirokida "Yangi O'zbekiston yoshlari, birlashaylik" shiori ostida o'tkazilgan festivallar barcha yoshlarimiz uchun yetuklik va haqiqiy vatanparvarlik ko'rigi bo'ldi. Albatta yoshlikka xos shijoat, jo'shqinlik va mardlikni, ezgu orzu- intilishlarni amaliy harakatga aylantirib, salmoqli natijalarga erishish uchun inson o'z oldiga aniq maqsad qo'yib yashashi kerak.

Agar tarixga nazar tashlaydigan bo'lsak, buyuk ajdodlarimiz erishgan yutuqlari avvalo ona Vatanga, xalqqa xizmat qilishdek olijanob maqsad mujassam ekanini ko'ramiz. Abu Rayhon Beruniy, Mirzo Ulug'bek singari ulug' allomalar, Alisher Navoiy, Bobur Mirzo kabi shoir va mutafakkirlar,

Abdulla Avloniy, Fitrat, Abdulla Qodiriydek ma'rifatparvar adib va olimlar mashhur ilmiy kashfiyotlarini, o'lmas badiiy asarlarini kamolot yoshida yaratganlarini hammamiz yaxshi bilamiz va bu bilan faxrlanamiz muhim vazifa bo'lib qolmoqda [1].

Nafaqat yoshlar, balki butun jamiyatimiz a'zolarining bilimi, saviyasini oshirish uchun avvalo ilm – ma'rifat, yuksak ma'naviyat kerak. Ilm yo'q joyda qoloqlik, jaholat va albatta, to'g'ri yo'ldan adashish bo'ladi.

Sharq donishmandlari aytganidek, "Eng katta boylik – bu aql – zakovat va ilm, eng katta meros – bu yaxshi tarbiya, eng katta qashshoqlik – bu bilimsizlikdir"

Shu sababli hammamiz uchun zamonaviy bilimlarni o'zlashtirish, chinakam ma'rifat va yuksak madaniyat egasi bo'lish uzluksiz hayotiy ehtiyojga aylanishi kerak.

Taraqqiyotga erishish uchun raqamli bilimlar va zamonaviy axborot texnologiyalarini egallashimiz zarur va shart.

Bu bizga yuksalishning eng qisqa yo'lidan borish imkoniyatini beradi. Zero bugun dunyoda barcha sohalarga axborot texnologiyalari chuqur kirib bormoqda[2].

Mamlakatimizdagi tub o'zgarishlar yoshlarga oid davlat siyosatini yanada rivojlantirishni kun tartibiga qo'ymoqda. Yoshlar bilan ishlash samaradorligini baholash bo'yicha yagona ko'rsatkichlar ishlab chiqish, yoshlar siyosatini baholash milliy indeksini joriy etish kerak. Jamiyatda tinchlik va osoyishtalikni ta'minlashda hech kim chetda turmasligi, "O'z bolangizni, o'z uyingizni, o'z

Vataningizni ko'z qorachig'idek asrang ” degan shior odamlarimiz qalbidan chuqur joy olishi kerak. [2]

Prezident Shavkat Mirziyoyev birinchi marta o'tkazilayotgan O'zbekiston yoshlari forumiga tashrif buyurib, nutq so'zladi. Davlat rahbari o'z nutqida “Men har gal yoshlarimiz bilan uchrashganimda sizlarning g'ayrat – shijoatingizdan kuch – quvvat olaman, ko'nglim tog'day ko'tariladi. Har biringiz jonajon Vatanimiz va xalqimizga sidqidildan xizmat qilish orzusi bilan yonib yashayotganingizni yaxshi bilaman. Sizlarni O'zbekistonning eng katta boyligi, bebaho xazinasi sifatida qadrlayman ” – dedi Shavkat Mirziyoyev o'z so'zida.

“Biz yurtimizda qanday islohotlarga qo'l urmaylik, avvalo, siz kabi yoshlarga, sizlarning kuch – g'ayratingiz, azmu shijoatingizga suyanamiz. Barchangiz yaxshi bilasiz, bugun o'z oldimizga ulkan marralar qo'yganimiz. Ona Vatanimizda Uchinchi Renessansning eng muhim bo'g'inlari deb hisoblaymiz. Shu sababli ayni ushbu sohalarida tub islohotlarni amalga oshirmoqdamiz. Ishonamanki, mamlakatimiz taraqqiyotining yangi poydevorini yaratishda sizlar singari fidoyi va vatanparvar yoshlarimiz faol ishtirok etib, munosib hissa qo'shadilar “Yoshlar: 1+1” dasturi doirasida ishsiz va uyushmagan yoshlarni kasb – hunar va tadbirkorlikka o'qitish tashkil etildi. “Har bir tadbirkor – yoshlarga madadkor ” tamoyili asosida 1 nafar tadbirkorga 1 nafardan ishsiz yoshni birlashtirish tashabbusi ko'plab tadbirkorlarimiz tomonidan faol qo'llab – quvvatlandi. 2021 - yilda kamida 500 ming nafar yoshni ish bilan ta'minlashi mumkin bo'lgan bu ezgu harakatni davlatimiz rahbari ma'quulladi.

Prezident Shavkat Mirziyoyev. Shuni inobatga olib, kasb – hunar hamda tadbirkorlik ko'nikmalariga o'qitish orqali maxsus sertifikat olgan yoshlarga Markaziy bankning asosiy stavkasidan 4 foiz past stavkada mikrokreditlar ajratish yuzasidan zarur choralar ko'riladi. Bu kreditlar 7 yil muddatga 3 yil imtiyozli davr bilan beriladi. “Bugun o'g'il – qizlarimizni qiynayotgan jiddiy muammolardan biri – o'qishni tamomlagan yoshlar bandligi, - deya so'zini davom etdi. Prezident ko'plab maktab va kollej bitiruvchilari, ba'zan oliy ma'lumotli yigit – qizlar ham, ish topishda qiyinchilikka uchrashmoqdalar.” Ijtimoiy himoyaga muhtoj oilalar uchun qo'llab – quvvatlash va yosh oilalarni uy – joy bilan ta'minlash ham ustuvor vazifalardan biri. “Xalqimiz azaldan oilani muqaddas bilib, uni asrab – avaylab keladi. Oila mustahkam bo'lsa, jamiyat barqaror bo'ladi. Bir narsani unutmasligimiz lozim: xonodonlarimizdagi tinchlik – totuvlik, avvalo, oiladagi sog'lom muhitga, mustaqil hayot ostonasida turgan qizlarimizni oilaviy turmushga tayyorlash bilan bevosita bog'liq – dedi davlatimiz rahbari.” [3]

Har bir insoning, har bir oilaning, jamiyatimizning muqaddas vazifasi- qobiliyatli farzandlarni o'stirish, ularni jismoniy va ma'naviy tomondan yetuk qilib tarbiyalash, o'tanasiga, Vatanga sodiq insonlar etib tarbiyalashdan iborat. Shuning uchun ham mustaqil O'zbekistonimizning Konstitutsiyasida oila-jamiyatning asosiy bo'g'ini, onalik va bolalik davlat tomonidan himoyalangani, voyaga yetgan, mehnatga yaroqli bolalar o'zlarining ota-onalariga g'amxo'rlik qilishi shart, deb ko'rsatilgan. Bu ishonchli huquqiy kafolatlarda xalqimiz bosib o'tgan uzoq va yorqin tarixiy yo'lning o'lmas meroslari yotibdi. Axir, ota-onaga, bir-birovga muruvvat, hurmat- izzat bularning barchasi asrlar davomida avloddan avlodga o'tib, bizgacha yetib kelgan va qonimizga, tanimizga singgan eng ardoqli insoniy xususiyatidir. Shunday ekan, kelajak avlodlarning taqdiri, avvalombor, yoshlarda shakllana boshlaydi. Shuning uchun ham respublika hukumati, jamoat tashkilotlari yoshlar bilan ishlashda ularni o'zlarining birdan – bir tayanchlari deb biladi. “Qush uyasida ko'rganini qiladi” deydi xalqimiz.

Inson uchun eng aziz narsa bu- oila. Mustahkam oila, totuv mahalladagina ibratli o'g'il- qizlar o'sadi.

Oila va uning tarbiya vazifalari sog'lom turmush tarzi, shaxs faoliyati jamiyat taraqqiyoti oldidagi asosiy mezonlardan biri hisoblanadi. Zero, O'zbekiston Respublikasining birinchi Prezidenti I.A. Karimov ta'kidlaganidek “Bola tug'ilgan kunidan boshlab oila muhitida yashaydi. Oilaga xos an'analar, qadriyatlar, urf-odatlar oilaviy hayot maktabi orqali jamiyat talablarini ang'laydi, his etadi” [4] Jamiyat rivojlanishining istiqboldagi chora-tadbirlarini belgilashda, oilada tarbiya oqibatlarining ta'sirini har tomonlama hisobga olishimiz taqozo etiladi.

Oila tarbiyasi jamiyat ma'naviyatining yuksalishini ifodalaydi. Globalashuv jarayoni sharoitida jamiyatning yuksak axloqini saqlab qolish, oilada tarbiya funksiyalarini samarali ta'minlashning asosiy yo'nalishlarini yoritish kabi masalalar hamon dolzarbligicha qolmoqda. Tarbiya tushunchasi mohiyatini kengroq tushunishimiz oilaning tarbiyaviy funksiyasini kengroq anglashimizga imkon beradi. Tarbiya keng qamrovli tushuncha, chunki u ong mahsuli hisoblanadi. Insonning ong darajasining mezonini hisoblanadi. Tarbiya tushunchasining quyidagi talqinlari mavjud. Bolani voyaga yetkazish, parvarishlash, qarov tarbiyalab o'stirish, insonning olgan bilimlarini amaliyotga qo'llay olishga o'rgatish. Tarbiya nihoyatda madaniyatli ish Faylasuf N.Pirogov ta'kidlaganidek: “Tarbiya masalasida mayda narsa yo'q” Umuman, tarbiya insonlarni yoshlarni ob'ektiv va sub'ektiv tasvirlar asosida axloqiy aqliy amaliy, jismoniy shakllanish jarayoni bo'lib tarbiyaga o'zi hohlagan sifatarni tarbiyalanuvchilar ongiga singdirish uchun ularning ruhiyatiga ma'lum maqsadga yo'naltirilgan tizimli ta'sir ko'rsatishiga aytiladi. Tarbiya mazmuni ta'lim va ma'lumot olish jarayonlariga kiradigan ishlarning mazmuni bilan chambarchas bog'liq bo'lib, ularning natijalarini o'ziga aks ettiradi. Tarbiyaning eng xususiyatli belgilaridan biri uning uzluksiz jarayon ekanligidir. Shu ma'noda oila tarbiyasining yo'nalishlarini quyidagi turlarga ajratish mumkin axloqiy tarbiya, aqliy tarbiya, ekologik tarbiya, jismoniy tarbiya, diniy tarbiya, jinsiy tarbiya, estetik tarbiya va boshqalar. Tarbiyaning qanchalik guruhlariga ajratib o'rganmaylik, farzandlarimizning kelajagi ota-onaning o'rni va shakllantirgan tarbiyasiga bog'liq. Negaki, farzand uchun o'tana tomonidan beriladigan eng katta boyluk odob-axloqdir. Oila tarbiya olish va muhitidir. Bugungi globalashuv jarayonida ta'lim va tarbiya zarurati yanada oshmoqda. Jamiyat taraqqiyotini halokatdan saqlab qoladigan kuch tarbiyadir.

O'zbekiston Respublikasining birinchi prezidenti I.A.Karimov ta'kidlaganidek “Men Abdulla Avloniyning “Tarbiya biz uchun yo hayot, yo mamot, yo najot-yo halokat, yo saodat-yo falokat masalasidir”, degan chuqur ma'noli so'zlarni eslayman” [5].

Demak, tarbiya masalasiga doimo e'tiborni qaratish asosiy vazifa hisoblanadi. Oila shakllanishidan bugungi kungacha ko'p jihatlarni o'zida qamrab oldi, jamiyatning asosi sifatidagi xulqatini to'la namoyon etdi. Oila jamiyatning gavharidir. Oila tushunchasi kichkina Vatan, millatlarning madaniyat o'chog'i, insonlar ehtiyojini qondiradigan makon sifatida e'tirof etilgan. Umuman, oila va uning xususiyatlari haqida turli xil fikrlar mavjud, jumladan, oila bu voyaga yetgan ikki jinsning bir-birini sevish, ardoqlash, hurmat qilish asosida ixtiyoriy ravishda tuzilgan qonuniy ittifoqi sifatida ko'p jihatli munosabatlarni ifodalashni nazarda tutishi haqida yoki oila-kishilarning tabiiy-biologik (jinsiy munosabatlar, uy ro'zg'orni boshqarish) ma'naviy (er-xotin ota-ona va bolalar) o'rtasidagi sof-muhabbat tuyg'usi va boshqa munosabatlarga asoslangan ijtimoiy birlik bo'lib, inson yashashi uchun qulay sharoit yaratib beruvchi, uning turli ehtiyojlarini qondiruvchi makondir [6].

Oila kishilarning tabiiy-biologik (er-xotinlik, jinsiy munosabatlar, bola ko'rish), iqtisodiy (mulkiy munosabatlar, hovli-joy, boshpana uy-ro'zg'orni boshqarish) huquqiy (masalan, nikohni fuqarolik holatlarida davlat tomonidan qayd etish) ma'naviy (er-xotin, ota-ona va bolalar o'rtasida mas'uliyat, mehr-muhabbat tuyg'usi kabi) munosabatlarga asoslangan birlik [7] ekanligi qayd etilgan. Oila doimo muqaddas dargoh sifati qaralgan. Inson hayoti uzluksiz oila faoliyatida kechadi, ya'ni avvalo tug'ilgan oilasida, keyin esa o'zi bunyod etgan oilasida umrguzaronlik qiladi. Ushbu holatlarda oila insonning shaxs sifatida qaror topishiga tarbiyaviy ta'sirini o'tkazadi. Oilada insonning dunyoqarashi shakllanib, so'zlashuv boshlab o'z xalqi odatlari, an'analari va umuminsoniy qadriyatlarigacha o'rganadi. Ma'lumki oila jamiyatning tayanchi sifatida qaraladi. Chunki oilalar yig'indisi jamiyatni tashkil etadi. Jamiyatdagi o'zgarishlar oilaga bevosita ta'sirini ko'rsatadi, bir vaqtning o'zida oiladagi vaziyatlar ham jamiyatga ta'sir etadi. Shu sababdan oilada qay darajada ijtimoiy muhit mavjud bo'lsa, jamiyat shu darajada o'zgaradi.

Har bir jamiyat oilalar majmuidir, undagi ma'naviy muhit ham barcha oilalardagi odob-axloqdan kelib chiqadi [8]. Demak, oila - muayyan makonda murakkab ijtimoiy guruh asosida, tabiiy biologik, iqtisodiy, huquqiy, ma'naviy munosabatlarga asoslangan, uning a'zolari nikoh yoki qon-qarindoshlik rishtalari, umumiy turmush tarzi, axloqiy mas'uliyat hamda o'zaro yordam asosida faoliyat yuritadi. Har bir oila umumjamiyat talablari asosida faoliyat yuritadi. Jamiyat taraqqiyotining rivoji esa uning bag'rida mavjud bo'lgan oilalarning ijtimoiy-iqtisodiy va ma'naviy qiyofasining shakllanganlik darajasiga bevosita bog'liqdir. Oila mafkuraviy tarbiyaning eng muhim ijtimoiy omillaridan biridir. Chunki, oila-jamiyat negizi bo'lib, ko'p asrlik mustahkam ma'naviy tayanchlarga ega. Milliy mafkuramizga xos bo'lgan ilk tushunchalar, avvalo, oila muhitida singadi. Bu jarayon bobolar o'giti, ota ibrati, ona mehri orqali amalga oshiriladi. Oilaviy munosabatlar-bu oila a'zolari bo'lgan shaxslar o'rtasida turli yo'nalishlarda tashkil etiluvchi munosabatlardir. O'zbekistonda oilaviy munosabatlarni ta'minlashning huquqiy asoslari yaratilgan. O'zbekiston Respublikasi Konstitutsiyasi, Oila kodeksi va fuqarolik kodeksi, Prezident Farmonlari, Qarorlari va ushbu sohaga tegishli meyoriy hujjatlar, davlat dasturlari, xalqaro huquq meyorlari shular jumlasidandir. O'zbekiston Respublikasi Konstitutsiyasining 14-bobi oila munosabatlariga bag'ishlangan. Uning 63-moddasida esa oila jamiyatning

asosiy bo'g'inidir hamda jamiyat va davlat muhofazasida bo'lish huquqiga egaligi qayd etilgan.

Oilalarni boshqa xarakterlovchi belgilarga nisbatan yanada guruhlash mumkin. Oilaning uzluksiz amalga oshiradigan vazifalarni uning funksiyalari sifatida namoyon bo'ladi. Oilaning funksiyalariga iqtisodiy, reproduktiv, tarbiyaviy, rekreativ, kommunikativ, reguliyativ, felitsitologik funksiyalarini keltirish mumkin [9]. Shu nuqtayi nazardan yuqoridagi fikrlar asosida quyidagi xulosalarni qilish mumkin:

Mamlakatimizda oilalar farovonligini yuksak darajaga ko'tarish masalalari doimo davlat e'tiborida bo'lmoqda. Oila tarbiyaning dastlabki manzili bo'lib, oilada tarbiya jarayoni to'g'ri tashkil etilishi nafaqat ota-onaga, balki, uning boshqa a'zolariga ham bog'liq hisoblanadi. Tarbiya uzluksiz va takomillashtirilib boriladigan jarayon hisoblanib, ta'lim va tarbiya ajralmas va o'zaro to'ldiruvchi jarayondir. Farzandlarimiz tarbiyasini shakllantirishda milliy qadriyatlarimiz, urf-odatlarimiz ahamiyati muhimligicha qolmoqda. Mahalla, ta'lim muassasalari muhiti tarbiyaning shakllanishiga ta'sir etuvchi samarali omillardir [10].

Ushbu masalalar yuzasidan quyidagi takliflarni keltirish mumkin: -oila muqaddasligi farzandlar tafakkuriga singdirilishi lozim;

- oilada tarbiyaning shakllanishiga ta'sir etuvchi har bir jihat doimo e'tiborga olinishi zarur;

-oila jamiyatning asosi sifatida oilalarni ham moddiy va ma'naviy qo'llab-quvvatlashni yanada takomillashtirib borish lozim;

-oilada tarbiyaning samaradorligini ta'minlash uchun tarbiyaning usul va vositalaridan aniq va to'g'ri foydalanish kerak;

-farzand tarbiyasida oila mahalla, maktab hamjihatligini yanada oshirish.

Mustaqil Respublikamizning ishonchiga amaliy ish bilan javob berishga, mamlakatda amalga oshirilayotgan ijtimoiy - iqtisodiy va siyosiy islohotlarning tayanchi va hal qiluvchi kuchi bo'lishga tayyor ekanligini ko'rsatadi. O'zbekiston yoshlari yuqori ma'lumotli, mamlakatni ijtimoiy - iqtisodiy rivojlantirishning barcha sohalarida band bo'lgan va xususiy tadbirkorlikda faol ishlayotgan yoshlardir, qat'iy hayotiy yo'nalishlarga ega bo'lgan, Vatanga sodiq, yuksak ma'naviyatli, axloqiy pok va vatanparvarlik tuyg'usi rivojlangan, o'z kelajagiga va o'z mamlakatining yorqin ertasiga ishonch bilan qaraydigan yigit va qizlardir.

ADABIYOTLAR

1. Мирзиёев Ш. М. Янги Ўзбекистон стратегияси Тошкент: Ўзбекистон нашриёти, 2021 йил 252- 254. бет
2. Ўзбекистон Республикаси Президенти Шавкат Мирзиёевнинг Олий Мажлисга Мурожатномаси 2020 йил 24 январь Тошкент. 12-13 бет Шу манба 47 бет
3. WWW. gazeta. uz / uz / 2020 / 12 / 25 / forum / сўзлаган нутқи.
4. Каримов И.А Баркамол авлод орзуси Т.: Ўзбекистон 1999 й. 8-бет.
5. Каримов И.А Юксак маънавият-енгилмас куч Т: Маънавият, 2008 й 29-бет.
6. Абдуллаева М.Н ва бошқалар Фалсафа қисқача изоҳли луғат Т: . Шарқ 2004 й. 241- бет.
7. Носирхўжаев С.М Лафасов М.Ф Зарипов М.З Маънавият асослари Т: . Шарқ 2005 й. 206-бет.
8. Иброҳимов А. Ўзбек маҳалласи Т: ." Маънавият" 2007 йил 16- бет.
9. Шоумаров Ф.Б Оила психологияси Т: . Шарқ 2007й. 48- бет.
10. Давлат, Жамият, Оила ва Ёшлар тарбияси муаммолари Тошкент. Ўзбекистон - 1997. - 96 бет
11. Ўзбекистон ёшлари ижтимоий қиёфа Тошкент- 2008.- 132 бет



Anvar SHOIMOV,
BuxDU mustaqil tadqiqotchi B2022.1. PhD/Ped3213
E-mail: shoimovanvar8626@gmail.com
Iroda TOJIYEVA,
QarMII mustaqil tadqiqotchi, B2019.3. PhD/Fal369
E-mail: tojiyevairoda9@gmail.com

Buxoro davlat pedagogika instituti professori A.Jo'rayev taqrizi asosida

ELEKTRON AXBOROT TA'LIM MUHITIDA PEDAGOGLARNI KASBIY KOMPETENTLIGINI PEDAGOGIK XUSUSIYATLARI

Annotatsiya

Ushbu maqolada elektron axborot ta'lim muhitida zamonaviy pedagogning ta'limni boshqarishda muhim metodik vazifalari orqali yangi ta'limiy natijalarga erishishni ta'minlash, pedagoglarning shaxsiy sifatlarini rivojlantirish, ularni bilim va ko'nikmalarni amaliy faoliyatda tadbiq etishga tayyorlash uchun zamonaviy ta'lim jarayonini o'quvchilarning bilim olish, axborot kommunikatsion texnologiyalari bilan bog'liq boshqaruv, refleksiv va boshqa faoliyat turlarini o'zlashtirishga yo'naltirishda pedagoglarni kasbiy kompetentligini pedagogik xususiyatlari, vazifalari kabi masalalar yoritib berilgan.

Kalit so'zlar: Elektron axborot, ta'lim, pedagog, zamonaviy pedagog, kasbiy kompetent, pedagogik xususiyat, o'quvchi shaxsi, axborot, kommunikatsiya.

ПЕДАГОГИЧЕСКАЯ ХАРАКТЕРИСТИКА ПРОФЕССИОНАЛЬНОЙ КОМПЕТЕНЦИИ ПЕДАГОГОВ В ЭЛЕКТРОННО-ИНФОРМАЦИОННОЙ ОБРАЗОВАТЕЛЬНОЙ СРЕДЕ

Аннотация

В данной статье освещается современное образование, направленное на обеспечение достижения новых образовательных результатов посредством решения важных методических задач современного педагога, управляющего образованием в электронной информационной среде, на развитие его личностных качеств, а также применения этих знаний и умений в своей практической деятельности в формировании профессиональной компетенции педагогов, в руководстве учебной, управленческой, рефлексивной и другими видами деятельности обучающегося, связанных с информационно-коммуникационными технологиями.

Ключевые слова: Электронная информация, образование, педагог, современный педагог, профессиональная компетентность, педагогические характеристики, личность учащего, информация, общение.

PEDAGOGICAL CHARACTERISTICS OF THE PROFESSIONAL COMPETENCE OF TEACHERS IN THE ELECTRONIC INFORMATION EDUCATION ENVIRONMENT

Annotation

This article highlights modern education aimed at ensuring the achievement of new educational results by solving important methodological problems of a modern teacher who manages education in an electronic information environment, the development of his personal qualities, as well as the application of this knowledge and skills in his practical activities in the formation professional competence of teachers, in the management of educational, managerial, reflective and other types of student activities related to information and communication technologies.

Key words: Electronic information, education, pedagogue, modern pedagogue, professional competence, pedagogical characteristics, student personality, information, communication.

Kirish. Mamlakatimizda ta'lim tizimining modernizatsiya qilinishi, ta'lim muassasalarida yaratilayotgan, shart-sharoitlar, yuqori malakali mutaxassislariga bo'lgan ehtiyoj va talabning o'sib borishi umumiy o'rta ta'lim muassasalari (UO'TM) o'qituvchilari faoliyati samaradorligiga ta'sir etuvchi omillarni aniqlash, ularning innovatsion faoliyatini tashkil etish va muvofiqlashtirib borishda yo'l qo'yilayotgan kamchiliklar va mavjud muammolarni bartaraf etish yo'nalishlarida o'ziga xos qator talablarni belgilaydi.

Jumladan, Prezidentimizning 2022 - yil 28 - yanvardagi "2022 - 2026 yillarga mo'ljallangan yangi O'zbekistonning taraqqiyot strategiyasi to'g'risida"gi farmonida adolatli ijtimoiy siyosat yuritish, inson kapitalini rivojlantirish borasida bir qator vazifalar belgilangan[1] bo'lib, mamlakatimiz tomonidan axborot-kommunikatsiya texnologiyalari sohasini yangi bosqichga olib chiqish bo'yicha ustuvor vazifalarni amalga oshirish maqsadida ulkan sa'y-harakatlar olib borilmoqda[2].

Bu o'z navbatida o'qituvchilarning kasbiy kompetentligini rivojlantirish jarayonlariga ijodiy yondashuvni talab qilmoqda. Ya'ni, o'qituvchilarning bilim, ko'nikma va malakalari, tajribasi, mahorati, omilkorligi asosida pedagogik jarayonlardagi mavjud ziddiyatlarni bartaraf etishi, pedagogik jarayonlar samaradorligiga ta'sir ko'rsatuvchi omillarni aniqlashi, pedagogik jarayon sub'yektlari (o'qituvchi va o'quvchilar) faoliyatini takomillashtirish yo'nalishlaridagi qarorlarni qabul qilishda mavjud vaziyatlarni, sub'ektlarning moyilligi, ehtiyoji va qiziqishini o'rganishi, ta'lim muassasasida tarbiyaviy munosabatlar jarayonining pedagogik jarayon sifatida mavjudligi hamda ko'p qirrali hisoblangan mazkur jarayonda bevosita hamda bilvosita ta'sir mavjudligini e'tiborga olishi zarur[7].

Mavzuga oid adabiyotlar tahlili. Ta'lim tizimida borayotgan tub o'zgarishlar pedagogning zamon talabiga javob berishi uchun, kasbiy malaka oshirish kurslarini zarurat

qilib qo'yadi. Zamonaviy ta'limning asosiy talabi – shaxsning jamiyat va davlat talablariga mos bo'lishi, uni jamiyatda ijtimoiy moslasha olishi hamda mukammallikka erishishi uchun mustaqil ta'lim olishga tayyorlashdan iborat. Erkin fikrlaydigan, o'z faoliyati natijasini ko'ra oladigan va ta'lim jarayonini modellashtira oladigan pedagog o'z oldiga qo'yan maqsadiga erishishini kafolatlaydi. Shu sababdan ham ayni vaqtda yuqori mahoratli, ijodiy fikrlovchi, dinamik ravishda o'zgarayotgan dunyoda zamonaviy shaxsni tarbiyalay oladigan pedagoglarga bo'lgan talab sezilarli ravishda o'sdi[3].

Zamonaviy pedagog oldida ta'limni boshqarish nuqtayi nazaridan muhim metodik vazifa turadi – yangi ta'limiy natijalarga erishishni ta'minlash, pedagoglarning shaxsiy sifatlarini rivojlantirish, ularni bilim va ko'nikmalarni amaliy faoliyatda tadbiiq etishga tayyorlash. Buning uchun zamonaviy ta'lim jarayonini o'quvchilarning bilim olish, axborot kommunikatsion texnologiyalari bilan bog'liq boshqaruv, refleksiv va boshqa faoliyat turlarini o'zlashtirishga yo'naltirish lozim. Demak, o'z navbatida pedagogning vazifasi ham o'zgarasligi mumkin emas.

Tadqiqot metodologiyasi. Umumiy holda pedagogning ikkita asosiy – an'anaviy va zamonaviy vazifasi ajratib ko'rsatiladi.

O'z-o'zidan savol tug'ilishi tabiiy – pedagog zamonaviy pedagogik vazifalarni bajarishi, ularni boshqarishi uchun qanday kompetensiyalarga ega bo'lishi lozim? Bu esa, kasbiy kompetentlik tushunchasi va uning tarkibini aniqlashtirishimiz zarurat ekanligini ko'rsatadi. Pedagogning kasbiy kompetentligi deyilganda, uning pedagogik faoliyati muvaffaqiyati uchun zaruriy kasbiy va shaxsiy sifatleri to'plami tushuniladi. O'z navbatida, pedagog yetarli darajada pedagogik faoliyatni amalga oshira olsa hamda o'quvchilarga ta'lim va tarbiya berishda mos yuqori natijalarga erisha, pedagogni kasbiy kompetentlik deyishimiz mumkin[5].

Kasbiy kompetentlik tarkibida ko'pchilik tadqiqotchilar psixulqogik-pedagogik va metodik kompetentlikni ajratib ko'rsatishadi. Zamonaviy maktab uchun o'quvchi shaxsini rivojlantirish - qadriyatlar asosida amalga oshirilishi mo'ljallangan, buning uchun esa ta'lim jarayoniga ijodiy yondashuvchi, mustaqil va kasbiy rivojlanishga intiluvchi pedagoglar zarurdir. Ushbu holat esa, pedagog psixulqogik-pedagogik kompetentligini ko'tarish muammosini dolzarb qilib qo'yadi. Kompetentlikni tarkibiga nisbatan yagona nuqtayi nazar shakllanmagan. Mazkur atamadan foydalangan holda shaxsning tizimli boshqaruv xususiyatlari sifatida quyidagi uchta: kasbiy-ta'limiy, kasbiy-faoliyatli va kasbiy-shaxsiy komponentlar ajratib ko'rsatilgan.

Atamalarda farqlarga qaramasdan, mualliflar kompetentlik tarkibida aynan shu uchta komponentning (nazariy, amaliy, shaxsiy darajalarni) mavjudligini qayd etadilar. Shaxsiy komponent tavsifida esa mutaxassislarining turli xil fikrlari mavjud.

Kasbiy kompetentlikni shakllanganligini asosiy mezon – o'qituvchida o'quvchini shaxsiy rivojlanishiga imkon beradigan pedagogik holatni mustaqil namoyon eta olish va boshqarish ko'nikmasining mavjudligidir. Shu sababdan, o'qituvchini kasbiy mahoratining asosi deb aynan psixulqogik-pedagogik kompetentlikni hisoblash lozim. Psixulqogik-pedagogik kompetentlikka ega deyilganda, yosh psixulqogiyasini bilish, pedagogik tashxis qo'yishga ega bo'lish, ta'lim oluvchilar bilan pedagogik maqsadli munosabatlarni o'rnatish, pedagogik tashxislash natijasi asosida individual ishlarni amalga oshirish, o'quvchilarda o'qitilayotgan fanlarga nisbatan turg'un qiziqishini uyg'otish va rivojlantirish tushuniladi. O'qituvchi faoliyatida shaxsiy sifatlar mavjud bo'lgandagina u psixulqogik-pedagogik kompetentlikka ega deyishimiz mumkin. Bundan kelib chiqadiki, agar gap o'qituvchining psixulqogik-pedagogik

kompetentligini boshqarish haqida borayotgan bo'lsa, u holda birinchi navbatda unda ahamiyatli shaxsiy sifatleri aniqlash va rivojlantirish lozim, uningsiz har qanday bilim va tajriba bo'lishiga qaramasdan hech qanday kasbiy mahorat shakllanmaydi. Psixulqogik-pedagogik kompetentlikni boshqarish - pedagogning yuqori darajadagi kasbiy mahorati bilan ichki xususiyatlarining yoki sifatlarining sintezi sifatida qarash mumkin. Kasbiy mahorat va shaxsiy sifatler qadriyatlar tizimi bilan chambarchas bog'lanib ketgan bo'lib, ularni ayro holda qarab bo'lmaydi. Qadriyatlar tabiati shundan iboratki, u ta'lim-tarbiya mahsuloti bo'lgani bilan, to'g'ridan to'g'ri undan kelib chiqmaydi, balki individning mustaqil rivojlanishi, shaxsiy ulg'ayishi, faoliyat va shaxsiy tajribasining umumlashmasining natijasida paydo bo'ladi.

Kasbiy kompetentlikni boshqarish, ta'lim jarayonida psixulqogik mexanizmlarni bilishni, bilim va ko'nikmalarni o'zlashtirishni, turli xil didaktik metodlar hamda usullarni ta'lim jarayoniga tadbiiq eta olishni o'zida jamlaydi. Xususan, ko'pchilik o'qituvchilarning kompetensiyalari aniq bir fanga, ya'ni u ta'lim beradigan predmetga qaratilgan bo'ladi. Aynan ularni shakllantirishga va mukammallashtirishga u o'zining ko'p vaqtini sarflaydi. O'qituvchining metodik kompetentligi – metodik tafakkurning funksional tarkibi bilan aniqlanadigan o'qituvchining metodik tayyorgarligi natijasidir. Nazariy tashkil etuvchisi sifatida rivojlangan kasbiy mahorat asosida metodik tafakkurni qarashimiz mumkin. Amaliy tashkil etuvchi deganimizda, shakllangan metodik kompetensiyalarni, ya'ni, gnoseologik, loyihalashtiruvchi, ta'lim beruvchi, boshqaruvchi, tashxislovchi, refleksivlik va tadqiqotchilikni tushunamiz. Kompetentlik mazkur kompetensiyalarning umumiy yig'indisi emas, balki ularning sinergetik samaradorligi va shaxsning integral xususiyatlarida namoyon bo'lishidir.

Gnoseologik kompetensiya deyilganda nafaqat ta'lim beriladigan predmet mazmunini bilish tushuniladi, bu yerda o'qituvchining kasbiy bilimlari har doim ikki tomonga qaratiladi, birinchisi u o'qitayotgan fan asoslariga qaratilsa, ikkinchi tomondan u o'quvchiga qaratilgan bo'ladi. Har qanday holatda ham o'qituvchi zamonaviy fanda kashf etilayotgan dolzarb muammolardan chetda qolishi kerak emas. Lekin, o'qitilayotgan predmet yuzasidan o'qituvchi ilmiy bilimlarni ta'lim maqsadlariga mos ravishda tanlashi va taqdim etishi lozim. Keyingi o'ziga xoslik – bilimlarning majmuaviyligi bo'lib, u o'qituvchidan turli fanlardan o'rganiladigan bilimlarni sintezlash qobiliyatini talab etadi. Bunday sintezlash asosi – pedagogik holatlarni va pedagogik vazifalarni yechishdir. Har bir pedagogik vazifani yechish esa o'qituvchining barcha pedagogik bilimlar tizimini faollashtiradi. Lekin, izlab topilgan ma'lumotni o'qituvchi hech qachon shundayligicha taqdim etmaydi. O'quvchilarga ma'lumotni taqdim etish uchun, uni avvalo tarkiblashtirish, tizimlashtirish, asosiyini ajratish, jumladan, zamonaviy axborot kommunikatsion texnologiyalarini tadbiiq etgan holda umumlashirish lozim. Ma'lumotni jadval, sxema, grafik va shu kabi ko'rinishda umumlashirish shakli pedagogik vazifa orqali aniqlanadi. So'nggi o'ziga xoslik – bilimlarni shaxs nuqtayi nazardan talqin qila olishini qayd etishimiz lozim. O'qituvchi tomonidan bilim va ko'nikmalarni qiziqarli qilib taqdim etilishi, uning shaxsiy pozitsiyasi sifatida idrok etiladi, bu esa o'quvchilarda mos kompetensiyalarni shakllantirishda sezilarli ahamiyat kasb etadi.

Loyihalashtirilgan kompetensiyalar deyilganda, o'qituvchi tomonidan ta'lim jarayonini loyihalashtirilishi tushuniladi. U ta'lim jarayonini rejalashtira olish ko'nikmasida ifodalanadi. Albatta mazkur kompetensiya tanlangan ta'lim dasturi asosida berilgan shaklga ko'ra ishchi dasturni yozish ko'nikmasi bilan chegaralanmaydi. Shu bilan birga, qayd etishimiz joizki, o'quv metodik majmua - mashg'ulotlar bo'yicha rejalashtirilgan tayyor holda bo'ladi. Ishchi dasturni

tuzish – har doim ijodiy jarayon, chunki, ta'lim beriladigan har bir sinfning o'ziga xosligini, ta'lim vositalari bilan ta'minlanishini va boshqarilishini hisobga olish zarurdir. Ba'zan esa vaziyatdan kelib chiqib, ishchi dasturga o'zgartirishlar kiritib borish ham lozim bo'ladi.

Ta'lim beruvchi kompetensiyalar, bevosita ta'lim jarayonini, uni amaliy jihatdan boshqarilishini nazarda tutadi. Bunda ta'lim metodlarini, usullarini, vositalarini to'g'ri tanlay olish ko'nikmasi bo'lishi zarur. Hech kim o'qituvchining pedagogik faoliyatida u yoki bu shakl, metod, usullarni majburiy yuklab qo'ya olmaydi, ularni tanlash uning ixtiyorida. Lekin, o'ylamasdan u yoki bu usul, metod, vositalardan foydalanish formal holatni keltirib chiqarishi mumkin. Tanlash erkinligi – o'zboshimchalik degani emas, chunki, har qanday metod, usul, vositadan ta'lim jarayonida foydalanish, eng avvalo maqsadli bo'lishi lozim. Masalan, kompyuterlashtirish, axborotlashtirish zamonida ta'lim jarayonida kompyuterdan faqat u kompyuter bo'lganligi, multimediali darslikdan faqat u multimediali darslik bo'lganligi uchun foydalanish tamoyilida bo'lmasligi lozim.

Tashxis qo'yish kompetensiyasi, o'zida nafaqat o'quvchilarning bahosini reyting tizimi asosida baholashni jamlaydi, balki bunda mashg'ulot davomida o'quv holatini doimiy tahlil qilib borish hamda ta'limiy faoliyat natijasini baholash, mazkur natijalarni ta'lim standartlarida mustahkamlangan va tanlangan dastur doirasidagi normativ talablarga moslashtirish zarur. Afsuski, shunday davrlar bo'lganki, ba'zi bir o'qituvchilar qaysi dastur asosida ishlayotganliklarini yoki ishlayotgan dasturlari muallifi so'ralganida, uning o'rniga darslik muallifini aytishgan holatlari kuzatilgan. Faqatgina, o'z mehnati jarayonini, uni tashkil etuvchilarini tahlil qilish natijasida o'z vaqtida zaruriy tuzatishlar kiritish, o'z mehnati natijasini yaxshilab borish mumkin. Agar natijalar kutilganicha bo'lmasa, o'qituvchi uning sabablarini taxminan bo'lsa ham tasavvur etishi kerak. Ularning sababini eng avvalo o'qituvchi o'zining yondashuvlaridan, metodlaridan izlashi lozim va o'ziga "Men nimani noto'g'ri qildim?" degan savolni qo'yishi kerak.

Tadqiqotchilik kompetensiyalari ilmiy-tadqiqotchilik metodikasiga ega ekanligini nazarda tutadi. Maktabda ilmiy-tadqiqot ishi oliy ta'lim muassasalaridagidan farq qiladi, chunki oliy ta'limda haqiqiy ilmiy ish bilan, yangi bilimlarni yaratish bilan shug'ullaniladi. Albatta, oddiy maktab o'qituvchisiga pedagogika fanidan yangilik yaratish qiyin bo'lishi tabiiy hol. Maktablarda pedagogik tadqiqotlar asosan amaliy tavsifga ega, u yangiliklarni o'zlashtirishga, tadbiiq etishga, mukammallashtirishga va ta'lim-tarbiya jarayonini natijaviyligini ko'tarishga qaratilgan. Pedagogika sohasida amaliy faoliyatni olib borayotgan har bir o'qituvchi, bir vaqtning o'zida stixiyali empirik tadqiqot bilan shug'ullanadi. Uning tadqiqot predmeti shaxsiy pedagogik faoliyatining metod va vositalari bo'lsagina, tadqiqot ishi amalga oshirilayotganligi haqida gapirish mumkin. Lekin, ko'pchilik o'qituvchilar ijodiy rivojlanishlari uchun tadqiqot dasturlarini ishlab chiqishmaydi, chunki, ular mazkur jarayon stixiyali va boshqarilmaydigan hamda u asosan pedagogning qobiliyatiga bog'liq deb hisoblashadi. O'qituvchi har doim tajriba-sinov o'tkazuvchi o'rnida bo'lishi lozim, barcha yangi, progressiv ta'lim-tarbiya nazariyasini o'z amaliy faoliyatida tekshirib, nazariyani va amaliyot uyg'unligini ta'minlab borishi kerak.

Bunda bilim amaliyotdan ajralmaydi, ular faoliyat sub'ektga bog'langan va boshqasiga o'tishi mumkin emas[4].

Xulosa va tavsiyalar. Yuqoridagilardan kelib chiqib quyidagi xulosalarga kelish mumkin:

Maxsus kasbiy kompetensiyalar mazmunini tahlil qilib, quyidagi kasbiy kompetensiyalarning shakllanish yo'llarini aniqlash mumkin:

o'z shaxsiy ta'lim jarayonidagi tajribasini umumlashtirish: metod birlashmalar, ijodiy guruhlar, seminarlar, konferensiyalarda ishtirok etish;

turli pedagogik tanlovlarda ishtirok etish;

tadqiqotchilik va tajriba-sinov faoliyati, jumladan, pedagogik texnologiyalarni o'zlashtirish bilan bog'liq bo'lishi ham mumkin;

axborot kommunikatsion texnologiyalardan foydalanish, jumladan, internet tarmog'i mazmunini shakllantirish.

Axborot kommunikatsion texnologiyalardan ta'lim jarayonida foydalanish hozirda juda dolzarb ekanligi hech kimga sir emas. Axborotlashgan jamiyat madaniyatidagi tub o'zgarishlar, axborotga strategik resurs statusini (huquqini) berilishi, shaxsning axborotlardan foydalanish madaniyatini shakllantirish muammosini oldingi o'ringa olib chiqadi. Axborotlashgan jamiyat bilan bog'liq kompetensiyalar, axborot kompetensiyalari nomini oldi. Mazkur kompetensiyaga ega bo'lish, insonni turli manbalardan keluvchi, turli mazmun-ma'noga ega va turli shaklda taqdim etiladigan axborotlar bilan ishlash ko'nikmasini ta'minlaydi. Axborotlarni uzatish, saqlash, qayta ishlash va boshqarish vositalarining rolini o'zgarishida kompyuter oldingi o'ringa chiqdi hamda u kasbiy kompetentlikni komponentini tashkil etuvchi sifatida axborot kommunikatsion texnologiyalar kompetentligini alohida o'rganish lozimligini tasdiqlaydi. Pedagogik faoliyatda axborot kommunikatsion texnologiyalaridan foydalanish ko'nikmasining mavjudligi – nafaqat jamoatchilik qadriyati, balki, shaxsiy ahamiyatga va ulkan motivatsion ahamiyatga ega bo'lgan intellektual qadriyat hamdir.

Axborot kommunikatsion texnologiyalar kompetentligi deyilganda – individning turli o'quv, kasbiy, shaxsiy vazifalarni axborot kommunikatsion texnologiyalardan foydalanish holda yecha olish qobiliyati tushuniladi. Tor ma'noda esa, axborot kommunikatsion texnologiyalar kompetentligi deyilganda, o'qituvchining o'z pedagogik faoliyatida o'quv va amaliy masalalarni yechish uchun axborot kommunikatsion texnologiyalaridan mustaqil ravishda foydalana olishida namoyon bo'ladigan shaxsiy sifatleri tushuniladi[6].

O'qituvchining ikkita axborot kommunikatsion texnologiyalar kompetentligi ajratib ko'rsatilgan – bazaviy va predmetga yo'naltirilgan. Bazaviy axborot kommunikatsion texnologiyalar kompetentligi deyilganda, axborot kommunikatsion texnologiyalar vositasi yordamida umumiy holda mo'ljallangan ta'limiy masalalarni yechish uchun zaruriy bilim va ko'nikmalarga egalik tushuniladi. Predmetga yo'naltirilgan axborot kommunikatsion texnologiyalar kompetentligi deyilganda, qo'yilgan talablarga ko'ra o'quv predmeti mazmuniga mos ravishda ishlab chiqilgan maxsus texnologiyalar va resurslarni o'zlashtirish hamda ularni ta'lim faoliyatiga tadbiiq eta olish tushuniladi.

ADABIYOTLAR

1. O'zbekiston Respublikasi Prezidentining Farmoni, 28.01.2022 yildagi PF-60-son <https://lex.uz/docs/5841063>
2. Mirziyoyev Sh. 2022-2023-yillarda Axborot-kommunikatsiya texnologiyalari sohasini yangi bosqichga olib chiqish chora-tadbirlari to'g'risidagi O'zbekiston Respublikasi Prezidentining 2022-yil 22-avgustdagi PQ-357-son qarori. <https://lex.uz/docs/-6166539>
3. Технологии образования взрослых / ред. О. В. Агапова, С. Г. Вершловский, Н. А. Тоскина. – СПб.: КАРО, 2008. – 176 с. – (Серия Уроки для педагогов.).

4. Туракулов О.Х. Ахборотлаштирилган таълим муҳитида кичик мутахассислар тайёрлашнинг илмий-методик таъминотини такомиллаштириш. Дисс. ... п.ф.д. DSc. – Т.: - 2017. – 342 б.
5. Чернобай, Е. В. Проектирование учебного процесса учителем в современной информационно-образовательной среде / Е. В. Чернобай. – М.: УЦ Перспектива, 2011. – 112 с.
6. Шестакова, Ю. А. ИКТ-компетентность учителя-предметника [Электронный ресурс] /Ю. А. Шестакова. – Режим доступа: <http://journal.kuzspa.ru/articles/>
7. Turg'unov S.T., Daniyarov B.X., Umaraliyeva M.A, Shodmonova Sh.S., Turg'unova Sh.M., Tojiboyeva H.M. O'qituvchilarning kasbiy mahorat va kompetentligini rivojlantirish. Toshkent.: Sano-standart - 2012. B.3.



Mansur YUNUSOV,
Davlat boshqaruvi akademiyasi kafedra mudiri, PhD, dotsent
E-mail: mansur-yunus@mail.ru

Xalqaro islom akademiyasi professori, s.f.d S.Saidolimov taqrizi asosida

SHARQDA JAMOATCHILIK BILAN ALOQLAR TALQINI VA RAHBARNING MA'NAVIY MULOQOT KOMPETENSIYASI

Аннотация

Mazkur maqolada sharqda davlat boshqaruvida jamoatchilik bilan aloqlarni rivojlantirish, xalq bilan muloqot samaradorligini oshirishda mediasavodxonlikni rivojlantirish hamda rahbar va tashkilot imijini oshirishda OAVdan samarali foydalanish xususida.

Kalit so'zlar: Sharq, media, axborot, siyosat, davlat xizmatchisi, davlat boshqaruvi, jamoatchilik bilan aloqalar, axborot xizmati, axborot siyosati, jamiyat, davlat.

НА ВОСТОКЕ ИНТЕРПРЕТАЦИЯ ОТНОШЕНИЙ С ОБЩЕСТВЕННОСТЬЮ И ДУХОВНАЯ КОММУНИКАТИВНАЯ КОМПЕТЕНЦИЯ ЛИДЕРА

Аннотация

В этой статье речь идет о развитии отношений с общественностью в государственном управлении, развитии медиаграмотности в повышении эффективности общения с людьми, а также об эффективном использовании средств массовой информации в улучшении имиджа лидеров и организаций.

Ключевые слова: Восток, СМИ, информация, политика, государственный служащий, государственное управление, связи с общественностью, информационная служба, информационная политика, общество, государство.

IN THE EAST, THE INTERPRETATION OF PUBLIC RELATIONS AND THE SPIRITUAL COMMUNICATIVE COMPETENCE OF THE LEADER

Annotation

This article is about the development of relations with the public in public administration, the development of media literacy in improving the effectiveness of communication with the people, and the effective use of mass media in improving the image of leaders and organizations.

Key words: East, media, information, politics, civil servant, public administration, public relations, information service, information policy, society, state.

Jamoatchilik bilan aloqalar fan sifatida ilk bora AQSHda shakllangan bo'lsa-da, ijtimoiy munosabatlarning ushbu turi qadimda Sharqda ham bo'lgan. Buyuk ajdodlarimiz jamiyatni adolatli boshqarish maqsadida fikrlar xilma-xilligiga, demakki, jamoatchilik bilan aloqalar masalasiga jiddiy e'tibor bilan qaraganlar. Buni qator maqollar misolida ham ko'rishimiz mumkin. Ko'pdan ko'p fikr chiqadi, maslahatli to'y tarqamas, yetti o'lchab bir kes, otalar so'zi – aqlning ko'zi, kabi maqollar zamirida axborot almashmoq, fikrlashmoq, maslahatlashmoq kabi ma'nolar mujassam.

Jamoatchilik bilan aloqalar g'oyasi Sharq allomalari ijodida ham o'z ifodasini topganini qator manbalardan ham ko'rishimiz mumkin. 1072 - yili Malikshoh saroyida vazirlik qilgan Nizomulmulkning fikrlariga e'tiborga bering. Olim va shoir Umar Xayyom bilan maslakdosh bo'lgan Nizomulmulk "Siyosatnoma" asarida shunday yozgan: "zarurat bo'lmasa, oliy majlisdan hech nima yozilmaydi. Farmonning hurmati va kuch-quvvati shunday bo'lishi kerakki, ijro etilmaguncha uni hech kim qo'lidan qo'ymas". Bu qadim siyosat zamirida jamoatchilik bilan aloqalarning o'ziga xos jihatlari aks etgani ko'rinib turibdi. Bu fikrlar bugun ham ahamiyatini yo'qotgani yo'q [1].

Qadimda ajdodlarimiz ham maslahatu mashvarat masalasiga alohida e'tibor bilan qaraganlari tarixiy manbalarda aks etgan. Sohibqiron Amir Temur "Temur tuzuklari" kitobi avvalida piri Zayniddin Toyyobodiyning maktubidan shunday parcha keltiradi: "saltanat ishlarida to'rt

narsaga amal qilgin, ya'ni, 1) kengash; 2) mashvarat - u maslahat; 3) qat'iy qaror; 4) ehtiyotkorlik. Chunki kengash va mashvaratsiz saltanatning barcha qilgan ishlari va aytgan gaplari noto'g'ri bo'lgan johil odamga qiyos qilish mumkin; uning aytgan so'zlari va qilgan ishlari boshga pushaymonlik va nadomat keltirgay".

Bundan to'g'ri xulosa chiqargan Sohibqiron o'z navbatida: "davlat ishlarining to'qqiz ulushi kengash, tadbir va mashvarat" bilan amalga oshirganini ta'kidlaydi.

Mazkur bitiklar zamirida jamoatchilik bilan aloqalar g'oyasi mavjud bo'lib, uning tarixiy ildizlari teran asoslangandir. Jamoatchilik bilan aloqalar amaliyoti azaldan Sharqda ham bo'lganini shundan bilish mumkin.

Jamoatchilik fikri bilan hisoblashish masalasi uzoq yillar turli bahs-munozaralarga sabab bo'lgani tarixiy manbalarda ko'p uchraydi. Bu g'oyani miloddan oldin yashagan Suqrot ilgari surib, o'z shogirdlarini haqiqatni bilishga undagan. U haqiqatni "bahs orqali, suhbat yo'li bilan bilish, anglash mumkin, degan, suhbatda asosiy e'tiborni inson ongi va tafakkurini tahlil qilishga qaratish zarurligini aytgan. O'z davrida bu usul "Suqrot usuli" deb atalgan" [2].

Bugungi kunga kelib PR jahon uzra keng quloch yoymoqda. Uning ibratomuz qirralari, bu sohadagi ilg'or tajribalar O'zbekiston oliy o'quv yurtlarida ham puxta o'rganilmoqda. Taraqqiyparvar mamlakatlarda hukumat, nodavlat tashkilotlarining faoliyatlari jamoatchilik bilan aloqalar asosida tashkil etiladi. Ispan faylasufi va publitsisti

Ortega Gasset yozganidek, "Dunyoni jamoatchilik fikri boshqaradi". Yurtimizda ham aksariyat vazirlik va tashkilotlarning faoliyatlari jamoatchilik bilan aloqalar asosida tashkil etilmoqda. Bugungi kunda jamoatchilik bilan aloqalar masalasi ijtimoiy voqelikka aylandi.

Matbuot kotiblari bundan mustasno, davlat amaldorlari kamdan-kam hollarda omma oldida nutq so'zlashlari yoki nashrga asl matnlarni tayyorlashlari kerak. Shu bilan birga, bo'lim boshlig'i yoki matbuot kotibining nutqi uchun materiallar tayyorlash davlat va shahar xizmatchilarining kundalik vazifalaridan biridir.

Davlat xizmatida rahbarlarning referentlari va nutq mualliflari alohida rol o'ynaydi.

Referent – ma'lum bir qator masalalar bo'yicha rahbarga maslahat beradigan va rahbarga hisobot tayyorlaydigan mutaxassis.

Speechwriter - Rahbarlarning og'zaki nutqlari matnlarini tuzuvchi. Bu atama rus tilida nisbatan yaqinda paydo bo'lgan va hali ekvivalentiga ega emas, garchi bu hodisaning o'zi qadim zamonlardan beri ma'lum. Rasmiy hujjatlarda "speechwriter" tushunchasi qo'llanilmaydi va davlat rahbarining nutqlari matnlarini tayyorlaydigan mansabdor shaxslar referent deb ataladi.

Davlat xizmatida jamoatchilik bilan aloqalarni rivijlantirishda matbuot kotiblarining o'rni muhimdir. Ular davlat va jamiyat o'rtasidagi muloqotni to'g'ri tshkil etish, axborot makonidagi aniq axborotlar bilan ishlash, axborot ochiqligida so'zning mas'uliyati bilan ishlari kerak bo'ladi. Protokol tadbirlari majburiy rasmiy proseduralar (masalan, elchilarning mukofotlari yoki ishonch yorliqlarini topshirish marosimi) bilan bog'liq. Bunday tadbirlarda mansabdor shaxslarning chiqishlari, qoida tariqasida, qisqa va standart tuzilishga ega: tadbirning sababi chaqiriladi, uning ahamiyati va kutilayotgan oqibatlarini qayd etiladi. Bu matnlar rasmiy va shaxssizdir [3].

- Strukturani tuzish. Ovozli gapirishga mo'ljallangan har qanday matn manzil bilan boshlanadi. Agar tinglovchilar tarkibi bir xil bo'lsa, bu murojaatda (o'rtoq harbiy xizmatchilar, hurmatli deputatlar) aks ettirilishi mumkin. Agar rahbar boshqa rahbarlarga murojaat qilsa, unda nutq "hurmatli hamkasblar!" degan so'zlar bilan boshlanishi mumkin. Agar tomoshabinlar kompozitsiyada bo'lsa, siz unga murojaat qilish mumkin: "Aziz xonimlar va janoblar!" yoki "Hurmatli ishtirokchilar!.." (tadbir nomi). Bolalar, yoshlar bilan uchrashuvlar va ko'ngilochar tadbirlarga qatnashish norasmiy murojaatni o'z ichiga oladi: "Aziz bolalar!", "Aziz do'stlar!".

Kirish qismi odatda nutqning sababini va uning ahamiyatini ko'rsatadi. Agar nutq mehmonlar ishtirokida aytilsa, tashrif buyurganingiz uchun ularga rahmat aytishingiz kerak, agar mehmon ma'ruzachi bo'lsa, u taklif uchun tashkilotchilarga minnatdorchilik bildiradi. Agar nutq uzoq bo'lsa, unda muhokama qilinadigan asosiy masalalarni aniqlab olishingiz mumkin. Qisqacha taqdimotda siz mavzu keng qamrovli ekanligini ko'rsatishingiz mumkin, ammo ma'ruzachi, uning fikricha, faqat bir nechta muhim masalalarga e'tibor qaratadi.

Asosiy qismda ma'ruzachining pozitsiyasi yoki muhokama qilinayotgan mavzu bo'yicha u vakili bo'lgan hokimiyat belgilanadi. Mavzudan chetga chiqmasdan va quyidagi algoritimga rioya qilgan holda bir nechta fikrlarni ajratib ko'rsatish va ularni ketma-ket bayon qilish kerak:

- tezis: asoslanishi kerak bo'lgan bayonot (misol: "ta'lim bilan bog'liq muammolarning jiddiyligi ortib bormoqda");

- argument(lar): ilgari surilgan fikrni asoslash (misol: "korxonalarining malakali kadrlarga bo'lgan ehtiyojining o'sishi o'tgan yili ... foizni tashkil etdi, shu bilan birga, shu davrdagi bitiruvchilarning o'rtacha balli ...ga kamaydi. . foiz?");

- xulosa (masalan: "shunday qilib, ta'lim tizimining sifati va mehnat bozori tomonidan unga qo'yiladigan talablar o'rtasida ziddiyat mavjud bo'lib, uni bartaraf etish uchun quyidagi choralarni taklif qilamiz...").

Taqdimot muhim va global fikrlar bilan boshlanishi kerak va keyin ikkinchi darajali fikrlarga o'tishi kerak. Agar nutq uzoq bo'lsa, bir semantik qismdan ikkinchisiga o'tayotganda, nutq monoton ko'rinmasligi uchun pauzalar berilishi kerak. Bular misol bo'lishi mumkin - mavzuga oid hazil-mutoyiba hazillari, ularning maqsadi tinglovchilarni nutqqa qiziqtirishdir.

Har qanday nutq xulosalar bilan tugaydi; ma'ruzachi amalga oshirish niyatida bo'lgan harakatlar dasturining bayonoti mamnuniyat bilan qabul qilinadi. Uzoq nutqning yakuniy qismida uning asosiy fikrlari qisqacha takrorlanishi kerak. Oxirida tinglovchilarga minnatdorchilik va qisqacha ijobiy tilaklar.

- Materiallarni tanlash. Nutq mavzusi bo'yicha dolzarb ma'lumotlar to'planadi va o'rganiladi, shu jumladan tahliliy usullardan foydalanilgan holda. Tugallangan nutq barcha nuanslarni yaxshi bilishini ko'rsatishi kerak.

1. Jonli muloqot ma'ruzachi va tinglovchilar o'rtasidagi bevosita aloqani o'z ichiga oladi. Masalan, jamoat yig'ilishlari, ommaviy ma'ruzalar. Bu erda o'ziga xoslik tinglovchilar bilan psixulogik qulay munosabatni o'rnatish, ularning qiziqishi va ishonchini uyg'otish zaruratidir. Bunga og'zaki (nutq) va og'zaki bo'lmagan (ovoz, mimika, imo-ishoralar) vositalar yordamida erishiladi. Ma'ruzachining tashqi ko'rinishi, xatti-harakati va nutqi hodisaning umumiy muhitiga zid bo'lmasligi kerak.

Ommaviy nutqda hech qanday mayda-chuyda narsalar yo'q, shuning uchun siz tinglovchilarning xususiyatlarini, ularning sonini, yoshi, kasbini bilib olishingiz, tadbir bo'lib o'tadigan xonaning xususiyatlarini o'rganishingiz kerak.

Nutqni qisqa qilib, hissiy urg'ularni aniq joylashtirish tavsiya etiladi. Rasmiy ravishda shaxssiz nutq tinglovchilar tomonidan yomon qabul qilinadi, shuning uchun ma'ruzachi o'zi gapirayotgan muammoga shaxsiy munosabatini ko'rsatishi kerak.

Tinglovchilarning nutqqa munosabati shovqin, kulish, qarsaklar, savol va hayqiriqlar bilan ifodalinishi mumkin va bu so'zlovchini chalg'itmasligi kerak. Agar matn tinglovchilarning xususiyatlarini bilish bilan tayyorlangan bo'lsa, unda uning reaksiyasi ijroga xalaqit bermaydi, balki faqat uning ta'sirini kuchaytiradi. Ma'ruzachi tinglovchilarning xulq-atvoriga javob berishi va uni to'g'ri yo'nalishga mohirlik bilan yo'naltirishi kerak: hazillarga kulish, savollar va muhohazalarga javob berish.

Ma'ruzachi tinglovchilarning hissiy kayfiyatini his qilishi kerak: takabbur bo'lmaslik, tinglovchilarni o'rgatish, ularga sharhlar berish; baqirish va haqoratlovchi gaplar qabul qilinishi mumkin emas. Muvaqqiyatli taqdimotning tarkibiy qismlari - mavzuni yaxshi bilish, xotirjamlik va hazil tuyg'usi.

2. Yozma muloqot maqolalar, xatlar, blog yozuvlari va ijtimoiy tarmoqlar shaklida amalga oshiriladi. Har bir holatda matnlarning xususiyatlari aloqa maqsadi va shakli bilan belgilanadi. Rus tilini yaxshi bilganingizga ishonch hosil qiling va matnni xatolar va stilistik xatolar uchun tekshiring. Ovozli va yozma nutq o'z xususiyatlariga ko'ra bir-biridan farq qilganligi uchun yozma muloqot matnlaridan ovoz chiqarib gapirish uchun foydalanish maqsadga muvofiq emas.

3. Televizorda nutq so'zlash Densho jonli muloqotdan tomoshabinlar bilan bevosita aloqaning yo'qligi bilan farq qiladi. Televizorda ma'ruzachi birinchi so'zlardan e'tiborni jalb qilishi kerak. Agar nutqning boshlanishi zerikarli bo'lsa, tomoshabin kanalni o'zgartiradi va davomini eshitmaydi. Shuning uchun nutq matni qisqa bo'lishi kerak va darhol asosiy narsadan boshlanishi kerak, chunki televizor ko'rsatkichi odatda jonli muloqotga qaraganda qisqaroq. Uslub

bo'yicha nutq so'zlashuv tilida bo'lishi kerak, matn sodda va tushunarli bo'lishi kerak, chunki turli odamlar televizor ko'rishadi va siz tayyor bo'lmagan tomoshabinni idrok etish darajasiga e'tibor qaratishingiz kerak. Matndan oraliq fikrlash, murakkab nuanslarni olib tashlash kerak. Taqdimot shaklida nutq yorqin, esda qolarli bo'lishi kerak. Umumiy so'zlardan qoching, majoziy gapiring, tasavvurga ta'sir qiladigan misollar keltiring. Siz boshlovchi va dasturning boshqa ishtirokchilari bilan suhbatda bo'lishingiz kerak, nutq so'zlar va savollar bilan to'xtatilishi mumkinligiga tayyor bo'ling.

Faqat qiziqarli va malakali nutq muhim emas, balki televizor ekranida chiroyli "rasm" ham muhimdir. Ma'ruzachi nosamimiy yoki kulgili ko'rinish uchun mimika va imo-ishoralarni diqqat bilan nazorat qilishi kerak. Kiyim dastur janriga va studiya dizayniga mos kelishi kerak. Amaldorlar kamtarona va konservativ kiyinishlari, provokatsion aksessuarlar va qimmatbaho zargarlik buyumlariga ega bo'lmasliklari yaxshiroqdir, kiyim-kechak va kosmetikadagi yorqinlik istalmagan. Tomoshabin ma'ruzachining fikriga ergashishi kerak va uning tashqi ko'rinishini muhokama qilmasligi kerak [4].

4. Radioda so'zlash matnga televizordagi kabi talablarni qo'yadi. Nutq shakl jihatdan sodda va ixcham, tushunarli va mazmunan qiziqarli bo'lishi kerak. Ma'ruzachi dasturning boshqa ishtirokchilari va e'firga chaqirayotgan tinglovchilarning savollari va e'tirozlariga tayyor bo'lishi kerak. Bu erda tashqi ko'rinish unchalik muhim emas, diksiya, ovoz balandligi, nutq tezligi va savodxonligi kabi omillar birinchi o'rinda turadi.

To'g'ridan-to'g'ri translyatsiya ishtirokchilarga yuqori talablarni qo'yadi, ular favqulodda vaziyatlarda tezkor harakat qilishga tayyor bo'lishlari kerak. Agar uzatish yozib olingan bo'lsa, ishtirokchi o'z nutqining muvaffaqiyatsiz qismlarini tuzatishni so'rashi mumkin.

Maftunkorlikni ta'minlash uchun monotonlikdan qochish, ovozni o'zgartirish, his-tuyg'ularni ko'rsatish, ko'proq misollar keltirish, taqdimotchi va boshqa ishtirokchilarning so'zlariga javob berish, tanqid qilish uchun istehzodan foydalanish kerak. Savollar va sharhlar yoqimsiz bo'lsa ham, siz do'stona munosabatda bo'lishingiz, qo'pollik va asabiylashishdan qochishingiz kerak. Oxirida siz taklif uchun uy egasiga va e'tibor uchun tomoshabinlarga minnatdorlik bildirishingiz kerak.

Muloqotning barcha turlarida nutq matnini tuzishda asosiy e'tiborni tinglovchilarni qiziqtiradigan masalalarga qaratish, jarayonlarga emas, balki erishilgan natijalarga e'tibor qaratish lozim, ularni tinglovchilar tushunishi va qadrlashi mumkin. Tomoshabinlarga ma'lum bo'lgan qiyinchiliklarni e'tiborsiz qoldirmaslik kerak, bu nosamimiy taassurot qoldiradi. Muammolarni nomlash va ularni qanday hal qilish kerak. Fuqarolarda hokimiyat va uning rahbariyatining ochiqligi, muloqotga tayyorligi va muammolarni birgalikda hal qilish haqida taassurot yaratish uchun hamkorlik, aloqa kanallari, teskari aloqa masalalariga e'tibor qaratish lozim.

Davlat xizmatida rahbar kadrlarning notiqlik qoidalari

Omnia oldida nutq so'zlay olish (ritorika, notiqlik) azaldan fuqaro va rahbarning yuksak madaniyatining belgisi hisoblanib kelgan. Demokratik jamiyatda odamlarni ishonitirish, ular bilan muloqot qilish va ularni tinglash qobiliyati davlat boshqaruvida samarali SO ning ajralmas atributlari hisoblanadi.

Garchi davlat xizmatchilarining aksariyat qismi davlat va hokimiyat faoliyati to'g'risida ommaviy ravishda so'zlash huquqiga ega bo'lmasa-da, so'zni egallash ularning kasbiy vakolatlarining bir qismi bo'lgan ko'plab holatlar mavjud. Fuqarolarning shaxsiy qabullarida, aholi bilan uchrashuvlarda, ommaviy (ommaviy) eshituvlar va boshqa tadbirlar doirasida davlat xizmatchilari so'zga chiqishga to'g'ri keladi. Zarur bilim va ko'nikmalarning yo'qligi bu chiqishlarni ko'pincha

zerikarli va ma'nosiz qiladi, bu esa salbiy ta'sir ko'rsatadi. keng jamoatchilik. davlat va uning jamiyatdagi vakillarini tabiiy idrok etish.

Har qanday nutq bir necha bosqichlarni o'z ichiga oladi: uni tayyorlash, nutqni to'g'ridan-to'g'ri etkazish va undan keyin tinglovchilarga fikr bildirish.

Tayyorgarlik nutqning mavzusi va davomiyligini aniqlashdan boshlanadi. Keyinchalik, oldingi xatboshida tasvirlanganidek, nutq matni tayyorlanmoqda. Hodisa boshlanishidan oldin ma'ruzachi nutqni takrorlaydi va omnia oldida o'z xatti-harakatlarini mashq qiladi. Psixulqog'larning fikricha, tinglovchilarning nutqni idrok etishi so'zlovchining tashqi ko'rinishi va xulq-atvorining uchdan ikki qismiga, faqat uchdan bir qismi nutqning mazmuniga bog'liq.

Rahbar kadrlar muloqotga kirishayotganda harakat qilishi kerak:

- auditoriya bilan umumiy til topish va uning joylashuvini aniqlash;
- tinglovchilar e'tiborini jalb qilish va ushlab turish;
- unga ma'lum ma'lumotlarni etkazish, nizoda o'z nuqtayi nazarini himoya qilish;
- tinglovchilarni ma'ruzachi va u nima haqida gapirayotganini eslab qolishini ta'minlash.

Taqdimotga tayyorgarlik ko'rayotganda, asosiy e'tiborni ushbu vazifalarning har birining echimiga qaratish kerak. Nutqning o'ziga xos xususiyatlari uning maqsadi bilan belgilanadi:

- auditoriyani xabardor qilish;
- uning muammoga xotirjam munosabatda bo'lishiga, taranglikni bartaraf etishga;
- tomoshabinlarni muayyan harakatlar qilishga undash.

Maqsadlarning har birini hisobga olgan holda ta'sir qilish usullari tanlanadi. Agar nutqning maqsadi xabardor qilish bo'lsa, ma'ruzachi tinglovchilarga hali bilmagan narsalarni aytib berishi kerak; agar maqsad tinchlantirish bo'lsa, har qanday sababga ko'ra qo'rquvning asossizligini tushuntirish kerak; maqsad bo'lsa Rag'batlantirish - istalgan xatti-harakatlarning ijobiy oqibatlariga va harakatsizlikning salbiy oqibatlariga e'tibor bering.

Nutqdan oldin siz tinglovchilarning asosiy xususiyatlarini o'rganishingiz kerak: hajmi, o'rtacha yoshi, kasbi, siyosiy qarashlari, qiziqishlari. Tinglovchilar ma'ruzachidan nimani kutishlarini, ular aytilganlarni qanday tushunishlari va idrok etishlarini tushunishingiz kerak.

Agar tinglovchilar ma'ruzachiga nisbatan ijobiy munosabatda bo'lishlari aniq bo'lsa, unda bu munosabatni mustahkamlash kerak: oldingi ijobiy tajribalarni eslash, tinglovchilarning afzalliklarini qayd etish, uning fikri bilan qiziqish. Agar munosabat neytral bo'lsa, ma'ruzachining do'stona ekanligini, tinglovchilarning manfaatlarini bilishini va ularning qadriyatlarini baham ko'rishini va ular uchun foydali bo'lishni xohlashini ko'rsatish orqali ishonchni qozonishingiz kerak. Agar munosabat salbiy bo'lsa, sababini bilib olish va uni yo'q qilish kerak. Buning uchun tinglovchilar bilan muhokama qilinayotgan mavzu bo'yicha umumiy nuqtayi nazarlarni topishga harakat qilish, tinglovchilar bilan birgalikda muammoni hal qilish uchun malaka va tayyorlikni ko'rsatish muhim.

Nutqdan oldin tadbir o'tkaziladigan joyni o'rganish, uni yaxshi yo'naltirish, tadbirning axborot konteksti va tartibi to'g'risidagi texnik bilimlarni tekshirish kerak.

Tadbir boshidan qanchalik uzoq rejalashtirilgan bo'lsa, nutq o'z shaklida qisqa va sodda bo'lishi kerak. Bu holatlar so'zlovchiga nutq boshlanishidan oldin his qilish imkonini beradi.

Ma'ruzachi har bir fikr uchun ko'p bo'lmagan talaffuz qilish uchun vaqt topadi, shuning uchun ortiqcha narsalarni olib tashlang va asosiy nuqtadan boshlang. Agar matematika

mavzusi keng bo'lsa, o'zingizni bir yoki ikkita savol bilan cheklaganingiz ma'qul.

Hamma narsani qoplash. 10 daqiqalik nutq uchun matn miqdori ikki sahifadan oshadi. To'g'ridan-to'g'ri ommaviy nutq va og'zaki bo'lmagan muloqot sezilarli darajada farq qiladi ta'siri.

Nutq allaqachon tayyorlangan, tomoshabinlarga qanday taqdim etish haqida o'ylash kerak. Hech kimga sir emaski, to'g'rilar yomon ko'rsatilgan holda idrok etilmaydi auditorlar uni dushmanlik bilan kutib olishadi. Shuning uchun, ishlashning o'zi davomida bir qator parametrlar.

- shoshqaloqlik, shov-shuv, haddan tashqari imo-ishoralardan, shuningdek, qattiqlik, qattiqlik, ko'rinadigan taranglikdan qochishingiz kerak;

- tomoshabinlar e'tiborini chalg'itadigan harakatlar;

- xayrixoh - tomoshabinlarga hurmat ko'rsatish kerak, ochiq imo-ishoralardan foydalanish, tajovuzkorlik ko'rsatmaslik;

- xatti-harakatlar nutqning ma'nosidan uzoqlashmasligi kerak;

Tinglovchilarga yo'naltirilgan - ma'ruzachi unga moslashish uchun reatsiyaga rioya qilishi kerak: pauzalar va chekinishlar, misollar, hazil qilish o'rinli.

ADABIYOTLAR

1. Холиқов Қ. Жамоатчилик фикри: у қандай шаклантирилади? //Фидокор, 2005, 28 июнь.
2. Худойкулов М. Журналистика ва публицистика. –Т.: ЎзМУ, 2008.
3. Ўзбекистон миллий энциклопедияси. 1-12 жилдлар. –Т.: Ўзбекистон миллий энциклопедияси, 2000-2006.
4. Ўсаров О. Ахборотлашаётган жамият талаблари: конун, ижро, масъулият. //Ўзбекистон матбуоти, 2008 йил 3-сон.
5. Абу Наср Фаробий. Фозил одамлар шахри, – Тошкент: Янги аср авлоди, 2016. – Б. 245.
6. Алимардонов Т. Раҳбарнинг ахлоқий кифоаси. – Т.: Ўзбекистон файласуфлари миллий жамияти, 2010. – Б. 109.
7. Бегматов А. Давлат хизмати одоби // Жамият ва бошқарув. 2004. 3-сон. – Б. 8.